

Information

I/O Introduction

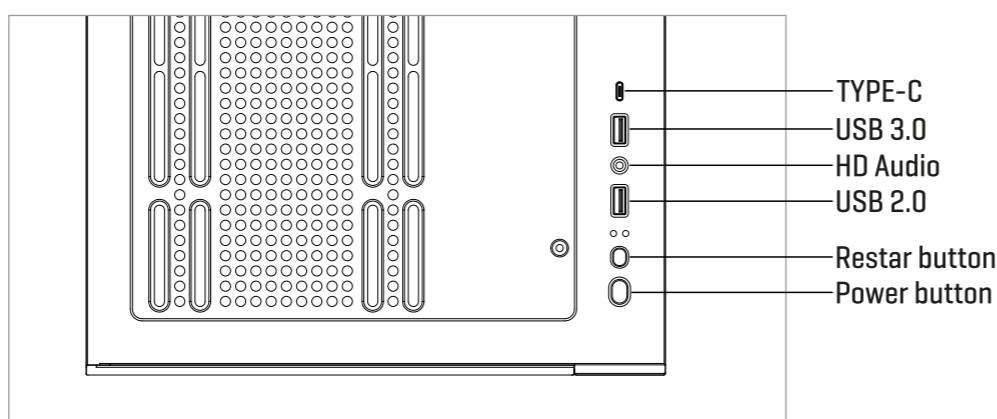

- EN: More information
- ES: Más información
- PT: Mais informações
- FR: Plus d'informations
- IT: Maggiori informazioni
- DE: Weitere Informationen



Part list

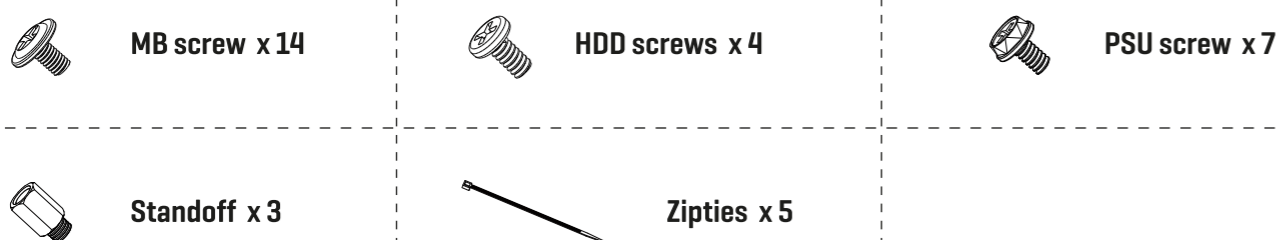

Disassembly and assembly

01

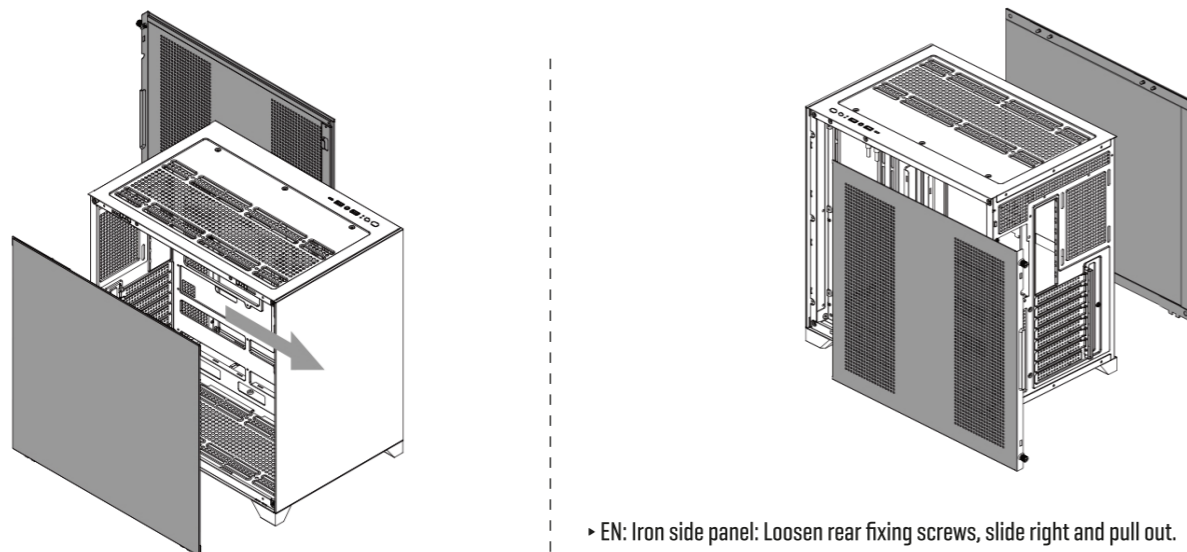

- EN: Iron side panel: Loosen rear fixing screws, slide right and pull out.
- ES: Panel lateral de hierro: afloje los tornillos de fijación traseros, deslícelo hacia la derecha y tire hacia afuera.
- PT: Painel lateral de ferro: Solta os parafusos de fixação traseiros, deslize para a direita e puxe para fora.
- FR: Panneau latéral en fer : desserrer les vis de fixation arrière, faites glisser vers la droite et retirez.
- IT: Pannello laterale in ferro: allentare le viti di fissaggio posteriori, far scorrere verso destra ed estrarre.
- DE: Seitliche Eisenplatte: Hintere Befestigungsschrauben lösen, nach rechts schieben und herausziehen.

- EN: Handle the glass side panel with care; avoid impact and collision.
- ES: Manipule el panel lateral de cristal con cuidado; evite impactos y colisiones.
- PT: Manusear o painel lateral de vidro com cuidado; evite impactos e colisões.
- FR: Manipulez le panneau latéral en verre avec précaution; évitez les chocs et les collisions.
- IT: Maneggiare con cura il pannello laterale in vetro, evitando urti e collisioni.
- DE: Behandeln Sie die seitliche Glasplatte vorsichtig; vermeiden Sie Stöße und Kollisionen.

Notes for disassembly and assembly

02

- **EN: Motherboard Installation:**
With both side panels removed, lay the case flat. First, attach the motherboard's accessory I/O shield to the rear panel of the case, then place the motherboard inside, align the mounting holes of the motherboard with those of the case, and fasten the mounting screws.
The case is pre-installed with 8 standoffs, and there are an additional 3 standoffs in the parts package. You may adjust the position of the standoffs according to the actual mounting holes of the motherboard.
- **ES: Instalación de la placa base:**
Con ambos paneles laterales retirados, coloque la caja en posición horizontal. Primero, fije el protector de I/O de la placa base al panel trasero de la caja. Luego, coloque la placa base dentro, alinee los orificios de montaje de la placa base con los de la caja y apriete los tornillos de montaje.
La caja viene preinstalada con 8 separadores y se incluyen 3 adicionales en el paquete de componentes. Puede ajustar la posición de los separadores según los orificios de montaje de la placa base.
- **PT: Instalação da placa-mãe:**
Com os dois painéis laterais removidos, deite o gabinete na horizontal. Primeiro, fixe o espelho de I/O da placa-mãe ao painel traseiro do gabinete, depois coloque a placa-mãe dentro, alinhe os furos de montagem da placa-mãe com os do gabinete e aperte os parafusos de fixação. O gabinete vem com 8 espaçadores pré-instalados e há mais 3 espaçadores na embalagem. Você pode ajustar a posição dos espaçadores de acordo com os furos de montagem da placa-mãe.
- **FR: Installation de la carte mère :**
Retirez les deux panneaux latéraux et posez le boîtier à plat. Fixez d'abord la plaque d'I/O de la carte mère au panneau arrière du boîtier, puis placez la carte mère à l'intérieur, alignez les trous de fixation de la carte mère avec ceux du boîtier et serrez les vis de fixation. Le boîtier est pré-équipé de 8 entretoises, et 3 entretoises supplémentaires sont fournies. Vous pouvez ajuster la position des entretoises en fonction des trous de fixation de la carte mère.
- **IT: Installazione della scheda madre:**
Dopo aver rimosso entrambi i pannelli laterali, adagiare il case in piano. Per prima cosa, fissare la schermatura I/O della scheda madre al pannello posteriore del case, quindi posizionare la scheda madre al suo interno, allineare i fori di montaggio della scheda madre con quelli del case e serrare le viti di montaggio. Il case è preinstallato con 8 distanziali, a cui si aggiungono altri 3 distanziali nella confezione. È possibile regolare la posizione dei distanziali in base ai fori di montaggio effettivi della scheda madre.

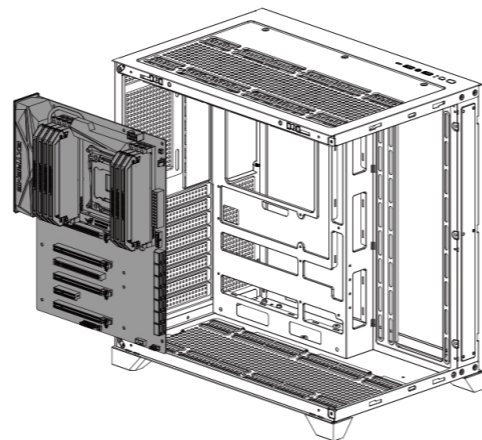

► DE: Mainboard-Einbau:

Legen Sie das Gehäuse nach dem Entfernen beider Seitenwände flach hin. Befestigen Sie zunächst die I/O-Blende des Mainboards an der Rückseite des Gehäuses. Setzen Sie anschließend das Mainboard ein, richten Sie die Befestigungslöcher des Mainboards an den entsprechenden Löchern des Gehäuses aus und ziehen Sie die Befestigungsschrauben fest. Das Gehäuse ist mit 8 Abstandshaltern vorinstalliert; 3 weitere Abstandshalter sind im Lieferumfang enthalten. Passen Sie die Position der Abstandshalter an die tatsächlichen Befestigungslöcher des Mainboards an.

03

► EN: Power supply installation:

After removing the side panel, place the power supply into the corresponding position at the rear of the case, and fasten the four power supply mounting screws from the lower rear of the case. Recommendation: Position the power supply fan outward to draw in cool air from outside the case for better heat dissipation. Caution: Do not block the power supply's cooling air intake vents!

► ES: Instalación de la fuente de alimentación:

Tras retirar el panel lateral, coloque la fuente de alimentación en su posición correspondiente en la parte trasera de la caja y apriete los cuatro tornillos de montaje desde la parte inferior trasera. Recomendación: Coloque el ventilador de la fuente de alimentación hacia afuera para que entre aire frío del exterior de la caja y así mejorar la disipación del calor. Precaución: No bloquee las rejillas de ventilación de la fuente de alimentación!

► PT: Instalação da fonte de alimentação:

Após remover o painel lateral, coloque a fonte de alimentação na sua posição correspondente na parte traseira da caixa e aperte os quatro parafusos de montagem a partir da parte inferior traseira. Recomendação: Coloque o ventilador da fonte de alimentação virado para fora, para que entre ar frio do exterior da caixa e melhore assim a dissipação do calor. Precaução: Não bloqueie as grelhas de ventilação da fonte de alimentação!

► FR: Installation de l'alimentation :

Après avoir retiré le panneau latéral, placez l'alimentation à l'emplacement prévu à l'arrière du boîtier et fixez les quatre vis de fixation par le bas, à l'arrière du boîtier. Recommandation : Orientez le ventilateur de l'alimentation vers l'extérieur pour aspirer l'air frais extérieur et ainsi optimiser la dissipation de la chaleur. Attention : Ne bloquez pas les entrées d'air de l'alimentation!

► IT: Installazione dell'alimentatore:

Dopo aver rimosso il pannello laterale, posizionare l'alimentatore nella posizione corrispondente sul retro del case e serrare le quattro viti di montaggio dalla parte inferiore posteriore. Raccomandazione: posizionare la ventola dell'alimentatore verso l'esterno in modo che l'aria fredda entri dall'esterno del case, migliorando così la dissipazione del calore. Attenzione: non ostruire le griglie di ventilazione dell'alimentatore!

► DE: Einbau des Netzteils:

Nachdem Sie die Seitenwand entfernt haben, platzieren Sie das Netzteil an der entsprechenden Position an der Gehäuserückseite und befestigen Sie es mit den vier Befestigungsschrauben von unten. Empfehlung: Richten Sie den Lüfter des Netzteils nach außen aus, um kühle Luft von außerhalb des Gehäuses anzusaugen und so die Wärmeabfuhr zu verbessern.

Achtung: Blockieren Sie nicht die Lufteinlassöffnungen des Netzteils!

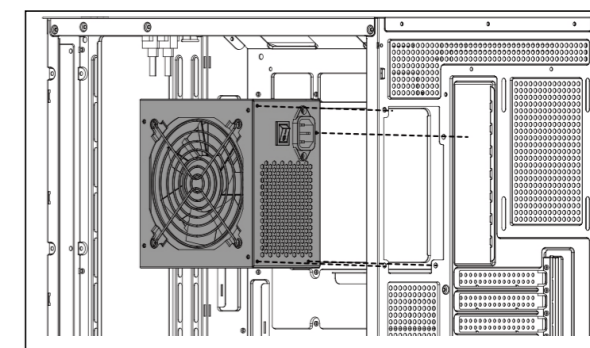

04

- EN: Graphics card installation
- ES: Instalación de la tarjeta gráfica
- PT: Instalação da placa gráfica
- FR: Installation de la carte graphique
- IT: Installazione della scheda grafica
- DE: Grafikkarteninstallation

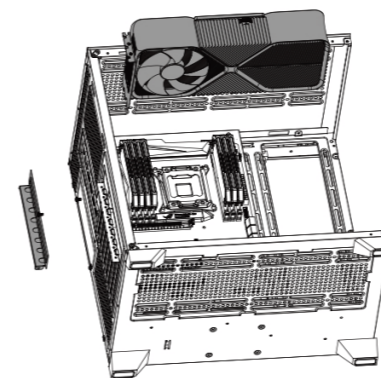

05

- EN: Hard drive installation
- ES: Instalación de discos duros
- PT: Instalação de discos rígidos
- FR: Installation de disques durs
- IT: Installazione di dischi rigidi
- DE: Installation von Festplatten

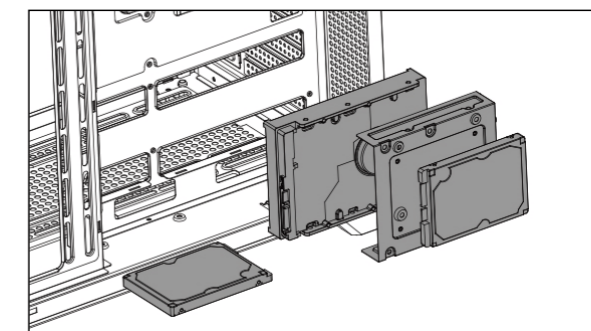

06

- EN: Space for fans and liquid cooling
- ES: Espacio para ventiladores y refrigeración líquida
- PT: Espaço para ventiladores e refrigeração líquida
- FR: Espace prévu pour les ventilateurs et le refroidissement liquide
- IT: Spazio per ventole e raffreddamento a liquido
- DE: Platz für Lüfter und Flüssigkeitskühlung

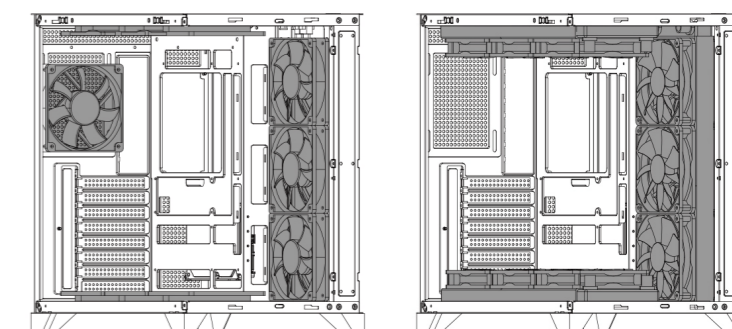

TOP:	Support 3 x 120mm / 2 x 140mm Support 360mm / 280mm / 240mm	fans water cooling
Motherboard:	Support 3 x 120mm / 2 x 140mm Support 360mm / 280mm / 240mm	fans water cooling
Bottom:	Support 3 x 120mm / 2 x 140mm	fans
Rear:	Support 1 x 120mm	fan