





Le caratteristiche del vostro nuovo climatizzatore

Frescura per l'Estate

Per i giorni afosi e per le notti calde dell'estate non esiste soluzione migliore che raffrescare la vostra abitazione. Il vostro nuovo climatizzatore split potrà porre fine ai disagi diurni e notturni dovuti alla calura estiva rendendo confortevole l'ambiente in cui vivete. Grazie ad esso da questo momento avete vinto la battaglia contro la calura estiva.

Economia d'Uso

Il vostro nuovo climatizzatore split non solo è in grado di raffrescare potentemente l'ambiente in cui è installato, ma, grazie ad un evoluto sistema a "Pompa di Calore" potrà anche riscaldarlo d'inverno con grande efficienza. Grazie a questa tecnologia, che è infatti energeticamente efficiente fino a tre volte in più di un tradizionale sistema di riscaldamento elettrico, vi sarà quindi possibile ottenere ulteriori risparmi sui costi d'esercizio. Con un solo apparecchio risolverete per tutto l'anno ogni problema di climatizzazione.

Un Design Adatto per Ogni Esigenza

Il design elegante ed armonioso dell'apparecchio che avete acquistato esalta l'estetica del locale in cui è installato soddisfacendo ogni esigenza in fatto di architettura di interni. La sua colorazione particolarmente soft e la sua linea a spigoli arrotondati costituiscono un tocco di classe per ogni locale. La funzionalità e l'estetica del vostro nuovo climatizzatore vi permetteranno di vivere perfettamente a vostro agio.

Funzione good'sleep

Durante le ore dedicate al riposo notturno la funzione **good'sleep** consente sia l'ottenimento di una temperatura di massimo comfort e di una silenziosità ottimale che il conseguimento di un buon risparmio di energia.

Funzione SPi (Super plasma ion)

La funzione **SPi** genera idrogeno (H) ed ossigeno (O₂) per eliminare dall'aria i contaminanti indesiderati, come per esempio i batteri, i pollini e gli odori. Essa consente quindi di respirare meglio, cioè di respirare in condizioni analoghe a quelle che esistono in prossimità di cascate, di coste marine, di fiumi e di montagne.

Questo apparecchio è risultato conforme alla Direttiva sulla Bassa Tensione (2006/95/EC) ed alla Direttiva sulla Compatibilità Elettromagnetica (2004/108/EEC) dell'Unione Europea.



Corretto smaltimento del prodotto (rifiuti elettrici ed elettronici)

(Applicabile nell'Unione Europea e in altri paesi europei con sistema di raccolta differenziata)

Il marchio riportato sul prodotto, sugli accessori o sulla documentazione indica che il prodotto e i relativi accessori elettronici (quali caricabatterie, cuffia e cavo USB) non devono essere smaltiti con altri rifiuti domestici al termine del ciclo di vita. Per evitare eventuali danni all'ambiente o alla salute causati dall'inopportuno smaltimento dei rifiuti, si invita l'utente a separare il prodotto e i suddetti accessori da altri tipi di rifiuti e di riciclarli in maniera responsabile per favorire il riutilizzo sostenibile delle risorse materiali.

Gli utenti domestici sono invitati a contattare il rivenditore presso il quale è stato acquistato il prodotto o l'ufficio locale preposto per tutte le informazioni relative alla raccolta differenziata e al riciclaggio per questo tipo di materiali.

Gli utenti aziendali sono invitati a contattare il proprio fornitore e verificare i termini e le condizioni del contratto di acquisto. Questo prodotto e i relativi accessori elettronici non devono essere smaltiti unitamente ad altri rifiuti commerciali.

Indice

USO

Precauzioni per la sicurezza	3
Verifiche prima dell'uso	6
Nomenclatura dei componenti	7
Nomenclatura dei componenti del telecomando	8
Funzioni di base	10
Controllo della direzione di mandata	12
Uso della funzione Turbo	12
Modalità good'sleep	13
Impostazione del Timer On/Off.....	14
Uso della funzione SPi	15
Uso della funzione Smart Saver	15
Uso della funzione the Quiet	16
Uso della funzione Auto Clean	16
Pulizia del climatizzatore	17
Manutenzione del climatizzatore	19
Diagnosi delle anomalie	20

INSTALLAZIONE

Precauzioni per la Sicurezza	22
Selezione della Posizione di Installazione	23
Accessori	26
Fissaggio della staffa di sospensione	27
Collegamento dei cavi	28
Installazione e Collegamento delle tubazioni all'unità interna	30
Sfiato dell'aria dall'unità interna	31
Taglio e cartellatura delle tubazioni	31
Installazione e collegamento del flessibile di drenaggio all'unità interna	32
Modifica della direzione del flessibile di drenaggio ...	33
Installazione e collegamento del flessibile di drenaggio all'unità esterna	34
Messa in vuoto delle linee frigorifere	34
Prova di tenuta	37
Fissaggio in posizione dell'unità interna	38
Fissaggio in posizione dell'unità esterna	38
Verifiche finali e prova di funzionamento	39









Precauzioni per la sicurezza

Solo leggendo attentamente questo manuale prima di utilizzare l'apparecchio è possibile sapere come gestirlo in modo sicuro ed efficiente e come trarre vantaggio dalle sue moltissime funzioni operative.

Poiché le istruzioni d'uso contenute in questo manuale sono valide per più modelli, le caratteristiche del climatizzatore in possesso del lettore potrebbero risultare leggermente differenti da quelle descritte in questa pubblicazione. Ogni dubbio è comunque chiaribile telefonando ad un Contact Center Samsung o on-line collegandosi al sito web www.samsung.com.

Simbologia utilizzata per le avvertenze di sicurezza e di allerta:

 PERICOLO	Pericolo che comporta rischio di morte o di subire infortuni gravi .		
 ATTENZIONE	Rischio potenziale di subire infortuni o di danneggiare le cose .		
	Istruzione da eseguire con attenzione.		Estrarre dalla presa la spina del cavo di alimentazione.
	NON toccare.		NON smontare.
	Accertarsi che l'apparecchio sia collegato a terra per preesistere folgorazioni.		

PER L'INSTALLAZIONE

PERICOLO

-  **Utilizzare una linea di alimentazione dedicata che abbia le caratteristiche indicate e che disponga di una potenza per lo meno pari a quella assorbita dall'apparecchio. Il cavo di alimentazione non deve essere prolungato.**

- ▶ Il prolungamento del cavo di alimentazione comporta pericoli di folgorazione o di incendio.
- ▶ Non utilizzare trasformatori. In caso contrario si correrebbero pericoli di folgorazione o di incendio.
- ▶ Utilizzando una alimentazione con caratteristiche di tensione/frequenze/potenza diverse da quelle indicate si potrebbero sviluppare incendi.

L'installazione di questo apparecchio va eseguita solo da un installatore qualificato.

- ▶ In caso contrario si correrebbero rischi di folgorazione, di incendio, di esplosioni, di infortuni o di problemi per l'apparecchio.

Installare un sezionatore ed un interruttore magnetotermico dedicati solo all'apparecchio.

- ▶ In caso contrario si correrebbero rischi di folgorazione o di incendio.

L'unità esterna va fissata in modo che i suoi componenti elettrici non risultino esposti.

- ▶ In caso contrario si correrebbero rischi di folgorazione o di incendio.



Non installare l'apparecchio in prossimità di fonti di calore o di materiale infiammabile.

Non installare l'apparecchio in posizioni umide, polverose o nelle quali siano presenti idrocarburi, piuttosto che direttamente esposte alla luce del sole o all'acqua (cioè alla pioggia). Non installare l'apparecchio in posizioni in cui si possano verificare fughe di gas.

- ▶ In caso contrario si correrebbero rischi di folgorazione o di esplosione.

L'unità esterna non va installate in posizioni, come per esempio quelle elevate, dalle quali cadendo potrebbe rappresentare un pericolo.

- ▶ La caduta dell'unità esterna potrebbe provocare danni alle cose oppure infortuni o morte alle persone.



Questo apparecchio deve essere adeguatamente collegato a terra. Il cavo di terra non va collegato a tubazioni del gas, a tubazioni dell'acqua o a linee telefoniche.

- ▶ In caso contrario si correrebbero rischi di folgorazione, di incendio, di esplosioni, o di problemi per l'apparecchio.
- ▶ La spina del cavo di alimentazione non deve essere inserita in prese prive di collegamento a terra eseguito come da prescrizioni della normativa di sicurezza vigente in loco.

PER L'INSTALLAZIONE

ATTENZIONE



L'apparecchio va installato su una superficie rigida, orizzontale ed in grado di reggerne il peso.

- ▶ In caso contrario si potrebbero manifestare vibrazioni, rumori anomali o altri problemi per l'apparecchio.

Installare correttamente il flessibile di drenaggio per garantire un adeguato smaltimento della condensa.

- ▶ Se il drenaggio non avvenisse in modo adeguato la condensa potrebbe traboccare e gocciolare nel locale danneggiandone gli arredi.

Durante l'installazione dell'unità esterna occorre collegare ad essa il flessibile di drenaggio per consentire un regolare smaltimento della condensa da essa prodotta.



- ▶ In caso contrario durante il funzionamento invernale la condensa prodotta dall'unità esterna potrebbe traboccare danneggiando le cose. Inoltre essa potrebbe congelare e staccandosi a blocchi provocare infortuni alle persone e danni ancor più grandi alle cose.



Precauzioni per la sicurezza

PER L'ALIMENTAZIONE

PERICOLO

-  Contattare un Centro di Assistenza qualora si notassero danni all'apparecchio, al cavo di alimentazione o alla spina di quest'ultimo.
-  **La spina va inserita saldamente nella presa. Non utilizzare mai cavi di alimentazione o spine danneggiate, né prese non perfettamente fissate ad una parete.**
 - ▶ In caso contrario si correrebbero rischi di folgorazione o di incendio.**Non estrarre la spina tirandola per il cavo.**
 - ▶ La spina va estratta tirandola con una mano e reggendo la piastrina della presa con l'altra mano.
 - ▶ In caso contrario si correrebbero rischi di folgorazione o di incendio.**Non tirare né piegare troppo il cavo di alimentazione. Non torcere o annodare il cavo di alimentazione. Non appendere il cavo di alimentazione ad oggetti metallici, né schiacciarlo con oggetti pesanti o spingerlo nello spazio che si trova alle spalle dell'apparecchio.**
 - ▶ In caso contrario si correrebbero rischi di folgorazione o di incendio.



PER L'ALIMENTAZIONE

ATTENZIONE

-  **Aprire l'interruttore magnetotermico ogniqualvolta si preveda che l'apparecchio non verrà usato a lungo o vi sia un temporale in corso.**
 - ▶ In caso contrario si correrebbero rischi di folgorazione o di incendio.

PER L'USO

PERICOLO

-  **Contattare un Centro d'Assistenza in caso l'apparecchio subisse un allagamento.**
 - ▶ In caso contrario si correrebbero rischi di folgorazione o di incendio.**Estrarre immediatamente la spina dalla presa e contattare un Centro di Assistenza in caso l'apparecchio generi rumori anomali, odore di bruciato o fumo.**
 - ▶ In caso contrario si correrebbero rischi di folgorazione o di incendio.**In caso si manifestino fughe di gas (metano, propano, GPL, etc.) ventilare immediatamente l'ambiente senza toccare la spina del cavo di alimentazione. In questi casi non si deve neppure toccare l'apparecchio o il suo cavo di alimentazione.**
 - ▶ Non usare ventilatori per effettuare la ventilazione del locale.
 - ▶ In questi casi anche una sola scintilla può provocare esplosione o incendio.**Interpellare un Centro di Assistenza in caso fosse necessario reinstallare l'apparecchio.**
 - ▶ In caso contrario si potrebbero verificare problemi per l'apparecchio e si correrebbero pericoli di perdite di condensa, di folgorazione o di incendio.
 - ▶ Interpellare preventivamente un Centro di Assistenza in caso si voglia installare l'apparecchio in luoghi particolari, come per esempio aree industriali o zone costiere caratterizzate da atmosfere molto aggressive.
-  **Non toccare a mani umide l'interruttore magnetotermico.**
 - ▶ In caso contrario si correrebbero rischi di folgorazione.**Non disattivare o attivare l'apparecchio agendo sull'interruttore magnetotermico.**
 - ▶ Attivando e disattivando l'apparecchio tramite l'interruttore magnetotermico si potrebbero generare scintille che comporterebbero rischi di folgorazione o incendio.**Una volta rimosso, l'imballaggio dell'apparecchio deve essere conservato in un luogo non accessibile ai bimbi, in quanto il materiale usato può essere pericoloso per loro.**
 - ▶ Per esempio un bimbo potrebbe soffocarsi infilando la testa in uno dei sacchi di plastica utilizzati per l'imballaggio.**Non inserire nelle bocche di ingresso e di uscita aria dell'apparecchio né le dita né oggetti mentre l'apparecchio è in funzione.**
 - ▶ Sorvegliare specialmente i bimbi affinché non si feriscano inserendo le dita o altri oggetti nell'apparecchio.**Durante il funzionamento in riscaldamento non toccare il pannello frontale dell'apparecchio con le dita o con le mani.**
 - ▶ In caso contrario si correrebbero rischi di folgorazione o di scottatura.**Non inserire nelle bocche di ingresso e di uscita aria dell'apparecchio né le dita né oggetti.**
 - ▶ Sorvegliare specialmente i bimbi affinché non si feriscano inserendo le dita o altri oggetti nell'apparecchio.**Non scuotere, tirare o spingere l'apparecchio.**
 - ▶ In caso contrario si correrebbero rischi di incendio, di infortuni o di problemi per l'apparecchio.







PER L'USO

 **PERICOLO**

-  **Non porre accanto all'apparecchio oggetti che consentano ai bimbi di scarlo.**
 - ▶ In caso contrario i bimbi potrebbero cadere subendo infortuni anche gravi.**Verificare che il luogo d'installazione preveda un adeguato ricambio dell'aria in accordo alle normative nazionali vigenti.**
 - ▶ La mancata ventilazione del locale può provocare carenza di ossigeno.
-  **In caso di ingresso di corpi estranei o acqua nell'apparecchio interrompere l'alimentazione aprendo l'interruttore magnetotermico ed estraendo la spina dalla presa, contattando poi un Centro di Assistenza Samsung.**
 - ▶ In caso contrario si correrebbero rischi di folgorazione o di incendio.
-  **Non tentare per alcun motivo di riparare, smontare o modificare autonomamente l'apparecchio.**
 - ▶ I fusibili eventualmente intervenuti vanno sostituiti con fusibili identici e non con spezzoni di cavo (di rame, di acciaio, etc.).
 - ▶ In caso contrario si correrebbero rischi di folgorazione, di incendio, di infortuni o di problemi per l'apparecchio.

PER L'USO

 **ATTENZIONE**

-  **Non porre oggetti o apparecchiature sotto l'unità interna.**
 - ▶ La condensa che ne potrebbe gocciolare bagnerebbe e danneggerebbe tali oggetti.**Almeno una volta all'anno accertare l'integrità del telaio di sostegno dell'unità esterna.**
 - ▶ Se tale telaio fosse danneggiato, l'unità esterna potrebbe cadere provocando danni alle cose e infortuni o morte alle persone.**Le correnti massime indicate sono riferite alla normativa IEC e la misurazione degli assorbimenti è riferita alla normativa ISO in fatto di efficienza energetica.**
-  **Non salire sull'apparecchio né porre su di esso oggetti (come per esempio biancheria, candele o sigarette accese, piatti, composti chimici, oggetti metallici, etc.).**
 - ▶ In caso contrario si correrebbero rischi di folgorazione, di incendio, di infortuni o di problemi per l'apparecchio.**Non fare funzionare l'apparecchio toccandolo con le mani bagnate.**
 - ▶ In caso contrario si correrebbero rischi di folgorazione.**Non spruzzare sulla superficie dell'apparecchio sostanze volatili, come per esempio insetticidi.**
 - ▶ Tali sostanze, oltre ad essere quasi sempre dannose per le persone, se venute a contatto con l'apparecchio potrebbero provocare folgorazioni, incendi o problemi all'apparecchio stesso.**Non bere la condensa che esce dall'apparecchio.**
 - ▶ Essa può risultare pericolosa per la salute degli esseri umani.**Non sottoporre ad urti il comando cablato né tentare di smontarlo.**
 - ▶ In caso contrario si correrebbero rischi di infortunio o di ustione.**Non toccare le tubazioni collegate all'apparecchio.**
 - ▶ In caso contrario si correrebbero rischi di infortunio o di ustione.**Non utilizzare il climatizzatore per la conservazione a temperatura controllata di alimenti, piante, animali, cosmetici, macchinari o per altre applicazioni inusuali.**
 - ▶ In caso contrario si correrebbero rischi di danni alle cose conservate.**Non dirigere direttamente l'aria uscente verso persone, animali domestici e/o piante per lunghi periodi.**
 - ▶ In caso contrario si potrebbe compromettere la salute delle persone, degli animali domestici e/o delle piante.**Questo apparecchio non è concepito per essere usato da persone (bimbi compresi) con attitudini fisiche, sensoriali e/o mentali ridotte, piuttosto che prive di esperienza, se non sotto la supervisione di un'altra persona che sia responsabile per la loro sicurezza. E' inoltre indispensabile sorvegliare i bimbi affinché non possano giocare con l'apparecchio.**



PER LA PULIZIA

 **PERICOLO**

-  **Per la pulizia dell'apparecchio non si deve spruzzare direttamente acqua sulla sua superficie. Per la pulizia non si deve inoltre utilizzare benzene, solventi o alcool.**
 - ▶ In caso contrario l'apparecchio potrebbe scolorirsi, deformarsi o danneggiarsi, nonché provocare rischi di folgorazione o di incendio.**Prima di intraprendere qualsiasi operazione di pulizia o di manutenzione arrestare l'apparecchio, staccare dalla presa la spina del cavo di alimentazione ed attendere l'arresto completo del ventilatore.**
 - ▶ In caso contrario si correrebbero rischi di folgorazione o di incendio.

PER LA PULIZIA

 **ATTENZIONE**

-  **Durante la pulizia dell'unità esterna fare attenzione a non toccare a mani nude i bordi delle alette della batteria.**
 - ▶ Indossare guanti da lavoro per evitare di ferirsi.
-  **Non pulire autonomamente l'interno dell'apparecchio.**
 - ▶ Per la pulizia dell'interno dell'apparecchio occorre interpellare un Centro di Assistenza Samsung.
 - ▶ Per la pulizia del filtro interno riferirsi al paragrafo "Pulizia del Climatizzatore".
 - ▶ In caso contrario si correrebbero rischi di folgorazione o di incendio.





Verifiche prima dell'uso

Campi di funzionamento

La tabella che segue riporta i campi di temperatura e di umidità entro i quali può funzionare il climatizzatore. Per usare l'apparecchio in modo efficiente è indispensabile tenere presenti i valori indicati.

Modalità	Temperatura ambiente	Temperatura esterna	Umidità ambiente
Raffreddamento	16°C~32°C	-10°C~46°C	U.R. 80% max
Riscaldamento	27°C max	-15°C~24°C	-
Deumidificazione	18°C~32°C	-10°C~46°C	-

- ▶ Se l'umidità del locale fosse elevata, il funzionamento in raffreddamento per lunghi periodi potrebbe provocare la formazione di condensa.
- ▶ Quando la temperatura esterna assume valori inferiori a -5 °C, a seconda delle condizioni d'uso la potenzialità di riscaldamento potrebbe ridursi al 60%~70% del valore nominale.

Gestione del climatizzatore

Funzioni di protezione del sistema di controllo dell'apparecchio

- ▶ Queste protezioni intervengono per salvaguardare la funzionalità dell'apparecchio.

Funzione	Descrizione
Protezione dalle correnti di aria fredda	Durante la messa in regime in riscaldamento il ventilatore dell'unità interna non funziona per impedire di far circolare in ambiente aria fredda.
Sbrinamento	Durante la messa in regime in riscaldamento il ventilatore dell'unità interna non funziona per impedire di far circolare in ambiente aria fredda.
Protezione antigelo della batteria dell'unità interna	Durante il funzionamento in raffreddamento il compressore si arresta in caso di pericolo di formazione di ghiaccio sulla batteria dell'unità interna.
Protezione del compressore	Per garantire il corretto bilanciamento delle pressioni all'interno del circuito frigorifero, l'avviamento del compressore dell'unità esterna avviene con un certo ritardo dal momento del ricevimento di un comando di attivazione.



NOTA

- Durante il funzionamento in riscaldamento i cicli di sbrinamento hanno lo scopo di provocare la fusione della brina che si fosse eventualmente accumulata sulla batteria dell'unità esterna. Durante ogni ciclo di sbrinamento il funzionamento del ventilatore dell'unità interna viene interrotto automaticamente e la sua ripresa avviene altrettanto automaticamente al termine dello sbrinamento.





Nomenclatura dei componenti

Il climatizzatore potrebbe avere a seconda del modello un aspetto leggermente diverso da quello riportato nelle illustrazioni che seguono.

Componenti principali

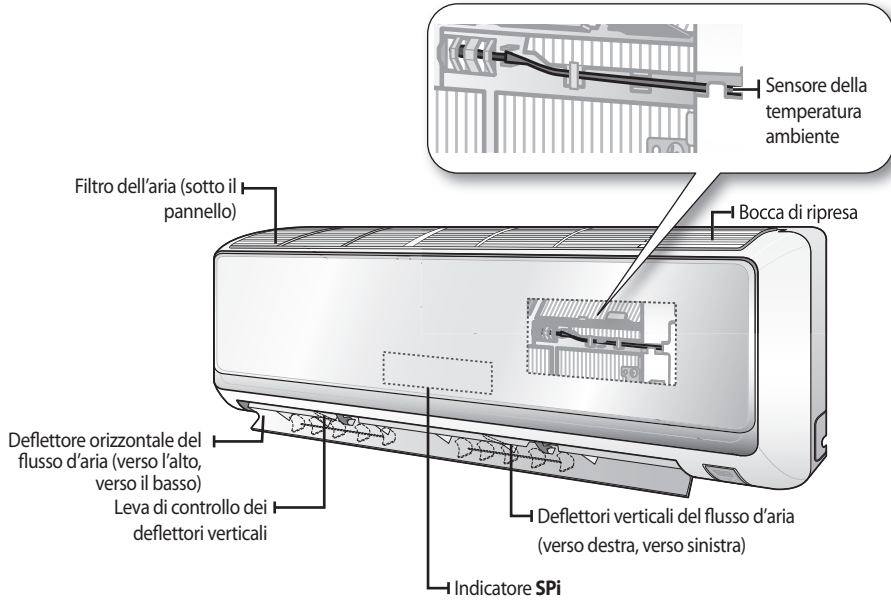

ITALIANO

Indicatori

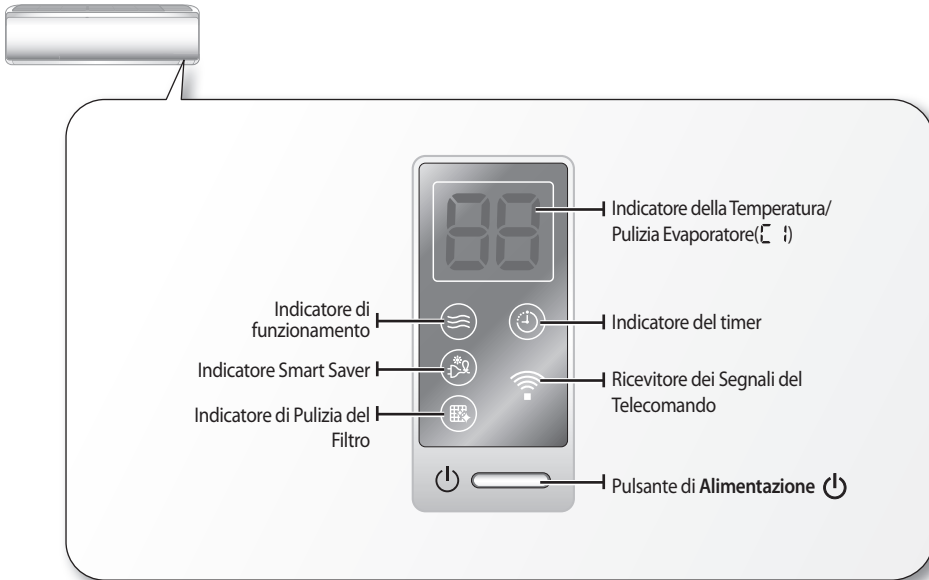

Nomenclatura dei componenti del telecomando

- Dirigere il telecomando verso l'unità interna.
- Quando viene premuto un pulsante del telecomando l'unità interna emette una nota sonora di riscontro e sul display del telecomando appare l'indicazione di trasmissione (📶).

Pulsanti del telecomando

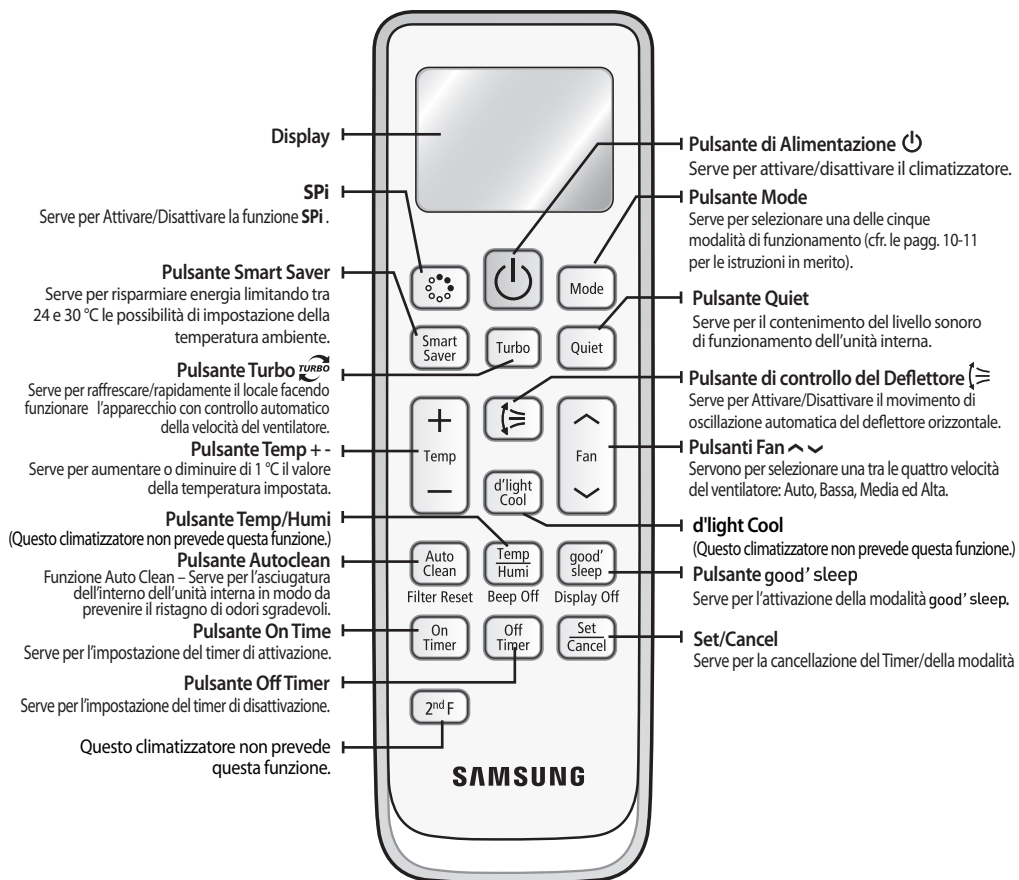

Pulsante Filter Reset

Serve per tacitare l'indicatore di Pulizia del Filtro.

Beep off

Serve per la tacitazione del cicalino che suona quando si premono i pulsanti del telecomando.

Display off

Serve per la disattivazione del display



- Premendo il pulsante [2ndF] sul display del telecomando appare l'indicazione 2ndF che indica la possibilità di commutarne come segue le funzioni.
Auto Clean ► Pulsante Filter Reset, Temp/Humi ► Beep Off, good' sleep ► Display Off function.
Premendo uno dei pulsanti dopo avere premuto il pulsante di commutazione "2ndF" viene espletata la funzione indicata sotto di esso o viceversa.



Display del telecomando

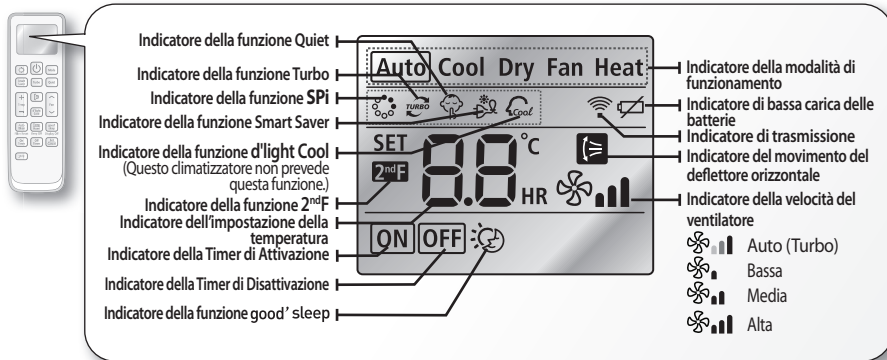

ITALIANO

Sostituzione della batterie

Una volta giunto il momento di sostituire le batterie, sul display del telecomando appare l'indicatore (🔋). Una volta apparso tale Indicatore occorre sostituire le batterie al più presto. Le due batterie utilizzate per il telecomando sono di tipo AAA a 1.5 V.

Conservazione del telecomando

Quando si prevedono lunghi periodi di inutilizzo, è bene estrarre le batterie dal telecomando e riporre quest'ultimo in un luogo sicuro.

Installazione delle batterie



1. Aprire il vano delle batterie spingendo come indicato la leva che si trova sul coperchio.



2. Installare due batterie alcaline AAA. Le batterie devono essere inserite rispettando le polarità (+ e -) indicate. Accertarsi che le batterie siano state installate rispettando la polarità.



3. Chiudere il vano delle batterie richiudendolo il coperchio. Quando il coperchio raggiunge la propria posizione originale si avvertirà uno scatto.



NOTA

- Se nel locale in cui si trova l'apparecchio fosse installata una lampada ad inverter o fluorescente il ricevimento dei segnali del telecomando potrebbe risultare difficoltoso.
- Interpellare il Contact Center Samsung in caso il telecomando interagisse con altre apparecchiature.



Corretto smaltimento delle batterie del prodotto

(Applicabile nei paesi dell'Unione Europea e in altri paesi europei con sistemi di conferimento differenziato delle batterie.)

Il marchio riportato sulla batteria o sulla sua documentazione o confezione indica che le batterie di questo prodotto non devono essere smaltite con altri rifiuti domestici al termine del ciclo di vita. Dove raffigurati, i simboli chimici Hg, Cd o Pb indicano che la batteria contiene mercurio, cadmio o piombo in quantità superiori ai livelli di riferimento della direttiva UE 2006/66. Se le batterie non vengono smaltite correttamente, queste sostanze possono causare danni alla salute umana o all'ambiente.

Per proteggere le risorse naturali e favorire il riutilizzo dei materiali, separare le batterie dagli altri tipi di rifiuti e riciclarle utilizzando il sistema di conferimento gratuito previsto nella propria area di residenza.





Funzioni base

Le funzioni base sono quelle selezionabili premendo il pulsante **Mode**.

Auto

In modalità Auto il climatizzatore mantiene la temperatura desiderata e gestisce automaticamente la velocità del suo ventilatore in funzione della lettura del sensore della temperatura ambiente.

Raffreddamento

In modalità Raffreddamento il climatizzatore mantiene fresco il locale consentendo l'impostazione manuale della temperatura desiderata e della velocità del ventilatore per adeguare il funzionamento alle esigenze dell'utente.

- Quando la temperatura esterna è molto maggiore della temperatura interna impostata, il tempo necessario a portare l'ambiente a regime aumenta.
- La modalità Quiet (🔇, 📶, 🌀) rende più silenzioso il funzionamento in Raffreddamento dell'unità interna.

Deumidificazione

In modalità Deumidificazione il climatizzatore funziona come deumidificatore togliendo umidità all'aria. Questa modalità è particolarmente indicata quando il clima non è troppo caldo ma solo molto umido.

Per massimizzare la potenzialità di deumidificazione durante il funzionamento in Deumidificazione il climatizzatore potrebbe funzionare con temperature di target superiori o inferiori a quella impostata tramite il comando remoto.

Ventilazione

In modalità Ventilazione il climatizzatore funziona come ventilatore limitandosi a fare circolare l'aria nel locale. Essa serve per eliminare la sensazione di ristagno dell'aria senza alterare la temperatura ambiente.

Riscaldamento

In modalità Riscaldamento il climatizzatore mantiene caldo il locale in cui è installato. Grazie alla versatilità di questa funzione il locale può essere convenientemente riscaldato anche durante i periodi più freddi della stagione invernale.

- Per preesistere la formazione di correnti d'aria fredda, il ventilatore potrebbe non funzionare per i primi 3~5 minuti che dopo l'attivazione servono all'apparecchio per andare a regime.
- La modalità Quiet (🔇, 📶, 🌀) rende più silenzioso il funzionamento in Riscaldamento dell'unità interna.
- Poiché l'apparecchio riscalda l'ambiente prendendo il calore dall'esterno la sua potenzialità diminuisce quando la temperatura esterna è molto bassa. In questi casi se la potenzialità erogata non risultasse sufficiente a vincere il carico occorrerebbe utilizzare un sistema di riscaldamento supplementare.











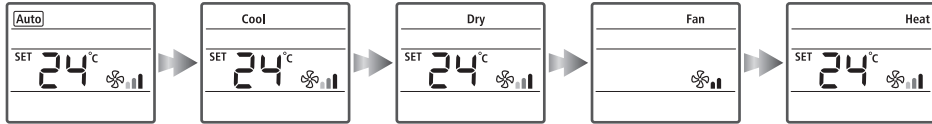







Premere il pulsante  per attivare il climatizzatore.

Premere il pulsante  per impostare la modalità di funzionamento desiderata.

- Ogni volta che viene premuto il pulsante **Mode**, la modalità di funzionamento cambia da Auto a Raffreddamento, a Deumidificazione, a Ventilazione, a Riscaldamento e così via.



Premere il pulsante  per impostare la velocità del ventilatore desiderata.

Auto	 (Auto).
Raffreddamento	 (Auto),  (Bassa),  (Media),  (Alta)
Deumidificazione	 (Auto)
Ventilazione	 (Bassa),  (Media),  (Alta)
Riscaldamento	 (Auto),  (Bassa),  (Media),  (Alta)

Premere il pulsante  per impostare la temperatura ambiente desiderata.

Auto	Campo di impostazione della temperatura: da 16 a 30 °C, con risoluzione di 1 °C.
Raffreddamento	Campo di impostazione della temperatura: da 16 a 30 °C, con risoluzione di 1 °C.
Deumidificazione	Campo di impostazione della temperatura: da 18 a 30 °C, con risoluzione di 1 °C.
Ventilazione	Il controllo della temperatura non è possibile.
Riscaldamento	Campo di impostazione della temperatura: da 16 a 30 °C, con risoluzione di 1 °C.



NOTA

- La direzione della mandata d'aria è regolabile manualmente (cfr. pagina 12).





Controllo della direzione di mandata

La direzione di mandata dell'aria può essere regolata a piacere dell'utente.

Direzione verticale del flusso d'aria

Il deflettore orizzontale oscilla dall'alto al basso.

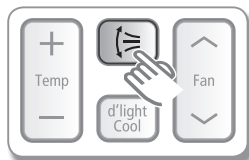

Premere il Pulsante di Controllo del Deflettore  del telecomando.

► L'indicatore del movimento del deflettore orizzontale apparirà sul display del telecomando.

► Per mantenere fissa la direzione verticale del flusso d'aria è sufficiente premere ancora una volta il Pulsante di **Controllo del Deflettore** .

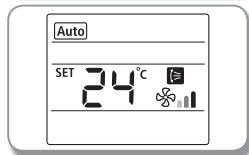

Direzione orizzontale del flusso d'aria

Accertarsi che non siano rotti i levismi di comando dei deflettori verticali.



Muovere la leva di azionamento verso destra o verso sinistra in modo da conferire al flusso d'aria la direzione desiderata.

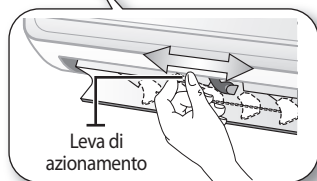

- Durante l'impostazione della direzione orizzontale del flusso d'aria fare attenzione alle proprie dita. Eseguendo non attentamente questa operazione vi sono rischi potenziali di subire infortuni.

Uso della funzione Turbo

La funzione Turbo serve per raffreddare rapidamente ed efficacemente il locale.

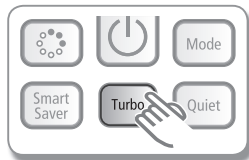

Mentre l'apparecchio si trova in modalità di Raffreddamento, premere il pulsante Turbo del telecomando.

► Sul display del telecomando appare l'indicatore Turbo e durante i 30 minuti successivi il climatizzatore funzionerà in modalità Turbo.

Cancellazione Premere ancora una volta il pulsante **Turbo**.

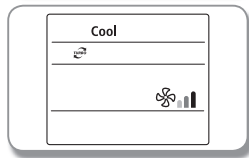

- La funzione Turbo è disponibile solo per il funzionamento in raffreddamento.
- La funzione Turbo viene abbandonata se durante il suo svolgimento viene premuto il pulsante **Mode**.
- Durante lo svolgimento della funzione Turbo l'impostazione della temperatura ambiente e della velocità del ventilatore non sono modificabili.



Modalità good' sleep

La modalità **good' sleep** consente l'impostazione di una temperatura confortevole per la notte e l'ottenimento di un buon risparmio di energie e di avere sonni tranquilli. Questa modalità può essere attivata solo mentre il climatizzatore sta funzionando.

Mentre il climatizzatore sta funzionamento in Raffreddamento o in Riscaldamento

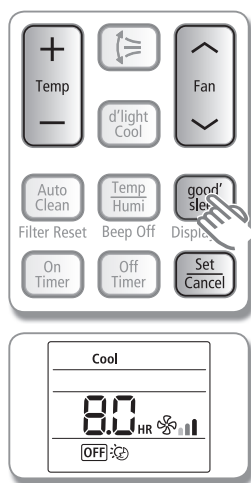

1. **Premere il pulsante good' sleep del telecomando.**
 - Così facendo sul display del telecomando appare l'indicatore **good' sleep** mentre l'indicatore e del timer di Disattivazione inizia a lampeggiare.
2. **Premere i pulsanti good' sleep per impostare la temporizzazione.**
 - Tale periodo può arrivare fino a 12 ore con incrementi di 30 minuti per le prime tre ore e di un'ora per le ore successive.
 - La lunghezza del periodo è impostabile tra 30 minuti e 12 ore.
 - L'impostazione di default corrisponde ad 8 ore.
3. **Premere il Pulsante Set/Cancel per confermare ed attivare la temporizzazione impostata.**
 - L'indicatore di disattivazione lampeggia, mentre la lunghezza del periodo impostato viene indicata per 3 secondi. Successivamente l'apparecchio funzionerà in modalità **good' sleep** (raffreddamento).
 - Non premendo il pulsante **Set/Cancel** entro 10 secondi dal momento in cui è stato premuto il pulsante **good' sleep** il climatizzatore torna allo stato precedente.

Cancellazione Premere ancora una volta il pulsante **Set/Cancel**.

	La temperatura è impostabile nel campo tra 16 e 30 °C, con una risoluzione di 1 °C
	La velocità del ventilatore è controllata automaticamente in funzione della modalità good' sleep . Tuttavia selezionando questa modalità durante il funzionamento in riscaldamento la velocità del ventilatore risulta regolabile.
	La direzione di mandata dell'aria è controllata automaticamente in funzione della modalità good' sleep . Tuttavia selezionando questa modalità durante il funzionamento in riscaldamento la direzione di mandata dell'aria risulta regolabile.

Variazioni della temperatura e della velocità del ventilatore in modalità good' sleep.

- **Assopimento:** L'assopimento viene facilitato dall'abbassamento della temperatura nel locale.
- **Sonno:** Un lieve aumento della temperatura facilita il proseguimento del sonno.
- **Risveglio:** L'intermittenza del flusso d'aria facilita il risveglio in condizioni di buona forma fisica.



- Impostare oltre le 5 ore la Disattivazione del climatizzatore in modalità **good' sleep** nel caso in cui la sua impostazione di default ad 8 ore risulti rispettivamente troppo lunga o troppo breve.
- Se l'impostazione della temporizzazione della funzione **good' sleep** fosse per meno di 4 ore il climatizzatore si arresterebbe una volta che essa si sia esaurita. Se l'impostazione della temporizzazione della funzione **good' sleep** fosse per più di 5 ore durante l'ultima ora prima dell'arresto si svolgerebbe la fase di risveglio.
- Si raccomanda di impostare una temperatura desiderata tra 25 e 27 ° per il funzionamento in Raffreddamento e tra 21 e 23 °C per il funzionamento in Riscaldamento.

Impostazione del Timer On/Off

Questa funzione di temporizzazione consente di attivare/disattivare il climatizzatore ad orari prestabili anche in caso di assenza dell'utente.

Impostazione del Timer On (Attivazione) mentre il climatizzatore non funziona / Impostazione del Timer Off (Disattivazione) mentre il climatizzatore funziona.

Impostazione del Timer On

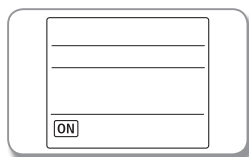
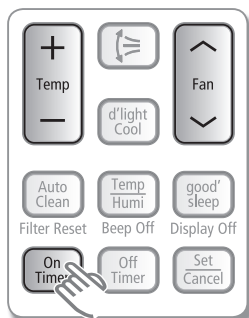

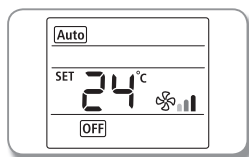
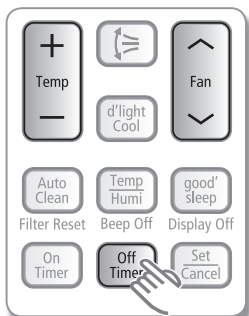

1. **Premere il pulsante On Timer/ Off Timer del telecomando.**
 - Così facendo l'indicatore On Timer/Off Timer lampeggia sul display del telecomando.
2. **Impostazione delle ore dopo le quali si desidera che il climatizzatore si riattivi automaticamente tramite i pulsanti On Timer/ Off Timer del telecomando.**
 - L'impostazione può essere eseguita entro un arco di 24 ore con incrementi di 30 minuti per le prime tre ore e con incrementi di un'ora per le ore successive
 - La temporizzazione impostabile è tra 30 minuti e 24 ore.
3. **Premere il Pulsante Set/Cancel per confermare ed attivare la temporizzazione.**
 - Sul display del telecomando l'indicatore On Timer cessa di lampeggiare e per 3 secondi viene indicata la temporizzazione impostata.
 - La modalità di impostazione della temporizzazione viene abbandonata in caso la temporizzazione non sia confermata entro 10 secondi. Controllare lo stato degli indicatori On Timer ed Off Timer, nonché dell'Orologio  che si trovano sull'unità interna.

Impostazione del Timer Off



Cancellazione Premere il pulsante Set/Cancel.

Ulteriori possibilità per la modalità Timer On

	Selezione tra le modalità Auto / Raffreddamento / Deumidificazione/ Ventilazione / Riscaldamento.
	Controllo della velocità del ventilatore in modalità Auto / Raffreddamento / Deumidificazione/ Ventilazione / Riscaldamento.
	Variazione dell'impostazione della temperatura Auto / Raffreddamento / Deumidificazione/ Riscaldamento.



NOTA

- Viene ritenuta valida solo l'ultima tra le impostazioni eseguite per On Timer ed Off Timer.
- Dopo l'impostazione del Timer, la temporizzazione impostata appare per 3 secondi sul display e dopo sparisce.



Uso combinato dei timer di attivazione e di disattivazione

Quando il climatizzatore è in funzione

Il periodo della temporizzazione di Attivazione è più lungo del periodo della temporizzazione di Disattivazione.

Es.) On timer a 3 ore, Off timer ad 1 ora.

- Il climatizzatore attiverà automaticamente la funzione Off Timer per un'ora e dopo 2 ore due ore si attiverà.

Quando il climatizzatore non è in funzione

Il periodo della temporizzazione di Attivazione è più breve del periodo della temporizzazione di Disattivazione.

Es.) On timer a 3 ore, Off timer a 5 ore.

- Il climatizzatore si attiverà comunque automaticamente dopo 3 ore, funzionerà per due ore e poi si disattiverà altrettanto automaticamente.



NOTA

- Le impostazioni On Timer ed Off Timer devono in ogni caso essere diverse.
- Premendo il pulsante **Set/Cancel** del telecomando mentre è in essere l'uso combinato del Timer On e del Timer Off, entrambe le temporizzazioni verranno annullate e l'indicatore sparirà

Uso della funzione SPI

La funzione **SPI** (Super Plasma ion) genera idrogeno (H) ed ossigeno (O₂) per eliminare dall'aria i contaminanti indesiderati ed i prodotti della decomposizione di sostanze organiche. Essa consente quindi di respirare meglio, cioè di respirare in condizioni analoghe a quelle che esistono in prossimità di cascate, di coste marine, di fiumi e di montagne.

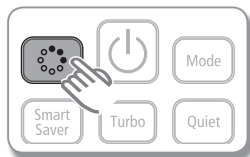

Premere il pulsante  del telecomando.

- Così facendo sul display del telecomando appare l'indicazione  e l'apparecchio genera MPI.

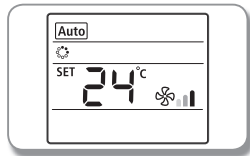

Cancellazione Premere un'altra volta il pulsante .



NOTA

- La funzione  è selezionabile indipendentemente dal fatto che il climatizzatore stia funzionando o meno.

Uso della funzione Smart Saver

Questa funzione restringe il campo delle temperature impostabili in modo da favorire il risparmio di energia quanto il climatizzatore sta funzionando in Raffreddamento.



Premere il pulsante **Smart Saver** del telecomando mentre il climatizzatore sta funzionando in modalità di Raffreddamento.

- Così facendo sul display del telecomando appaiono automaticamente gli indicatori Smart e di movimento del deflettore orizzontale. Il deflettore orizzontale inizia ad oscillare.
- L'impostazione della temperatura verrebbe portata automaticamente 24 °C in caso fosse più bassa.

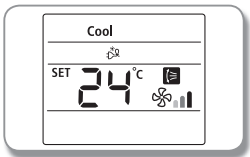

Cancellazione Premere un'altra volta il pulsante **Smart Saver**.



NOTA

- La funzione Smart Saver è disponibile solo per la modalità di Raffreddamento.
- Quando la funzione di Smart Saver è attiva il limite inferiore del campo di impostazione della temperatura corrisponde a 24°C~30°C.
- Se si desiderasse impostare una temperatura inferiore a 24 °C occorrerebbe disattivare la funzione di Smart Saver premendo un'altra volta sul telecomando il pulsante **Smart Saver**.
- La temperatura rimane regolabile entro il limite inferiore sopra precisato, così come rimane regolabile la velocità del ventilatore (vedere a pagina 11).
- La direzione di mandata rimane comunque regolabile (vedere a pagina 12).
- La funzione Smart Saver è abbandonabile premendo il pulsante **Mode**.



Usò della funzione the Quiet

Questa funzione rende possibile la riduzione del livello sonoro generato dall'unità interna.

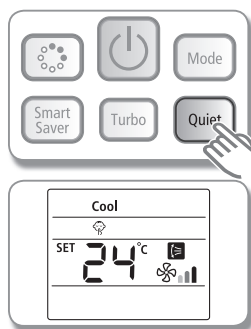

Premere il pulsante **Quiet** del telecomando mentre l'apparecchio sta funzionando in modalità di raffreddamento o di riscaldamento.

- Sul display del telecomando appaiono automaticamente l'indicatore di attivazione della funzione Quiet.
- L'unità interna funziona più silenziosamente.

Cancellazione Premere un'altra volta il pulsante **Quiet**.



NOTA

- Nei sistemi multi split la funzione Quiet funziona solo quando viene impostata per tutte le unità interne in funzione.

Usò della funzione Auto Clean

La funzione Auto Cleaning esegue l'asciugatura della parte interna del climatizzatore in modo da preesere la formazione di muffe eliminando l'umidità contenuta all'interno del climatizzatore.

Questa funzione consente quindi di ottenere dal climatizzatore aria più pulita e più pura.



Premere il pulsante **Auto Clean** del telecomando.

Se il climatizzatore non sta funzionando

- Si illumina l'indicatore Auto Clean posto sull'unità interna e si attiva la funzione Auto Clean.

Se il climatizzatore sta funzionando

- Se il condizionatore viene fermato, si illumina l'indicatore Auto Clean posto sull'unità interna e si attiva la funzione Auto Clean.

- ✗ La durata della pulizia automatica dipende dalla modalità in cui stava funzionando il climatizzatore prima di essere disattivato.

Auto (Raffreddamento), Raffreddamento, Deumidificazione : 30 min. circa.

Auto (Riscaldamento), Riscaldamento, Ventilazione: 15 min. circa.

Cancellazione Premere un'altra volta il pulsante **Auto Clean**.



NOTA

- Se il climatizzatore sta funzionando, la funzione Auto Clean si svolge dopo l'arresto.



Pulizia del Climatizzatore



Prima di pulire l'apparecchio è indispensabile accertarsi che l'alimentazione sia stata interrotta e che l'eventuale spina del cavo di alimentazione sia stata estratta dalla presa a parete.

Pulizia dell'unità interna

- ▶ Ogni volta in cui lo si ritenga necessario la superficie della carrozzeria dell'unità interna può essere pulita con un panno morbido asciutto o leggermente umido..



La pulizia della batteria dell'unità interna deve essere eseguita solo da un Centro di Assistenza Samsung in quanto per la sua esecuzione è necessario smontare alcune parti dell'apparecchio.



- Il display non deve essere pulito con detergenti alcalini.
- Occorre evitare di apporre etichette autoadesive sull'apparecchio o di pulirne la superficie utilizzando soluzioni di acido solforico o di acido cloridrico, nonché solventi organici (come per esempio diluente cherosene, acetone, etc.).

Pulizia della batteria dell'unità esterna

- ▶ La polvere che si accumula sulla batteria dell'unità esterna penalizza le prestazioni dell'apparecchio. Per tale motivo è indispensabile eliminare la polvere che si accumula sulla batteria dell'unità esterna.
- ▶ Per eliminare gli accumuli di polvere è sufficiente spruzzare sulla batteria acqua a bassa pressione.



Contattare un Centro di Assistenza Samsung in caso risultasse difficile pulire autonomamente la batteria dell'unità esterna.



Durante le operazioni di pulizia fare attenzione a non ferirsi con i bordi delle alette che sono molto taglienti.

Apertura del pannello frontale

Afferrare la parte superiore del pannello e tirarla in avanti per aprirlo. Sollevare poi il pannello.

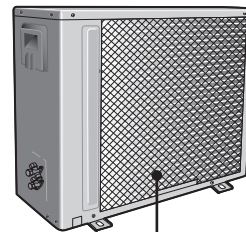
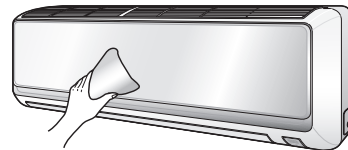

Batteria

(La forma effettiva dell'apparecchio può essere leggermente diversa in quanto dipende dal modello)

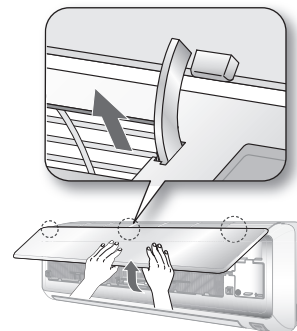



Pulizia del Climatizzatore

Smontaggio dei filtri

Ogni filtro è smontabile afferrandone la maniglietta, sollevandola e tirando infine il filtro in avanti.

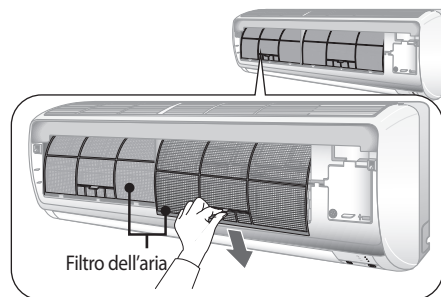

Pulizia dei filtri

Di tipo in schiuma sintetica lavabile, i filtri trattengono le polveri contenute nell'aria. Sono pulibili con un aspirapolvere o lavandoli con acqua corrente.

Aprire il pannello frontale ed estrarre tutti i filtri.

Pulire i filtri con un aspirapolvere o con una spazzola a setole morbide. Sciacquarli con acqua corrente in caso si trovasse difficoltà per rimuovere la sporcizia.



Rimontare i filtri nella posizione originale e richiudere il pannello frontale.

Lasciare asciugare i filtri in un luogo ben areggiato.

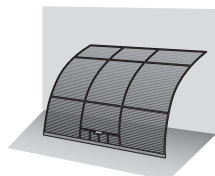

- Le condizioni ideali di pulizia sono mantenute lavando il filtro periodicamente (almeno ogni due settimane o al massimo non superiore ad un mese) o quando appare l'indicatore che ne segnala la necessità di lavaggio. L'intervallo ottimale tra le pulizie dei filtri dipende comunque dalle condizioni ambientali. Nelle zone molto polverose è comunque consigliabile pulirli una volta alla settimana.
- L'indicatore della necessità di pulizia dei filtri scompare quando il climatizzatore viene disattivato agendo sul pulsante **Power** .
- Gli elementi del filtro potrebbero generare odori sgradevoli se dopo l'eventuale lavaggio fossero fatti asciugare in un luogo chiuso e/o umido.





Manutenzione del Climatizzatore

Prima di ogni lunga interruzione del funzionamento l'interno del climatizzatore deve essere fatto ben asciugare per mantenerlo in condizioni ottimali.

1. Fare asciugare a fondo il climatizzatore facendolo funzionare per almeno 3 o 4 ore in modalità di Ventilazione e poi interrompere la linea di alimentazione. Eventuali ristagni di umidità potrebbero infatti danneggiare l'interno del climatizzatore.
2. Prima della riattivazione del climatizzatore occorre bonificarne l'interno facendolo funzionare per almeno 3 o 4 ore in modalità di Ventilazione dopo averne ripristinato l'alimentazione. Questa operazione serve ad eliminare eventuali cattivi odori che potrebbero essersi sviluppati durante il periodo di arresto a causa dell'umidità ambientale.

Manutenzione e controlli periodici

L'esecuzione dei controlli e delle operazioni di manutenzione periodica di seguito indicate è indispensabile per mantenere l'apparecchio in stato ottimale.

Unità	Operazione	Mensil-mente	Ogni 3 mesi	Ogni 4 mesi	Annual-mente
Unità interna	Pulizia del filtro dell'aria (1)	●			
	Pulizia della bacinella di raccolta condensa (2)				●
	Pulizia accurata della batteria di scambio (2)				●
	Pulizia della tubazione di drenaggio condensa (2)			●	
	Sostituzione delle batterie del telecomando (1)				●
Unità esterna	Pulizia accurata del lato esterno della batteria di scambio (2)			●	
	Pulizia accurata del lato interno della batteria di scambio (2)				●
	Pulizia con aria compressa dei componenti elettrici (2)				●
	Controllo del serraggio di tutti i collegamenti elettrici (2)				●
	Pulizia del ventilatore (2)				●
	Controllo del fissaggio dell'assieme del ventilatore (2)				●
	Pulizia della bacinella di raccolta condensa (2)				●

● : Questo simbolo indica che per mantenere l'apparecchio in stato ottimale l'operazione di controllo/manutenzione dell'unità interna/esterna deve essere eseguita alla scadenza indicata.



- (1) Operazione di controllo/manutenzione che deve essere eseguita a scadenze più ravvicinate in caso l'aria del luogo di installazione fosse molto polverosa.
- (2) Operazione di controllo/manutenzione che deve essere eseguita solo a cura di personale debitamente qualificato. Maggiori dettagli in merito sono riportati nel Manuale di Installazione dell'apparecchio.





Diagnosi delle Anomalie

Riferirsi alla tabella che segue in caso il climatizzatore funzionasse in modo anomalo. Così facendo sarà possibile risparmiare tempo ed evitare spese inutili.

PROBLEMA	SOLUZIONE SUGGERITA
Il climatizzatore non funziona del tutto.	<ul style="list-style-type: none">Controllare i collegamenti della linea di alimentazione. Controllare eventualmente anche l'inserimento della spina nella presa a parete.Controllare se è intervenuto l'interruttore magnetotermico ed eventualmente riarmarlo.Controllare se è attivo il Timer Off. Se così fosse, l'apparecchio sarebbe riattivabile premendo il pulsante Power.
L'impostazione della temperatura ambiente non è modificabile.	<ul style="list-style-type: none">Controllare se l'apparecchio sta funzionando in modalità di Ventilazione o Turbo. In tali modalità l'impostazione della temperatura ambiente non è modificabile.
Dall'unità interna non esce aria fredda (calda).	<ul style="list-style-type: none">Controllare se la temperatura desiderata che è stata impostata è superiore (inferiore in caso di funzionamento in riscaldamento a quella che regna al momento in ambiente. Eventualmente modificare l'impostazione della temperatura utilizzando i pulsanti Temp + e - del telecomando.Controllare se i filtri dell'aria sono sporchi o intasati; se così fosse l'apparecchio potrebbe non funzionare. Di norma essi dovrebbero essere puliti ogni due settimane.Controllare se l'unità esterna non sia stata coperta e che non vi siano ostacoli alla circolazione dell'aria attraverso di essa.Controllare se l'unità interna è installata in un luogo direttamente esposto al sole. Eventualmente chiudere le tende delle finestre per proteggerla.Controllare se è in corso un ciclo di sbrinamento. D'inverno durante il funzionamento in riscaldamento gli sbrinamenti avvengono automaticamente per eliminare gli accumuli di ghiaccio sulla batteria dell'unità esterna. Durante i cicli di sbrinamento il ventilatore dell'unità interna si arresta e quindi da quest'ultima non esce più aria.Controllare se nel locale ci sono porte e/o finestre aperte. Chiuderle se così fosse.Controllare che le linee frigorifere non siano troppo lunghe. Se così fosse il funzionamento della macchina potrebbe essere interrotto.
Non è possibile variare l'impostazione della temperatura.	<ul style="list-style-type: none">Controllare se il funzionamento è in modalità Auto, o good' sleep In tali modalità l'impostazione della temperatura avviene infatti automaticamente.
Non è possibile variare la velocità del ventilatore.	<ul style="list-style-type: none">Controllare se il funzionamento è in modalità Auto, Deumidificazione, Turbo o good' sleep In tali modalità la selezione della velocità del ventilatore avviene infatti automaticamente.
Il telecomando non funziona.	<ul style="list-style-type: none">Controllare se le batterie del telecomando sono scariche ed eventualmente sostituirle.Controllare se il sensore del telecomando è bloccato.Controllare se il climatizzatore è installato in prossimità di fonti luminose ad elevate intensità le cui emissioni elettromagnetiche potrebbero disturbare la trasmissione dei segnali.
E' impossibile impostare il Timer.	<ul style="list-style-type: none">Controllare se è stato premuto il pulsante Set/Cancel del telecomando dopo avere eseguito l'impostazione del timer.
Gli indicatori lampeggiano continuamente.	<ul style="list-style-type: none">Premere il pulsante Power  o interrompere l'alimentazione agendo sul sezionatore. Interpellare un Centro di Assistenza Samsung in caso il lampeggio degli indicatori continuasse anche dopo il ripristino dell'alimentazione.





PROBLEMA	SOLUZIONE SUGGERITA
Durante il funzionamento nel locale si avvertono odori sgradevoli.	<ul style="list-style-type: none">Controllare se il climatizzatore sta funzionando in un locale fumoso o se il cattivo odore entra dall'esterno. Fare funzionare per 1 o 2 ore il climatizzatore in Ventilazione ed aprire le finestre per arieggiare il locale (il climatizzatore è realizzato utilizzando solo componenti che non emettono odori sgradevoli).
Il lampeggio di un indicatore dell'unità interna indica un errore.	<ul style="list-style-type: none">Interpellare un Centro di Assistenza Samsung non appena si verifica una situazione di questo genere.
Il climatizzatore emette leggeri suoni inusuali.	<ul style="list-style-type: none">In talune situazioni di funzionamento i suoni eventualmente avvertiti potrebbe essere provocati dalla circolazione del refrigerante all'interno dell'apparecchio.
Emissione di una fumana dall'unità esterna.	<ul style="list-style-type: none">Non si tratta del fumo di un incendio, ma si tratta del vapore dovuto alla vaporizzazione dell'acqua prodotta dalla fusione della brina durante un ciclo di sbrinamento.
Gocciola acqua dagli attacchi dell'unità esterna.	<ul style="list-style-type: none">Il gocciolamento di un po' d'acqua dagli attacchi dell'unità esterna è del tutto normale. Il fenomeno è dovuto alla formazione di condensa provocata dalla bassa temperatura degli attacchi stessi.





INSTALLAZIONE

※ In questo manuale le denominazioni dei modelli sono riportate nelle forme semplificate indicate nella tabella che segue.

Denominazione	Vale per i Modelli	Note
AQV***E*	AQV09E*, AQV12E*, AQV18E*, AQV24E*	Il raggruppamento è stato eseguito per serie.
09	AQV09E*	
12	AQV12E*	
18	AQV18E*	
24	AQV24E*	
		Il raggruppamento è stato eseguito per potenzialità.

Precauzioni per la Sicurezza

Le precauzioni di seguito riportate devono essere osservate scrupolosamente in quanto sono essenziali ai fini della sicurezza dell'apparecchio.

- Scollegare l'alimentazione prima di eseguire operazioni di servizio sull'apparecchio e/o di accedere ai suoi componenti interni.
- Le operazioni di installazione e di collaudo devono essere eseguite solo da personale debitamente qualificato.
- L'unità esterna non deve essere installata in un'area facilmente accessibile.

Informazioni generali

- ▶ Questo manuale deve essere letto attentamente prima di eseguire l'installazione e conservato in un luogo sicuro.
- ▶ L'osservanza delle indicazioni contenute in questo manuale garantisce l'esecuzione dell'installazione in condizioni di sicurezza.
- ▶ Una volta completata l'installazione questo manuale ed il manuale dell'utente devono essere consegnati all'Utente affinché li riponga in un luogo sicuro dove siano facilmente reperibili in caso di future necessità e per l'eventuale trasferimento ad un nuovo proprietario dell'apparecchio.
- ▶ In questo manuale sono contenute le spiegazioni relative all'installazione dell'unità interna di un sistema split SAMSUNG. L'uso di unità esterne di un altro costruttore o comunque non compatibili con l'unità interna comporterebbe il danneggiamento dell'intero sistema ed il decadimento automatico della garanzia del costruttore. Il costruttore non può essere ritenuto responsabile per i danni provocati all'apparecchio dall'uso dell'apparecchio stesso con unità esterne di altri costruttori o comunque non compatibili con esso.
- ▶ L'apparecchio è conforme ai dettami della Direttiva per Basse Tensioni (72/23/EEC), della Direttiva EMC (89/336/EEC) e della Direttiva sui Recipienti a Pressione (97/23/EEC).
- ▶ Il costruttore non può essere ritenuto responsabile per eventuali danni derivanti da modifiche non preventivamente da esso autorizzate per iscritto, da errori dei collegamenti elettrici e/o frigoriferi nonché da condizioni di funzionamento oltre i limiti indicati nella letteratura tecnica dell'apparecchio. Tutto ciò sarebbe inoltre causa del decadimento automatico della garanzia prestata dal costruttore stesso.
- ▶ L'apparecchio deve essere utilizzato solo per le applicazioni per le quali è stato concepito. L'unità interna non deve inoltre essere installata in locali umidi come per esempio quelli adibiti a lavanderia.
- ▶ L'apparecchio non deve essere utilizzato se è danneggiato. In caso si manifestino dei problemi occorre disattivare immediatamente l'apparecchio e scollegarlo dalla linea elettrica di alimentazione.
- ▶ Per preesistere rischi di incendio o di folgorazione e/o infortuni alle persone, in caso emetta fumo, il suo cavo di alimentazione si surriscaldi o sia danneggiato e/o diventasse molto rumoroso l'apparecchio deve essere immediatamente arrestato e l'interruttore di sicurezza della sua linea di alimentazione deve essere immediatamente aperto. In questi casi l'apparecchio non deve essere riavviato prima di un intervento del Servizio di Assistenza SAMSUNG.
- ▶ L'apparecchio nonché i suoi collegamenti elettrici e frigoriferi devono essere ispezionati a scadenze regolari da personale debitamente qualificato.
- ▶ Poiché l'apparecchio contiene parti in moto è indispensabile evitare che i bambini possano avervi accesso.
- ▶ Astenersi dal tentare di riparare, spostare, modificare e/o reinstallare autonomamente l'apparecchio. Per evitare rischi di incendio o di subire folgorazioni tutte queste operazioni devono essere eseguite solo da personale specializzato che adotti tutte le precauzioni del caso.
- ▶ Sull'apparecchio non devono essere mai posti recipienti contenenti liquidi e/o altri oggetti.
- ▶ Tutti i materiali utilizzati per la costruzione dell'apparecchio e per il suo imballaggio sono riciclabili.
- ▶ L'apparecchio, il suo imballaggio e le batterie del suo telecomando (optional) devono essere smaltiti in conformità alla legislazione vigente in loco.
- ▶ Poiché contiene un fluido frigorifero che deve essere smaltito come rifiuto speciale, al termine del suo ciclo di vita l'apparecchio deve essere ritornato al venditore o conferito ad un centro autorizzato che ne eseguano correttamente la rottamazione in condizioni di massima sicurezza.





Installazione dell'Apparecchio

IMPORTANTE: Durante l'installazione devono essere dapprima collegate le linee frigorifere e solo in seguito le linee elettriche. In caso di smontaggio devono invece essere scollegate dapprima le linee elettriche e solo in seguito le linee frigorifere.

- ▶ Al momento del ricevimento l'apparecchio deve essere accuratamente ispezionato per identificare eventuali danni da trasporto. In caso risulti danneggiato l'apparecchio **NON DEVE ESSERE INSTALLATO** e tutti i danni scoperti devono essere immediatamente notificati per iscritto al corriere o al venditore. (in caso l'apparecchio sia stato direttamente ritirato dal magazzino di quest'ultimo.)
- ▶ Una volta terminata l'installazione occorre eseguire sempre una prova di funzionamento e fornire all'utente tutte le informazioni necessarie per il corretto uso dell'apparecchio.
- ▶ Per evitare rischi di incendi, esplosioni e/o infortuni l'apparecchio non deve essere usato in ambienti in cui siano presenti sostanze pericolose (come per esempio liquidi o gas infiammabili) né in prossimità di dispositivi a fiamma libera.
- ▶ Per evitare incidenti dovuti ad urti accidentali, è bene installare l'unità esterna ad almeno 2,5 m d'altezza rispetto al piano di calpestio.
- ▶ L'apparecchio deve essere utilizzato solo per le applicazioni per le quali è stato concepito. L'unità interna non deve inoltre essere installata in locali umidi come per esempio quelli adibiti a lavanderia.
- ▶ Le nostre unità devono essere installate rispettando gli spazi indicati nel manuale di installazione per garantirne sia l'accessibilità da entrambi i lati, che la possibilità di eseguirne operazioni di manutenzione o di riparazione. I componenti delle unità devono risultare infatti accessibili e smontabili in condizioni di completa sicurezza sia per le persone che per le cose. Per tale motivo, laddove non sia rispettato quanto indicato nel manuale di installazione, il costo necessario per raggiungere e riparare le unità (in CONDIZIONI DI SICUREZZA, come previsto dalle normative vigenti) con imbragature, autoscale, ponteggi o qualsiasi altro sistema di elevazione **NON** sarà considerato in garanzia e sarà addebitato al cliente finale.

Linea di Alimentazione e Fusibili o Interruttore magnetotermico

- ▶ Accertarsi che la linea di alimentazione abbia i requisiti imposti dalle norme di sicurezza vigenti in loco. L'apparecchio deve essere installato in conformità ai dettami di tali norme.
- ▶ Accertarsi che sia disponibile un impianto di scarico a terra realizzato a Norma di Legge al quale possa essere collegato l'apparecchio.
- ▶ Accertarsi che l'alimentazione abbia caratteristiche di tensione e di frequenza compatibili con quelle dell'apparecchio e che la potenza disponibile sia sufficiente al carico totalmente imposto dall'apparecchio stesso e da tutte le altre apparecchiature ad essa collegate.
- ▶ Utilizzare solo sezionatori ed interruttori magnetotermici correttamente dimensionati.
- ▶ Il collegamento dell'apparecchio alla linea di alimentazione deve essere realizzato secondo le istruzioni contenute negli schemi elettrici riportati in questo manuale.
- ▶ Accertarsi che i collegamenti elettrici abbiano componenti (ingresso dei cavi, sezione dei conduttori, dispositivi di protezione, etc.) conformi alle specifiche indicate in questo manuale e che siano realizzati in conformità alla normativa vigente in loco in merito all'installazione dei dispositivi di climatizzazione.

Selezione della Posizione di Installazione

Unità Interna

- ▶ Non vi devono essere ostacoli in prossimità della bocca di ripresa e delle bocche di mandata.
- ▶ La posizione scelta deve essere tale da rendere possibile un'uniforme distribuzione dell'aria in tutto il locale.
- ▶ La posizione scelta deve offrire la possibilità di realizzare i collegamenti frigoriferi con linee aventi caratteristiche geometriche (lunghezza e dislivello) entro i limiti tollerabili.
- ▶ L'unità interna deve essere vincolata solo a strutture in grado di reggerne il peso e di non trasmettere vibrazioni.
- ▶ L'unità interna non deve essere investita dai raggi solari.
- ▶ Per preesistere interferenze reciproche, l'unità interna deve trovarsi ad almeno un metro di distanza da apparecchi radiotelevisivi.
- ▶ Per preesistere il malfunzionamento del telecomando dovuto all'acquisizione a disturbi elettromagnetici, l'unità interna deve essere posta il più lontana possibile da lampade fluorescenti.
- ▶ La posizione di installazione dell'unità interna deve consentire un facile accesso ai filtri dell'apparecchio.
- ▶ l'unità interna non è adatta per l'utilizzo in locali uso lavanderia.



Selezione della Posizione di Installazione

Unità Esterna

- ▶ Il luogo di installazione deve essere arieggiato ed all'aperto.
- ▶ Il luogo di installazione non deve essere polveroso.
- ▶ Il luogo di installazione non deve risultare direttamente investito dai raggi solari.
- ▶ Il rumore dovuto al funzionamento dell'apparecchio non deve disturbare il vicinato.
- ▶ L'apparecchio deve essere installato su un basamento piano, orizzontale, tale da preessere la creazione e la trasmissione delle vibrazioni nonché avente una robustezza tale da reggerne il peso.
- ▶ Nel luogo di installazione non devono esserci rischi di fughe di gas infiammabili o esplosivi.
- ▶ Se installato in posizione sopraelevata, l'apparecchio deve essere imbullonato al basamento.
- ▶ Per evitare interferenze reciproche, l'apparecchio va installato ad almeno 3 m di distanza da apparecchi radiotelevisivi.
- ▶ L'apparecchio deve essere installato in posizione orizzontale.
- ▶ L'apparecchio deve essere installato su un piano in posizione orizzontale.
- ▶ L'apparecchio deve essere installato in una posizione in cui la caduta d'acqua non rappresenti un problema e che sia inaccessibile agli animali.



- Per preessere malfunzionamento, evitare l'installazione in luoghi in cui:
- Sia presente olio lubrificante
 - L'atmosfera sia salina, come per esempio in prossimità delle coste del mare
 - Siano presenti gas solforosi
 - L'atmosfera abbia caratteristiche particolari

L'apparecchio deve essere installato rispettando i vincoli geometrici riportati nella figura che segue.

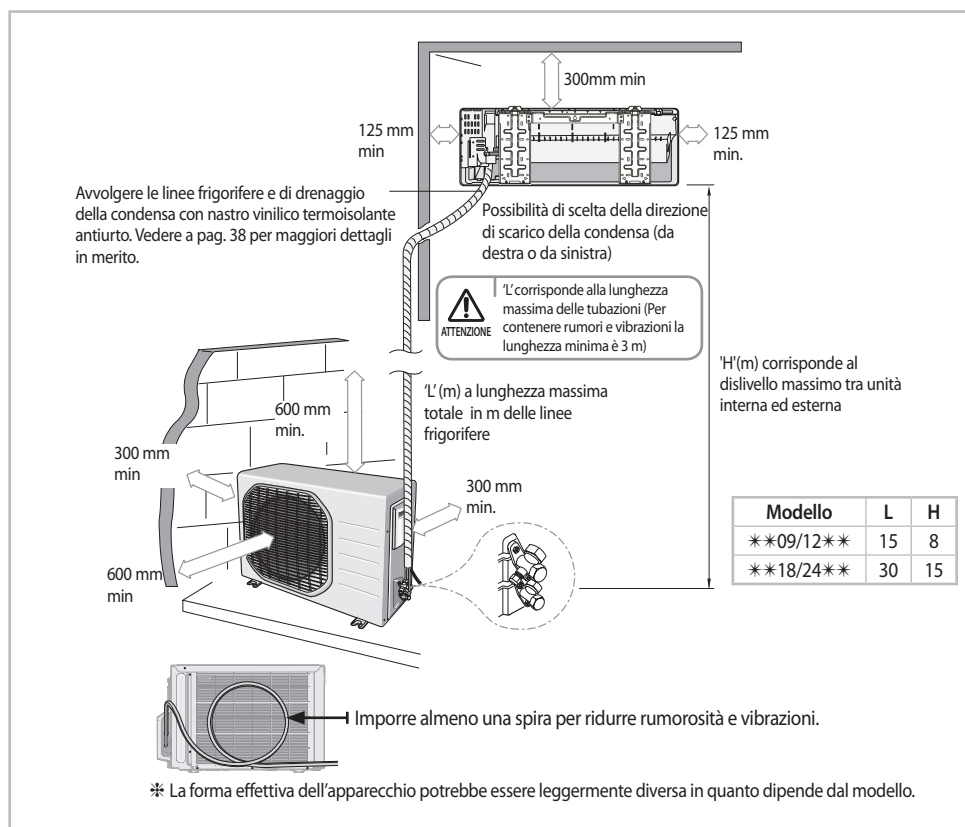



Spazi di rispetto per l'unità esterna

In caso di installazione di una sola unità esterna

◆ Riferimenti grafici

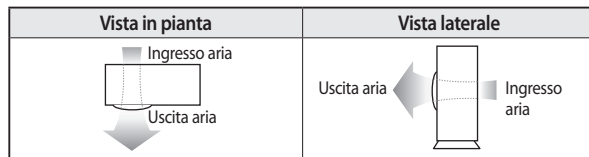

◆ Direzione del flusso d'aria.

◆ Quando la mandata dell'aria è opposta ad una parete

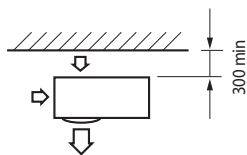

◆ Quando la mandata dell'aria è verso una parete

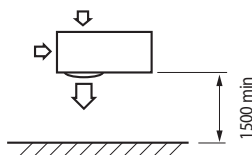

◆ Quando intorno ai tre lati dell'unità esterna si trova una parete

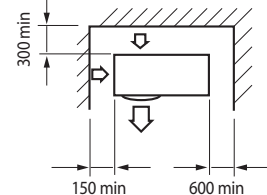

Quote in mm

◆ Quando la parte superiore dell'unità esterna e la mandata dell'aria sono rivolte verso una parete

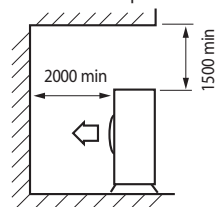

◆ Quando la parte superiore dell'unità ed il lato posteriore dell'unità esterna sono rivolte verso una parete

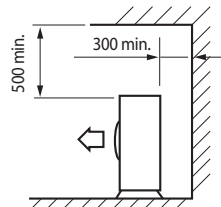

◆ Quando i lati anteriore e posteriore dell'unità esterna sono rivolti verso una parete

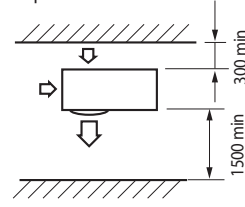

In caso di installazione di più unità esterne

◆ Quando la mandata delle unità esterne dell'aria è verso una parete

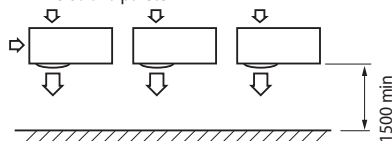

◆ Quando intorno ai tre lati delle unità esterne si trova una parete

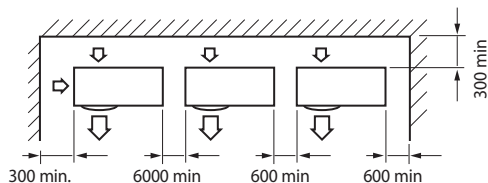

Quote in mm





Selezione della Posizione di Installazione

- ◆ Quando sulla mandata e sull'aspirazione delle unità esterne si trova una parete

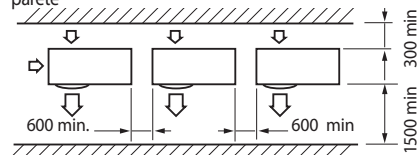

- ◆ Quando le mandate sono affacciate

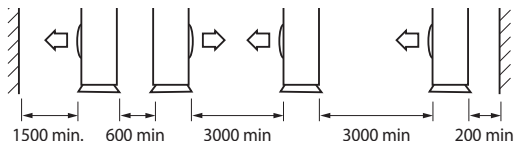

- ◆ Quando le unità esterne sono sovrapposte ed entrambe hanno la parte superiore ed il lato posteriore rivolti verso una parete

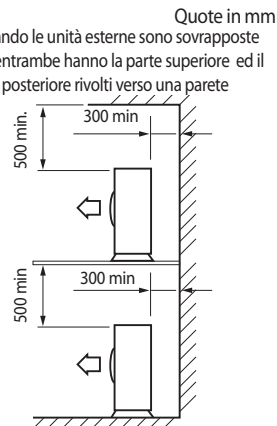

- Le unità esterne devono essere installate lasciando liberi gli spazi di rispetto indicati in quanto in caso contrario si avrebbero ripercussioni negative su di esse.
- L'installazione va eseguita su un piano orizzontale a livello che si trovi in un luogo in cui l'eventuale propagazione di vibrazioni non possa disturbare.





Accessori

L'apparecchio è fornito con i seguenti accessori:



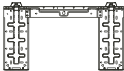



- Le quantità degli accessori forniti sono indicate tra parentesi.

Accessori contenuti nell'imballaggio dell'unità interna

<p>Piastra di sospensione (1)</p> 	<p>Telecomando (1)</p> 	<p>Batterie per il telecomando (2)</p> 	<p>Manuale di Installazione ed Uso (1)</p> 
---	--	--	---

Accessori contenuti nell'imballaggio dell'unità esterna

<p>Cavo di collegamento, a 2 fili (1)</p> 	<p>Cavo di collegamento, a 3 fili (1)</p> 	<p>Connettore di scarico (1)</p> 	<p>Piedini in gomma per installazione a pavimento (4)</p> 
---	---	--	---

















- Le quantità degli accessori forniti sono indicate tra parentesi.
- I dadi delle cartelle sono collegati all'estremità degli attacchi dell'evaporatore e degli attacchi di servizio.
- Tali dadi devono essere utilizzati per il collegamento delle linee frigorifere.
- I cavi di collegamento a 2 e 3 fili sono opzionali. Utilizzare il cavo standard quando non sono forniti.
- Il connettore di scarico ed i piedini in gomma sono inclusi solo quando il climatizzatore è fornito senza il tubo di collegamento come si vede nella figura che segue.





Accessori optional

I seguenti accessori sono opzionali. Se non sono presenti all'interno dell'imballaggio significa che devono essere acquistati in loco.

Tubazione di collegamento, Ø 6,35 mm(1) 	Tubazione di collegamento, Ø 9,52 mm (1) **09/12** 	Tubazione di collegamento, Ø12,70mm (1) **18** 	Tubazione di collegamento, Ø 15,88 mm (1) **24** 	Rivestimento isolante per tubi in schiuma PE T3 (1) 	Nastro in vinile (2) 	Connettore di scarico (1) 
Piedino di gomma (4) 	Fascette per tubo A (3) 	Fascette per tubo B (3) 	Chiodo per cemento (6) 	Viti autofilettanti M4 x 25 (6) 	Tubo di scarico, lunghezza 2 m(1) 	Mastice 100g (1) 



• Se forniti da Samsung, questi accessori vengono forniti imballati a parte.

Attrezzatura necessaria per l'installazione e la prova di funzionamento

Per l'installazione

- Pompa a vuoto con valvola di ritegno
- Chiave dinamometrica
- Cacciaviti
- Chiavi fisse
- Collettore a manometri
- Tagliatubi
- Trapano
- Sbavatore
- Chiave ad L
- Cercatondini
- Curvatubi
- Livella a bolla
- Metro a nastro

Attrezzatura necessaria per la prova di funzionamento

- Termometro
- Ohmetro
- Tester

Fissaggio della Piastra di Sospensione

Poiché è possibile scegliere la direzione di collegamento delle tubazioni, prima di fissare alla parete (o all'infisso delle finestre) la piastra di sospensione, si deve determinare la posizione del foro da 65 mm, attraverso il quale i cavi elettrici, le linee frigorifere ed il tubo flessibile per lo scarico della condensa dovranno passare per collegare l'Unita interna all'Unita esterna in modo da completare l'installazione.

Guardando la parete i collegamenti possono essere eseguiti:

- A destra (A)
- A sinistra (B)
- A destra, dal basso (C)
- A destra o a sinistra, sul retro (D)

* Direzione di collegamento delle tubazioni.

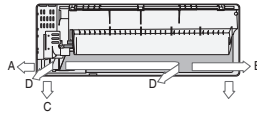

1. Determinare la posizione delle linee frigorifere e del tubo flessibile di scarico come mostrato in figura ed eseguire un foro nella parete avente un diametro interno pari a 65mm ed una leggera inclinazione verso il basso.

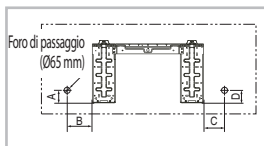

Quote in mm

Modello	A	B	C	D
09/12	27	120	68	27
18/24	34	140	68	34



• La parete o l'infisso vanno forati solo dopo avere individuato la direzione di collegamento delle tubazioni





Fissaggio della Piastra di Sospensione

2. Fissaggio dell'unità interna.

Se l'unità interna è fissata ad una parete

- (1) Fissare la piastra di sospensione alla parete al muro prestando attenzione al peso dell'Unità interna.



- Se la piastra di sospensione fosse fissata ad una parete in muratura con dei tasselli di ancoraggio, essi non dovrebbero sporgere dalla parete per più di 20 mm.

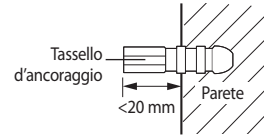

All'infisso di una finestra

- (1) Determinare la posizione dell'intelaiatura di legno che deve essere apposta all'infisso della finestra.
- (2) Avvitare le viti da legno alla struttura della finestra prestando attenzione al peso dell'Unità interna.
- (3) Serrare definitivamente le viti da legno che bloccano la piastra di installazione alla parete.

Ad una parete in cartongesso

- (1) Ricercare le posizioni dei tondini di rinforzo.
- (2) Fissare la piastra a due tondini di rinforzo.



- In caso si trovasse un solo rondino o si trovassero due rondini troppo distanti l'uno dall'altro sarebbe necessario selezionare un'altra posizione di installazione.
- La piastra di installazione deve essere installata orizzontalmente.



- Accertarsi che la parete sia in grado di reggere il peso dell'apparecchio. In caso contrario esso potrebbe cadere provocando infortuni.

Allacciamento del cavo di collegamento

Caratteristiche dei cavi

Modello	Cavo di Alimentazione	Cavo di Collegamento	Tipo GL
09/12	3G, 2,5mm ² H07RN-F	3G, 1,5mm ² H07RN-F	20A
18/24		2G, 0,75mm ² H05RN-F	25A



- Collegare il cavo di alimentazione all'interruttore magnetotermico ausiliario. In caso vi fossero problemi per la realizzazione di questo collegamento occorre tenere presente che i morsetti devono avere aperture per il passaggio dei conduttori con luci $\geq 3\text{mm}$.

Collegamento dei cavi

* Il collegamento dei cavi alla rete di alimentazione va eseguito solo dopo il completamento dei collegamenti frigoriferi e dopo il collegamento dell'apparecchio ad un impianto di messa a terra realizzato a Norma di Legge. In caso l'apparecchio venga smontato sarebbe necessario prima scollegare i cavi e solo in seguito scollegare le tubazioni.

Se la distanza tra unità interna ed unità esterna superasse i 5 m occorrerebbe prolungare i cavi, la cui lunghezza non può ad ogni modo superare i 15 m (**09/12**)/20 (**18/24**) metri.

1. Prolungare il cavo di collegamento se necessario.



- Il cavo di collegamento deve essere sostituito e non prolungato collegando due spezzoni in quanto in tal caso si correrebbero pericoli di incendio.





2. Aprire la griglia frontale dell'apparecchio.
3. Togliere la vite di fissaggio del coperchio della morsettiera.
4. Fare passare un capo del cavo di collegamento attraverso il pannello posteriore dell'unità interna e poi collegarne i fili ai morsetti come indicato nella figura che segue.



NOTA

• Su ogni filo del cavo è riportato il numero del morsetto al quale deve essere collegato.

5. Fare passare l'altro capo del cavo di collegamento attraverso il foro da 65 mm che è stato praticato nella parete.
6. Chiudere il coperchio della morsettiera dell'unità interna serrandone debitamente la vite di fissaggio.
7. Chiudere la griglia frontale dell'apparecchio.
8. Smontare il coperchio della morsettiera dell'unità esterna.
9. Collegarne i fili del cavo di collegamento ai morsetti come indicato nella figura a lato.



NOTA

• Su ogni filo del cavo è riportato il numero del morsetto al quale deve essere collegato.

Unità interna

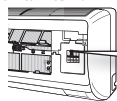

Unità esterna

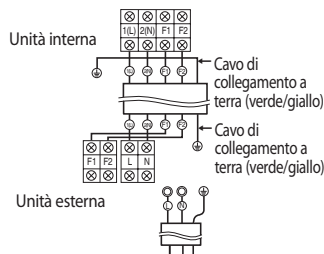
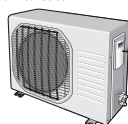

ATTENZIONE

- Utilizzare solo capicorda ad anello.
- Il diametro dei capicorda deve essere adeguato a quello delle viti dei morsetti
- Dopo il collegamento accertarsi che il numero riportato su ogni filo corrisponda a quello riportato sul morsetto al quale è collegato.
- Le viti dei morsetti non devono potere essere svitare applicando coppie inferiori a 12 kgf·cm.

10. Collegare il cavo di terra ai morsetti di terra.
11. Chiudere il coperchio della morsettiera dell'unità esterna serrandone debitamente la vite di fissaggio.



NOTA

• In Russia e nei paesi della CE prima di eseguire l'installazione si dovrebbe consultare il rivenditore autorizzato per determinare l'impedenza del sistema di alimentazione.



PERICOLO

- I cavi vanno collegati saldamente ai morsetti e cioè in modo che non possano staccarsi facilmente quando vengano tirati (in questo caso si correrebbero rischi di incendio).
- I cavi vanno collegati in conformità al codice cromatico riportato sullo schema elettrico.
- I cavi di alimentazione e di collegamento devono avere le caratteristiche indicate a pag. 28.





Installazione e Collegamento delle tubazioni all'unità interna

L'unità interna e l'unità esterna devono essere unite mediante tubazioni in rame (non fornite da Samsung) collegate con giunti a cartella. Le tubazioni utilizzate devono essere senza saldatura ed esclusivamente di tipo per refrigerazione (cioè di tipo Cu DHP, secondo EN 12375-1 oppure ISO 1337), sgrassate e disossidate, adatte per pressioni di funzionamento di almeno 4200 kPa e con pressione di scoppio non inferiore a 20700 kPa. I tubi in rame per termoidraulica non devono essere utilizzati per alcun motivo.

Gli attacchi sono due ed hanno diametri differenti:

- Quello di minor diametro è per la linea del liquido
- Quello di maggior diametro è per la linea del gas

La procedura di collegamento alle linee frigorifere dipende dalla direzione nella quale avviene il collegamento:

- A destra (A)
- A sinistra (B)
- A destra, dal basso (C)
- A destra o a sinistra, sul retro

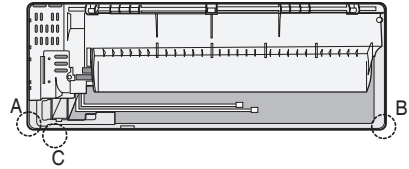

1. **Aprire il foro a frattura prestabilita che si trova sulla parte posteriore dell'unità interna, a meno che il collegamento avvenga dal retro.**
2. **Eliminare le bave dal bordo del foro che è stato aperto.**
3. **Svitare e togliere i tappi di accecamento degli attacchi e collegare le linee frigorifere serrando i dadi delle cartelle dapprima a mano e poi con una chiave dinamometrica tarata per:**

Diametro Esterno	Taratura della chiave (kgf·cm)
ø6.35 mm	140~170
ø9.52 mm	250~280
ø12.70 mm	380~420
ø15.88 mm	440~480
ø19.05 mm	990~1210
ø22.23 mm	990~1210



NOTA

- Vedere quanto precisato alle pagg. 31 e 32 in caso sia necessario prolungare i collegamenti.

4. **Tagliare la schiuma isolante rimasta.**
5. **Se necessario, piegare gli attacchi per farli correre lungo la parte inferiore dell'unità intera. Farli poi passare attraverso il foro appropriato.**
 - ▶ Gli attacchi non devono sporgere dal lato posteriore dell'unità interna.
 - ▶ Il raggio di tutte le curve impresse agli attacchi deve essere di almeno 100 mm.
6. **Fare passare gli attacchi attraverso il foro che è stato praticato nella parete.**
7. **Vedere quanto precisato alle pagg. da 34 a 36 per ciò che riguarda il collegamento all'unità esterna e la messa in vuoto delle linee frigorifere.**



NOTA

- Il complesso delle linee frigorifere potrà essere isolato e fissato nelle posizioni prescelte solo dopo essere stato sottoposto alla ricerca delle fughe (per ulteriori dettagli in merito vedere a pag. 37).



ATTENZIONE

- I dadi delle cartelle vanno serrati con le coppie indicate. Serrandoli con coppie superiori si potrebbe provocare fessurazioni dei bicchierini della cartella che inficerebbero la tenuta dei giunti.
- **I COLLEGAMENTI DELLE TUBAZIONI NON DEVONO ESSERE MURATI!** Tutti gli attacchi delle linee frigorifere devono risultare facilmente accessibili ed ispezionabili.





Sfianto dell'aria dall'unità interna

L'unità interna viene fornita con l'interno caricato di gas inerte (azoto).

Prima di installare l'unità, verificare che l'azoto fuoriesca dall'unità interna.

Se così non fosse, L'UNITA' NON DOVREBBE ESSERE INSTALLATA poiché in essa potrebbero essere presenti delle perdite.

1. Svitare i tappi posti all'estremità di ciascun attacco.

- Dall'unità interna esce tutto l'azoto che vi è stato caricato.



• Per evitare che durante l'installazione sporizia e/o corpi estranei possano entrare negli attacchi, i tappi NON devono essere svitati prima che si sia pronti per il collegamento delle tubazioni.



- Se non fossero estratte dall'apparecchio a tempo debito, l'aria e l'umidità rimaste nel circuito frigorifero potrebbero danneggiare il compressore.
- L'apparecchio deve essere installato da un installatore qualificato.

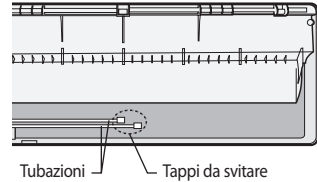

Taglio e cartellatura delle tubazioni

Sono disponibili opzionalmente, ma non per l'Italia, tubazioni lunghe 5 m per il prolungamento degli attacchi.

La lunghezza di tali tubazioni può essere:

- Prolungata fino ai valori massimi indicati a pag. 24.
- Accorciata ai valori minimi indicati a pag. 24.



Se le tubazioni di collegamento fossero lunghe più di 5 m occorrerebbe:

- Prolungare i cavi di collegamento.
- Rabboccare la carica di refrigerante in quanto in caso contrario potrebbe formarsi brina sull'evaporatore.

1. Accertarsi di avere a disposizione tutta l'attrezzatura necessaria (tagliatubi a rotella, sbavatore, sbavatore e cartellatrice con morsetto fissatubi).
2. In caso dovessero essere accorciate, le tubazioni di prolungamento andrebbero tagliate con il tagliatubi a rotella facendo in modo che il piano di taglio sia perpendicolare all'asse longitudinale della tubazione (qui di seguito sono riportati alcuni esempi di tagli eseguiti in modo corretto e sbagliato).

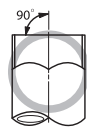
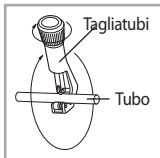

3. Utilizzando lo sbavatore, sbavare i bordi per garantire la tenuta della cartella che si sta creando.



- La sbavatura va eseguita tenendo l'imbocco della tubazione rivolto verso il basso per impedire che i trucioli di risulta possano cadervi all'interno.

4. Infilare nella tubazione il dado della cartella, fissare la tubazione nel morsetto fissatubi della cartellatrice, lasciandola sporgere della quota "A" e cartellare la tubazione.

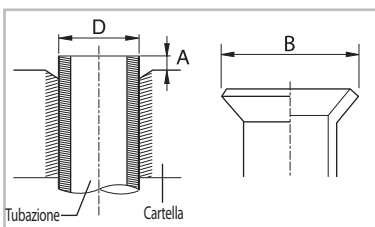

Diametro Esterno della Tubazione (D)	Sporgenza (A)	Diametro Esterno della Cartella (D)
ø6.35 mm	1.3 mm	9.0 mm
ø9.52 mm	1.8 mm	13.0 mm
ø12.70 mm	2.0 mm	16.2 mm
ø15.88 mm	2.2 mm	19.3 mm
ø19.05 mm	2.2 mm	22.5 mm
ø22.23 mm	2.2 mm	25.7 mm





Taglio e cartellatura delle tubazioni

5. Controllare la correttezza della cartellatura. Qui di seguito sono riportati alcuni errori tipici in fatto di esecuzione delle cartellature.



Esecuzione corretta



Inclinazione del bordo della superficie



Danneggiamento della superficie



Fessurazione



Irregolarità dello spessore

6. Allineare le tubazioni per facilitarne il collegamento e poi stringere i dadi delle cartelle dapprima a mano e poi con una chiave dinamometrica tarata per:

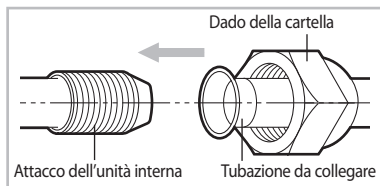

Diametro Esterno	Taratura della chiave (kgf-cm)
ø6.35 mm	140~170
ø9.52 mm	250~280
ø12.70 mm	380~420
ø15.88 mm	440~480
ø19.05 mm	990~1210
ø22.23 mm	990~1210



NOTA

- Il serraggio eccessivo dei giunti a cartella comporta il rischio di fughe di refrigerante. Eventuali saldature delle tubazioni devono essere eseguite facendo circolare azoto all'interno delle tubazioni stesse.

7. Vedere alle pagine da 34 a 36 per ciò che riguarda il collegamento all'unità esterna e la messa in vuoto delle linee frigorifere.



ATTENZIONE

- I dadi delle cartelle vanno serrati con le coppie indicate. Serrandoli con coppie superiori si potrebbe provocare fessurazioni dei bicchierini della cartella che inficerebbero la tenuta dei giunti.

Installazione e collegamento del flessibile di drenaggio all'unità interna

Una volta eseguita l'installazione del flessibile di drenaggio dell'Unità interna, è necessario controllare che lo scarico della condensa avvenga adeguatamente.

Quando si fa passare il flessibile di drenaggio attraverso il foro da 65 mm realizzato nella parete occorre controllare che le seguenti condizioni risultino soddisfatte:

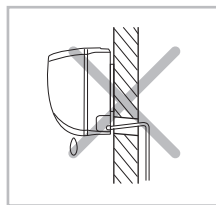
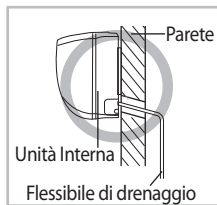

Il flessibile NON deve essere mai inclinato verso l'alto.

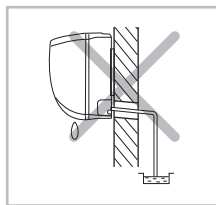

L'estremità del flessibile NON deve mai trovarsi sott'acqua.

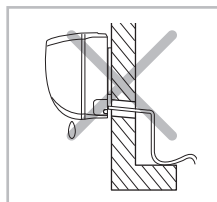

Il flessibile NON deve essere piegato in svariate direzioni.

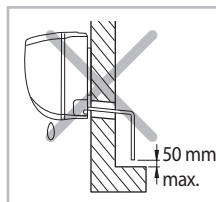

L'estremità del flessibile deve trovarsi ad almeno 50 mm da terra.

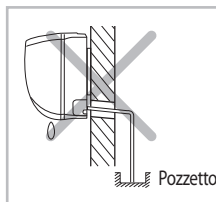

L'estremità del flessibile NON deve mai trovarsi in un pozzetto perdente.





Collegamento del flessibile di drenaggio

1. Se necessario, collegare al flessibile di drenaggio una prolunga da 2 metri.
2. In caso d'utilizzo della prolunga la parte di essa che corre all'interno del locale climatizzato deve essere ricoperta con una guaina isolante.
3. Il flessibile di drenaggio deve essere collegato ad uno dei due attacchi per esso disponibili e ad esso debitamente fissato per mezzo di una fascetta.



NOTA

- L'attacco non utilizzato deve essere accecato con un tappo di gomma.

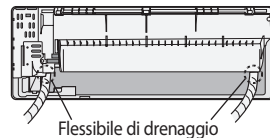

Flessibile di drenaggio

4. Il flessibile di drenaggio deve correre al di sotto delle linee frigorifere ed essere mantenuto rettilineo.
5. Fare passare il flessibile di drenaggio attraverso il foro nella parete controllando che abbia una pendenza continua verso l'esterno.

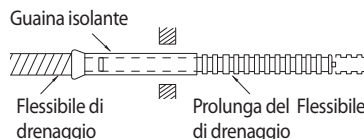

Guaina isolante

Flessibile di drenaggio

Prolunga del Flessibile di drenaggio



NOTA

- Il flessibile di drenaggio deve essere fissato definitivamente nella sua posizione solo dopo la fine dell'installazione e l'esecuzione della ricerca della fughe (per ulteriori dettagli in merito vedere le pagine 37 e 38).



ATTENZIONE

- Accertarsi di avere impresso al flessibile di drenaggio la pendenza necessaria. In caso contrario si verificherebbero perdite di condensa.
- In caso corra all'interno del locale climatizzato il flessibile di drenaggio deve essere ricoperto con una guaina isolante che impedisca la formazione di condensa sulla sua superficie.
- IL FLESSIBILE DI DRENAGGIO NON DEVE ESSERE MURATO!
L'attacco del flessibile di drenaggio deve risultare facilmente accessibile ed ispezionabile.

Modifica della direzione del flessibile di drenaggio

La direzione del tubo flessibile di scarico è modificabile a seconda della posizione in cui deve essere installata l'Unità interna.

1. Asportare il tappo di gomma che acceca l'attacco al quale si deve collegare il flessibile.
2. Staccare il flessibile di drenaggio dall'attacco al quale è collegato, tirandolo e ruotandolo in senso antiorario.
3. Inserire il flessibile nell'attacco di scarico al quale deve essere collegato e fissarlo opportunamente tramite l'apposita vite.
4. Accecare l'attacco rimasto libero inserendovi il tappo in gomma e facendolo ruotare in senso orario con un cacciavite fino a quando si arresta.
5. Controllare che non vi siano perdite di condensa.

Inserire dell'acqua nel punto indicato dalla freccia * Direzione del flusso dell'acqua

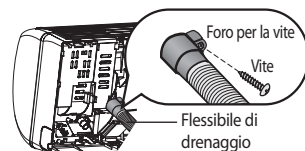
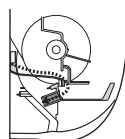
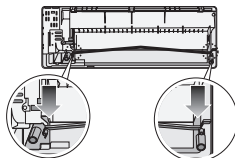

Foro per la vite

Vite

Flessibile di drenaggio

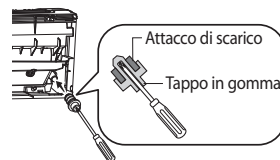

Attacco di scarico

Tappo in gomma



ATTENZIONE

- L'acqua per il controllo dell'assenza di perdite deve essere introdotta nell'apparecchio mantenendo quest'ultimo in posizione verticale. Durante l'operazione fare attenzione a non bagnare i componenti elettrici dell'apparecchio.





Installazione e collegamento del flessibile di drenaggio all'unità esterna

Durante la funzione di riscaldamento, del ghiaccio si potrebbe accumulare sulla batteria di scambio termico dell'unità esterna. Durante la fase di sbrinamento della batteria esterna l'acqua prodotta dalla fusione del ghiaccio accumulato deve essere drenata adeguatamente. Affinché il drenaggio di tale acqua possa avvenire adeguatamente occorre:

1. Inserire il connettore di scarico nel foro di drenaggio che si trova nella parte inferiore dell'unità esterna.



Per consentire il deflusso della condensa l'estremità del flessibile di scarico non deve essere appoggiata nel al terreno né ad altre superfici.

2. Collegare il flessibile di drenaggio all'attacco del connettore di scarico.



Poiché la neve potrebbe ostruire la bocca di ingresso aria, quando l'apparecchio è installato in zone in cui possano verificarsi precipitazioni nevose l'unità esterna deve essere installata su un telaio più alto della massima precipitazione che potrebbe avere e protetta da uno schermo che impedisca l'accumulo di neve attorno ad essa.

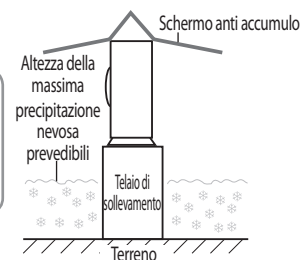
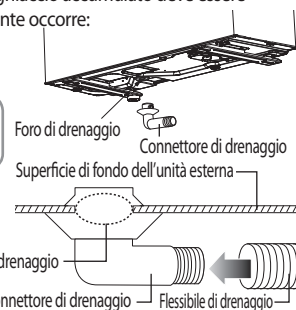

Messa in vuoto delle linee frigorifere

L'unità esterna è caricata in fabbrica con il giusto quantitativo di R410A. Il refrigerante R-410A non deve essere disperso in atmosfera in quanto è un composto. L'aria che rimane nelle linee di collegamento e nell'unità interna deve essere estratta in quanto in caso contrario il compressore potrebbe funzionare male o subire danni irreparabili. L'aria contenuta nelle tubazioni non deve essere spurgata in atmosfera sfiantando parte del refrigerante contenuto nell'unità esterna, ma essere estratta per mezzo di una pompa a vuoto con le modalità che sono indicate nelle figure a lato.



Durante l'installazione è indispensabile accertarsi che non vi siano perdite di refrigerante. Il compressore deve essere collegato a terra prima dell'inizio. Eseguendo queste operazioni occorre anche serrare bene tutti i giunti in quanti se essi fossero laschi il compressore potrebbe aspirare aria subendo danni gravissimi.

1. Collegare le tubazioni alle rispettive valvole poste sull'unità esterna e serrare il dado delle loro cartelle.
2. Stringere i dadi delle cartelle dapprima a mano e poi con una chiave dinamometrica tarata per:

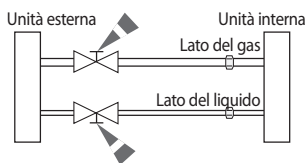

Il serraggio eccessivo dei giunti a cartella comporta il rischio di fughe di refrigerante. Eventuali saldature delle tubazioni devono essere eseguite facendo circolare azoto (0,02-0,05 MPa) all'interno delle tubazioni stesse.



Eseguire i collegamenti elettrici e lasciare l'apparecchio in modalità di "standby". Non avviare l'impianto! Ciò è necessario per una migliore esecuzione del vuoto (apertura completa delle valvole EEV - Valvole elettroniche di espansione).

Diametro Esterno	Taratura della chiave (kgf·cm)
ø6.35 mm	140~170
ø9.52 mm	250~280
ø12.70 mm	380~420
ø15.88 mm	440~480
ø19.05 mm	990~1210
ø22.23 mm	990~1210





3. Collegare un flessibile di carica all'attacco di bassa di un collettore a manometri ed all'attacco di servizio valvola del lato gas ed un altro flessibile all'attacco centrale di detto collettore ed alla pompa a vuoto (vedere la figura a lato).
4. Aprire la valvola del lato di bassa del collettore a manometri, ruotandone il volantino in senso antiorario.
5. L'aria contenuta nelle tubazioni deve essere estratta lasciando funzionare per 15 minuti la pompa a vuoto.
 - ▶ Una volta che la pompa a vuoto ha funzionato per 15 minuti, accertarsi che il manometro di bassa indichi una pressione di $-100.7 \text{ KPa} / -760 \text{ mmHg} / -0.1 \text{ MPa}$. Ciò è importantissimo per garantire il corretto funzionamento e l'affidabilità del circuito frigorifero.
 - ▶ Chiudere la valvola del lato di bassa del collettore a manometri ruotandone il volantino in senso orario.
 - ▶ Disattivare la pompa del vuoto e verificare che non vi sia la risalita del vuoto oltre la soglia definita per almeno 2-3 ore.
 - ▶ Controllare che entro due minuti non si verifichino variazioni di pressione.
 - ▶ Scollegare il flessibile dal lato di bassa del collettore a manometri solo dopo aver avviato il sistema in modalità raffrescamento con il compressore funzionante da almeno 5 minuti.
6. Aprire le valvole del liquido e del gas e montare i rispettivi attacchi di servizio.
7. Montare i dadi di accciamento dell'accesso agli alloggiamenti degli steli delle valvole del gas e del liquido e serrarli con una chiave dinamometrica tarata a $183 \text{ kgf}\cdot\text{cm}$.
8. Controllare che non vi siano fughe di refrigerante in corrispondenza dei dadi di accciamento dell'accesso agli steli delle valvole e dei tappi degli attacchi di servizio (vedere anche quanto precisato a pag. 37).

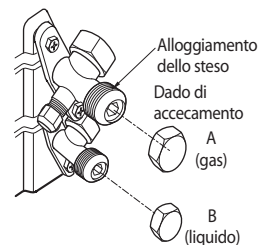
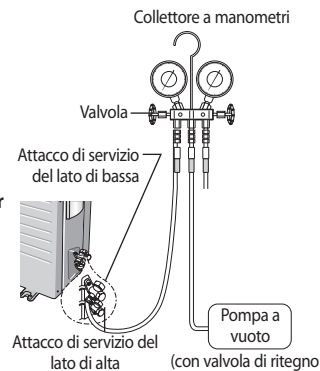

ITALIANO

Rabbocco della carica di refrigerante

La carica deve essere rabboccata secondo le indicazioni desumibili dalla tabella qui a lato.

Se le linee frigorifere sono lunghe più di 5 m

'15'g giungere una quantità di refrigerante pari ad 15 x ogni metro oltre i 5 metri

Se le linee frigorifere sono lunghe meno di 5 m

Non eseguire alcun rabbocco.



- Se non fossero estratte dall'apparecchio a tempo debito, l'aria e l'umidità rimaste nel circuito frigorifero potrebbero danneggiare il compressore.
- L'apparecchio deve essere installato da un installatore qualificato.





Messa in vuoto delle linee frigorifere

Informazioni importanti sul refrigerante utilizzato

Questo prodotto contiene dei gas fluorurati ad effetto serra soggetti al Protocollo di Kyoto.

Tali gas non devono essere rilasciati nell'atmosfera.

1. Compilare con inchiostro indelebile l'etichetta relativa alla carica del refrigerante che è fornita con l'apparecchio indicando:

- ▶ ① Quantità di refrigerante caricata in fabbrica nell'apparecchio.
- ▶ ② Quantità supplementare di refrigerante caricata in loco.
- ▶ ①+② Carica totale dell'apparecchio.



- a. Quantità di refrigerante caricata in fabbrica nell'apparecchio: indicata sulla targhetta di identificazione dell'apparecchio
- b. Quantità supplementare di refrigerante caricata in loco: da determinare secondo le informazioni sopra riportate
- c. Carica totale dell'apparecchio
- d. Bombola di refrigerante e collettore per la carica

Refrigerante	GWP
R410A	1975

* GWP=Potenziale di surriscaldamento planetario

Contiene dei gas fluorurati ad effetto serra soggetti al Protocollo di Kyoto.

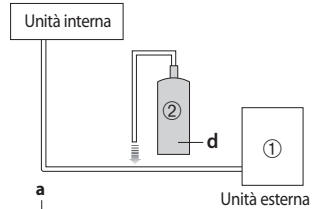

① = () kg ①+② = () kg
 ② = () kg c



Una volta compilata l'etichetta deve essere apposta in prossimità dell'attacco usato per la carica del refrigerante (per esempio l'attacco di servizio di della valvola di intercettazione).

Carica del refrigerante a liquido

Il refrigerante R410A deve essere caricato in fase liquida in quanto è una miscela. L'esecuzione della carica deve essere eseguita tenendo presenti le istruzioni che seguono.

1. Prima di iniziare la carica controllare se la bombola è dotata o non è dotata di sifone interno e :

Se la bombola è dotata di sifone

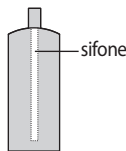

- ▶ Caricare il refrigerante mantenendo la bombola in posizione verticale.

Se la bombola non è dotata di sifone



- ▶ Caricare il refrigerante mantenendo la bombola capovolta.



- Se il refrigerante R410A fosse caricato in fase gassosa la sua composizione sarebbe soggetta ad alterazioni che avrebbero un impatto negativo sulle prestazioni dell'apparecchio.
- La quantità di refrigerante introdotto deve essere controllata ponendo la bombola su una bilancia elettronica (se non avesse il sifone interno la bombola dovrebbe essere capovolta).





Prova di tenuta

Il processo di installazione deve essere completato eseguendo una ricerca delle fughe di refrigerante in corrispondenza dei giunti a cartella delle linee frigorifere, accertando la tenuta della linea di scarico di condensa, controllando l'isolamento dei cavi e delle tubazioni, nonché fissando debitamente l'unità interna alla piastra di sospensione.

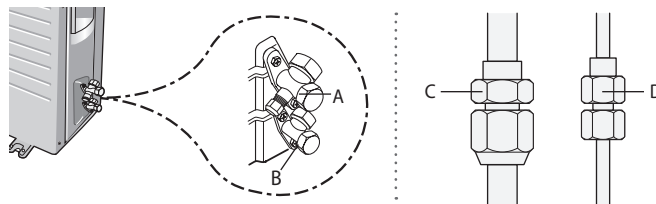

Ricerca delle fughe per dell'unità esterna:

In corrispondenza dei giunti a cartella che si trovano sulle valvole poste nei punti A e B.

Ricerca delle fughe per dell'unità interna:

In corrispondenza dei giunti a cartella che si trovano sulle valvole poste nei punti C e D.

PROVA DI TENUTA CON AZOTO (da eseguire prima dell'apertura delle valvole)

Per scoprire l'esistenza di eventuali fughe di grande entità, prima di porre il circuito in vuoto e di Introdurvi l'R410A, l'installatore deve pressare l'intero circuito spillando azoto da una bombola, abbassandone la pressione per mezzo di un riduttore ed introducendolo nel circuito stesso ad una pressione superiore a 40 bar eff. Lasciare in pressione l'impianto (1 ora o più a seconda delle dimensioni dell'impianto) e verificare la tenuta tramite spray "cercafughe" (non pericoloso ai sensi della direttiva 1999/45/CE).

Ricerca delle fughe con R410a (da eseguire dopo l'apertura delle valvole)

Sfiatare l'azoto e porre il circuito in vuoto utilizzando la procedura indicata alle pagine da 34 a 36. Dopo avere aperto le valvole ricercare le fughe utilizzando un cercafughe adatto per R410A.

Pump Down (da eseguire prima di scollegare gli attacchi frigoriferi in caso di riparazione, spostamento o smaltimento del climatizzatore)

Il pump-down è l'operazione che deve essere utilizzata per raccogliere nell'unità esterna tutto il refrigerante contenuto nell'apparecchio.

Per evitare di disperdere il refrigerante in atmosfera questa operazione deve essere eseguita prima di scollegare gli attacchi frigoriferi.

- ▶ Chiudere la valvola del liquido per mezzo di una chiave Allen.
- ▶ Attivare l'apparecchio in modalità di raffreddamento facendo funzionare il ventilatore ad alta velocità. (Così facendo il compressore si avvia immediatamente, naturalmente a patto che siano trascorsi più di tre minuti dal suo arresto precedente).
- ▶ Dopo avere lasciato funzionare l'apparecchio per due minuti chiudere la valvola di aspirazione utilizzando la chiave Allen usata per la chiusura della valvola del liquido.
- ▶ Disattivare il climatizzatore ed interrompere la linea di alimentazione.
- ▶ Scollegare le tubazioni. Dopo lo scollegamento, per impedire l'ingresso della polvere occorreappare sia le tubazioni che le valvole.
- ▶ Si tenga presente che il compressore potrebbe danneggiarsi in caso funzionasse con una pressione di aspirazione negativa





Fissaggio in posizione dell'unità interna

Dopo avere accertato l'assenza di fughe di refrigerante è possibile posare l'isolamento.

L'isolamento va posato su tubazioni del refrigerante, flessibile di scarico condensa ed i cavi, posizionando infine definitivamente l'unità esterna alla piastra di fissaggio.

1. Per evitare la formazione di condensa è bene isolare separatamente le due tubazioni del refrigerante che si trovano nella parte inferiore dell'unità interna avvolgendole in una guaina in politere termoisolante (vedere la figura a lato).
2. Avvolgere con del nastro adesivo termoisolante le tubazioni del refrigerante, il flessibile di scarico ed i cavi di collegamento.
3. Il fascio così ottenuto deve essere perfettamente inserito nella parte inferiore dell'unità interna, facendo attenzione che nessuna sua parte possa sporgere all'esterno.
4. Agganciare l'unità interna alla piastra di fissaggio e poi muoverla a destra ed a sinistra fino a che non risulti saldamente assicurata alla piastra stessa.

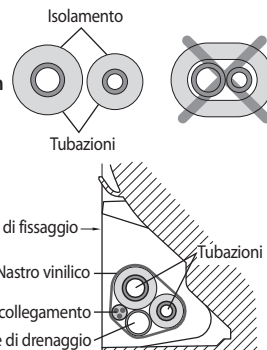

• Dopo avere verificato il fissaggio dell'unità interna alla piastra di fissaggio accertarsi anche che le tubazioni non possano muoversi.

5. Avvolgere il resto delle tubazioni con del nastro vinilico.
6. Fissare le tubazioni alla parete utilizzando le fascette optional.

Fissaggio in posizione dell'unità esterna

Per evitare la generazione e la propagazione di rumori e di vibrazioni l'unità esterna deve essere installata su una base stabile, specialmente se la posizione di installazione sia tale da poter arrecare disturbo al vicinato.

Se fosse installata in luogo soggetto a venti forti o posto in una posizione sopraelevata, l'unità esterna dovrebbe essere ancorata ad un supporto adeguato (parete e platea in calcestruzzo).

1. Installare l'unità interna in modo che l'aria possa circolarvi in maniera ottimale.
2. Per mezzo di bulloni di ancoraggio fissare l'unità esterna al supporto per essa predisposto.
3. In caso l'unità esterna sia esposta a venti forti occorre prevedere delle protezioni che consentano il corretto funzionamento del suo ventilatore.

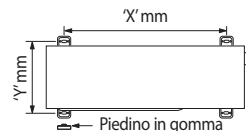

• Per preesere la generazione di rumori e di vibrazioni utilizzare i piedini in gomma forniti a corredo.

Ancoraggio dell'unità esterna ad una parete per mezzo di staffe

- Accertarsi che la parete sia in grado di reggere il peso dell'unità esterna più il peso delle staffe.
- Installare le staffe mantenendole il più possibile vicine ad una colonna portante.
- Per contenere la rumorosità e le vibrazioni trasmesse attraverso la parete, utilizzare dei gommini antivibranti specificatamente selezionati.

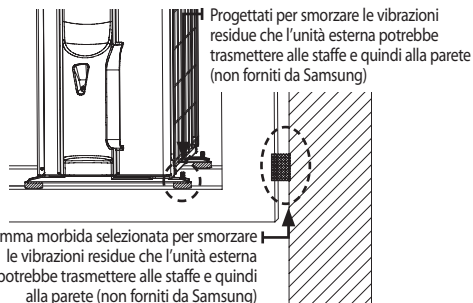

Gomma morbida selezionata per smorzare le vibrazioni residue che l'unità esterna potrebbe trasmettere alle staffe e quindi alla parete (non forniti da Samsung)





Verifiche finali e prova di funzionamento

Una volta terminata l'installazione è indispensabile eseguire le seguenti verifiche ed una prova di funzionamento per appurare che il climatizzatore funzioni correttamente.

Verificare:

- La solidità della posizione di installazione
- Il serraggio e la tenuta dei giunti a cartella
- I collegamenti elettrici
- La posa dell'isolamento delle tubazioni
- La funzionalità del sistema di drenaggio della condensa
- L'efficacia del collegamento a terra
- Il corretto funzionamento del climatizzatore ponendo in atto quanto precisato nei punti successivi

1. Premere il pulsante di Alimentazione e controllare che:

- ▶ Sia illuminato l'indicatore di funzionamento posto sull'unità interna.
- ▶ Si apra il deflettore di mandata dell'unità interna e che il ventilatore aumenti la velocità.

2. Premere il pulsante Mode per selezionare la modalità di Raffreddamento o di Riscaldamento.

- ▶ Se si fosse selezionata la modalità di Raffreddamento: impostare la temperatura di 16 °C utilizzando i pulsanti **Temp +** e **Temp -**.
- ▶ Se si fosse selezionata la modalità di Riscaldamento: impostare la temperatura di 30 °C utilizzando i pulsanti **Temp +** e **Temp -**.



NOTA

- Dopo 3 – 5 minuti circa hanno inizio il funzionamento dell'unità esterna e l'erogazione di aria calda o fredda dall'unità interna.
- Dopo 12 minuti dalla stabilizzazione del funzionamento controllare le temperatura dell'aria entrante ed uscente dall'unità interna.

In raffreddamento, per l'unità interna → Differenza tra la temperatura di ingresso e di uscita dell'aria: da 10 a 12 K (salto termico indicativo)

In riscaldamento, per l'unità interna → Differenza tra la temperatura di uscita e di ingresso dell'aria: da 11 a 14 K (salto termico indicativo)

In modalità di riscaldamento il motore del ventilatore dell'unità interna potrebbe arrestarsi per preessere la circolazione di aria troppo fredda in ambiente.

3. Premere il pulsante di controllo del Deflettore orizzontale e controllare che:

- ▶ Il deflettore orizzontale funzioni adeguatamente.

4. Premere il pulsante di Alimentazione per arrestare il funzionamento dell'apparecchio.



NOTA

- Una volta completata l'installazione l'installatore deve consegnare questo manuale all'utente raccomandandogli di riporlo in un luogo sicuro in cui sia facilmente reperibile per eventuali future necessità.

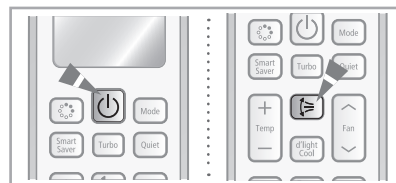

ITALIANO

