

I / O PANEL

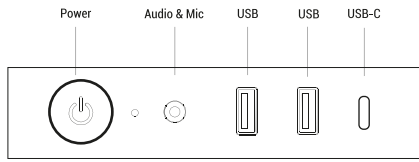

I/O PANEL

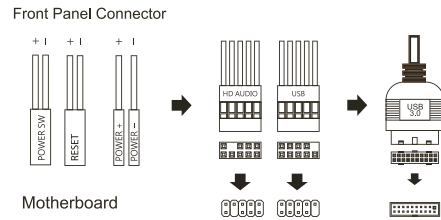

ACCESSORIES

Accesorios / Acessórios / Accessori / Accessoires / Zubehör / Aksesoria / Accessoires / اكسسوارات

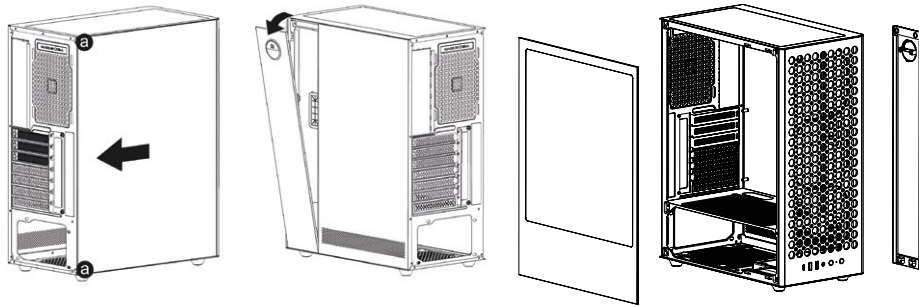
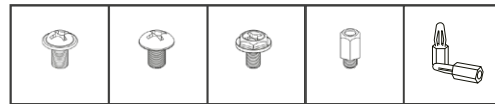

443x190x340mm / 3.81Kg / 12V / 0.3A

MOTHERBOARD

Placa base / Placa-mãe / Scheda madre / Carte mère / Hauptplatine / Plyta główna / Moederbord / اللوحة

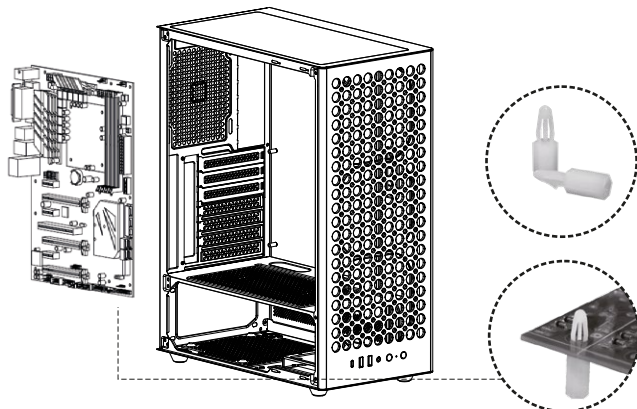

POWER SUPPLY

Fuente de alimentación - Fonte de alimentação - Alimentatore - Alimentation - Zasilacz - Voeding - مزود الطاقة

GRAPHIC CARD

Tarjeta gráfica / Placa gráfica / Scheda grafica / Carte graphique / Grafikkarte / Karta graficzna / Grafische kaart / بطاقة الرسومات

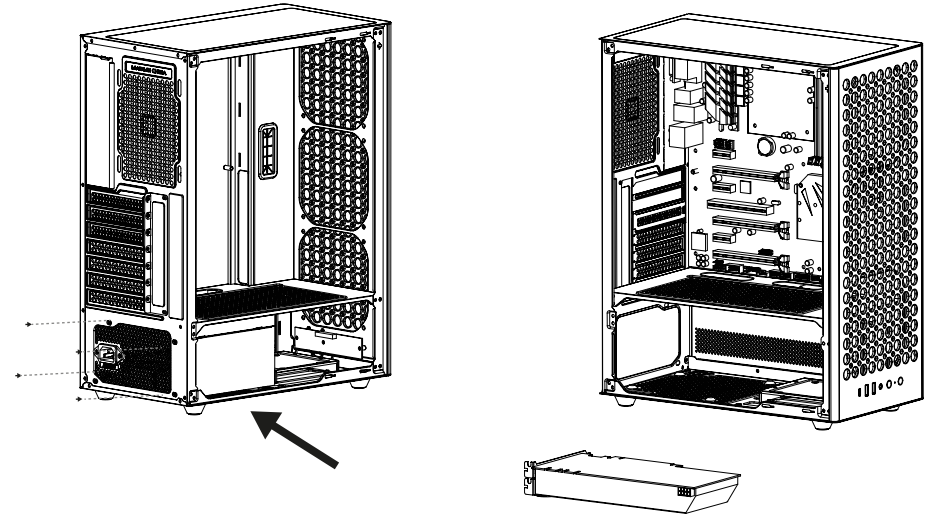

CABLE MANAGEMENT

Guiado de cables - Gestão de cabos - Instradamento dei cavi - Gestion des câbles - Kabelführung - Zarządzanie kablami - Kabelbeheer - تالاب الكابلات

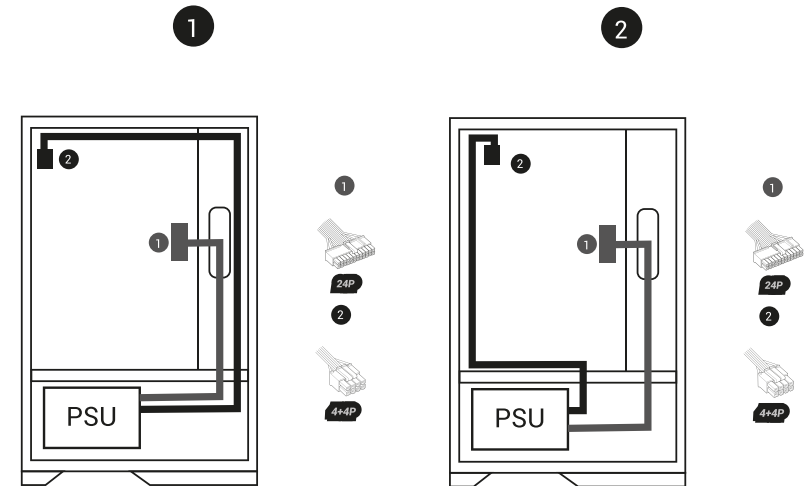

Nota: En caso de que el cable CPU 4+4 de la fuente de alimentación no sea lo suficientemente largo, guíe el cable como se muestra en la opción 2 - Note: If the 4+4 CPU power supply cable is not long enough, route the cable as shown in option 2 - Nota: Caso o cabo CPU 4+4 da fonte de alimentação não seja suficientemente longo, encaminhe o cabo conforme mostrado na opção 2 - Nota: Se il cavo CPU 4+4 dell'alimentatore non è abbastanza lungo, instradare il cavo come mostrato nell'opzione 2 - Remarque: Si le câble CPU 4+4 de l'alimentation n'est pas assez long, guidez-le comme indiqué dans l'option 2 - Hinweis: Falls das 4+4-CPU-Kabel des Netzteils nicht lang genug ist, führen Sie es wie in Option 2 gezeigt - Uwaga: Jeśli kabel CPU 4+4 z zasilacza jest zbyt krótki, poprowadź go zgodnie z opcją 2 - Opmerking: Als het 4+4 CPU-kabel van de voeding niet lang genoeg is, leid dan de kabel zoals getoond in optie 2 - تالاب الكابلات

2.5" SSD & 3.5" HDD

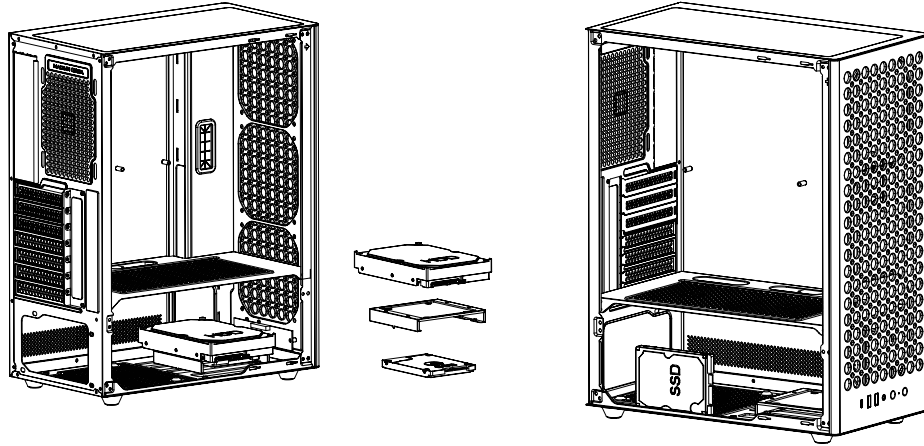

MONITOR DISPLAY

Pantalla de monitorización / Ecrã de monitorização / Schermo di monitoraggio / Écran de surveillance / Überwachungsbildschirm / Ekran monitorujący / Controlescherm / شاشة المراقبة

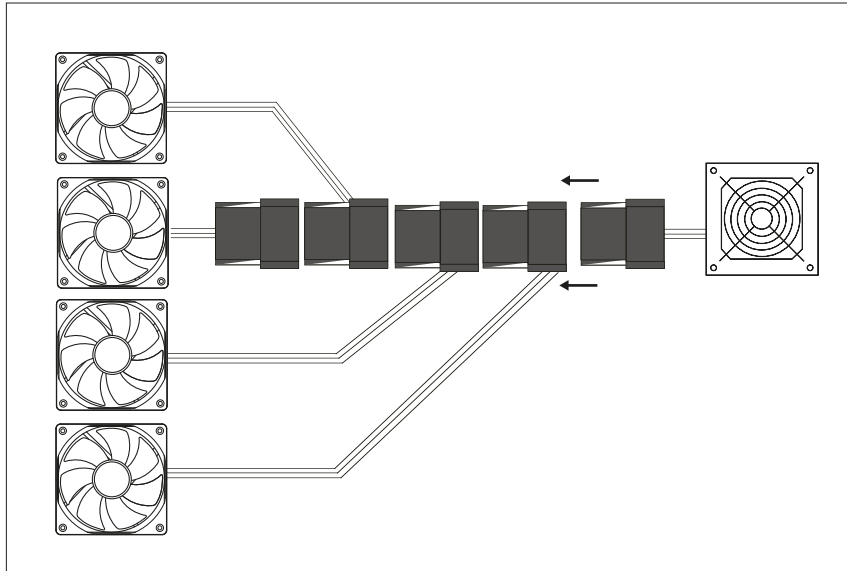

EN

Monitoring Display Installation

1. Connect the 9-pin cable from the display to the F-USB port on the motherboard.
2. Download the software from our website: www.marsgaming.eu
3. Install the software.
4. Run the software and enable the "Start automatically" option. The software must be running in the background for the changes to be applied to the display.

Troubleshooting

The computer does not turn on: Refer to the motherboard documentation and ensure the POWER button is connected to the correct port on the motherboard.
Front panel connectors are not working: Verify that the front panel connectors (USB, HD AUDIO) are correctly connected to the corresponding ports on the motherboard. Make sure the motherboard drivers are up to date and properly installed. Test the USB and Audio connectors with different devices to check if the issue persists.

The display does not power on: Check that the cable is connected to the 9-pin F-USB port on your motherboard.

Component compatibility: Refer to the product specification sheet at www.marsgaming.eu for detailed information regarding case compatibility with graphics cards, liquid cooling systems, air coolers, and fans. If you need further assistance, feel free to contact us for support.

Safety Reminders

- Do not use the product in areas with high humidity or near water.
 - Keep children away from parts during installation.
 - Protect your hands and fingers when handling and installing components.
 - Place the product on a flat surface.
 - Ensure all components and panels are correctly installed and that the screws are securely tightened.
 - Disconnect the equipment from the power socket before cleaning the chassis.
 - Use a soft, dry cloth to clean the surface. Do not use abrasive cleaners or solvents.
 - Keep the equipment in a clean and dry environment, as dust and humidity may reduce the lifespan of computer components.
 - DO NOT modify the cables or connectors included with this product.
 - DO NOT apply excessive force when plugging and unplugging the connectors and make sure they are fully inserted.
- Important Notice:** If you notice any defect or irregularity in the product, please do not proceed with the installation and contact our customer service immediately.

Warranty

The original purchase receipt is required to use the warranty service. Please keep it in a safe place. Tampering with the device, any type of technical modification, or damage caused by external mechanical forces will void the warranty. To read the full terms and conditions, please visit www.marsgaming.eu/terms

Compliance

You can consult the European Union Declaration of Conformity for this product at www.marsgaming.eu/conformity. For more information, visit www.marsgaming.eu.

Disposal and Recycling

At the end of the product's life, it must not be disposed of with regular household waste. To promote environmental sustainability and ensure proper waste management, take the product to a designated collection and recycling center.

Contact

If you have questions or need spare parts for the product, do not hesitate to contact us: atcliente@biomag.es / +34945124598

ES

Instalación de pantalla de monitorización

1. Conecte el cable de 9 pines de la pantalla al puerto F-USB de la placa base.
2. Descargue el software de nuestra página web www.marsgaming.eu
3. Instale el software
4. Ejecute el software y active la opción "Iniciar automáticamente". Es necesario que el software esté abierto en segundo plano para que los cambios realizados se apliquen en la pantalla.

Solución de Problemas

El ordenador no se enciende: Consulte la documentación de la placa base y asegúrese de que el botón POWER esté conectado en el puerto correcto de la placa base.

Los conectores del panel frontal no funcionan: Verifique que los conectores del panel frontal (USB, HD AUDIO) estén correctamente conectados a los conectores correspondientes en la placa base. Asegúrese de que los controladores de la placa base estén actualizados y correctamente instalados. Pruebe la funcionalidad de los conectores USB y de Audio con diferentes dispositivos para determinar si el problema persiste.

La pantalla no se enciende: Compruebe que el cable esté conectado en el puerto F-USB de 9 pines de su placa base.

Compatibilidad de componentes: Consulte la hoja de especificaciones del producto en www.marsgaming.eu para obtener información detallada sobre la compatibilidad del case con tarjetas gráficas, refrigeración líquida, refrigeradores de aire y ventiladores. Si necesita más ayuda, no dude en contactarnos para obtener soporte.

Recordatorios de seguridad

-No use el producto en áreas con alta humedad o cerca del agua.

- Mantenga a los niños alejados de las piezas mientras instala el producto.
 - Proteja sus manos y dedos al manejar e instalar las piezas.
 - Coloque el producto sobre una superficie plana.
 - Asegúrese de que todos los componentes y paneles estén instalados correctamente y que los tornillos estén apretados.
 - Desconecte el equipo del enchufe de alimentación antes de limpiar el chasis.
 - Use un paño suave y seco para limpiar la mesa. No utilice limpiadores abrasivos ni solventes.
 - Mantenga el equipo en un entorno limpio y seco, ya que el polvo y la humedad pueden limitar la vida útil de los componentes del ordenador.
 - NO modifique los cables o conectores incluidos en este producto.
 - NO ejerza fuerza excesiva al enchufar y desenchufar los conectores y asegúrese de que han entrado completamente.
- Aviso importante:** Si observa algún desperfecto o irregularidad en el producto, le rogamos que no proceda con la instalación y se ponga en contacto de inmediato con atención al cliente.

Garantía

El recibo de compra original será necesario para utilizar el servicio de garantía. Guárdelo en un lugar seguro. Manipulaciones del dispositivo, modificaciones técnicas de cualquier tipo y daños causados por fuerzas mecánicas externas anularán su garantía. Para leer los términos y condiciones de la garantía, visite www.marsgaming.eu/terms

Cumplimiento

Puede consultar la Declaración de Conformidad de la Unión Europea del producto en www.marsgaming.eu/conformity. Para más información, visite www.marsgaming.eu.

Eliminación y reciclaje

Al final de la vida útil del producto, no debe desecharse con los residuos domésticos normales. Para promover la sostenibilidad ambiental y garantizar una correcta gestión de residuos, lleve el producto a un centro de recolección y reciclaje designado.

Contacto

Si tiene preguntas o necesita repuestos para el producto, no dude en contactarnos: atcliente@biomag.es / +34945124598

PT

Instalação do ecrã de monitorização

1. Conecte o cabo de 9 pinos do ecrã à porta F-USB da motherboard.
2. Faça o download do software no nosso site www.marsgaming.eu
3. Instale o software.
4. Execute o software e ative a opção "Iniciar automaticamente". É necessário que o software permaneça aberto em segundo plano para que as alterações sejam aplicadas no ecrã.

Resolução de Problemas

O computador não liga: Consulte a documentação da motherboard e certifique-se de que o botão POWER está ligado na porta correta da placa-mãe.

Os conectores do painel frontal não funcionam: Verifique se os conectores do painel frontal (USB, HD AUDIO) estão corretamente ligados às portas correspondentes na motherboard. Certifique-se de que os controladores da motherboard estão atualizados e corretamente instalados. Teste os conectores USB e de Áudio com diferentes dispositivos para verificar se o problema persiste.

O ecrã não liga: Verifique se o cabo está ligado à porta F-USB de 9 pinos da sua motherboard.

Compatibilidade de componentes: Consulte a ficha técnica do produto em www.marsgaming.eu para obter informações detalhadas sobre a compatibilidade da caixa com placas gráficas, refrigeração líquida, coolers de ar e ventoinhas. Se precisar de mais ajuda, não hesite em contactar-nos para suporte.

Lembretes de Segurança

- Não utilize o produto em áreas com elevada humidade ou perto de água.
 - Mantenha as crianças afastadas das peças enquanto instala o produto.
 - Proteja as mãos e os dedos ao manusear e instalar as peças.
 - Coloque o produto sobre uma superfície plana.
 - Certifique-se de que todos os componentes e painéis estão corretamente instalados e que os parafusos estão apertados.
 - Desligue o equipamento da tomada antes de limpar o chassis.
 - Use um pano macio e seco para limpar a caixa. Não utilize produtos de limpeza abrasivos nem solventes.
 - Mantenha o equipamento num ambiente limpo e seco, pois o pó e a humidade podem reduzir a vida útil dos componentes do computador.
 - NÃO modifique os cabos ou conectores incluídos neste produto.
 - NÃO aplique força excessiva ao ligar e desligar os conectores e certifique-se de que estão completamente encaixados.
- Aviso importante:** Se detetar qualquer defeito ou irregularidade no produto, não prossiga com a instalação e contacte-nos imediatamente serviço ao cliente

Garantia

O recibo de compra original será necessário para utilizar o serviço de garantia. Guarde-o num local seguro. Manipulações no dispositivo, modificações técnicas de qualquer tipo e danos causados por forças mecánicas externas anulam a garantia. Para consultar os termos e condições da garantia, visite www.marsgaming.eu/terms

Conformidade

Pode consultar a Declaração de Conformidade da União Europeia do produto em www.marsgaming.eu/conformity. Para mais informações, visite www.marsgam-ing.eu.

Eliminação e reciclagem

No final da vida útil, o produto não deve ser descartado juntamente com os resíduos domésticos normais. Para promover a sustentabilidade ambiental e garantir uma gestão correta de resíduos, leve o produto a um centro de recolha e reciclagem apropriado.

Contacto

Se tiver perguntas ou precisar de assistência com o produto, não hesite em contactar-nos: atcliente@biomag.es / +34945124598

IT

Installazione dello schermo di monitoraggio

- Collegare il cavo a 9 pin dello schermo alla porta F-USB della scheda madre.
- Scaricare il software dal nostro sito web www.marsgaming.eu
- Installare il software.

4.Avviare il software e attivare l'opzione "Avvia automaticamente". È necessario che il software rimanga aperto in background affinché le modifiche vengano applicate allo schermo.

Risoluzione dei Problemi

Il computer non si accende: Consultare la documentazione della scheda madre e assicurarsi che il pulsante POWER sia collegato alla porta corretta della scheda madre.

I connettori del pannello frontale non funzionano: Verificare che i connettori del pannello frontale (USB, HD AUDIO) siano collegati correttamente alle rispettive porte sulla scheda madre. Assicurarsi che i driver della scheda madre siano aggiornati e installati correttamente. Testare le porte USB e audio con dispositivi diversi per vedere se il problema persiste.

Lo schermo non si accende: Verificare che il cavo sia collegato alla porta F-USB a 9 pin della scheda madre.

Compatibilità dei componenti: Consultare la scheda tecnica del prodotto su www.marsgaming.eu per informazioni dettagliate sulla compatibilità del case con schede grafiche, sistemi di raffreddamento a liquido, dissipatori ad aria e ventole. Se serve ulteriore assistenza, non esitate a contattarci per supporto.

Promemoria di Sicurezza

- Non utilizzare il prodotto in aree con alta umidità o vicino all'acqua.
- Tenere i bambini lontani dai componenti durante l'installazione del prodotto.
- Proteggere mani e dita durante la manipolazione e l'installazione dei componenti.
- Posizionare il prodotto su una superficie piana.
- Assicurarsi che tutti i componenti e i pannelli siano installati correttamente e che le viti siano ben strette.
- Scollegare il dispositivo dalla presa di corrente prima di pulire il telaio.
- Usare un panno morbido e asciutto per pulire il case. Non usare detergenti abrasivi o solventi.

- Mantenere il dispositivo in un ambiente pulito e asciutto, poiché polvere e umidità possono ridurre la durata dei componenti del computer.
- NON modificare i cavi o i connettori inclusi in questo prodotto.
- NON esercitare forza eccessiva durante il collegamento e lo scollegamento dei connettori e assicurarsi che siano completamente inseriti.

-Avviso importante: Se si nota un difetto o un'irregolarità nel prodotto, interrompere subito l'installazione e contattare immediatamente il nostro supporto.

Garanzia

Lo scontrino di acquisto originale sarà necessario per usufruire del servizio di garanzia. Conservarlo in un luogo sicuro. Manomissioni del dispositivo, modifiche tecniche di qualsiasi tipo e danni causati da forze meccaniche esterne annullano la garanzia. Per consultare i termini e le condizioni della garanzia, visitare www.marsgaming.eu/terms

Conformità

È possibile consultare la Dichiarazione di Conformità dell'Unione Europea del prodotto su www.marsgaming.eu/conformity. Per ulteriori informazioni visitare www.marsgaming.eu

Smaltimento e riciclo

Alla fine della vita utile del prodotto, non deve essere smaltito insieme ai rifiuti domestici normali. Per promuovere la sostenibilità ambientale e garantire una corretta gestione dei rifiuti, portare il prodotto in un centro di raccolta e riciclo autorizzato.

Contacto

Per domande o assistenza sul prodotto, non esitate a contattarci: atcliente@biomag.es / +34945124598

FR

Installation de l'écran de surveillance

- Connectez le câble à 9 broches de l'écran au port F-USB de la carte mère.

2.Téléchargez le logiciel depuis notre site www.marsgaming.eu

3.Installez le logiciel.

4.Exécutez le logiciel et activez l'option « Démarrer automatiquement ». Le logiciel doit rester ouvert en arrière-plan pour que les modifications soient appliquées sur l'écran.

Dépannage

L'ordinateur ne s'allume pas : Consultez la documentation de la carte mère et assurez-vous que le bouton POWER est branché sur le port correct de la carte mère.

Les connecteurs du panneau avant ne fonctionnent pas : Vérifiez que les connecteurs du panneau avant (USB, HD AUDIO) sont bien branchés aux ports correspondants de la carte mère. Assurez-vous que les pilotes de la carte mère sont à jour et correctement installés. Testez les connecteurs USB et audio avec différents périphériques pour voir si le problème persiste.

L'écran ne s'allume pas : Vérifiez que le câble est branché sur le port F-USB à 9 broches de votre carte mère.

Compatibilité des composants : Consultez la fiche technique du produit sur www.marsgaming.eu pour plus d'informations sur la compatibilité du boîtier avec les cartes graphiques, le refroidissement liquide, les ventilateurs et les dissipateurs. Si vous avez besoin d'aide, n'hésitez pas à nous contacter pour obtenir un support.

Rappels de sécurité

- N'utilisez pas le produit dans des zones à forte humidité ou à proximité d'eau.
- Tenez les enfants éloignés des composants pendant l'installation du produit.
- Protégez vos mains et vos doigts lors de la manipulation et de l'installation des pièces.
- Placez le produit sur une surface plane.
- Assurez-vous que tous les composants et panneaux sont correctement installés et que les vis sont bien serrées.
- Débranchez l'équipement de la prise avant de nettoyer le châssis.
- Utilisez un chiffon doux et sec pour nettoyer le boîtier. N'utilisez pas de nettoyeurs abrasifs ni de solvants.

- Gardez l'équipement dans un environnement propre et sec, car la poussière et l'humidité peuvent réduire la durée de vie des composants du PC.
 - NE modifiez PAS les câbles ou connecteurs fournis avec ce produit.
 - NE forcez PAS excessivement lors du branchement et du débranchement des connecteurs et assurez-vous qu'ils sont correctement insérés.
- Avis important :** Si vous constatez un défaut ou une irrégularité sur le produit, ne poursuivez pas l'installation et contactez immédiatement notre service client.

Garantie

Le reçu d'achat original sera nécessaire pour bénéficier du service de garantie. Conservez-le dans un endroit sûr. Toute manipulation de l'appareil, modification technique de toute sorte ou dommage causé par des forces mécaniques extérieures annulera la garantie. Pour consulter les conditions de garantie, rendez-vous sur www.marsgaming.eu/terms

Conformité

Vous pouvez consulter la Déclaration de Conformité de l'Union Européenne pour ce produit sur www.marsgaming.eu/conformity. Pour plus d'informations, visitez www.marsgaming.eu

Élimination et recyclage

En fin de vie, le produit ne doit pas être jeté avec les déchets ménagers ordinaires. Pour promouvoir la durabilité environnementale et assurer une gestion correcte des déchets, apportez le produit dans un centre de collecte et de recyclage agréé.

Contact

Si vous avez des questions ou besoin d'assistance concernant le produit, n'hésitez pas à nous contacter : atcliente@biomag.es / +34945124598

DE

Installation des Überwachungsbildschirms

- Schließen Sie das 9-Pin-Kabel des Bildschirms an den F-USB-Anschluss des Mainboards an.
- Laden Sie die Software von unserer Website www.marsgaming.eu herunter.
- Installieren Sie die Software.
- Starten Sie die Software und aktivieren Sie die Option „Automatisch starten“. Die Software muss im Hintergrund geöffnet bleiben, damit die vorgenommenen Änderungen auf dem Bildschirm angezeigt werden.

Fehlerbehebung

Der Computer startet nicht: Lesen Sie die Dokumentation des Mainboards und stellen Sie sicher, dass der POWER-Schalter am richtigen Anschluss des Mainboards angeschlossen ist.

Die Anschlüsse am Frontpanel funktionieren nicht: Überprüfen Sie, ob die Frontpanel-Anschlüsse (USB, HD AUDIO) korrekt mit den entsprechenden Anschlüssen des Mainboards verbunden sind. Vergewissern Sie sich, dass die Treiber des Mainboards aktuell und korrekt installiert sind. Testen Sie die USB- und Audioanschlüsse mit verschiedenen Geräten, um festzustellen, ob das Problem weiterhin besteht.

Der Bildschirm schaltet sich nicht ein: Überprüfen Sie, ob das Kabel am 9-Pin-F-USB-Anschluss Ihres Mainboards angeschlossen ist.

Kompatibilität der Komponenten: Prüfen Sie das Datenblat des Produkts auf

www.marsgaming.eu, um detaillierte Informationen über die Kompatibilität des Gehäuses mit Grafikkarten, Wasserkühlung, Luftkühlern und Lüftern zu erhalten. Wenn Sie weitere Hilfe benötigen, kontaktieren Sie uns bitte.

Sicherheitshinweise

- Verwenden Sie das Produkt nicht in Bereichen mit hoher Luftfeuchtigkeit oder in der Nähe von Wasser.
 - Halten Sie Kinder während der Installation von den Bauteilen fern.
 - Schützen Sie Ihre Hände und Finger beim Hantieren und Installieren der Bauteile.
 - Stellen Sie das Produkt auf eine flache Oberfläche.
 - Stellen Sie sicher, dass alle Komponenten und Abdeckungen korrekt installiert sind und die Schrauben fest angezogen sind.
 - Trennen Sie das Gerät vom Stromnetz, bevor Sie das Gehäuse reinigen.
 - Verwenden Sie ein weiches, trockenes Tuch zur Reinigung des Gehäuses.
 - Verwenden Sie keine scheuernden Reinigungsmittel oder Lösungsmittel.
 - Bewahren Sie das Gerät in einer sauberen und trockenen Umgebung auf, da Staub und Feuchtigkeit die Lebensdauer der PC-Komponenten verkürzen können.
 - ÄNDERN Sie die im Lieferumfang enthaltenen Kabel oder Anschlüsse NICHT.
 - Üben Sie KEINE übermäßige Kraft beim Ein- und Ausstecken der Anschlüsse aus und stellen Sie sicher, dass alle Verbindungen eingesteckt sind.
- Wichtiger Hinweis:** Wenn Sie einen Defekt oder eine Unregelmäßigkeit am Produkt feststellen, fñhren Sie die Installation nicht durch und kontaktieren Sie uns umgehend.

Garantie

Der Original-Kaufbeleg ist erforderlich, um den Garantieservice in Anspruch zu nehmen. Bewahren Sie ihn an einem sicheren Ort auf. Manipulationen am Gerät, technische Änderungen jeglicher Art und Schäden durch äußere mechanische Einflüsse führen zum Erlöschen der Garantie. Um die Garantiebedingungen zu lesen, besuchen Sie www.marsgaming.eu

Konformität

Die EU-Konformitätserklärung für dieses Produkt finden Sie unter [www.tacens.es /conformity](http://www.marsgaming.eu/conformity). Für weitere Informationen besuchen Sie www.marsgaming.eu

Entsorgung und Recycling

Am Ende der Lebensdauer darf das Produkt nicht mit dem normalen Hausmüll entsorgt werden. Um die Umwelt zu schützen und eine ordnungsgemäße Abfallentsorgung zu gewährleisten, bringen Sie das Produkt zu einer entsprechenden Sammel- und Recyclingstelle.

Kontakt

Wenn Sie Fragen haben oder Unterstützung zum Produkt benötigen, kontaktieren Sie uns bitte: atcliente@biomag.es / +34945124598

PL

Instalacja ekranu monitorującego

- Podłącz kabel 9-pinowy ekranu do portu F-USB na płycie głównej.
 - Pobierz oprogramowanie z naszej strony internetowej www.marsgaming.eu
 - Zainstaluj oprogramowanie.
 - Uruchom oprogramowanie i włącz opcję „Uruchamiaj automatycznie”.
- Oprogramowanie musi być otwarte w tle, aby wprowadzone zmiany były widoczne na ekranie.

Rozwiązywanie problemów

Komputer się nie włącza: Sprawdź dokumentację płyty głównej i upewnij się, że przycisk POWER jest podłączony do właściwego portu na płycie głównej. **Złącza panelu przedniego nie działają:** Sprawdź, czy złącza panelu przedniego (USB, HD AUDIO) są poprawnie podłączone do odpowiednich portów na płycie głównej. Upewnij się, że sterowniki płyty głównej są aktualne i prawidłowo zainstalowane. Przetestuj działanie złączy USB i Audio z różnymi urządzeniami, aby sprawdzić, czy problem nadal występuje.

Ekran się nie włącza: Upewnij się, że kabel jest podłączony do portu F-USB 9-pinowego na płycie głównej.

Kompatybilność komponentów: Sprawdź kartę specyfikacji produktu na stronie www.tacens.es, aby uzyskać szczegółowe informacje o kompatybilności obudowy z kartami graficznymi, chłodzeniem wodnym, chłodzeniem powietrznym i wentylatorami. Jeśli potrzebujesz dalszej pomocy, skontaktuj się z nami, aby uzyskać wsparcie.

Przypomnienia dotyczące bezpieczeństwa

- Nie używaj produktu w miejscach o dużej wilgotności ani w pobliżu wody.
- Trzymaj dzieci z dala od części podczas instalacji produktu.
- Chroń ręce i palce podczas obsługi i montażu części.
- Umieść produkt na płaskiej powierzchni.
- Upewnij się, że wszystkie komponenty i panele są prawidłowo zamontowane, a śruby dobrze dokręcone.
- Odłącz urządzenie od gniazdka przed czyszczeniem obudowy.
- Używaj miękkiej, suchej ściereczki do czyszczenia obudowy. Nie używaj środków czyszczących o właściwościach ściernych ani rozpuszczalników.
- Przechowuj urządzenie w czystym i suchym miejscu, ponieważ kurz i wilgoć mogą skrócić żywotność komponentów komputera.
- NIE modyfikuj kabli ani złączy dołączonych do tego produktu.

-NIE używaj nadmiernej siły przy podłączaniu i odłączaniu złączy i upewnij się, że są całkowicie wpięte.

-Ważna uwaga: Jeśli zauważyłś jakiegokolwiek uszkodzenia lub nieprawidłowości w produkcie, nie kontynuuj instalacji i skontaktuj się z nami natychmiast.

Gwarancja

Oryginalny dowód zakupu będzie wymagany do skorzystania z usługi gwarancyjnej. Przechowuj go w bezpiecznym miejscu. Samodzielne manipulacje urządzeniem, jakiekolwiek modyfikacje techniczne i uszkodzenia spowodowane czynnikami mechanicznymi zewnętrznymi unieważniają gwarancję. Aby zapoznać się z warunkami gwarancji, odwiedź www.marsgaming.eu/terms

Zgodność

Deklarację zgodności Unii Europejskiej dla tego produktu można znaleźć na stronie www.marsgaming.eu/conformity. Więcej informacji znajdziesz na stronie www.marsgaming.eu

Utylizacja i recykling

Po zakończeniu okresu użytkowania produktu nie należy go wyrzucać z odpadami domowymi. W celu wspierania zrównoważonego rozwoju środowiska i zapewnienia prawidłowej gospodarki odpadami oddaj produkt do wyznaczonego punktu zbiórki i recyklingu.

Kontakt

W razie pytań lub potrzeby pomocy dotyczącej produktu prosimy o kontakt: atcliente@biomag.es / +34945124598

NL

Installatie van het monitoringscherm

- Sluit de 9-pins kabel van het scherm aan op de F-USB poort van het moederbord.
- Download de software van onze website www.marsgaming.eu
- Installeer de software.
- Start de software en activeer de optie "Automatisch opstarten". De software moet op de achtergrond actief blijven zodat de wijzigingen op het scherm worden weergegeven.

Probleemoplossing

De computer start niet op: Raadpleeg de documentatie van het moederbord en controleer of de POWER-knop op de juiste poort van het moederbord is aangesloten.

De frontpanel-aansluitingen werken niet: Controleer of de frontpanel-aansluitingen (USB, HD AUDIO) correct zijn aangesloten op de juiste poorten van het moederbord. Zorg dat de stuurprogramma's van het moederbord up-to-date en correct geïnstalleerd zijn. Test de USB- en audio-aansluitingen met verschillende apparaten om te controleren of het probleem blijft bestaan.

Het scherm schakelt niet in: Controleer of de kabel is aangesloten op de 9-pins F-USB poort van het moederbord.

Compatibiliteit van componenten: Raadpleeg het specificatieblad van het product op [www.marsgaming.eu] voor gedetailleerde informatie over de compatibiliteit van de behuizing met grafische kaarten, waterkoeling, luchtkoelers en ventilatoren. Neem contact met ons op voor extra ondersteuning als dat nodig is.

Veiligheidsinstructies

- Gebruik het product niet in ruimtes met hoge luchtvochtigheid of in de buurt van water.
- Houd kinderen weg van de onderdelen tijdens de installatie van het product.
- Bescherm uw handen en vingers bij het hanteren en installeren van de onderdelen.
- Plaats het product op een vlakke ondergrond.
- Zorg ervoor dat alle componenten en panelen correct zijn geïnstalleerd en dat de schroeven stevig zijn vastgedraaid.
- Koppel het apparaat los van het stopcontact voordat u de behuizing schoonmaakt.
- Gebruik een zachte, droge doek om de behuizing schoon te maken. Gebruik geen schurende reinigingsmiddelen of oplosmiddelen.
- Bewaar het apparaat in een schone en droge omgeving, want stof en vocht kunnen de levensduur van computeronderdelen verkorten.
- WIJZIG de meegeleverde kabels of connectoren NIET.
- Oefen GEEN overmatige kracht uit bij het aansluiten en loskoppelen van connectoren en zorg dat deze volledig zijn ingestoken.
- Belangrijke opmerking:** Als u een defect of onregelmatigheid aan het product opmerkt, ga dan niet verder met de installatie en neem direct contact met ons op.

Garantie

Het originele aankoopbewijs is vereist om gebruik te maken van de garantie. Bewaar het op een veilige plek. Aanpassingen aan het apparaat, technische wijzigingen van welke aard dan ook en schade door externe mechanische invloeden maken de garantie ongeldig. Raadpleeg www.marsgaming.eu/terms voor de garantievoorwaarden.

Conformiteit

De EU-conformiteitsverklaring voor dit product is te vinden op (http://www.marsgaming.eu/conformity). Voor meer informatie kunt u terecht op www.marsgaming.eu

Verwijdering en recycling

Aan het einde van de levensduur mag het product niet met het gewone huisvuil worden weggegooid. Lever het in bij een erkend inzamel- en recyclepunt om duurzaamheid te bevorderen en correcte afvalverwerking te garanderen.

Contact

Als u vragen heeft of ondersteuning nodig heeft met het product, neem dan gerust contact met ons op: attc@biomag.es / +34945124598

تنفيذ

يمكنك الاطلاع على إعلان المطابقة للاتحاد الأوروبي للمنتج على www.mars-gaming.eu/conformity. لمزيد من المعلومات، يرجى زيارة www.mars-gaming.eu.

التخلص من النفايات وإعادة التدوير

في نهاية عمر المنتج، يجب عدم التخلص منه مع النفايات المنزلية العادية. لدعم الاستدامة البيئية وضمان الإدارة السليمة للنفايات، قم بتوصيل المنتج إلى مركز جمع وإعادة تدوير معين.

اتصال

إذا كان لديك أسئلة أو تحتاج إلى مساعدة بشأن المنتج، فلا تتردد في الاتصال بنا: +34945124598 / attc@biomag.es

تركيب شاشة المراقبة

1. قم بتوصيل كابل 9 دبابيس للشاشة بمنفذ F-USB للوحة النظام.
2. قم بتنزيل البرنامج من موقعنا الإلكتروني www.marsgaming.eu
3. قم بتثبيت البرنامج
4. قم بتشغيل البرنامج وقم بتفعيل خيار "التشغيل التلقائي". يجب أن يكون البرنامج مفتوحًا في الخلفية حتى يتم تطبيق التغييرات التي تم إجراؤها على الشاشة.

حل المشكلات

لا يعمل الكمبيوتر: راجع وثائق اللوحة الأم وتأكد من أن زر الطاقة متصل بالمنفذ الصحيح للوحة الأم.
لا تعمل موصلات اللوحة الأمامية: تحقق من أن موصلات اللوحة الأمامية (USB، HD AUDIO) متصلة بشكل صحيح بالموصلات المقابلة في اللوحة الأم. تأكد من أن برامج تشغيل اللوحة الأم محدثة ومثبتة بشكل صحيح. قم باختبار وظيفة موصلات USB و موصلات الصوت مع أجهزة مختلفة لتحديد ما إذا كان المشكلة مستمرة.

لا تشتعل الشاشة: تحقق من أن الكابل متصل في منفذ F-USB ذي 9 دبابيس من اللوحة الأم الخاصة بك.

توافق المكونات: راجع صفحة مواصفات المنتج على www.marsgaming.eu للحصول على معلومات مفصلة عن توافق اللعبة مع لوحة الرسومات، التبريد السائل، مبردات الهواء والمراوح. إذا كنت بحاجة إلى مزيد من المساعدة، فلا تتردد في الاتصال بنا للحصول على الدعم. الراجعة لا تدور: تحقق من التوصيلات وتأكد من أنها مثبتة بشكل صحيح في مصدر الطاقة.

يصدر المروحة الكثير من الضجيج: تأكد من عدم وجود أي شيء يعيق المروحة. إذا كان المروحة قد تعرضت للغبار أو الأوساخ فقد تسبب في ضجيج، فقم بتنظيفها.

إذا استمر المشكلة أو لم تكن مدرجة، اتصل بنا على attc@biomag.es

إشعارات السلامة

لا تستخدم المنتج في المناطق ذات الرطوبة العالية أو بالقرب من الماء. احفظ الأطفال بعيداً عن الأجزاء أثناء تركيب المنتج. حماية يديك وأصابعك عند التعامل مع القطع وتركيبها.

ضع المنتج على سطح مستو. تأكد من أن جميع المكونات والألواح مثبتة بشكل صحيح وأن المسامير مشدودة. قم بفصل الجهاز من مقبس الطاقة قبل تنظيف الهيكل. استخدم قطعة قماش ناعمة وجافة لتنظيف الطاوله. لا تستخدم مواد التنظيف الكاشطة أو المذيبات.

احتفظ بالجهاز في بيئة نظيفة وجافة، حيث يمكن أن يعد الغبار والرطوبة من عمر مكونات الكمبيوتر. لا تقم بتعديل الأسلاك أو الموصلات المضمنة في هذا المنتج.

لا تستخدم قوة زائدة عند توصيل وفصل الموصلات وتأكد من أنها قد دخلت بالكامل.

تنبيه هام: إذا لاحظت أي عيب أو عدم انتظام في المنتج، يرجى عدم المتابعة في التركيب والاتصال على الفور بـ ضمان

سيكون من الضروري الاحتفاظ بالفاتورة الأصلية لاستخدام خدمة الضمان. احتفظ بها في مكان آمن. إن أي تعديل على الجهاز أو تعديلات فنية من أي نوع وأي ضرر ناتج عن قوى ميكانيكية خارجية سيؤدي إلى إلغاء الضمان. للاطلاع على شروط وأحكام الضمان، يرجى زيارة www.marsgaming.eu



Points de collecte sur www.quefairedemesdechets.fr
Privilégiez la réparation ou le don de votre appareil !

MARSGAMING

Biomag S. L.

EU office:

Address: Barratxi 39, Pab. 3

01013, Vitoria, SPAIN

Telephone: +34945124598

Email: attc@biomag.es

Made In China

WWW.MARSGAMING.EU

