



Oven

User Manual

Forno

Manual do utilizador



I6V5PMS

285380816_1/ EN/ PT/ R.AA/ 07.05.25 11:51
7734986449

Welcome!

Dear Customer,

Thank you for choosing the Indesit product. We want your product, manufactured with high quality and technology, to offer you the best efficiency. Therefore, carefully read this manual and any other documentation provided before using the product.

Keep in mind all the information and warnings stated in the user's manual. This way, you will protect yourself and your product against the dangers that may occur.

Keep the user's manual. If you give the product to someone else, give the manual with it.

The warranty conditions, usage and troubleshooting methods for your product are provided in this manual.

The symbols and their descriptions in the user's manual:



Hazard that may result in death or injury.



Important information or useful usage tips.



Read the user's manual.



Hot surface warning.

NOTICE Hazard that may result in material damage to the product or its environment.

Beko Europe Management Srl

Via Varesina 204, 20156 Milano, Italy

Table of Contents

1 Safety Instructions	4	7.2 Operation of the Oven Control Unit.....	24
1.1 Intended Use.....	4	8 General Information About Cooking	25
1.2 Child, Vulnerable Person and Pet Safety	4	8.1 General Information About Baking in the Oven	25
1.3 Electrical Safety.....	5	8.1.1 Pastries and oven food.....	26
1.4 Transportation Safety	7	8.1.2 Meat, Fish and Poultry	27
1.5 Installation Safety.....	7	8.1.3 Grill	29
1.6 Safety of Use	8	8.1.4 Test foods.....	30
1.7 Temperature Warnings	9	9 Maintenance and Cleaning	30
1.8 Accessory Use.....	9	9.1 General Cleaning Information.....	30
1.9 Cooking Safety	10	9.2 Cleaning Accessories.....	32
1.10 Maintenance and Cleaning Safety	11	9.3 Cleaning the hob.....	32
2 Environmental Instructions	12	9.4 Cleaning the Control Panel	32
2.1 Waste Directive.....	12	9.5 Cleaning the inside of the oven (cooking area).....	32
2.1.1 Compliance with the WEEE Directive and Disposing of the Waste Product	12	9.6 Easy Steam Cleaning	33
2.2 Package Information.....	13	9.7 Cleaning the Oven Door	33
2.3 Recommendations for Energy Saving.....	13	9.8 Removing the Inner Glass of The Oven Door	34
3 Your product	13	9.9 Cleaning the Oven Lamp.....	35
3.1 Product Introduction	13	10 Troubleshooting	36
3.1.1 Cooking unit	14		
3.1.2 Hob section.....	14		
3.2 Introduction of the oven control panel.....	14		
3.3 Oven operating functions.....	15		
3.4 Product Accessories	15		
3.5 Use of Product Accessories	16		
3.6 Technical Specifications.....	18		
4 Installation	19		
4.1 Right place for installation.....	19		
4.2 Electrical connection.....	20		
4.3 Placing the product	21		
5 First Use	22		
5.1 Initial Cleaning	22		
6 How to use the hob	22		
6.1 General information on hob usage.....	22		
6.2 Operation of the hobs	23		
7 Using the Oven	24		
7.1 General Information on Using the Oven	24		

1 Safety Instructions

- This section includes the safety instructions necessary to prevent the risk of personal injury or material damage.
- If the product is handed over to someone else for personal use or second-hand use purposes, the user's manual, product labels and other relevant documents and parts should also be given.
- Our company shall not be held responsible for damages that may occur if these instructions are not observed.
- Failure to follow these instructions shall void any warranty.
- Use original spare parts and accessories only.
- Do not repair or replace any component of the product unless it is clearly specified in the user's manual.
- Do not make technical modifications on the product.

1.1 Intended Use

- This product is designed to be used at home. It is not suitable for commercial use.
- Do not use the product in gardens, balconies or other outdoors. This product is intended to be used in households and

in the staff kitchens of shops, offices and other working environments.

- **CAUTION:** This product should be used for cooking purposes only. It should not be used for different purposes, such as heating the room.
- The oven can be used to defrost, bake, fry and grill food.
- This product should not be used for plate heating, drying by hanging towels or clothes on the handle.

1.2 Child, Vulnerable Person and Pet Safety

- This product can be used by children 8 years of age and older, and people who are underdeveloped in physical, sensory or mental skills, or who have lack of experience and knowledge, as long as they are supervised or trained about the safe use and hazards of the product.
- Children should not play with the product. Cleaning and user maintenance should not be performed by children unless there is someone overseeing them.
- This product should not be used by people with limited physical, sensory or mental ca-

capacity (including children), unless they are kept under supervision or receive the necessary instructions.

- Children should be supervised to ensure that they do not play with the product.
- Electrical products are dangerous for children and pets. Children and pets must not play with, climb on, or enter the product.
- Do not put objects that children may reach on the product.
- Turn the handle of the pots and pans to the side of the counter so that children cannot grab and burn.
- **CAUTION:** During use, the accessible surfaces of the product are hot. Keep children away from the product.
- Keep the packaging materials out of the reach of children. There is a hazard of injury and suffocation.
- When the door is open, do not put any heavy objects on it or allow children to sit on it. You may cause the oven to tip over or damage the door hinges.
- Before discarding worn out and useless products:
 1. Unplug the power plug and remove it from the socket.

2. Cut off the power cable and disconnect it with the plug from the product.
3. Take precautions to prevent children from entering the product.
4. Do not allow children to play with product when it is in idle mode.



1.3 Electrical Safety

- Plug the product into a grounded outlet protected by a fuse that matches the current ratings indicated on the type label. Have the grounding installation made by a qualified electrician. Do not use the product without grounding in accordance with local / national regulations.
- The plug or the electrical connection of the appliance shall be in an easily accessible place. If this is not possible, there should be a mechanism (fuse, switch, key switch, etc.) on the electrical installation to which the product is connected, in compliance with the electrical regulations and separating all poles from the network.
- Unplug the product or switch off the fuse before repair, maintenance and cleaning.

- Plug the product into an outlet that meets the voltage and frequency values specified on the type label.
 - (If your product does not have a mains cable) only use the connecting cable described in the "Technical specifications" section.
 - Do not jam the power cable under and behind the product. Do not put a heavy object on the power cable. The power cable should not be bent, crushed, and come into contact with any heat source.
 - Make sure that the power cable is not jammed while putting the product to its place after assembly or cleaning.
 - The rear surface of the oven gets hot when it is in use. The power cables must not touch the rear surface of the product. Otherwise it might get damaged.
 - Do not jam the electric cables into the oven door and do not pass them over hot surfaces. Otherwise, cable insulation may melt and cause fire as a result of short circuit.
 - Use original cable only. Do not use cut or damaged cables.
 - Do not use an extension cord or multi-plug to operate your product.
 - Contact the importer or the authorized service centre if the length of the power line is inadequate.
 - Portable power sources or multiple plugs may overheat and catch fire. Keep multiple plugs and portable power sources away from the product.
 - If the power cable is damaged, it must be replaced by the manufacturer, an authorized service or a person to be specified by the importer company in order to prevent possible dangers.
 - **CAUTION:** Before replacing the oven lamp, be sure to disconnect the product from the mains supply to avoid the risk of electric shock. Unplug the product or turn off the fuse from the fuse box.
- If your product has a power cable and plug:
- Never put the product plug into a broken, loose, or out-of-socket plug. Make sure the plug is fully inserted into the socket. Otherwise the connections may overheat and cause a fire.
 - Avoid inserting the device into plugs that are greasy, unclean, or potentially exposed to water (such as those near a worktop

where water may escape). Otherwise there is a risk of short circuit and electrocution.

- Never touch the plug with wet hands!
- Pull the plug out of the socket using the plug's body rather than the cord itself.

1.4 Transportation Safety

- Disconnect the product from the mains before transporting the product.
- The product is heavy, carry the product with at least two people.
- Do not use the door and / or handle to transport or move the product.
- Do not place items on the appliance. Carry the appliance vertically.
- When you need to transport the product, wrap it with bubble wrap packaging material or thick cardboard and tape it tightly. Secure the moving parts of the product firmly to prevent damage.
- Before the product is installed, check the product for any damage after transport. Contact the importer or the authorized service centre if damaged.

1.5 Installation Safety

- Before beginning the installation, de-energize the power line to which the product will be connected by turning off the fuse.
- Always wear protective gloves during transport and installation. Otherwise there is a risk of injury from sharp edges!
- Before the product is installed, check the product for any damage. Do not have it installed if the product is damaged.
- Never place the product on a carpet-covered floor. Product Otherwise, lack of airflow beneath the product will cause electrical parts to overheat. This will cause problems with your product.
- The product should be placed directly on a clean, flat and hard surface. It should not be placed on a plinth or bed plate. Products must not be placed on cardboard or plastic plates.
- Direct sunlight and heat sources, such as electric or gas heaters, must not be present in the area where the product is installed.
- Keep the surroundings of all ventilation ducts of the product open.

- Do not install the product near a window. There is a risk that the hob flame will ignite curtains and flammable materials around the hob. When you open the window, hot cookware may tip over.
- Do not install the product near a window. When you open the window, hot cookware may tip over.
- To avoid overheating, product installation should not be carried out behind decorative covers.
- In cases where a gas hose/ pipe or plastic water pipe is situated behind the designated installation area for the product, it is imperative to guarantee that there is no contact between the product and these utility lines. Otherwise the hose/pipe may be crushed.
- If there is a socket behind the place where the product will be installed, it must be ensured that the product does not come into contact with the socket nor with the plug plugged into the socket.
- There should be no gas hose, plastic water pipe and socket on the back or side wall of the place where the product will be installed. Otherwise, they may

be deformed by the heat effect when the hob is operated and may create a safety risk.

1.6 Safety of Use

- Ensure that the appliance is switched off after every use.
- If you will not use the product for a long time, unplug it or turn off the power from the fuse box.
- Don't use the product if it breaks down or gets damaged while being used. Disconnect the product from the electricity. Contact the importer or the authorized service centre.
- Do not use the product if the front door glass is removed or cracked. Otherwise there is a risk of injury and environmental damage.
- **CAUTION:** If the hob surface is cracked, disconnect the product from the mains to avoid the risk of electric shock.
- **CAUTION:** If the hob glass surface is broken:
Switch off all gas and (if applicable) electric hotplates. Disconnect the product from the electricity.
 - Do not touch the appliance surface.
 - Do not use the appliance.
- Do not step on the appliance for any reason.

- Never use the product when your judgement or coordination is impaired by the use of alcohol and/or drugs.
- Flammable objects must not be kept in and around the cooking area. Otherwise, these may lead to fire.
- The oven handle is not a towel dryer. When using the product, do not hang towels, gloves or similar textiles on the handle.
- The hinges of the product door move when opening and closing the door and might jam. When opening / closing the door, do not hold the part with the hinges.
- This product is not suitable for use with a remote control or an external clock.
- Keep your distance when opening the oven door during or at the end of cooking. The steam may burn your hand, face and/or eyes.
- During operation the product is hot. Care should be taken to avoid touching hot parts, inside of the oven and heating elements.
- Always wear heat-resistant oven gloves when handling the product.
- **CAUTION:** Danger of fire: Do not store items on the cooking surfaces.

1.7 Temperature Warnings

- **CAUTION:** When the product is in use, the product and its accessible parts will be hot. Care should be taken to avoid touching the product and heating elements. Children under 8 years of age should be kept away from the product unless constantly supervised.
- Do not place flammable / explosive materials near the product, as the surfaces will be hot while it is operating.

1.8 Accessory Use

- It is important to use the accessories provided with the product appropriately. For detailed information, refer to the section "**Usage of accessories**".
- Close the oven door after pushing the accessories completely into the cooking space, otherwise they may hit the door glass and damage it.
- **CAUTION:** Use only hob guards designed by the manufacturer of the cooking appliance or indicated by the manufacturer of the appliance in the instructions for use as suitable or hob guards incorporated in

the appliance. The use of inappropriate guards can cause accidents.

1.9 Cooking Safety

- **CAUTION:** The cooking process must be observed. Short-term cooking processes must be constantly observed.
 - **CAUTION:** In solid or liquid oil cooking, it is dangerous to leave the hob unattended, which may cause a fire. NEVER try to extinguish the fire with water; disconnect the product from the mains, and then cover the flames with a cover or fire cloth (etc.).
 - Be careful when using alcoholic drinks in your dishes. Alcohol evaporates at high temperatures and may cause fire since it can ignite when it comes into contact with hot surfaces.
 - Food residues in the cooking area., such as oil, can ignite. Clean these residues before cooking.
 - Food Poisoning Hazard: Do not let food sit in oven for more than 1 hour before or after cooking. Otherwise it may cause food poisoning or diseases.
 - Do not heat closed tins and glass jars in the oven. The pressure that would build-up in the tin/jar may cause it to burst.
 - When the oven is in use, NEVER place baking tray, dishes or aluminium foil directly on the bottom of the oven. The heat accumulation might damage the bottom of the oven, and might even cause damage to the oven cabinet or kitchen flooring.
- Be mindful of the following precautions when using greasy parchment paper or similar materials:
- Place the greaseproof paper in a cookware or on the oven accessory (tray, wire grill, etc.) with food and place it in the preheated oven.
 - To prevent the risk of touching the oven heating elements and obstructing the flow of hot air, remove any excess parts of greaseproof paper that hang from accessories or containers. Do not use greaseproof paper at oven temperatures higher than the maximum usage temperature specified by the manufacturer. Never place greaseproof paper on the oven base.

- Do not place it on top of accessories during preheating.
- Always press down with a plate or similar object to prevent the material from flying around due to the air circulation inside the oven.
- Only cover the necessary surface inside the tray.
- After each use, the tray should be cleaned, and any greaseproof paper or similar materials used in the tray should be replaced. Otherwise, liquids dripping onto the tray can cause smoking or even ignite flames.
- An air flow is generated when the product lid is opened. Greaseproof paper can come into contact with heating elements and ignite.
- When using wire grill, a tray should be placed on the lower rack. Otherwise, the food oil and other components that drip onto the oven bottom can create heavy smoke and lead to flames.
- Close the oven door during grilling. Hot surfaces may cause burns!
- Food not suitable for grilling carries a fire hazard. Grill only food that is suitable for heavy grill fire. Do not place the food too far in the back of the grill. This is the hottest area and fatty foods may catch fire.



1.10 Maintenance and Cleaning Safety

- Wait for the product to cool before cleaning the product. Hot surfaces may cause burns!
- Never wash the product by spraying or pouring water on it! There is the risk of electric shock!
- Do not use steam cleaners to clean the product as this may cause an electric shock.
- Do not use harsh abrasive cleaners, metal scrapers, scouring pads, dish washing wire or bleach to clean the oven front door glass and oven top door glass (if equipped). These materials can cause glass surfaces to be scratched and broken.

2 Environmental Instructions

2.1 Waste Directive

2.1.1 Compliance with the WEEE Directive and Disposing of the Waste Product

This product complies with EU WEEE Directive (2012/19/EU). This product bears a classification symbol for waste electrical and electronic equipment (WEEE).



This product has been manufactured with high quality parts and materials which can be re-used and are suitable for recycling. Therefore, do not dispose of the waste product with normal domestic and other wastes at the end

of its service life. Take it to a collection point for the recycling of electrical and electronic equipment. You can ask your local administration about these collection points. Disposing of the appliance properly helps prevent negative consequences for the environment and human health.

Compliance with RoHS Directive:

The product you have purchased complies with EU RoHS Directive (2011/65/EU). It does not contain harmful and prohibited materials specified in the Directive.

DISPOSAL OF PACKAGING MATERIALS

The packaging material is 100% recyclable and is marked with the recycle symbol . The various parts of the packaging must therefore be disposed of responsibly and in full compliance with local authority regulations governing waste disposal.

DISPOSAL OF HOUSEHOLD APPLIANCES

This appliance is manufactured with recyclable or reusable materials. Dispose of it in accordance with local waste disposal regulations. For further information on the treatment, recovery and recycling of household electrical appliances, contact your local authority, the collection service for household

waste or the store where you purchased the appliance. This appliance is marked in compliance with European Directive 2012/19/EU, Waste Electrical and Electronic Equipment (WEEE) and with the Waste Electrical and Electronic Equipment regulations 2013 (as amended). By ensuring this product is disposed of correctly, you will help prevent negative consequences for the environment and human health. The  symbol on the product or on the accompanying documentation indicates that it should not be treated as domestic waste but must be taken to an appropriate collection center for the recycling of electrical and electronic equipment.

ENERGY SAVING TIPS

Only preheat the oven if specified in the cooking table or your recipe.

Use dark lacquered or enamelled baking trays as they absorb heat better.



Food requiring prolonged cooking will continue to cook even once the oven is switched off.

Make sure the oven door is closed completely when the appliance is turned on and keep it closed as much as possible while baking.

Cut the food into small, equally-sized pieces to reduce cooking time and save energy.

When the cooking time is long, over 30 minutes, reduce the oven temperature to the lowest setting during the last phase (3-10 minutes), based on the overall cooking time. The residual heat inside the oven will continue cooking the food.

DECLARATIONS OF CONFORMITY

This appliance meets: Ecodesign requirements of European Regulation 66/2014; Energy Labelling Regulation 65/2014; Ecodesign for Energy-Related Products and En-

ergy Information (Amendment) (EU Exit) Regulations 2019, in compliance with the European standard EN 60350-1. This product can contain halogen light (Energy Efficiency Class G) or LED light source (Energy Efficiency Class F).

2.2 Package Information

Packaging materials of the product are manufactured from recyclable materials in accordance with our National Environment Regulations. Do not dispose of the packaging waste with the household or other wastes, take it to the packaging material collection points designated by the local authorities.

2.3 Recommendations for Energy Saving

According to EU 66/2014, information on energy efficiency can be found on the product receipt supplied with the product. The following suggestions will help you use your product in an ecological and energy-efficient way:

- Defrost frozen food before baking.
- In the oven, use dark or enamelled containers that transmit heat better.
- If specified in the recipe or user's manual, always preheat. Do not open the oven door frequently during baking.
- Turn off the product 5 to 10 minutes before the end time of baking in prolonged bakings. You can save up to 20% electricity by using residual heat.
- Try to cook more than one dish at a time in the oven. You may cook at the same time by placing two cookers on the wire rack. In addition, if you cook your meals one after the other, it will save energy because the oven will not lose its heat.
- Use pots / pans with a size and lid suitable for the hob zone. Always choose the right size pot for your meals. More than necessary energy is needed for containers of the wrong size.
- Keep hob baking areas and pot bases clean. Dirt reduces the heat transfer between the baking area and the pot base.

3 Your product

In this section, you can find the overview and basic uses of the product's control panel. There may be differences in images and some features depending on the type of product.

3.1 Product Introduction

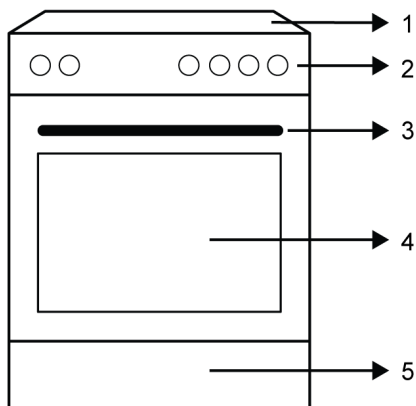

- 1 Hob section
- 2 Control panel
- 3 Handle
- 4 Door
- 5 Bottom part

3.1.1 Cooking unit

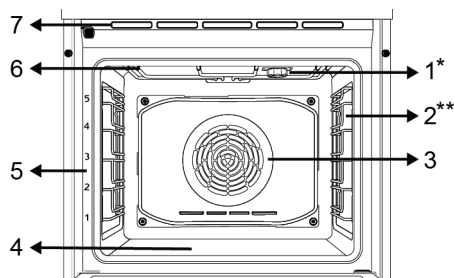

- 1 Lamp
 - 2 Wire shelves
 - 3 Fan motor (behind the steel plate)
 - 4 Lower heater (under the steel plate)
 - 5 Shelf positions
 - 6 Upper heater
 - 7 Ventilation holes
- * Varies depending on the model. Your product may not be equipped with a lamp, or the type and location of the lamp may differ from the illustration.

** Varies depending on the model. Your product may not be equipped with a wire rack. In the image, a product with wire rack is shown as an example.

3.1.2 Hob section

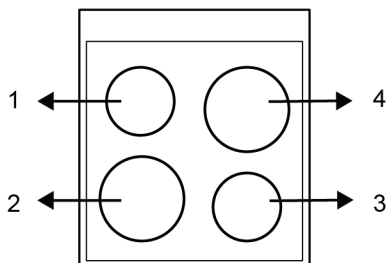

- 1 Rear left - Single cooking zone
- 2 Front left - Single cooking zone
- 3 Front right - Single cooking zone
- 4 Rear right - Single cooking zone

3.2 Introduction of the oven control panel

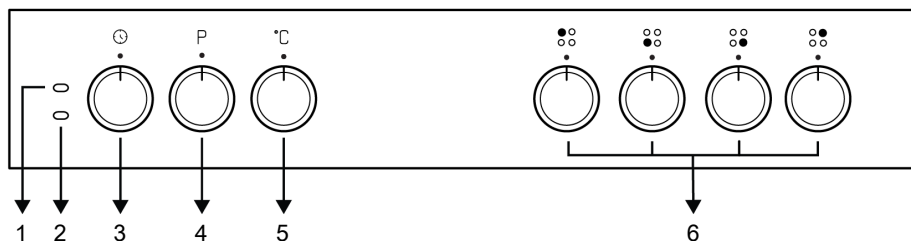

- 1 Active hob warning lamp
- 3 Timer knob
- 5 Temperature knob

- 2 Thermostat lamp
- 4 Function selection knob
- 6 Hob control knobs

If there are knob(s) controlling your product, in some models this/these knob(s) may be so that they come out when pushed (buried knobs). For settings to be made with these knobs, first push the relevant knob in and pull out the knob. After making your adjustment, push it in again and replace the knob.

Function selection knob

You can select the oven operating functions with the function selection knob. Turn left / right from closed (top) position to select.

Temperature knob

You can select the temperature you want to cook with the temperature knob. Turn clockwise from the closed (top) position to select.





Oven inner temperature indicator

You can understand the oven interior temperature from the temperature lamp. The thermostat lamp is located on the control panel. The thermostat lamp turns on when the product starts to operate, and the thermostat lamp turns off when it reaches the set temperature. When the temperature inside the oven drops below the set temperature, the thermostat lamp turns on again.

Hob control knobs







You can operate your hob with the hob control knobs. Each knob operates the respective cooking zone. You may infer which zone it controls from the symbols on the control panel.

Timer

You may cook by setting a specific cooking time with the timer knob. Numbers on the knob indicate the applicable cooking time in minutes.  /  symbol indicates indefinite cooking time. If you set the knob to the  /  symbol, you can cook manually (as you wish) in an indefinite time.

3.3 Oven operating functions

On the function table, the operating functions you can use in your oven and the highest and lowest temperatures that can be set for these functions are shown. The order of the operating modes shown here may differ from the arrangement on your product.

Function symbol	Function description	Temperature range (°C)	Description and use
	Top and bottom heating	*	Food is heated from above and below at the same time. Suitable for cakes, pastries or cakes and stews in baking moulds. Cooking is done with a single tray.
	Bottom heating	*	Only lower heating is on. It is suitable for foods that need browning on the bottom. This function should also be used for easy steam cleaning.
	Fan assisted bottom/top heating	*	The hot air heated by the upper and lower heaters is distributed equally and rapidly throughout the oven with the fan. Cooking is done with a single tray.
	Full grill	*	The large grill on the oven ceiling works. It is suitable for grilling in large amounts.
	Fan assisted low grill	*	The hot air heated by the small grill is quickly distributed into the oven with the fan. It is suitable for grilling smaller amounts.
	Booster	-	All the heaters of the oven work. This operating function is used to quickly bring the oven to the desired temperature (pre-heating). Do not use it for cooking food.

* Your product operates in the temperature range specified on the temperature knob.

3.4 Product Accessories

There are various accessories in your product. In this section, the description of the accessories and the descriptions of the correct usage are available. Depending on

the product model, the supplied accessory varies. All accessories described in the user's manual may not be available in your product.

i The trays inside your appliance may be deformed with the effect of the heat. This has no effect on the functionality. Deformation disappears when the tray is cooled.

Standard tray

It is used for pastries, frozen foods and frying large pieces.

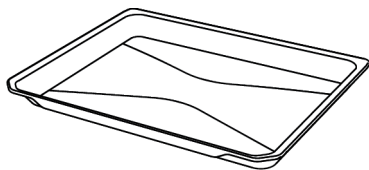

Wire grill

It is used for frying or placing the food to be baked, fried and stewed on the desired shelf.

On models with wire shelves :

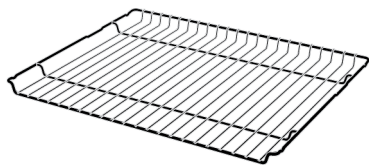

On models without wire shelves :

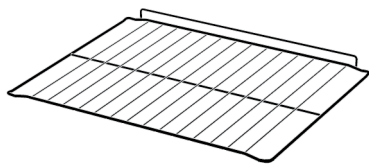

3.5 Use of Product Accessories

Cooking shelves

There are 5 levels of shelf position in the cooking area. You can also see the order of the shelves in the numbers on the front frame of the oven.

On models with wire shelves :

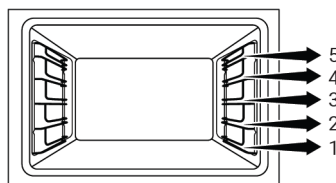

On models without wire shelves :

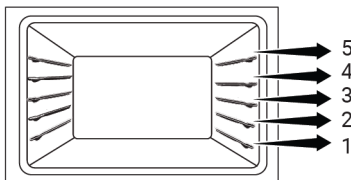

Placing the wire grill on the cooking shelves

On models with wire shelves :

It is crucial to place the wire grill on the wire side shelves properly. While placing the wire grill on the desired shelf, the open section must be on the front. For better cooking, the wire grill must be secured on the wire shelf's stopping point. It must not pass over the stopping point to contact with the rear wall of the oven.

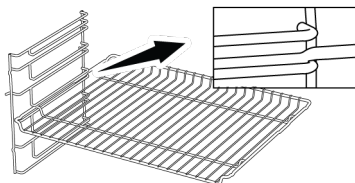

On models without wire shelves :

It is crucial to place the wire grill on the side shelves properly. The wire grill has one direction when placing it on the shelf. While placing the wire grill on the desired shelf, the open section must be on the front.

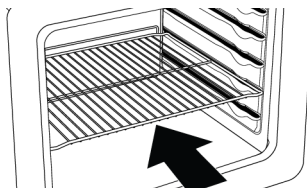

Placing the tray on the cooking shelves

On models with wire shelves :

It is also crucial to place the trays on the wire side shelves properly. While placing the tray on the desired shelf, its side designed for holding must be on the front. For better cooking, the tray must be secured on the stopping socket on the wire shelf. It must not pass over the stopping socket to contact with the rear wall of the oven.

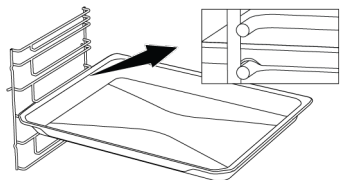

On models without wire shelves :

It is also crucial to place the trays on the side shelves properly. The tray has one direction when placing it on the shelf. While placing the tray on the desired shelf, its side designed for holding must be on the front.

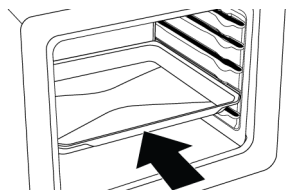

Stopping function of the wire grill

There is a stopping function to prevent the wire grill from tipping out of the wire shelf. With this function, you can easily and safely take out your food. While removing the wire grill, you can pull it forward until it reaches the stopping point. You must pass over this point to remove it completely.

On models with wire shelves :

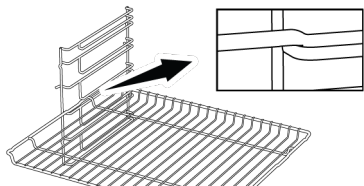

On models without wire shelves :

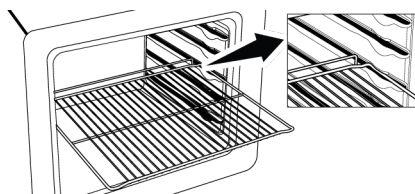

Tray stopping function - On models with wire shelves

There is also a stopping function to prevent the tray from tipping out of the wire shelf. While removing the tray, release it from the rear stopping socket and pull it towards yourself until it reaches the front side. You must pass over this stopping socket to remove it completely.

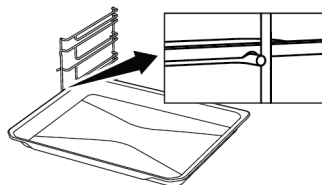

Proper placement of the wire grill and tray on the telescopic rails-On models with wire shelves and telescopic models

Thanks to the telescopic rails, trays or wire shelves can be easily installed and removed. Care should be taken to place the trays and wire shelves on the telescopic rails as shown in the figure below.

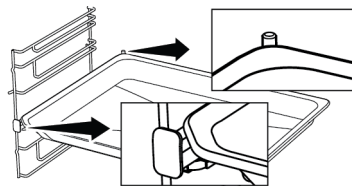
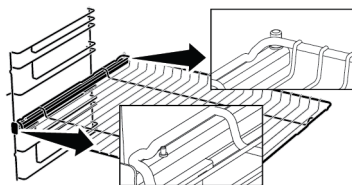

3.6 Technical Specifications

General specifications	
Product external dimensions (height/width/depth) (mm)	850 /600 /600
Voltage/Frequency	1N ~ 220-240 V/3N ~ 380-415 V 50 Hz
Cable type and section used/suitable for use in the product	min. H05VV-FG 3 x 2,5 mm2 (1N) / H05VV-FG 5 x 1,5 mm2 (3N)
Total power consumption (kW)	8,2
Oven type	Fan assisted oven

Front left	Single cooking zone
Dimension	180 mm
Power	1700 W
Rear left	Single cooking zone
Dimension	140 mm
Power	1200 W
Front right	Single cooking zone
Dimension	140 mm
Power	1200 W
Rear right	Single cooking zone
Dimension	180 mm
Power	1700 W

Basics: Information on the energy label of electrical ovens is given in accordance with the EN 60350-1 / IEC 60350-1 standard. Those values are determined under standard load with bottom-top heater or fan assisted heating (if any) functions.

Energy efficiency class is determined in accordance with the following prioritization depending on whether the relevant functions exist on the product or not: 1-Eco fan heating , 2-Fan Heating , 3-Fan assisted low grill , 4-Top and bottom heating.



Technical specifications may be changed without prior notice to improve the quality of the product.



Figures in this manual are schematic and may not exactly match your product.



Values stated on the product labels or in the documentation accompanying it are obtained in laboratory conditions in accordance with relevant standards. Depending on operational and environmental conditions of the product, these values may vary.

4 Installation

! General information

- Refer to the nearest Authorised Service Agent for installation of the product. Make sure that the electric and gas installations are in place before calling the Authorised Service Agent to have the product ready for operation. If not, call a qualified electrician and fitter to have the required arrangements made. The manufacturer shall not be held responsible for damages arising from procedures carried out by unauthorized persons which may also void the warranty.
- It is customer's responsibility to prepare the location the product shall be placed on and also have power and/or gas utility prepared.
- The rules specified in local standards about electrical and/or gas installations (legal rules on installation) shall be followed during product installation.
- Check for any damage on the appliance before the installation.

4.1 Right place for installation

- Place the product on a hard surface because of the air ducts under the product. It must not be placed onto a base or a pedestal. The feet of the product should not dip on soft surfaces, e.g. carpet, etc.
- The kitchen floor must be able to carry the weight of the appliance plus the additional weight of cookware and bakeware and food.
- This product is a class 1 device according to EN 30-1-1 standard. It can be placed adjacent to the kitchen walls, kitchen furniture or any other product in any dimension from behind and one edge. The kitchen furniture or equipment on the other side may only be of the same size or smaller.
- It can be used with cabinets on either side but in order to have a minimum distance of 400mm above hotplate level al-

low a side clearance of 65mm between the appliance and any wall, partition or tall cupboard.

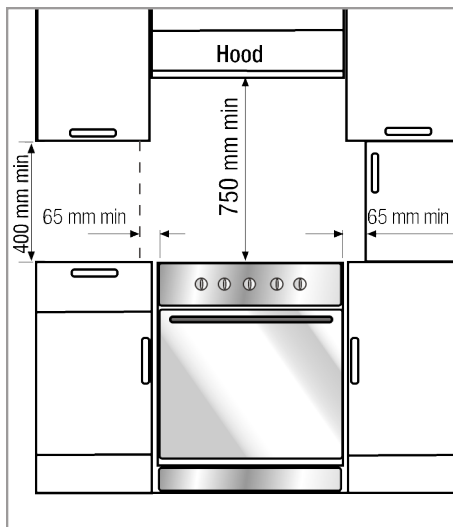

- It can also be used in a free standing position. Allow a minimum distance of 750 mm above the hob surface.
- If a cooker hood is to be installed above the cooker, refer to the instructions of the manufacturer of the cooker hood regarding installation height (min. 650 mm).
- Any kitchen furniture next to the appliance must be heat-resistant (100 °C min.).

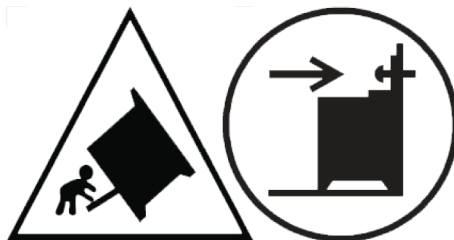

In order to prevent tipping of the appliance, this stabilizing means must be installed. Refer to the instructions for installation.

Safety chain

The appliance must be secured against overbalancing by using the supplied one safety chain on your oven.

If your product has 2 safety chains;

Fasten hook (1) by using a proper peg to the kitchen wall (6) and connect safety chain (3) to the hook via the locking mechanism (2).

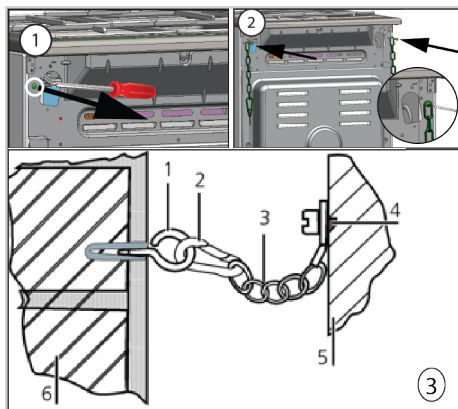

- 1 Hook
- 2 Locking mechanism
- 3 Safety chain
- 4 Firmly fix chain to product rear
- 5 Rear of product
- 6 Kitchen wall

If your product has 1 safety chains;

The appliance must be secured against overbalancing by using the supplied one safety chain on your oven.

Follow below steps in the picture to secure the safety chain to your product.

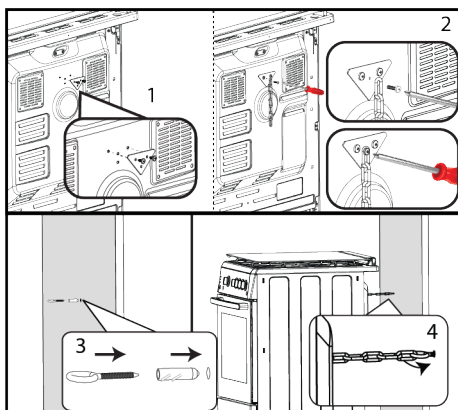

i Stability chain to be as short as practicable to avoid oven tilting forward and diagonal to avoid oven side tilting. Stability chain is designed for cookers without a bracket engagement slot.

4.2 Electrical connection

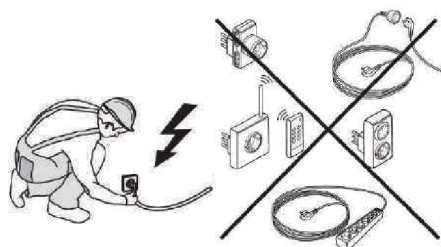
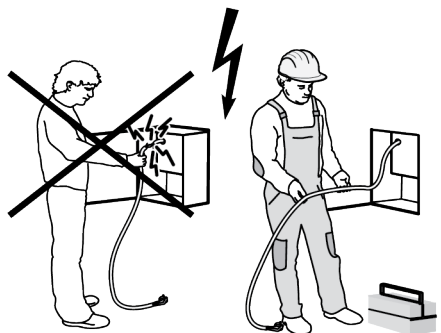

- Disconnect the product from the electric connection before starting any work on the electrical installation. There is an electric shock hazard.
- Connect the product to a grounded outlet/line protected by a miniature circuit breaker of suitable capacity as stated in the "Technical specifications" table. Have the grounding installation made by a qualified electrician while using the product with or without a transformer. Our company shall not be liable for any damages that will arise due to using the product without a grounding installation in accordance with the local regulations.
- The product can only be connected to the mains electricity connection by an authorized and qualified person, and the

warranty of the product starts only after correct installation. The manufacturer cannot be held responsible for any damages that may arise due to operations by unauthorized persons.

- The electric cable must not be crushed, folded, jammed or touch hot parts of the product. If the electric cable is damaged, it must be replaced by a qualified electrician. Otherwise there is an electric shock, short circuit or fire hazard!
- The mains supply data must correspond to the data specified on the type label of the product. The rating plate is either seen when the door or the lower cover of the appliance is opened or it is located at the rear wall of the appliance depending on the appliance type.
- and must use the appropriate socket outlet/line and plug for oven. In case of the product's power limits are out of current carrying capability of plug and socket outlet/line, the product must be connected through fixed electrical installation directly without using plug and socket outlet/line.
- **If the product will be connected directly to the supply power:** If it is not possible to disconnect all poles in the supply power, a disconnection unit with at least 3 mm contact clearance (fuses, line safety switches, contactors) must be connected and all the poles of this disconnection unit must be adjacent to (not above) the product in accordance with IEE directives. Failure to obey this instruction may cause operational problems and invalidate the product warranty.
- Additional protection by a residual current circuit breaker is recommended.



If the product is produced with cable and without plug:

Connect the cord of product to supply power as identified below:

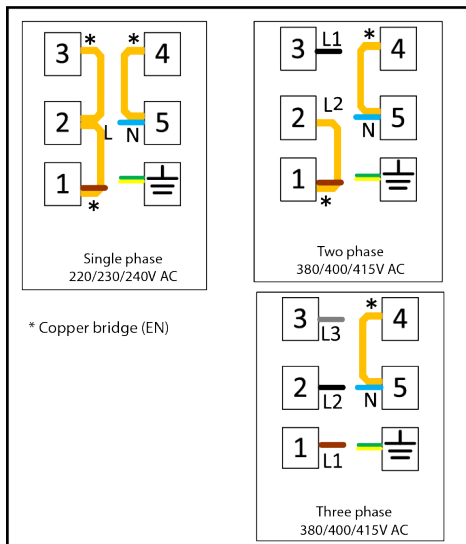
Make the terminal block connection of your product according to the connection/phase information on the product type label.



If your supply cord type is 3-conductor type, for 1-phase connection:

- Brown/Black = L (Phase)
 - Blue = N (Neutral)
 - Green/Yellow wire = (E)  (Earthing)
- If your supply cord type is 5-conductor type, for 3-phase connection:
- Brown = L1 (Phase)
 - Black = L2 (Phase)
 - Grey = L3 (Phase)
 - Blue = N (Neutral)
 - Green/Yellow wire = (E)  (Earthing)

4.3 Placing the product

1. Push the product towards the kitchen wall.
2. Secure the safety chain you have connected to the product to the wall.
3. Adjust the feet of oven

Adjusting the feet of oven

Vibrations during use may cause cooking vessels to move. This dangerous situation can be avoided if the product is level and balanced.

For your own safety please ensure the product is level by adjusting the four feet at the bottom by turning left or right and align level with the work top.

Final check

1. Reconnect the product to the mains.

5 First Use

Before you start using your product, it is recommended to do the following stated in the following sections respectively.

5.1 Initial Cleaning

1. Remove all packaging materials.
2. Remove all accessories from the oven provided with the product.
3. Operate the product for 30 minutes and then, turn it off. This way, residues and layers that may have remained in the oven during production are burned and cleaned.
4. When operating the product, select the highest temperature and the operating function that all the heaters in your

product operate. See "Oven operating functions". You can learn how to operate the oven in the following section.

5. Wait for the oven to cool.
6. Wipe the surfaces of the product with a wet cloth or sponge and dry with a cloth.

Before using the accessories:

Clean the accessories you remove from the oven with detergent water and a soft cleaning sponge.

NOTICE: During the first use, smoke and odour may come up for several hours. This is normal and you just need good ventilation to remove it. Avoid directly inhaling the smoke and odours that form.

6 How to use the hob

6.1 General information on hob usage

- Refrain from using unbalanced and easily tilting pots/pans on the hob.
- Refrain from heating the pots/pans and pots empty. The pots and the appliance may be damaged.
- Always turn off the hob's burners after each use.
- You shall damage the appliance if you operate the hobs without any pot or pots/pans. Always turn off the hobs after each operation.
- After each use the cooking surface will be hot, so refrain from putting the plastic pots/pans on the cooking surface. Clean such material on the surface immediately.
- Sudden temperature changes on the glass cooking surface may cause damage, be careful not to spill cold liquids during cooking.
- Put a sufficient amount of food in pots and pans. Thus, you can prevent food from pouring forth out of the pots/pans and will not need to clean unnecessarily.

- Refrain from placing the covers of pots and pans on burners/zones.
- Place the pots by centering them on the burners/zones. If you wish to place a pot on a different burner/zone, do not slide it towards the desired burner; rather, lift it first and then put it on the other burner.

Tips for hobs with vitro-ceramic surfaces

- Vitro-ceramic surface is heat resistant and it is not affected by high temperature differences.
- Use pots and pans with processed bases only. Sharp edges may cause scratches on the surface.
- Refrain from using aluminium pots/pans and pots. Aluminium deteriorates the hob surface.
- Splashes may damage the hob surface and may cause fire.

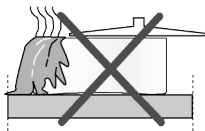

- Use pots/pans with flat bases

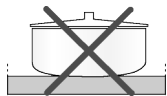

- Use pots and pans with flat bases only. These provide easier heat transfer.

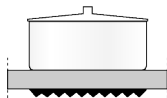

- Energy is wasted if the pot diameter is too small.

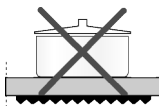

Recommended cooking pots/pans sizes

Cooking zone diameter - mm	Pot diameter - cm
120	12 - 14
140	14 - 16
180	18 - 20
210	21 - 23
170x265	17 - 19 / 26 - 28

6.2 Operation of the hobs

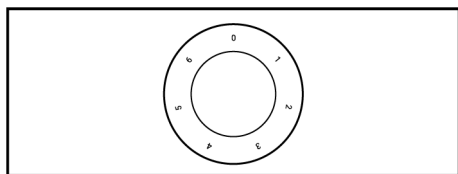

To operate the vitro-ceramic hobs, the hob control knobs are used. To obtain your desired cooking level, switch the hob control knob to the desired level.

The hob(s) may have 3, 6 or 9 operating levels as per the model of your appliance. You may select the relevant level for your cooking type by referring to the table below.

6 levels:

1 : Heating

2 - 3 : Boiling, Resting

4 - 6 : Baking, Frying, Boiling

Turning off the vitro-ceramic zones

Bring the hob knob to OFF position (top).

Excess heat indicator

Vitro-ceramic zones are equipped with an operating lamp and a hot zone warning indicator.

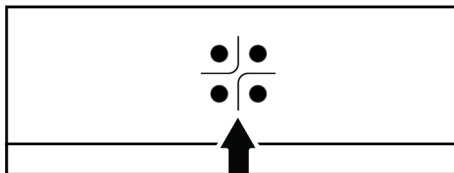

Hot zone warning indicator shows the position of the turned on hob, and it remains lit after it is turned off. A flickering light on the hot zone warning indicator is not a malfunction.



Hob surface may cool down at different periods as per usage. Hob surface may be hot even when the warning indicators are not lit. Ensure that the surface is cooled down prior to coming to contact with it. Otherwise, you may burn your hand!

7 Using the Oven

7.1 General Information on Using the Oven

Cooling fan (It varies depending on the product model. It may not be available on your product.)

Your product has a cooling fan. The cooling fan is activated automatically when necessary and cools both the front of the product and the furniture. It is automatically deactivated when the cooling process is finished. Hot air comes out over the oven door. Refrain from covering these ventilation openings. Otherwise, the oven may overheat. The cooling fan continues to operate during oven operation or after the oven is turned off (approximately 20-30 minutes). If you cook by programming the oven timer, at the end of the baking time, the cooling fan turns off with all functions. The cooling fan running time cannot be determined by the user. It turns on and off automatically. This is not an error.

Oven lighting

The oven lighting is turned on when the oven starts baking. In some models, the lighting is on during baking, while in some models it turns off after a certain time.

7.2 Operation of the Oven Control Unit

Turning on the oven

When you select a operating function you want to cook with the function selection knob and set a certain temperature with the temperature knob, the oven starts operating. For your oven to operate, turn the timer knob to a certain baking time or to the "∞/👉" symbol.

Turning off the oven

You can turn off the oven by bringing the knobs of function selection, temperature and timer to the off (top) position.

Manual baking by selecting temperature and oven operating function

You can cook by making a manual control (at your own control) without setting the baking time by selecting the temperature and operating function specific to your food.



1. Select the operating function you want to cook with the function selection knob.
2. Set the temperature you want to cook with the temperature knob.
3. Turn the timer knob towards the "∞/👉" symbol.

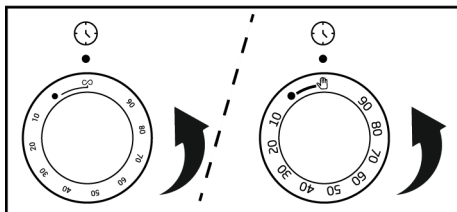

- ⇒ Your oven will start operating immediately at the selected function and temperature, and the thermostat lamp will turn on. When the temperature inside the oven reaches the desired temperature, the thermostat lamp will turn off. The oven will not turn off by itself after the baking process. You have to control baking yourself and turn it off. When the baking process is finished, you can turn off the oven by bringing the knobs of function selection, temperature and timer to the off position (top).

Baking by setting the baking time;

You can have the oven turn off automatically at the end of the time by selecting the temperature and operating function specific to your food and setting the baking time on the timer.



1. Select the operating function you want to cook with the function selection knob.
2. Set the temperature you want to cook with the temperature knob.
3. Bring the timer knob to your desired baking time.

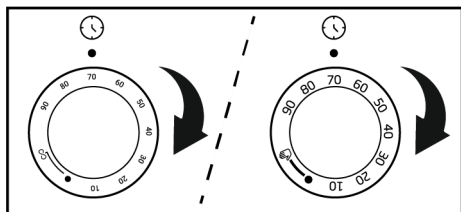

8 General Information About Cooking

You can find tips on preparing and cooking your food in this section.

Plus, this section describes some of the foods tested as producers and the most appropriate settings for these foods. Appropriate oven settings and accessories for these foods are also indicated.

8.1 General Information About Baking in the Oven

- While opening the oven door during or after baking, hot-burning steam may emerge. The steam may burn your hand, face and/or eyes. When opening the oven door, stay away.
- Intense steam generated during baking may form condensed water drops on the interior and exterior of the oven and on

⇒ Your oven will start operating immediately at the selected function and temperature, and the thermostat lamp will turn on. When the temperature inside the oven reaches the desired temperature, the thermostat lamp will turn off.

4. When the baking time is expired, the timer knob will turn fully anticlockwise. An audible warning indicates that the time has expired and the oven stops baking.
5. If your baking is completed, turn off the oven by turning the function selection knob and the temperature knob to the off (top) position. If you wish to continue, turn the timer knob to a specific baking time once more. The oven will keep operating at the set function and temperature.

For finishing baking before the time set:

1. Turn the timer knob counter clockwise until it reaches the off (up) position.
2. Turn off the oven by turning the function selection knob and the temperature knob to the off (top) position.

the upper parts of the furniture due to the temperature difference. This is a normal and physical occurrence.

- Condensation or water vapour may appear as sweating or dripping on the oven's inner glass, depending on the food. This common occurrence could happen when cooking. It is advised to use a moist cloth to wipe the inner glass clean when the product has cooled down after cooking.
- The cooking temperature and time values given for foods may vary depending on the recipe and amount. For this reason, these values are given as ranges.

- Always remove unused accessories from the oven before you start cooking. Accessories that will remain in the oven may prevent your food from being cooked at the correct values.
- For foods that you will cook according to your own recipe, you can reference similar foods given in the cooking tables.
- Using the supplied accessories ensures you get the best cooking performance. Always observe the information provided by the manufacturer for the external cookware you will use.
- Cut the greaseproof paper you will use in your cooking in suitable sizes to the container you will cook. Greaseproof papers that are overflowing from the container can create a risk of burns and affect the quality of your baking. Use the greaseproof paper you will use in the temperature range specified.
- For good baking performance, place your food on the recommended correct shelf. Do not change the shelf position during baking.
- If you are using baking paper, a small browning can be observed on the bottom surface of the food. In this situation, you may have to extend your cooking period by approximately 10 minutes.
- The values specified in the cooking tables are determined as a result of the tests carried out in our laboratories. Values suitable for you may differ from these values.
- Place your food on the appropriate shelf recommended in the cooking table. Refer to the bottom shelf of the oven as shelf 1.
- Cook the recommended dishes in the cooking table with a single tray.

Tips for baking cakes

- If the cake is too dry, increase the temperature by 10°C and shorten the baking time.
- If the cake is moist, use a small amount of liquid or reduce the temperature by 10°C.
- If the top of the cake is burnt, put it on the lower shelf, lower the temperature and increase the baking time.
- If the inside of the cake is cooked well, but outside is sticky, use less liquid, decrease the temperature and increase the cooking time.

Hints for pastry

- If the pastry is too dry, increase the temperature by 10 °C and shorten the cooking time. Wet the dough sheets with a sauce consisting of milk, oil, egg and yoghurt mixture.
- If the pastry is getting cooked slowly, make sure that the thickness of the pastry you have prepared does not overflow the tray.
- If the pastry is browned on the surface but the bottom is not cooked, make sure that the amount of sauce you will use for the pastry is not too much at the bottom of the pastry. For an even browning, try to spread the sauce evenly between the dough sheets and the pastry.

8.1.1 Pastries and oven food

General Information

- We recommend using the accessories of the product for a good cooking performance. If you will use an external cookware, prefer dark, non-sticking and heat resistant ware.
- If preheating is recommended in the cooking table, be sure to put your food in the oven after preheating.
- If you will cook by using cookware on the wire grill, place it in the middle of the wire grill, not near the back wall.
- All materials used in making pastry should be fresh and at room temperature.
- The cooking status of the foods may vary depending on the amount of food and the size of the cookware.
- Metal, ceramic and glass moulds extend the cooking time and the bottom surfaces of pastry foods do not brown evenly.

- Bake your pastry in the position and temperature appropriate to the cooking table. If the bottom is still not browned enough, place it on a bottom shelf for the next cooking.

Cooking table for pastries and oven foods

Food	Accessory to be used	Operating function	Shelf position	Temperature (°C)	Baking time (min) (approx.)
Cake on the tray	Standard tray *	Top and bottom heating	3	180	30 ... 45
Cake in the mould	Cake mould on wire grill **	Top and bottom heating	2	180	30 ... 50
Small cakes	Standard tray *	Top and bottom heating	3	160	25 ... 35
Small cakes	Standard tray *	Fan assisted bottom/top heating	2	150	20 ... 30
Sponge cake	Round springform pan, 26 cm in diameter on wire grill **	Top and bottom heating	2	160	30 ... 45
Sponge cake	Round springform pan, 26 cm in diameter on wire grill **	Fan assisted bottom/top heating	2	160	20 ... 30
Cookie	Pastry tray *	Top and bottom heating	3	170	25 ... 40
Rich pastry	Standard tray *	Fan assisted bottom/top heating	2	200	30 ... 40
Dough pastry	Standard tray *	Top and bottom heating	2	200	20 ... 35
Whole bread	Standard tray *	Top and bottom heating	3	200	30 ... 45
Lasagne	Glass / metal rectangular container on wire grill **	Top and bottom heating	2 or 3	200	30 ... 45
Apple pie	Round black metal mould, 20 cm in diameter on wire grill **	Top and bottom heating	2	180	60 ... 75
Pizza	Standard tray *	Top and bottom heating	2	220	10 ... 25

Preheating is recommended for all food.

*These accessories may not be included with your product.

**These accessories are not included with your product. They are commercially available accessories.

8.1.2 Meat, Fish and Poultry

The key points on grilling

- Seasoning it with lemon juice and pepper before cooking whole chicken, turkey and large pieces of meat will increase cooking performance.
- It takes 15 to 30 minutes more to cook boned meat than fillet by frying.
- You should calculate about 4 to 5 minutes of cooking time per centimetre of the meat thickness.

- After the cooking time is expired, keep the meat in the oven for approximately 10 minutes. The juice of the meat is better distributed to the fried meat and does not come out when the meat is cut.
- Fish should be placed on the medium or low level shelf in a heat resistant plate.
- Cook the recommended dishes in the cooking table with a single tray.

Cooking table for meat, fish and poultry

Food	Accessory to be used	Operating function	Shelf position	Temperature (°C)	Baking time (min) (approx.)
Steak (whole) / Roast (1 kg)	Standard tray *	Fan assisted bottom/top heating	3	15 mins. 250/ max, after 180 ... 190	60 ... 80
Lamb's shank (1,5-2 kg)	Standard tray *	Fan assisted bottom/top heating	3	15 mins. 250/ max, after 170	110 ... 120
Fried chicken (1,8-2 kg)	Wire grill * Place one tray on a lower shelf	Fan assisted bottom/top heating	2	15 mins. 250/ max, after 190	60 ... 80
Turkey (5.5 kg)	Standard tray *	Fan assisted bottom/top heating	1	25 mins. 250/ max, after 180 ... 190	150 ... 210
Fish	Wire grill * Place one tray on a lower shelf	Fan assisted bottom/top heating	3	200	20 ... 30

Preheating is recommended for all food.

*These accessories may not be included with your product.

**These accessories are not included with your product. They are commercially available accessories.

8.1.3 Grill

Red meat, fish and poultry meat quickly turns brown when grilled, holds a beautiful crust and does not dry out. Fillet meats, skewer meats, sausages as well as juicy vegetables (tomatoes, onions, etc.) are particularly suitable for grilling.

General information

- When the preheating time is 5 minutes in the grill mode, skip the preheating, do not wait for the entire preheating time to pass.
- **Close the oven door during grilling. Never grill with the oven door open.**

The key points of the grill

- Prepare foods of similar thickness and weight as much as possible for the grill.

- Place the pieces to be grilled on the wire grill or wire grill tray by distributing them without exceeding the dimensions of the heater.
- Depending on the thickness of the pieces to be grilled, the cooking times given in the table may vary.
- Slide the wire grill or the wire grill tray to the desired level in the oven. If you are cooking on the wire grill, slide the oven tray to the lower shelf to collect the oils. The oven tray you will slide should be sized to cover the entire grill area. This tray may not be supplied with the product. Put some water into the oven tray for easy cleaning.

Grill table

Food	Accessory to be used	Shelf position	Temperature (°C)	Baking time (min) (approx.)
Fish	Wire grill	4 - 5	250	20 ... 25
Chicken pieces	Wire grill	4 - 5	250	25 ... 35
Meatball (veal) - 12 amount	Wire grill	4	250	20 ... 30
Lamb chop	Wire grill	4 - 5	250	20 ... 25
Steak - (meat cubes)	Wire grill	4 - 5	250	25 ... 30
Veal chop	Wire grill	4 - 5	250	25 ... 30
Vegetable gratin	Wire grill	4 - 5	220	20 ... 30
Toast bread	Wire grill	4	250	1 ... 4

It is recommended to preheat for 5 minutes for all grilled food.

Turn pieces of food after 1/2 of the total grilling time.

Fan assisted low grill

Food	Accessory to be used	Operating function	Shelf position	Temperature (°C)	Baking time (min) (approx.)
Fish	Wire grill	Fan assisted low grill	4	200	30 ... 35
Chicken pieces	Wire grill	Fan assisted low grill	4	250	25 ... 35
Meatball (veal) - 12 amount	Wire grill	Fan assisted low grill	4	250	30 ... 40
Steak (whole) / Roast (1 kg)	Wire grill - Place one tray on a lower shelf	Fan assisted low grill	3	15 mins. 250, after 180 ... 190	90 ... 110

Do not preheat the dishes recommended in this grill chart.

8.1.4 Test foods

- Foods in this cooking table are prepared according to the EN 60350-1 standard to facilitate testing of the product for control institutes.

- Cook the recommended dishes in the cooking table with a single tray.

Cooking table for test meals

Food	Accessory to be used	Operating function	Shelf position	Temperature (°C)	Baking time (min) (approx.)
Shortbread (sweet cookie)	Standard tray *	Top and bottom heating	3	140	20 ... 30
Small cakes	Standard tray *	Top and bottom heating	3	160	25 ... 35
Small cakes	Standard tray *	Fan assisted bottom/top heating	2	150	20 ... 30
Sponge cake	Round springform pan, 26 cm in diameter on wire grill **	Top and bottom heating	2	160	30 ... 45
Sponge cake	Round springform pan, 26 cm in diameter on wire grill **	Fan assisted bottom/top heating	2	160	20 ... 30
Apple pie	Round black metal mould, 20 cm in diameter on wire grill **	Top and bottom heating	2	180	60 ... 75

Preheating is recommended for all food.

*These accessories may not be included with your product.

**These accessories are not included with your product. They are commercially available accessories.

Grill

Food	Accessory to be used	Shelf position	Temperature (°C)	Baking time (min) (approx.)
Meatball (veal) - 12 amount	Wire grill	4	250	20 ... 30
Toast bread	Wire grill	4	250	1 ... 4

It is recommended to preheat for 5 minutes for all grilled food.

Turn pieces of food after 1/2 of the total grilling time.

9 Maintenance and Cleaning

9.1 General Cleaning Information

General warnings

- Wait for the product to cool before cleaning the product. Hot surfaces may cause burns!
- Do not apply the detergents directly on the hot surfaces. This may cause permanent stains.
- The product should be thoroughly cleaned and dried after each operation. Thus, food residues shall be easily cleaned and these residues shall be prevented from burning when the product is used again later. Thus, the service life of the appliance extends and frequently faced problems are decreased.
- Do not use steam cleaning products for cleaning.

- Some detergents or cleaning agents cause damage to the surface. Unsuitable cleaning agents are: bleach, cleaning products containing ammonia, acid or chloride, steam cleaning products, descaling agents, stain and rust removers, abrasive cleaning products (cream cleaners, scouring powder, scouring cream, abrasive and scratching scrubber, wire, sponges, cleaning cloths containing dirt and detergent residues).
- No special cleaning material is needed in the cleaning made after each use. Clean the appliance using dishwashing detergent, warm water and a soft cloth or sponge and dry it with a dry cloth.
- Be sure to completely wipe off any remaining liquid after cleaning and immediately clean any food splashing around during cooking.
- Do not wash any component of your appliance in a dishwasher unless otherwise stated in the user's manual.

For the hobs:

- Acidic dirt such as milk, tomato paste and oil may cause permanent stains on the hobs and components of the hob zones, clean any overflowed fluids immediately after cooling down the hob by turning it off.

Inox - stainless surfaces

- Do not use acid or chlorine-containing cleaning agents to clean stainless-inox surfaces and handles.
- Stainless-inox surface may change colour in time. This is normal. After each operation, clean with a detergent suitable for the stainless or inox surface.
- Clean with a soft soapy cloth and liquid (non-scratching) detergent suitable for inox surfaces, taking care to wipe in one direction.
- Remove lime, oil, starch, milk and protein stains on the glass and inox surfaces immediately without waiting. Stains may rust under long periods of time.

- Cleaners sprayed/applied to the surface should be cleaned immediately. Abrasive cleaners left on the surface cause the surface to turn white.

Enamelled surfaces

- The oven must cool down before cleaning the cooking area. Cleaning on hot surfaces shall create both fire hazard and damage the enamel surface.
- After each use, clean the enamel surfaces using dishwashing detergent, warm water and a soft cloth or sponge and dry them with a dry cloth.
- If your product has an easy steam cleaning function, you can make easy steam cleaning for light non-permanent dirt. (See "Easy Steam Cleaning [▶ 33]".)

Catalytic surfaces

- The side walls in the cooking area can only be covered with enamel or catalytic walls. It varies by model.
- The catalytic walls have a light matte and porous surface. The catalytic walls of the oven should not be cleaned.
- Catalytic surfaces absorb oil thanks to its porous structure and start to shine when the surface is saturated with oil, in this case it is recommended to replace the parts.

Glass surfaces

- When cleaning glass surfaces, do not use hard metal scrapers and abrasive cleaning materials. They can damage the glass surface.
- Clean the appliance using dishwashing detergent, warm water and a microfiber cloth specific for glass surfaces and dry it with a dry microfiber cloth.
- If there is residual detergent after cleaning, wipe it with cold water and dry with a clean and dry microfiber cloth. Residual detergent may damage the glass surface next time.
- Under no circumstances should the dried-up residue on the glass surface be cleaned off with serrated knives, wire wool or similar scratching tools.

- You can remove the calcium stains (yellow stains) on the glass surface with the commercially available descaling agent, with a descaling agent such as vinegar or lemon juice.
- If the surface is heavily soiled, apply the cleaning agent on the stain with a sponge and wait a long time for it to work properly. Then clean the glass surface with a wet cloth.
- Discolorations and stains on the glass surface are normal and not defects.

Plastic parts and painted surfaces

- Clean plastic parts and painted surfaces using dishwashing detergent, warm water and a soft cloth or sponge and dry them with a dry cloth.
- Do not use hard metal scrapers and abrasive cleaners. They may damage the surfaces.
- Ensure that the joints of the components of the product are not left damp and with detergent. Otherwise, corrosion may occur on these joints.

9.2 Cleaning Accessories

Do not put the product accessories in a dishwasher unless otherwise stated in the user's manual.

9.3 Cleaning the hob

Glass cooking surface

Follow the cleaning steps described for the glass surfaces in the "General cleaning information" section for the cleaning of glass cooking surface. You may complete your cleaning as per the information below for special cases.

- Sugar-based foods such as dark cream, starch and syrup should be cleaned immediately, without waiting for the surface to cool. Otherwise, the glass cooking surface may be permanently damaged.

9.4 Cleaning the Control Panel

- When cleaning the panels with knob-control, wipe the panel and knobs with a damp soft cloth and dry with a dry cloth.

Do not remove the knobs and gaskets underneath to clean the panel. The control panel and knobs may be damaged.

- While cleaning the inox panels with knob control, do not use inox cleaning agents around the knob. The indicators around the knob can be erased.
- Clean the touch control panels with a damp soft cloth and dry with a dry cloth. If your product has a key lock feature, set the key lock before performing control panel cleaning. Otherwise, incorrect detection may occur on the keys.

9.5 Cleaning the inside of the oven (cooking area)

Follow the cleaning steps described in the "General Cleaning Information" section according to the surface types in your oven.

Cleaning the side walls of the oven

The side walls in the cooking area can only be covered with enamel or catalytic walls. It varies by model. If there is a catalytic wall, refer to the "Catalytic surfaces" section for information.

If your product is a wire shelf model, remove the wire shelves before cleaning the side walls. Then complete the cleaning as described in the "General Cleaning Information" section according to the side wall surface type.

To remove the side wire shelves:

1. Remove the front of the wire shelf by pulling it on the side wall in the opposite direction.
2. Pull the wire shelf towards you to remove it completely.

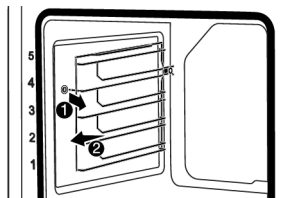

- To reattach the shelves, the procedures applied when removing them must be repeated from the end to the beginning, respectively.

9.6 Easy Steam Cleaning

This allows cleaning of the dirt (not remaining for a long time) that is softened by the steam inside the oven and by the water droplets condensed in the internal surfaces of the oven easily.

- Remove all accessories inside the oven.
- Add 500 ml water into the tray and place it on the 2nd shelf of the oven.

i Refrain from using distilled or filtered water. Use ready-made waters only.

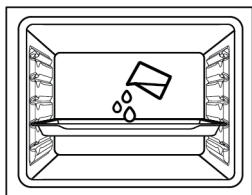

- Set the oven to the easy steam cleaning operating mode and operate it at 100°C for 15 minutes.

Immediately open the door and wipe the oven interiors with a wet sponge or cloth. Steam will be released when opening the door. This may pose a risk of burns. Be careful when opening the door.

For stubborn dirt, clean the product using dishwashing detergent, warm water and a soft cloth or sponge and dry it with a dry cloth.

i In the easy steam cleaning function, it is expected that the added water evaporates and condenses on the inside of the oven and the oven door in order to soften the light dirt formed in your oven. Condensation formed on the oven door may drip around when the oven door is opened. As soon as you open the oven door, wipe off the condensation.

After the condensation inside the oven, puddle or moisture may occur in the pool channel under the oven. Wipe this pool channel with a damp cloth after use and dry it.

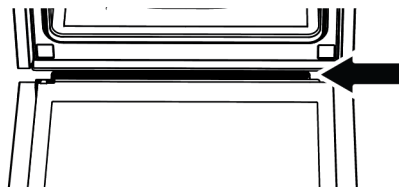

9.7 Cleaning the Oven Door

You can remove your oven door and door glasses to clean them. How to remove the doors and windows is explained in the sections "**Removing the oven door**" and "**Removing the inner glasses of the door**".

After removing the door inner glasses, clean them using a dishwashing detergent, warm water and a soft cloth or sponge and dry them with a dry cloth. For lime residue that may form on the oven glass, wipe the glass with vinegar and rinse.

Removing the oven door

- Open the oven door.
- Open the clips in the front door hinge socket on the right and left by pushing them downwards as shown in the figure.
- Hinge types vary as (A), (B), (C) types according to the product model. The following figures show how to open each type of hinge.
- (A) type hinge is available in normal door types.

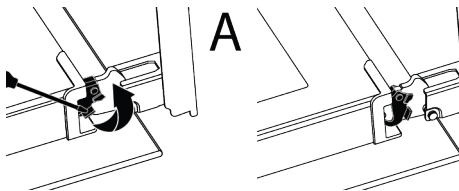

- (B) type hinge is available in soft closing door types.

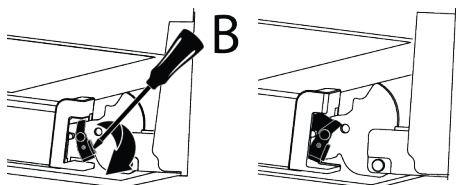

6. (C) type hinge is available in soft opening/closing door types.

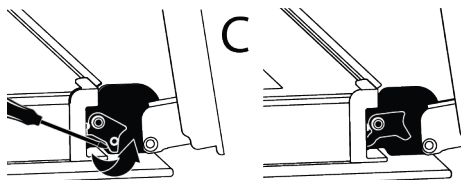

7. Get the oven door to a half-open position.

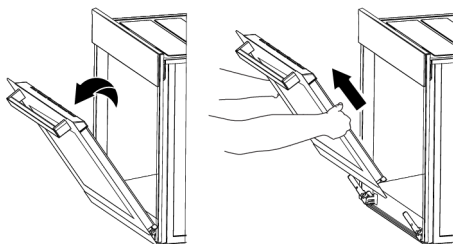

8. Pull the removed door upwards to release it from the right and left hinges and remove it.



To reattach the door, the procedures applied when removing it must be repeated from the end to the beginning, respectively. When installing the door, be sure to close the clips on the hinge socket.

9.8 Removing the Inner Glass of The Oven Door

Inner glass of the product's front door may be removed for cleaning.

1. Open the oven door.

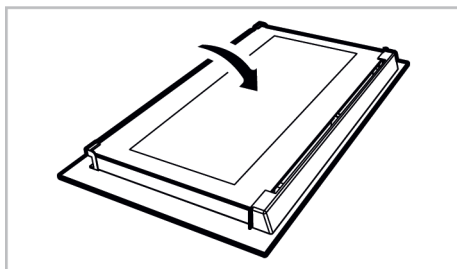

2. Remove the plastic component attached on the upper section of the front door by pulling it towards yourself.

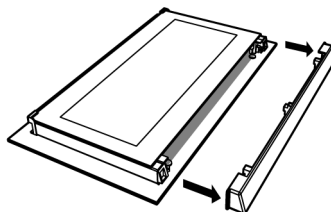

3. As shown in the figure, gently lift the innermost glass (1) towards "A" and then, remove it by pulling towards "B".

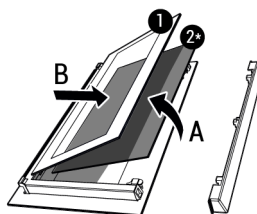

- 1 Innermost glass 2* Inner glass (it may not be available for your product)

4. If your product has an inner glass (2), repeat the same process to detach it (2).
5. The first step of regrouping the door is to reassemble the inner glass (2). Place the bevelled edge of the glass to meet the bevelled edge of the plastic slot. (If your product has an inner glass). Inner glass (2) must be attached to the plastic slot closest to the innermost glass (1).
6. While reassembling the innermost glass (1), pay attention to place the printed side of the glass on the inner glass. It is

crucial to place the lower corners of the innermost glass (1) to meet the lower plastic slots.

7. Push the plastic component towards the frame until a "click" sound is heard.

9.9 Cleaning the Oven Lamp

In the event that the glass door of the oven lamp in the cooking area becomes dirty; clean using dishwashing detergent, warm water and a soft cloth or sponge and dry with a dry cloth. In case of oven lamp failure, you can replace the oven lamp by following the sections that follow.

Replacing the oven lamp

General information

- To avoid the risk of electric shock before replacing the oven lamp, disconnect the product and wait for the oven to cool. Hot surfaces may cause burns!
- This oven is powered by an incandescent lamp with less than 40 W, less than 60 mm in height, less than 30 mm in diameter, or a halogen lamp with G9 sockets with less than 60 W power. Lamps are suitable for operation at temperatures above 300 °C. Oven lamps are available from Authorised Services or licensed technicians. This product contains a G energy class lamp.
- The position of the lamp may differ from that is shown in the figure.
- The lamp used in this product is not suitable for use in the lighting of home rooms. The purpose of this lamp is to help the user see food products.
- The lamps used in this product must withstand extreme physical conditions such as temperatures above 50 °C.

If your oven has a round lamp,

1. Disconnect the product from the electricity.
2. Remove the glass cover by turning it counter clockwise.

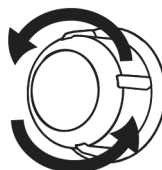

3. If your oven lamp is type (A) shown in the figure below, rotate the oven lamp as shown in the figure and replace it with a new one. If it is type (B) model, pull it out as shown in the figure and replace it with a new one.

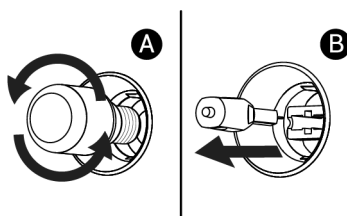

4. Refit the glass cover.

If your oven has a square lamp,

1. Disconnect the product from the electricity.
2. Remove the wire shelves according to the description.

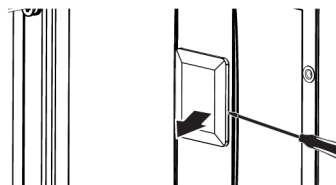

3. Lift the lamp's protective glass cover with a screwdriver. Remove the screw first, if there is a screw on the square lamp in your product.
4. If your oven lamp is type (A) shown in the figure below, rotate the oven lamp as shown in the figure and replace it with a new one. If it is type (B) model, pull it out as shown in the figure and replace it with a new one.

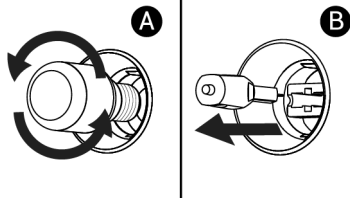

5. Refit the glass cover and wire shelves.

10 Troubleshooting

If the problem persists after following the instructions in this section, contact your vendor or an Authorized Service. Never try to repair your product yourself.

Steam is emanated while the oven is working.

- It is normal to see vapour during operation. >>> This is not an error.

Water droplets appear while cooking

- The steam generated during cooking condenses when it comes into contact with cold surfaces outside the product and may form water droplets. >>> This is not an error.

Metal sounds are heard while the product is warming and cooling.

- Metal parts may expand and make sounds when heated. >>> This is not an error.

The product does not work.

- Fuse may be faulty or blown. >>> Check the fuses in the fuse box. Change them if necessary or reactivate them.

- The appliance may not be plugged to the (grounded) outlet. >>> Check if the appliance is plugged in to the outlet.
- (If there is timer on your appliance) Keys on the control panel do not work. >>> If your product has a key lock, the key lock may be enabled, disable the key lock.

Oven light is not on.

- Oven lamp may be faulty. >>> Replace oven's lamp.
- No electricity. >>> Ensure the mains is operational and check the fuses in the fuse box. Change the fuses if necessary or reactivate them.

Oven is not heating.

- The oven may not be set to a specific cooking function and/or temperature. >>> Set the oven to a specific cooking function and/or temperature.
- For the models with timer, the time is not set. >>> Set the time.
- No electricity. >>> Ensure the mains is operational and check the fuses in the fuse box. Change the fuses if necessary or reactivate them.

Additional Information for User Manual:	Technical information on the operating Low Power Modes pursuant to EU Regulation 2023/826	
Mode	POWER CONSUMPTION(WATT)	PERIOD(MINUTES)*
Off	0,3	-
Standby	-	-
Standby Mode with information or status display	-	-
Networked Standby	-	-

*:The period after which the equipment reaches automatically standby mode, off mode or networked standby in minutes and rounded to the nearest minute.

Bem-vindo!

Caro Cliente,

Obrigado por escolher o Indesit produto. Queremos que o seu produto, fabricado com alta qualidade e tecnologia, para lhe oferecer a melhor eficiência. Portanto, deve ler cuidadosamente este manual e qualquer outra documentação fornecida antes de utilizar o produto.

Ter em atenção toda a informação e as advertências especificadas no manual do utilizador. Desta forma, irá proteger-se a si mesmo e ao seu produto contra os perigos que podem ocorrer.

Guardar o manual do utilizador. Se entregar este produto a mais alguém, entregar também o respetivo manual. As condições de garantia, métodos de utilização e resolução de problemas do seu produto são fornecidas neste manual do utilizador.

Os símbolos e as respetivas descrições no manual do utilizador.



Risco que pode resultar em morte ou lesões.



Informações importantes ou dicas úteis de utilização.



Ler o manual do utilizador.



Advertência de superfície quente.

OBSERVAÇÃO Risco que pode resultar em danos no material no produto e para o meio ambiente.

Beko Europe Management Srl

Via Varesina 204, 20156 Milano, Italy

Índice

1 Instruções de segurança	40	7 Usar o Forno	62
1.1 Uso previsto	40	7.1 Informação geral sobre como usar o forno	62
1.2 Segurança das crianças, das pessoas vulneráveis e dos animais de companhia.....	40	7.2 Operação da unidade de controlo do forno	62
1.3 Segurança eléctrica.....	42	8 Informações Gerais Sobre Culinária	64
1.4 Segurança no transporte	43	8.1 Informações gerais sobre assar no forno	64
1.5 Segurança da instalação	44	8.1.1 Bolos e alimentos de forno	65
1.6 Segurança durante a utilização....	45	8.1.2 Carne, peixe e aves	67
1.7 Advertências da temperatura	46	8.1.3 Grelhador	67
1.8 Uso de acessórios.....	47	8.1.4 Testar os alimentos	69
1.9 Segurança na cozedura	47	9 Manutenção e limpeza	70
1.10 Segurança da manutenção e limpeza.....	49	9.1 Informações gerais de limpeza ..	70
2 Instruções ambientais.....	49	9.2 Limpar os acessórios.....	71
2.1 Diretiva de resíduos.....	49	9.3 Limpar a placa	71
2.1.1 Em conformidade com a Diretiva REEE e Eliminação de Resíduos:.....	49	9.4 Limpar o painel de controlo	72
2.2 Informação da embalagem	50	9.5 Limpar o interior do forno (zona de cozedura).....	72
2.3 Recomendações de eficiência energética	50	9.6 Limpeza fácil a vapor	72
3 O seu produto	50	9.7 Limpar a porta do forno	73
3.1 Apresentação do produto	51	9.8 Remover o vidro interior da porta do forno.....	74
3.1.1 Unidade de cozinha	51	9.9 Limpar a lâmpada do forno	74
3.1.2 Seção do fogão.....	51	10 Solução de problemas.....	76
3.2 Introdução do painel de controle do forno.....	51		
3.3 Funções de funcionamento do forno	52		
3.4 Acessórios do produto.....	53		
3.5 Uso de acessórios do produto	53		
3.6 Especificações técnicas	56		
4 Instalação	57		
4.1 Local certo para instalação	57		
4.2 Ligação eléctrica	58		
4.3 Colocando o produto	60		
5 Primeira utilização	60		
5.1 Limpeza inicial.....	60		
6 Como utilizar a placa.....	60		
6.1 Informação geral acerca da utilização da placa	60		
6.2 Funcionamento das placas	61		

1 Instruções de segurança

- Esta secção inclui as instruções de segurança necessárias para prevenir risco de lesões e danos materiais.
- Se o produto for transferido para uma outra pessoa para uso pessoal ou para fins de utilização em segunda-mão, o manual do utilizador, as etiquetas do produto e outros documentos e partes relevantes devem igualmente ser entregues.
- A nossa empresa não será considerada responsável por danos que possam ocorrer caso estas instruções não sejam seguidas.
- O incumprimento destas instruções anula qualquer garantia.
- Utilizar apenas peças de substituição e acessórios originais.
- Não reparar ou substituir qualquer componente do produto exceto se especificamente mencionado no manual do utilizador.
- Não fazer modificações técnicas no produto.

1.1 Uso previsto

- Este produto é destinado ao uso doméstico. Não é adequado para utilização comercial.
- Não usar o produto em jardins, varandas ou outros ambientes exteriores. Este produto é destinado ao uso doméstico e nas cozinhas comunitárias de lojas, escritórios e outros ambientes de trabalho.
- **ADVERTÊNCIA:** Este produto deve ser usado apenas para fins de cozedura. Não deve ser usado para outros fins como para aquecer uma sala.
- O forno pode ser usado para descongelar, cozer, fritar e grelhar alimentos.
- Este produto, não deve ser usado para aquecimento de pratos, pendurar toalhas ou vestuário na pega para secar os mesmos.

1.2 Segurança das crianças, das pessoas vulneráveis e dos animais de companhia

- Este produto pode ser utilizado por crianças com 8 ou mais anos de idade e por pessoas subdesenvolvidas em termos de capacidades físicas,

- sensoriais ou mentais, ou com falta de experiência e conhecimento, desde que sejam supervisionadas ou treinadas sobre a utilização segura e os perigos do produto.
- As crianças não devem brincar com o produto. A limpeza e a manutenção do utilizador não devem ser realizadas por crianças, a menos que haja alguém que as supervise.
 - Este produto não deve ser utilizado por pessoas com capacidade física, sensorial ou mental limitada (incluindo crianças), a menos que sejam mantidas sob supervisão ou recebam as instruções necessárias.
 - As crianças devem ser supervisionadas para garantir que não brincam com o produto.
 - Os produtos elétricos são perigosos para crianças e animais de estimação. Crianças e animais de estimação não devem brincar, subir ou entrar no produto.
 - Não coloque objetos que as crianças possam alcançar no produto.
 - Vire a pega das painéis e frigideiras para o lado do balcão para que as crianças não possam agarrar e queimar.
 - **ADVERTÊNCIA:** Durante a utilização, as superfícies acessíveis do produto estão quentes. Mantenha as crianças afastadas do produto.
 - Manter os materiais de embalagem fora do alcance das crianças. Existe o risco de ferimentos e asfixia.
 - Quando a porta estiver aberta, não coloque objectos pesados sobre ela nem permita que as crianças se sentem sobre ela. Pode fazer com que o forno tombe ou danifique as dobradiças da porta.
 - Antes de descartar produtos desgastados e inúteis:
 1. Desligue a ficha de alimentação e retire-a da tomada.
 2. Corte o cabo de alimentação e desligue-o com a ficha do produto.
 3. Tome precauções para evitar que as crianças entrem no produto.
 4. Não permita que as crianças brinquem com o produto quando este estiver em modo inactivo.

1.3 Segurança elétrica

- Ligar o produto a tomada com ligação terra protegida por um fusível que coincida com a classificação de corrente indicada na etiqueta do tipo. A instalação da ligação a terra deve ser feita por um electricista qualificado. Não usar o produto sem ligação à terra em conformidade com as regulamentações locais/nacionais.
- A ficha ou a ligação elétrica do aparelho deve estar em local de fácil acesso. Se isto não for possível, tem de existir um mecanismo (fusível, interruptor, etc.) na instalação elétrica ao qual o produto é ligado, em conformidade com as regulamentações elétricas e todos os pólos têm de estar separados da rede.
- Desligar o produto da tomada ou desligar o fusível antes de reparar, manter ou limpar.
- Ligar o produto numa tomada com ligação terra que esteja de acordo com os valores de tensão, corrente e frequência especificados na etiqueta de classificação.
- (Se o seu produto não tiver um cabo elétrico) usar apenas o cabo de ligação descrito na secção “Especificações técnicas”.
- Não prender o cabo de alimentação por baixo ou atrás do produto. Não colocar objetos pesados em cima do cabo de alimentação. O cabo de alimentação não pode ser dobrado, esmagado ou entrar em contacto com qualquer fonte de calor.
- Assegurar que os cabos de alimentação não estão presos enquanto estiver a colocar o produto no respetivo local depois de o montar ou limpar.
- A superfície inferior da placa fica também quente quando está a ser utilizada. Os cabos de alimentação não podem tocar a superfície traseira do produto. Caso contrário, podem ficar danificados.
- Não prender os cabos elétricos à porta do forno e não os passar sobre superfícies quentes. Caso contrário, o cabo de isolamento pode derreter e provocar um incêndio em consequência de um curto-circuito da placa.

- Usar apenas o cabo original. Não usar cabos cortados ou danificados.
- Não usar um cabo de extensão, uma extensão múltipla ou para utilizar o seu produto.
- Entrar em contacto com o centro de assistência ou importador autorizado se o comprimento do cabo de alimentação for inadequado.
- As fontes de energia portáteis ou fichas múltiplas podem sobreaquecer e incendiar-se. Manter fichas múltiplas e fontes de energia portáteis afastadas do produto.
- Se o cabo de alimentação estiver danificado, tem de ser substituído por um fabricante, um serviço autorizado ou uma pessoa a ser especificada pela empresa de importação de modo a evitar possíveis perigos.
- **ADVERTÊNCIA:** Antes de substituir a lâmpada do forno, assegurar que o produto é desligado da alimentação elétrica para evitar o risco de choque elétrico. Desligar o produto ou desligar o fusível na caixa do mesmo.

Se o seu aparelho tiver um cabo de alimentação e ficha:

- Nunca colocar a ficha do produto numa tomada partida, solta ou fora da tomada. Assegurar que a ficha está totalmente inserida na tomada. Caso contrário, as ligações podem sobreaquecer e ocasionar um incêndio.
- Evitar inserir o dispositivo em tomadas gordurosas, sujas ou potencialmente expostas à água (como as que estão junto a uma bancada onde pode ser atingida por água). Caso contrário, existe risco de curto-circuito e eletrocussão.
- Nunca tocar na ficha com as mãos molhadas!
- Retirar a ficha da tomada usando o corpo da ficha em vez do cabo da mesma.



1.4 Segurança no transporte

- Desligar o produto da corrente elétrica antes de o transportar.
- O produto é pesado, tem de ser transportado pelo menos com duas pessoas.
- Não usar a porta e/ou a pega para transportar ou deslocar o produto. Não usar a porta e/ou a pega para transportar ou mover o aparelho.
- Não colocar itens sobre o aparelho. Transportar o aparelho verticalmente.

- Quando precisar de transportar o seu produto, envolver o mesmo com material de embalagem de bolhas ou com cartão grosso e passar com fita cola com firmeza. Prender firmemente as partes móveis do produto para evitar danos.
- Antes de o produto ser instalado, verificar o produto relativamente a quaisquer danos de transporte. Contactar o importador ou o centro de assistência autorizada se estiver danificado.
- Nunca colocar o produto sobre um pavimento revestido com carpetes. Produto Caso contrário, a falta de fluxo de ar por baixo do produto irá causar o sobreaquecimento das partes elétricas. Isto irá causar problemas com o seu produto.
- O produto deve ser colocado diretamente numa superfície limpa, plana e rija. Não deve ser colocado sobre um plinto ou bancada. Os produtos não devem ser colocados em placas de cartão ou de plástico.



1.5 Segurança da instalação

- Antes de iniciar a instalação, desligar a linha elétrica à qual o produto será conectado, desligando o fusível.
- Usar sempre luvas de proteção durante o transporte e a instalação. Caso contrário, existe o perigo de lesões ocasionados por arestas vivas!
- Antes de o produto ser instalado, verificar o produto relativamente a quaisquer danos. Não instalar o mesmo se o produto estiver danificado.
- A luz direta do sol e fontes de calor, como aquecedores elétricos ou a gás, não devem estar presentes na zona onde o produto está instalado.
- Manter o espaço aberto junto de todas as condutas de ventilação do produto.
- Não instalar o produto por baixo de uma janela. Há um risco que a chama da placa incendeie as cortinas e os materiais inflamáveis em volta da placa. Quando abrir a janela, os recipientes quentes de cozinha podem cair.

- Não instalar o produto por baixo de uma janela. Quando abrir a janela, os recipientes quentes de cozinha podem cair.
- Para evitar o sobreaquecimento, a instalação do produto não deve ser realizada por trás de tampas decorativas.
- Nos casos em que a mangueira/tubo do gás ou de um tubo de água em plástico está localizado por trás da zona de instalação designada para o produto, é imperativo garantir que não há qualquer contacto entre o produto e estas linhas de serviço. Caso contrário, a mangueira/tubo pode ficar esmagada.
- Caso haja uma tomada atrás do local onde o produto será instalado, deve assegurar que o produto não entra em contacto com a tomada nem com a ficha inserida na tomada.
- Não deve haver nenhuma mangueira de gás, tubo de água em plástico e tomada na parte traseira ou na parede lateral do local onde o produto será instalado. Caso contrário, podem ficar deformados pelo

efeito do calor quando a placa está em funcionamento e pode criar um risco de segurança.



1.6 Segurança durante a utilização

- Assegurar que o aparelho é desligado após cada utilização.
- Se não usar o produto durante um longo período de tempo, deve desligar o mesmo ou desligar a alimentação da caixa do fusível.
- Não usar o produto se partir ou for danificado enquanto usar o mesmo. Desligar o produto da eletricidade. Contactar o importador ou o centro de assistência autorizada.
- Não usar o produto com o vidro da porta da frente retirado ou partido. Caso contrário, existe o perigo de lesões e danos ambientais.
- **ADVERTÊNCIA:** Se a superfície estiver rachada, desligar o produto da alimentação elétrica para evitar o risco de choque elétrico.
- **ADVERTÊNCIA:** Se a superfície de vidro da placa estiver partida:

Desligar o gás e (se aplicável) as placas elétricas de aquecimento. Desligar o produto da eletricidade.

Não tocar na superfície do aparelho.

- Não utilizar o aparelho.
- Não pisar o aparelho em circunstância alguma.
- Nunca usar o produto quando a sua avaliação ou coordenação estiver afetada devido ao consumo de álcool e/ou drogas.
- Os objetos inflamáveis não devem ser mantidos dentro e em volta da zona de cozedura. Caso contrário, pode originar um incêndio.
- A pega do forno não é um secador de toalhas. Quando usar o produto, não pendurar toalhas, luvas ou têxteis na pega.
- As dobradiças da porta do produto movem-se quando abrir ou fechar a porta e podem obstruir-se. Quando abrir/fechar a porta, não segurar na parte com as dobradiças.
- Este produto não é adequado para usar com controlo remoto ou com um relógio externo.



1.7 Advertências da temperatura

- **ADVERTÊNCIA:** Quando o produto estiver em uso, o produto e as respetivas partes acessíveis ficarão quentes. Deve ser tido cuidado para evitar tocar o produto e os elementos de aquecimento. Crianças com menos de 8 anos de idade devem ser mantidas afastadas do produto, exceto se constantemente supervisionadas.
- Não colocar materiais inflamáveis/explosivos perto do produto, dado que os superfícies irão ficar quentes enquanto o mesmo estiver em funcionamento.
- Manter a sua distância quando estiver a operar a porta do forno durante ou no fim da cozedura. O vapor pode queimar as suas mãos, rosto e/ou olhos.
- Durante o funcionamento o produto está quente. Deve ser tido cuidado para evitar tocar nas partes quentes do forno e nos elementos de aquecimento.
- Usar sempre luvas de forno resistentes ao calor quando manusear o produto.

- **ADVERTÊNCIA:** Perigo de incêndio: Não armazenar os artigos sobre as superfícies de cozedura.

1.8 Uso de acessórios

- É importante utilizar adequadamente os acessórios fornecidos com o produto. Para informação detalhada, consultar a secção “**Utilização dos acessórios**”.
- Fechar a porta do forno depois de pressionar totalmente os acessórios para dentro do espaço de cozedura, caso contrário podem bater no vidro da porta e danificar o mesmo.
- **ADVERTÊNCIA:** Utilizar apenas as proteções da placa concebidas pelo fabricante do aparelho de cozedura ou indicadas pelo fabricante do aparelho nas instruções de utilização como adequadas ou as proteções da placa incorporadas no aparelho. O uso de proteções não adequadas pode provocar acidentes.

1.9 Segurança na cozedura

- **ADVERTÊNCIA:** Na cozedura com óleo sólido ou líquido, é perigoso deixar a placa sem vigilância, o que pode provocar um incêndio. NUNCA tentar extinguir o fogo com água; desligar o produto da corrente elétrica e depois cobrir as chamas com uma tampa ou uma cobertura de incêndio (etc.).
- Ter cuidado quando usar bebidas alcoólicas nos seus alimentos. O álcool evapora em altas temperaturas e pode causar incêndio, pois pode pegar fogo ao entrar em contato com superfícies quentes.
- Os resíduos de alimentos na zona de cozedura, como o óleo, podem inflamar-se. Limpar estes resíduos antes de cozinhar.
- Risco de envenenamento alimentar: Não manter os alimentos no forno durante mais de uma hora após a cozedura. Caso contrário, pode provocar envenenamento por alimentos ou doenças.
- Não aquecer recipientes ou frascos de vidro fechados no forno. A pressão que irá

formar-se no recipiente/frasco pode fazer com o mesmo expluda.

- Quando o forno estiver a ser utilizado, NUNCA coloque tabuleiros, pratos ou papel de alumínio diretamente no fundo do forno. A acumulação de calor pode danificar o fundo do forno e até mesmo causar danos na caixa do forno ou no chão da cozinha.

Ter em atenção as seguintes precauções quando usar papel de pergaminho untado ou materiais similares:

- Colocar papel vegetal num recipiente de cozinha ou no acessório do forno (tabuleiro, grelha, etc.) com alimentos e colocar o mesmo no forno pré-aquecido.
- Para evitar o risco de tocar nos elementos de aquecimento do forno e obstruir o fluxo de ar quente, remover quaisquer partes de excesso de papel vegetal que ficam suspensas dos acessórios ou dos recipientes. Não usar papel vegetal no forno a temperaturas superiores à temperatura máxima de utilização especificada pelo fabricante. Nunca colocar o papel vegetal na base do forno.

- Não colocar o mesmo por cima dos acessórios durante o pré-aquecimento.
- Premir sempre para baixo com um prato ou um objeto similar para impedir que o material comece a circular devido à circulação do ar dentro do forno.
- Tape somente a superfície necessária dentro do forno.
- Após cada utilização, o tabuleiro deve ser limpo e qualquer papel vegetal ou materiais similares usados no tabuleiro devem ser substituídos. Caso contrário, os líquidos que caem para dentro do tabuleiro podem provocar fumo ou mesmo o surgimento de chamas.
- O fluxo de ar é gerado quando o produto é aberto. O papel vegetal pode entrar em contacto com os elementos de aquecimento e inflamar-se.
- Quando utilizar uma grelha de arame, coloque um tabuleiro na grelha inferior. Caso contrário, o óleo dos alimentos e outros componentes que caem na parte inferior do forno podem criar um fumo intenso e provocar o surgimento de chamas.

- Fechar a porta do forno enquanto estiver a grelhar. As superfícies quentes podem provocar queimaduras!
- Alimentos não adequados para grelhar e que podem provocar um risco de incêndio. Grelhar apenas alimentos que sejam adequados para fogo intenso do grelhador. Não colocar os alimentos demasiado afastados na parte de trás do grelhador. Esta é a zona mais quente e os alimentos muito gordos podem incendiar-se.
- Nunca lavar o produto pulverizando-o ou deitando água sobre o mesmo! Existe risco de choque elétrico!
- Não usar equipamentos de limpeza a vapor para limpar o produto dado isso poder originar um choque elétrico.
- Não utilizar soluções de limpeza abrasivas, raspadores de metal, esfregões, esfregões de arame para lavagem da loiça ou lexívia para limpar o vidro da porta do forno e o vidro da parte superior da porta do forno (se existir). Estes materiais podem provocar riscos e a quebra das superfícies de vidro.



1.10 Segurança da manutenção e limpeza

- Deixar que o produto arrefeça antes de iniciar a limpeza do mesmo. As superfícies quentes podem provocar queimaduras!

2 Instruções ambientais

2.1 Diretiva de resíduos

2.1.1 Em conformidade com a Diretiva REEE e Eliminação de Resíduos:

Este produto está em conformidade com a Diretiva UE REEE (2012/19/UE). Este produto possui um símbolo de classificação para resíduos de equipamento elétrico e eletrónico (REEE).



Este produto foi produzido com peças de elevada qualidade e materiais que podem ser reutilizados e são adequados para reciclagem. Portanto, não eliminar o produto usado com o lixo doméstico normal e com outros resíduos no final da vida útil. Colocar o mesmo num ponto de recolha para a reciclagem de equipamentos elétricos e eletrónicos. Pode perguntar à sua administração local sobre estes pontos de recolha. A eliminação do aparelho ajuda

adequadamente a evitar possíveis consequências negativas para o meio ambiente e para a saúde humana.

Conformidade com a Diretiva RoHS:

O produto que comprou cumpre com a Diretiva RSP UE (2011/65/UE). Não contém materiais nocivos e proibidos especificados na Diretiva.

2.2 Informação da embalagem

Os materiais de embalagem do produto são fabricados com materiais recicláveis de acordo com os nossos Regulamentos Ambientais Nacionais. Não eliminar os resíduos de embalagens com o lixo doméstico ou com outros resíduos, eliminar os mesmos nos pontos de recolha de embalagens especificadas pelas autoridades locais.

2.3 Recomendações de eficiência energética

De acordo com a informação EU 66/2014 sobre eficiência energética podem ser encontradas no recibo do produto fornecido com o mesmo.

As sugestões seguintes irão ajudá-lo a usar o seu produto de uma forma ecológica e com eficiência energética.

- Descongelar alimentos congelados antes de os cozinhar.

3 O seu produto

Nesta seção você encontra a visão geral e os usos básicos do painel de controle do produto. Poderão haver diferenças nas imagens e em algumas características dependendo do tipo de produto.

- No forno, usar recipientes escuros ou esmaltados que transmitam melhor o calor.
- Se especificado na receita ou no manual do utilizador, deve sempre pré-aquecer. Não abrir frequentemente a porta do forno enquanto estiver a cozinhar.
- Desligar o produto 5 ou 10 minutos antes do tempo de fim de cozedura para uma cozedura prolongada. Agora pode economizar até 20% de eletricidade ao utilizar o calor residual.
- Tentar cozinhar mais do que um prato ao mesmo tempo no forno. Pode cozinhar ao mesmo tempo colocando dois tabuleiros na grelha de arame. Adicionalmente, se cozinhar as suas refeições uma a seguir à outra, isso irá poupar energia porque o forno não perderá o calor.
- Usar recipientes com o tamanho e a tampa adequados para a zona da placa. Escolher sempre o recipiente do tamanho correto para as suas refeições. É necessária mais energia para recipientes de tamanho incorreto.
- Manter as zonas de cozedura da placa e as bases dos recipiente devidamente limpas. A sujidade reduz a transferência de calor entre a zona de cozedura e a base do recipiente.

3.1 Apresentação do produto

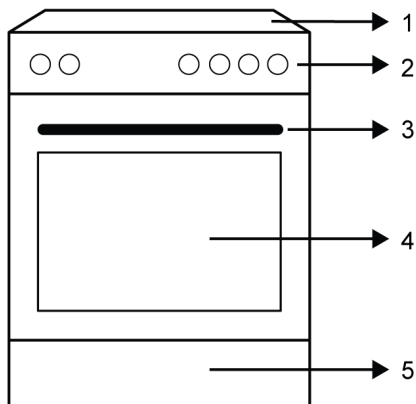

- 1 Seção da placa
- 2 Painel de controlo
- 3 Pega
- 4 Porta
- 5 Parte inferior

3.1.1 Unidade de cozinha

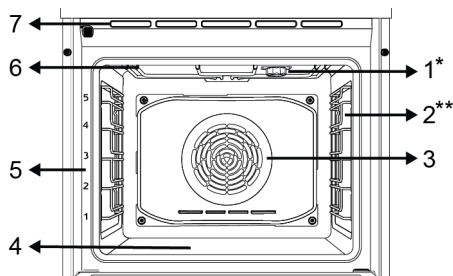

- 1 Lâmpada

- 2 Prateleiras de arame de aço
- 3 Motor do ventilador (por trás da placa de aço)
- 4 Queimador inferior (por baixo da placa em aço)
- 5 Posicionamento da prateleira
- 6 Aquecedor superior
- 7 Orifícios de ventilação

* Varia dependendo do modelo. Varia dependendo do modelo do. O seu produto pode não ter uma lâmpada ou o tipo e localização da lâmpada podem diferir da figura.

** Varia dependendo do modelo. Varia dependendo do modelo do. O seu produto pode não estar equipado com uma prateleira em arame de aço. Na imagem, um produto com uma prateleira em arame de aço é mostrada como exemplo.

3.1.2 Seção do fogão

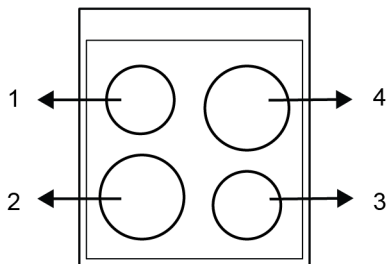

- 1 Traseira esquerda - Zona de cozedura individual
- 2 Frontal esquerda - Zona de cozedura individual
- 3 Frontal direita - Zona de cozedura individual
- 4 Traseira direita - Zona de cozedura individual

3.2 Introdução do painel de controle do forno

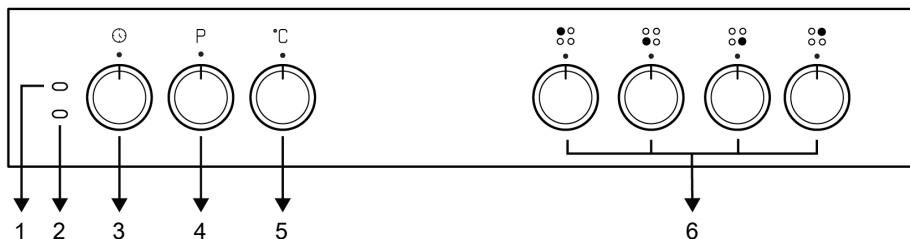

- 1 Ativar a lâmpada de aviso da placa
- 3 Botão Temporizador
- 5 Botão de seleção da temperatura

- 2 Lâmpada do termostato
- 4 Botão de seleção de função
- 6 Botões de controlo do fogão

Se houver botões (s) controlando seu produto, em alguns modelos esses/esses botões podem ser para que eles saiam quando empurrados (botões enterrados). Para que as configurações sejam feitas com esses botões, primeiro empurre o botão relevante e puxe o botão. Depois de fazer seu ajuste, empurre -o novamente e substitua o botão.

Botão de seleção de função

Você pode selecionar as funções de operação do forno com o botão de seleção de função. Vire à esquerda/direita da posição fechada (superior) para selecionar.

Botão de seleção da temperatura

Você pode selecionar a temperatura que deseja cozinhar com o botão de temperatura. Gire no sentido horário a partir da posição fechada (superior) para selecionar.

Indicador de temperatura interna do forno





Você pode entender a temperatura interna do forno pela lâmpada de temperatura. A lâmpada do termostato está localizada no painel de controle. A lâmpada do termostato acende quando o produto começa a funcionar e a lâmpada do termostato apaga quando atinge a temperatura definida. Quando a

temperatura dentro do forno cai abaixo da temperatura definida, a lâmpada do termostato acende novamente.

Botões de controlo do fogão



Você pode operar sua placa com os botões de controle da placa. Cada botão opera a respetiva zona de cozedura. Pode inferir qual a zona que controla a partir dos símbolos no painel de controlo.



Temporizador

Você pode cozinhar definindo um tempo de cozimento específico com o botão do timer. Os números no botão indicam o tempo de cozimento aplicável em minutos. O símbolo  /  indica tempo de cozimento indefinido. Se você colocar o botão no símbolo  / , poderá cozinhar manualmente (como desejar) por tempo indeterminado.

3.3 Funções de funcionamento do forno

Na tabela de funções são apresentadas as funções de funcionamento que pode utilizar no seu forno e as temperaturas máxima e mínima que podem ser definidas para essas funções. A ordem dos modos de operação mostrados aqui pode ser diferente da disposição em seu produto.

símbolo de função	Descrição da função	Faixa de temperatura (°C)	Descrição e uso
	Aquecimento superior e inferior	*	A comida é aquecida por cima e por baixo ao mesmo tempo. Adequado para bolos, pastéis ou bolos e guisados em formas de cozedura. A cozedura é feita com um único tabuleiro.
	Aquecimento inferior	*	Apenas o aquecimento inferior está ligado. É adequado para alimentos que precisam dourar no fundo. Esta função também deve ser usada para facilitar a limpeza a vapor.
	Aquecimento ventilado inferior/superior	*	O ar quente aquecido pelas resistências superior e inferior é distribuído igual e rapidamente por todo o forno com o ventilador. A cozedura é feita com um único tabuleiro.

	Grelhador completo	*	The large grill on the oven ceiling works. It is suitable for grilling in large amounts.
	Grelhador inferior ventilado	*	O ar quente aquecido pela pequena grelha é rapidamente distribuído no forno com o ventilador. É adequado para grelhar quantidades menores.
	Acelerador de ventilação	-	Todos os aquecedores do forno funcionam. Esta função operacional é usada para levar rapidamente o forno à temperatura desejada (pré-aquecimento). Não o utilize para cozinhar alimentos.

* Seu produto opera na faixa de temperatura especificada no botão de temperatura.

3.4 Acessórios do produto

Existem vários acessórios em seu produto. Nesta seção, a descrição dos acessórios e as descrições do uso correto estão disponíveis. Dependendo do modelo do produto, o acessório fornecido varia. Todos os acessórios descritos no manual do usuário podem não estar disponíveis em seu produto.



As bandejas dentro do seu aparelho podem ficar deformadas com o efeito do calor. Isso não afeta a funcionalidade. A deformação desaparece quando a bandeja é resfriada.

Tabuleiro normal

É utilizado para fazer doces, alimentos congelados e fritar pedaços grandes.

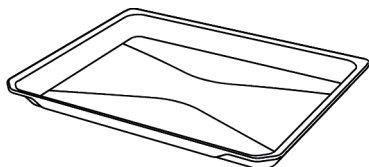

Grelha de arame de aço

É utilizado para fritar ou colocar os alimentos a assar, fritar e cozinhar na prateleira desejada.

Nos modelos com prateleiras de arame de aço :

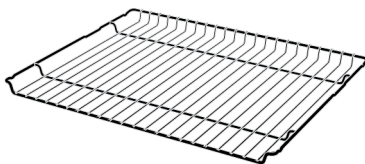

Nos modelos sem prateleiras de arame de aço :

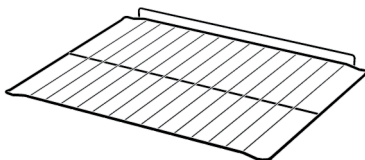

3.5 Uso de acessórios do produto

Prateleiras de cozinha

Existem 5 níveis de posição de prateleira na área de cozedura. Você também pode ver a ordem das prateleiras nos números na estrutura frontal do forno.

Nos modelos com prateleiras de arame de aço :

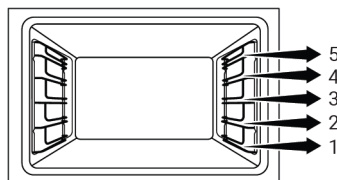

Nos modelos sem prateleiras de arame de aço :

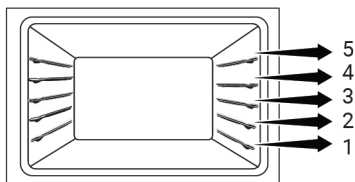

Colocar a grelha de arame nas prateleiras de cozadura

Nos modelos com prateleiras de arame de aço :

É crucial colocar a grade de arame nas prateleiras de arame corretamente. Ao colocar a grade de arame na prateleira desejada, a seção aberta deve estar na frente. Para um melhor cozimento, a grelha deve ser fixada no ponto de parada da grade. Não deve ultrapassar o ponto de parada para entrar em contato com a parede traseira do forno.

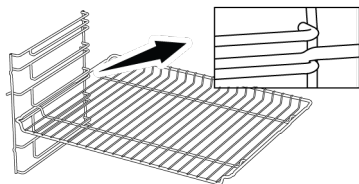

Nos modelos sem prateleiras de arame de aço :

É crucial colocar a grade de arame nas prateleiras laterais corretamente. A grade de arame tem uma direção ao colocá-la na prateleira. Ao colocar a grade de arame na prateleira desejada, a seção aberta deve estar na frente.

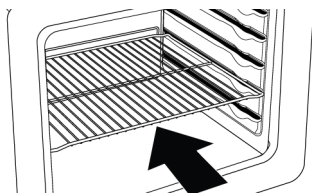

Colocar o tabuleiro nas prateleiras de cozadura

Nos modelos com prateleiras de arame de aço :

Também é crucial colocar as bandejas nas prateleiras laterais de arame adequadamente. Ao colocar a bandeja na prateleira desejada, seu lado destinado à fixação deve estar voltado para a frente. Para um melhor cozimento, a bandeja deve ser fixada no encaixe de parada da grade. Não deve passar sobre o soquete de parada para entrar em contato com a parede traseira do forno.

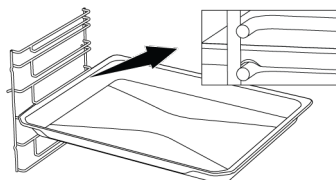

Nos modelos sem prateleiras de arame de aço :

Também é crucial colocar as bandejas nas prateleiras laterais corretamente. A bandeja tem uma direção ao colocá-la na prateleira. Ao colocar a bandeja na prateleira desejada, seu lado destinado à fixação deve estar voltado para a frente.

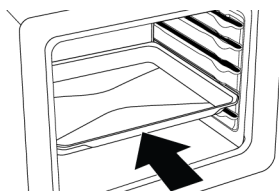

Função de parada da grelha de arame

Existe uma função de paragem para evitar que a grelha caia da grade. Com esta função, você pode retirar sua comida com facilidade e segurança. Ao remover a grade de arame, você pode puxá-la para frente até atingir o ponto de parada. Você deve passar por cima deste ponto para removê-lo completamente.

Nos modelos com prateleiras de arame de aço :

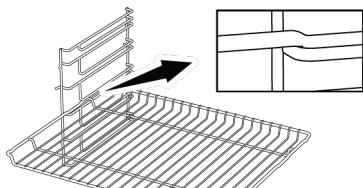

Nos modelos sem prateleiras de arame de aço :

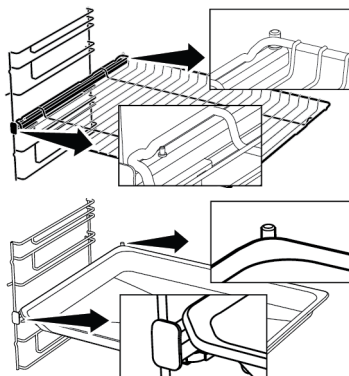
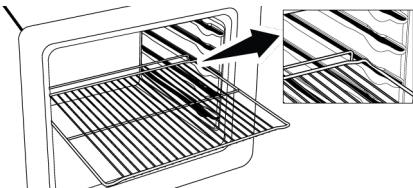

Função de parada da bandeja - Nos modelos com prateleiras de arame de aço

Há também uma função de parada para evitar que a bandeja caia da prateleira de arame. Ao remover a bandeja, solte-a do soquete de parada traseiro e puxe-a em sua direção até atingir a parte frontal. Você deve passar por cima deste soquete de parada para removê-lo completamente.

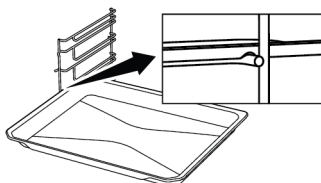

Posicionamento adequado da grade de arame e da bandeja nos trilhos telescópicos -Nos modelos com prateleiras de arame de aço e guias telescópicas

Graças aos carris telescópicos, as bandejas ou prateleiras de arame podem ser facilmente instaladas e removidas. Deve-se ter cuidado ao colocar as bandejas e prateleiras de arame nos carris telescópicos como mostra a figura abaixo.

3.6 Especificações técnicas

Especificações gerais	
As dimensões exteriores do produto (altura/largura/profundidade) (mm)	850 /600 /600
Tensão/Frequência	1N ~ 220-240 V/3N ~ 380-415 V 50 Hz
Tipo do cabo e secção usada/adequada para usar no produto	min. H05VV-FG 3 x 2,5 mm2 (1N) / H05VV-FG 5 x 1,5 mm2 (3N)
Consumo total de energia (kW)	8,2
Tipo de forno	Forno com auxiliar de ventilação

Frontal esquerda	Zona de cozedura individual
Dimensão	180 mm
Potência	1700 W
Traseira esquerda	Zona de cozedura individual
Dimensão	140 mm
Potência	1200 W
Frontal direita	Zona de cozedura individual
Dimensão	140 mm
Potência	1200 W
Traseira esquerda	Zona de cozedura individual
Dimensão	180 mm
Potência	1700 W

Essenciais: : Informação na etiqueta energética dos fornos elétricos do tipo doméstico é atribuída de acordo com a norma EN 60350-1/IEC 60350- 1. Os valores são determinados em Aquecimento superior e inferior ou (se presente) as funções Aquecimento ventilado inferior/superior com a carga padrão.

A classe de eficiência energética é determinada em conformidade com as seguintes prioridades dependendo se existem ou não no produto as funções relevantes: 1-Aquecimento ventilado ecológico , 2-Aquecimento ventilado , 3-Grelhador inferior ventilado , 4-Aquecimento superior e inferior.



As especificações técnicas podem ser alteradas sem aviso prévio para melhorar a qualidade do produto.



As imagens neste manual são esquemáticas e podem não coincidir exactamente com o seu produto.



Os valores indicados nas etiquetas do produto ou na documentação que acompanha o mesmo são obtidos em condições laboratoriais em conformidade com as normas relevantes. Dependendo das condições operacionais e ambientais do produto, estes valores podem variar.

4 Instalação

! informações gerais

- Consulte o Agente de Assistência Técnica Autorizado mais próximo para a instalação do produto. Certifique-se que as instalações eléctrica e de gás estão realizadas antes de chamar o Agente de Assistência Técnica Autorizado para ter o produto pronto a funcionar. Caso contrário, chame um electricista e um instalador qualificados para que realizem as preparações exigidas. O fabricante não deve ser responsabilizado por danos oriundos de procedimentos realizados por pessoas não autorizadas e pode invalidar a garantia.
- A preparação do local e a instalação eléctrica e de gás para o produto é da responsabilidade do cliente.
- O produto deverá ser instalado de acordo com todas as normas locais sobre equipamentos a gás e/ou eléctricos.
- Antes da instalação, verifique visualmente se o produto possui algum defeito.

4.1 Local certo para instalação

- Coloque o produto sobre uma superfície dura por causa dos dutos de ar sob o produto. Não deve ser colocado sobre uma base ou pedestal. Os pés do produto não devem mergulhar em superfícies macias, por ex. tapete, etc.
- O piso da cozinha deve ser capaz de suportar o peso do equipamento mais o peso adicional dos utensílios e alimentos.
- Este produto é um dispositivo de classe 1 de acordo com a norma EN 30-1-1, ou seja, deve ser colocado com a parte traseira e um lado para as paredes da cozinha, um móvel de cozinha ou equipamento de qualquer tamanho. O equipamento ou móvel da cozinha no outro lado devem ser do mesmo tamanho ou menor.

- Poderá ser usado com armários em ambos os lados, mas com uma distância mínima de 400 mm, acima do nível da placa de cozinha permita uma distância lateral de 65mm entre o aparelho e qualquer parede, repartição ou armário alto.

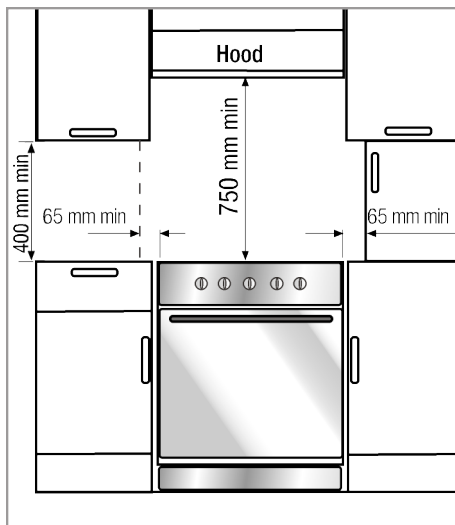

- Também pode ser usado numa posição livre. Deixe uma distância mínima de 750 mm acima da superfície da placa.
- Se for necessário instalar um exaustor acima do fogão, consulte as instruções do fabricante do exaustor quanto à altura de instalação (mín. 650 mm).
- Qualquer móvel de cozinha junto ao equipamento deve ser resistente ao calor (100 °C no mín.).

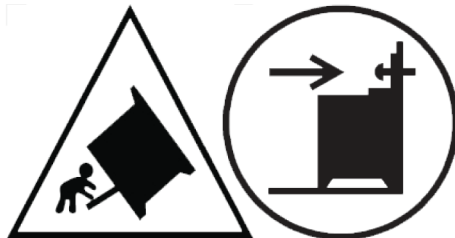

De modo a evitar a a inclinação do aparelho, deve ser instalado este estabilizador. Consultar as instruções para a instalação.

Corrente de segurança

O equipamento deverá estar seguro contra desequilíbrios utilizando a corrente fornecida no seu forno.

Se o seu produto tiver 2 correias de segurança;

Aperte o gancho (1) utilizando uma cavilha apropriada na parede da cozinha (6) e conecte a corrente de segurança (3) ao gancho através do mecanismo de bloqueio (2).

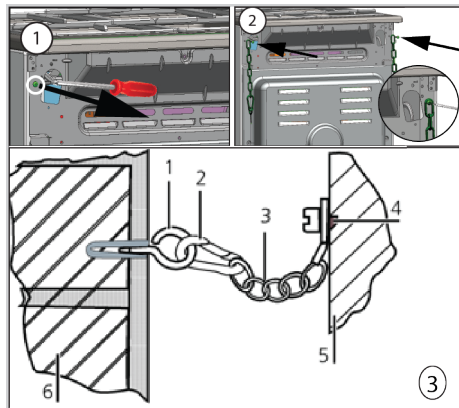

- 1 Gancho de estabilidade
- 2 Mecanismo de bloqueio
- 3 Corrente de segurança
- 4 Ajuste firmemente a corrente à parte de trás do fogão
- 5 Parte de trás do fogão
- 6 Parede da cozinha

Se o seu produto tiver 1 correia de segurança;

O equipamento deverá estar seguro contra desequilíbrios utilizando a correia de segurança fornecida no seu forno.

Siga os passos abaixo na figura para fixar a correia de segurança ao seu produto.

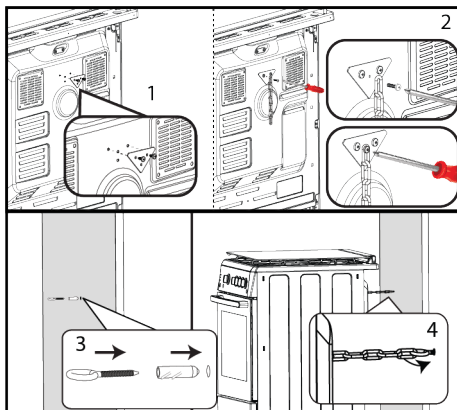

i A corrente de estabilidade deve ser tão curta como prática, para evitar que o forno se incline para a frente ou na diagonal, evitando também que o forno se incline para o lado. Corrente de estabilidade do fogão para fogões não concebidos com ranhura de engate de suporte.

4.2 Ligação eléctrica

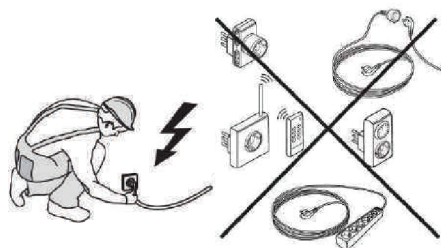
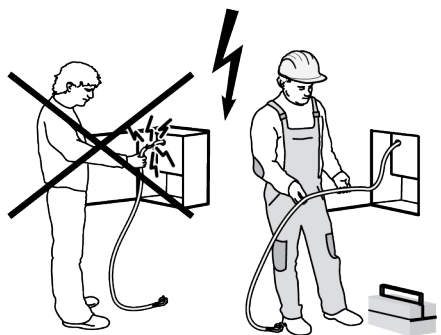

- Antes de iniciar qualquer trabalho na instalação elétrica, desligue o produto da alimentação elétrica. Existe o risco de choque elétrico!
- Ligue o produto a uma tomada/linha de terra, protegida por um fusível miniatura com capacidade adequada conforme o estabelecido na tabela de «Especificações técnicas». A instalação de terra deve ser realizada por um electricista qualificado, quer use o produto com ou sem um transformador. A nossa empresa não se responsabilizará por quaisquer danos originados pelo uso do produto sem uma instalação de terra, de acordo com os regulamentos locais.
- O produto só deve ser ligado à rede elétrica por uma pessoa autorizada e qualificada. O fabricante não se responsabiliza por danos decorrentes de procedimentos efetuados por pessoas não autorizadas.
- O cabo eléctrico não deve ser prensado, obstruído ou comprimido ou ficar em contacto com as partes quentes do produto. Um cabo danificado deve ser substituído por um representante do serviço autorizado. Caso contrário, há risco de choque eléctrico, curto-circuito ou incêndio!
- Os dados de fornecimento eléctrico devem corresponder aos dados especificados na placa de características do produto. La placa de datos puede verse al abrir la puerta, o bien se encuentra en la pared trasera de la unidad, en función del tipo de la unidad en cuestión. O cabo de alimentação do seu produto deve cumprir com os valores da tabela "Technical specifications" (Especificações técnicas).
- Aquando da realização da instalação elétrica, deve aplicar os regulamentos nacionais/locais e deve utilizar a tomada/linha adequada e ficha para o forno. No caso de os limites de potência do produto estarem fora da capacidade de corrente da ficha e tomada/linha, o

produto deve ser ligado através de instalação elétrica fixa diretamente sem utilizar uma ficha e tomada/linha.

- **Se o produto for ligado diretamente à alimentação:** Se não for possível desligar todos os polos da alimentação, deve ser ligada uma unidade de desconexão com pelo menos 3 mm de desconexão (fusíveis, interruptores de segurança de linha, contactos) e todos os polos desta unidade de desconexão devem estar adjacentes ao (não acima) do produto de acordo com as diretivas do IEE. O não cumprimento desta instrução pode causar problemas operacionais e invalidar a garantia do produto.
- Recomenda-se proteção adicional por um disjuntor de corrente residual.

Se o produto for produzido com cabo e sem ficha:

Ligue o cabo de alimentação do produto às alimentações identificadas abaixo:

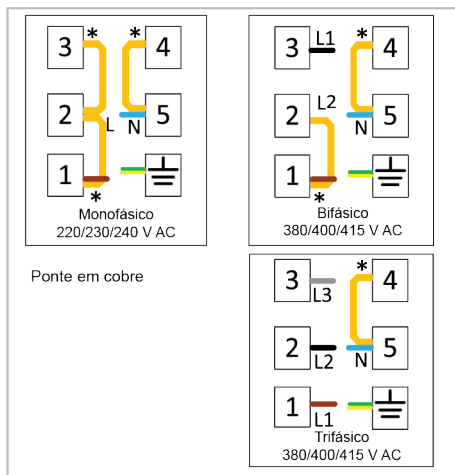

Se o seu tipo de cabo de alimentação for do tipo 3 condutores, para ligação de 1 fase:

- Castanho/Preto = L (Fase)
- Azul = N (Neutro)
- Fio verde / Amarelo = (E) (Ligação à terra)

Se o seu tipo de cabo de alimentação for do tipo 5 condutores, para ligação de 3 fases:

- Castanho = L1 (Fase)
- Preto = L2 (Fase)
- Cinzento = L3 (Fase)
- Azul = N (Neutro)
- Fio verde / Amarelo = (E)  (Ligação à terra)

4.3 Colocando o produto

1. Empurre o produto para a parede da cozinha.
2. Enganche a correia de segurança.
3. Ajuste os pés do forno

5 Primeira utilização

Antes de começar a utilizar o seu produto, é recomendado fazer o seguinte que está indicado nas secções seguintes respetivamente.

5.1 Limpeza inicial

1. Remover todos os materiais de embalagem.
2. Remover todos os acessórios do forno fornecida com o produto.
3. Ligar o produto durante 30 minutos e depois desligar o mesmo. Desta forma, os resíduos e as camadas que podem ter sido ficado no forno durante a produção são queimadas e limpas.
4. Quando operar com o produto, selecionar a temperatura mais elevada e a função de funcionamento de modo a

Ajustar os pés do forno

As vibrações durante o uso podem fazer com que as vasilhas de cozedura se movam. Esta situação perigosa pode ser evitada se o produto estiver nivelado e equilibrado.

Para a sua própria segurança verifique se o produto está nivelado, ajustando os quatro pés no fundo, rodando para a esquerda e para a direita e alinhe o nível com a bancada.

Verificação final

1. Torne a ligar o produto à corrente eléctrica.
2. Verifique as funções eléctricas.

que todos os aquecedores estejam a funcionar no seu produto. Consultar “Funções de funcionamento do forno”. Pode obter informações de como operar com o forno na secção seguinte.

5. Aguardar que o forno arrefeça.
6. Limpar as superfícies do produto com um pano ou esponja humedecidos e secar com um pano.

Antes de usar os acessórios:

Limpar os acessórios que retirou do forno com água com detergente e uma esponja de limpeza macia.

OBSERVAÇÃO: Durante a primeira utilização, pode surgir um odor e fumo durante várias horas. Isto é normal e só necessita de uma boa ventilação para o remover. Evitar inalar diretamente o fumo e os odores que se formam.

6 Como utilizar a placa

6.1 Informação geral acerca da utilização da placa

- Evite utilizar panelas/frigideiras desequilibradas e que tombem facilmente no fogão.

- Evite aquecer panelas/frigideiras e frigideiras vazias. As panelas e o aparelho podem ficar danificados.
- Desligar sempre os queimadores da placa após cada utilização.

- Deve danificar o aparelho se utilizar as placas sem qualquer panela ou panelas/recipientes. Desligar sempre as placas após cada utilização.
- Após cada utilização, a superfície de cozedura estará quente, por isso evite colocar panelas/frigideiras de plástico sobre a mesma. Limpe imediatamente este material da superfície.
- Mudanças repentinas de temperatura na superfície de cozedura de vidro podem causar danos, tome cuidado para não derramar líquidos frios durante o cozimento.
- Colocar uma quantidade suficiente de alimentos em panelas e recipientes. Assim, pode evitar que a comida esorra das panelas/recipientes e não precisará de limpar desnecessariamente.
- Evite colocar tampas de panelas e frigideiras sobre os queimadores/zonas.
- Colocar as panelas centrando-as sobre os queimadores/zonas. Se quiser colocar uma panela num queimador/zona diferente, não a empurre para o queimador pretendido; em vez disso, levantar primeiro e depois colocar sobre o outro queimador.

Dicas para placas com superfícies vitrocerâmicas

- A superfície vitrocerâmica é resistente ao calor e não é afetada pelas diferenças de temperatura elevada.

- Usar recipientes e panelas apenas com bases tratadas. Rebordos afiados podem causar riscos na superfície.
- Evite utilizar panelas e frigideiras de alumínio. O alumínio deteriora a superfície do fogão.
- Os salpicos podem danificar a superfície da placa e podem provocar um incêndio.

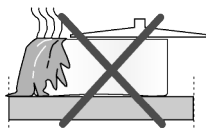

- Utilize panelas/frigideiras com fundo plano.

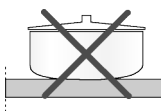

- Usar recipientes e panelas apenas com bases planas. Estes facilitam a transferência de calor.

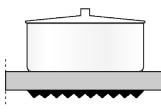

- Se o diâmetro do recipiente for muito pequeno é desperdiçada energia.

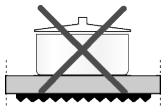

Tamanhos de panelas/recipientes recomendados

Diâmetro da zona de cozedura - mm	Diâmetro do recipiente - cm
120	12 – 14
140	14 – 16
180	18 - 20
210	21 - 23
170x265	17 – 19 / 26 - 28

6.2 Funcionamento das placas

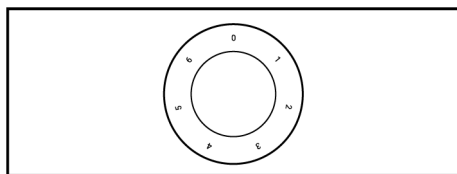

Para utilizar as placas vitrocerâmicas, são usados os botão de controlo da placa. Para obter o nível de cozedura pretendido, colocar o botão de controlo do fogão no nível pretendido.

A(s) placa(s) pode(m) ter 3, 6 ou 9 níveis de funcionamento de acordo com o modelo do seu aparelho. Pode selecionar o nível relevante para o seu tipo de cozedura consultando a tabela abaixo.

6 níveis:

1 : Aquecimento

2 – 3 : Ferver, Assentar

4 – 6 : Assar, Fritar, Ferver

Desligar as zonas vitro-cerâmicas

Colocar o botão da placa na posição DESLIGADO (superior).

Indicador de excesso de calor

As zonas vitrocerâmica estão equipadas com uma lâmpada de funcionamento e um indicador de advertência de zona quente.

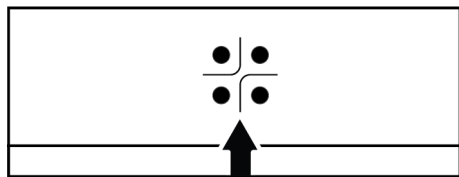

7 Usar o Forno

7.1 Informação geral sobre como usar o forno

Ventilador de arrefecimento (Variam dependendo do modelo do produto. Pode não estar disponíveis no seu produto.)

O seu produto está equipado com um ventilador de arrefecimento. O ventilador de arrefecimento é ativado automaticamente sempre que necessário e arrefece tanto a frente do produto como os móveis. É automaticamente desativado quando o processo de arrefecimento é terminado. O ar quente sai através da porta do forno. Evite água destilada ou filtrada. Utilize apenas águas prontas. Caso contrário, o forno pode sobreaquecer. O ventilador de arrefecimento continua a funcionar para operar durante o funcionamento do forno ou depois o forno é desligado (aproximadamente 20-30 minutos). Se cozinhar através da programação do temporizador do forno, no fim do tempo de cozedura, o ventilador de

O indicador de advertência de zona quente mostra a posição do fogão ligado e permanece aceso depois de desligado. Uma luz a piscar sobre o indicador de advertência da zona quente não é uma avaria.



A superfície da placa pode arrefecer em diferentes períodos de acordo com o uso. A superfície da placa pode estar quente, mesmo quando os indicadores de advertência não estão acesos. Assegurar que a superfície está arrefecida antes de entrar em contacto com ela. Caso contrário, pode queimar a mão!

arrefecimento desliga-se com todas as funções. O tempo de funcionamento do ventilador de arrefecimento não pode ser determinado pelo utilizador. Liga-se e desliga-se automaticamente. Isto não é um erro.

Iluminação do forno

A iluminação do forno acende-se quando o forno começa a cozedura. Nalguns modelos, a lâmpada está acesa durante a cozedura, enquanto noutros modelos após um determinado tempo apaga-se.

7.2 Operação da unidade de controlo do forno

Ligar o forno

Quando selecionar uma função de funcionamento que pretende para cozinhar usando o botão de seleção da função e definir uma determinada temperatura usando o botão da temperatura, o forno começa a funcionar. Para que o seu forno

funcione, rodar o botão do temporizador para um determinado tempo de cozedura ou o símbolo “∞/👤”.

Desligar o forno

Pode desligar o forno rodando os botões de seleção de função e os botões da temperatura e do temporizador para a posição desligar (para cima).

A cozedura manual selecionando a função de temperatura e de funcionamento do forno.

Pode cozinhar fazendo o controlo manual (sob o seu controlo) sem definir o tempo de cozedura selecionando a temperatura e a função de funcionamento específica para os seus alimentos.



1. Selecionar a função de funcionamento que pretende usando o botão de seleção da função.
2. Definir a temperatura que pretende para cozinhar com o botão da temperatura.
3. Rodar o botão do temporizador em direção ao símbolo “∞/👤”.

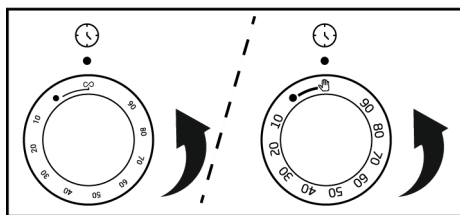

- ⇒ O seu forno começará a funcionar imediatamente na função e temperatura selecionadas e a lâmpada da temperatura irá acender. Quando a temperatura no interior do forno atingir a temperatura definida, a lâmpada do termostato apaga-se. O forno não irá desligar-se por si próprio depois do processo de cozedura. Tem de

controlar a cozedura e desligar o mesmo. Quando o processo de cozedura estiver completado, pode desligar o forno rodando os botões de seleção de função e os botões da temperatura e do temporizador para a posição desligar (para cima).

Cozinhar definindo o tempo de cozedura;

O forno pode desligar-se automaticamente no fim do tempo selecionando a temperatura e a função específica do funcionamento para os seus alimentos e definir o tempo de cozedura no temporizador.



1. Selecionar a função de funcionamento que pretende usando o botão de seleção da função.
2. Definir a temperatura que pretende para cozinhar com o botão da temperatura.
3. Colocar o botão do temporizador no tempo pretendido de cozedura.

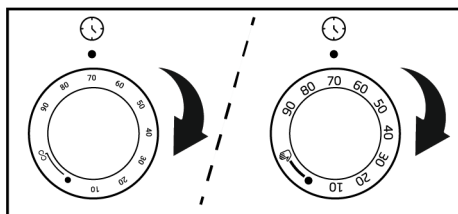

- ⇒ O seu forno começará a funcionar imediatamente na função e temperatura selecionadas e a lâmpada da temperatura irá acender. Quando a temperatura no interior do forno atingir a temperatura definida, a lâmpada do termostato apaga-se.

4. Quando o tempo de cozedura tiver terminado, o botão do temporizador rodará totalmente no sentido anti-

horário. Um aviso sonoro indica que o tempo acabou e que o forno pare de cozinhar.

- Quando a sua cozedura estiver concluída, desligar o forno rodando o botão de seleção de função e o botão da temperatura para a posição desligar (para cima). Se desejar continuar, rodar o botão do temporizador uma vez mais para um tempo específico de cozedura. O forno continua a funcionar na função e temperatura definidas.

8 Informações Gerais Sobre Culinária

Pode encontrar nest secção dicas sobre a preparação e a cozedura dos seus alimentos.

Adicionalmente, esta secção descreve alguns alimentos testados pelos produtores e as definições mais apropriadas para estes alimentos. As definições apropriadas do forno e os acessórios para estes alimentos são igualmente indicados.

8.1 Informações gerais sobre assar no forno

- Enquanto abrir a porta do forno durante ou após a cozedura, pode sair vapor quente. O vapor pode queimar as suas mãos, rosto e/ou olhos. Quando abrir a porta do forno, deve manter-se afastado.
- O vapor intenso gerado durante a cozedura pode formar gotas de água condensada no interior e no exterior do forno e nas peças na parte superior dos móveis devido à diferença de temperatura. Este é uma ocorrência física e normal.
- A condensação ou o vapor de água podem aparecer como suor ou gotejamento no vidro interior do forno, dependendo do alimento. Esta ocorrência comum pode acontecer ao cozinhar. É aconselhável utilizar um pano húmido para limpar o vidro interior quando o produto arrefecer após a cozedura.

Para terminar a cozedura antes do tempo definido.

- Rodar o botão do temporizador no sentido horário até que o mesmo chegue à posição de desligado (para cima).
- Desligar o forno rodando o botão de seleção de função e o botão da temperatura para a posição desligar (para cima).

- A temperatura de cozedura e os valores do tempo atribuídos aos alimentos podem variar dependendo da receita e da quantidade. Por esta razão, estes valores são dados como intervalos.
- Remover sempre do forno os acessórios não utilizados antes de começar a cozinhar. Os acessórios que se irão manter no forno podem impedir que os alimentos sejam cozinhados nos valores corretos.
- Para os alimentos que irá cozinhar de acordo com a sua própria receita, pode basear-se em alimentos semelhantes indicados nas tabelas de cozedura.
- A utilização dos acessórios fornecidos garante que obtém o melhor desempenho de cozedura. Observe sempre as informações fornecidas pelo fabricante do utensílio de cozinha exterior que vai utilizar.
- Cortar o papel vegetal que vai usar na cozedura nos tamanhos adequados para o recipiente em que irá cozinhar. Os papéis vegetais que estiverem do lado de fora do recipiente podem criar um risco de queimaduras e afetar a qualidade da cozedura. Usar o papel vegetal que irá utilizar no intervalo de temperatura especificado.
- Para um bom desempenho da cozedura, colocar os alimentos na prateleira correta recomendada. Não alterar a posição da prateleira durante a cozedura.

8.1.1 Bolos e alimentos de forno

Informação Geral

- Recomendamos a utilização dos acessórios do produto para um bom desempenho de cozedura. Se for utilizar recipientes de cozinha externos, deve preferir loiça escura, resistente ao calor e anti-aderente.
- Se for recomendado o pré-aquecimento na tabela de cozedura, assegurar que coloca os seus alimentos no forno após o pré-aquecimento.
- Se vai cozinhar usando recipientes de cozinha na grelha, deve colocar os mesmos no meio da grelha e não junto da parede traseira.
- Todos os materiais usados para fazer bolos devem estar limpos e à temperatura ambiente.
- O estado da cozedura dos produtos pode variar dependendo da quantidade de alimentos e do tamanho dos recipientes.
- Formas em metal, cerâmica e vidro aumentam o tempo de cozedura e as superfícies inferiores dos alimentos de pasteleria não ficam tostados uniformemente.
- Se estiver a usar papel vegetal, pode ser observada um ligeiro acastanhado na superfície inferior dos alimentos. Nesta situação, poderá ter de aumentar o período da cozedura em aproximadamente 10 minutos.
- Os valores especificados na tabela de cozedura são determinados em resultado dos testes realizados nos nossos laboratórios. Os valores adequados para si podem ser diferentes destes valores.
- Colocar os seus alimentos na prateleira apropriada recomendada na tabela de cozedura. Considerar a prateleira inferior do forno como a prateleira 1.
- Cozinhar os pratos recomendados na tabela de cozedura com um único tabuleiro.

Dicas para fazer bolos

- Se o bolo for demasiado seco, aumentar a temperatura em 10 °C e encurtar o tempo de cozedura.
- Se o bolo for húmido, usar uma pequena quantidade de líquido e diminuir a temperatura em 10 °C.
- Se a parte superior do bolo estiver queimada, colocar o mesmo na prateleira mais inferior, baixar a temperatura e aumentar o tempo de cozedura. Se a parte superior do bolo estiver queimada, coloque-a numa prateleira inferior, diminua a temperatura e aumente o tempo de cozimento.
- Se a parte interior do bolo estiver bem cozida, mas o exterior está pegajoso, usar menos líquido, diminuir a temperatura e aumentar o tempo de cozedura.

Dicas para pasteleria

- Se a massa de pasteleria for demasiado seca, aumentar a temperatura em 10 °C e encurtar o tempo de cozedura. Humidificar as folhas de massa com um molho que consiste numa mistura de leite, óleo, ovo e iogurte.
- Se os produtos de pasteleria ficarem cozidos lentamente, assegurar que a espessura dos mesmos preparados por si não excedem o tabuleiro.
- Se os produtos de pasteleria ficarem dourados à superfície para a base não estiver cozida, assegurar que a quantidade de molho que vai usar para os mesmos não é demasiada na base. Para que fiquem ainda mais dourados, deve tentar espalhar uniformemente o molho entre as folhas de massa e os produtos de pasteleria.
- Cozer os seus produtos de pasteleria na posição e na temperatura apropriadas conforme a tabela de cozedura. Se a base continuar a não estar suficientemente dourada, colocar a mesma na prateleira inferior para a cozedura seguinte.

Tabela de cozedura para bolos e alimentos de forno

Alimentos	Acessório a ser usado	Função de funcionamento	Posicionamento da prateleira	Temperatura (°C)	Tempo de cozedura (mín) (aprox.)
Bolo no tabuleiro	Tabuleiro normal *	Aquecimento superior e inferior	3	180	30 ... 45
Bolo na forma	Forma para bolo na grelha de arame de aço **	Aquecimento superior e inferior	2	180	30 ... 50
Bolos pequenos	Tabuleiro normal *	Aquecimento superior e inferior	3	160	25 ... 35
Bolos pequenos	Tabuleiro normal *	Aquecimento ventilado inferior/superior	2	150	20 ... 30
Pão-de-ló	Forma redonda para bolos, 26 cm de diâmetro com grampo na grelha de arame de aço **	Aquecimento superior e inferior	2	160	30 ... 45
Pão-de-ló	Forma redonda para bolos, 26 cm de diâmetro com grampo na grelha de arame de aço **	Aquecimento ventilado inferior/superior	2	160	20 ... 30
Biscoito	Tabuleiro para produtos de pastelaria *	Aquecimento superior e inferior	3	170	25 ... 40
Massa	Tabuleiro normal *	Aquecimento ventilado inferior/superior	2	200	30 ... 40
Pão	Tabuleiro normal *	Aquecimento superior e inferior	2	200	20 ... 35
Pão integral	Tabuleiro normal *	Aquecimento superior e inferior	3	200	30 ... 45
Lasanha	Recipiente retangular em metal/vidro na grelha de arame de aço **	Aquecimento superior e inferior	2 ou 3	200	30 ... 45
Tarte de maçã	Forma redonda de metal preto, 20 cm de diâmetro na grelha de arame de aço **	Aquecimento superior e inferior	2	180	60 ... 75
Pizza	Tabuleiro normal *	Aquecimento superior e inferior	2	220	10 ... 25

Pré-aquecimento recomendado para todos os alimentos

*Estes acessórios podem não estar incluídos com o produto.

**Estes acessórios não estão incluídos com o seu produto. São acessórios que existem no mercado.

8.1.2 Carne, peixe e aves

Os pontos chave do grelhador

- Temperar os mesmos com sumo de limão e pimenta antes de cozinhar frango, peru e peças grandes inteiras de carne irá permitir um melhor desempenho da cozedura.
- Leva 15 a 30 minutos mais a cozinhar carne com osso do que fritar em filetes.
- Tem de calcular cerca de 4 ou 5 minutos do tempo de cozedura por centímetro de espessura da carne.

- Depois de o tempo de cozedura ter terminado, deixar a carne no forno durante cerca de 10 minutos. O suco da carne é melhor distribuído para a carne frita e não é libertado quando a carne é cortada.
- O peixe deve ser colocado numa prateleira num nível médio ou baixo num prato resistente ao calor.
- Cozinhar os pratos recomendados na tabela de cozedura com um único tabuleiro.

Tabela de cozedura para carne, peixe e aves

Alimentos	Acessório a ser usado	Função de funcionamento	Posicionamento da prateleira	Temperatura (°C)	Tempo de cozedura (mín) (aprox.)
Bife (inteiro) / Assar (1 kg)	Tabuleiro normal *	Aquecimento ventilado inferior/ superior	3	15 mins. 250/ max, depois 180 ... 190	60 ... 80
Pernil de borrego (1,5-2 kg)	Tabuleiro normal *	Aquecimento ventilado inferior/ superior	3	15 mins. 250/ max, depois 170	110 ... 120
Frango frito (1,8-2 kg)	Grelha de arame de aço * Colocar um tabuleiro numa prateleira inferior	Aquecimento ventilado inferior/ superior	2	15 mins. 250/ max, depois 190	60 ... 80
Peru (5,5 kg)	Tabuleiro normal *	Aquecimento ventilado inferior/ superior	1	25 mins. 250/ max, depois 180 ... 190	150 ... 210
Peixe	Grelha de arame de aço * Colocar um tabuleiro numa prateleira inferior	Aquecimento ventilado inferior/ superior	3	200	20 ... 30

Pré-aquecimento recomendado para todos os alimentos

*Estes acessórios podem não estar incluídos com o produto.

**Estes acessórios não estão incluídos com o seu produto. São acessórios que existem no mercado.

8.1.3 Grelhador

Carne vermelha, peixe e carne de aves ficará rapidamente dourada quando grelhada, fica com uma crosta maravilhosa e não fica seca. Carnes em filetes, carnes no espeto, salsichas bem como vegetais suculentos (tomates, cebolas, etc.) são particularmente adequados para grelhar.

informações gerais

- **Fechar a porta do forno enquanto estiver a grelhar. Nunca grelhar com a porta do forno aberta.**

Os pontos chave do grelhador

- Preparar os alimentos para grelhar com espessura e peso semelhantes tanto quanto possível.

- Colocar as peças a serem grelhadas na grelha ou no tabuleiro de arame do grelhador distribuindo as mesmas sem exceder as dimensões no aquecedor.
- Dependendo da espessura das peças a serem grelhadas, os tempos de cozedura dados na tabela podem variar.
- Deslizar a grelha ou o tabuleiro do grelhador para o nível pretendido no forno. Se estiver a cozinhar numa grelha,

deslizar o tabuleiro do forno para a prateleira mais em baixo para recolher as gorduras. O tabuleiro do forno que vai deslizar deve estar dimensionado para cobrir toda a área do grelhador. Este tabuleiro pode não estar incluído com o produto. Colocar um pouco de água no tabuleiro do forno para uma limpeza mais fácil.

Mesa do grelhador

Alimentos	Acessório a ser usado	Posicionamento da prateleira	Temperatura (°C)	Tempo de cozedura (mín) (aprox.)
Peixe	Grelha de arame de aço	4 - 5	250	20 ... 25
Pedaços de galinha	Grelha de arame de aço	4 - 5	250	25 ... 35
Almôndega (vitela) - 12 quantidade	Grelha de arame de aço	4	250	20 ... 30
Costeletas de borrego	Grelha de arame de aço	4 - 5	250	20 ... 25
Bife - (cubos de carne)	Grelha de arame de aço	4 - 5	250	25 ... 30
Costeletas de vitela	Grelha de arame de aço	4 - 5	250	25 ... 30
Gratinado de vegetais	Grelha de arame de aço	4 - 5	220	20 ... 30
Pão torrado	Grelha de arame de aço	4	250	1 - 4

É recomendado pré-aquecer durante 5 minutos para todos os alimentos grelhados.

Rodar as peças dos alimentos após 1/2 do tempo total para o grelhado.

Grelhador inferior ventilado

Alimentos	Acessório a ser usado	Função de funcionamento	Posicionamento da prateleira	Temperatura (°C)	Tempo de cozedura (mín) (aprox.)
Peixe	Grelha de arame de aço	Grelhador inferior ventilado	4	200	30 ... 35
Pedaços de galinha	Grelha de arame de aço	Grelhador inferior ventilado	4	250	25 ... 35
Almôndega (vitela) - 12 quantidade	Grelha de arame de aço	Grelhador inferior ventilado	4	250	30 ... 40
Bife (inteiro) / Assar (1 kg)	Grelha de arame de aço - Colocar um tabuleiro numa prateleira inferior	Grelhador inferior ventilado	3	15 mins. 250, depois 180 ... 190	90 ... 110

Não pré-aquecer os pratos recomendado na tabela deste grill.

8.1.4 Testar os alimentos

- Os alimentos nesta tabela de cozedura são preparados de acordo com a norma EN 60350-1 para facilitar o teste do produto para fins de controlo.

- Cozinhar os pratos recomendados na tabela de cozedura com um único tabuleiro.

Tabela de cozedura para alimentos de teste

Alimentos	Acessório a ser usado	Função de funcionamento	Posicionamento da prateleira	Temperatura (°C)	Tempo de cozedura (mín) (aprox.)
Biscoito amanteigado (biscoito doce)	Tabuleiro normal *	Aquecimento superior e inferior	3	140	20 ... 30
Bolos pequenos	Tabuleiro normal *	Aquecimento superior e inferior	3	160	25 ... 35
Bolos pequenos	Tabuleiro normal *	Aquecimento ventilado inferior/superior	2	150	20 ... 30
Pão-de-ló	Forma redonda para bolos, 26 cm de diâmetro com grampo na grelha de arame de aço **	Aquecimento superior e inferior	2	160	30 ... 45
Pão-de-ló	Forma redonda para bolos, 26 cm de diâmetro com grampo na grelha de arame de aço **	Aquecimento ventilado inferior/superior	2	160	20 ... 30
Tarte de maçã	Forma redonda de metal preto, 20 cm de diâmetro na grelha de arame de aço **	Aquecimento superior e inferior	2	180	60 ... 75

Pré-aquecimento recomendado para todos os alimentos

*Estes acessórios podem não estar incluídos com o produto.

**Estes acessórios não estão incluídos com o seu produto. São acessórios que existem no mercado.

Grelhador

Alimentos	Acessório a ser usado	Posicionamento da prateleira	Temperatura (°C)	Tempo de cozedura (mín) (aprox.)
Almôndega (vitela) - 12 quantidade	Grelha de arame de aço	4	250	20 ... 30
Pão torrado	Grelha de arame de aço	4	250	1 - 4

É recomendado pré-aquecer durante 5 minutos para todos os alimentos grelhados.

Rodar as peças dos alimentos após 1/2 do tempo total para o grelhado.

9 Manutenção e limpeza

9.1 Informações gerais de limpeza

Advertências gerais

- Deixar que o produto arrefeça antes de iniciar a limpeza do mesmo. As superfícies quentes podem provocar queimaduras!
- Não aplicar detergentes sobre as superfícies quentes. Isto pode originar manchas permanentes.
- O produto deve ser completamente limpo e seco após cada utilização. Portanto, os resíduos de alimentos são facilmente limpos e é evitado que estes resíduos se queimem quando o produto for usado novamente mais tarde. Portanto, a vida útil do aparelho estende-se e diminuem os problemas frequentemente enfrentados.
- Não utilize produtos de limpeza a vapor para a limpeza.
- Alguns detergentes ou soluções de limpeza podem provocar danos na superfície. Os agentes de limpeza inadequados são: lixívia, produtos de limpeza que contenham amoníaco, ácido ou cloreto, produtos de limpeza a vapor, agentes de desincrustação, tira-nódos de ferrugem, produtos de limpeza abrasivos (produtos de limpeza em creme, pó de limpeza, creme de limpeza, esfregão abrasivo e de raspagem, palha de aço, esponjas, panos de limpeza com sujidade e resíduos de detergente).
- Não é necessário material de limpeza especial na limpeza feita após cada utilização. Limpar o produto usando um detergente para a loiça, água morna e uma pano macio ou esponja e secar o mesmo com um pano seco.
- Assegurar que limpa totalmente qualquer líquido que permaneça depois da limpeza e limpar imediatamente quaisquer salpicos de alimentos ocorridos durante a cozedura.

- Não lave nenhum componente do seu aparelho na máquina de lavar louça, salvo indicação em contrário no manual do usuário.

Para as placas:

- Sujidade ácida como leite, massa de tomate e de óleo podem causar manchas permanentes nas placas e nos componentes das zonas de aquecimento das mesmas, limpar todos os líquidos que forem derramados imediatamente após a placa ter arrefecido desligando a mesma.

Inox - Superfícies em aço inoxidável

- Não usar soluções de limpeza ácidas ou que contenham cloro para limpar as superfícies de aço-inox e as pegas.
- A superfície de aço inoxidável-inox pode mudar de cor com o tempo. Isto é normal. Após cada utilização, limpar com um detergente adequado para as superfícies em inox ou aço inoxidável.
- Limpar com um pano macio embebido e detergente líquido adequado para superfícies em inox, tendo o cuidado de limpar num único sentido.
- Remover de imediato as manchas de calcário, óleo, amidos e proteínas nas superfícies de vidro e de inox . As manchas podem enferrujar quando permanecerem por longos períodos de tempo.
- Os pulverizadores de limpeza/aplicados na superfície deve ser limpa imediatamente. As soluções de limpeza abrasivas sobre a superfície fazem com que a superfície fuque branca.

Superfícies esmaltadas

- O forno tem de arrefecer antes da limpeza na zona de cozedura. A limpeza das superfícies quentes irá criar tanto um risco de incêndio como danos nas superfícies esmaltadas.

- Após cada utilização, limpar as superfícies esmaltadas usando um detergente para a loiça, água morna e uma pano macio ou esponja e secar as mesmas com um pano seco.
- Se o seu produto tiver a função de limpeza fácil a vapor, pode fazer esse tipo de limpeza para sujidade ligeira e não permanente. (Consultar “Limpeza fácil a vapor [▶ 72]”.)

Superfícies catalíticas

- As paredes laterais na zona de cozedura podem apenas ser revestidas com paredes de esmalte ou catalíticas. Varia de acordo com o modelo.
- As paredes catalíticas têm uma cor mate clara e uma superfície porosa. As paredes catalíticas do forno não devem ser limpas.
- As superfícies absorvem o óleo graças à sua estrutura porosa e começam a brilhar quando a superfície está saturada com óleo, neste caso é recomendado substituir as mesmas.

Superfícies de vidro

- Quando da limpeza das superfícies de vidro, não usar raspadores de metal rijos e materiais de limpeza abrasivos. Podem danificar a superfície de vidro.
- Limpar o aparelho usando um detergente para a loiça, água morna e uma pano de microfibra específico para superfícies de vidro e secar o mesmo com um pano seco de microfibra.
- Se após a limpeza ainda existir detergente residual, deve limpar o mesmo com água fria e secar com um pano de microfibra limpo e seco. Os resíduos do detergente residual podem danificar a superfície de vidro da próxima vez que for utilizada.
- Em circunstância alguma os resíduos secos na superfície de vidro devem ser limpos com facas de serrilha, palha de aço ou utensílios semelhantes para raspar.
- Pode remover as manchas de calcário (manchas amarelas) na superfície de vidro com soluções descalcificadoras

existentes no mercado, com uma solução descalcificante como vinagre ou sumo de limão.

- Se a superfície estiver muito suja, aplicar a solução de limpeza sobre a mancha com uma esponja e aguardar o tempo necessário para que a mesma atue devidamente. Nunca limpar a superfície de vidro com um pano húmido.
- As descolorações e as manchas na superfície de vidro são normais e não podem ser consideradas defeitos.

Peças em plástico e superfícies pintadas

- Limpar as peças de plástico e as superfícies pintadas usando um detergente para a loiça, água morna e uma pano macio ou esponja e secar os mesmos com um pano seco.
- Não usar raspadores de metal rijo ou soluções de limpeza abrasivas. Pode danificar as superfícies.
- Assegurar que as juntas dos componentes do produto não são deixadas húmidas e com detergente. Caso contrário, pode ocorrer corrosão nestas juntas.

9.2 Limpar os acessórios

Não colocar os acessórios do produto na máquina de lavar loiça exceto se contrariamente indicado no manual do utilizador.

9.3 Limpar a placa

Superfície de cozedura de vidro

Seguir os passos de limpeza descritos para as superfícies de vidro na secção “Informação geral de limpeza” para limpeza das mesmas. Pode completar a limpeza de acordo com a informação abaixo para os casos especiais.

- Os alimentos à base de açúcar como natas, amido e melaço devem ser limpos de imediato, sem aguardar que a superfície arrefeça. Caso contrário, a superfície de vidro de cozedura pode ficar danificada.

- Não usar soluções de limpeza para a limpeza enquanto a placa estiver quente, caso contrário podem ocorrer manchas permanentes.

9.4 Limpar o painel de controlo

- Quando limpar os painéis com o botão de controlo, deve limpar o painel e os botões com um pano macio humedecido e secar com um pano seco. Não remover os botões e os vedantes que se encontram por baixo para limpar o painel. O painel de controlo e os botões podem ficar danificados.
- Enquanto estiver a limpar os painéis de inox com o botão de controlo, não usar soluções de limpeza para inox em volta dos botões. Os indicadores em volta do botão podem ser apagados.
- Limpar os painéis tácteis de controlo com um pano macio humedecido e secar com um pano seco. Se o seu produto estiver equipado com a função de bloqueio de teclas, deve definir o mesmo antes de iniciar a limpeza do painel de controlo. Caso contrário, pode ocorrer uma deteção incorreta nas teclas.

9.5 Limpar o interior do forno (zona de cozedura)

Seguir os passos de limpeza descritos na secção "Informação geral de limpeza" de acordo com os tipos de superfície no seu forno.

Limpar as paredes laterais do forno.

As paredes laterais na zona de cozedura podem apenas ser revestidas com paredes de esmalte ou catalíticas. Varia de acordo com o modelo. Se existir uma parede catalítica, consultar a secção "Superfícies catalíticas" para informação.

Se o seu produto for um modelo de prateleira de arame de aço, remover as mesmas antes da limpeza das paredes laterais. Depois completar a limpeza conforme descrito na secção "Informação geral de limpeza" de acordo com os tipos de superfície da parede lateral.

Para remover as prateleiras laterais em arame de aço:

1. Remover a parte frontal da prateleira em arame de aço puxando a mesma na parede lateral na direção oposta.
2. Puxar a prateleira de arame de aço em direção a si para a remover totalmente.

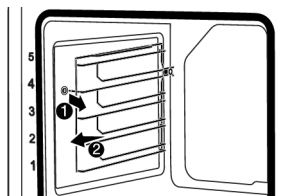

3. Para voltar a colocar as prateleiras, devem ser repetidos os procedimentos aplicados quando removeu as mesmas a partir do fim para o princípio, respetivamente.

9.6 Limpeza fácil a vapor

Isto permite limpar facilmente a sujidade (não permanecendo por muito tempo) que é amolecida pelo vapor dentro do forno e pelas gotas de água condensadas nas superfícies internas do forno.

1. Retirar todos os acessórios do forno.
2. Adicionar 500 ml de água no tabuleiro do forno e colocar o tabuleiro na segunda prateleira do forno.



Evite água destilada ou filtrada. Utilize apenas águas prontas.

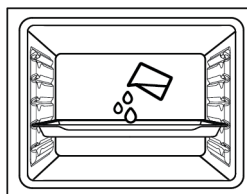

3. Colocar o forno no modo de limpeza fácil a vapor e deixar funcionar a 100 °C durante 15 minutos. Abrir a porta imediatamente e limpar as superfícies interiores do forno com uma esponja ou pano humedecido. Será

libertado vapor quando abrir a porta. Isto pode provocar um risco de queimaduras. Deve ser tido cuidado quando abrir a porta. Para sujidade difícil, limpar o produto usando um detergente para a loiça, água morna e um pano macio ou esponja e secar o mesmo com um pano seco.

i Na função de limpeza a vapor fácil, espera-se que a água adicionada evapore e condense no interior do forno e na porta do forno para amaciar a sujidade leve formada em seu forno. A condensação formada na porta do forno pode pingar quando a porta do forno for aberta. Assim que abrir a porta do forno, limpar a condensação.

Após a condensação dentro do forno, pode ocorrer poça ou humidade na conduta por baixo do forno. Após a utilização, limpar este tubo da conduta com um pano humedecido e secar.



9.7 Limpar a porta do forno

Pode remover a porta do forno e os vidros da porta para os limpar. Como remover as portas e janelas é explicado nas secções “Remover a porta do forno” e “Remover os vidros interiores da porta”. Depois de remover os vidros interiores, limpar os mesmos usando um detergente para a loiça, água morna e uma pano macio ou esponja e secar os mesmos com um pano seco. Para os resíduos de calcário que se possam formar no vidro da porta, limpar o vidro com vinagre e enxaguar.

Remover a porta do forno

1. Abrir a porta do forno.

2. Abrir os cliques na cavidade da dobradiça da porta frontal no lado direito e esquerdo premindo para baixo conforme mostrado na imagem.
3. Os tipos de dobradiças variam para os tipos (A), (B), (C) conforme o modelo do produto. As imagens seguintes mostram como abrir cada tipo de dobradiça.
4. Dobradiça tipo (A) está disponível nos tipos de porta normal.

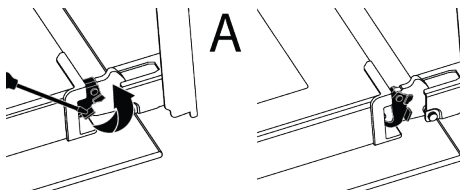

5. Dobradiça tipo (B) está disponível nos tipos de porta de abertura suave.

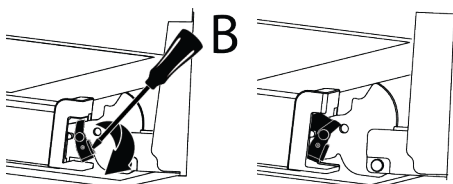

6. Dobradiça tipo (C) está disponível nos tipos de porta de abertura/fecho suave.

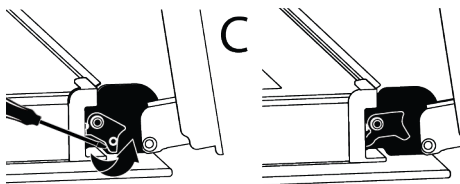

7. Colocar a porta do forno numa posição de meio aberta.

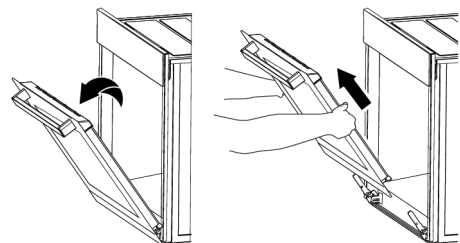

8. Puxar a +porta removida para cima para a libertar das dobradiças da direita e da esquerda e remover a mesma.



Para voltar a colocar a porta, devem ser repetidos os procedimentos aplicados quando removeu a mesma a partir do fim para o princípio, respetivamente. Quando instalar a porta, assegurar que fecha os cliques na cavidade da dobradiça.

9.8 Remover o vidro interior da porta do forno

O vidro interior da porta frontal do produto pode ser removido para limpeza.

1. Abrir a porta do forno.

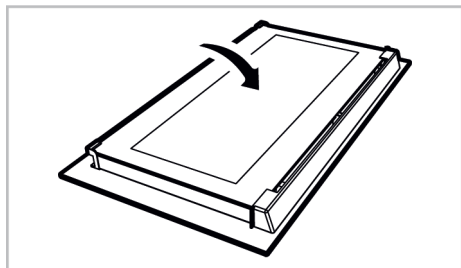

2. Remover o componente em plástico ligado à secção superior da porta puxando a mesma em direção a si.

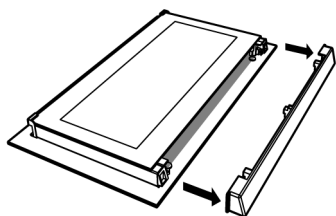

3. Conforme mostrado na figura, levantar suavemente o vidro interior (1) em direção a 'A' e depois remover o mesmo puxando em direção a 'B'.

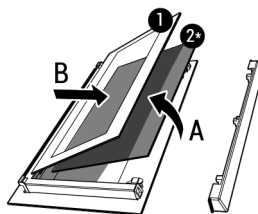

- 1 Vidro interior 2* Vidro interior (pode não estar disponíveis no seu produto)

4. Se o seu produto tiver um vidro interior (2), repita o mesmo processo para o remover (2).
5. O primeiro passo de remontagem da porta é voltar a colocar o vidro interior (2). Colocar o rebordo cinzelado do vidro de encontro ao rebordo cinzelado da entrada em plástico. (Se o seu produto tiver um vidro interior) O vidro interior (2) tem de ser encaixado à entrada em plástico o mais perto possível do vidro mais interior (1).
6. Enquanto estiver a voltar a montar o vidro mais interior (1), deve prestar atenção para colocar o lado impresso do vidro no vidro interior. É importante colocar os cantos inferiores dos vidros mais interiores (1) para se ajustarem às entradas inferiores em plástico.
7. Empurrar o componente em plástico em direção à estrutura até ser ouvido o com de um "clique".

9.9 Limpar a lâmpada do forno

Na eventualidade de uma porta de vidro da lâmpada do forno na área de cozedura ficar suja; limpar com detergente de lavar a loiça, água morna e um pano macio ou esponja e secar com um pano seco. No caso de a lâmpada não funcionar, pode substituir a mesma seguindo os passos na secção seguinte.

Limpar a lâmpada do forno

informações gerais

- Para evitar o risco de choque elétrico antes de substituir a lâmpada do forno, desligar o produto e deixar que o forno arrefeça. As superfícies quentes podem provocar queimaduras!
- O forno é alimentado por uma lâmpada incandescente com menos de 40 W, menos de 60 mm na altura, menos de 30 mm no diâmetro ou por uma lâmpada de halogénio com tomadas G9 com menos de 60 W de potência. As lâmpadas são adequadas para funcionar e temperaturas superiores a 300°C. As lâmpadas do forno encontram-se disponíveis numa Assistência Autorizada ou através de técnicos credenciados. Este produto contém, uma lâmpada de classe energética G.
- A posição da lâmpada pode diferir da que é mostrada na imagem.
- A lâmpada usada neste produto não é adequada para usar na iluminação doméstica. A finalidade desta lâmpada é ajudar o utilizador a ver os produtos alimentares.
- As lâmpadas usadas neste produto devem suportar condições físicas extremas tal como temperaturas superiores a 50 °C.

Se o seu forno tiver uma lâmpada redonda.

1. Desligar o produto da eletricidade.
2. Remover a tampa de vidro rodando a mesma no sentido anti-horário.



3. Se a lâmpada do forno for do tipo (A) mostrado na figura abaixo, rodar a lâmpada do forno conforme mostrado na figura e substituir a mesma por outra nova. Se for um modelo do tipo (B),

puxar a mesma para fora como mostrado na figura e substituí-la por uma outra nova.

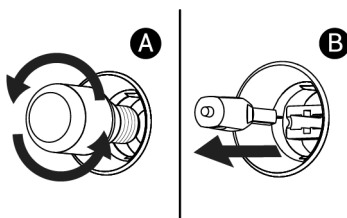

4. Voltar a colocar a tampa de vidro.

Se o seu forno tiver uma lâmpada quadrada.

1. Desligar o produto da eletricidade.
2. Remover as prateleiras de arame de aço de acordo com a descrição.

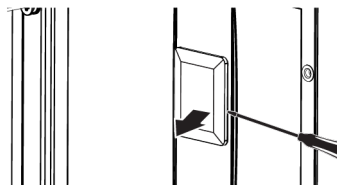

3. Levantar o vidro de proteção da lâmpada com uma chave de fendas. Remova o parafuso primeiro, se houver um parafuso na lâmpada quadrada do seu produto.
4. Se a lâmpada do forno for do tipo (A) mostrado na figura abaixo, rodar a lâmpada do forno conforme mostrado na figura e substituir a mesma por outra nova. Se for um modelo do tipo (B), puxar a mesma para fora como mostrado na figura e substituí-la por uma outra nova.

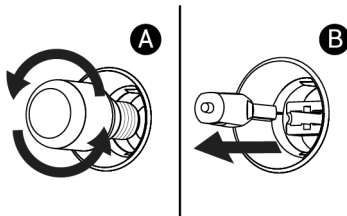

5. Voltar a colocar a tampa de vidro e as prateleiras de arame de aço.

10 Solução de problemas

Se o problema persistir após seguir as instruções desta seção, entre em contato com seu fornecedor ou um Serviço Autorizado. Nunca tente consertar seu produto por conta própria.

O vapor é emanado enquanto o forno está funcionando.

- É normal ver vapor durante a operação. >>> Isso não é um erro.

Gotas de água aparecem durante o cozimento

- O vapor gerado durante o cozimento condensa ao entrar em contato com as superfícies frias externas ao produto, podendo formar gotas de água. >>> Isso não é um erro.

Sons de metal são ouvidos enquanto o produto está aquecendo e esfriando.

- Peças de metal podem expandir e emitir sons quando aquecidas. >>> Isso não é um erro.

O produto não funciona.

- O fusível pode estar com defeito ou queimado. >>> Verifique os fusíveis na caixa de fusíveis. Troque-os se necessário ou reative-os.
- O aparelho pode não estar conectado à tomada (aterrada). >>> Verifique se o eletrodoméstico está conectado à tomada.

- (Se houver timer no seu eletrodoméstico) As teclas do painel de controle não funcionam. >>> Se o seu produto tiver um bloqueio de teclas, o bloqueio de teclas pode estar ativado, desative o bloqueio de teclas.

A luz do forno não está acesa.

- A lâmpada do forno pode estar com defeito. >>> Substitua a lâmpada do forno.
- Sem eletricidade. >>> Certifique-se de que a rede elétrica esteja funcionando e verifique os fusíveis na caixa de fusíveis. Troque os fusíveis se necessário ou reative-os.

O forno não está aquecendo.

- O forno pode não estar configurado para uma função de cozedura e/ou temperatura específica. >>> Defina o forno para uma função de cozimento e/ou temperatura específica.
- Para os modelos com timer, a hora não é definida. >>> Defina a hora.
- Sem eletricidade. >>> Certifique-se de que a rede elétrica esteja funcionando e verifique os fusíveis na caixa de fusíveis. Troque os fusíveis se necessário ou reative-os.

Informação adicional ao Manual do Utilizador:	Informação técnica sobre os modos de funcionamento de baixo consumo de acordo com o Regulamento 2023/826 da UE.	
Modo	CONSUMO DE ENERGIA (WATT)	PERÍODO(MINUTOS)*
Desligar	0,3	-
Em Espera	-	-
Modo Em Espera com informação ou exibição do estado	-	-
Modo em espera em rede	-	-

*:O período após o qual o equipamento alcança automaticamente em minutos o modo em espera, o modo desligado ou o modo em espera em rede e arredondado para o minto mais próximo.