

# Always there to help you

Register your product and get support at

[www.philips.com/welcome](http://www.philips.com/welcome)

PD9015



User manual	3	Brugervejledning	41
Benutzerhandbuch	79	Gebruiksaanwijzing	119
Mode d'emploi	157	Manuale utente	197
Manual del usuario	235	Användarhandbok	273

# PHILIPS

# Sommario

---

<b>1 Importante</b>	199
Sicurezza e avvisi importanti	199
Sicurezza	199
Conformità	201
Salvaguardia dell'ambiente	201
Copyright	203
Garanzia	203

---

<b>2 Il lettore</b>	204
Contenuto della confezione	204
Panoramica	205

---

<b>3 Operazioni preliminari</b>	210
Alimentazione	210
Installazione della batteria del telecomando	212
Accensione/spengimento	213
Scelta della lingua OSD	214

---

<b>4 Riproduzione di dischi</b>	215
Opzioni di riproduzione	215
Controllo genitori	218
Screen saver	219
Collegamento di altri dispositivi	220
Impostazioni DVD	220

---

<b>5</b>	<b>Visione della TV digitale e ascolto della radio</b>	222
	Collegamento dell'antenna TV	222
	Configurazione iniziale	223
	Accesso a stazioni TV/radio	224
	Installazione	227

---

<b>6</b>	<b>Riproduzione USB</b>	231
----------	-------------------------	-----

---

<b>7</b>	<b>Informazioni sul prodotto</b>	232
----------	----------------------------------	-----

---

<b>8</b>	<b>Risoluzione dei problemi</b>	233
----------	---------------------------------	-----

# 1 Importante

---

## Sicurezza e avvisi importanti

Leggere attentamente tutte le istruzioni prima di utilizzare questo prodotto. La garanzia non copre i danni derivanti dal mancato rispetto delle istruzioni fornite.

---

### Sicurezza

Utilizzare solo collegamenti/accessori specificati dal produttore.

Non esporre il prodotto a gocce o schizzi.

Non posizionare sul prodotto oggetti potenzialmente pericolosi (ad esempio oggetti che contengono liquidi o candele accese).

Le batterie (batteria singola o batterie installate) non devono essere esposte a fonti di calore eccessivo come luce solare, fuoco o simili.

Se la batteria non viene sostituita correttamente, si possono verificare esplosioni.

Sostituire solo con un batteria uguale o equivalente.

#### Rischio di ingoiare le batterie.

- Il prodotto o il telecomando possono contenere una batteria a bottone che può essere ingerita. Tenere sempre la batteria fuori dalla portata dei bambini. Se ingerita, la batteria può causare ferite gravi o la morte. Possono verificarsi ustioni interne gravi a due ore dall'ingestione.
- Se si sospetta che una batteria sia stata inghiottita o sia stata inserita in una qualsiasi parte del corpo, consultare subito un medico.
- Quando si cambiano le batterie, tenere sia quelle vecchie che quelle nuove lontano dalla portata dei bambini. Assicurarsi che il vano batterie sia totalmente sicuro dopo aver sostituito la batteria.
- Se il vano batterie non risulta sicuro, non utilizzare più il prodotto. Tenere lontano dalla portata dei bambini e contattare il produttore.

La modifica del prodotto può causare radiazioni EMC pericolose o un tipo di funzionamento non sicuro.



#### Avvertenza

- Se si usa la spina di alimentazione o un accoppiatore per scollegare il dispositivo, assicurarsi che la spina e l'accoppiatore siano facilmente accessibili.



#### Avvertenza

- Non rimuovere il rivestimento del prodotto per nessun motivo.
- Non lubrificare mai alcuna parte del prodotto.
- Non posizionare mai il prodotto su un'altra apparecchiatura elettrica.
- Tenere lontano il prodotto dalla luce diretta del sole, fiamme vive o calore.
- Non guardare mai il raggio laser all'interno del dispositivo.
- Assicurarsi di poter raggiungere facilmente il cavo di alimentazione, la presa o l'adattatore per scollegare il prodotto dall'alimentazione.

---

## Sicurezza per l'udito



A pleine puissance, l'écoute prolongée du baladeur peut endommager l'oreille de l'utilisateur.



#### Avvertenza

- Per evitare possibili danni all'udito, non ascoltare l'audio a livelli elevati per periodi prolungati.

La tensione massima in uscita del lettore non è superiore a 150 mV.

---

## Conformità



Questo prodotto è conforme ai requisiti sulle interferenze radio della Comunità Europea.

Questo apparecchio è dotato della seguente etichetta:



### Nota

- La targhetta del modello è situata sulla parte inferiore dell'apparecchio.

---

## Salvaguardia dell'ambiente

### Informazioni per il rispetto ambientale

L'uso di qualsiasi imballo non necessario è stato evitato. Si è cercato, inoltre, di semplificare la raccolta differenziata, usando per l'imballaggio tre materiali: cartone (scatola), polistirene espanso (materiale di separazione) e polietilene (sacchetti, schiuma protettiva).

Il sistema è composto da materiali che possono essere riciclati e riutilizzati purché il disassemblaggio venga effettuato da aziende specializzate. Attenersi alle norme locali in materia di riciclaggio di materiali di imballaggio e apparecchiature obsolete.



Questo prodotto è stato progettato e realizzato con materiali e componenti di alta qualità, che possono essere riciclati e riutilizzati.



Quando su un prodotto si trova il simbolo del bidone dei rifiuti con una croce, significa che tale prodotto è soggetto alla Direttiva Europea 2002/96/CE. Informarsi sul sistema di raccolta differenziata in vigore per i prodotti elettrici ed elettronici.

Attenersi alle normative locali per lo smaltimento dei rifiuti e non gettare i vecchi prodotti nei normali rifiuti domestici. Il corretto smaltimento dei prodotti usati aiuta a prevenire l'inquinamento ambientale e possibili danni alla salute.



Il prodotto contiene batterie che rientrano nell'ambito della Direttiva Europea 2006/66/CE e non possono essere smaltite con i normali rifiuti domestici. Informarsi sui regolamenti locali per la raccolta differenziata delle batterie. Il corretto smaltimento delle batterie contribuisce a prevenire potenziali effetti negativi sull'ambiente e sulla salute.

Per rimuovere la batteria integrata, rivolgersi sempre a personale specializzato.

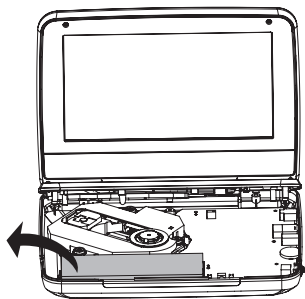

---

## Copyright

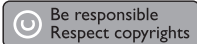

Il presente prodotto utilizza una tecnologia di protezione da copia tutelata da alcuni brevetti USA e altri diritti di proprietà intellettuale di Rovi Corporation. Sono proibiti la decodifica e il disassemblaggio.

Le specifiche sono soggette a modifica senza preavviso. I marchi sono di proprietà di Koninklijke Philips Electronics N.V. o dei rispettivi detentori. Philips si riserva il diritto di modificare i prodotti senza l'obbligo di implementare tali modifiche anche nelle versioni precedenti.



Prodotto su licenza di Dolby Laboratories.  
Dolby e il simbolo con la doppia D sono marchi di Dolby Laboratories.

---

## Garanzia

- Non provare a riparare il prodotto per evitare il pericolo di ferite, danni e per non annullare la garanzia.
- Utilizzare esclusivamente il prodotto e gli accessori consigliati dal produttore. Il simbolo di attenzione posto sul retro del prodotto indica il rischio di scariche elettriche.
- Non rimuovere il rivestimento del prodotto per nessun motivo. Per l'assistenza o le riparazioni, contattare sempre il Centro assistenza clienti Philips.
- Eventuali operazioni espressamente vietate in questo manuale e procedure di regolazione o montaggio non consigliate o autorizzate nel presente manuale invalidano la garanzia.



## 2 Il lettore

Su PD9015, è possibile effettuare le seguenti operazioni:

- Riprodurre i seguenti tipi di dischi (inclusi supporti CD-R, CD-RW, DVD±R e DVD±RW):
- DVD-video, CD video, CD audio, CD MP3, dischi con file JPEG;
- Ricevere programmi TV/radio digitali dai servizi DVB-T (Digital Video Broadcasting - Terrestrial);
- Riprodurre file multimediali salvati sul dispositivo di memorizzazione USB.

---

### Contenuto della confezione

Controllare e identificare i seguenti contenuti della confezione:

- Lettore DVD portatile
- Telecomando
- Adattatore di alimentazione CA, DC120150110 (Philips)
- Adattatore per auto
- Cavo AV
- Custodia per il montaggio
- Antenna
- Manuale dell'utente

# Panoramica

## Unità principale

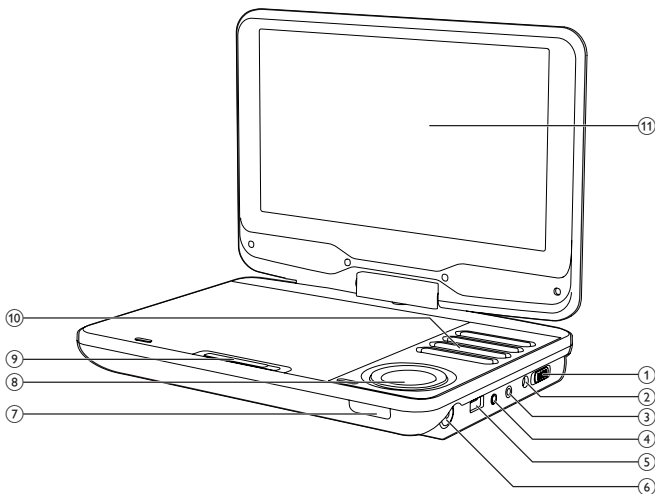





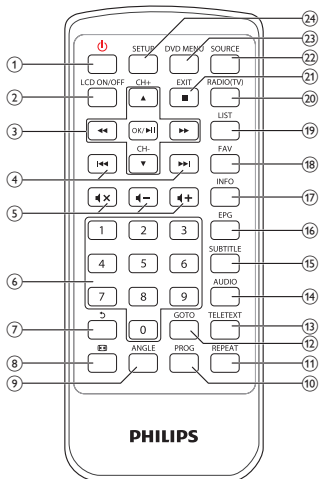

- ① **•ON OFF•**
  - Far scorrere l'interruttore per accendere e spegnere il lettore.
- ② **DC IN 12V**
  - Presa di alimentazione
- ③ **PHONE**
  - Jack per cuffie
- ④ **AV OUT**
  - Jack di uscita audio/video

- ⑤ **USB**
- Connettore per dispositivi USB
- ⑥ **Jack antenna**
- ⑦ **CHR/IR**
- Indicatore di ricarica/Sensore del telecomando
- ⑧ **▲ (CH+), ▼ (CH-), ◀▶**
- Consente di navigare tra i menu.
- ▲ (CH+), ▼ (CH-)**
- **DVB-T:** Consente di passare al canale successivo o precedente.
- ◀◀▶▶**
- **DVD/USB:** Consente di effettuare ricerche indietro o in avanti a velocità variabili.
- OK/▶▶▶**
- Consente di confermare una voce o una selezione.
  - **DVD/USB:** consente di avviare, mettere in pausa o riavviare la riproduzione.
- ⑨ **OPEN**
- Consente di aprire il vassoio del disco.
- ⑩ **SETUP**
- Consente di accedere/uscire dal menu di configurazione.
- SOURCE**
- Consente di passare da DVD a DVB-T a USB.
- DVD MENU**
- Per i DVD, consente di entrare o uscire dal menu del disco.
  - Con i VCD, consente di attivare o disattivare la modalità PBC (controllo della riproduzione).
- EXIT/■**
- **DVD/USB:** consente di arrestare la riproduzione.
  - **DVB-T:** consente di tornare al menu precedente.
- VOL+/-**
- Consente di regolare il volume.
- ◀◀▶▶**
- **DVD/USB:** Consente di passare al titolo, capitolo o traccia precedente o successiva.
- ⑪ **Display**

## Telecomando



- ①  • Consente di accendere il lettore quando è in standby o di rimetterlo in modalità di standby.
- ② **LCD ON/OFF**  
• Consente di accendere e spegnere lo schermo.
- ③ **▲ (CH+), ▼ (CH-), ◀ ▶**  
• Consente di navigare tra i menu.  
**▲ (CH+), ▼ (CH-)**  
• **DVB-T:** Consente di passare al canale successivo o precedente.  
**◀◀ ▶▶**  
• **DVD/USB:** Consente di effettuare ricerche indietro o in avanti a velocità variabili.  
**OK/▶▶▶**  
• Consente di confermare una voce o una selezione.  
• **DVD/USB:** consente di avviare, mettere in pausa o riavviare la riproduzione.

- ④  **DVD/USB:** Consente di passare al titolo, capitolo o traccia precedente o successiva.
- ⑤  **Consente di aumentare o ridurre il volume.**  
 **Consente di disattivare o ripristinare il volume.**
- ⑥ **0-9**  
• Tastierino numerico
- ⑦  **DVD:** (per VCD, PBC attivato) consente di ritornare al menu PBC.  
**DVB-T:** consente di ritornare al canale precedente; rinomina i canali nel menu Modifica programma.  
**USB:** consente di ritornare alla cartella precedente.
- ⑧  **DVD/USB:** consente di ingrandire o ridurre un'immagine o un video.  
**DVB-T:** Consente di regolare il formato di visualizzazione dello schermo.
- ⑨ **ANGLE**  
• **DVD:** Consente di selezionare un diverso angolo di visualizzazione per un film su DVD.
- ⑩ **PROG**  
• **DVD:** consente di programmare i brani.
- ⑪ **REPEAT**  
• **DVD/USB:** Consente di ripetere un capitolo/brano/titolo.
- ⑫ **GOTO**  
• **DVD/USB:** Consente di passare a un capitolo/brano/titolo o tempo di riproduzione.
- ⑬ **TELETEXT**  
• **DVB-T:** consente di attivare o disattivare il televideo.
- ⑭ **AUDIO**  
• **DVD:** in modalità DVD, consente di selezionare una lingua audio; in modalità VCD, consente di selezionare una modalità audio.  
• **DVB-T:** consente di selezionare una lingua audio del servizio attuale.

- **USB:** per i film, consente di selezionare una modalità audio.

### 15 SUBTITLE

- **DVD:** Consente di selezionare la lingua dei sottotitoli del DVD.
- **DVB-T:** consente di selezionare la lingua per i sottotitoli del servizio attuale.
- **USB:** consente di accedere al menu dei sottotitoli.

### 16 EPG

- **DVB-T:** Consente di attivare o disattivare la Guida elettronica ai programmi (EPG). È attivo solo con i canali digitali.

### 17 INFO

- **DVD/USB:** consente di visualizzare informazioni sulla riproduzione, se disponibili.
- **DVB-T:** Consente di visualizzare le informazioni sul programma, se disponibili.

### 18 FAV

- **DVB-T:** accede o esce dall'elenco dei canali preferiti.

### 19 LIST

- **DVB-T:** Consente di visualizzare l'elenco dei canali.

### 20 RADIO (TV)

- **DVB-T:** consente di passare dalla radio alla TV e viceversa.

### 21 EXIT/ ■

- **DVD/USB:** consente di arrestare la riproduzione.
- **DVB-T:** consente di tornare al menu precedente.

### 22 SOURCE

- Consente di passare da DVD a DVB-T a USB.

### 23 DVD MENU

- Per i DVD, consente di entrare o uscire dal menu del disco.
- Con i VCD, consente di attivare o disattivare la modalità PBC (controllo della riproduzione).

### 24 SETUP

- **DVD/DVB-T:** consente di selezionare o uscire dal menu di configurazione.

# 3 Operazioni preliminari



## Attenzione

- Utilizzare i comandi solo come indicato dal presente manuale dell'utente.
- Seguire sempre le istruzioni di questo capitolo in sequenza.

Quando si contatta l'assistenza Philips, verrà richiesto il numero del modello e il numero di serie del lettore. Il numero di modello e il numero di serie si trovano sulla base del lettore. Appuntare i numeri qui:

N° modello \_\_\_\_\_

N° di serie \_\_\_\_\_

---

## Alimentazione

---

### Alimentazione attraverso l'adattatore CA



## Attenzione

- Rischio di danni al prodotto. Assicurarsi che la tensione dell'alimentazione corrisponda a quella indicata sulla parte inferiore del lettore.

È possibile caricare il lettore solo quando è spento o in modalità standby.

**1** Accertarsi di aver collegato il lettore a una fonte di alimentazione.

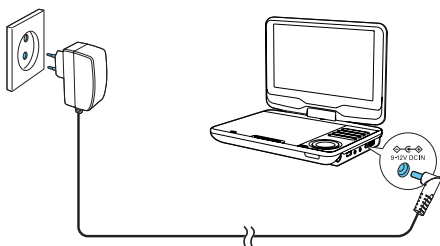

2. Sull'unità principale, far scorrere l'interruttore **•ON OFF•** sulla posizione **OFF**.
- In alternativa, premere  $\text{⏻}$  sul telecomando per passare alla modalità standby.
    - ↳ L'indicatore **CHR** si accende (colore rosso).
    - ↳ Quando la batteria è completamente carica, l'indicatore **CHR** si spegne.



#### Suggerimento

- Per ottimizzare la durata della batteria, ricaricarla non appena è completamente scarica. Se il lettore non viene utilizzato per un lungo periodo di tempo, ricaricare completamente la batteria una volta ogni due mesi.

## Alimentazione attraverso l'adattatore per auto

Collegare l'adattatore per auto fornito al lettore e all'accendisigari da auto.



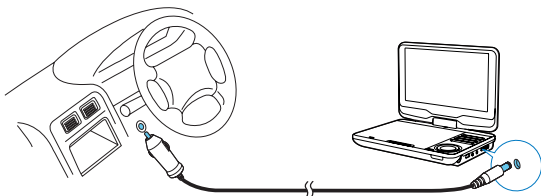

---

## Installazione della batteria del telecomando



### Attenzione

- Rischio di esplosione! Tenere lontane le batterie da fonti di calore, dai raggi solari e dal fuoco. Non gettare mai le batterie nel fuoco.
- Se la batteria non viene sostituita correttamente, si possono verificare esplosioni. Sostituire solo con un batteria uguale o equivalente.
- Le batterie contengono sostanze chimiche e devono quindi essere smaltite in modo corretto.
- Materiale in perclorato - potrebbero essere necessarie precauzioni durante l'utilizzo. Consultare il sito Web [www.dtscc.ca.gov/hazardouswaste/perchlorate](http://www.dtscc.ca.gov/hazardouswaste/perchlorate).

### Primo utilizzo

- 1 Rimuovere la linguetta protettiva per attivare le batterie del telecomando.

### Sostituzione della batteria del telecomando

- 1 Aprire il coperchio del vano batteria.
- 2 Inserire una batteria CR2025 rispettando la polarità (+/-) come indicato.
- 3 Chiudere il coperchio del vano batteria.

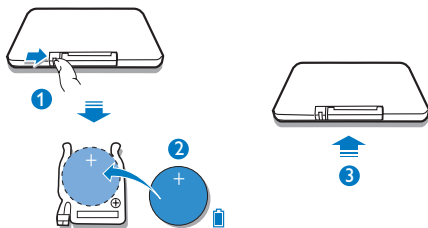

## Accensione/spengimento

- 1 Per accendere il lettore, far scorrere l'interruttore **•ON OFF•** sulla posizione **ON** sull'unità principale.

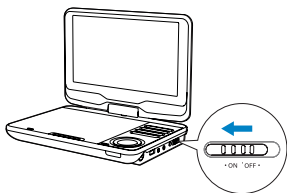

↳ L'indicatore **CHR** si accende (colore verde).

- 2 Per spegnere il lettore, far scorrere l'interruttore **•ON OFF•** sulla posizione **OFF** sull'unità principale.
  - In alternativa, premere  $\odot$  sul telecomando per passare alla modalità standby.
    - ↳ L'indicatore **CHR** si illumina (in rosso). Viene avviata la ricarica della batteria.
    - ↳ Quando la batteria è completamente carica, l'indicatore **CHR** si spegne.

---

## Auto standby

In modalità DVB-T o USB, se non vengono premuti pulsanti o riprodotti file multimediali sul lettore per tre ore, il lettore passa alla modalità standby per risparmiare energia.

In modalità DVB-T, premere **SETUP**. Selezionare [Ora] > [Auto Standby]. Premere ◀◀/ ▶▶ per selezionare [Acceso].

---

## Scelta della lingua OSD

È possibile selezionare una lingua diversa per i menu su schermo.

In modalità DVD

- 1 Premere **SETUP**.  
↳ Viene visualizzato il menu di configurazione.
- 2 Andare a [Lingua] > [Lingua], quindi premere **OK/▶▶**.
- 3 Premere ▲/ ▼ per selezionare la lingua.
- 4 Premere **OK/▶▶** per confermare.
- 5 Premere **SETUP** per uscire.

In modalità DVB-T

- 1 Premere **SETUP**.  
↳ Viene visualizzato il menu di configurazione.
- 2 Selezionare [Opzione] > [OSD Language].
- 3 Premere ◀◀/ ▶▶ per selezionare la lingua.
- 4 Premere **SETUP** per uscire.

# 4 Riproduzione di dischi

- 1 Far scorrere l'interruttore **OPEN** del lettore.
  - ↳ Rimuovere la scheda protettiva se si utilizza il lettore per la prima volta.
- 2 Inserire il disco con l'etichetta rivolta verso l'alto.
- 3 Per chiudere il vano del disco, premerlo verso il basso.
  - ↳ La riproduzione si avvia automaticamente. In caso contrario, premere **OK/▶||**
    - Se compare un menu, selezionare una voce, quindi premere **OK/▶||** per avviare la riproduzione.
    - Per mettere in pausa, premere **OK/▶||**. Premere ancora il pulsante per avviare nuovamente la riproduzione.
    - Per arrestare la riproduzione, premere **EXIT/■**.
    - Per selezionare la voce precedente/successiva, premere **◀◀** o **▶▶**.
    - Per avviare una ricerca all'interno di un file video/audio, premere **◀◀** o **▶▶** una o più volte.

---

## Opzioni di riproduzione

---

### Utilizzo del menu del disco

Per i VCD con funzionalità PBC (Play Back Control) (solo versione 2.0) e i SVCD,

- 1 premere ripetutamente **DVD MENU** per attivare o disattivare PBC.
  - ↳ Se PBC è disattivato, la riproduzione viene avviata automaticamente.

Durante la riproduzione:

- Se PBC è attivato, premere **↻** per tornare alla schermata del menu.



#### Suggerimento

- Se PBC è attivato, il tastierino numerico (0-9) è disattivato.

---

## Programma

Per i dischi VCD/SVCD/DVD,

- 1 Durante la riproduzione, premere **PROG** sul telecomando.  
↳ Viene visualizzato il menu dei programmi.
- 2 Inserire il numero corrispondente del titolo/capitolo/brano utilizzando i tasti numerici (0-9).
- 3 Selezionare **Add to Program** (Aggiungi a programma) e premere **OK** per confermare.
- 4 Ripetere i passi 2-3 per programmare altri titoli/capitoli/brani.
- 5 Per riprodurre il programma, selezionare [**Riproduzione**], quindi premere **OK** per confermare.
  - Per uscire dal menu di programmazione, premere **PROG** una sola volta.
  - Per uscire dal programma, selezionare [**Cancellare programma**], quindi premere **OK** per confermare.

---

## Repeat (Ripeti)

- 1 Durante la riproduzione, premere **REPEAT** (Ripeti) ripetutamente per selezionare le seguenti opzioni di ripetizione:

Per DVD

- [**Ripeti capitolo**] (capitolo attuale)
- [**Ripeti titolo**] (titolo attuale)
- [**Off**]

Per CD/VCD/SVCD

- [**Ripeti singolo**] (brano attuale)
- [**Ripeti tutto**] (intero disco)
- [**Off**]

Per JPEG/MP3

- [**Ripeti singolo**] (file attuale)
- [**Ripetere cartella**] (cartella attuale)
- [**Off**]



- Non è possibile ripetere alcun elemento dei VCD/SVCD se è attiva l'opzione PBC.

---

## Ricerca per orario o numero del titolo/capitolo/brano

- 1 Durante la riproduzione video/audio, premere **GO TO**.
- 2 Inserire l'orario o il numero selezionati.
  - Per il campo titolo/capitolo/brano, inserire il numero del titolo/capitolo/brano.
  - Per il campo dell'orario, inserire la posizione di riproduzione nell'ordine ora, minuti, secondi.
- 3 Premere **OK**.
  - ↳ La riproduzione si avvia in modo automatico dal punto selezionato.

Per passare direttamente a un determinato titolo/capitolo/brano,

- inserire il numero corrispondente del titolo/capitolo/brano durante la riproduzione utilizzando i tasti numerici (0-9).
- Se necessario, premere **OK** per confermare.

---

## Scelta della lingua dell'audio

Per i DVD che contengono due o più lingue per l'audio.

- Durante la riproduzione, premere più volte **AUDIO** per selezionare la lingua desiderata.

---

## Selezione della lingua dei sottotitoli.

Per i DVD che contengono due o più lingue per i sottotitoli.

- Durante la riproduzione, premere più volte **SUBTITLE** per selezionare la lingua desiderata.

---

## Selezione di una modalità audio

Per VCD/MP3-CD con due o più brani audio,

- premere ripetutamente **AUDIO** per selezionare un canale audio: **[Sinistro]**, **[Destro]**, **[Mix]** o **[Stereo]**.

---

## Selezionare un angolo di visualizzazione

Per selezionare un angolo di visualizzazione per DVD,

- Durante la riproduzione, premere ripetutamente **ANGLE** sul telecomando.

---

## Zoom

Per DVD, VCD e CD JPEG, è possibile ingrandire o ridurre un'immagine.

- 1 Premere ripetutamente  per ingrandire o ridurre un'immagine.
- 2 Una volta ingrandita l'immagine, premere ▲ / ▼ / ◀ / ▶ per scorrere al suo interno.

---

## Rotazione delle immagini

Solo per i CD JPEG. Mentre viene visualizzata l'immagine JPEG:

- Premere ◀◀ per ruotare in senso antiorario.
- Premere ▶▶ per ruotare in senso orario.
- Premere ▲ per ruotare in alto/basso.
- Premere ▼ per ruotare a sinistra/destra.

---

## Controllo genitori

Consente di limitare l'accesso ai dischi inadatti ai bambini. I dischi di questo tipo devono essere stati registrati in base a una scala di valutazioni.

- 1 Premere **SETUP**.
- 2 Selezionare **[Rating] > [Controllo genitori]**. Premere **OK**.  
↳ Viene visualizzato il menu Password.
- 3 Inserire la password corrente (o "6666" per impostazione predefinita). Premere **OK**.
- 4 Premere **OK**.  
↳ Viene visualizzato un elenco di livelli di classificazione.
- 5 Selezionare il proprio livello. Premere **OK**.



## Nota

- Per riprodurre un disco con un livello di classificazione più alto di quello in impostato in **[Controllo genitori]**, è necessario inserire la password.
- La classificazione dei contenuti è regolata dalle norme vigenti nei vari Paesi. Per consentire la riproduzione di tutti i dischi, selezionare **"8"** per DVD-Video e BD-Video.
- Alcuni dischi riportano una classificazione, ma questa non è registrata sul supporto e, pertanto, non ha alcun effetto sulla riproduzione.

---

## Modifica della password

- 1 Premere **SETUP**.
- 2 Selezionare **[Rating] > [Imposta password]**, premere **OK**.  
↳ Viene visualizzato il menu Password.
- 3 Inserire la password corrente, quindi premere **OK** per confermare.
  - La password predefinita è 6666.
- 4 Premere **OK**.
- 5 Inserire la nuova password a 4 cifre, quindi premere **OK** per confermare.
- 6 Immettere nuovamente la password, quindi premere **OK** per confermare.
- 7 Premere **SETUP** per uscire.

---

## Screen saver

Dalla schermata principale, andare a **SETUP**. Selezionare **[Varie] > [Screen saver]**. Premere **◀◀/▶▶** per attivare lo screen saver.

- Se non vengono premuti pulsanti o riprodotti file multimediali sul lettore per 5 minuti, lo screen saver viene attivato.
- Per disattivare lo screen saver, premere un tasto qualsiasi.



## Nota

- Lo screen saver è disponibile solo per la riproduzione di dischi.



---

## Collegamento di altri dispositivi

È possibile collegare il lettore alla TV o a un amplificatore per guardare dei DVD.



### Attenzione

- Disattivare il lettore prima di collegarlo a qualunque apparecchio aggiuntivo.

È possibile collegare il lettore alla TV o a un amplificatore per migliorare la riproduzione video/audio.

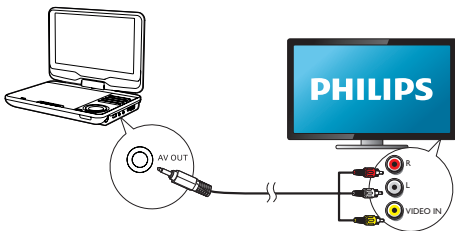

Abbinare il colore dei cavi AV ai jack:

- il cavo giallo al jack video giallo.
- i cavi rosso/bianco ai jack rosso/bianco.

---

## Impostazioni DVD

Utilizzare l'opzione **SETUP** per ottimizzare le impostazioni di riproduzione durante la riproduzione di DVD.

**1**

Premere **SETUP**.

↳ Viene visualizzato il menu di configurazione.

2 Utilizzare i tasti di navigazione per selezionare un'opzione e premere ►|| /OK per confermare.

**[Lingua]**

- **[Lingua]**: consente di selezionare la lingua di visualizzazione su schermo.
- **[Sottotitoli]**: consente di selezionare la lingua dei sottotitoli di un DVD.
- **[Sottotitolo MPEG4]**: consente di selezionare un sottotitolo per un disco video.
- **[Audio]**: consente di selezionare la lingua audio per un DVD.
- **[Menu DVD]**: consente di selezionare la lingua dei menu per un DVD.

**[Video]**

- **[Formato TV]**: consente di impostare il formato di visualizzazione del display.
- **[Sistema TV]**: consente di impostare il formato di visualizzazione video del sistema TV.

**[Audio]**

- **[Modalità notte]**: consente di impostare un tipo di audio basso o dinamico.
- **[Suono buono]**: consente di selezionare un effetto sonoro per la musica.

**[Rating]**

- **[Controllo genitori]**: consente di selezionare il livello del controllo genitori.
- **[Imposta password]**: consente di modificare la password esistente (6666 per impostazione predefinita).

**[Varie]**

- **[Usa impost. Fabbrica]**: consente di ripristinare le impostazioni predefinite.
- **[Screen saver]**: consente di attivare/disattivare lo screen saver.

3 Premere ◀◀ per tornare al menu precedente.

4 Premere **SETUP** per uscire.

# 5 Visione della TV digitale e ascolto della radio

## Nota

- Prima di iniziare, accertarsi di aver collegato l'antenna al lettore.
- Accertarsi di trovarsi in un'area con copertura sufficiente del segnale DVB-T. È possibile controllare la copertura del segnale contattando l'autorità di trasmissione del segnale TV/radio del proprio paese oppure visitare il sito Internet [www.philips.com/support](http://www.philips.com/support).

---

## Collegamento dell'antenna TV

Per guardare programmi HDTV sul lettore, collegare una delle antenne TV al lettore:

- l'antenna fornita o
- l'antenna di casa.

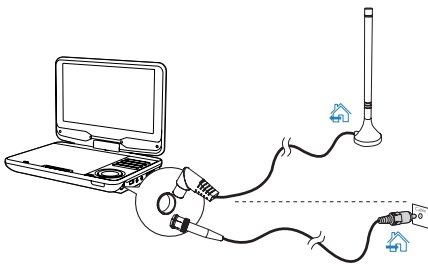

- Collegare l'antenna al relativo jack.

## Suggerimento

- Per una ricezione migliore, collegare il lettore all'antenna di casa.

## Configurazione iniziale

- 1 Premere **SOURCE** per passare alla modalità DVB-T.
  - ↳ Quando si utilizza il lettore per la prima volta, viene visualizzata la guida all'installazione.



- 2 In **[OSD Language]**, premere ◀◀ / ▶▶ per selezionare una lingua OSD.
- 3 In **[Paese]**, premere ◀◀ / ▶▶ per selezionare la regione della posizione attuale.
- 4 Selezionare **[Ricerca canali]**, quindi premere **OK** per confermare.
  - ↳ Si avvia la ricerca automatica dei canali.
  - ↳ Al completamento della ricerca automatica dei canali, viene avviata la riproduzione del primo servizio TV.

### Ricerca automatica (Auto Search)

Quando ci si reca in un altro luogo (ad esempio una città o un paese nuovi), riavviare la ricerca automatica per una migliore ricezione.

- 1 Sul telecomando, premere **SETUP**.
- 2 Selezionare **[Ricerca canali] > [Ricerca automatica]**.
  - ↳ Il lettore comincia a cercare i servizi disponibili.
  - ↳ Al completamento della ricerca automatica, viene avviata la riproduzione del primo servizio TV.

---

## Ricerca manuale

È possibile effettuare la ricerca manuale dei canali TV.

- 1 Premere **SETUP**.
- 2 Selezionare **[Ricerca canali] > [Ricerca manuale]**.
- 3 Premere **◀◀/▶▶** per selezionare un numero del canale o inserire il numero del canale con i tasti numerici.
- 4 Premere **OK** per confermare.

---

## Accesso a stazioni TV/radio

- 1 Premere **SOURCE** per passare alla modalità DVB-T.
- 2 Premere **RADIO (TV)** per selezionare la modalità radio o TV.
  - Per regolare il volume, premere **◀+ / ▶-**.Per cambiare canale,
  - premere **CH+/CH-**.oppure
  - Inserire i numeri dei canali con i tasti numerici.

---

## Ordinamento dell'elenco dei canali

- 1 Premere **SETUP**.
  - ↳ Viene visualizzato il menu di configurazione.
- 2 Selezionare **[Programma] > [Modifica programma]**, premere **OK**.
  - Inserire la password attuale (000000 per impostazione predefinita).
  - ↳ Viene visualizzato il menu Modifica programma.

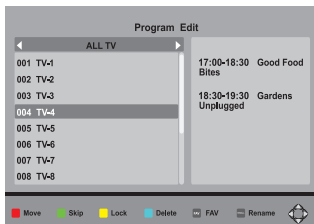

- 3 Selezionare il canale e premere il pulsante rosso.
- 4 Premere ▲ / ▼ per spostare il canale in alto o in basso.
- 5 Premere OK per confermare.

### Gestione del canale

Selezionare il canale, quindi seguire le istruzioni sullo schermo.

- Per saltare il canale, premere il pulsante verde.
- Per bloccare il canale, premere il pulsante giallo.
- Per eliminare il canale, premere il pulsante blu. Premere **OK** per confermare.
- Premere **FAV** per aggiungere il canale all'elenco dei preferiti. Per eliminare il canale dall'elenco dei preferiti, premere nuovamente **FAV**.
- Per rinominare il canale, premere **U**.

### Visualizzazione delle informazioni sui programmi (DTV)

Per visualizzare brevi informazioni sul programma corrente, premere **INFO**; per visualizzare informazioni dettagliate, premere due volte **INFO**.

- Per uscire dalla pagina delle informazioni relative al programma, premere **EXIT/■**

### Accesso al televideo

Se il canale corrente dispone di televideo, premere **TELETEXT** per accedervi.



#### Suggerimento

- Potrebbe essere necessario utilizzare i tasti colore per accedere o controllare le funzioni di visualizzazione. Seguire le istruzioni visualizzate sullo schermo del televideo.

---

## Impostazione dell'ora

- 1 Premere **SETUP**.
- 2 Selezionare **[Ora]**.

### Per impostare la modalità di impostazione dell'ora:

- 1 Selezionare **[Compensazione oraria]**.
- 2 Premere **◀◀ / ▶▶** per selezionare un'opzione, quindi premere **OK** per confermare.
  - **[Automatico]**: il fuso orario viene aggiornato automaticamente in base al canale TV trasmesso.
  - **[Manuale]**: consente l'impostazione manuale del fuso orario.

### Per impostare il fuso orario:

- 1 Selezionare **[Compensazione oraria]**.
- 2 Premere **▶▶** per selezionare **[Manuale]**.
- 3 Selezionare **[Fusorario]**.
- 4 Premere **◀◀ / ▶▶** per selezionare un fuso orario.
  - Selezionare **GMT +01:00** per la Germania e l'Europa centrale (differenza di fuso orario in base al tempo medio di Greenwich).

---

## Utilizzo della guida elettronica ai programmi

EPG è una guida su schermo disponibile per i programmi TV. È possibile navigare, selezionare e visualizzare programmi per gli 8 giorni successivi in base all'orario o al titolo.

- 1 Selezionare un canale in modalità TV.
- 2 Premere **EPG**.
  - ↳ Viene visualizzato il menu della guida EPG.

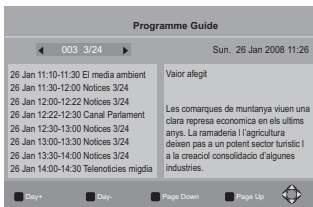

- 3 Premere ◀◀ / ▶▶ per selezionare un canale.
- 4 Premere ▲ / ▼ per selezionare un programma.
- 5 Premere OK.
  - ↳ Viene visualizzato un breve riassunto sulle informazioni del programma. Seguire le istruzioni visualizzate.
    - Per passare ai programmi del giorno precedente/successivo, premere il pulsante rosso/giallo.
    - Per visualizzare informazioni sui programmi nella pagina precedente/successiva, premere il pulsante verde/blu.
- 6 Per uscire dal menu EPG, premere EPG.

## Installazione

È possibile modificare le opzioni di configurazione del lettore.

- 1 Sul telecomando, premere **SETUP**.
  - ↳ Viene visualizzato il menu di configurazione.

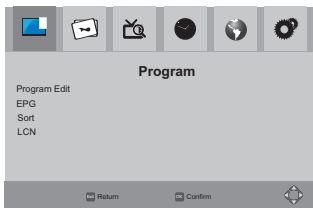



- 2 Per selezionare un'opzione, premere ◀◀ / ▶▶ per passare a un menu: [Programma], [Immagine], [Ricerca canali], [Ora], [Opzione] e [Sistema].
- 1 Premere ▲ / ▼ per selezionare una voce del menu.
  - 2 Premere ◀◀ / ▶▶ per selezionare un'opzione.
- 3 Per uscire, premere EXIT/ ■
- 

## Programma

**[Modifica programma]:** consente di modificare l'elenco dei servizi. È possibile modificare la sequenza dei servizi, modificare i nomi dei servizi e bloccare, saltare ed eliminare alcuni servizi.

**[EPG]:** consente di consultare le informazioni e le programmazioni relative al programma.

**[Disponi]:** consente di ordinare l'elenco dei servizi in modi diversi.

**[LCN]:** consente di selezionare se mantenere i numeri dei canali logici dei servizi. Per riassegnare i numeri dei canali ai servizi, disattivare [LCN].

---

## Immagine

**[Rapporto aspetto]:** selezione del formato di visualizzazione.

**[Formato TV]:** selezione del formato di visualizzazione video del sistema TV.

---

## Ricerca canali

**[Ricerca automatica]:** consente di avviare la ricerca automatica dei servizi DVB-T disponibili.

**[Ricerca manuale]:** consente di cercare un servizio DVB-T in base al nome o alla frequenza.

**[Paese]:** consente di selezionare il paese della posizione attuale.

**[Alimentazione antenna]:** consente di aumentare la potenza dell'antenna esterna.

---

## Time (Ora)

**[Compensazione oraria]:** selezionare [Automatico] per utilizzare l'ora dei servizi DVB-T. Selezionare [Manuale] per selezionare il proprio fuso orario in [Fusorario].

**[Regione]:** consente di selezionare il paese della posizione attuale.

**[Fusorario]:** per selezionare il proprio fuso orario, selezionare **[Manuale]** in **[Compensazione oraria]**.

**[Auto Standby]:** consente di spegnere il lettore automaticamente quando non vengono premuti tasti o riprodotti file multimediali per tre ore.

## Opzione

**[OSD Language]:** consente di selezionare le lingue per i menu su schermo.

**[Lingua sottotitolo]:** consente di selezionare le lingue per i sottotitoli.

**[Lingua audio]:** consente di selezionare le lingue per l'audio.

## Sistema

### **[Controllo parentale]**

È possibile impostare una password per i programmi con restrizioni di età.

- Inserire la propria password per selezionare un livello di età (000000 per impostazione predefinita).

### **[Imposta Password]**

Impostare o modificare la password utilizzata in **[Modifica programma]**,

**[Controllo parentale]** e **[Ripristina impostazione predefinite]**.



### Suggerimento

- Se si dimentica l'ultima password salvata, è possibile inserire 888888 per sbloccare il lettore. Quindi, è possibile inserire una nuova password.

### **[Ripristina impostazione predefinite]**

È possibile ripristinare le impostazioni di fabbrica del lettore.

- Inserire la password (000000 per impostazione predefinita).

### **[Informazione]**

Verificare le informazioni sul lettore. Prima di aggiornare il firmware, verificare le informazioni sulla versione attuale del lettore.

### **[Software Update]**

È possibile aggiornare il firmware tramite un dispositivo di archiviazione.

- 1 Sul computer, eseguire le seguenti operazioni:

- ① Visitare il sito Web [www.philips.com/support](http://www.philips.com/support) per trovare l'aggiornamento del firmware più recente.

- ② Trovare il proprio modello e fare clic su "Software e driver".
- ③ Scaricare l'aggiornamento del firmware e salvare il file nella directory principale di un dispositivo di memorizzazione USB.

2 Sul lettore, effettuare le seguenti operazioni:

- ① Collegare il dispositivo di memorizzazione USB.
- ② Sul telecomando, premere SETUP, selezionare [Sistema]>[Software Update]>[Aggiornamento US].
  - ↳ Se viene rilevato un aggiornamento firmware, viene richiesto di avviare la procedura di aggiornamento.

3 Seguire le istruzioni visualizzate per completare l'aggiornamento.

- ↳ Al completamento dell'aggiornamento, il lettore ritorna automaticamente alla guida di installazione.



#### Attenzione

- Mantenere il lettore collegato all'alimentazione e il dispositivo di archiviazione montato prima che venga completato l'aggiornamento del firmware.

## 6 Riproduzione USB

È possibile riprodurre file VOB, MP3, AVI o JPEG salvati su un dispositivo di archiviazione USB.

- 1 Collegare il dispositivo di archiviazione USB al lettore.

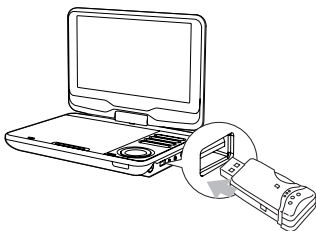

- 2 Premere **SOURCE** per passare alla modalità USB.  
↳ Viene visualizzato il browser dei contenuti.
- 3 Selezionare una categoria (Music/Photo/Movie), quindi premere ►||/OK.
- 4 Selezionare un file/una cartella, quindi premere OK/►||.  
↳ La riproduzione inizia.  
↳ Seguire le istruzioni visualizzate.
- 5 Per interrompere la riproduzione, premere ■.

# 7 Informazioni sul prodotto



## Nota

- Le informazioni relative al prodotto sono soggette a modifiche senza preavviso.

Dimensioni (l x p x a)	239 x 39 x 178 mm
Peso	1,1 kg
Adattatore di alimentazione CA	DC120150110 (Philips)
Alimentazione	Ingresso: 100-240V~ 50/60 Hz 0,6 A max Uscita: CC 12V $\overline{=}$ 1,5 A
Intervallo temperatura di funzionamento	0-35°C
Lunghezza d'onda del laser	650 nm
Uscita video	
Formato	PAL e NTSC
Livello in uscita	1V <sub>p</sub> - p $\pm$ 20%
Impedenza di caricamento	75 $\Omega$
Line out audio	
Uscita audio (audio analogico)	Livello in uscita: 2V $\pm$ 10%
Impedenza di caricamento	10 K $\Omega$
Distorsione audio + rumore	$\leq$ -80 (1 KHz)
Risposta in frequenza	20 Hz-20 KHz $\pm$ 1 dB
Rapporto segnale/rumore	$\geq$ 80 dB
Separazione canali	$\geq$ 80 dB
Gamma dinamica	$\geq$ 80 dB

## 8 Risoluzione dei problemi

### Assenza di alimentazione

- Verificare che entrambe le prese del cavo di alimentazione principale siano collegate correttamente.
- Assicurarsi che venga erogata corrente dalla presa CA.
- Verificare se la batteria incorporata è scarica.

### Audio assente

- Verificare che il cavo AV sia collegato correttamente.

### Nessuna risposta al telecomando

- Verificare che il percorso tra il telecomando e il lettore non presenti ostacoli.
- Puntare il telecomando direttamente verso il lettore da una breve distanza.
- Sostituire le batterie del telecomando.
- La funzione non è compatibile con il disco. Fare riferimento alle istruzioni relative al disco.

### Immagine distorta

- Pulire il disco. Strofinare il disco verso i lati partendo dal centro con un panno pulito e morbido che non lascia residui.
- Assicurarsi che il formato di visualizzazione dei video su disco sia compatibile con il televisore.
- Modificare il formato di visualizzazione dei video in base al televisore o al programma visualizzato.
- Lo schermo LCD è stato prodotto usando un'avanzata tecnologia ad alta precisione. È possibile, tuttavia, che compaiano piccoli punti neri e/o punti luminosi (rossi, blu, verdi) che compaiono in maniera continua sullo schermo LCD. Si tratta del risultato normale del processo di produzione e non indica un funzionamento errato.

### Impossibile riprodurre disco

- Assicurarsi che l'etichetta del disco sia rivolta verso l'alto.
- Pulire il disco. Strofinare il disco verso i lati partendo dal centro con un panno pulito e morbido che non lascia residui.
- Inserire un altro disco per verificare se quello corrente è difettoso.

### **Nessuna risposta ai comandi**

- L'operazione non è consentita dal disco.

### **Il lettore si surriscalda**

- Se il lettore viene utilizzato per lunghi periodi, la superficie si surriscalda. Non si tratta comunque di un malfunzionamento dell'apparecchio.

### **Sullo schermo viene visualizzato un messaggio che indica che il segnale è debole o assente**

- Il segnale TV è troppo debole o l'area non è coperta.
- Assicurarsi di trovarsi in un'area con copertura sufficiente.
- Collegare il lettore alla presa dell'antenna TV di casa.
- La ricezione della TV quando ci si trova su una macchina in movimento potrebbe causare problemi di segnale.

### **Ricezione TV con immagini in bianco e nero e nessuna riproduzione audio**

- Verificare di aver impostato correttamente il formato TV in base alle specifiche delle emittenti televisive locali. Nel caso in cui non si disponga di informazioni, contattare le emittenti televisive locali per assistenza.



Specifications are subject to change without notice  
© 2012 Koninklijke Philips Electronics N.V.  
All rights reserved.

PD9015\_12\_UM\_V2.0

