

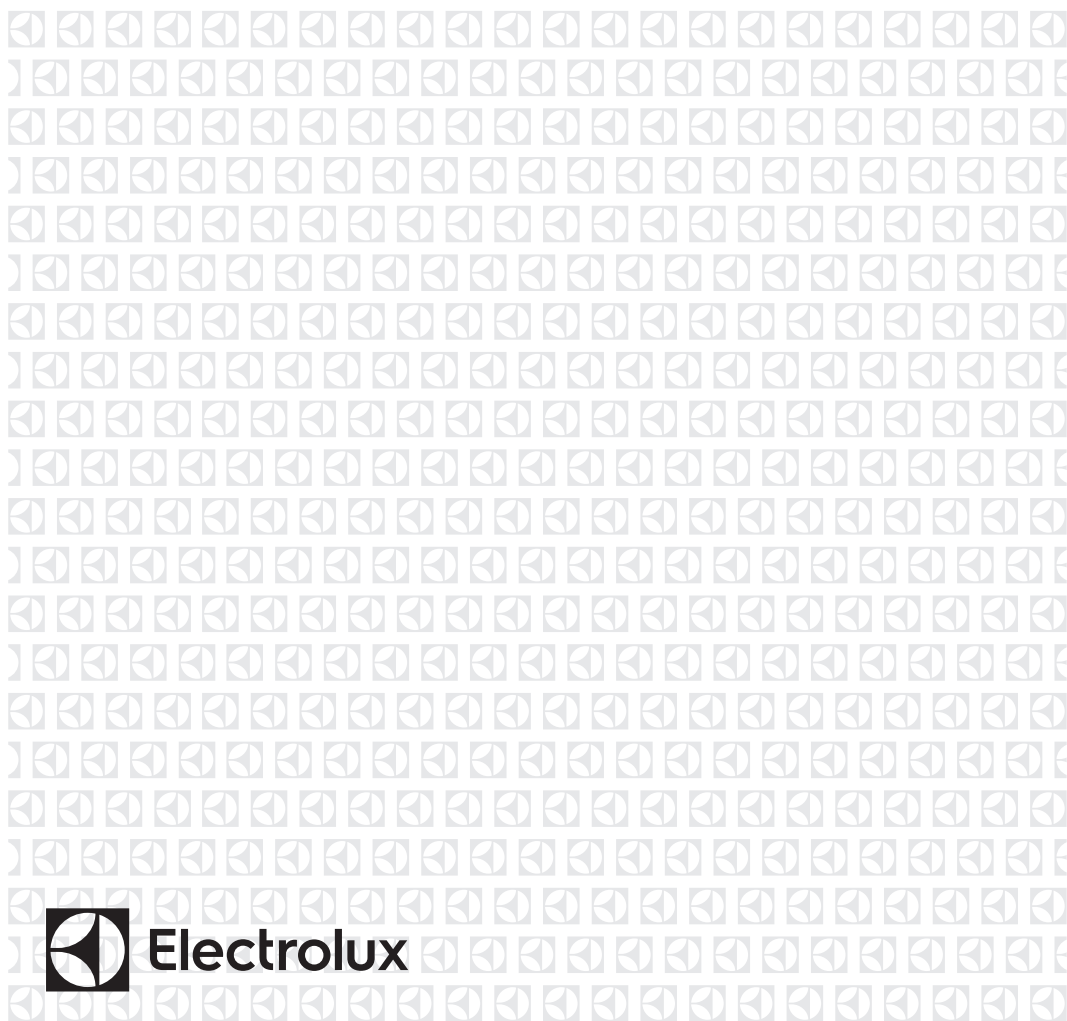

PT Secador de roupa
ES Secadora de tambor

Manual de instruções
Manual de instrucciones

2
20



ÍNDICE

1. INFORMAÇÕES DE SEGURANÇA.....	3
2. INSTRUÇÕES DE SEGURANÇA.....	5
3. DESCRIÇÃO DO PRODUTO.....	7
4. PAINEL DE COMANDOS.....	7
5. TABELA DE PROGRAMAS.....	8
6. OPÇÕES.....	10
7. DEFINIÇÕES.....	11
8. ANTES DA PRIMEIRA UTILIZAÇÃO.....	12
9. UTILIZAÇÃO DIÁRIA.....	12
10. SUGESTÕES E DICAS.....	13
11. MANUTENÇÃO E LIMPEZA.....	14
12. RESOLUÇÃO DE PROBLEMAS.....	16
13. DADOS TÉCNICOS.....	18

ESTAMOS A PENSAR EM SI

Obrigado por ter adquirido um aparelho Electrolux. Escolheu um produto que traz com ele décadas de experiência profissional e inovação. Engenhoso e elegante, foi concebido a pensar em si. Assim, quando o utilizar, terá a tranquilidade de saber que obterá sempre óptimos resultados.

Bem-vindo(a) à Electrolux.

Visite o nosso website para:



Resolver problemas e obter conselhos de utilização, catálogos e informações sobre serviços:

www.electrolux.com/webselfservice



Registar o seu produto para beneficiar de um serviço melhor:

www.registerelectrolux.com



Adquirir acessórios, consumíveis e peças de substituição originais para o seu aparelho:

www.electrolux.com/shop

APOIO AO CLIENTE E ASSISTÊNCIA

Utilize sempre peças de substituição originais.

Quando contactar o nosso Centro de Assistência Técnica Autorizado, certifique-se de que tem os seguintes dados disponíveis: Modelo, PNC, Número de Série. A informação encontra-se na placa de características.



Aviso / Cuidado - Informações de segurança



Informações gerais e sugestões



Informações ambientais

Sujeito a alterações sem aviso prévio.

1. ⚠️ INFORMAÇÕES DE SEGURANÇA

Leia atentamente as instruções fornecidas antes de instalar e utilizar este aparelho. O fabricante não é responsável por ferimentos ou danos resultantes de instalação ou utilização incorrectas. Guarde sempre as instruções num sítio seguro e acessível para consultar no futuro.

1.1 Segurança para crianças e pessoas vulneráveis



ADVERTÊNCIA!

Risco de asfixia, ferimentos ou incapacidade permanente.

- Este aparelho pode ser utilizado por crianças com 8 anos ou mais e por pessoas portadoras de alguma deficiência, desde que recebam instruções e/ou supervisão relativamente à utilização do aparelho de forma segura e compreendam os perigos envolvidos.
- Não permita que as crianças brinquem com o aparelho.
- É necessário manter sempre as crianças de 3 anos de idade ou menos afastadas deste aparelho quando ele estiver a funcionar.
- Mantenha todos os materiais de embalagem fora do alcance das crianças e elimine-os de forma apropriada.
- Mantenha os detergentes fora do alcance das crianças.
- Mantenha as crianças e os animais domésticos afastados da porta do aparelho quando esta estiver aberta.
- Se o aparelho tiver um dispositivo de segurança para crianças, recomendamos que o active.
- A limpeza e a manutenção básica do aparelho não devem ser efectuadas por crianças sem supervisão.

1.2 Segurança geral

- Não altere as especificações deste aparelho.
- Se instalar o secador de roupa por cima de uma máquina de lavar roupa, utilize o kit de empilhamento. O kit de empilhamento está disponível nos concessionários autorizados e pode ser utilizado apenas nos aparelhos especificados nas instruções fornecidas com o acessório. Leia-as atentamente antes da instalação (consulte o folheto de instalação).
- O aparelho pode ser instalado num espaço livre ou debaixo de um balcão de cozinha que tenha o espaço correcto (consulte o folheto de instalação).
- Não instale o aparelho atrás de uma porta trancável, de uma porta de correr ou de uma porta com dobradiças para o lado oposto, que impeça a abertura total da porta do aparelho.
- A abertura de ventilação na base (se aplicável) não deve ficar obstruída por carpete, tapete ou qualquer outro revestimento do piso.
- Ligue a ficha na tomada eléctrica apenas no final do processo de instalação. Certifique-se de que a ficha eléctrica está acessível após a instalação.
- Certifique-se de que o local de instalação tem uma boa ventilação para evitar o refluxo de gases para o local, provenientes de aparelhos queime gás ou outros combustíveis, incluindo chama desprotegida.
- O ar que sai do aparelho não pode ser encaminhado para uma chaminé de exaustão de fumos de aparelhos que queimem gás ou outros combustíveis.
- Se o cabo de alimentação eléctrica estiver danificado, deve ser substituído pelo fabricante, por um Centro de Assistência Técnica Autorizado ou por uma pessoa igualmente qualificada, para evitar perigos.
- Não exceda a carga máxima de 7 kg (consulte o capítulo “Tabela de programas”).
- Não utilize o aparelho com artigos que estejam contaminados com produtos químicos industriais.

- Remova o cotão e os resíduos da embalagem que se tenham acumulado em torno do aparelho.
- Não utilize o aparelho sem o filtro. Limpe o filtro de cotão antes ou após cada utilização.
- Não utilize o secador de roupa para secar peças não lavadas.
- Todas as peças que estejam contaminadas com substâncias como óleo alimentar, acetona, álcool, gasolina, querosene, tira-nódoas, aguarrás, ceras e removedores de cera devem ser lavadas em água quente com uma quantidade extra de detergente antes de serem secadas no secador de roupa.
- Todas as peças com espuma de borracha (espuma de látex), toucas de banho, tecidos impermeáveis, artigos e roupas com o avesso em borracha ou almofadas cheias com espuma de borracha não podem ser secadas no secador de roupa.
- Os amaciadores e os produtos semelhantes devem ser utilizados de acordo com as instruções do fabricante do produto.
- Retire todos os objectos do vestuário que possam causar ignição, como isqueiros ou fósforos.
- Nunca pare o secador de roupa antes do fim do ciclo de secagem, excepto se remover rapidamente e estender todas as peças para dissipar o calor.
- A parte final do ciclo do secador de roupa é feita sem calor (ciclo de arrefecimento) para assegurar que as peças ficam a uma temperatura que não cause danos.
- Antes de qualquer operação de manutenção, desactive o aparelho e desligue a ficha da tomada eléctrica.

2. INSTRUÇÕES DE SEGURANÇA

2.1 Instalação

- Retire todos os materiais de embalagem e os parafusos de transporte.
- Não instale nem utilize o aparelho se ele estiver danificado.
- Siga as instruções de instalação fornecidas com o aparelho.
- Tenha sempre cuidado quando deslocar o aparelho porque ele é

pesado. Utilize sempre luvas e calçado de protecção.

- Não instale nem utilize o aparelho em locais onde a temperatura possa ser inferior a 5 °C ou superior a 35°C.
- Certifique-se de que o piso onde instala o aparelho é plano, estável, resistente ao calor e limpo.
- Certifique-se de que existe circulação de ar entre o aparelho e o piso.
- Mantenha o aparelho sempre na posição vertical quando o transportar.
- A superfície posterior do aparelho deve ficar encostada à parede.
- Quando o aparelho estiver colocado na sua posição definitiva, verifique se está bem nivelado, com a ajuda de um nível de bolha. Se não estiver, regule os pés até ficar nivelado.

2.2 Ligação eléctrica



ADVERTÊNCIA!

Risco de incêndio e choque eléctrico.

- O aparelho tem de ficar ligado à terra.
- Certifique-se de que a informação sobre a ligação eléctrica existente na placa de características está em conformidade com a alimentação eléctrica. Se não estiver, contacte um electricista.
- Utilize sempre uma tomada bem instalada e à prova de choques eléctricos.
- Não utilize adaptadores de tomadas duplas ou triplas, nem cabos de extensão.
- Não puxe o cabo de alimentação para desligar o aparelho. Puxe sempre a ficha de alimentação.
- Não toque no cabo de alimentação ou na ficha com as mãos molhadas.
- Este aparelho está em conformidade com as Directivas da C.E.E.

2.3 Utilização



ADVERTÊNCIA!

Risco de ferimentos, choque eléctrico, incêndio, queimaduras ou danos no aparelho.

- Este aparelho destina-se apenas a uso doméstico.
- Não seque peças danificadas (descosidas ou resgadas) que contenham forros ou enchimentos.
- Seque apenas os tecidos que possam ser secados no secador de roupa. Siga as instruções de cada etiqueta de tecido.
- Se tiver lavado a roupa com um removedor de nódoas, efectue um ciclo de enxaguamento extra antes de iniciar o secador.
- Não beba a água condensada/destilada, nem prepare alimentos com ela. Pode causar problemas de saúde a pessoas e animais de estimação.
- Não se sente nem se apoie na porta quando esta estiver aberta.
- Não seque peças muito molhadas no secador de roupa.

2.4 Manutenção e limpeza



ADVERTÊNCIA!

Risco de ferimentos ou danos no aparelho.

- Não utilize jactos de água ou vapor para limpar o aparelho.
- Limpe o aparelho com um pano macio e húmido. Utilize apenas detergentes neutros. Não utilize produtos abrasivos, esfregões, solventes ou objectos metálicos.

2.5 Eliminação



ADVERTÊNCIA!

Risco de ferimentos ou asfixia.

- Desligue o aparelho da alimentação eléctrica e do fornecimento de água.
- Corte o cabo de alimentação eléctrica do aparelho e elimine-o.
- Remova o trinco da porta para evitar que crianças ou animais de estimação fiquem presos no tambor.
- Elimine o equipamento em conformidade com os requisitos locais de eliminação de Resíduos de Equipamentos Eléctricos e Electrónicos (REEE).

3. DESCRIÇÃO DO PRODUTO

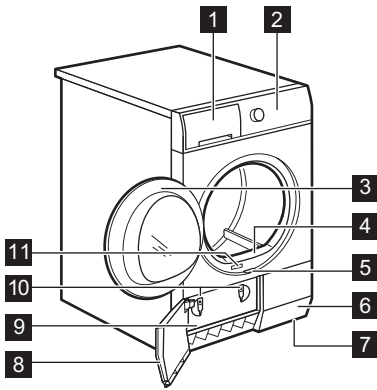

- 1 Depósito de água
- 2 Pannel de comandos
- 3 Porta do aparelho
- 4 Filtro principal
- 5 Botão da porta do condensador
- 6 Ranhuras de circulação de ar
- 7 Pés reguláveis
- 8 Porta do condensador
- 9 Tampa do condensador
- 10 Trincos da tampa do condensador
- 11 Placa de características

i Para facilitar o carregamento da roupa ou a instalação, o sentido de abertura da porta pode ser invertido. (consulte o folheto separado.)

4. PAINEL DE COMANDOS

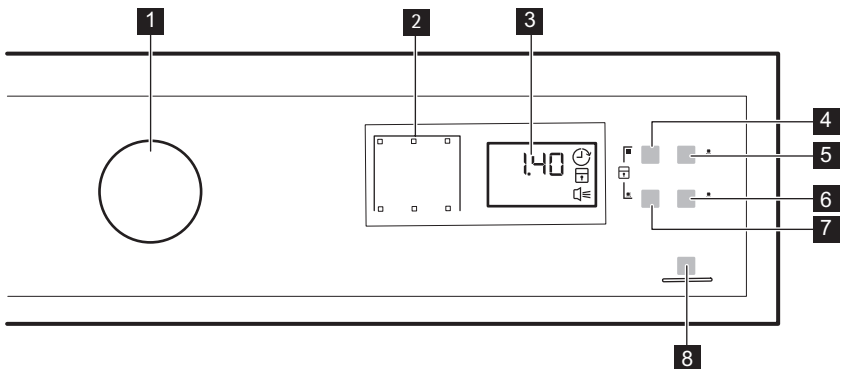

- 1 Botão de programas e interruptor OFF ①
- 2 Indicadores
- 3 Visor
- 4 Botão táctil Tiempo/Tempo
- 5 Botão táctil Inicio Diferido
- 6 Botão táctil Alarma/Alarme
- 7 Botão táctil Delicados
- 8 Botão táctil Inicio/Pausa







































Toque com um dedo nas áreas tácteis com o símbolo ou o nome da opção. Não utilize luvas quando tocar no painel de comandos. Certifique-se de que o painel de comandos está sempre limpo e seco.



4.1 Indicadores

Indicadores	Descrição
	Fase de secagem
	Fase de arrefecimento
	Fase de protecção anti-rugas
	Condensador
	Depósito de água
	Filtro
	Início diferido
	Bloqueio p/ Crianças
	Sinais sonoros
2.00	Duração do programa
10' - 2.00	Duração da secagem por tempo
30' - 20h	Duração do início diferido

5. TABELA DE PROGRAMAS

Programas	Tipo de carga	Carga (máx.) ¹⁾ / Etiqueta do tecido
Algod.		
Extra Seco	Nível de secagem: extra seco.	7 kg/
Seco Armario +	Nível de secagem: secagem forte.	7 kg/

Programas	Tipo de carga	Carga (máx. ¹⁾ / Etiqueta do tecido
 Seco Armário ²⁾³⁾	Nível de secagem: seco para guardar.	7 kg/  
 Seco Plancha/Engomar ²⁾	Nível de secagem: adequado para engomar.	7 kg/  
 Sintét.		
 Extra Seco	Nível de secagem: extra seco.	3 kg/   
 Seco Armário ²⁾	Nível de secagem: seco para guardar.	3 kg/   
 Seco Plancha/Engomar	Nível de secagem: adequado para engomar.	3 kg/   
 Mix	Algodão e tecidos sintéticos. Programa de baixa temperatura. Programa delicado com ar pouco quente.	2 kg/   
 Tiempo/Tempo	Com este programa, pode utilizar a opção Tiempo/Tempo e definir a duração do programa.	7 kg/   
 Refrescar	Refrescar tecidos que tenham estado guardados.	1 kg
 Refrescar Lana/Lãs	Refrescar tecidos de lã. As peças de lã ficam macias e confortáveis. Retire as peças imediatamente após o fim do programa.	1 kg
 Delicados	Tecidos delicados.	2 kg/   
 Sport	Roupa desportiva, tecidos finos e leves, microfibras, poliéster e tecidos que não precisam de ser engomados.	2 kg/   

Programas	Tipo de carga	Carga (máx.) ¹⁾ / Etiqueta do tecido
 Fácil	Tecidos delicados que requerem uma passagem a ferro mínima. Os resultados da secagem podem variar consoante os diferentes tipos de tecido. Deve sacudir a roupa antes de a colocar no aparelho. Quando o programa terminar, remova imediatamente as peças e coloque-as num cabide.	1 kg (ou 5 camisas) 

1) O peso máximo refere-se a peças secas.

2) **Apenas para testes:** Os programas standard para testes estão especificados no documento EN 61121.

3) O programa  Algod. Seco Armario é o “Programa standard para algodão”. É adequado para secar roupa de algodão normal molhada e é o programa mais eficiente em consumo de energia para secar roupa de algodão molhada.

6. OPÇÕES

6.1 Tempo/Tempo

Esta opção aplica-se apenas ao programa Tempo/Tempo. Pode definir a duração do programa entre o mínimo de 10 minutos e o máximo de 2 horas. A definição da duração deve ser proporcional à quantidade de roupa que colocar no aparelho.



Recomendamos que defina uma duração curta quando secar pequenas quantidades de roupa ou apenas uma peça.

6.2 Delicados

Com esta opção, pode conseguir um programa de secagem suave com

temperatura baixa. Utilize esta opção com tecidos que tenham o símbolo  na etiqueta (por exemplo, acrílico ou viscose).

6.3 Alarma/Alarme

Ouvirá o sinal sonoro nestas situações:

- final do ciclo
- início e fim da fase de protecção anti-rugas
- interrupção do ciclo

















A função Alarma está sempre ligada por predefinição. Pode utilizar esta função para activar ou desactivar o som.



Pode activar a opção Alarma/Alarme para todos os programas.

6.4 Tabela de opções





Programas ¹⁾			
	 Algod.		
 Extra Seco		■	■

Programas ¹⁾			
 Seco Armario +		■	■
 Seco Armario		■	■
 Seco Plancha/ Engomar		■	■
 Sintét.			
 Extra Seco		■	■
 Seco Armario		■	■
 Seco Plancha/ Engomar		■	■
 Mix			■
 Tiempo/Tempo	■	■	■
 Refrescar			■
 Refrescar Lana/Lãs		■	■
 Delicados		■	■
 Sport		■	■
 Fácil		■	■

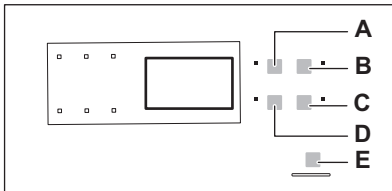
¹⁾ Pode seleccionar 1 ou mais opções juntamente com o programa. Para activar ou desactivar as opções, prima o respectivo botão táctil.

7. DEFINIÇÕES



- A. Tiempo/Tempo Botão táctil 
- B. Inicio Diferido Botão táctil 
- C. Alarma/Alarme Botão táctil 
- D. Delicados Botão táctil 

E. Inicio/Pausa Botão táctil 

7.1 Função de bloqueio para crianças

Esta função impede que as crianças brinquem com o aparelho durante o funcionamento de um programa. O selector de programas e os botões tácteis ficam bloqueados.

Apenas o interruptor OFF  permanece desbloqueado.

Activar a opção de bloqueio para crianças:



1. Utilize o selector de programas para seleccionar um programa qualquer.
2. Aguarde aproximadamente 8 segundos.
3. Mantenha os botões tácteis (A) e (D) premidos em simultâneo. O indicador do bloqueio para crianças acende. O indicador do bloqueio para crianças acende.



É possível desactivar a opção de bloqueio para crianças durante o funcionamento de um programa. Mantenha os mesmos botões tácteis premidos em simultâneo até que o indicador do bloqueio para crianças se apague.

7.2 Ajuste do nível de humidade restante na roupa

Para alterar o nível predefinido de humidade restante na roupa:

1. Utilize o selector de programas para seleccionar um programa qualquer.
2. Aguarde aproximadamente 8 segundos.
3. Mantenha os botões (A) e (B) premidos em simultâneo. Um destes indicadores acende:
 -  secagem máxima da roupa
 -  secagem forte da roupa
 -  secagem normal da roupa
4. Prima o botão (E) repetidamente até acender o indicador do nível correcto.
5. Para confirmar o ajuste, mantenha os botões (A) e (B) premidos em simultâneo durante 2 segundos.

8. ANTES DA PRIMEIRA UTILIZAÇÃO

Antes de utilizar o aparelho pela primeira vez:

- Limpe o tambor do secador de roupa com um pano húmido.

- Inicie um programa curto (por exemplo, 30 minutos) com roupa húmida.

9. UTILIZAÇÃO DIÁRIA

9.1 Iniciar um programa sem início diferido

1. Prepare a roupa e carregue o aparelho.



CUIDADO!

Certifique-se de que não fica roupa entalada entre o aparelho e o vedante de borracha quando fechar a porta.

2. Selecciono o programa correcto e as opções para o tipo de carga.

O visor apresenta a duração do programa.



O tempo de secagem apresentado refere-se a uma carga de 5 kg para programas de algodão e jeans. No que respeita a outros programas, o tempo de secagem refere-se às cargas recomendadas. O tempo de secagem dos programas para algodão e jeans com uma carga superior a 5 kg é mais demorado.

3. Prima o botão táctil Início/Pausa. O programa inicia.

9.2 Iniciar um programa com início diferido

1. Selecciona o programa correcto e as opções para o tipo de carga.
2. Prima o botão de início diferido repetidamente até que o visor apresente o tempo de atraso pretendido.

 Pode atrasar o início de um programa entre um mínimo de 30 minutos e um máximo de 20 horas.

3. Prima o botão táctil Início/Pausa. O visor apresenta a contagem decrescente do início diferido.



Quando a contagem decrescente terminar, o programa inicia.

9.3 Alterar um programa

1. Rode o selector de programas para a posição OFF .
2. Selecciona o programa.

9.4 No fim do programa

Quando o programa terminar:



- É emitido um sinal sonoro.
- O indicador  pisca.
- O indicador  pisca.
- O indicador Início/Pausa está aceso.

O aparelho continua com a fase de protecção anti-rugas durante aproximadamente 30 minutos.

A fase de protecção anti-rugas evita vincos da roupa.

Pode retirar a roupa antes do fim da fase de protecção anti-rugas. Para obter os melhores resultados, recomendamos que retire a roupa apenas quanto a fase estiver quase concluída.

Quando a fase de protecção anti-rugas estiver concluída:

- O indicador  fica aceso, sem piscar.
- O indicador  fica aceso, sem piscar.
- O indicador Início/Pausa apaga-se.

1. Rode o selector de programas para a posição OFF .
2. Abra a porta do aparelho.
3. Retire a roupa.
4. Feche a porta do aparelho.

 Limpe o filtro e esvazie o reservatório de água sempre que um programa termine.

9.5 Função de standby

Para diminuir o consumo de energia, esta função desactiva automaticamente o aparelho:

- Após 5 minutos se não iniciar o programa.
- 5 minutos após o fim do programa.

10. SUGESTÕES E DICAS





10.1 Preparar a roupa

- Feche os fechos de correr.
- Feche as capas de edredão.
- Não seque faixas ou atilhos soltos (por ex., faixas de avental). Ate-os antes de iniciar um programa.
- Retire todos os objectos dos bolsos.
- Se alguma peça tiver uma camada interior de algodão, vire-a do avesso. Certifique-se de que a camada de algodão fica sempre virada para fora.

- Recomendamos que selecione o programa correcto para os tipos de tecidos que colocar no aparelho.
- Não seque peças de cores escuras juntamente com peças de cores claras. As cores escuras podem desbotar.
- Utilize um programa adequado para algodão e malhas para evitar que as peças encolham.
- Certifique-se de que a carga não excede o peso máximo indicado na tabela de programas.

- Seque apenas a roupa que possa ser secada no secador de roupa. Respeite as etiquetas das peças de roupa.
- Não seque peças pequenas em conjunto com peças grandes. As

peças pequenas podem ficar envolvidas pelas peças grandes e continuar molhadas.

Etiqueta de tecido	Descrição
	Roupa adequada para secagem em secador.
	Roupa adequada para secagem em secador a temperaturas mais elevadas.
	Roupa adequada para secagem em secador apenas a temperaturas baixas.
	Roupa não adequada para secagem em secador.

11. MANUTENÇÃO E LIMPEZA

11.1 Limpar o filtro

1.

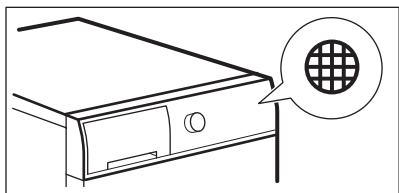

2.

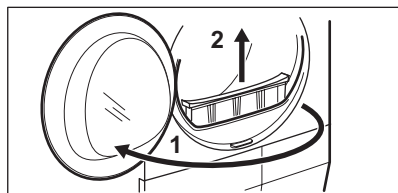

3.

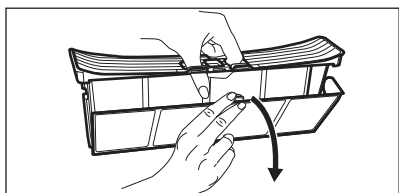

4.



5. 1)

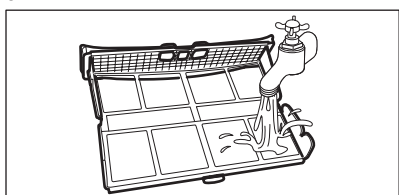

6.

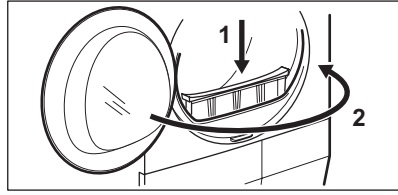

1) se necessário, limpe o filtro com água quente.

11.2 Esvaziar o reservatório de água

1.

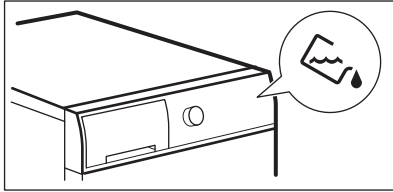

2.

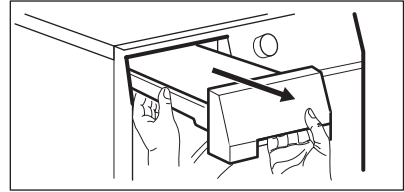

3.

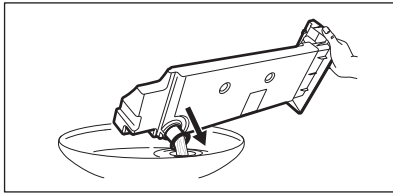

4.

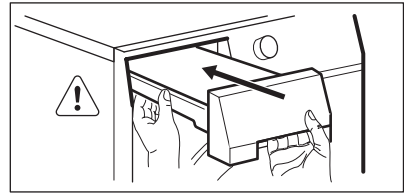

Pode utilizar a água do reservatório de água como alternativa à água destilada (por ex.: para engomar a vapor). Antes de utilizar a água, remova os resíduos de sujidade com um filtro.

11.3 Limpar o condensador

1.

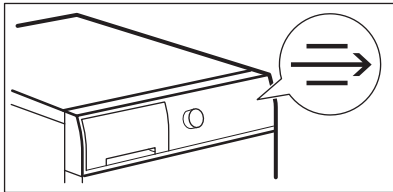

2.

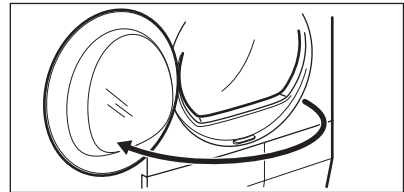

3.

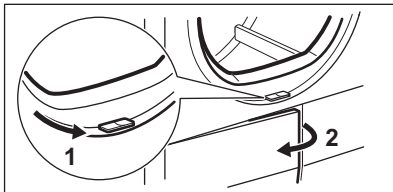

4.

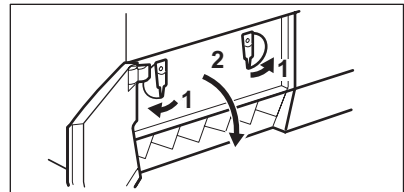

5.

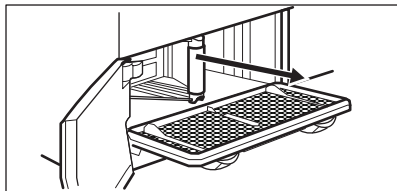

6.

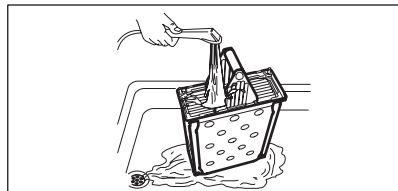

7.

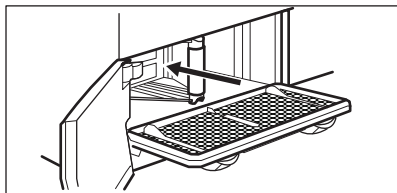

8.

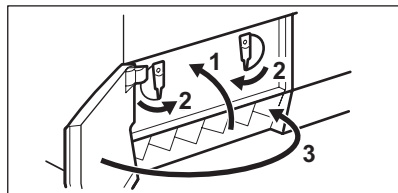

11.4 Limpar o tambor



ADVERTÊNCIA!

Desligue o aparelho antes de o limpar.

Utilize um detergente normal neutro para limpar a superfície interior do tambor e as nervuras do tambor. Seque as superfícies limpas com um pano macio.



CUIDADO!

Não utilize materiais abrasivos ou palha-de-aço para limpar o tambor.

11.5 Limpar o painel de comandos e a estrutura exterior

Utilize um detergente normal neutro para limpar o painel de comandos e a estrutura exterior.

Utilize um pano macio para limpar. Seque as superfícies limpas com um pano macio.



CUIDADO!

Não limpe o aparelho com produtos de limpeza de móveis ou outros que possam provocar corrosão.

11.6 Limpar as ranhuras de ventilação

Utilize um aspirador para remover o pó das ranhuras de ventilação.

12. RESOLUÇÃO DE PROBLEMAS

Problema	Solução possível
Não consegue activar o aparelho.	Certifique-se de que a ficha está ligada na tomada eléctrica.
	Verifique o disjuntor no quadro eléctrico (instalação doméstica).
O programa não inicia.	Prima Início/Pausa.

Problema	Solução possível
	Certifique-se de que a porta do aparelho está fechada.
A porta do aparelho não fecha.	Certifique-se de que os filtros estão bem instalados.
	Certifique-se de que não há roupa entalada entre a porta do aparelho e o vedante de borracha.
O aparelho pára durante o funcionamento.	Certifique-se de que o depósito de água está vazio. Prima Início/Pausa para iniciar o programa novamente.
O tempo do ciclo é demasiado longo ou a secagem é insuficiente. ¹⁾	Certifique-se de que o peso da roupa está correcto para a duração do programa.
	Certifique-se de que o filtro está limpo.
	A roupa está demasiado molhada. Centrifugue a roupa novamente na máquina de lavar.
	Certifique-se de que a temperatura ambiente é superior a +5 °C e inferior a +35 °C. A temperatura ambiente ideal vai de 19 °C a 24 °C.
	Selecione o programa Tiempo/Tempo ou Extra Seco. ²⁾
O visor apresenta Err .	Se desejar seleccionar um novo programa, desactive e active o aparelho.
	Certifique-se de que as opções são aplicáveis ao programa.
O visor apresenta (E51 , por exemplo).	Desactive e active o aparelho. Inicie outro programa. Se o problema voltar a ocorrer, contacte a Assistência Técnica.

¹⁾ Após um máximo de 5 horas, o programa termina automaticamente.

²⁾ É possível que uma parte de uma peça grande fique com alguma humidade (por exemplo, lençóis).

Se os resultados de secagem não forem satisfatórios

- O programa seleccionado não era o correcto.
- O filtro está obstruído.
- O condensador está obstruído.
- Havia demasiada roupa no aparelho.
- O tambor está sujo.
- Configuração incorrecta do sensor de condutividade (consulte o capítulo

"Definições - Ajuste do nível de humidade restante na roupa" para obter os melhores resultados).

- As ranhuras de ventilação estão obstruídas.
- A temperatura ambiente é demasiado elevada ou demasiado baixa (a temperatura ambiente ideal vai de 19 °C a 24 °C)

13. DADOS TÉCNICOS

Altura x Largura x Profundidade	850 x 600 x 540 mm (máximo de 570 mm)
Profundidade máxima com a porta do aparelho aberta	1030 mm
Largura máxima com a porta do aparelho aberta	950 mm
Altura regulável	850 mm (+ 15 mm - regulação dos pés)
Volume do tambor	104 l
Volume máximo da carga	7 kg
Voltagem	230 V
Frequência	50 Hz
Fusível necessário	16 A
Potência total	2800 W
Classe de eficiência energética	B
Consumo de energia ¹⁾	4,29 kWh
Consumo anual de energia ²⁾	504 kWh
Consumo de potência no modo On (ligado)	0,41 W
Consumo de potência no modo Off (desligado)	0,41 W
Tipo de utilização	Doméstica
Temperatura ambiente permitida	+5 °C a +35 °C
Nível de protecção contra a entrada de partículas sólidas e humidade garantido pela tampa de protecção, excepto onde o equipamento de baixa voltagem não tenha protecção contra humidade	IPX4

¹⁾ Em conformidade com a normal EN 61121. 7 kg de algodão, centrifugado a 1000 rpm.

²⁾ Consumo de energia por ano em kWh, baseado em 160 ciclos de secagem com o programa standard para algodão, com carga completa ou parcial, e no consumo dos modos de poupança de energia. O consumo de energia real por ciclo depende da forma como o aparelho é utilizado (REGULAMENTAÇÃO (UE) N.º 392/2012).

13.1 Dados de consumo

Programa	Centrifugada a / Humidade residual	Tempo de secagem	Consumo de energia
Algod. 7 kg			
Seco Armario	1400 rpm / 50%	109 min.	3,76 kWh
	1000 rpm / 60%	124 min.	4,29 kWh
Seco Plancha/Engomar	1400 rpm / 50%	88 min.	3,03 kWh
	1000 rpm / 60%	100 min.	3,45 kWh
Sintét. 3 kg			
Seco Armario	1200 rpm / 40%	43 min.	1,26 kWh
	800 rpm / 50%	49 min.	1,43 kWh

14. PREOCUPAÇÕES AMBIENTAIS

Recicle os materiais que apresentem o símbolo . Coloque a embalagem nos contentores indicados para reciclagem. Ajude a proteger o ambiente e a saúde pública através da reciclagem dos aparelhos eléctricos e electrónicos. Não elimine os aparelhos que tenham o

símbolo  juntamente com os resíduos domésticos. Coloque o produto num ponto de recolha para reciclagem local ou contacte as suas autoridades municipais.

CONTENIDO

1. INFORMACIÓN SOBRE SEGURIDAD.....	21
2. INSTRUCCIONES DE SEGURIDAD.....	23
3. DESCRIPCIÓN DEL PRODUCTO.....	25
4. PANEL DE CONTROL.....	25
5. TABLA DE PROGRAMAS.....	26
6. OPCIONES.....	28
7. AJUSTES.....	29
8. ANTES DEL PRIMER USO.....	30
9. USO DIARIO.....	30
10. CONSEJOS.....	31
11. MANTENIMIENTO Y LIMPIEZA.....	32
12. SOLUCIÓN DE PROBLEMAS.....	34
13. DATOS TÉCNICOS.....	35

PENSAMOS EN USTED

Gracias por adquirir un aparato Electrolux. Ha escogido un producto que contiene décadas de experiencia e innovación profesionales. Ingenioso y elegante, se ha diseñado pensando en usted. Así pues, siempre que lo utilice, puede tener la seguridad de que conseguirá excelentes resultados.

Bienvenido a Electrolux.

Consulte en nuestro sitio web:



Obtener consejos, folletos, soluciones a problemas e información de servicio:
www.electrolux.com/webselfservice



Registrar su producto para recibir un mejor servicio:
www.registerelectrolux.com



Adquirir accesorios, artículos de consumo y recambios originales para su aparato:
www.electrolux.com/shop

ATENCIÓN Y SERVICIO AL CLIENTE

Le recomendamos que utilice recambios originales.

Al contactar con nuestro centro autorizado de servicio técnico, cerciórese de tener la siguiente información a mano: Modelo, PNC, Número de serie.

La información se puede encontrar en la placa de características.



Advertencia / Precaución- Información sobre seguridad



Información general y consejos



Información sobre el medio ambiente

Salvo modificaciones.

1. INFORMACIÓN SOBRE SEGURIDAD

Antes de empezar a instalar y utilizar el aparato, lea atentamente las instrucciones facilitadas. El fabricante no se hace responsable de lesiones o daños producidos como resultado de una instalación o un uso incorrectos: Conserve siempre estas instrucciones en lugar seguro y accesible para futuras consultas.

1.1 Seguridad de niños y personas vulnerables



ADVERTENCIA!

Existe riesgo de sufrir asfixia, lesiones o incapacidad permanente.

- Este aparato puede ser utilizado por niños de 8 años en adelante y personas cuyas capacidades estén disminuidas siempre que cuenten con las instrucciones y/o la supervisión sobre uso del aparato de forma segura y comprendan los riesgos.
- No deje que los niños jueguen con el aparato.
- Los niños de 3 años o menos deben mantenerse alejados de este aparato en todo momento mientras funciona.
- Mantenga todo el material de embalaje fuera del alcance de los niños y deséchelo de forma adecuada.
- Mantenga los detergentes fuera del alcance de los niños.
- Mantenga a los niños y mascotas alejados del aparato cuando la puerta se encuentre abierta.
- Si este aparato tiene un bloqueo de seguridad para niños, debe activarlo.
- La limpieza y mantenimiento de usuario del aparato no podrán ser realizados por niños sin supervisión.

1.2 Seguridad general

- No cambie las especificaciones de este aparato.
- Si la secadora está colocada sobre una lavadora, utilice el kit de torre. El kit de apilado, disponible en su

proveedor autorizado, solamente puede usarse con el aparato especificado en las instrucciones que se suministran con el accesorio. Léalas atentamente antes de la instalación (consulte el folleto de instalación).

- El aparato se puede instalar de forma independiente o debajo de una encimera con el espacio adecuado (consulte el folleto de instalación).
- El aparato no se debe instalar detrás de puertas que puedan bloquearse, de puertas correderas o de puertas con bisagras por el lado contrario al del aparato que impidan la apertura completa de la puerta.
- Vigile que ninguna alfombra, estera ni cualquier otra cobertura del suelo obstruya las aberturas de ventilación de la base (si existen).
- Conecte el enchufe a la toma de corriente únicamente cuando haya terminado el procedimiento de instalación. Compruebe que el enchufe es accesible después de la instalación.
- Asegúrese de que el recinto de instalación esté bien ventilado para evitar el revoco de gases en el recinto procedentes de aparatos que utilicen otros combustibles, incluyendo llamas al aire libre.
- El aire de extracción no debe descargarse en un tubo de ventilación usado para evacuar humos de aparatos que funcionen con gas u otros combustibles.
- Si el cable de alimentación eléctrica sufre algún daño, el fabricante, su servicio técnico autorizado o un profesional cualificado tendrán que cambiarlo para evitar riesgos eléctricos.
- No supere la carga máxima de 7 kg (consulte el capítulo “Tabla de programas”).
- No utilice el aparato si los productos se han manchado con químicos industriales.
- Limpie las pelusas por los restos de embalaje que se hayan acumulado alrededor del aparato.

- No utilice el aparato sin un filtro. Limpie el filtro de pelusas antes o después de cada uso.
- No utilice la secadora para secar prendas no lavadas.
- Las prendas que se hayan ensuciado con sustancias como aceite de cocina, acetona, alcohol, gasolina, keroseno, quitamanchas, aguarrás, ceras y quitaceras se deben lavar en agua caliente con una cantidad adicional de detergente antes de secarlas en la secadora.
- Las prendas como gomaespuma (espuma de látex), gorros de ducha, tejidos impermeables, prendas y artículos forrados de goma o almohadas con rellenos de gomaespuma no se deben secar en la secadora.
- Los suavizantes o productos similares se deben utilizar tal y como se especifica en las instrucciones del fabricante del producto.
- Retire todos los objetos que puedan suponer riesgo de incendio, como encendedores o cerillas.
- No detenga nunca una secadora de tambor antes de finalizar el ciclo de secado a menos que todas las prendas se retiren rápidamente y se extiendan para disipar el calor.
- La parte final de un ciclo de secado se produce sin calor (ciclo de enfriamiento) para garantizar que las prendas queden a una temperatura que no las dañe.
- Antes de proceder con cualquier operación de mantenimiento, apague el aparato y desconecte el enchufe de la red.

2. INSTRUCCIONES DE SEGURIDAD

2.1 Instalación

- Retire todo el embalaje y los pasadores de transporte.
 - No instale ni utilice un aparato dañado.
 - Siga las instrucciones de instalación suministradas con el aparato.
 - Tenga cuidado al mover el aparato, porque es pesado. Utilice siempre
- guantes de protección y calzado cerrado.
- No instale ni utilice el aparato en lugares con temperaturas que puedan ser inferiores a 5 °C o superiores a 35 °C.
 - El área del suelo donde se instala el aparato debe ser plana, estable, resistente al calor y limpia.

- Compruebe que el aire circula libremente entre el aparato y el suelo.
- Mantenga siempre vertical del aparato cuando lo desplace.
- La superficie posterior del aparato se debe colocar contra la pared.
- Cuando el aparato esté colocado en su posición permanente, compruebe si está totalmente nivelado con ayuda de un nivel. De no estarlo, ajuste las patas hasta que lo esté.

2.2 Conexión eléctrica



ADVERTENCIA!

Riesgo de incendios y descargas eléctricas.

- El aparato debe conectarse a tierra.
- Asegúrese de que las especificaciones eléctricas de la placa coincidan con las del suministro eléctrico de su hogar. En caso contrario, póngase en contacto con un electricista.
- Utilice siempre una toma con aislamiento de conexión a tierra correctamente instalada.
- No utilice adaptadores de enchufes múltiples ni cables prolongadores.
- No desconecte el aparato tirando del cable de conexión a la red. Tire siempre del enchufe.
- No toque el cable de red ni el enchufe con las manos mojadas.
- Este aparato cumple las directivas CEE.

2.3 Uso del aparato



ADVERTENCIA!

Podrían producirse lesiones, descargas eléctricas, incendios, quemaduras o daños en el aparato.

- Este aparato está diseñado exclusivamente para uso doméstico.
- No seque prendas dañadas (rasgadas, deshilachadas) que tengan acolchados o rellenos.

- Seque únicamente prendas aptas para secadora de tambor. Siga las instrucciones de la etiqueta de la prenda.
- Si ha lavado la ropa con un quitamanchas, deberá iniciar un ciclo de aclarado adicional antes de iniciar la secadora.
- No beba ni prepare alimentos con el agua de condensación/destilada. Puede provocar problemas de salud en las personas y los animales domésticos.
- No se siente ni se ponga de pie sobre la puerta abierta.
- No utilice la secadora para secar prendas que goteen.

2.4 Mantenimiento y limpieza



ADVERTENCIA!

Podría sufrir lesiones o dañar el aparato.

- No utilice pulverizadores ni vapor de agua para limpiar el aparato.
- Limpie el aparato con un paño suave humedecido. Utilice solo detergentes neutros. No utilice productos abrasivos, estropajos duros, disolventes ni objetos metálicos.

2.5 Eliminación



ADVERTENCIA!

Existe riesgo de lesiones o asfixia.

- Desconecte el aparato de la red eléctrica y del suministro de agua.
- Corte el cable eléctrico cerca del aparato y deséchelo.
- Retire el pestillo de la puerta para evitar que los niños o las mascotas queden atrapados en el tambor.
- Deseche el aparato de acuerdo con los requisitos de la normativa local con respecto residuos de aparatos eléctricos y electrónicos (WEEE/ RAEE).

3. DESCRIPCIÓN DEL PRODUCTO

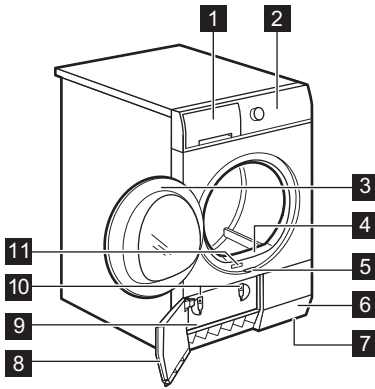

- 1 Depósito de agua
- 2 Panel de control
- 3 Puerta del aparato
- 4 Filtro principal
- 5 Tecla para la puerta del condensador
- 6 Ranuras de ventilación
- 7 Patas ajustables
- 8 Puerta del condensador
- 9 Cubierta del condensador
- 10 Bloqueos para la tapa del condensador
- 11 Placa de características

i Para facilitar la carga de la colada o la instalación, la puerta es reversible. (consulte el folleto separado).

4. PANEL DE CONTROL

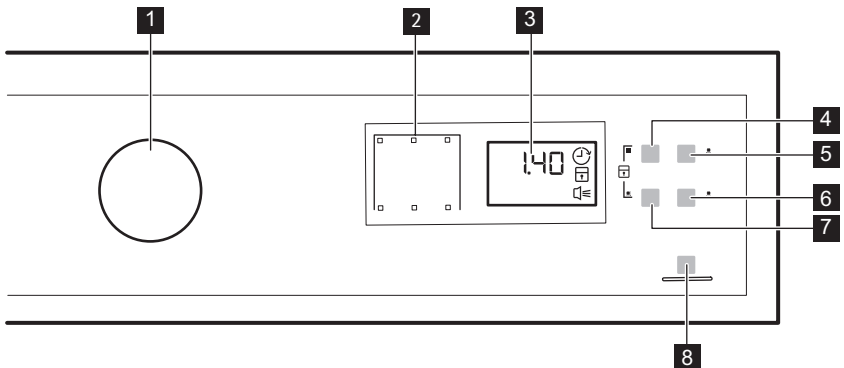

- 1 Mando de programas e interruptor de apagado OFF
- 2 Indicadores
- 3 Pantalla
- 4 Placa táctil Tiempo/Tempo
- 5 Placa táctil Inicio Diferido
- 6 Placa táctil Alarma/Alarme
- 7 Placa táctil Delicados
- 8 Placa táctil Inicio/Pausa















Toque las placas táctiles con el dedo en el área con el símbolo o nombre de la opción. Cuando utilice el panel de control no debe llevar guantes. Asegúrese de que el panel de control esté siempre limpio y seco.

4.1 Indicadores

Indicadores	Descripción
	Fase de secado
	Fase de enfriamiento
	Fase antiarrugas
	Condensador
	Depósito de agua
	Filtro
	Inicio diferido
	Bloqueo seguridad
	Señales acústicas
2.00	Duración del programa
10' - 2.00	Duración del tiempo de secado
30' - 20h	Duración de inicio diferido

5. TABLA DE PROGRAMAS

Programas	Tipo de carga	Carga (máx.) ¹⁾ / Marca de tejido
Algod.		
Extra Seco	Nivel de secado: extra seco.	7kg/
Seco Armario +	Nivel de secado: seco.	7kg/
Seco Armario ²⁾³⁾	Nivel de secado: seco armario.	7kg/

Programas	Tipo de carga	Carga (máx. ¹⁾ / Marca de tejido
 Seco Plancha/Engomar ²⁾	Nivel de secado: adecuado para prendas que deben plancharse.	7kg/ ☺ ☹ ☐
 Sintét.		
 Extra Seco	Nivel de secado: extra seco.	3kg/ ☺ ☺ ☐
 Seco Armario ²⁾	Nivel de secado: seco armario.	3kg/ ☺ ☺ ☐
 Seco Plancha/Engomar	Nivel de secado: adecuado para prendas que deben plancharse.	3kg/ ☺ ☺ ☐
 Mix	Tejidos de algodón y sintéticos. Programa a baja temperatura. Programa para prendas delicadas con aire caliente.	2kg/ ☺ ☺ ☐
 Tiempo/Tempo	Con este programa puede usar la opción Tiempo/Tempo y ajustar la duración del programa.	7kg/ ☺ ☺ ☐
 Refrescar	Aireación de tejidos que han estado guardados.	1kg.
 Refrescar Lana/Lãs	Aireación de tejidos de lana. Las prendas de lana se suavizan. Retire inmediatamente las prendas cuando el programa haya terminado.	1kg.
 Delicados	Tejidos delicados.	2kg/ ☺ ☺ ☐
 Sport	Ropa de deporte, tejidos finos y ligeros, microfibras o poliéster, que no se planchan.	2kg/ ☺ ☺ ☐
 Fácil	Tejidos de cuidado fácil que precisan un esfuerzo mínimo de planchado. El resultado de secado puede variar según el tipo de tejido. Sacuda las prendas antes de colocarlas en el aparato. Cuando termine el programa, extraiga inmediatamente las prendas y colóquelas en perchas.	1kg (o 5 camisas)/ ☺ ☺ ☐

1) El peso máximo se refiere a prendas secas.

2) **Solo para institutos de ensayos:** Los programas estándar para pruebas se especifican en el documento EN 61121.

3) El programa  Algod. Seco Armario es el “programa de algodón estándar”. Es adecuado para secar las prendas húmedas de algodón normales y el programa más eficaz en cuanto a consumo de energía para secar coladas de algodón mojadas.

6. OPCIONES

6.1 Tiempo/Tempo

Esta opción solo es aplicable al programa Tiempo/Tempo. Puede ajustar la duración del programa, desde un mínimo de 10 minutos a un máximo de 2 horas. El ajuste de la duración está relacionado con la cantidad de prendas en el aparato.



Recomendamos que ajuste una duración menor para pequeñas cantidades de ropa o una sola prenda.

6.2 Delicados

Con esta opción, puede seleccionar un programa de secado delicado con baja

temperatura. Utilice esta opción con tejidos que tengan el símbolo  en la etiqueta (por ejemplo, acrílicos, viscosa).

6.3 Alarma/Alarme

se puede oír la señal acústica:















- al final del ciclo
- al inicio y fin de la fase antiarrugas
- interrupción del ciclo

La función de señal acústica está siempre encendida por defecto. Puede utilizar esta función para activar o desactivar el sonido.



Puede activar la opción Alarma/Alarme con todos los programas.

6.4 Tabla de opciones





Programas ¹⁾			
 Algod.			
 Extra Seco		■	■
 Seco Armario +		■	■
 Seco Armario		■	■
 Seco Plancha/ Engomar		■	■
 Sintét.			
 Extra Seco		■	■
 Seco Armario		■	■
 Seco Plancha/ Engomar		■	■
 Mix			■
 Tiempo/Tempo	■	■	■
 Refrescar			■

Programas ¹⁾			
 Refrescar Lana/Läs	■	■	■
 Delicados	■	■	■
 Sport	■	■	■
 Fácil	■	■	■

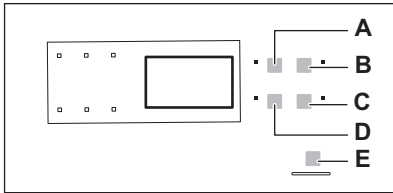
¹⁾ Junto con el programa se pueden ajustar 1 o más opciones. Para activarlas o desactivarlas, pulse la placa táctil correspondiente.

7. AJUSTES



- A. Tiempo/Tempo Placa táctil 
- B. Inicio Diferido Placa táctil 
- C. Alarma/Alarme Placa táctil 
- D. Delicados Placa táctil 
- E. Inicio/Pausa Placa táctil 

7.1 Función de bloqueo de seguridad para niños

Esta opción evita que los niños puedan jugar con el aparato mientras está en curso un programa. El mando de programas y las placas táctiles se bloquean.

Solo está desbloqueado el interruptor de apagado  OFF.

Activación de la opción de bloqueo de seguridad para niños:

1. Utilice el mando de programas para ajustar un programa.
2. Espere aproximadamente 8 segundos.

3. Mantenga pulsadas las placas táctiles (A) y (D) simultáneamente. Se enciende el indicador de bloqueo de seguridad para niños. Se enciende el indicador de bloqueo de seguridad para niños.





La opción de bloqueo de seguridad para niños puede desactivarse mientras está en curso un programa. Mantenga pulsadas las mismas placas táctiles hasta que se apague el indicador luminoso de seguridad para niños.

7.2 Ajuste del grado de humedad restante de la colada

Para cambiar el grado por defecto de la humedad restante de la colada:

1. Utilice el mando de programas para ajustar un programa.
2. Espere aproximadamente 8 segundos.
3. Mantenga pulsadas las teclas (A) y (B) simultáneamente.

Se enciende uno de estos indicadores:

-  colada seca máxima
 -  colada más seca
 -  colada seca estándar
4. Pulse repetidamente la tecla (E) hasta que se ilumine el indicador del nivel correcto.

- Para confirmar los ajustes, mantenga pulsadas simultáneamente durante unos 2 segundos las teclas (A) y (B).

8. ANTES DEL PRIMER USO

Antes de utilizar el aparato por primera vez:

- Limpie el tambor de la secadora con un paño húmedo.

- Inicie un programa corto (por ejemplo de 30 minutos) con prendas húmedas.

9. USO DIARIO

9.1 Inicie un programa sin inicio diferido

- Prepare las prendas y cargue el aparato.



PRECAUCIÓN!

Asegúrese de que al cerrar la puerta no queden prendas enganchadas entre la puerta y la junta de goma.

- Ajuste el programa y las opciones adecuadas para el tipo de carga.

En la pantalla se muestra la duración del programa.



El tiempo de secado que se ve está en relación con la carga de 5 kg para programas de algodón y vaqueros. Para los demás programas, el tiempo de secado está en relación con las cargas recomendadas. El tiempo de secado de los programas de algodón y vaqueros con cargas superiores a 5 kg es más largo.

- Pulse la tecla táctil Inicio/Pausa. Se inicia el programa.

9.2 Inicio del programa con inicio diferido

- Ajuste el programa y las opciones adecuadas para el tipo de carga.
- Pulse el botón de inicio diferido repetidamente hasta que la pantalla

muestre el retardo que desee ajustar.



Puede diferir el inicio del programa desde un mínimo de 30 minutos a un máximo de 20 horas.

- Pulse la tecla táctil Inicio/Pausa. La pantalla muestra la cuenta atrás del inicio diferido.



El programa se pone en marcha cuando termina la cuenta atrás.

9.3 Cambio de un programa

- Gire el mando de programas hasta la posición  OFF
- Ajuste el programa.

9.4 Al finalizar el programa

Cuando el programa ha finalizado:



- Se emite una señal acústica intermitente.
- El indicador  parpadea.
- El indicador  parpadea.
- Se enciende el indicador Inicio/Pausa.

El aparato sigue funcionando con la fase antiarrugas durante aproximadamente 30 minutos más.

La fase antiarrugas evita arrugas en las prendas.

Puede sacar las prendas antes de que termine la fase antiarrugas. Para obtener los mejores resultados, recomendamos que saque las prendas cuando la fase esté terminando.

Cuando la fase antiarrugas ha finalizado:

- Se enciende el indicador  , pero no parpadea.
 - Se enciende el indicador  , pero no parpadea.
 - El indicador Inicio/Pausa se apaga.
1. Gire el mando de programas hasta la posición  OFF
 2. Abra la puerta del aparato.
 3. Retire las prendas.
 4. Cierre la puerta del aparato.



Limpie siempre el filtro y vacíe el depósito de agua cada vez que termine un programa.

9.5 Función de espera





Para reducir el consumo de energía, esta función desactiva automáticamente el aparato:

- Transcurridos 5 minutos si no inicia el programa.
- Transcurridos 5 minutos desde el final del programa.

10. CONSEJOS

10.1 Preparación de la colada

- Cierre las cremalleras.
 - Cierre las fundas de edredones.
 - No seque cintas ni lazos sueltos (por ejemplo, de delanteras). Átelos antes de iniciar un programa.
 - Vacíe todos los bolsillos.
 - Si una prenda tiene una capa interna de algodón, dele la vuelta. Asegúrese de que la capa de algodón siempre queda hacia fuera.
 - Recomendamos que se ajuste el programa adecuado correspondiente al tipo de tejidos introducidos en el aparato.
 - No mezcle colores oscuros con colores claros. Los colores oscuros pueden desteñir.
- Utilice un programa apropiado para algodón, jerséis y ropa de punto para evitar que encojan.
 - Asegúrese de que el peso de la carga no supera el máximo indicado en la tabla de programas.
 - Seque solamente prendas aptas para secadora de tambor. Consulte la etiqueta de las prendas.
 - No seque prendas grandes y pequeñas juntas. Las prendas pequeñas pueden introducirse dentro de las grandes seguir mojadas.

Etiqueta del tejido	Descripción
	La colada es adecuada para secadora de tambor.
	La colada es adecuada para secadora de tambor a alta temperatura.
	La colada es adecuada para secadora de tambor a baja temperatura solamente.
	La colada no es adecuada para secadora de tambor.

11. MANTENIMIENTO Y LIMPIEZA

11.1 Limpieza del filtro

1.

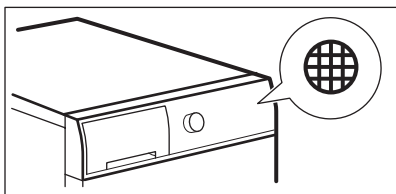

2.

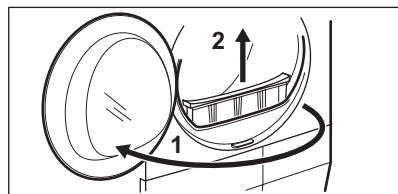

3.

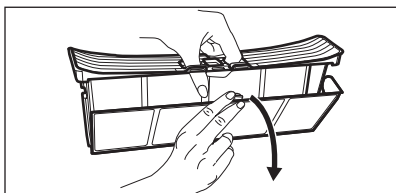

4.



5.1)

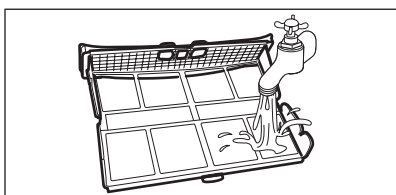

6.

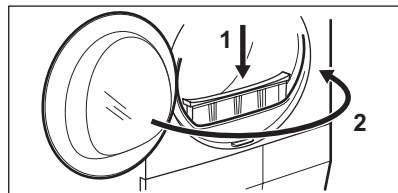

1) si es necesario limpie el filtro con agua caliente.

11.2 Cómo vaciar el depósito de agua

1.

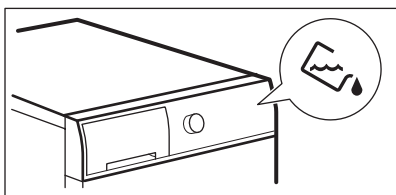

2.

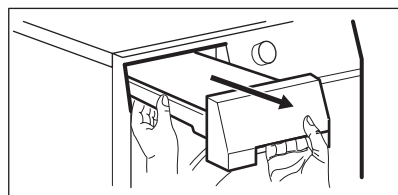

3.

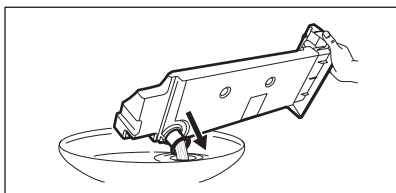

4.

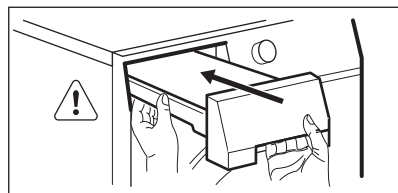

i Puede utilizar el agua del depósito como alternativa al agua destilada (por ejemplo para planchas de vapor). Antes de utilizar el agua, elimine los residuos de suciedad con un filtro.

11.3 Limpieza del condensador

1.

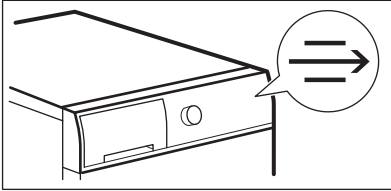

2.

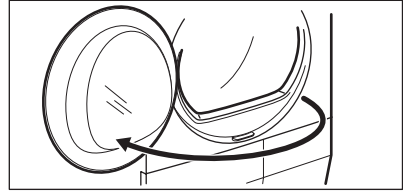

3.

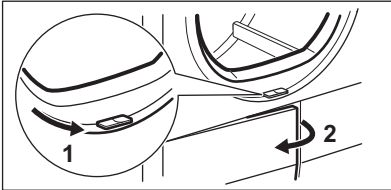

4.

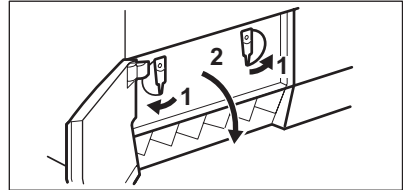

5.

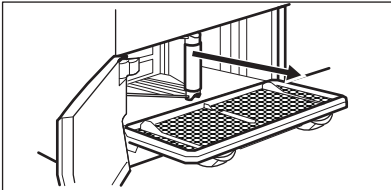

6.



7.

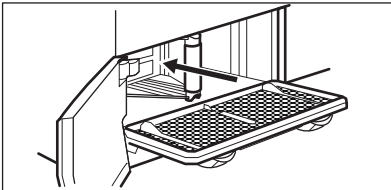

8.

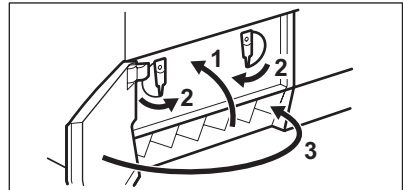

11.4 Limpieza del tambor



ADVERTENCIA!
Desconecte el aparato antes de limpiarlo.

Utilice un detergente de jabón neutro estándar para limpiar la superficie interior

del tambor y sus elevadores. Seque las superficies limpias con un paño suave.



PRECAUCIÓN!
No utilice productos abrasivos ni estropajos de acero para limpiar el tambor.

11.5 Limpieza del panel de control y la carcasa

Utilice un detergente de jabón neutro estándar para limpiar el panel de control y la carcasa.

Utilice un paño húmedo para limpiar. Seque las superficies limpias con un paño suave.



PRECAUCIÓN!

No utilice productos limpiamuebles ni productos de limpieza que puedan provocar corrosión para limpiar el aparato.

11.6 Limpieza de las ranuras de ventilación

Utilice una aspiradora para eliminar la pelusa de las ranuras de ventilación.

12. SOLUCIÓN DE PROBLEMAS

Problema	Posible solución
No se puede encender el aparato.	Asegúrese de que el enchufe esté conectado a la toma de corriente.
	Compruebe el fusible de la caja (instalación doméstica).
El programa no se pone en marcha.	Pulse Inicio/Pausa.
	Asegúrese de que la puerta del aparato esté cerrada.
La puerta del aparato no se cierra.	Compruebe que el filtro está instalado correctamente.
	Asegúrese de que no queden prendas enganchadas entre la puerta del aparato y la junta de goma.
El aparato se detiene durante el funcionamiento.	Asegúrese de que el depósito de agua está vacío. Pulse Inicio/Pausa para iniciar de nuevo el programa.
El ciclo de secado es demasiado largo o resultado de secado insatisfactorio. ¹⁾	Asegúrese de que el peso de las prendas es adecuado para la duración del programa.
	Asegúrese de que el filtro está limpio.
	La colada está demasiado húmeda. Vuelva a centrifugar la colada en la lavadora.
	Asegúrese de que la temperatura ambiente sea superior a +5°C e inferior a +35°C. La temperatura ambiente óptima es entre 19°C y 24°C.

Problema	Posible solución
	Ajuste el programa Tiempo/Tempo o Extra Seco. ²⁾
La pantalla muestra Err.	Si desea ajustar un nuevo programa, apague y encienda el aparato.
	Asegúrese de que las opciones son adecuadas para el programa.
La pantalla muestra (por ejemplo E51).	Apague y encienda el aparato. Inicie un programa nuevo. Si el problema se vuelve a producir, póngase en contacto con el servicio técnico.

1) Tras un máximo de 5 horas, el programa finaliza automáticamente.

2) Puede suceder que quede algún área húmeda al secar prendas grandes (como sábanas).

Si los resultados de secado no son satisfactorios

- El programa ajustado era incorrecto.
- El filtro está obstruido.
- El condensador está obstruido.
- Había demasiada ropa en el aparato.
- El tambor está sucio.
- Ajuste incorrecto del sensor de conductividad (consulte el capítulo

"Ajustes - Ajuste del nivel de humedad restante de la colada" para efectuar un mejor ajuste).

- Las ranuras de ventilación están atascadas.
- La temperatura ambiente es demasiado baja o alta (la temperatura óptima es entre 19°C y 24°C)

13. DATOS TÉCNICOS

Ancho x Alto x Largo	850 x 600 x 540 mm (máximo 570 mm)
Fondo máx. con la puerta del aparato abierta	1030 mm
Ancho máx. con la puerta del aparato abierta	950 mm
Altura ajustable	850 mm (+ 15 mm - ajuste de patas)
Volumen del tambor	104 l
Volumen máximo de carga	7 kg
Voltaje	230 V
Frecuencia	50 Hz
Fusible requerido	16A
Potencia total	2800 W
Clase de eficiencia energética	B

Consumo de energía ¹⁾	4,29 kWh
Consumo energético anual ²⁾	504 kWh
Absorción de energía encendido	0,41 W
Absorción de energía apagado	0,41 W
Tipo de uso	Doméstico
Temperatura ambiente permitida	+ 5°C a + 35°C
El nivel de protección contra la entrada de partículas sólidas y humedad está garantizado por la tapa protectora, excepto si el equipo de baja tensión no tiene protección contra la humedad	IPX4

¹⁾ Con relación a EN 61121. 7 kg de algodón, centrifugado a 1.000 rpm.

²⁾ Consumo de energía anual en kWh, basado en 160 ciclos de secado del programa de algodón estándar con una carga total o parcial, y el consumo de los modos de baja potencia. El consumo de energía real por ciclo dependerá de cómo se utilice el aparato [REGLAMENTO (UE) N.º 392/2012].

13.1 Valores de consumo

Programa	Centrifugado a / humedad residual	Tiempo de secado	Consumo de energía
Algod. 7 kg			
Seco Armario	1400 rpm / 50%	109 min.	3,76 kWh
	1000 rpm / 60%	124 min.	4,29 kWh
Seco Plancha/Engomar	1400 rpm / 50%	88 min.	3,03 kWh
	1000 rpm / 60%	100 min.	3,45 kWh
Sintét. 3 kg			
Seco Armario	1200 rpm / 40%	43 min.	1,26 kWh
	800 rpm / 50%	49 min.	1,43 kWh

14. ASPECTOS MEDIOAMBIENTALES

Recicle los materiales con el símbolo . Coloque el material de embalaje en los contenedores adecuados para su reciclaje. Ayude a proteger el medio ambiente y la salud pública, así como a reciclar residuos de aparatos eléctricos y

electrónicos. No deseche los aparatos marcados con el símbolo  junto con los residuos domésticos. Lleve el producto a su centro de reciclaje local o póngase en contacto con su oficina municipal.

www.electrolux.com/shop



136921923-A-512015

