

Benutzerhandbuch

DS-820W
DS-920DW

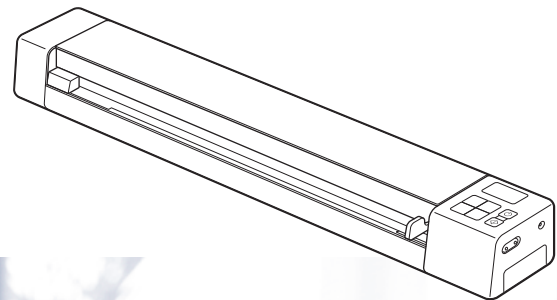

Zur Verwendung dieses Handbuches

Vielen Dank für den Kauf eines Gerätes von Brother! Das Lesen der Dokumentation hilft Ihnen, das volle Potenzial des Gerätes zu nutzen.

In diesem Handbuch verwendete Symbole und Formatierungen

Die folgenden Formate und Symbole werden in diesem Handbuch verwendet:

WICHTIG

WICHTIG weist auf eine potentiell gefährliche Situation hin, die bei Nichtvermeidung zu Sachschäden oder zu Funktionsausfall des Gerätes führen kann.

HINWEIS

Hinweise informieren Sie, wie auf eine bestimmte Situation reagiert werden sollte, oder geben Ihnen hilfreiche Tipps zur beschriebenen Funktion.

Fett

Fettdruck kennzeichnet Tasten auf dem Bedienfeld des Gerätes oder Optionen und Schaltflächen auf dem Computerbildschirm.

Kursiv

Kursivdruck hebt wichtige Punkte hervor oder verweist auf verwandte Themen.

Courier New

Die Schriftart `Courier New` kennzeichnet Meldungen auf dem LC-Display des Gerätes.

HINWEIS

- Für Benutzer des DSmobile 920DW: In diesem Handbuch werden Bildschirmaufnahmen des DSmobile 820W verwendet, sofern nicht anders angegeben.
 - Sofern Sie ein Tablet mit Windows[®] verwenden, können Sie die gewünschten Optionen entweder durch Tippen auf den Bildschirm oder durch Klicken mit der Maus wählen.
-

Warenzeichen

Brother und DSmobile sind eingetragene Warenzeichen von Brother Industries, Ltd.

Apple, Macintosh, Mac OS und App Store sind Warenzeichen von Apple Inc., die in den USA und anderen Ländern eingetragen sind.

Windows und Windows Vista sind entweder Warenzeichen oder eingetragene Warenzeichen der Microsoft Corporation in den USA und/oder anderen Ländern.

Wi-Fi ist ein eingetragenes Warenzeichen der Wi-Fi Alliance.

Google Play und Android sind Warenzeichen von Google Inc.

Nuance, das Nuance-Logo und PaperPort sind Warenzeichen bzw. eingetragene Warenzeichen von Nuance Communications, Inc. bzw. angeschlossener Gesellschaften in den USA und/oder anderen Ländern.

Alle auf Brother-Produkten gezeigten oder in den dazugehörigen Dokumenten bzw. in anderen Materialien erwähnten Marken- und Produktnamen von Firmen sind Warenzeichen oder eingetragene Warenzeichen der entsprechenden Firmen.

Inhaltsverzeichnis

1	Allgemeine Informationen	1
	Scanner – Übersicht	1
	Übersicht über das Bedienfeld	3
	Auf dem LC-Display angezeigte Elemente	5
	Meldungen auf dem LC-Display	6
	LED-Anzeigemodi der Ein/Aus-Taste	6
	Bedeutungen der Wi-Fi [®] -Anzeige	7
	Einstellen der Uhr	8
	Verwenden der automatischen Abschaltfunktion	8
	Einsetzen des Akkus	9
	Aufladen des Akkus	10
	Formatieren einer SD-Karte	11
	Ändern der Scanauflösung (nur DS-920DW)	11
2	Spezifikation der Dokumente	12
	Verwendbare Dokumente	12
	Nicht verwendbare Dokumente	13
	Zur Verwendung mit dem Trägerbogen empfohlene Dokumente	13
3	Vorbereitung des Scanvorgangs	15
	Einlegen eines Dokuments	15
	Einlegen des Trägerbogens	16
	Wichtige Tipps zur Verwendung des Trägerbogens	18
4	Scannen über das Bedienfeld	19
	Scannen im SD-Modus	19
5	Scannen über den Computer	20
	Installieren des Scannertreibers und der Scan-Software	20
	Für Windows [®]	20
	Für Macintosh	22
	Anschließen des Scanners an den Computer im TWAIN-Modus	24
	Auswählen der Scan-Software	25
	Verwenden von DSmobileCapture (für Windows [®])	26
	Ändern von Scaneinstellungen in DSmobileCapture (für Windows [®])	29
	Dateieinstellungen	29
	Bildeinstellungen	30
	Papiereinstellungen	31
	Vorschauinstellungen	33
	Optionseinstellungen	34
	Imprinter-Einstellungen	35
	Informationen	36
	Verwenden von DSmobileCapture (für Macintosh)	37

Ändern von Scaneinstellungen in DSmobileCapture (für Macintosh)	38
Bildeinstellungen	38
Dateieinstellungen	40
PapierEinstellungen	41
Optionseinstellungen	42
Informationen	43
Verwenden von Button Manager V2 (für Windows®)	44
Scanverfahren	46
Scanschaltflächen im Schaltflächenpanel von Button Manager V2 (für Windows®)	47
Scannen und als Bild öffnen	47
Scannen und in einer Anwendung öffnen	47
Scannen und an eine E-Mail anhängen	48
Scannen und an einen Drucker senden	48
Scannen und in einem freigegebenen Ordner speichern	49
Scannen und auf einem FTP-Server speichern	49
6 Wi-Fi®-Verbindung	50
Herstellen einer Verbindung im Access-Point-Modus	50
7 Zugreifen auf gescannte Bilder auf der SD-Karte	52
Verwenden eines Webbrowsers	52
Festlegen eines Wi-Fi®-Netzwerkennworts	52
Verwenden der USB-Verbindung zwischen Scanner und Computer	55
Verwenden von Avison (miwand) (Android™)	56
Verwenden von Avison (miwand) (iOS)	56
8 Ändern von Einstellungen über den Browser	57
Konfigurieren von Wi-Fi®-Einstellungen im Access-Point-Modus	57
Netzwerkeinstellungen konfigurieren	57
Netzwerkeinstellungen zurücksetzen	58
9 Kalibrierung des Scanners	59
Kalibrierung über das Bedienfeld	59
Kalibrierung mit Hilfe von Software (für Windows®)	60
Kalibrierung mit Hilfe von Software (für Macintosh)	63
10 Pflege des Scanners	65
Reinigen der äußeren Teile des Scanners	65
Reinigen der inneren Teile des Scanners	65
11 Problemlösung	67
Fehlermeldungen und Fehlercodes	67
Problemlösung	69

A Anhang A **77**

Technische Daten	77
Allgemein	77
Scanner	78
Lithium-Ionen-Akku	79
Schnittstellen	79
Netzwerk	79
Systemvoraussetzungen	80

B Anhang B **81**

Kontaktaufnahme mit Brother	81
Produkt registrieren	81
Häufig gestellte Fragen (FAQs)	81
Für den Kundenservice	82
Technischer Support (für PageManager und BizCard)	83

Grundfunktionen

Speichern von gescannten Bildern

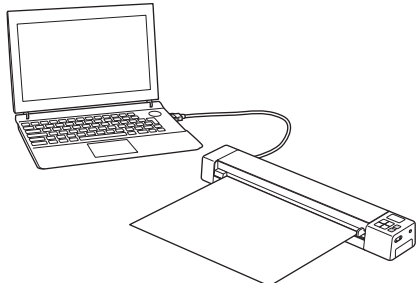
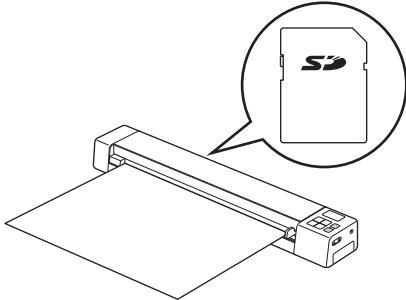
An den Computer scannen ^{*1}	Auf eine SD-Speicherkarte (SD-Karte) scannen
<p>Sie können gescannte Bilder auf dem Computer speichern, solange der Scanner über das Micro-USB-Kabel an den Computer angeschlossen ist. Weitere Informationen siehe <i>Scannen über den Computer</i> auf Seite 20.</p> 	<p>Sie können gescannte Bilder auf der im Lieferumfang des Scanners enthaltenen SD-Karte speichern. Weitere Informationen siehe <i>Scannen über das Bedienfeld</i> auf Seite 19.</p> 

*1: Bei Verwendung der Wi-Fi[®]-Verbindung ist diese Funktion nicht verfügbar.

Zugreifen auf gescannte Bilder auf der SD-Karte

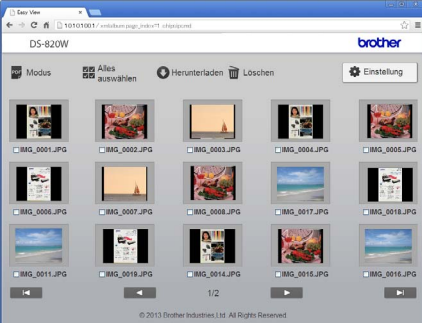
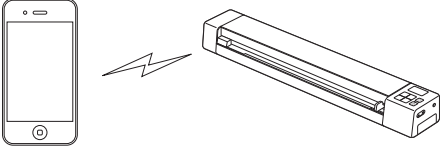
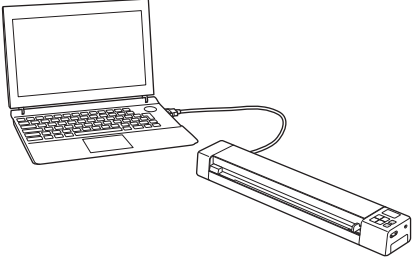
Im Browser anzeigen	Auf einem Android™- oder iOS-Mobilgerät anzeigen	Auf dem Computer über eine USB-Verbindung anzeigen
<p>Der Zugriff auf gescannte Bilder auf der SD-Karte erfolgt über den Webbrowser eines WLAN-Tablets oder Ihres Computers. Weitere Informationen siehe <i>Verwenden eines Webbrowsers</i> auf Seite 52.</p> 	<p>Der Zugriff auf gescannte Bilder auf der SD-Karte erfolgt über Avison (miwand). Weitere Informationen siehe <i>Verwenden von Avison (miwand) (Android™)</i> auf Seite 56 oder <i>Verwenden von Avison (miwand) (iOS)</i> auf Seite 56.</p> 	<p>Der Zugriff und das Anzeigen gescannter Bilder auf der SD-Karte erfolgen über Ihren Computer, wenn dieser über das mitgelieferte Micro-USB-Kabel mit dem Scanner verbunden ist. Weitere Informationen siehe <i>Verwenden der USB-Verbindung zwischen Scanner und Computer</i> auf Seite 55.</p> 

Scanner – Übersicht

Vorderseite

DS-820W

DS-920DW

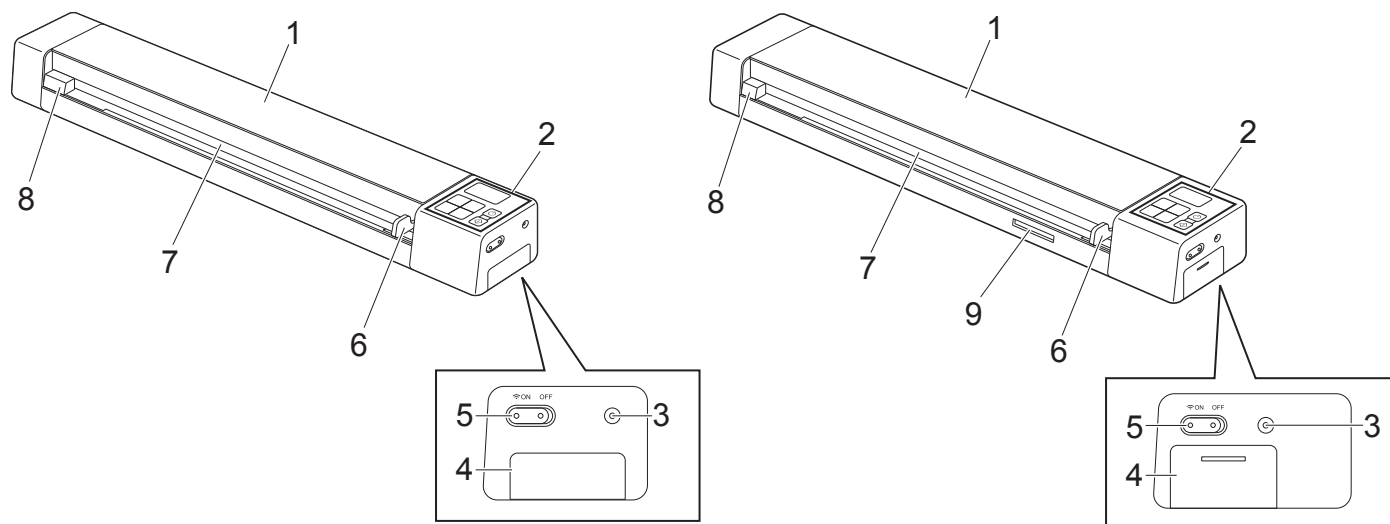

- 1 Obere Abdeckung
- 2 Bedienfeld
- 3 Reset-Taste
- 4 Akkufach
- 5 Wi-Fi[®]-Schalter (**ON/OFF** (Ein/Aus))

HINWEIS

Wenn Sie die Wi-Fi[®]-Funktion nicht verwenden, schalten Sie den Wi-Fi[®]-Schalter aus **OFF** (Aus). Wenn Sie den Schalter eingeschaltet **ON** (Ein) lassen, entleert sich der Akku schneller.

- 6 Dokumentenführung
- 7 Zuführungsschlitz
- 8 Linke Kante
- 9 SD-Karten-Steckplatz

Rückseite

DS-820W

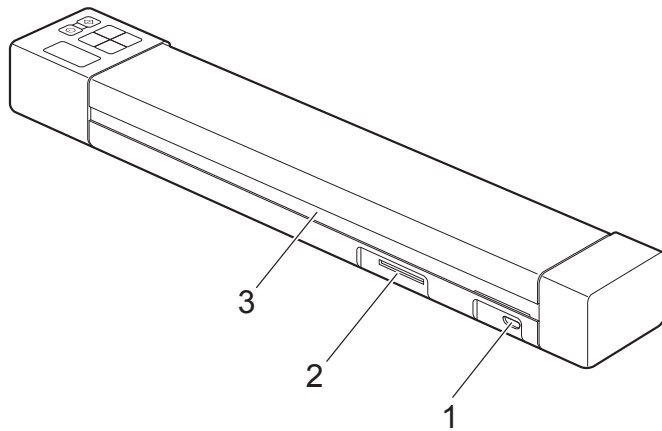

DS-920DW

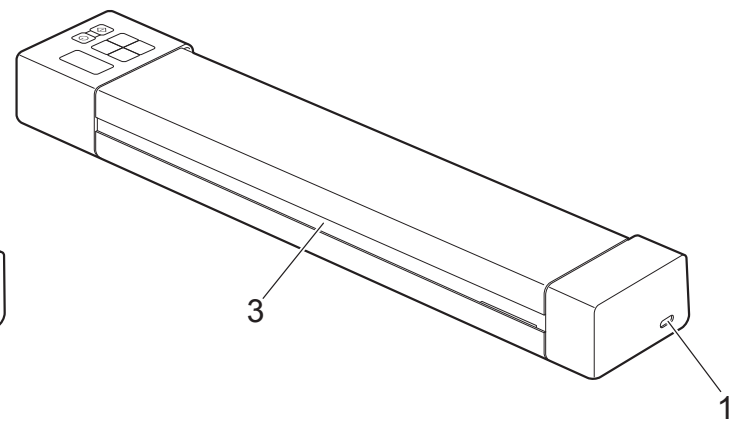

- 1 Micro-USB-Anschluss
- 2 SD-Karten-Steckplatz
- 3 Papierausgabeschlitz

Übersicht über das Bedienfeld

DS-820W

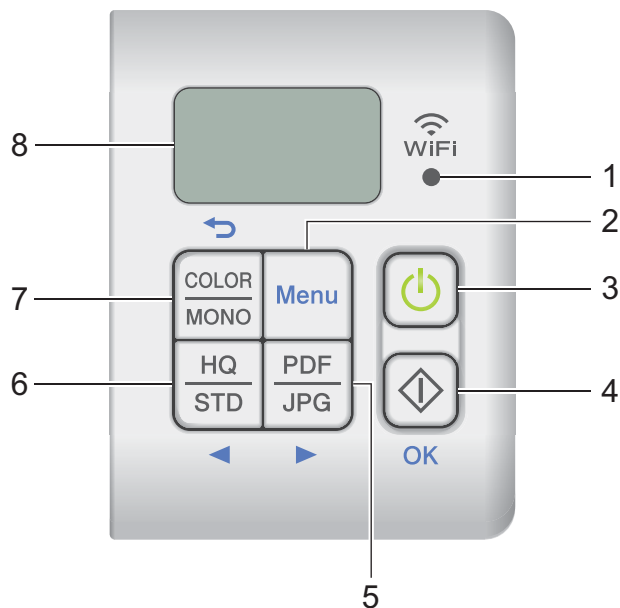

DS-920DW

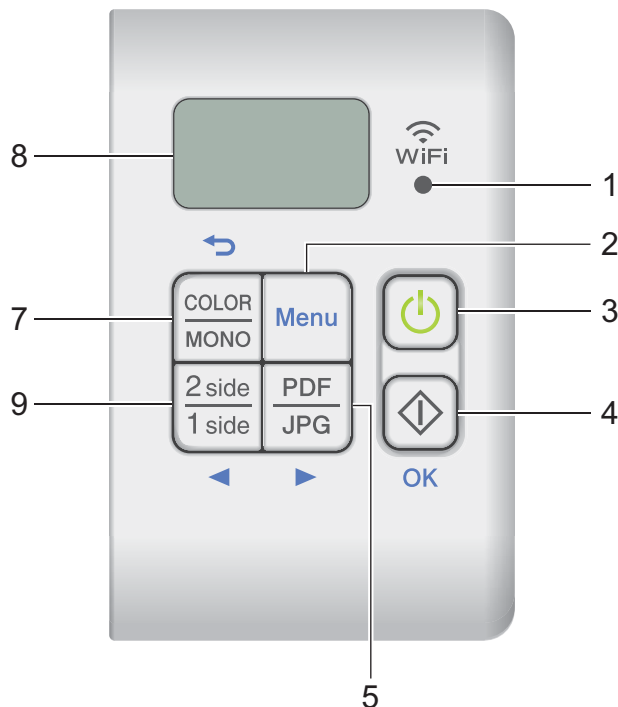

1 Wi-Fi®-Anzeige

Zeigt den Status der Wi-Fi®-Verbindung an.

2 Menu-Taste (Menü)

Drücken Sie diese Taste, um die Menüeinstellungen zu konfigurieren.

3 Ein/Aus-Taste

- Drücken Sie diese Taste, um den Scanner einzuschalten.
- Halten Sie dieser Taste gedrückt, um den Scanner auszuschalten.

4 Start/OK-Taste

- Drücken Sie diese Taste, um ein ausgewähltes Element zu bestätigen.
- Drücken Sie diese Taste, um vom SD-Modus in den PC/TWAIN-Modus zu wechseln. (Der SD-Modus kann nur gewählt werden, wenn eine SD-Karte in den SD-Karten-Steckplatz des Scanners eingesteckt ist. Der PC/TWAIN-Modus kann nur gewählt werden, wenn der Scanner über das Micro-USB-Kabel mit dem Computer verbunden ist.)
- Für Windows®
Mit dieser Taste starten Sie den Scanvorgang bei Verwendung von Button Manager V2. (Nur verfügbar, wenn ein Dokument in den Zuführungsschlitz eingelegt ist.)
Weitere Informationen siehe *Verwenden von Button Manager V2 (für Windows®)* auf Seite 44.
- Für Macintosh
Mit dieser Taste starten Sie den Scanvorgang bei Verwendung von DSmobileCapture. (Nur verfügbar, wenn ein Dokument in den Zuführungsschlitz eingelegt ist.)
Weitere Informationen siehe *Verwenden von DSmobileCapture (für Macintosh)* auf Seite 37.

5 PDF/JPG-Taste (▶)

- Drücken Sie diese Taste, um das Scan-Dateiformat (PDF oder JPEG) zu ändern.
- Drücken Sie diese Taste, um durch das Menü und die einzelnen Optionen zu navigieren.

6 HQ/STD (Hohe Qualität/Standardqualität)-Taste (◀)

- Drücken Sie diese Taste, um die Auflösung zu ändern. **HQ** (Hohe Qualität) entspricht 600 dpi und **STD** (Standardqualität) entspricht 300 dpi.
- Drücken Sie diese Taste, um durch das Menü und die einzelnen Optionen zu navigieren.

7 COLOR/MONO (Farbe/Schwarzweiß)-Taste (↔)

- Drücken Sie diese Taste, um den Scanmodus (Farbe oder Schwarzweiß) zu ändern.
- Drücken Sie diese Taste, um zum vorherigen Bildschirm zurückzukehren.

8 LC-Display (Flüssigkristall-Display, LCD)

Zeigt Meldungen an, die Ihnen beim Einrichten und Verwenden des Scanners helfen.

9 2 side/1 side (Beidseitig/Einseitig)-Taste (◀)

- Drücken Sie diese Taste, um den Scanmodus zu wechseln (beidseitiges oder einseitiges Scannen).
- Drücken Sie diese Taste, um durch das Menü und die einzelnen Optionen zu navigieren.

Auf dem LC-Display angezeigte Elemente

DS-820W

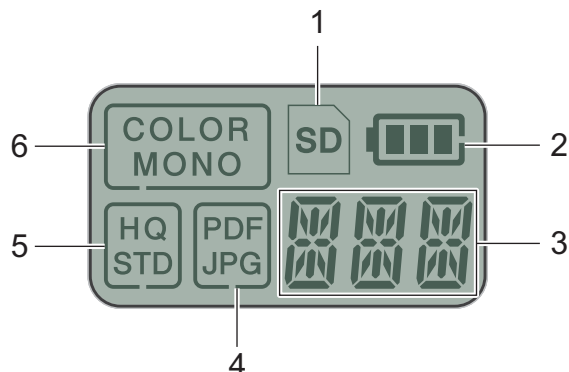

DS-920DW

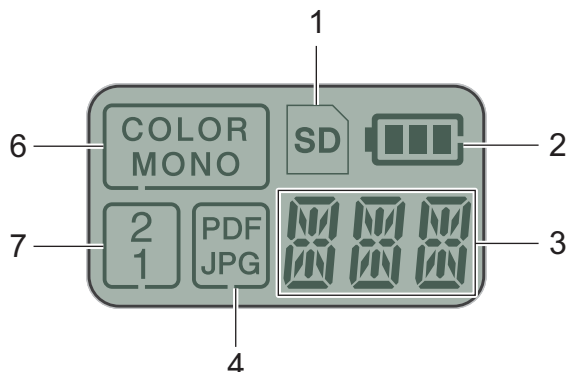

1 SD

Wird angezeigt, wenn die SD-Karte in den SD-Karten-Steckplatz des Scanners eingesteckt wird.

2 Verbleibende Akkuleistung

3 Hier werden das ausgewählte Menü oder der aktuelle Status angezeigt

Nähere Informationen zu den auf dem LC-Display angezeigten Meldungen finden Sie unter *Meldungen auf dem LC-Display* auf Seite 6.

4 PDF / JPG

Zeigt das Scan-Dateiformat (PDF oder JPEG) an.

5 HQ / STD (nur DS-820W)

Drücken Sie diese Taste, um die Auflösung zu ändern. **HQ** (Hohe Qualität) entspricht 600 dpi und **STD** (Standardqualität) entspricht 300 dpi.

6 COLOR / MONO

Zeigt den Scanmodus (Farbe oder Schwarzweiß) an.

7 2 / 1 (nur DS-920DW)





Zeigt den Scanmodus (beidseitig oder einseitig) an.

Meldungen auf dem LC-Display

1





Meldung	Gerätestatus
PC	Das Gerät ist im TWAIN-Modus mit dem Computer verbunden.
SD	Das Gerät befindet sich im SD-Modus (Massenspeichermodus). Weitere Informationen siehe <i>Scannen im SD-Modus</i> auf Seite 19.
DPI	(Nur DS-920DW) Auf dem Gerät wird das Menü zum Ändern der Auflösung angezeigt. Weitere Informationen siehe <i>Ändern der Scanauflösung (nur DS-920DW)</i> auf Seite 11.
FMT	Auf dem Gerät wird das Menü zum Formatieren einer SD-Karte angezeigt. Weitere Informationen siehe <i>Formatieren einer SD-Karte</i> auf Seite 11.
TME	Auf dem Gerät wird das Menü zum Einstellen der Uhr angezeigt. Weitere Informationen siehe <i>Einstellen der Uhr</i> auf Seite 8.
CAL	Auf dem Gerät wird das Kalibrierungsmenü angezeigt. Weitere Informationen siehe <i>Kalibrierung über das Bedienfeld</i> auf Seite 59.
PWR	Auf dem Gerät wird das Menü für die automatische Abschaltung angezeigt. Weitere Informationen siehe <i>Verwenden der automatischen Abschaltfunktion</i> auf Seite 8.
----	Das Gerät ist nicht an den Computer angeschlossen und nicht mit einer SD-Karte ausgestattet.

LED-Anzeigemodi der Ein/Aus-Taste

LED-Anzeige	Gerätestatus
Kein Licht 	Das Gerät ist nicht mit dem Computer verbunden oder es ist kein Lithium-Ionen-Akku eingesetzt.
Grünes Licht 	Das Gerät ist zum Scannen bereit oder lädt den Akku auf.
Grün blinkend 	Das Gerät scannt ein Dokument.
Schnell rot blinkend 	Ein Fehler ist aufgetreten. Die obere Abdeckung ist geöffnet oder ein Dokument staut sich.

Bedeutungen der Wi-Fi[®]-Anzeige

1

Wi-Fi [®] -Anzeige	Wi-Fi [®] -Status
Kein Licht 	Der Wi-Fi [®] -Schalter ist ausgeschaltet OFF (Aus).
Leuchtet (rot) 	Der Wi-Fi [®] -Schalter ist eingeschaltet ON (Ein) und der Scanner sucht nach einer Wi-Fi [®] -Verbindung. Das Herstellen der Wi-Fi [®] -Verbindung dauert etwa 40 Sekunden.
Leuchtet (blau) 	Eine Wi-Fi [®] -Verbindung wurde hergestellt [im Access-Point-Modus]. Weitere Informationen siehe <i>Herstellen einer Verbindung im Access-Point-Modus</i> auf Seite 50.
Blinkt (rot) 	Ein Systemfehler ist aufgetreten.

HINWEIS

Wenn Sie die Wi-Fi[®]-Funktion nicht verwenden, schalten Sie den Wi-Fi[®]-Schalter aus **OFF** (Aus). Wenn Sie den Schalter eingeschaltet **ON** (Ein) lassen, entleert sich der Akku schneller.

Einstellen der Uhr

Stellen Sie die Uhr des Scanners richtig ein, bevor Sie den Scanner verwenden.

- 1 Schalten Sie den Scanner ein.
- 2 Drücken Sie auf dem Bedienfeld des Scanners die Taste **Menu** (Menü).
- 3 Drücken Sie so oft auf ◀ bzw. ▶, bis **TME** auf dem LC-Display angezeigt wird.
- 4 Drücken Sie **Start/OK**.
- 5 Drücken Sie ◀ bzw. ▶, um das Jahr einzustellen.
- 6 Drücken Sie **Start/OK**, um das Jahr zu bestätigen.

HINWEIS

Um zum vorherigen Bildschirm zurückzukehren, drücken Sie die Taste **COLOR/MONO** (Farbe/Schwarzweiß) (↔).

- 7 Wiederholen Sie die Schritte 5 und 6, um Monat, Tag, Stunde (24-Stunden-Format) und Minute einzustellen.
- 8 Nach dem Einstellen der Minute wird **OK** auf dem LC-Display angezeigt. Dies bedeutet, dass die Uhr eingestellt ist.

Verwenden der automatischen Abschaltfunktion

Sie können einstellen, dass sich der Scanner automatisch abschaltet, um Strom zu sparen. Der Scanner schaltet sich dann nach fünf Minuten Inaktivität ab.

HINWEIS

Bei eingeschaltetem Wi-Fi[®]-Schalter **ON** (Ein) ist diese Funktion deaktiviert.

- 1 Schalten Sie den Scanner ein.
- 2 Drücken Sie auf dem Bedienfeld des Scanners die Taste **Menu** (Menü).
- 3 Drücken Sie so oft auf ◀ bzw. ▶, bis **PWR** auf dem LC-Display angezeigt wird.
- 4 Drücken Sie **Start/OK**.
- 5 Führen Sie einen der folgenden Schritte aus:
 - Zum Aktivieren der automatischen Abschaltung drücken Sie ◀ bzw. ▶, um **YES** auszuwählen.
 - Zum Deaktivieren der automatischen Abschaltung drücken Sie ◀ bzw. ▶, um **NO** auszuwählen.
- 6 Drücken Sie **Start/OK**.
- 7 Auf dem LC-Display wird **OK** angezeigt. Dies bedeutet, dass die automatische Abschaltung aktiviert wurde.

Einsetzen des Akkus

Setzen Sie den mitgelieferten Lithium-Ionen-Akku wie abgebildet in das Seitenteil des Scanners ein.

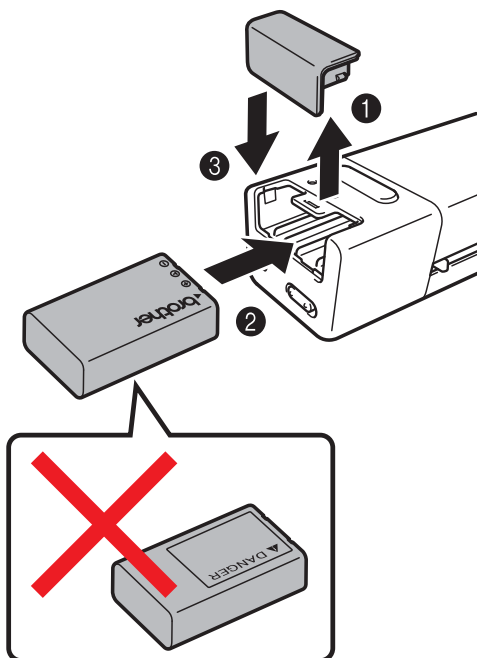

DS-820W



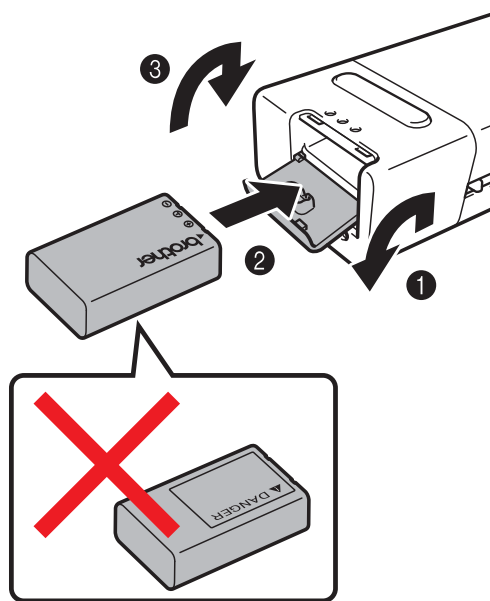

DS-920DW





Aufladen des Akkus

- 1 Vergewissern Sie sich, dass Ihr Computer eingeschaltet ist.
- 2 Schließen Sie das mitgelieferte Micro-USB-Kabel an den Micro-USB-Anschluss  des Scanners an.
- 3 Schließen Sie das Kabel an Ihren Computer an. Der Akkuladevorgang wird automatisch gestartet.
- 4 Die **Ein/Aus**-Taste  leuchtet grün, während der Akku geladen wird, und erlischt, wenn der Ladevorgang abgeschlossen ist.

HINWEIS

- Halten Sie beim Laden des Akkus die **Ein/Aus**-Taste  gedrückt, um den Scanner auszuschalten. Sie können den Akku bei ein- oder ausgeschaltetem Scanner laden. Bei eingeschaltetem Scanner dauert der Ladevorgang jedoch länger.
- Wenn Sie den Akku bei eingeschaltetem Scanner laden, schalten Sie den Wi-Fi® -Schalter  aus **OFF** (Aus).
- Bei eingeschaltetem Scanner wird der Akkuladezustand auf dem LC-Display angezeigt.

Akkusymbol	Ladezustand
	Voll
	Halb voll
	Niedrig

- Wenn Sie den Scanner längere Zeit nicht verwenden, laden Sie den Akku mindestens alle sechs Monate vollständig auf, um seine Lebensdauer zu verlängern.
- Wenn Sie den Scanner längere Zeit nicht verwenden, nehmen Sie den Akku heraus und lagern ihn an einem kühlen, trockenen Ort bei gleichbleibender Temperatur.

Formatieren einer SD-Karte

Wenn Sie eine eigene SD-Karte verwenden möchten, müssen Sie sie vor der Verwendung formatieren.

HINWEIS

Vergewissern Sie sich vor dem Formatieren einer SD-Karte, dass sie keine wichtigen Daten enthält. Wenn Sie eine SD-Karte formatieren, die zuvor mit anderen Geräten verwendet wurde, werden sämtliche auf ihr enthaltenen Daten gelöscht.

- 1 Stecken Sie die SD-Karte in den SD-Karten-Steckplatz.
- 2 Schalten Sie den Scanner ein.
- 3 Vergewissern Sie sich, dass auf dem LC-Display **SD** angezeigt wird.
- 4 Drücken Sie auf dem Bedienfeld des Scanners die Taste **Menu** (Menü).
- 5 Drücken Sie so oft auf ◀ bzw. ▶, bis **FMT** auf dem LC-Display angezeigt wird.
- 6 Drücken Sie **Start/OK**.
- 7 Führen Sie einen der folgenden Schritte aus:
 - Zum Formatieren der SD-Karte drücken Sie ◀ bzw. ▶, um **YES** auszuwählen, und drücken Sie anschließend die **Start/OK**-Taste. Daraufhin blinken das SD-Symbol und **FMT** auf dem LC-Display und die Formatierung der SD-Karte beginnt. Wenn auf dem LC-Display **OK** angezeigt wird, ist die Formatierung abgeschlossen.
 - Zum Abbrechen der Formatierung drücken Sie ◀ bzw. ▶, um **NO** auszuwählen, und drücken Sie anschließend die **Start/OK**-Taste.

Ändern der Scanauflösung (nur DS-920DW)

HINWEIS

Beim DS-820W: Ändern Sie die Auflösung über die Taste **HQ/STD** (Hohe Qualität/Standardqualität) (◀) am Scanner.

- 1 Schalten Sie den Scanner ein.
- 2 Drücken Sie auf dem Bedienfeld des Scanners die Taste **Menu** (Menü).
- 3 Drücken Sie so oft auf ◀ bzw. ▶, bis **DPI** auf dem LC-Display angezeigt wird.
- 4 Drücken Sie **Start/OK**.
- 5 Drücken Sie ◀ bzw. ▶, um **600** (600 dpi) oder **300** (300 dpi) auszuwählen.
- 6 Drücken Sie **Start/OK**.
- 7 Auf dem LC-Display wird **OK** angezeigt. Dies bedeutet, dass die Auflösung eingestellt wurde.

Verwendbare Dokumente

Standardpapier	Länge	Einseitiger Scan 90 bis 812,8 mm Beidseitiger Scan (nur DS-920DW) 90 bis 406,4 mm	
	Breite	55 bis 215,9 mm	
	Gewicht	60 bis 105 g/m ² Zum Scannen dünnerer Dokumente kann der Trägerbogen verwendet werden (siehe <i>Einlegen des Trägerbogens</i> auf Seite 16).	
	Maximale Seitenanzahl	1 Seite (1 Blatt)	
	Standardpapierformat	A4 A5 A6 A7 A8 B5 B6 B7 B8 Legal Letter	210 × 297 mm 148 × 210 mm 105 × 148 mm 74 × 105 mm 52 × 74 mm 182 × 257 mm 128 × 182 mm 91 × 128 mm 64 × 91 mm 215,9 × 355,6 mm 215,9 × 279,4 mm

Plastikkarten	Länge	40 bis 86 mm
	Breite	40 bis 86 mm
	Standardformat (ISO)	85,6 × 54,0 × 0,76 mm
	Material	Plastik (PET)
	Typ	Plastikkarten wie Führerscheine oder Versicherungskarten
	Stärke	Unter 0,8 mm
	Maximale Seitenanzahl	1 Seite (1 Blatt)

Belege	Länge	Einseitiger Scan 90 bis 812,8 mm Beidseitiger Scan (nur DS-920DW) 90 bis 406,4 mm	
	Breite	55 bis 215,9 mm	
	Stärke	Über 0,04 mm	
	Maximale Seitenanzahl	1 Seite (1 Blatt)	

Nicht verwendbare Dokumente

- Dokumente mit Büroklammern oder Heftklammern
- Dokumente mit feuchter Tinte
- Stoffe, Metallplatten, Overhead-Projektor-Folien
- Glänzende oder verspiegelte Medien
- Plastikkarten mit Prägung
- Dokumente, die die empfohlene Stärke überschreiten

Zur Verwendung mit dem Trägerbogen empfohlene Dokumente

Verwenden Sie den mitgelieferten Trägerbogen zum Scannen folgender Dokumente:

- Dokumente mit einem Blatt Durchschlagpapier auf der Rückseite
- Mit Bleistift geschriebene Dokumente
- Dokumente, die weniger als 55 mm breit sind
- Dokumente, die weniger als 90 mm lang sind
- Dokumente mit ungleichmäßiger Stärke, wie z. B. Briefumschläge
- Dokumente, die stark zerknittert oder aufgerollt sind
- Gebogene oder beschädigte Dokumente
- Dokumente mit Transparentpapier
- Dokumente mit beschichtetem Papier
- Fotos (Fotopapier)
- Dokumente, die auf perforiertem Papier gedruckt sind
- Dokumente, die auf Papier mit ungewöhnlicher Form (d. h. weder quadratisch noch rechteckig) gedruckt sind
- Dokumente, auf denen Fotos, Notizen oder Aufkleber befestigt sind
- Dokumente mit selbstdurchschreibendem Papier
- Dokumente mit Einzelblättern oder mit Papier, das Löcher enthält
- Foto-Negative

Weitere Informationen zum Scannen mit dem Trägerbogen finden Sie unter *Einlegen des Trägerbogens* auf Seite 16.

⚠ VORSICHT

Damit Sie sich nicht schneiden, fahren oder kratzen Sie nicht mit Ihrer Hand oder Ihren Fingern entlang der Kanten des Trägerbogens.

WICHTIG

- Legen Sie den Trägerbogen nicht in direktes Sonnenlicht oder in einen Bereich mit hohen Temperaturen und hoher Luftfeuchtigkeit; dadurch könnte sich der Trägerbogen wölben.
 - Legen Sie keine großen oder schweren Gegenstände auf den Trägerbogen, wenn dieser flach aufliegt.
 - Den Trägerbogen nicht biegen oder daran ziehen. Wenn er beschädigt ist, ist er unter Umständen nicht mehr zum Scannen geeignet und sollte nicht mehr verwendet werden.
-

Einlegen eines Dokuments

WICHTIG

- Legen Sie immer nur eine Seite in den Scanner ein. Legen Sie die nächste Seite erst ein, wenn die vorherige vollständig gescannt ist. Durch Einlegen mehrerer Seiten kann es zu Funktionsstörungen des Scanners kommen.
- Ziehen Sie NICHT am Dokument, während es eingezogen wird.
- Verwenden Sie KEIN gewelltes, zerknittertes, gefaltetes, geklebtes, eingerissenes oder geheftetes Papier.
- Versuchen Sie NICHT, Karton oder Stoff zu scannen.

HINWEIS

- Achten Sie darauf, dass hinter dem Papierausgabeschlitz genügend Platz vorhanden ist. Das gescannte Dokument wird an der Rückseite des Scanners ausgegeben.
- Vergewissern Sie sich, dass Dokumente, auf denen Tinte oder Korrekturflüssigkeit verwendet wurde, vollständig trocken sind.
- Bestimmte Typen von Plastikkarten können beim Scannen zerkratzt werden. Um Beschädigungen der Karte zu vermeiden, sollte der Trägerbogen verwendet werden. Weitere Informationen siehe *Einlegen des Trägerbogens* auf Seite 16.

- 1 Legen Sie das Dokument ① mit der beschriebenen Seite nach oben in den Zuführungsschlitz ② ein und legen Sie die linke Kante der Seite an der linken Kante des Zuführungsschlitzes ③ an.
Um eine Plastikkarte ① zu scannen, legen Sie sie mit der oberen Kante voran in den Zuführungsschlitz ② ein und legen Sie die linke Kante der Karte an der linken Kante des Zuführungsschlitzes ③ an.
Beim **DS-920DW**: Bei Duplex-Scans legen Sie die das erste Blatt mit der zu scannenden Seite nach oben in den Zuführungsschlitz ein.
- 2 Schieben Sie die Dokumentenführung ④ bis an die rechte Kante des Dokuments.
- 3 Legen Sie das Dokument vorsichtig ein, bis Sie spüren, dass seine obere Kante das Innere des Scanners berührt.

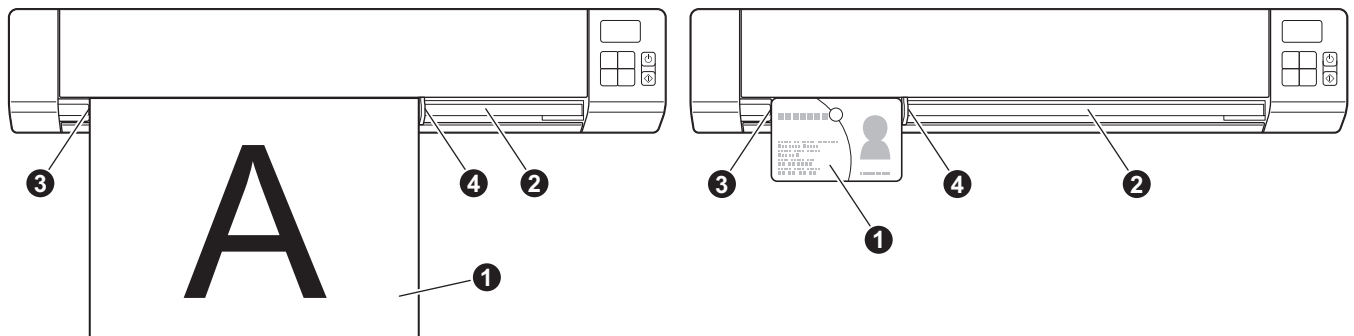

HINWEIS

Wenn Sie Dokumente einlegen, während SD auf dem LC-Display angezeigt wird, beginnt der Scanvorgang automatisch.

Einlegen des Trägerbogens

HINWEIS

Vergewissern Sie sich, dass Dokumente, auf denen Tinte oder Korrekturflüssigkeit verwendet wurde, vollständig trocken sind.

- 1 Positionieren Sie das zu scannende Dokument in der linken Ecke des Trägerbogens und richten Sie die Oberkante des Dokuments an der oberen linken Ecke des Trägerbogens aus.

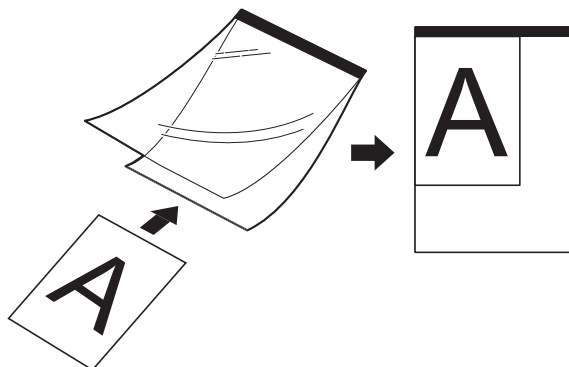

- 2 Stecken Sie den Trägerbogen 1 mit dem Dokument nach oben und der schwarzen Kante voran in den Zuführungsschlitz 2 und legen Sie seine linke Kante an der linken Kante des Zuführungsschlitzes 3 an.
Beim **DS-920DW**: Bei Duplex-Scans legen Sie die das erste Blatt mit der zu scannenden Seite nach oben in den Zuführungsschlitz ein.

- 3 Schieben Sie die Dokumentenführung 4 bis an die rechte Seite des Trägerbogens.
- 4 Legen Sie den Trägerbogen vorsichtig ein, bis Sie spüren, dass seine obere Kante das Innere des Scanners berührt.

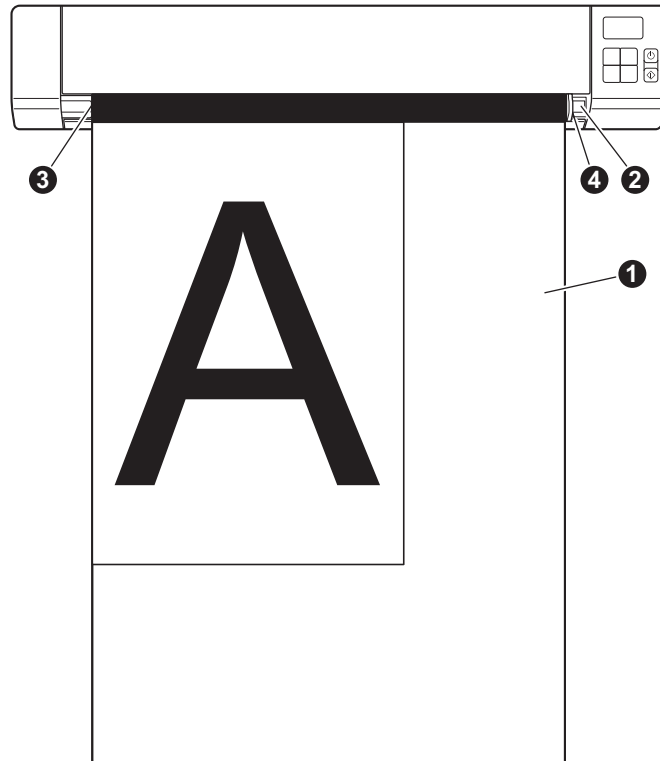

Wichtige Tipps zur Verwendung des Trägerbogens

- Um einen Dokumentenstau zu vermeiden, legen Sie den Trägerbogen nicht verkehrt herum ein. Weitere Informationen siehe *Einlegen des Trägerbogens* auf Seite 16.
- Um einen Dokumentenstau zu vermeiden, legen Sie nicht mehrere kleine Dokumente gleichzeitig in den Trägerbogen ein. Legen Sie jeweils nur ein Dokument in den Trägerbogen ein.
- Beschriften Sie den Trägerbogen nicht, da die Beschriftung auf den eingescannten Dokumenten erscheinen kann. Falls der Trägerbogen verschmutzt, wischen Sie ihn mit einem trockenen Tuch ab.
- Lassen Sie Dokumente nicht über einen längeren Zeitraum hinweg im Trägerbogen eingelegt, da das Gedruckte der Dokumente auf den Trägerbogen abfärben kann.

Scannen im SD-Modus

- 1 Stecken Sie die SD-Karte in den SD-Karten-Steckplatz.

DS-820W

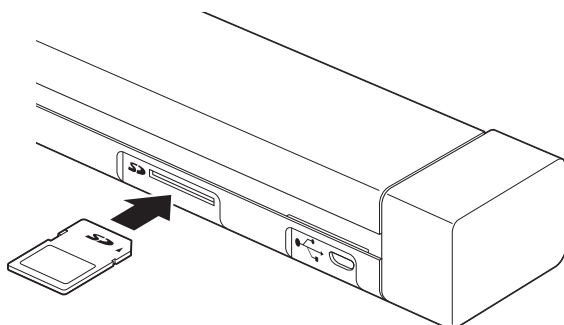

DS-920DW

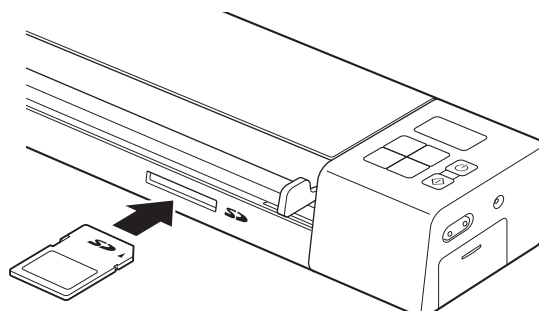

HINWEIS

Sofern Sie eine anderweitig erworbene SD-Karte verwenden, müssen Sie diese erst formatieren. Zum Formatieren der SD-Karte im Scanner siehe *Formatieren einer SD-Karte* auf Seite 11.

- 2 Schalten Sie den Scanner ein.
- 3 Vergewissern Sie sich, dass auf dem LC-Display **SD** angezeigt wird.
- 4 Passen Sie bei Bedarf die Scaneinstellungen an. Drücken Sie dazu die Tasten **COLOR/MONO** (Farbe/Schwarzweiß), **PDF/JPG** und **HQ/STD (2 side/1 side)** (Beidseitig/Einseitig) auf dem Bedienfeld.
- 5 Legen Sie Ihr Dokument ein.
- 6 Der Scanner beginnt automatisch zu scannen.
Die LED der **Ein/Aus**-Taste blinkt grün und auf dem LC-Display blinkt **SD**.
- 7 Das gescannte Bild wird auf der SD-Karte gespeichert.
Überprüfen Sie zur Sicherheit das Scan-Ergebnis.

HINWEIS

Zum Zugreifen auf gescannte Bilder auf der SD-Karte siehe *Zugreifen auf gescannte Bilder auf der SD-Karte* auf Seite 52.

Installieren des Scannertreibers und der Scan-Software

Für Windows®

HINWEIS

- Vergewissern Sie sich, dass Ihr Computer eingeschaltet ist und Sie mit Administratorrechten angemeldet sind.
- Schließen Sie das Micro-USB-Kabel NOCH NICHT an.
- Falls Ihr Computer über kein DVD-ROM-Laufwerk verfügt, die mitgelieferte DVD-ROM keine Treiber für Ihr Betriebssystem enthält oder Sie Handbücher und Dienstprogramme herunterladen möchten, besuchen Sie die Seite für Ihr Modell unter support.brother.com

- 1 Legen Sie die DVD-ROM ein.
- 2 Wenn der Bildschirm **Setup** angezeigt wird, klicken Sie auf **Scanner-Treiber installieren** und folgen Sie den Anweisungen auf dem Bildschirm.



HINWEIS

- Wenn der Brother-Bildschirm nicht automatisch erscheint, doppelklicken Sie unter **Arbeitsplatz (Computer)** auf das CD-ROM-Symbol und doppelklicken Sie dann auf **AutoRun.exe**.
- Beim Installieren des Scannertreibers wird gleichzeitig **DSmobileCapture** (eine Scananwendung) installiert. Weitere Informationen zur Verwendung von DSmobileCapture finden Sie unter *Verwenden von DSmobileCapture (für Windows®)* auf Seite 26.

- 3 Klicken Sie auf „Zusätzliche Anwendungen“, um eine oder mehrere dieser Anwendungen während der Einrichtung zu installieren.
- **Button Manager V2:** Scannen und Speichern von Dokumenten (an angegebenen Speicherorten)
 - **PaperPort™ 12SE:** Scannen, Bearbeiten und Verwalten von Dokumenten
 - **Presto! BizCard 6:** Scannen, Bearbeiten und Verwalten von Visitenkarten



HINWEIS

Nähere Informationen darüber, welche Scananwendung sich für Ihre Zwecke am besten eignet, finden Sie unter *Auswählen der Scan-Software* auf Seite 25.

Für Macintosh

HINWEIS

- Vergewissern Sie sich, dass Ihr Computer eingeschaltet ist und Sie mit Administratorrechten angemeldet sind.
- Schließen Sie das Micro-USB-Kabel NOCH NICHT an.
- Falls Ihr Computer über kein DVD-ROM-Laufwerk verfügt, die mitgelieferte DVD-ROM keine Treiber für Ihr Betriebssystem enthält oder Sie Handbücher und Dienstprogramme herunterladen möchten, besuchen Sie die Seite für Ihr Modell unter support.brother.com

- 1 Legen Sie die DVD-ROM ein.
- 2 Doppelklicken Sie auf das DVD-Symbol und anschließend auf **DS-820W (DS-920DW)**.
- 3 Doppelklicken Sie auf **Brother DS-820W (DS-920DW)** und folgen Sie den Anweisungen auf dem Bildschirm zum Installieren des Scannertreibers.

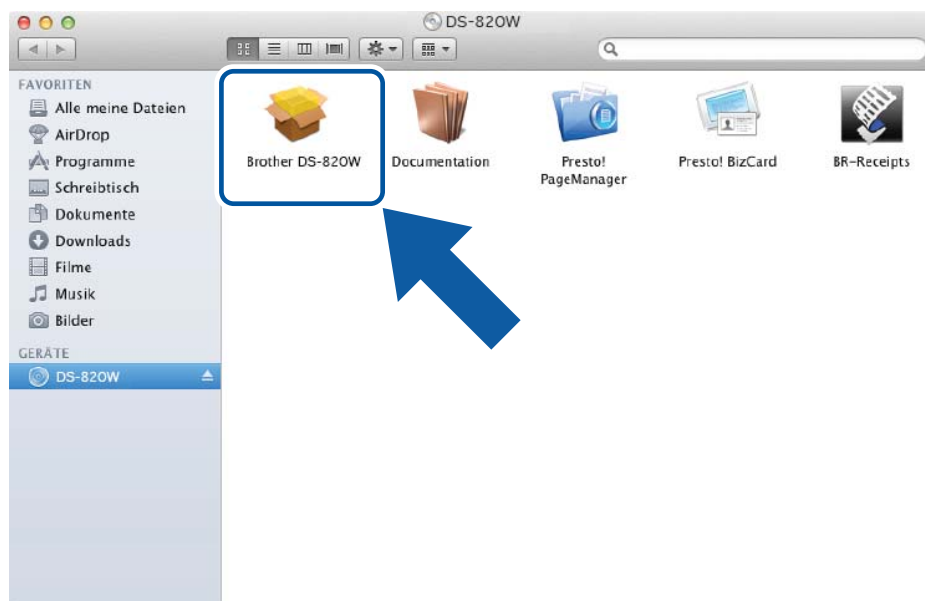

HINWEIS

Beim Installieren des Scannertreibers wird gleichzeitig **DSmobileCapture** (eine Scananwendung) installiert. Weitere Informationen zur Verwendung von DSmobileCapture finden Sie unter *Verwenden von DSmobileCapture (für Macintosh)* auf Seite 37.

- 4 Klicken Sie auf einen dieser Ordner, um die Anwendung während der Einrichtung zu installieren.
- **Presto! PageManager 9**: Scannen, Bearbeiten und Verwalten von Dokumenten
 - **Presto! BizCard 6**: Scannen, Bearbeiten und Verwalten von Visitenkarten

HINWEIS

- Durch Klicken auf **Presto! PageManager** oder **Presto! BizCard** gelangen Sie zur Website der NewSoft Technology Corporation. Laden Sie die Anwendung von dieser Website herunter.
 - Nähere Informationen darüber, welche Scananwendung sich für Ihre Zwecke am besten eignet, finden Sie unter *Auswählen der Scan-Software* auf Seite 25.
-

Anschließen des Scanners an den Computer im TWAIN-Modus

Bevor Sie ein Dokument mit Hilfe der Scansoftware scannen, wählen Sie auf Ihrem Computer den TWAIN-Modus aus.

- 1 Schalten Sie den Scanner ein.
- 2 Vergewissern Sie sich, dass der Wi-Fi[®]-Schalter ausgeschaltet **OFF** (Aus) ist.

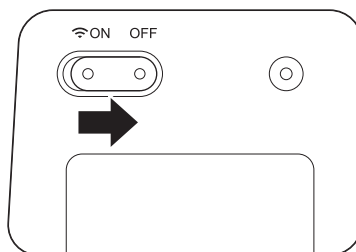

- 3 Schließen Sie das Micro-USB-Kabel an den Micro-USB-Anschluss des Scanners an. Schließen Sie das Kabel an Ihren Computer an.
- 4 Drücken Sie die **Start/OK**-Taste am Scanner, so dass **PC** auf dem LC-Display angezeigt wird.



Auswählen der Scan-Software

Nachdem Sie die Scannertreiber heruntergeladen haben, wählen Sie eine Scan-Software zum Speichern der gescannten Bilder auf dem Computer aus. Auf der DVD-ROM von Brother finden Sie mehrere Scananwendungen zur Auswahl. Bestimmen Sie anhand der folgenden Tabelle, welche dieser Anwendungen sich für Ihre Zwecke am besten eignet:

Software	Funktion	Weitere Informationen
DSmobileCapture	Scannen, Durchsuchen und Archivieren von Dokumenten	Für Windows®: Siehe <i>Verwenden von DSmobileCapture (für Windows®)</i> auf Seite 26. Für Macintosh: Siehe <i>Verwenden von DSmobileCapture (für Macintosh)</i> auf Seite 37.
Button Manager V2 (Nur Windows®)	Scannen und Speichern von Dokumenten (an angegebenen Speicherorten)	Siehe Benutzeranleitung der Software oder <i>Verwenden von Button Manager V2 (für Windows®)</i> auf Seite 44.
Nuance PaperPort™ 12SE (Nur Windows®)	Scannen, Texterkennung, Bearbeiten und Verwalten	Siehe Benutzeranleitung der Software.
Presto! PageManager 9 (nur Macintosh)	Scannen, Texterkennung, Bearbeiten und Verwalten	Siehe Benutzeranleitung der Software.
Presto! BizCard 6	Scannen, Bearbeiten und Verwalten von Visitenkarten	Siehe Presto! BizCard Benutzerhandbuch , das beim Herunterladen der Software auf Ihren Computer geladen wird.

HINWEIS

Durch Klicken auf **Presto! PageManager** oder **Presto! BizCard** gelangen Sie zur Website der NewSoft Technology Corporation. Laden Sie die Anwendung von dieser Website herunter.

Verwenden von DSmobileCapture (für Windows®)

- 1 Schließen Sie das mitgelieferte Micro-USB-Kabel an den Micro-USB-Anschluss des Scanners an. Schließen Sie das Kabel an Ihren Computer an.
- 2 Doppelklicken Sie auf die Verknüpfung **DSmobileCapture**  auf dem Desktop.
- 3 Das Dialogfeld **Scannermodell wählen** wird angezeigt. Wählen Sie unter **Treibertyp** die Option **TWAIN** und unter **Scannermodell** das Modell **Brother DS-820W (DS-920DW)** und klicken Sie dann auf **OK**.

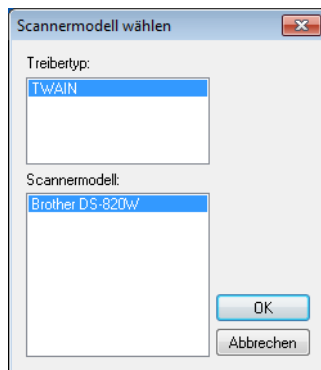

- 4 **DSmobileCapture** wird gestartet.

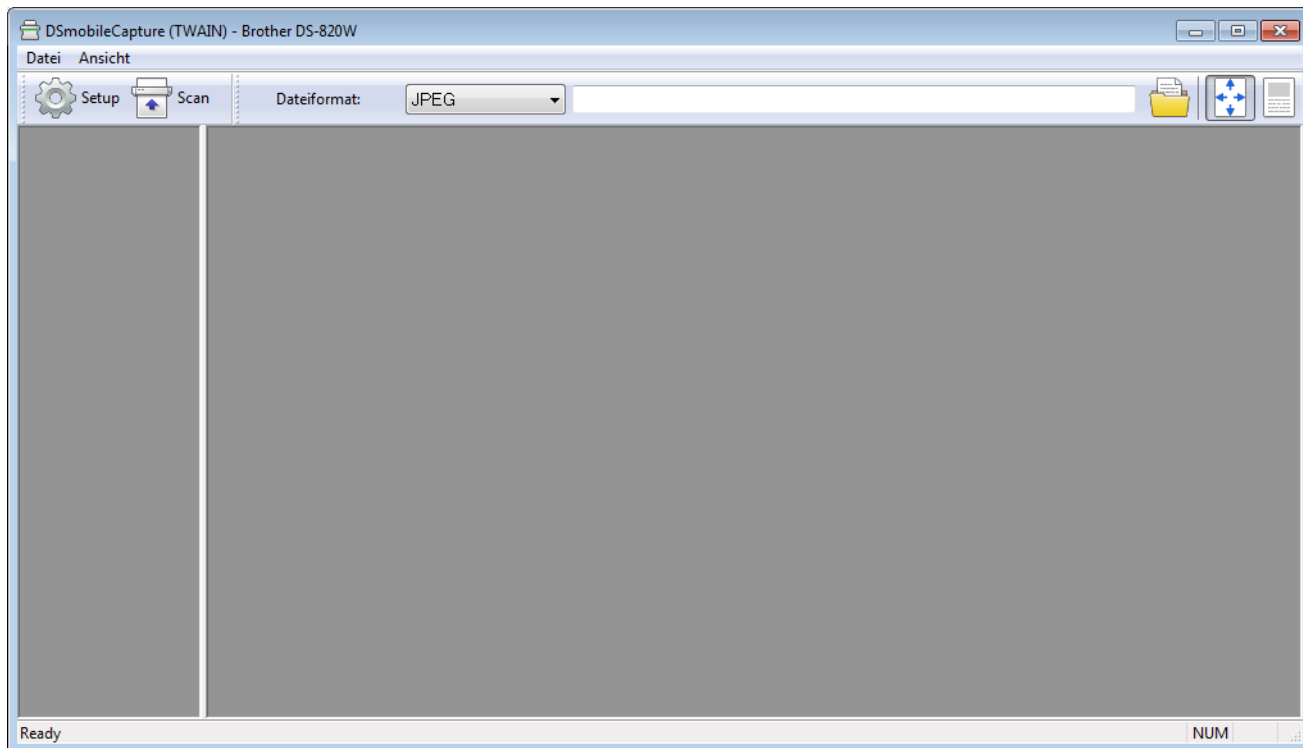

- 5 Ändern Sie bei Bedarf die Scaneinstellungen. Informationen zum Ändern der Einstellungen finden Sie unter *Ändern von Scaneinstellungen in DSmobileCapture (für Windows®)* auf Seite 29.
- 6 Legen Sie ein Dokument in den Scanner ein.
- 7 Klicken Sie auf **Scan** . Der Scanner beginnt zu scannen.

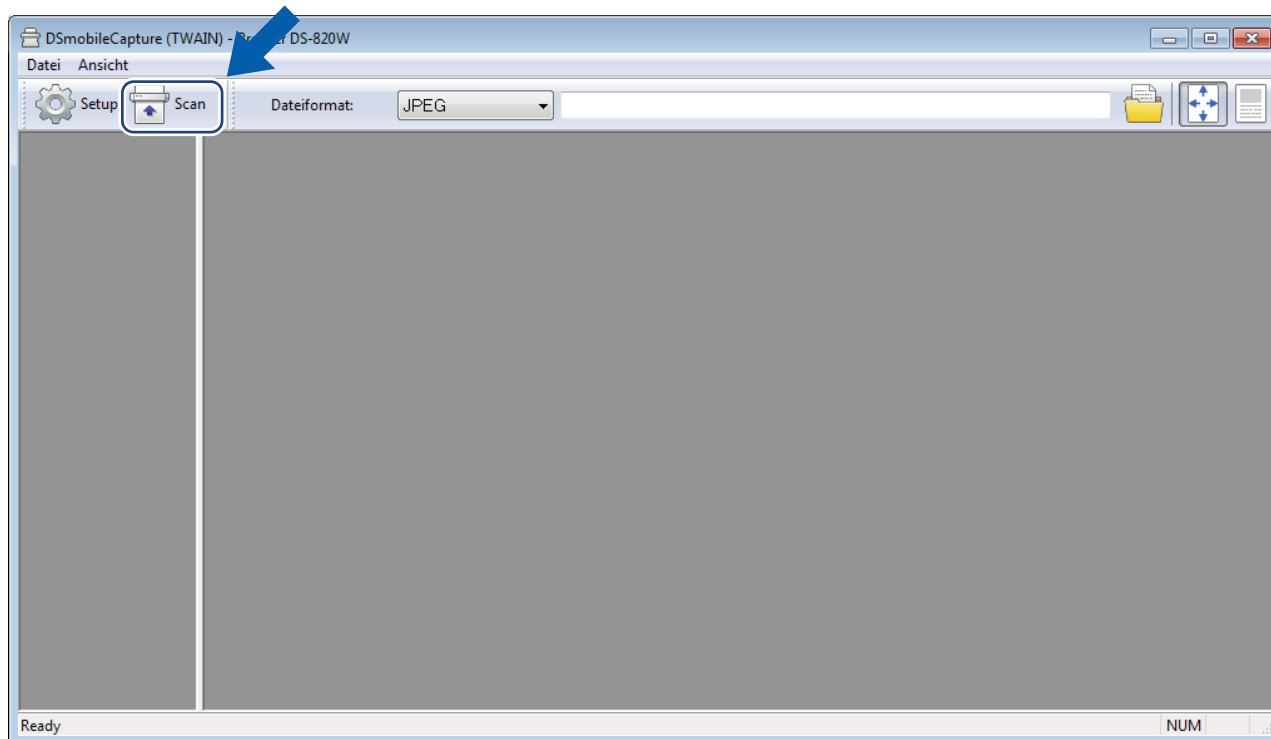

Eine Miniaturansicht des gescannten Bildes wird auf dem DSmobileCapture-Bildschirm angezeigt und das gescannte Bild wird in dem Verzeichnis gespeichert, das Sie in Schritt 5 festgelegt haben. Überprüfen Sie zur Sicherheit das Scan-Ergebnis.

- 8 Für ein fortlaufendes Scannen legen Sie das nächste Dokument in den Scanner ein, während der Bildschirm **Warte auf nächsten Job...** angezeigt wird. Wenn das Dokument eingelegt ist, beginnt der Scanvorgang automatisch.
Wenn Sie das fortlaufende Scannen stoppen möchten, klicken Sie auf dem Bildschirm **Warte auf nächsten Job...** auf **Abbrechen**.

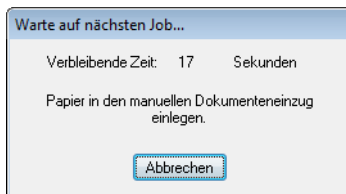

HINWEIS

- Wie Sie die Wartezeit bis zum nächsten Job ändern können, ist unter *Papiereinstellungen* auf Seite 31 beschrieben.
- Um mehrere Dokumente als eine Datei zu speichern, wählen Sie **Mehrseitige PDF** oder **Mehrseitige TIFF** aus der Dropdown-Liste **Dateiformat**.

Ändern von Scaneinstellungen in DSmobileCapture (für Windows®)

Dateieinstellungen

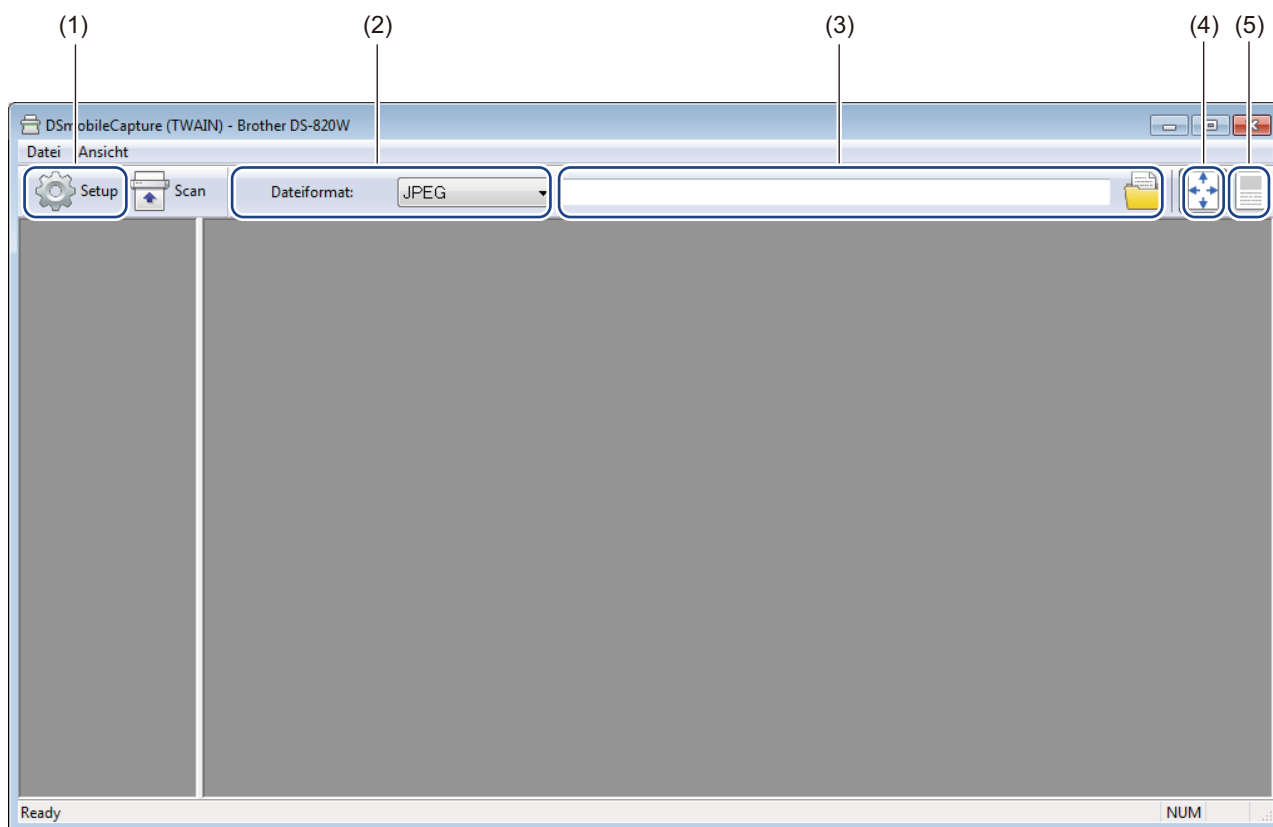

(1)	Setup	Dient zum Ändern der Scannereigenschaften.
(2)	Dateiformat	Dient zum Ändern des Dateiformats. Wählen Sie das gewünschte Dateiformat aus der Dropdown-Liste.
(3)	Pfad	Geben Sie das Verzeichnis an, in dem die gescannten Bilder gespeichert werden sollen.
(4)	Seite Anpassen	Sie können das gescannte Bild ansehen und seine Größe ändern. Seite Anpassen kann nicht verwendet werden, wenn PDF oder Mehrseitige PDF als Dateiformat gewählt wurde.
(5)	Tatsächliche Größe (100 %)	Sie können das gescannte Bild in seiner Tatsächlichen Größe (100 %) anzeigen. Tatsächliche Größe (100 %) kann nicht verwendet werden, wenn PDF oder Mehrseitige PDF als Dateiformat gewählt wurde.

Bildeinstellungen

Klicken Sie auf **Setup**  und anschließend auf die Registerkarte **Bild**, um den Bildtyp auszuwählen und grundlegende Scaneinstellungen festzulegen.

HINWEIS

Diese Abbildung stammt vom DS-920DW.

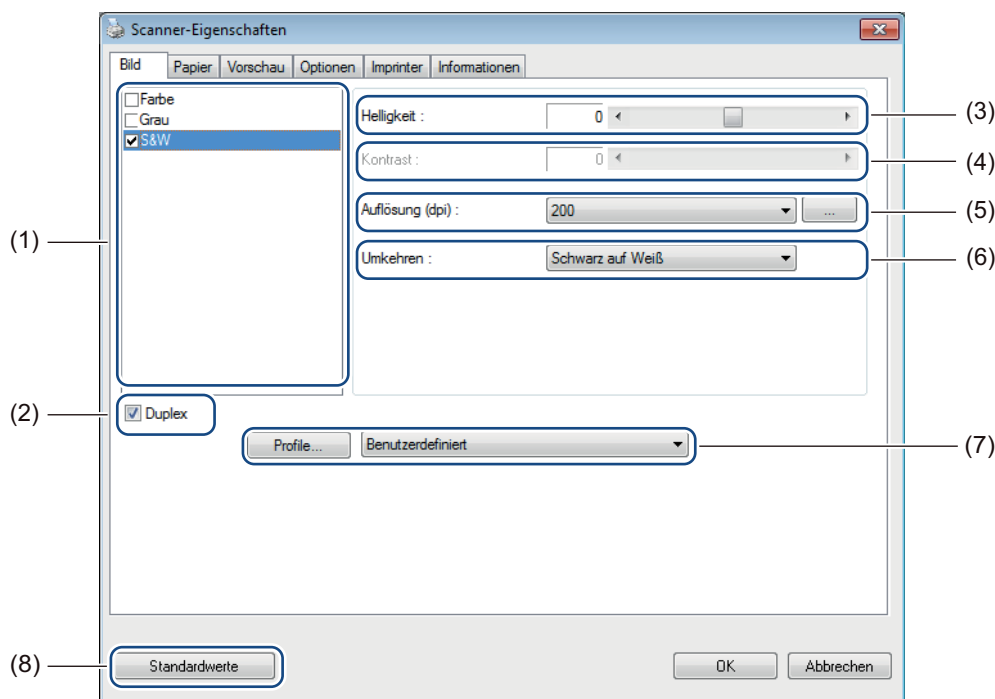

(1)	Bildauswahlfeld	Wählen Sie die Art des Dokuments aus, das Sie scannen möchten.
(2)	Duplex	(Nur DS-920DW) Aktivieren Sie das Kontrollkästchen Duplex , um einen Duplex-Scan (beidseitigen Scan) durchzuführen.
(3)	Helligkeit	Dient zum Anpassen der Helligkeit eines Bildes. Der einstellbare Bereich reicht von -100 bis +100 . Die werkseitige Standardeinstellung ist 0 .
(4)	Kontrast	Dient zum Anpassen des Bereichs zwischen den dunkelsten und hellsten Schattierungen des Bildes. Der einstellbare Bereich reicht von -100 bis +100 . Die werkseitige Standardeinstellung ist 0 .
(5)	Auflösung	Bestimmen Sie die gewünschte Qualität des gescannten Bildes. Die werkseitige Standardeinstellung ist 200 dpi .
(6)	Umkehren	Dient zum Umkehren der Helligkeitswerte und der Farben des Bildes.
(7)	Profile	Dient zum Speichern oder Ändern der Scaneinstellung im Dialogfeld Scanner-Eigenschaften.
(8)	Standardwerte	Dient zum Zurücksetzen der Werte in dieser und allen anderen Eigenschaften-Registerkarten auf die werkseitigen Standardeinstellungen.

Papiereinstellungen

Klicken Sie auf **Setup**  und anschließend auf die Registerkarte **Papier**, um Einstellungen für die Bildausgabe festzulegen.

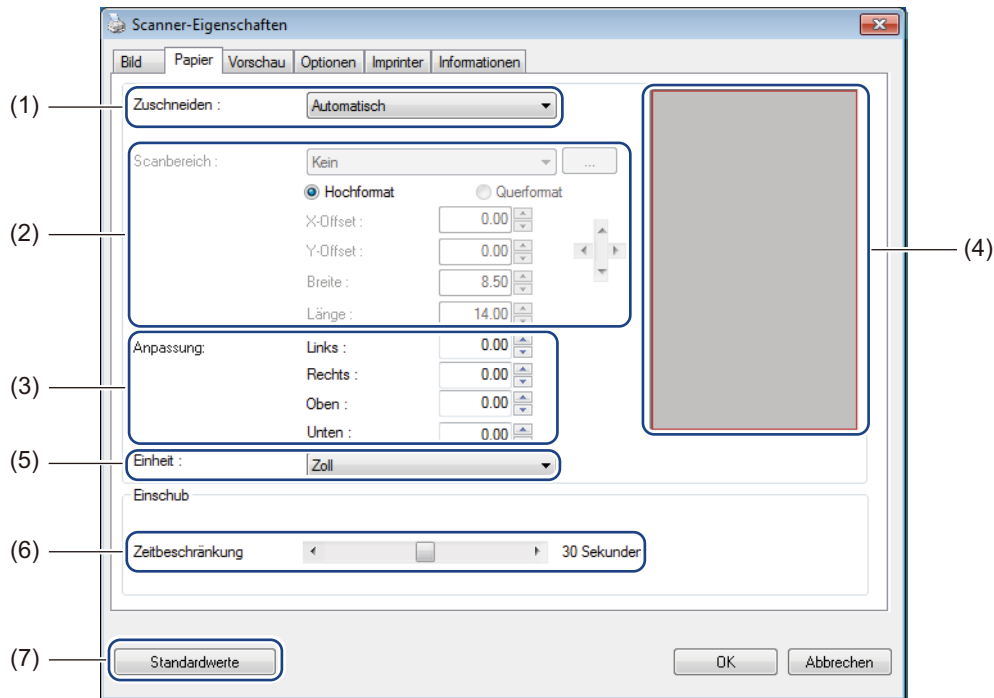

(1)	Zuschneiden	<p>Zuschneiden bietet die Möglichkeit, nur einen Teil des gescannten Bildes zu erfassen.</p> <ul style="list-style-type: none"> ■ Automatisch Wählen Sie Automatisch, um zuzulassen, dass das Zuschneidefenster automatisch entsprechend dem Dokumentenformat angepasst wird. Verwenden Sie diese Option für Stapel von Dokumenten unterschiedlicher Formate. ■ Für Übertragung fixieren Wählen Sie Für Übertragung fixieren, wenn die Möglichkeit gegeben sein soll, den abzubildenden Bereich näher zu definieren. Verwenden Sie diese Option für Stapel von Dokumenten eines einheitlichen Formats.
-----	--------------------	---

(2)	Scanbereich	<p>Wählen Sie Ihr Papierformat aus der Dropdown-Liste oder erstellen Sie ein eigenes Papierformat, indem Sie in der Dropdown-Liste auf Hinzufügen klicken.</p> <p>Sofern Sie unter Zuschneiden (1) die Option Für Übertragung fixieren gewählt haben, geben Sie die gewünschten Werte für X-Offset und Y-Offset oder für Breite und Länge ein, um den Scanbereich neu festzulegen. Im Anzeigebereich (4) dieses Bildschirms wird die Anordnung des Bildes entsprechend der gewählten Werte angezeigt.</p> <ul style="list-style-type: none"> • X-Offset – Abstand der linken Kante des Dokuments von der linken Kante des gescannten Bereichs. • Y-Offset – Abstand der oberen Kante des Dokuments von der oberen Kante des gescannten Bereichs. • Breite – Breite des gescannten Bereichs. • Länge – Länge des gescannten Bereichs. <ul style="list-style-type: none"> •  Verwenden Sie diese Pfeile (oder Ihre Maus) zum Verschieben des Scanbereichs. Das Ergebnis wird im Anzeigebereich dieses Bildschirms angezeigt.
(3)	Anpassung	<p>Mit Anpassung können Sie ein Bild links, rechts, oben und unten mit einem Rand versehen. Dadurch lässt sich vermeiden, dass schräg ausgerichtete Bilder an den Ecken beschnitten werden. Wählen Sie einen Wert zwischen 0 und +5 mm. Das Ergebnis der Anpassung wird nicht im Anzeigebereich gezeigt.</p>
(4)	Anzeigebereich	<p>Zeigt die Anordnung des Bildes entsprechend Ihrer Änderung der Werte unter Scanbereich (2) an.</p>
(5)	Einheit	<p>Unter Einheit können Sie das von Ihnen gewünschte Maßsystem festlegen. Wählen Sie Zoll, Millimeter oder Pixel aus der Dropdown-Liste.</p>
(6)	Zeitbeschränkung	<p>Unter Zeitbeschränkung können Sie festlegen, wie viele Sekunden der Scanner warten soll, bevor er mit dem automatischen Scannen beginnt, nachdem der erste Scan-Job abgeschlossen ist. Diese Funktion ist besonders hilfreich, wenn viele einzelne Dokumente mit denselben Scaneinstellungen gescannt werden sollen. Der Standardzeitraum beträgt 30 Sekunden.</p> <p>Der einstellbare Bereich beträgt 0 bis 60 Sekunden.</p>
(7)	Standardwerte	<p>Dient zum Zurücksetzen der Werte in dieser und allen anderen Eigenschafts-Registerkarten auf die werkseitigen Standardeinstellungen.</p>

Vorschauereinstellungen

Klicken Sie auf **Setup**  und anschließend auf die Registerkarte **Vorschau**, um Ihr Bild vor dem Scannen als Vorschau anzuzeigen und sicherzugehen, dass der Scanbereich richtig eingestellt ist.

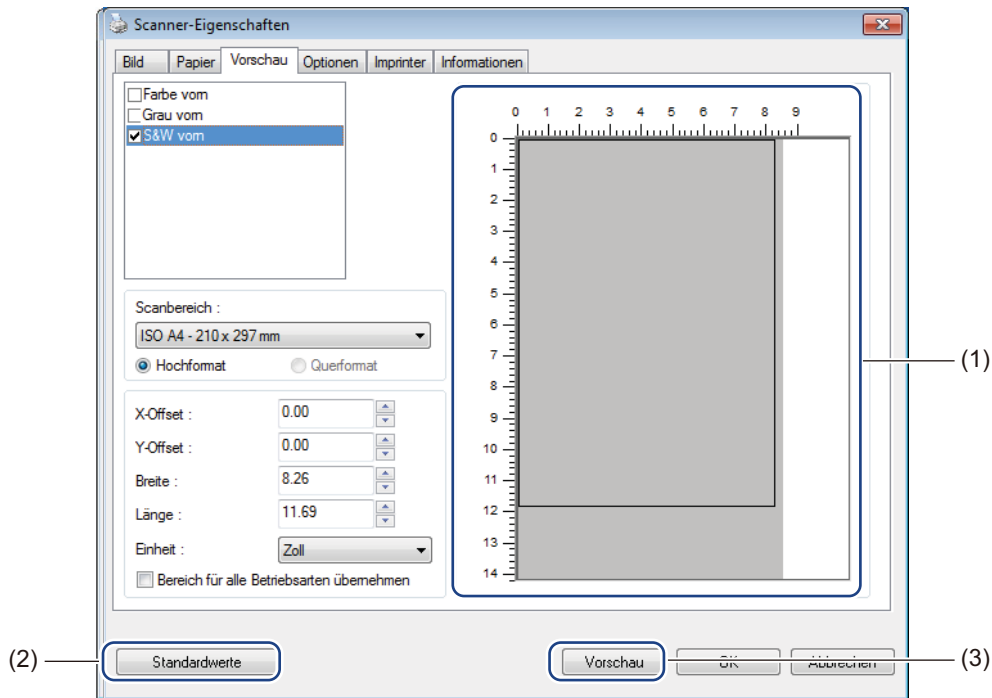

(1)	Vorschaufenster	Wenn Sie auf Vorschau (3) klicken, wird das gescannte Bild in diesem Bereich angezeigt. Anhand dieses Vorschaubildes können Sie den Scanbereich festlegen.
(2)	Standardwerte	Dient zum Zurücksetzen der Werte in dieser und allen anderen Eigenschaften-Registerkarten auf die werkseitigen Standardeinstellungen.
(3)	Vorschau	Klicken Sie hierauf, um den Vorschau-Scan zu starten. Das gescannte Bild wird im Vorschaufenster (1) angezeigt. Beachten Sie, dass das gescannte Bild nur der Vorschau dient und nicht gespeichert wird.

HINWEIS

Wenn Sie die Zuschneideoption **Automatisch** gewählt haben, können Sie das gescannte Bild nicht auf der Registerkarte **Papier** dieses Bildschirms als Vorschau anzeigen.

Optionseinstellungen

Klicken Sie auf **Setup**  und anschließend auf die Registerkarte **Optionen**, um zusätzliche Bildverarbeitungseinstellungen zu wählen oder den Scanner zu kalibrieren.

HINWEIS

Diese Abbildung stammt vom DS-920DW.

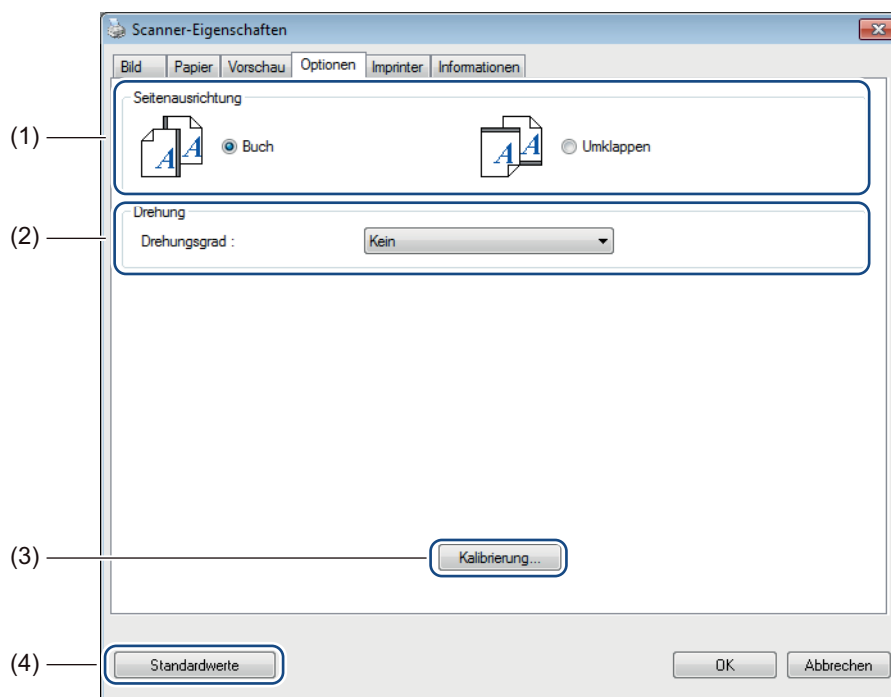

(1)	Seitenausrichtung (nur DS-920DW)	<ul style="list-style-type: none"> ■ Buch Wählen Sie Buch, um die Bildausrichtung des Originals auf der Ausgabe-Rückseite beizubehalten. ■ Umklappen Wählen Sie Umklappen, um die Bildausrichtung des Originals auf der Ausgabe-Rückseite um 180° zu drehen.
(2)	Drehung	Wenn Sie das gescannte Bild drehen möchten, wählen Sie den gewünschten Drehungswinkel aus der Dropdown-Liste.
(3)	Kalibrierung	Dient zum Kalibrieren des Scanners. Weitere Informationen siehe <i>Kalibrierung mit Hilfe von Software (für Windows®)</i> auf Seite 60.
(4)	Standardwerte	Dient zum Zurücksetzen der Werte in dieser und allen anderen Eigenschaften-Registerkarten auf die werkseitigen Standardeinstellungen.

Imprinter-Einstellungen

Klicken Sie auf **Setup**  und anschließend auf die Registerkarte **Imprinter**, um Buchstaben, Ziffern, Datum, Uhrzeit, Dokumentenanzahl und benutzerdefinierten Text in die gescannten Bilder einzufügen.

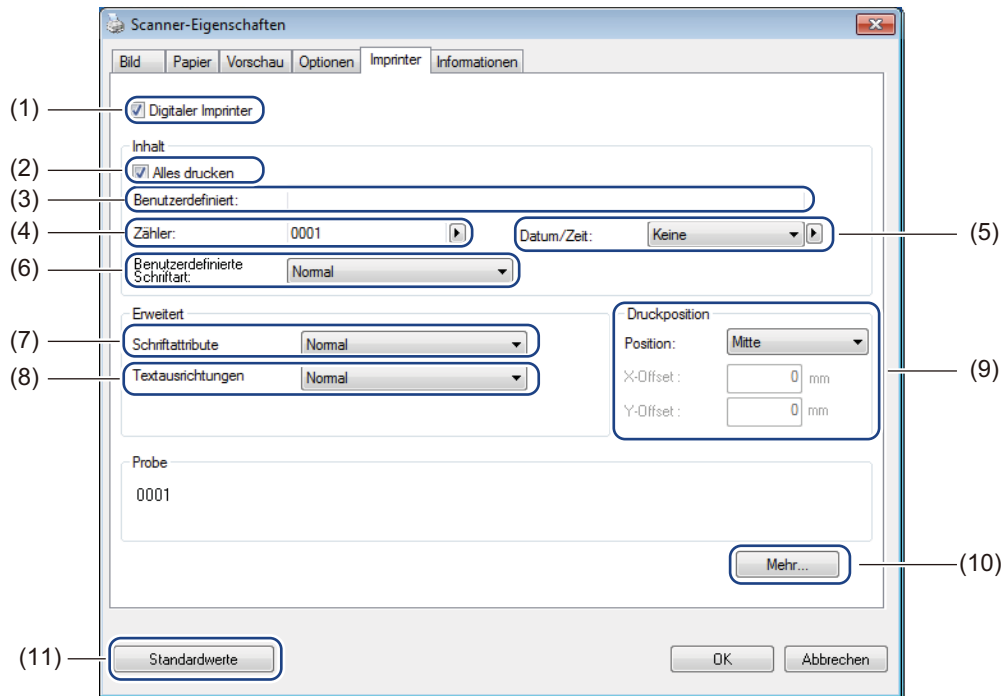

(1)	Digitaler Imprinter	Wählen Sie Digitaler Imprinter , um die Zeichenfolge auf der ersten Seite des gescannten Dokuments einzufügen.
(2)	Alles drucken	Aktivieren Sie das Kontrollkästchen Alles drucken , um den gewählten Text auf allen Seiten des Dokuments einzufügen. Deaktivieren Sie das Kontrollkästchen Alles drucken , um den Text nur auf der ersten Seite einzufügen.
(3)	Benutzerdefiniert	Geben Sie den einzufügenden Text ein.
(4)	Zähler	Zeigt die Seitenanzahl für die Scansitzung an.
(5)	Datum/Zeit	Wählen Sie ein Format aus der Dropdown-Liste, wenn Sie das Datum und die Uhrzeit in Ihren Text einschließen möchten.
(6)	Benutzerdefinierte Schriftart	Klicken Sie auf die Dropdown-Liste, um eine Schriftart für Ihren Text auszuwählen.
(7)	Schriftattribute	Wählen Sie ein Schriftattribut aus der Dropdown-Liste. Zur Auswahl stehen die Optionen Normal , Unterstrichen , Doppelt und Fett .
(8)	Textausrichtungen	Wählen Sie eine Textausrichtung aus der Dropdown-Liste. Zur Auswahl stehen die Optionen Normal , Gedreht , Vertikal , Vertikal gedreht, 90° (im Uhrzeigersinn) und 90° (entgegen dem Uhrzeigersinn) .
(9)	Druckposition	Wählen Sie die Position Ihres Textes aus der Dropdown-Liste. Zur Auswahl stehen die Optionen Oben , Mitte , Unten und Benutzerdefiniert . Wenn Sie Benutzerdefiniert wählen, geben Sie den X-Offset - und den Y-Offset -Wert ein, um die Textposition anzugeben.

(10)	Mehr	Klicken Sie auf Mehr... , um Größe, Abstand und Transparenz für Ihren Text festzulegen.
(11)	Standardwerte	Dient zum Zurücksetzen der Werte in dieser und allen anderen Eigenschaften-Registerkarten auf die werkseitigen Standardeinstellungen.

Informationen

Klicken Sie auf **Setup**  und anschließend auf die Registerkarte **Informationen**, um System- und Scannerinformationen anzuzeigen.

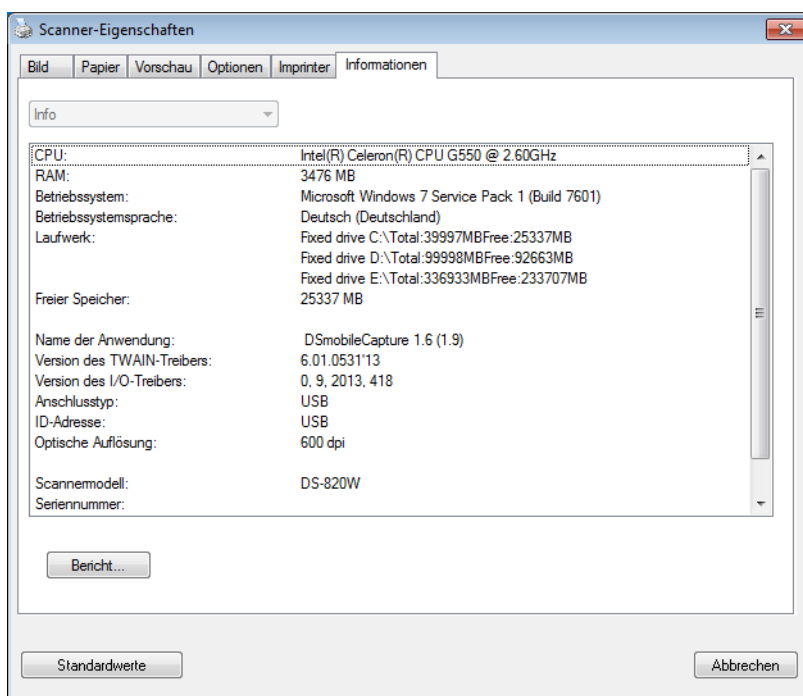

Verwenden von DSmobileCapture (für Macintosh)

- 1 Schließen Sie das mitgelieferte Micro-USB-Kabel an den Micro-USB-Anschluss des Scanners an. Schließen Sie das Kabel an Ihren Computer an.
- 2 Doppelklicken Sie auf die Verknüpfung **DSmobileCapture**  auf dem Desktop.
- 3 **DSmobileCapture** wird gestartet.

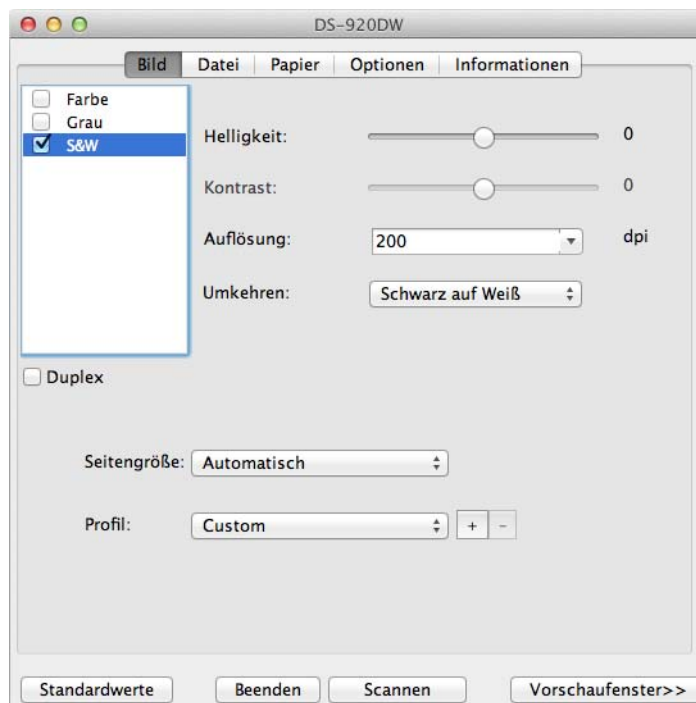

- 4 Ändern Sie bei Bedarf die Scaneinstellungen. Informationen zum Ändern der Einstellungen finden Sie unter *Ändern von Scaneinstellungen in DSmobileCapture (für Macintosh)* auf Seite 38.
- 5 Legen Sie ein Dokument in den Scanner ein.
- 6 Klicken Sie auf dem DSmobileCapture-Bildschirm auf **Scannen** oder drücken Sie die **Start/OK**-Taste des Scanners, wenn das Dokument festgelegt ist. Der Scanner beginnt zu scannen. Das gescannte Bild wird in dem Verzeichnis gespeichert, das Sie in Schritt 4 angegeben haben. Überprüfen Sie zur Sicherheit das Scan-Ergebnis.

Ändern von Scaneinstellungen in DSmobileCapture (für Macintosh)

Bildeinstellungen

Klicken Sie auf die Registerkarte **Bild**, um den gewünschten Bildtyp zu wählen und verschiedene Grundeinstellungen festzulegen.

HINWEIS

Diese Abbildung stammt vom DS-920DW.

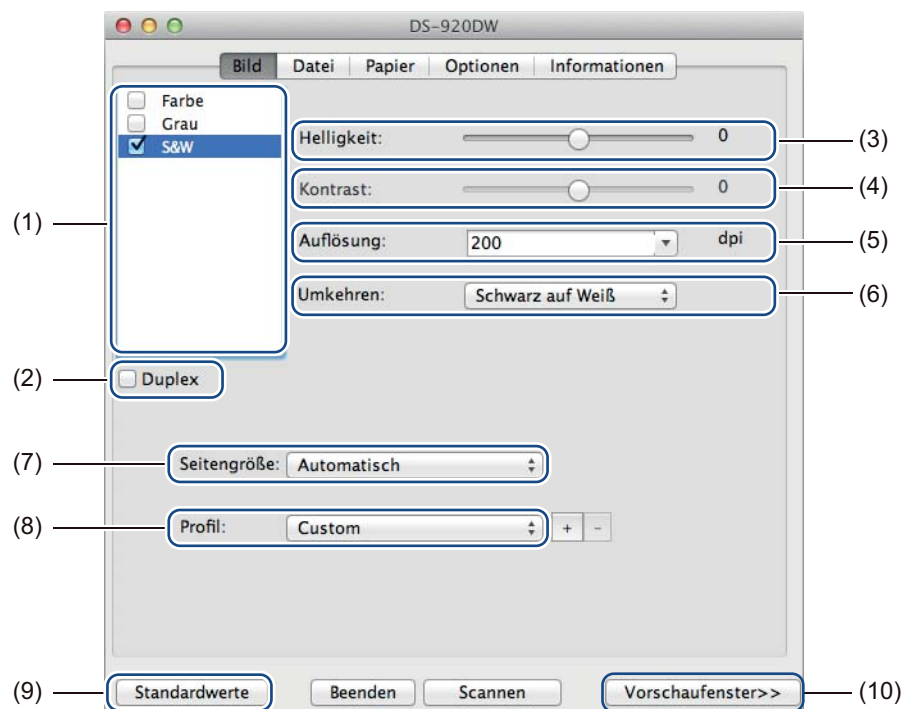

(1)	Bildauswahlfeld	Wählen Sie die Art des Dokuments aus, das Sie scannen möchten.
(2)	Duplex	(Nur DS-920DW) Aktivieren Sie das Kontrollkästchen Duplex , um einen Duplex-Scan (beidseitigen Scan) durchzuführen,
(3)	Helligkeit	Dient zum Anpassen der Helligkeit eines Bildes. Der einstellbare Bereich reicht von -100 bis +100 . Die werkseitige Standardeinstellung ist 0 .
(4)	Kontrast	Dient zum Anpassen des Bereichs zwischen den dunkelsten und hellsten Schattierungen des Bildes. Der einstellbare Bereich reicht von -100 bis +100 . Die werkseitige Standardeinstellung ist 0 .
(5)	Auflösung	Bestimmen Sie die gewünschte Qualität des gescannten Bildes. Die werkseitige Standardeinstellung ist 200 dpi .
(6)	Umkehren	Dient zum Umkehren der Helligkeitswerte und der Farben des Bildes.

(7)	Seitengröße	Seitengröße bietet die Möglichkeit, nur einen Teil des gescannten Bildes zu erfassen. Wählen Sie das gewünschte Papierformat aus der Popup-Liste Seitengröße .
(8)	Profil	Speichern oder ändern Sie die Scaneinstellung im Dialogfeld der Scanner-Eigenschaften.
(9)	Standardwerte	Dient zum Zurücksetzen der Werte in dieser und allen anderen Eigenschaften-Registerkarten auf die werkseitigen Standardeinstellungen.
(10)	Vorschaufenster	Klicken Sie hierauf, um das Bild vor dem Scannen als Vorschau anzuzeigen. Anhand dieses Vorschaubildes können Sie den Scanbereich festlegen. Wenn Sie auf Vorschau klicken, wird der Vorschau-Scan gestartet und das gescannte Bild erscheint im Vorschaufenster . Beachten Sie, dass das gescannte Bild nur der Vorschau dient und nicht gespeichert wird.

Dateieinstellungen

Klicken Sie auf die Registerkarte **Datei**, um die Einstellungen für den Dateinamen und das Verzeichnis vorzunehmen, in dem das gescannte Bild gespeichert werden soll.

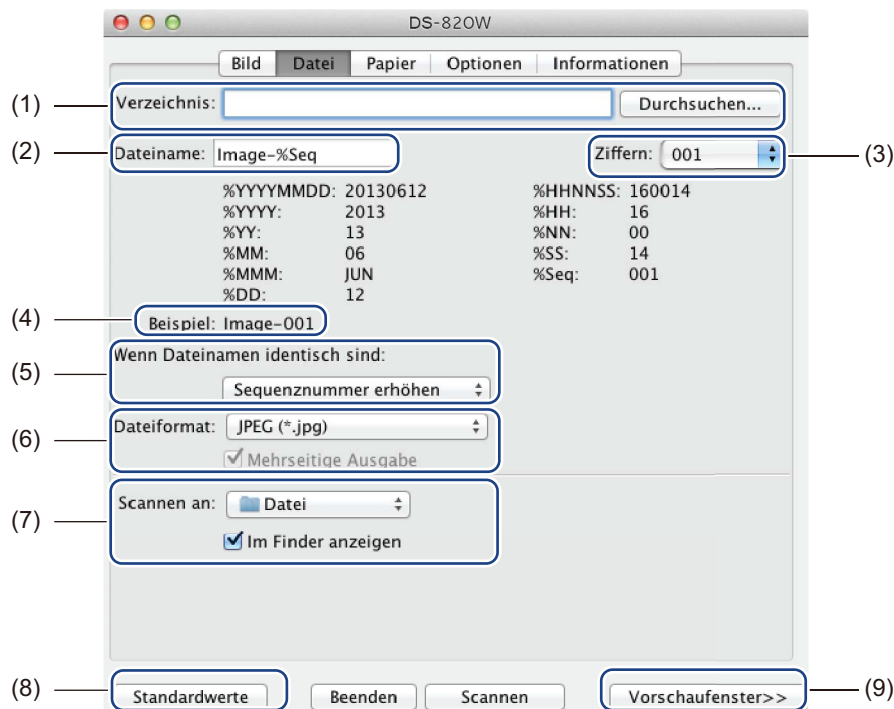

(1)	Verzeichnis	Geben Sie das Verzeichnis an, in dem die gescannten Bilder gespeichert werden sollen.
(2)	Dateiname	Legen Sie die Regel für den Dateinamen des gescannten Bildes fest.
(3)	Ziffern	Bestimmen Sie die Startnummer der fortlaufenden Nummer, die in den Dateinamen eingeschlossen wird.
(4)	Beispiel	Sehen Sie den eingestellten Dateinamen als Vorschau an.
(5)	Wenn Dateinamen identisch sind	Ändern Sie den Dateinamen, wenn derselbe Name in dem Verzeichnis, das Sie unter Verzeichnis gewählt haben, bereits existiert.
(6)	Dateiformat	Wählen Sie das Dateiformat für das gescannte Bild aus. Wenn Sie TIFF oder PDF wählen, ist die Option Mehrseitige Ausgabe verfügbar. Sie können mit dem Scannen des nächsten Dokuments fortfahren, sobald der vorherige Scan-Job abgeschlossen ist.
(7)	Scannen an	Wählen Sie den Speicherort aus, an den das gescannte Bild gesendet werden soll.
(8)	Standardwerte	Dient zum Zurücksetzen der Werte in dieser und allen anderen Eigenschafts-Registerkarten auf die werkseitigen Standardeinstellungen.
(9)	Vorschauenster	Klicken Sie hierauf, um das Bild vor dem Scannen als Vorschau anzuzeigen. Anhand dieses Vorschaubildes können Sie den Scanbereich festlegen. Wenn Sie auf Vorschau klicken, wird der Vorschau-Scan gestartet und das gescannte Bild erscheint im Vorschauenster . Beachten Sie, dass das gescannte Bild nur der Vorschau dient und nicht gespeichert wird.

Papiereinstellungen

Klicken Sie auf die Registerkarte **Papier**, um Werte für die Bildausgabe festzulegen.

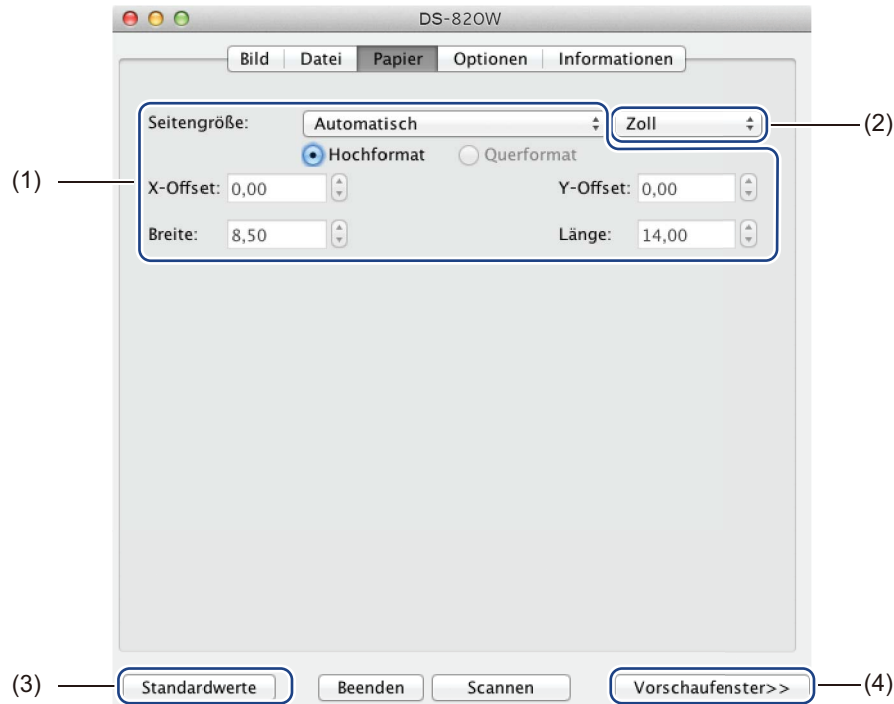

(1)	Seitengröße	<p>Seitengröße bietet die Möglichkeit, nur einen Teil des gescannten Bildes zu erfassen. Wählen Sie das gewünschte Papierformat aus der Popup-Liste Seitengröße und geben Sie die gewünschten Werte für X-Offset und Y-Offset oder für Breite und Länge an, um den zu scannenden Bereich festzulegen. Klicken Sie auf Vorschauenfenster (4), um die Anordnung des Bildes entsprechend Ihrer Änderung der Werte als Vorschau anzuzeigen.</p> <ul style="list-style-type: none"> • X-Offset – Abstand der linken Kante des Dokuments von der linken Kante des gescannten Bereichs. • Y-Offset – Abstand der oberen Kante des Dokuments von der oberen Kante des gescannten Bereichs. • Breite – Breite des gescannten Bereichs. • Länge – Länge des gescannten Bereichs.
(2)	Einheit	<p>Unter Einheit können Sie das von Ihnen gewünschte Maßsystem festlegen. Wählen Sie Zoll, Millimeter oder Pixel aus der Popup-Liste.</p>
(3)	Standardwerte	<p>Dient zum Zurücksetzen der Werte in dieser und allen anderen Eigenschaftensregisterkarten auf die werkseitigen Standardeinstellungen.</p>
(4)	Vorschauenfenster	<p>Klicken Sie hierauf, um das Bild vor dem Scannen als Vorschau anzuzeigen. Anhand dieses Vorschaubildes können Sie den Scanbereich festlegen.</p> <p>Wenn Sie auf Vorschau klicken, wird der Vorschau-Scan gestartet und das gescannte Bild erscheint im Vorschauenfenster. Beachten Sie, dass das gescannte Bild nur der Vorschau dient und nicht gespeichert wird.</p>

Optionseinstellungen

Klicken Sie auf die Registerkarte **Optionen**, um einige zusätzliche Bildverarbeitungseinstellungen vorzunehmen oder um den Scanner zu kalibrieren.

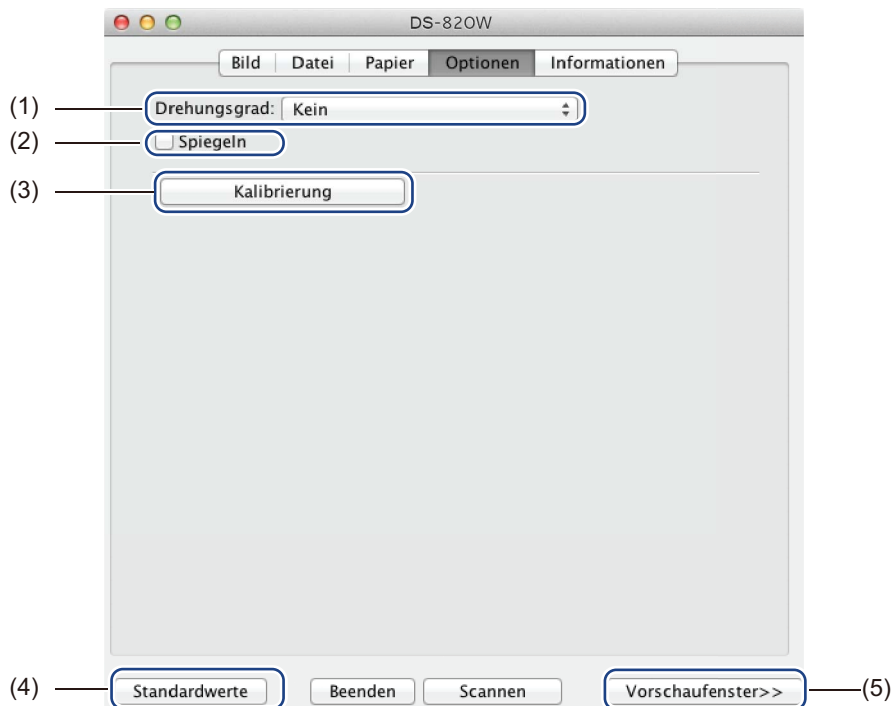

(1)	Drehungsgrad	Wenn Sie das gescannte Bild drehen möchten, wählen Sie den gewünschten Drehungswinkel aus der Popup-Liste.
(2)	Spiegeln	Aktivieren Sie das Kontrollkästchen Spiegeln , wenn Sie das Bild spiegelverkehrt darstellen möchten.
(3)	Kalibrierung	Dient zum Kalibrieren des Scanners. Weitere Informationen siehe <i>Kalibrierung mit Hilfe von Software (für Macintosh)</i> auf Seite 63.
(4)	Standardwerte	Dient zum Zurücksetzen der Werte in dieser und allen anderen Eigenschafts-Registerkarten auf die werkseitigen Standardeinstellungen.
(5)	Vorschauenfenster	Klicken Sie hierauf, um das Bild vor dem Scannen als Vorschau anzuzeigen. Anhand dieses Vorschaubildes können Sie den Scanbereich festlegen. Wenn Sie auf Vorschau klicken, wird der Vorschau-Scan gestartet und das gescannte Bild erscheint im Vorschauenfenster . Beachten Sie, dass das gescannte Bild nur der Vorschau dient und nicht gespeichert wird.

Informationen

Klicken Sie auf die Registerkarte **Informationen**, um System- und Scannerinformationen anzuzeigen.

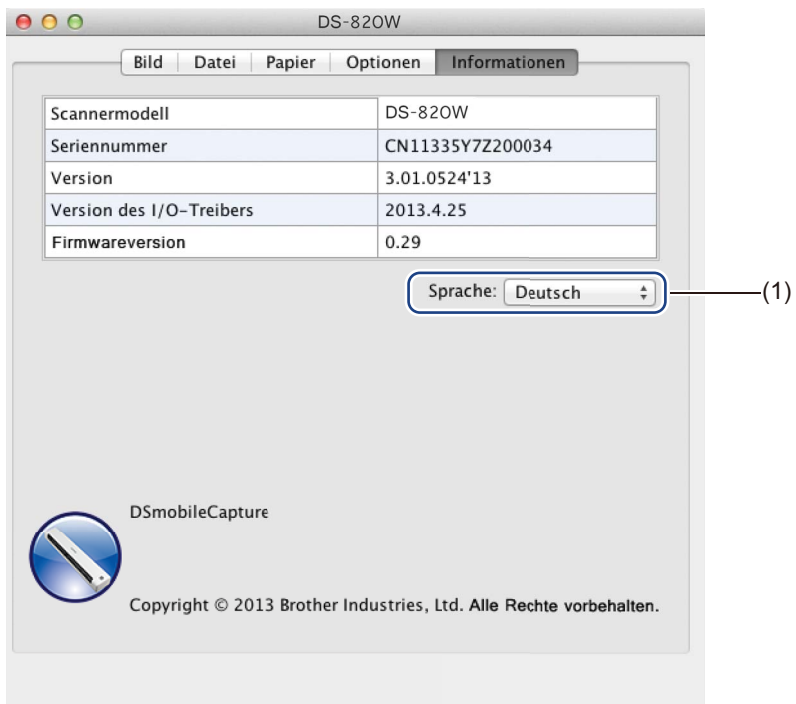

(1)	Sprache	Wählen Sie die gewünschte Anzeigesprache aus der Popup-Liste.
-----	----------------	---

Verwenden von Button Manager V2 (für Windows®)

HINWEIS

- Eine ausführlichere Anleitung finden Sie im *Button Manager V2 Benutzerhandbuch* aus dem Hilfemenü der Anwendung.
- Um das Hilfemenü anzuzeigen, klicken Sie mit der rechten Maustaste auf das Symbol

Button Manager V2  in der Taskleiste und klicken Sie anschließend auf **Hilfe**.

Verwenden Sie eine dieser beiden Methoden, um das Schaltflächenpanel von **Button Manager V2** zu starten.

5

So zeigen Sie das Verknüpfungssymbol an und starten das Schaltflächenpanel von Button Manager V2 von der Taskleiste aus

- 1 Schließen Sie das Micro-USB-Kabel an den Micro-USB-Anschluss des Scanners an. Schließen Sie das Micro-USB-Kabel an einen USB-Anschluss des Computers an.
- 2 Klicken Sie auf das Symbol **Button Manager V2**  in der Taskleiste in der rechten unteren Ecke des Computerbildschirms.
- 3 Das Schaltflächenpanel von **Button Manager V2** wird gestartet.

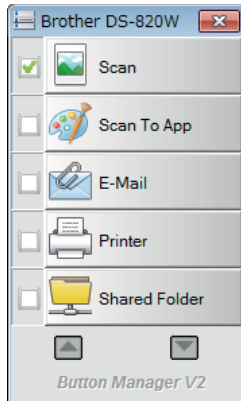

So starten Sie das Schaltflächenpanel von Button Manager V2 über die Start-Schaltfläche von Windows®

- 1 Klicken Sie auf **Start**  > **Alle Programme** > **Brother DS-820W (DS-920DW) Scanner** > **Button Manager** > **Button Manager V2**.
- 2 Wenn das Dialogfeld **Scannermodell wählen** angezeigt wird, wählen Sie Ihr Scannermodell aus der Liste und klicken Sie auf **OK**.
- 3 Das Schaltflächenpanel von **Button Manager V2** wird gestartet.

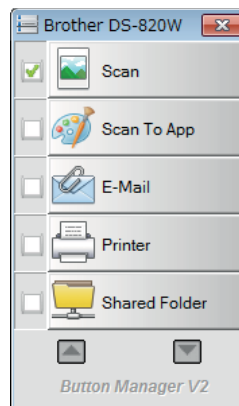

Scanverfahren

Mit **Button Manager V2** kann auf zwei Arten gescannt werden. Überprüfen bzw. ändern Sie bei Bedarf die Scaneinstellungen, bevor Sie mit dem Scannen beginnen.

So scannen Sie mit Hilfe der Scanschaltfläche im Schaltflächenpanel von Button Manager V2

- 1 Legen Sie ein Dokument in den Scanner ein.
- 2 Starten Sie das Schaltflächenpanel von **Button Manager V2**.
- 3 Klicken Sie bei Bedarf mit der rechten Maustaste auf die gewünschte Scanschaltfläche im Schaltflächenpanel von **Button Manager V2**, um die Scaneinstellungen zu ändern. Weitere Informationen finden Sie im *Button Manager V2 Benutzerhandbuch*.
- 4 Klicken Sie auf die gewünschte Scanschaltfläche im Schaltflächenpanel von **Button Manager V2**, um den Scanvorgang zu starten.

So scannen Sie mit Hilfe der Start-Taste am Scanner

- 1 Legen Sie ein Dokument in den Scanner ein.
- 2 Starten Sie das Schaltflächenpanel von **Button Manager V2**.
- 3 Klicken Sie bei Bedarf mit der rechten Maustaste auf die gewünschte Scanschaltfläche im Schaltflächenpanel von **Button Manager V2**, um die Scaneinstellungen zu ändern. Weitere Informationen finden Sie im *Button Manager V2 Benutzerhandbuch*.
- 4 Aktivieren Sie das Kontrollkästchen links neben der gewünschten Scanschaltfläche.
- 5 Drücken Sie die **Start**-Taste am Scanner, um den Scanvorgang zu starten.

Scanschaltflächen im Schaltflächenpanel von Button Manager V2 (für Windows®)

Scannen und als Bild öffnen

Verwenden Sie diese Option, um das gescannte Bild in einer bestimmten Anwendung zu öffnen. Beachten Sie, dass die Anwendung bereits geöffnet sein und auf dem Computer ausgeführt werden muss.

Zum Ändern von Scaneinstellungen klicken Sie mit der rechten Maustaste auf die Schaltfläche

Scan  Scan (siehe *Button Manager V2 Benutzerhandbuch*).

- 1 Legen Sie ein Dokument in den Scanner ein.
- 2 Starten Sie das Schaltflächenpanel von **Button Manager V2**.

3 Klicken Sie auf **Scan**  Scan.

Wenn der Scanvorgang abgeschlossen ist, wird das gescannte Bild in ihre geöffnete und aktive Anwendung eingefügt.

Überprüfen Sie zur Sicherheit das Scan-Ergebnis.

HINWEIS

- Wenn keine Anwendung gestartet wird oder die Anwendung minimiert ist, wird das gescannte Bild in einem vordefinierten Ordner gespeichert (nähere Informationen zum Ändern des Ordnerpfads siehe *Button Manager V2 Benutzerhandbuch*).
 - Wenn mehrere Anwendungen geöffnet sind, erscheint das Bild in der aktiven Anwendung.
-

Scannen und in einer Anwendung öffnen

Verwenden Sie diese Option, um das gescannte Bild in einer Anwendung zu öffnen, die Sie aus einer Liste auswählen.

Zum Ändern der Scaneinstellungen klicken Sie mit der rechten Maustaste auf die Schaltfläche

Scan To App  Scan To App.

- 1 Legen Sie ein Dokument in den Scanner ein.
- 2 Starten Sie das Schaltflächenpanel von **Button Manager V2**.

3 Klicken Sie auf **Scan To App**  Scan To App, um den Scanvorgang zu starten.

Wenn der Scanvorgang abgeschlossen ist, wird das gescannte Bild in einer Anwendung geöffnet, die Sie aus der angezeigten Liste gewählt haben.

Überprüfen Sie zur Sicherheit das Scan-Ergebnis.

Scannen und an eine E-Mail anhängen

Verwenden Sie diese Option, um das gescannte Bild an eine E-Mail anzuhängen.

Um Scaneinstellungen oder die E-Mail-Software zu ändern, klicken Sie mit der rechten Maustaste auf die

Schaltfläche **E-Mail**  E-Mail .

- 1 Legen Sie ein Dokument in den Scanner ein.
- 2 Starten Sie das Schaltflächenpanel von **Button Manager V2**.
- 3 Klicken Sie auf **E-Mail**  E-Mail , um den Scanvorgang zu starten.

Wenn der Scanvorgang abgeschlossen ist, wird Ihre E-Mail-Software gestartet und das gescannte Bild wird an eine leere E-Mail angehängt.

Überprüfen Sie zur Sicherheit das Scan-Ergebnis.

Scannen und an einen Drucker senden

Verwenden Sie diese Option, um das gescannte Bild mit Ihrem Standarddrucker zu drucken.

Um Scaneinstellungen oder den Zieldrucker zu ändern, klicken Sie mit der rechten Maustaste auf die

Schaltfläche **Printer**  Printer .

- 1 Legen Sie ein Dokument in den Scanner ein.
- 2 Starten Sie das Schaltflächenpanel von **Button Manager V2**.
- 3 Klicken Sie auf **Printer**  Printer , um den Scanvorgang zu starten.

Wenn der Scanvorgang abgeschlossen ist, wird das gescannte Bild mit Ihrem Standarddrucker gedruckt.

Überprüfen Sie zur Sicherheit das Scan-Ergebnis.

Scannen und in einem freigegebenen Ordner speichern

Verwenden Sie diese Option, um das gescannte Bild in einem freigegebenen Ordner in Ihrem Netzwerk zu speichern.

Zum Ändern der Scaneinstellungen klicken Sie mit der rechten Maustaste auf die Schaltfläche **Shared**

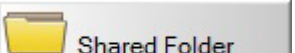

- 1 Legen Sie ein Dokument in den Scanner ein.
- 2 Starten Sie das Schaltflächenpanel von **Button Manager V2**.
- 3 Klicken Sie auf **Shared Folder**  , um den Scanvorgang zu starten.

Wenn der Scanvorgang abgeschlossen ist, wird das gescannte Bild direkt an den freigegebenen Ordner gesendet.

Überprüfen Sie zur Sicherheit das Scan-Ergebnis.

Scannen und auf einem FTP-Server speichern

Verwenden Sie diese Option, um das gescannte Bild in einem Ordner auf Ihrem FTP-Server zu speichern.

Zum Ändern der Scaneinstellungen klicken Sie mit der rechten Maustaste auf die Schaltfläche



- 1 Legen Sie ein Dokument in den Scanner ein.
- 2 Starten Sie das Schaltflächenpanel von **Button Manager V2**.
- 3 Klicken Sie auf **FTP**  , um den Scanvorgang zu starten.

Wenn der Scanvorgang abgeschlossen ist, wird das gescannte Bild direkt an den Ordner auf Ihrem FTP-Server gesendet.

Überprüfen Sie zur Sicherheit das Scan-Ergebnis.

Herstellen einer Verbindung im Access-Point-Modus

Sie haben die Möglichkeit, Ihr Wireless-Gerät (Computer, Smartphone, Tablet o. Ä.) mit dem Scanner zu verbinden. Hierbei kann der Scanner selbst die Funktion des Access Points übernehmen und Ihr Wireless-Gerät kann direkt auf die gescannten Bilder auf der SD-Karte des Scanners zugreifen.

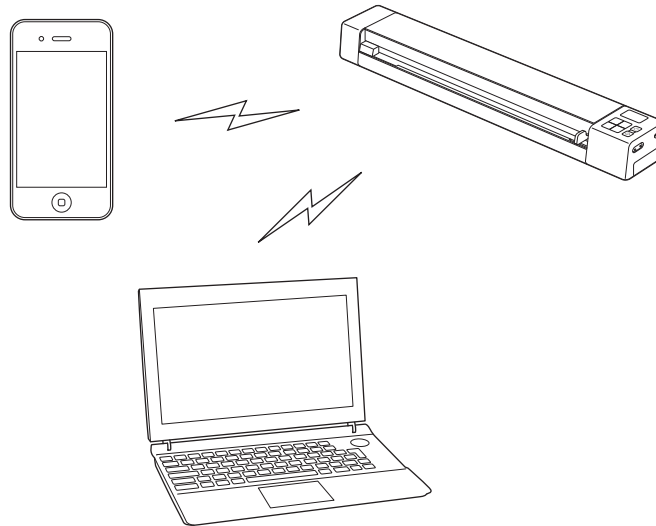

HINWEIS

- Sofern Sie noch kein Kennwort für das Wi-Fi®-Netzwerk festgelegt haben, legen Sie zunächst ein solches Kennwort in Ihrem Webbrowser fest. Weitere Informationen siehe *Festlegen eines Wi-Fi®-Netzwerkennworts* auf Seite 52.
- Ohne ein Wi-Fi®-Netzwerkennwort können die Daten auf Ihrer SD-Karte von Dritten eingesehen und entwendet werden.
- Sollten Sie Ihr Kennwort vergessen, drücken Sie die **Reset**-Taste des Scanners, um das Kennwort zurückzusetzen. Weitere Informationen siehe *Netzwerkeinstellungen zurücksetzen* auf Seite 58.
- Bis zu drei Wireless-Geräte können gleichzeitig mit dem Scanner verbunden sein.

- 1 Stellen Sie den Wi-Fi®-Schalter auf **ON** (Ein).
Warten Sie etwa 40 Sekunden, bis die Wi-Fi®-Anzeige von Rot zu Blau wechselt.

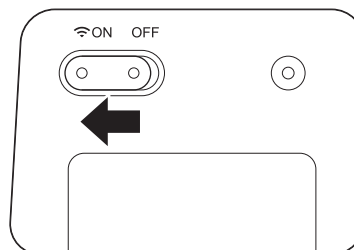

- 2 Aktivieren Sie die Wi-Fi®-Funktion Ihres Wireless-Gerätes (Computer, Smartphone, Tablet o. Ä.), um den Scanner auszuwählen.
Weitere Informationen hierzu entnehmen Sie bitte der Anleitung Ihres Wireless-Gerätes.
- 3 Wählen Sie die SSID **Brother DS-820W-xxxx** Ihres Scanners aus (wobei xxxx für die MAC-Adresse (Media Access Control) des Scanners steht).

Verwenden eines Webbrowsers

Sie können den Webbrowser Ihres Wireless-Gerätes (Computer, Smartphone, Tablet o. Ä.) verwenden, um die gescannten Bilder, die auf der SD-Karte des Scanners gespeichert sind, anzuzeigen und auf Ihr Wireless-Gerät herunterzuladen.

- 1 Verbinden Sie Ihr Wireless-Gerät im Access-Point-Modus mit dem Scanner.
Weitere Informationen siehe *Herstellen einer Verbindung im Access-Point-Modus* auf Seite 50.
- 2 Starten Sie den Webbrowser Ihres Wireless-Gerätes.
- 3 Geben Sie **http://10.10.100.1** in die Adressleiste ein.
- 4 Wenn Sie das gescannte Bild zum ersten Mal im Browser anzeigen, wird der Bildschirm **Kennwort einrichten** angezeigt. Legen Sie Ihr Kennwort fest und klicken Sie auf **Anwenden**.
Wenn Sie das Kennwort bereits festgelegt haben, geben Sie es ein, um sich anzumelden.
- 5 Die Startseite wird im Browser angezeigt.

HINWEIS

Wenn keine Daten auf der SD-Karte vorhanden sind, werden keine Bilder angezeigt.

Festlegen eines Wi-Fi[®]-Netzwerkennworts



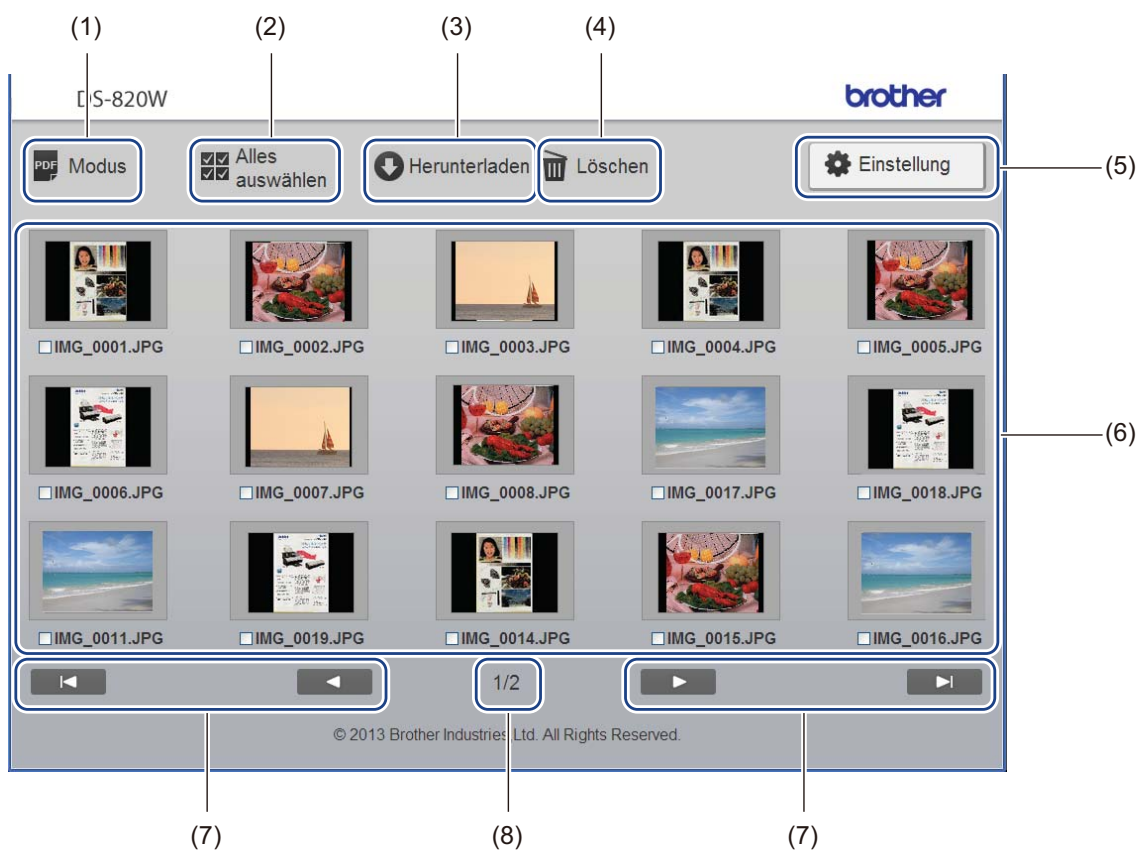

Sofern Sie noch kein Kennwort für das Wi-Fi[®]-Netzwerk festgelegt haben, legen Sie zunächst ein solches Kennwort in Ihrem Webbrowser fest. Ohne ein Wi-Fi[®]-Netzwerkennwort können die Daten auf Ihrer SD-Karte von Dritten eingesehen und entwendet werden.

- 1 Verbinden Sie Ihr Wireless-Gerät im Access-Point-Modus mit dem Scanner.
Weitere Informationen siehe *Herstellen einer Verbindung im Access-Point-Modus* auf Seite 50.
- 2 Starten Sie den Webbrowser Ihres Wireless-Gerätes.
- 3 Geben Sie **http://10.10.100.1** in die Adressleiste ein.
- 4 Wenn Sie das gescannte Bild zum ersten Mal im Browser anzeigen, wird der Bildschirm **Kennwort einrichten** angezeigt. Legen Sie Ihr Kennwort fest und klicken Sie auf **Anwenden**.
Wenn Sie das Kennwort bereits festgelegt haben, geben Sie es ein, um sich anzumelden.

- 5 Die Startseite wird im Browser angezeigt.
- 6 Klicken Sie auf **Einstellung** > **WLAN-Einstellung**. Daraufhin wird der Bildschirm **WLAN-Einstellung** angezeigt.
- 7 Wählen Sie aus der Dropdown-Liste **Verschlüsselung** die Option **WPA2(AES)**.
- 8 Geben Sie den **Pre-Shared Key** ein und klicken Sie auf **Anwenden**.
- 9 Der Bildschirm **Neu starten...** wird angezeigt, und die Einstellung ist abgeschlossen.



(1)	Modus	Klicken Sie hierauf, um das gescannte Bild je nach dem Dateiformat (PDF oder JPEG) zu wechseln.
(2)	Alles auswählen	Klicken Sie hierauf, um alle Kontrollkästchen zu aktivieren.
(3)	Herunterladen	Klicken Sie hierauf, um die Datei herunterzuladen, deren Kontrollkästchen ausgewählt ist.
(4)	Löschen	Klicken Sie hierauf, um die Datei zu löschen, deren Kontrollkästchen ausgewählt ist.
(5)	Einstellung	Klicken Sie hierauf, um zu den Einstellungsseiten zu gelangen. Weitere Informationen siehe <i>Ändern von Einstellungen über den Browser</i> auf Seite 57.
(6)	Miniaturansicht	Zeigt die gescannten Bilder an (bis zu 15 Bilder pro Bildschirm). Wenn Sie in der Miniaturansicht auf das gescannte Bild klicken, wird der Vorschaubildschirm angezeigt. Wenn keine Daten auf der SD-Karte vorhanden sind, werden keine gescannten Bilder angezeigt.

(7)	Bildschirm-Cursor	 <p>Klicken Sie hierauf, um zur ersten Seite zu gelangen.</p>  <p>Klicken Sie hierauf, um zur vorherigen Seite zu gelangen.</p>  <p>Klicken Sie hierauf, um zur nächsten Seite zu gelangen.</p>  <p>Klicken Sie hierauf, um zur letzten Seite zu gelangen.</p>
(8)	Seite	Zeigt die Nummer der aktuellen Seite und die Gesamtanzahl der Seiten an.

Verwenden der USB-Verbindung zwischen Scanner und Computer

HINWEIS

Der Inhalt der SD-Karte wird nicht angezeigt, wenn der Wi-Fi[®]-Schalter eingeschaltet **ON** (Ein) ist oder wenn sich Ihr Computer im TWAIN-Modus befindet.

(Für Windows[®])

- 1 Schließen Sie das Micro-USB-Kabel an den Micro-USB-Anschluss des Scanners an. Schließen Sie das Kabel an Ihren Computer an.
- 2 Klicken Sie auf **Start**  > **Computer** und doppelklicken Sie auf **Wechseldatenträger** (Removable Disk).
- 3 Doppelklicken Sie auf **DCIM**.
Die Ordner auf der SD-Karte werden angezeigt.
 - Ordner **100PHOTO**
In diesem Ordner werden die gescannten Bilder im JPEG-Format gespeichert.
 - Ordner **200DOC**
In diesem Ordner werden die gescannten Bilder im PDF-Format gespeichert.

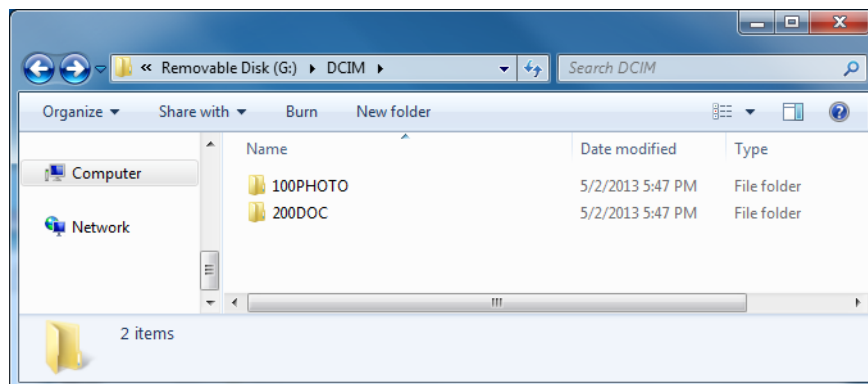

(Für Macintosh)

- 1 Schließen Sie das Micro-USB-Kabel an den Micro-USB-Anschluss des Scanners an. Schließen Sie das Kabel an Ihren Computer an.
- 2 iPhoto wird automatisch gestartet und die gescannten Bilder auf der SD-Karte werden angezeigt.

Verwenden von Avision (miwand) (Android™)

Verwenden Sie diese App auf Ihrem Android™-Gerät, um die gescannten Bilder, die auf der SD-Karte des Scanners gespeichert sind, anzuzeigen und auf Ihr Android™-Gerät herunterzuladen.

Installieren Sie die App von Google Play auf Ihrem Android™-Gerät. Zum Herunterladen, Installieren oder Deinstallieren der Android™-App lesen Sie die Anleitung für Ihr Gerät.

HINWEIS

- Sofern Sie noch kein Kennwort für das Wi-Fi®-Netzwerk festgelegt haben, legen Sie zunächst ein solches Kennwort in Ihrem Webbrowser fest. Weitere Informationen siehe *Festlegen eines Wi-Fi®-Netzwerkennworts* auf Seite 52.
 - Ohne ein Wi-Fi®-Netzwerkennwort können die Daten auf Ihrer SD-Karte von Dritten eingesehen und entwendet werden.
Weitere Informationen siehe Google Play.
-

Verwenden von Avision (miwand) (iOS)

Verwenden Sie diese App auf Ihrem Android™-Gerät, um die gescannten Bilder, die auf der SD-Karte des Scanners gespeichert sind, anzuzeigen und auf Ihr iOS-Gerät herunterzuladen.

Installieren Sie die App aus dem App Store auf Ihrem iOS-Gerät. Zum Herunterladen, Installieren oder Deinstallieren der iOS-App lesen Sie die Anleitung für Ihr Gerät.

HINWEIS

- Sofern Sie noch kein Kennwort für das Wi-Fi®-Netzwerk festgelegt haben, legen Sie zunächst ein solches Kennwort in Ihrem Webbrowser fest. Weitere Informationen siehe *Festlegen eines Wi-Fi®-Netzwerkennworts* auf Seite 52.
 - Ohne ein Wi-Fi®-Netzwerkennwort können die Daten auf Ihrer SD-Karte von Dritten eingesehen und entwendet werden.
Weitere Informationen siehe App Store.
-

Konfigurieren von Wi-Fi[®]-Einstellungen im Access-Point-Modus

Netzwerkeinstellungen konfigurieren

Sie können Netzwerkeinstellungen in Ihrem Browser konfigurieren.

- 1 Rufen Sie den Browser im Access-Point-Modus auf.
Weitere Informationen siehe *Herstellen einer Verbindung im Access-Point-Modus* auf Seite 50.
- 2 Klicken Sie auf **Einstellung**.

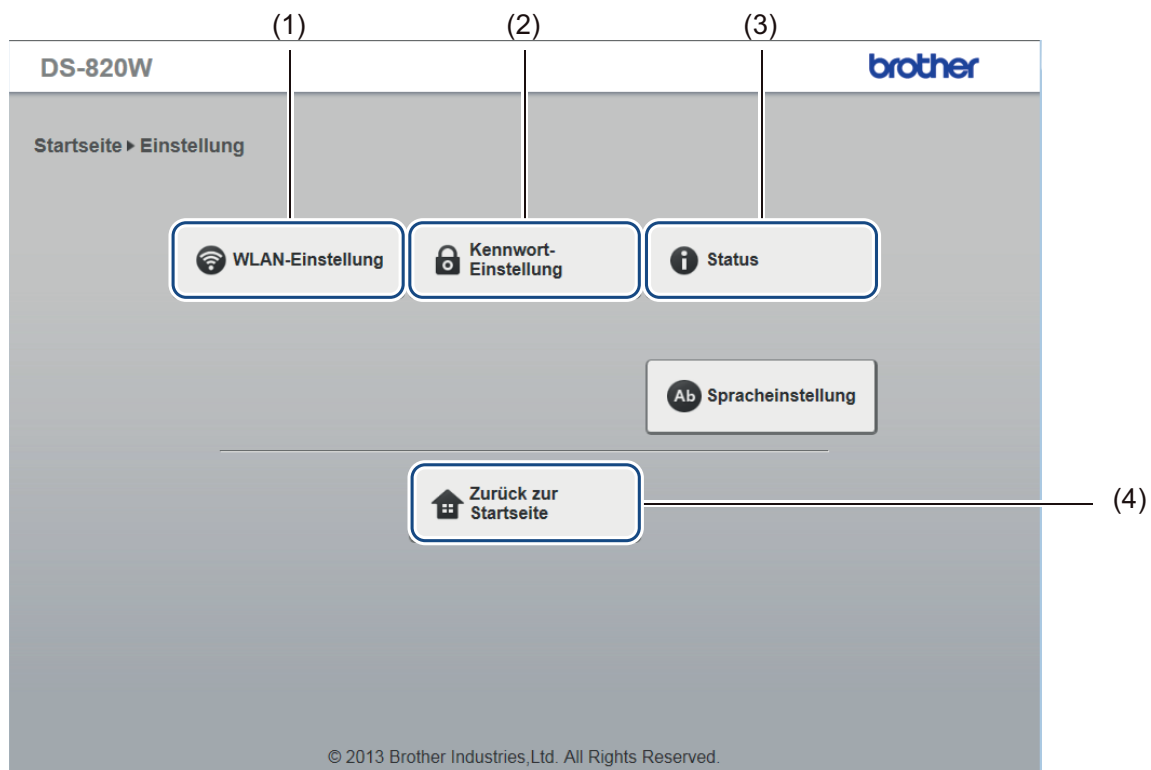

(1)	WLAN-Einstellung	Legen Sie die SSID (Netzwerkname) und den Pre-Shared Key fest.
(2)	Kennwort-Einstellung	Legen Sie das Kennwort fest, unter dem Sie sich anmelden können.
(3)	Status	Überprüfen Sie den Status des aktuellen Access Points. Überprüfen Sie die Firmware-Version.
(4)	Zurück zur Startseite	Kehren Sie zur Startseite zurück.

Netzwerkeinstellungen zurücksetzen

Alle Einstellungen, die Sie über die Wi-Fi[®]-Verbindung (**Wi-Fi[®]-Access-Point-Einstellung** und **Kennwort einrichten**) geändert haben, können Sie auf die Werkseinstellungen zurücksetzen.

- 1 Vergewissern Sie sich, dass der Scanner eingeschaltet ist.
- 2 Schalten Sie den Wi-Fi[®]-Schalter ein **ON** (Ein).

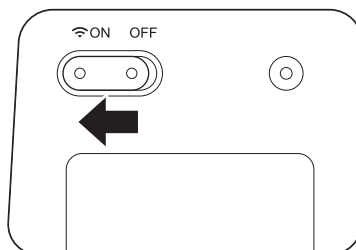

Warten Sie etwa 40 Sekunden, bis die Wi-Fi[®]-Anzeige von Rot zu Blau wechselt. Sobald der Scanner eine Verbindung zu Ihrem Access Point herstellt, beginnt die Wi-Fi[®]-Anzeige blau zu blinken.

- 3 Halten Sie dazu die Reset-Taste (1) des Scanners mit Hilfe eines spitzen Gegenstands wie etwa einer Nadel oder eines dünnen Stifts 10 Sekunden lang gedrückt.

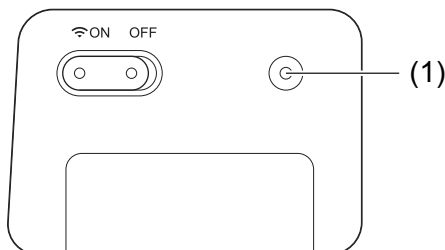

- 4 Lassen Sie die Reset-Taste los. Die Wi-Fi[®]-Anzeige wechselt zu Rot und die Wi-Fi[®]-Netzwerkeinstellungen werden auf die Werkseinstellungen zurückgesetzt.

HINWEIS

Wenn Sie die Reset-Taste drücken, werden die durch die Tasten auf dem Bedienfeld gesteuerten Einstellungen **nicht** auf die Werkseinstellungen zurückgesetzt und die gescannten Bilder auf der SD-Karte werden **nicht** gelöscht.

Kalibrieren Sie den Scanner nur, wenn die gescannten Bilder allmählich unscharf wirken, die Farbe ungewöhnlich aussieht (dunkler als normal), 8.000 Scanvorgänge durchgeführt wurden oder wenn der Scanner lange Zeit gelagert und nicht verwendet wurde.

Für eine erfolgreiche Kalibrierung benötigen Sie das mit dem Scanner mitgelieferte Kalibrierungsblatt.

Kalibrierung über das Bedienfeld

- 1 Schalten Sie den Scanner ein.
- 2 Drücken Sie die Taste **Menu** (Menü).
- 3 Drücken Sie mehrmals die Taste ◀ oder ▶, um **CAL** auf dem LC-Display auszuwählen.
- 4 Halten Sie das Kalibrierungsblatt an den Kanten und führen Sie es wie abgebildet in den Zuführungsschlitz ein.

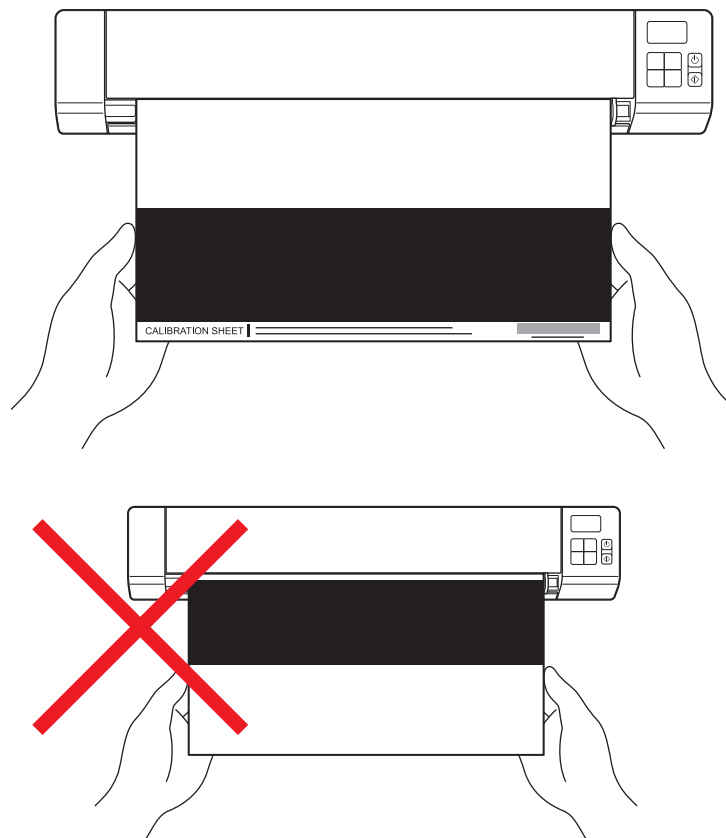



HINWEIS

Halten Sie das Kalibrierungsblatt nur an den Kanten und berühren Sie nicht den weißen oder schwarzen Bereich. Flecken oder Fingerabdrücke auf diesem Blatt können zu Kalibrierungsfehlern führen.

- 5 Drücken Sie die **Start/OK**-Taste.
- 6 Der Scanner beginnt, das Kalibrierungsblatt einzuziehen. Die LED der **Ein/Aus**-Taste blinkt grün.
- 7 Sobald das Kalibrierblatt den Scanner durchlaufen hat, wird **OK** auf dem LC-Display angezeigt und die Kalibrierung ist abgeschlossen.

Kalibrierung mit Hilfe von Software (für Windows®)

- 1 Doppelklicken Sie auf die Verknüpfung **DsmobileCapture**  auf dem Desktop.
- 2 Das Dialogfeld **Scannermodell wählen** wird angezeigt. Wählen Sie unter **Treibertyp** die Option **TWAIN** und unter **Scannermodell** das Modell **Brother DS-820W (DS-920DW)** und klicken Sie dann auf **OK**.
- 3 **DsmobileCapture** wird gestartet.
- 4 Klicken Sie auf **Setup** .

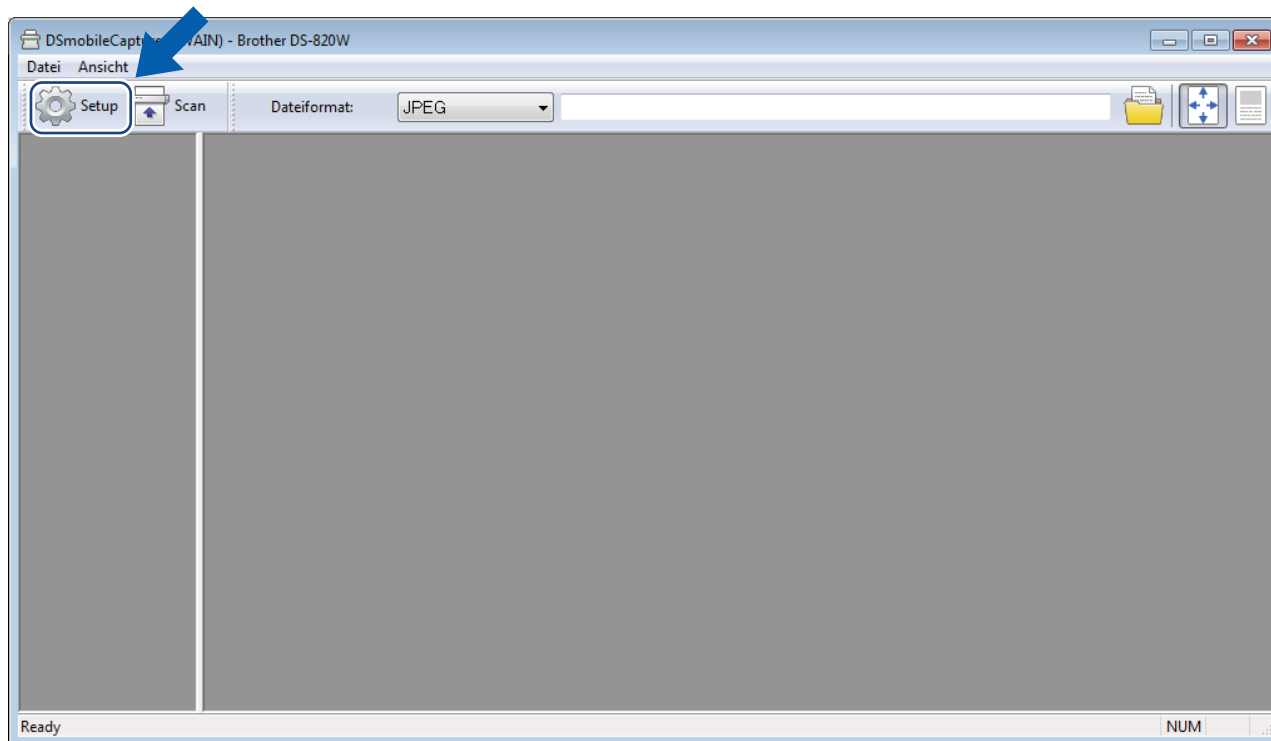

- 5 Klicken Sie auf die Registerkarte **Optionen**.
- 6 Klicken Sie auf **Kalibrierung**, um mit der Kalibrierung des Scanners zu beginnen.

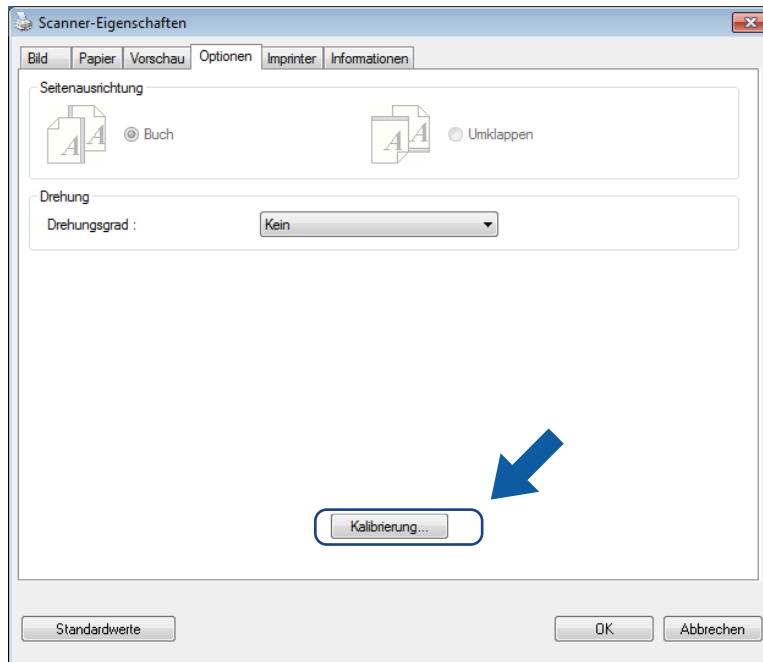

- 7 Durch eine Meldung werden Sie aufgefordert, das Kalibrierungsblatt einzulegen.

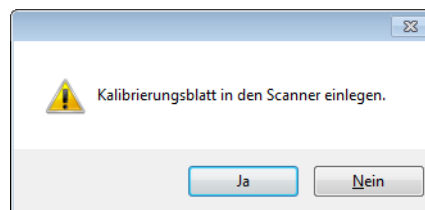

- 8 Halten Sie das Kalibrierungsblatt an den Kanten und führen Sie es wie abgebildet in den Zuführungsschlitz ein. Klicken Sie auf **Ja**.

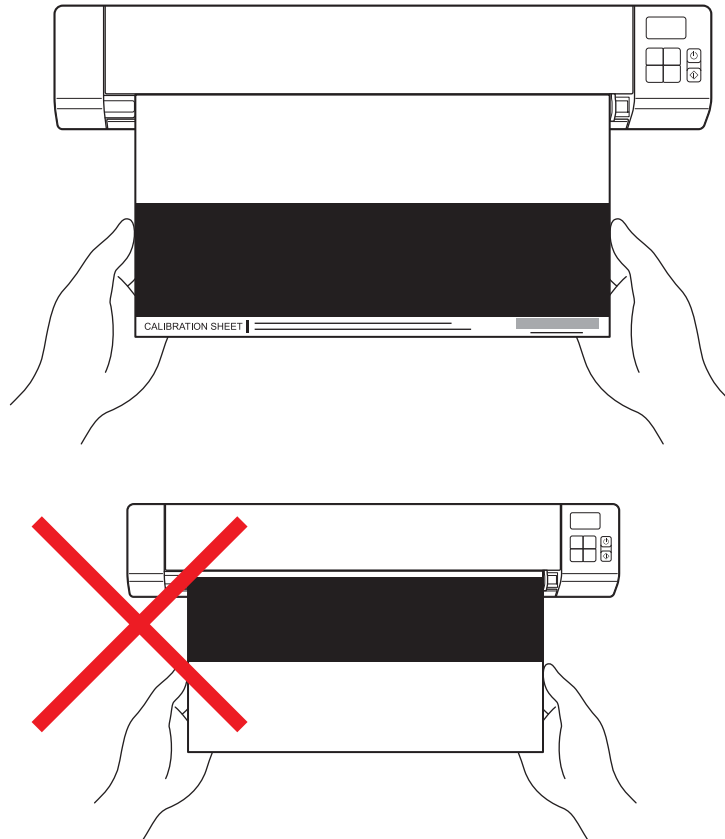

HINWEIS

Halten Sie das Kalibrierungsblatt nur an den Kanten und berühren Sie nicht den weißen oder schwarzen Bereich. Flecken oder Fingerabdrücke auf diesem Blatt können zu Kalibrierungsfehlern führen.

- 9 Der Scanvorgang wird automatisch gestartet.
- 10 Nachdem das Kalibrierungsblatt gescannt wurde, wird die Meldung **Kalibrierung war erfolgreich.**, auf dem Computerbildschirm angezeigt. Dies bedeutet, dass die Kalibrierung abgeschlossen ist. Klicken Sie auf **OK**, um die Kalibrierung zu beenden. Klicken Sie anschließend erneut auf **OK**, um den Bildschirm **Optionen** zu schließen.

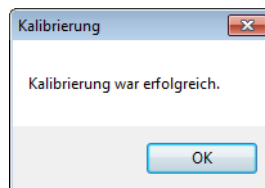

HINWEIS

Falls auf dem Computerbildschirm die Meldung **Kalibrierung fehlgeschlagen** angezeigt wird, trennen Sie das Micro-USB-Kabel vom Computer. Schließen Sie das Micro-USB-Kabel wieder an den Computer an und führen Sie die Kalibrierung erneut durch.

Kalibrierung mit Hilfe von Software (für Macintosh)

- 1 Doppelklicken Sie auf die Verknüpfung **DSmobileCapture**  auf dem Desktop.
- 2 **DSmobileCapture** wird gestartet.
- 3 Klicken Sie auf die Registerkarte **Optionen**.
- 4 Klicken Sie auf **Kalibrierung**, um mit der Kalibrierung des Scanners zu beginnen.

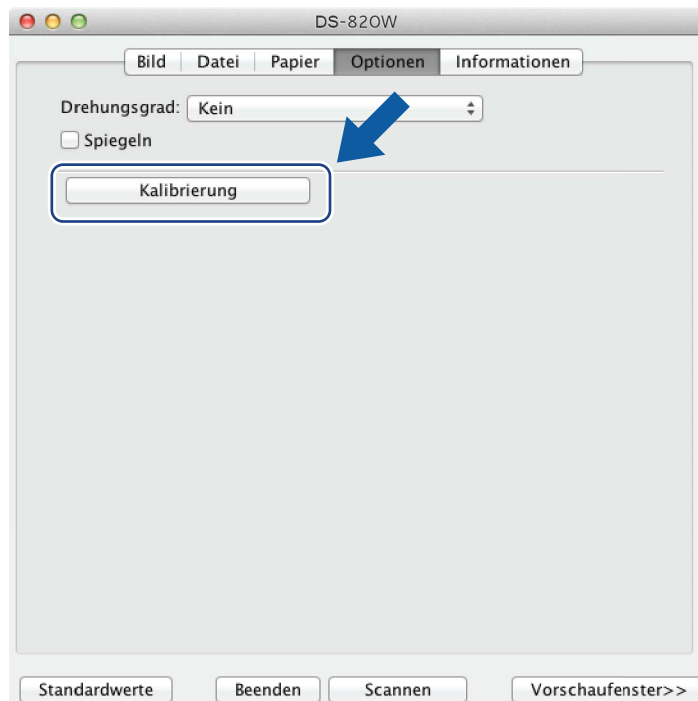

- 5 Durch eine Meldung werden Sie aufgefordert, das Kalibrierungsblatt einzulegen.



- 6 Halten Sie das Kalibrierungsblatt an den Kanten und führen Sie es wie abgebildet in den Zuführungsschlitz ein. Klicken Sie auf **OK**.

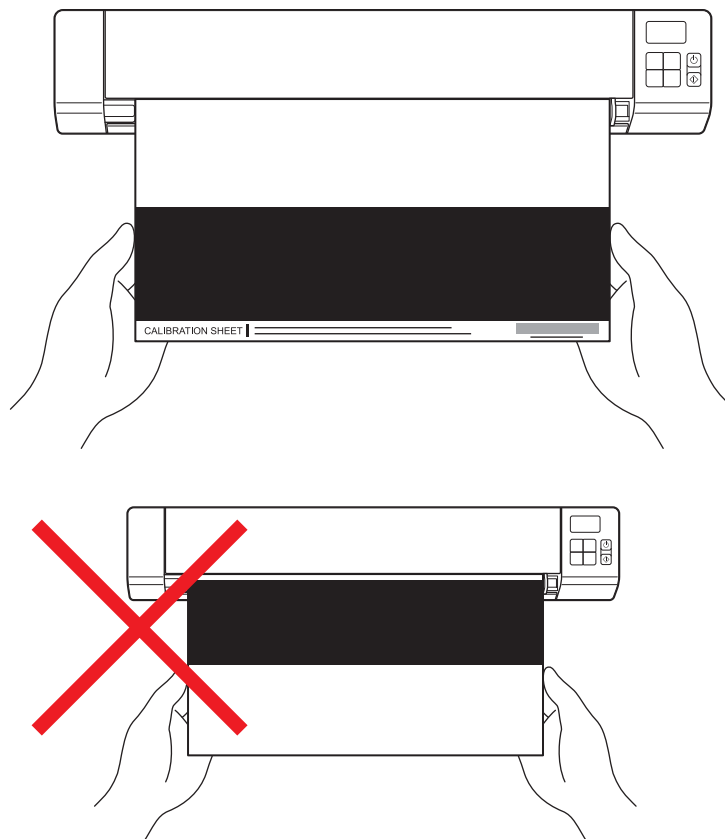

HINWEIS

Halten Sie das Kalibrierungsblatt nur an den Kanten und berühren Sie nicht den weißen oder schwarzen Bereich. Flecken oder Fingerabdrücke auf diesem Blatt können zu Kalibrierungsfehlern führen.

- 7 Der Scanvorgang wird automatisch gestartet.
- 8 Nachdem das Kalibrierungsblatt gescannt wurde, wird die Meldung **Kalibrierung war erfolgreich.** auf dem Computerbildschirm angezeigt. Dies bedeutet, dass die Kalibrierung erfolgreich abgeschlossen wurde. Klicken Sie auf **OK**, um die Kalibrierung zu beenden.



HINWEIS

Falls auf dem Computerbildschirm die Meldung **Kalibrierung fehlgeschlagen** angezeigt wird, trennen Sie das Micro-USB-Kabel vom Computer. Schließen Sie das Micro-USB-Kabel wieder an den Computer an und führen Sie die Kalibrierung erneut durch.

WICHTIG

Verwenden Sie zum Reinigen Ihres Scanners keine Lösungsmittel oder aggressiven Flüssigkeiten wie Alkohol, Petroleum o. Ä. Dies könnte zu bleibenden Beschädigungen der Kunststoffteile führen.

Reinigen der äußeren Teile des Scanners

Um Staubansammlungen zu verhindern, empfiehlt es sich, die Außenflächen des Scanners regelmäßig zu reinigen.

- 1 Trennen Sie das Micro-USB-Kabel vom Scanner und vom Computer.
- 2 Wischen Sie die Außenflächen des Scanners mit einem trockenen, weichen, fusselfreien Tuch ab. Falls erforderlich, wischen Sie die Außenflächen des Scanners mit einem leicht mit Wasser oder verdünntem Reinigungsmittel angefeuchteten Tuch und anschließend mit einem trockenen Tuch ab.
- 3 Schließen Sie das Micro-USB-Kabel wieder an den Scanner und den Computer an.

Reinigen der inneren Teile des Scanners

Um die hohe Scanqualität zu erhalten, reinigen Sie regelmäßig die inneren Teile des Scanners. Wenn auf gescannten Bildern vertikale Linien oder Streifen zu sehen sind, ist es Zeit, den Scanner zu reinigen.

- 1 Trennen Sie das Micro-USB-Kabel vom Scanner und vom Computer.
- 2 Öffnen Sie die obere Abdeckung des Scanners.

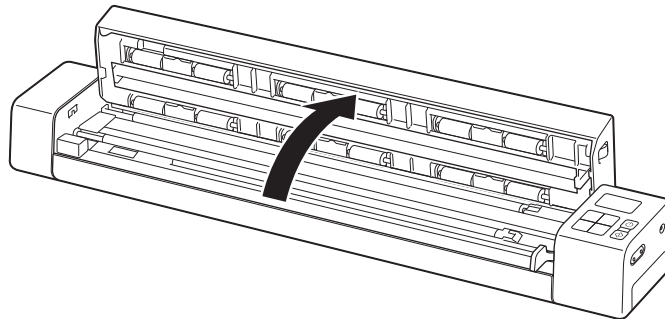

- 3 Reinigen Sie das Glas und die Einzugsrollen vorsichtig mit dem mitgelieferten Reinigungstuch.

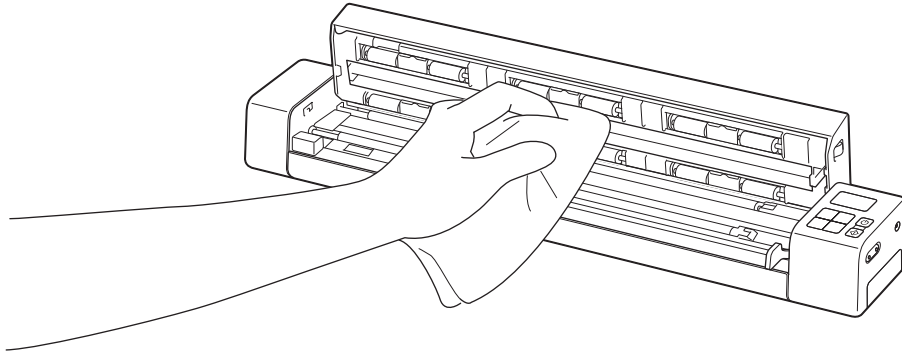

- 4 Schließen Sie die obere Abdeckung wieder.
- 5 Schließen Sie das Micro-USB-Kabel wieder an den Scanner und den Computer an.

WICHTIG

Um technische Hilfe zu erhalten, wenden Sie sich an den Brother Kundensupport des Landes, in dem Sie den Scanner gekauft haben. Weitere Informationen siehe *Für den Kundenservice* auf Seite 82. Sie müssen sich also an die Niederlassung **innerhalb** des betreffenden Landes wenden.

Wenn Sie glauben, dass ein Problem mit dem Scanner vorliegt, versuchen Sie, es anhand der Vorschläge in der folgenden Tabelle zu lösen.

Sie können die meisten Probleme leicht selbst beheben. Wenn Sie zusätzliche Hilfe benötigen, finden Sie im Brother Solutions Center unter support.brother.com weitere FAQs und Tipps zur Fehlerbehebung.

Die Verwendung von Verbrauchsmaterial, das nicht von Brother hergestellt wurde, kann die Scanqualität, die Hardwareleistung und die Zuverlässigkeit des Produkts beeinträchtigen.

Fehlermeldungen und Fehlercodes

Fehlermeldungen

Fehlermeldung	Ursache	Abhilfe
Treiber ausgelastet.	Die verwendete Scananwendung ist abgestürzt oder der Scannertreiber ist durch Administratorrechte gesperrt.	Halten Sie die Ein/Aus -Taste gedrückt, um den Scanner auszuschalten, und drücken Sie dann erneut die Ein/Aus -Taste, um ihn wieder einzuschalten. Starten Sie dann die Anwendung erneut.
Ein Dokument hat sich gestaut. Öffnen Sie die obere Abdeckung und entfernen Sie das gestaute Papier, indem Sie es nach vorn ziehen. Versuchen Sie dann erneut zu scannen.	Ein Dokument hat sich gestaut.	Öffnen Sie die obere Abdeckung und entfernen Sie das gestaute Papier, indem Sie es nach vorn ziehen. Schließen Sie dann die obere Abdeckung.
Abdeckung des manuellen Dokumenteneinzugs ist offen.	Die obere Abdeckung des Scanners ist beim Starten des Scanvorgangs geöffnet.	Schließen Sie die obere Abdeckung und versuchen Sie erneut zu scannen.
Kein Papier im manuellen Dokumenteinzug.	In den Zuführungsschlitz wurde kein Dokument eingeführt.	Legen Sie Ihr Dokument in den Zuführungsschlitz ein und starten Sie den Scanvorgang erneut.
Scanner nicht gefunden.	Der Scanner ist nicht mit dem Computer verbunden.	Vergewissern Sie sich, dass das Micro-USB-Kabel zwischen dem Scanner und dem Computer richtig angeschlossen ist.
	Der Scanner ist nicht eingeschaltet.	Drücken Sie die Ein/Aus -Taste, um den Scanner einzuschalten.
Systemfehler.	Ihr Betriebssystem kann Ihren Scanner nicht erkennen.	<ul style="list-style-type: none"> ■ Vergewissern Sie sich, dass das Micro-USB-Kabel zwischen dem Scanner und dem Computer richtig angeschlossen ist. ■ Starten Sie den Computer neu.

Fehlermeldung	Ursache	Abhilfe
Kalibrierung fehlgeschlagen. Starten Sie das Gerät neu.	Die Kalibrierung ist aus irgendeinem Grund fehlgeschlagen. Beispiel: Das Kalibrierungsblatt wurde nicht in der richtigen Richtung eingelegt.	<ul style="list-style-type: none"> ■ Halten Sie die Ein/Aus-Taste gedrückt, um den Scanner auszuschalten, und drücken Sie dann erneut die Ein/Aus-Taste, um ihn wieder einzuschalten. Führen Sie dann die Kalibrierung erneut durch. ■ Legen Sie das Kalibrierungsblatt in der richtigen Richtung ein. • Zum Durchführen der Kalibrierung über das Bedienfeld siehe <i>Kalibrierung über das Bedienfeld</i> auf Seite 59. • Für Windows®: Zum Durchführen der Kalibrierung mit Hilfe von Software siehe <i>Kalibrierung mit Hilfe von Software (für Windows®)</i> auf Seite 60. • Für Macintosh: Zum Durchführen der Kalibrierung mit Hilfe von Software siehe <i>Kalibrierung mit Hilfe von Software (für Macintosh)</i> auf Seite 63.

Fehlercodes

Fehlercode	Beschreibung	Ursache/Zweck des Codes	Behebungsmöglichkeit
E03	Karte voll oder Fehler beim Lesen/Schreiben der Karte	Die SD-Karte ist voll, geschützt oder beschädigt. Gescannte Bilder können nicht auf der SD-Karte gespeichert werden.	Prüfen Sie den Schutzschalter der SD-Karte und stecken Sie die SD-Karte wieder ein oder stecken Sie eine neue SD-Karte ein.
E04	Papierstau	Die maximale Scanlänge wird überschritten und das gescannte Dokument wird nicht korrekt heraustransportiert.	Öffnen Sie die obere Abdeckung und entfernen Sie das Dokument. Schließen Sie dann die Abdeckung und versuchen Sie erneut zu scannen.
E05	Fehlende Scandaten	Der Scanner erkennt ein Dokument im Zuführungsschlitz nicht.	Vergewissern Sie sich, dass das Dokument richtig eingelegt ist.
E06	Abdeckung geöffnet	Die obere Abdeckung des Scanners ist geöffnet oder der Sensor der Abdeckung funktioniert nicht.	Schließen Sie die obere Abdeckung des Scanners.
E19	Kalibrierung fehlgeschlagen	Die interne Prüfung des Scanners ist wegen eines Kalibrierdatenfehlers fehlgeschlagen.	<p>Kalibrieren Sie den Scanner erneut.</p> <ul style="list-style-type: none"> • Zum Durchführen der Kalibrierung über das Bedienfeld siehe <i>Kalibrierung über das Bedienfeld</i> auf Seite 59. • Für Windows®: Zum Durchführen der Kalibrierung mit Hilfe von Software siehe <i>Kalibrierung mit Hilfe von Software (für Windows®)</i> auf Seite 60. • Für Macintosh: Zum Durchführen der Kalibrierung mit Hilfe von Software siehe <i>Kalibrierung mit Hilfe von Software (für Macintosh)</i> auf Seite 63.

Problemlösung

Scanprobleme

Problem	Ursache	Mögliche Abhilfe
Der Scanner lässt sich nicht einschalten.	Das mitgelieferte Micro-USB-Kabel hat keine richtige Verbindung.	Stellen Sie sicher, dass das Micro-USB-Kabel fest mit dem Scanner und dem Computer verbunden ist.
	Der Akkuladestand ist niedrig.	Schließen Sie das Micro-USB-Kabel an den Scanner und den Computer an, um den Akku zu laden. Wenn Sie den leeren Akku des Scanners nur ein wenig aufladen, ist der Scanner nicht verwendbar. Schalten Sie den Scanner aus, bis der Akku vollständig geladen ist.
Der Computer erkennt den Scanner nicht, wenn er über das Micro-USB-Kabel angeschlossen ist.	Es gibt unterschiedliche Ursachen.	Stellen Sie sicher, dass das Micro-USB-Kabel fest mit dem Scanner und dem Computer verbunden ist. Entfernen Sie das Micro-USB-Kabel und schließen Sie es erneut an den Scanner und den Computer an.
Die gescannten Bilder sind von schwarzen Linien durchzogen, weisen leere Bereiche auf oder sind insgesamt von schlechter Qualität.	Dieses Problem tritt auf, wenn der Scanner nicht korrekt kalibriert ist oder wenn ein Fremdkörper wie etwa eine Büroklammer oder ein Papierfetzen im Scanner stecken geblieben ist.	<ol style="list-style-type: none"> Überprüfen Sie den Zuführungsschlitz und stellen Sie sicher, dass er frei von Fremdkörpern ist. Sollten Fremdkörper vorhanden sein, entfernen Sie sie aus dem Scanner. Kalibrieren Sie den Scanner (siehe <i>Kalibrierung des Scanners</i> auf Seite 59). <p>Falls die Scanqualität auch nach dem Kalibrieren des Scanners nicht besser ist:</p> <ol style="list-style-type: none"> Reinigen Sie den Scanner (siehe <i>Pflege des Scanners</i> auf Seite 65). Kalibrieren Sie den Scanner erneut.
Das eingescannte Bild fehlt.	Die Dokumentenführungen sind nicht entsprechend der Vorlagenbreite ausgerichtet.	Passen Sie die Dokumentenführung an die Breite des Dokuments an.
	Die Einstellungen sind für das Dokument nicht geeignet. Zum Beispiel wurde ein A4-Dokument eingezogen, obwohl Letter als Dokumentengröße ausgewählt wurde.	Vergewissern Sie sich, dass die Einstellungen für die Dokumentengröße für das Dokument geeignet sind. Für Windows®: siehe <i>Papiereinstellungen</i> auf Seite 31. Für Macintosh: siehe <i>Papiereinstellungen</i> auf Seite 41.
Das Scannen erfolgt zu langsam.	Die Auflösung ist nicht für Ihr Dokument geeignet.	Verringern Sie die Scannerauflösung. Für Windows®: siehe <i>Bildeinstellungen</i> auf Seite 30. Für Macintosh: siehe <i>Bildeinstellungen</i> auf Seite 38.

Problem	Ursache	Mögliche Abhilfe
Der Scanner ist angeschlossen, doch er zieht das Dokument nicht ein und tut auch sonst nichts.	Das Dokument wurde nicht richtig eingelegt.	Stecken Sie das Dokument in den Schlitz, bis Sie spüren, dass seine Oberkante das Innere des Scanners berührt.
	Das Dokument ist zu dünn oder zu dick.	Überprüfen Sie, ob das Dokument verwendbar ist (siehe <i>Spezifikation der Dokumente</i> auf Seite 12). Wenn das Dokument nicht die Ursache des Problems ist: 1. Vergewissern Sie sich, dass das Micro-USB-Kabel zwischen dem Scanner und dem Computer richtig angeschlossen ist. 2. Installieren Sie den Scannertreiber von der DVD-ROM erneut.
	Die obere Abdeckung des Scanners ist geöffnet.	Schließen Sie die obere Abdeckung und versuchen Sie erneut zu scannen.
	Der Scanner ist ausgeschaltet, weil die automatische Abschaltfunktion aktiv ist.	Drücken Sie die Ein/Aus -Taste, um den Scanner einzuschalten.
	Sie betätigen das Einstellungs Menü (nur im SD-Modus).	Verlassen Sie das Einstellungs Menü, um den Scanner in den Bereitschaftsmodus zu versetzen.
	Es ist keine SD-Karte in den SD-Karten-Steckplatz des Scanners eingesteckt (nur im SD-Modus).	Stecken Sie eine SD-Karte in den SD-Karten-Steckplatz.
Das Dokument hat sich gestaut.	Es gibt unterschiedliche Ursachen.	Öffnen Sie die obere Abdeckung des Scanners und ziehen Sie das Dokument vorsichtig heraus. Vergewissern Sie sich, dass kein Papier im Scanner verblieben ist.
	Das Dokument ist für das Gerät nicht verwendbar (z. B. wenn das Papier zu lang ist).	<ul style="list-style-type: none"> ■ Vergewissern Sie sich, dass das Dokument für das Gerät verwendbar ist (siehe <i>Spezifikation der Dokumente</i> auf Seite 12). ■ Verwenden Sie den mitgelieferten Trägerbogen (siehe <i>Einlegen des Trägerbogens</i> auf Seite 16).
Der Scanner wird warm.	Es ist normal, dass sich der Scanner nach längerer Nutzung ein wenig erwärmt.	Falls vom Scanner ein ungewöhnlicher Geruch ausgeht oder sich der Scanner ein wenig heiß anfühlt, trennen Sie sofort das Micro-USB-Kabel vom Scanner und vom Computer.
Die Qualität des Scans ist schlecht.	Im Scanner hat sich Papierstaub angesammelt.	Reinigen Sie den Scanner (siehe <i>Pflege des Scanners</i> auf Seite 65).
	Eine Kalibrierung muss durchgeführt werden.	Führen Sie die Kalibrierung durch. <ul style="list-style-type: none"> • Zum Durchführen der Kalibrierung über das Bedienfeld siehe <i>Kalibrierung über das Bedienfeld</i> auf Seite 59. • Für Windows®: Zum Durchführen der Kalibrierung mit Hilfe von Software siehe <i>Kalibrierung mit Hilfe von Software (für Windows®)</i> auf Seite 60. • Für Macintosh: Zum Durchführen der Kalibrierung mit Hilfe von Software siehe <i>Kalibrierung mit Hilfe von Software (für Macintosh)</i> auf Seite 63.
	Die Scannerauflösung ist zu gering.	Erhöhen Sie die Scannerauflösung. Für Windows®: siehe <i>Bildeinstellungen</i> auf Seite 30. Für Macintosh: siehe <i>Bildeinstellungen</i> auf Seite 38.

Problem	Ursache	Mögliche Abhilfe
Die Farben im gescannten Bild sind dunkel.	Die Einstellungen sind nicht geeignet für die gescannte Dokumentenart.	Passen Sie die Scaneinstellungen entsprechend an. Für Windows®: siehe <i>Bildeinstellungen</i> auf Seite 30. Für Macintosh: siehe <i>Bildeinstellungen</i> auf Seite 38.
	Eine Kalibrierung muss durchgeführt werden.	Führen Sie die Kalibrierung durch. <ul style="list-style-type: none"> • Zum Durchführen der Kalibrierung über das Bedienfeld siehe <i>Kalibrierung über das Bedienfeld</i> auf Seite 59. • Für Windows®: Zum Durchführen der Kalibrierung mit Hilfe von Software siehe <i>Kalibrierung mit Hilfe von Software (für Windows®)</i> auf Seite 60. • Für Macintosh: Zum Durchführen der Kalibrierung mit Hilfe von Software siehe <i>Kalibrierung mit Hilfe von Software (für Macintosh)</i> auf Seite 63.
Die Texterkennung funktioniert nicht.	Die Scannerauflösung ist zu gering.	Erhöhen Sie die Scannerauflösung. Für Windows®: Verwenden Sie PaperPort™ 12SE zum Erhöhen der Auflösung. Für Macintosh: Verwenden Sie Presto! PageManager 9 zum Erhöhen der Auflösung.
	(Windows®-Benutzer) Nuance PaperPort™ 12SE wurde auf Ihrem Computer nicht installiert.	Stellen Sie sicher, dass Nuance PaperPort™ 12SE von der mitgelieferten DVD-ROM installiert wurde.
	(Macintosh-Benutzer) Presto! PageManager wurde auf Ihrem Computer nicht installiert.	Stellen Sie sicher, dass Presto! PageManager von der mitgelieferten DVD-ROM installiert wurde.
Das gescannte Bild ist schief (schräg).	Die Dokumentenführung des Scanners ist nicht an die Breite des Dokuments angepasst.	Passen Sie die Dokumentenführung an die Breite des Dokuments an.
Auf dem gescannten Bild sind weiße vertikale Linien oder weiße Streifen zu sehen.	Der Scanner ist direkter Sonneneinstrahlung ausgesetzt.	<ul style="list-style-type: none"> • Stellen Sie den Scanner an einen Ort ohne direkte Sonneneinstrahlung. • Ändern Sie die Ausrichtung des Scanners.
	In der Nähe des Scanners befindet sich eine Lichtquelle.	<ul style="list-style-type: none"> • Stellen Sie den Scanner weit entfernt von der Lichtquelle auf. • Ändern Sie die Ausrichtung des Scanners.

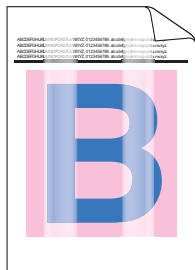

Problem	Ursache	Mögliche Abhilfe
Auf dem gescannten Bild sind durchscheinende Elemente zu sehen.	Das Dokument ist zu dünn.	Überprüfen Sie, ob das Dokument verwendbar ist (siehe <i>Spezifikation der Dokumente</i> auf Seite 12).
	Der Kontrast ist falsch eingestellt.	Erhöhen Sie den Kontrastwert. Für Windows®: siehe <i>Bildeinstellungen</i> auf Seite 30. Für Macintosh: siehe <i>Bildeinstellungen</i> auf Seite 38.
Ist es beim Scannen im SD-Modus möglich, das Papierformat, die Bildqualität usw. am Scanner zu ändern?	Die Einstellungen lassen sich nur zum Teil ändern.	Weitere Informationen zu den Einstellungen siehe Schritt 4 unter <i>Scannen im SD-Modus</i> auf Seite 19.
(nur DS-920DW) Duplex-Scanvorgänge können nicht durchgeführt werden.	Die Duplex-Scaneinstellungen sind in DSmobileCapture nicht konfiguriert.	Starten Sie DSmobileCapture , klicken Sie auf die Registerkarte Bild und aktivieren Sie das Kontrollkästchen Duplex .
	Am Scanner ist der Scanmodus 1 side (Einseitig) eingestellt (im SD-Modus).	Drücken Sie am Scanner die Taste für 2 side/1 side (Beidseitig/Einseitig), so dass 2 auf dem LC-Display angezeigt wird.

Softwareprobleme

Problem	Ursache	Mögliche Abhilfe
Beim Klicken auf Scannen in der Scan-Software wird eine Fehlermeldung angezeigt: Bitte den Scanner installieren oder Der Scanvorgang wurde abgebrochen, weil der Scanner nicht eingeschaltet oder nicht richtig angeschlossen ist.	Diese Fehlermeldung wird angezeigt, wenn der Scanner vom Computer nicht erkannt wird.	1. Vergewissern Sie sich, dass der Scanner richtig angeschlossen ist. 2. Vergewissern Sie sich, dass das Micro-USB-Kabel funktionsfähig und nicht verschlissen oder beschädigt ist. Sollte der Fehler auch nach Überprüfung der Kabelverbindung gemeldet werden, installieren Sie den Scannertreiber von der DVD-ROM erneut.
Die Scannertreiber lassen sich nicht installieren. (Windows®)	Möglicherweise verfügen Sie nicht über Administratorrechte.	Melden Sie sich in Windows® mit Administratorrechten an.
Die Scannertreiber lassen sich nicht installieren. (Macintosh)	Möglicherweise verfügen Sie nicht über Administratorrechte.	Wählen Sie im Apple-Menü die Optionen Systemeinstellungen > System > Benutzer & Gruppen . Im linken Fensterbereich werden die aktuellen Konten aufgeführt. Bei einem dieser Konten sollte es sich um Ihren Namen handeln, unter dem das Wort „Admin“ steht. Ist dies <u>nicht</u> der Fall, wenden Sie sich an Ihren Systemadministrator.

Problem	Ursache	Mögliche Abhilfe
Die Datei ist zu groß.	Die Größe der Datei hängt von vielen Faktoren ab. Die physische Größe des Dokuments und die Menge an Text bzw. Grafiken auf den einzelnen Seiten sind Faktoren, die sich auf die entstehende Dateigröße auswirken. Diese Faktoren sind nicht veränderbar.	Um bei einem Dokument eine möglichst kleine Scandatei zu erzeugen, verwenden Sie die niedrigste Auflösung und den Schwarzweißmodus und scannen Sie den kleinstmöglichen Bereich. Mit den entgegengesetzten Einstellungen (höchste Auflösung, Farbmodus, Scannen des größtmöglichen Bereichs) entsteht hingegen eine sehr große Datei. Für Windows®: siehe <i>Ändern von Scaneinstellungen in DSmobileCapture (für Windows®)</i> auf Seite 29. Für Macintosh: siehe <i>Ändern von Scaneinstellungen in DSmobileCapture (für Macintosh)</i> auf Seite 38.

Netzwerkprobleme

Problem	Ursache	Mögliche Abhilfe
Mein Wireless-Gerät (Computer, Smartphone, Tablet o. Ä.) kann nicht über WLAN auf den Scanner zugreifen.	Der Wi-Fi®-Schalter des Scanners ist ausgeschaltet OFF (Aus).	Schalten Sie den Wi-Fi®-Schalter ein ON (Ein).
	Der Scanner ist mit vier oder mehr Wireless-Geräten gleichzeitig verbunden.	Trennen Sie die Verbindung zu den Wireless-Geräten, die bereits mit dem Scanner verbunden sind. Versuchen Sie dann, höchstens drei Wireless-Geräte mit dem Scanner zu verbinden.
	Es gibt unterschiedliche Ursachen.	Schalten Sie den Wi-Fi®-Schalter aus OFF (Aus) und danach wieder ein ON (Ein), um die Verbindung des Scanners wiederherzustellen.
Ich habe das Kennwort zur Anmeldung auf der Startseite des Browsers vergessen.	Es gibt unterschiedliche Ursachen.	Setzen Sie die Netzwerkeinstellungen zurück (siehe <i>Netzwerkeinstellungen zurücksetzen</i> auf Seite 58).
Die Wi-Fi®-Anzeige blinkt rot.	Ein Systemfehler ist aufgetreten.	<ul style="list-style-type: none"> Schalten Sie den Wi-Fi®-Schalter aus OFF (Aus) und danach wieder ein ON (Ein). Halten Sie die Ein/Aus-Taste gedrückt, um den Scanner auszuschalten, und drücken Sie dann erneut die Ein/Aus-Taste, um ihn wieder einzuschalten. Setzen Sie die Netzwerkeinstellungen zurück (siehe <i>Netzwerkeinstellungen zurücksetzen</i> auf Seite 58). Sollte das Problem trotz der vorgeschlagenen Maßnahmen weiterhin auftreten, wenden Sie sich an das Kundenservice-Zentrum des Landes, in dem Sie den Scanner gekauft haben.
Ich kenne die SSID des Scanners nicht.	—	Die SSID lautet folgendermaßen: Brother DS-820W-xxxx (Brother DS-920DW-xxxx) (xxxx steht für die letzten vier Ziffern der MAC-Adresse des Scanners, die aus zwölf Ziffern besteht. Die Adresse ist auf dem Geräteetikett angegeben.)

Problem	Ursache	Mögliche Abhilfe
Der Computer kann keine Verbindung zum Scanner über den Webbrowser herstellen.	—	<ol style="list-style-type: none"> 1. Verbinden Sie den Computer über Wi-Fi[®] mit dem Scanner. 2. Starten Sie den Webbrowser Ihres Computers. 3. Geben Sie http://10.10.100.1 in die Adressleiste ein.
Ich kenne die MAC-Adresse des Scanners nicht.	—	Siehe anfängliches Kennwort auf dem Etikett an der Unterseite des Scanners.
Ich kenne das anfängliche Wi-Fi [®] -Kennwort nicht.	—	Siehe anfängliches Kennwort auf dem Etikett an der Unterseite des Scanners.
Die Netzwerkeinstellungen lassen sich nicht zurücksetzen.	Der Wi-Fi [®] -Schalter ist ausgeschaltet OFF (Aus).	<ol style="list-style-type: none"> 1. Schalten Sie den Wi-Fi[®]-Schalter ein ON (Ein). 2. Warten Sie mindestens 40 Sekunden. 3. Halten Sie die Reset-Taste des Scanners mindestens 10 Sekunden lang gedrückt. 4. Lassen Sie die Reset-Taste los. Nach einigen Sekunden wechselt die Wi-Fi[®]-Anzeige zu Rot.

Sonstige Probleme

Problem	Ursache	Mögliche Abhilfe
Das Kalibrierungsblatt ist nicht vorhanden oder verloren gegangen.	Es gibt unterschiedliche Ursachen.	Mit dem speziellen glänzenden Kalibrierungsplatt das mit dem Scanner geliefert wurde, erzielen Sie die besten Kalibrierergebnisse. Um ein neues Kalibrierungsblatt zu bestellen, wenden Sie sich an Ihre örtliche Brother-Vertretung, siehe www.brother.com
Ich möchte einen USB-Hub verwenden.	Es gibt unterschiedliche Ursachen.	Verwenden Sie den Scanner ohne USB-Hub. Ein USB-Hub versorgt den Scanner unter Umständen nicht mit genügend Strom.
Der Akku des Scanners lässt sich nicht aufladen.	Der Scanner ist eingeschaltet, während Sie versuchen, den Akku aufzuladen.	Schalten Sie den Scanner zum Aufladen aus.
	Der Lithium-Ionen-Akku ist nicht korrekt eingesetzt.	Vergewissern Sie sich, dass der Lithium-Ionen-Akku korrekt ausgerichtet ist (siehe <i>Installationsanleitung</i>).

Problem	Ursache	Mögliche Abhilfe
Der Scanner lässt sich nicht einschalten oder schaltet sich gleich wieder aus.	Der Akku wurde nicht eingesetzt.	Setzen Sie den Akku ein.
	Der Akku wurde in falscher Ausrichtung eingesetzt.	Setzen Sie den Akku in der richtigen Ausrichtung ein. Weitere Informationen siehe <i>Einsetzen des Akkus</i> auf Seite 9.
	<ul style="list-style-type: none"> • Der Akku ist leer. • Der Akkuladestand ist niedrig. • Der Wi-Fi[®]-Schalter des Scanners ist eingeschaltet ON (Ein). 	<p>Führen Sie einen der folgenden Schritte aus:</p> <ul style="list-style-type: none"> • Schalten Sie den Wi-Fi[®]-Schalter aus OFF (Aus), um den Scanner zu verwenden. • Schließen Sie das Micro-USB-Kabel an den Scanner und den Computer an, um den Scanner zu verwenden. Wenn sich der Scanner nicht über die Ein/Aus-Taste einschalten lässt, warten Sie zwei Minuten und drücken Sie dann erneut die Ein/Aus-Taste. • Schalten Sie den Scanner aus und verbinden Sie den Scanner und den Computer so lange über das Micro-USB-Kabel miteinander, bis der Akku vollständig aufgeladen ist. Verwenden Sie dann den Scanner.
Nach dem Einschalten des Wi-Fi [®] -Schalters ON (Ein) leuchtet die Wi-Fi [®] -Anzeige nicht auf.	Der Akkuladestand ist niedrig.	Schließen Sie das Micro-USB-Kabel an den Scanner und den Computer an, um den Akku zu laden.
	Der Lithium-Ionen-Akku ist nicht eingesetzt.	Setzen Sie den Akku ein und laden Sie ihn anschließend auf.
Der Lithium-Ionen-Akku ist verloren gegangen oder lässt sich nicht aufladen.	Es gibt unterschiedliche Ursachen.	Kontaktinformationen finden Sie unter support.brother.com
Der Computer kann über das Micro-USB-Kabel nicht auf die SD-Karte zugreifen.	Das Micro-USB-Kabel ist nicht an den Computer angeschlossen.	Schließen Sie das Micro-USB-Kabel an den Scanner und den Computer an.
	Der Scanner befindet sich im TWAIN-Modus.	Drücken Sie die Start/OK -Taste und zeigen Sie dann SD auf dem LC-Display an, um in den Massenspeichermodus (SD-Modus) zu wechseln.
	Der Wi-Fi [®] -Schalter ist eingeschaltet ON (Ein).	Schalten Sie den Wi-Fi [®] -Schalter aus OFF (Aus).
	Ein Dokument wird soeben gescannt.	Warten Sie nach Abschluss des Scanvorgangs, bis der Ordner der SD-Karte auf Ihrem Computer angezeigt wird.
Wenn ich http://10.10.100.1 eingebe, um die Startseite im Webbrowser aufzurufen, werden die gescannten Bilder, die auf der SD-Karte gespeichert sind, nicht auf der Startseite angezeigt.	Der Scanner befindet sich im TWAIN-Modus.	Drücken Sie die Start/OK -Taste und zeigen Sie dann SD auf dem LC-Display an, um in den Massenspeichermodus (SD-Modus) zu wechseln.
	Der Scanner scannt gerade ein Dokument.	Starten Sie den Webbrowser erneut, wenn der Scanvorgang abgeschlossen ist.

Problem	Ursache	Mögliche Abhilfe
Der Scanner lässt sich nicht in den TWAIN-Modus versetzen.	Der Wi-Fi [®] -Schalter des Scanners ist eingeschaltet ON (Ein).	Schalten Sie den Wi-Fi [®] -Schalter aus OFF (Aus) (siehe <i>Anschließen des Scanners an den Computer im TWAIN-Modus</i> auf Seite 24).
Ich habe die automatische Abschaltung aktiviert, doch der Scanner schaltet sich nicht automatisch aus.	Der Wi-Fi [®] -Schalter ist eingeschaltet ON (Ein).	Schalten Sie den Wi-Fi [®] -Schalter aus OFF (Aus).

Technische Daten

HINWEIS

Dieses Kapitel enthält eine Zusammenfassung der technischen Daten des Scanners. Weitere technische Daten finden Sie auf der Produktseite des Scanners unter www.brother.com, Registerkarte **Spezifikationen**.

Allgemein

		DS-820W	DS-920DW
Stromquelle		Stromversorgung über USB-Bus/Lithium-Ionen-Akku	
Leistungsaufnahme ¹	Scannen/Aufladen des Akkus	5 V/max. 500 mA	
	Akku voll aufgeladen/Gerät ausgeschaltet	5 V/max. 1 mA	
Abmessungen	Breite	308,0 mm	
	Höhe	40,7 mm	41,2 mm
	Tiefe	52,5 mm	66,9 mm
Gewicht		Ca. 440 g	Ca. 530 g
Temperatur	Betrieb	5 bis 35 °C	
Luftfeuchtigkeit	Betrieb	15 bis 85 %	
	Lagerung	10 bis 90 %	
Dokumentengröße	Einzelseite	Breite	55 bis 215,9 mm
		Länge	Einseitiger Scan 90 bis 812,8 mm
			-

¹ Gemessen bei an den Computer angeschlossenem Scanner.

Scanner

		DS-820W	DS-920DW
Farbe/Schwarz		Ja/Ja	
Duplex-Scan		Nein	Ja
TWAIN-kompatibel	Windows®	Windows® XP ¹ / Windows Vista® / Windows® 7 / Windows® 8 / Windows® 8.1 / Windows® 10	
	Macintosh	Mac OS X 10.6.x, 10.7.x, 10.8.x, 10.9.x, 10.10.x, 10.11.x ²	
Farbtiefe	Intern	48-Bit-Farbverarbeitung	
	Extern	24-Bit-Farbverarbeitung	
Auflösung	Optisch	Bis zu 600 × 600 dpi	
	Interpoliert	1200 dpi	
Abtastbreite		Bis zu 216 mm	
Grautöne	Intern	16 Bit	
	Extern	8 Bit	
Max. Scangeschwindigkeit		Schwarzweiß 8,0 Seiten pro Minute (7,5 Sekunden (Letter) bis zu 300 dpi) 7,5 Seiten pro Minute (8 Sekunden (A4) bis zu 300 dpi) 4,3 Seiten pro Minute (14,1 Sekunden (Letter) über 400 dpi) 4 Seiten pro Minute (15 Sekunden (A4) über 400 dpi) Farbe 8,0 Seiten pro Minute (7,5 Sekunden (Letter) bis zu 300 dpi) 7,5 Seiten pro Minute (8 Sekunden (A4) bis zu 300 dpi) 4,3 Seiten pro Minute (14,1 Sekunden (Letter) über 400 dpi) 4 Seiten pro Minute (15 Sekunden (A4) über 400 dpi)	
Max. Duplex-Scangeschwindigkeit		-	Schwarzweiß 5,3 Seiten pro Minute (11,3 Sekunden (Letter) bis zu 300 dpi) 5 Seiten pro Minute (12 Sekunden (A4) bis zu 300 dpi) 3 Seiten pro Minute (19,8 Sekunden (Letter) über 400 dpi) 2,9 Seiten pro Minute (21 Sekunden (A4) über 400 dpi) Farbe 5,3 Seiten pro Minute (11,3 Sekunden (Letter) bis zu 300 dpi) 5 Seiten pro Minute (12 Sekunden (A4) bis zu 300 dpi) 3 Seiten pro Minute (19,8 Sekunden (Letter) über 400 dpi) 2,9 Seiten pro Minute (21 Sekunden (A4) über 400 dpi)

¹ Das in diesem Benutzerhandbuch aufgeführte Windows® XP umfasst sowohl Windows® XP Home Edition als auch Windows® XP Professional.

² Die neuesten Treiber-Updates für Ihre Mac OS X finden Sie, indem Sie support.brother.com aufrufen und auf der Seite für Ihr Modell auf „Downloads“ klicken.

Lithium-Ionen-Akku

	DS-820W	DS-920DW
Ladezeit	4 Stunden	
Fortlaufende Bereitschaftszeit (WLAN aus)	5 Minuten (bei aktiver automatischer Abschaltfunktion)	
Scannbare Blattanzahl (WLAN ein)	90 Blatt	140 Blatt
Scannbare Blattanzahl (WLAN aus)	450 Blatt	680 Blatt

HINWEIS

- Die in der Lithium-Ionen-Akku-Tabelle angegebenen Zahlen können je nach zu scannendem Dokument und Umgebungsfaktoren wie Temperatur und Lade- bzw. Entlademethode abweichen.
- Zur Verlängerung der Akkulebensdauer:
 - Stellen Sie den Wi-Fi®-Schalter auf **OFF** (Aus), wenn Sie die Wi-Fi®-Funktion nicht verwenden.
 - Schalten Sie den Scanner aus, wenn Sie ihn nicht verwenden.

Schnittstellen

USB	Hi-Speed USB 2.0 ^{1, 2} Verwenden Sie ein USB 2.0-Kabel (Typ A/B), das nicht länger als 1,2 Meter ist.
SD-Karte	Minimale/maximale Kapazität der SD-Karte: 2 bis 32 GB Die ordnungsgemäße Funktion kann nur für die SD-Karte aus dem Lieferumfang des Scanners garantiert werden.
WLAN	IEEE 802.11b/g/n

¹ Ihr Scanner verfügt über eine Hi-Speed USB 2.0-Schnittstelle. Der Scanner kann auch an einen Computer mit USB 1.1-Schnittstelle angeschlossen werden.

² USB-Anschlüsse von Drittfirmen werden nicht unterstützt.

Netzwerk

		DS-820W	DS-920DW
Netzwerk (allgemein)	Protokoll (IPv4)	ARP, DNS-Resolver, HTTP, ICMP, DHCP mit BOOTP	
Netzwerksicherheit	Wireless	SSL/TLS (HTTPS)	
Sicherheit des Wireless-Netzwerks		WEP 64/128 Bit, WPA-PSK (AES), WPA2-PSK (AES)	WEP 64/128 Bit, WPA-PSK (TKIP/AES), WPA2-PSK (AES)
Zertifizierung des Wireless-Netzwerks		Wi-Fi-Zertifizierungszeichenlizenz (WPA™/WPA2™, Personal)	

Systemvoraussetzungen

UNTERSTÜTZTE BETRIEBSSYSTEME UND SOFTWARE-FUNKTIONEN							
Computerplattform & Betriebssystemversion		Prozessor-geschwindigkeit (Minimum)	RAM (Minimum)	RAM (empfohlen)	Freier Festplattenspeicher zur Installation		Unterstützte PC-Schnittstelle
					Für Treiber	Für Anwendungen	
Windows® Betriebssystem	Windows® XP Home Windows® XP Professional	Intel® Core™ 2 Duo oder gleichwertig	1 GB	2 GB	80 MB	1,2 GB	USB
	Windows® XP Professional x64 Edition	CPU mit 64-Bit-Unterstützung (Intel® 64 oder AMD64)	1 GB	2 GB			
	Windows Vista®	Intel® Core™ 2 Duo oder gleichwertige CPU mit 64-Bit-Unterstützung (Intel® 64 oder AMD64)	1 GB	2 GB	80 MB	1,2 GB	
	Windows® 7	Intel® Core™ 2 Duo oder gleichwertige CPU mit 64-Bit-Unterstützung (Intel® 64 oder AMD64)	1 GB (32 Bit) 2 GB (64 Bit)	2 GB (32 Bit) 4 GB (64 Bit)	80 MB	1,2 GB	
	Windows® 8	Intel® Core™ i3 oder gleichwertige CPU mit 64-Bit-Unterstützung (Intel® 64 oder AMD64)	1 GB (32 Bit) 2 GB (64 Bit)	2 GB (32 Bit) 4 GB (64 Bit)	80 MB	1,2 GB	
	Windows® 8.1	Intel® Core™ i3 oder gleichwertige CPU mit 64-Bit-Unterstützung (Intel® 64 oder AMD64)	1 GB (32 Bit) 2 GB (64 Bit)	2 GB (32 Bit) 4 GB (64 Bit)	80 MB	1,2 GB	
	Windows® 10	Intel® Core™ i3 oder gleichwertige CPU mit 64-Bit-Unterstützung (Intel® 64 oder AMD64)	1 GB (32 Bit) 2 GB (64 Bit)	2 GB (32 Bit) 4 GB (64 Bit)	80 MB	1,2 GB	
Macintosh-Betriebssystem	OS X 10.6.x	Intel® Prozessor	1 GB	2 GB	80 MB	400 MB	USB
	OS X 10.7.x	Intel® Prozessor	1 GB	2 GB			
	OS X 10.8.x	Intel® Prozessor	2 GB	4 GB			
	OS X 10.9.x	Intel® Prozessor	2 GB	4 GB			
	OS X 10.10.x	Intel® Prozessor	2 GB	4 GB			
	OS X 10.11.x	Intel® Prozessor	2 GB	4 GB			

Die neuesten Treiber-Updates finden Sie unter support.brother.com

Alle Warenzeichen, Marken und Produktnamen sind Eigentum der entsprechenden Firmen.

Kontaktaufnahme mit Brother

WICHTIG

Um technische Hilfe zu erhalten, wenden Sie sich an den Brother Kundensupport des Landes, in dem Sie den Scanner gekauft haben. Weitere Informationen siehe *Für den Kundenservice* auf Seite 82. Sie müssen sich also an die Niederlassung **innerhalb** des betreffenden Landes wenden.

Produkt registrieren

Indem Sie Ihr Produkt bei der Brother International Corporation registrieren, werden Sie als der ursprüngliche Eigentümer des Produkts vermerkt. Ihre Registrierung bei Brother:

- Kann bei Verlust des Kaufbelegs als Bestätigung des Kaufdatums Ihres Produkts dienen.
- Hilft uns, Sie über Verbesserungen für Ihr Produkt und Sonderangebote zu informieren.

Füllen Sie das Garantierregistrierungs- und Testblatt von Brother aus und faxen Sie es uns oder registrieren Sie Ihr Produkt einfach und effizient online unter

www.brother.com/registration

Häufig gestellte Fragen (FAQs)

Das Brother Solutions Center ist die zentrale Stelle für alle Fragen rund um Ihr Brother-Gerät. Sie können die aktuellen Softwaredokumente und Dienstprogramme herunterladen, die FAQs und Hinweise zur Problemlösung lesen und mehr zur optimalen Nutzung Ihres Brother-Produkts erfahren.

support.brother.com

Sie können im Brother Solutions Center nach Updates für Treiber von Brother suchen.

Um die Leistung Ihres Gerätes immer auf dem neuesten Stand zu halten, suchen Sie im Brother Solutions Center nach dem aktuellsten Firmware-Upgrade.

Für den Kundenservice

- In den USA:** 1-877-BROTHER (1-877-276-8437)
1-901-379-1215 (Fax)
Informationen zu einem von Brother autorisierten Kundenservice-Zentrum in Ihrer Nähe erhalten Sie unter 1-877-BROTHER (1-877-276-8437).
- In Kanada:** 1-877-BROTHER
(514) 685-4898 (Fax)
Informationen zu einem von Brother autorisierten Kundenservice-Zentrum in Ihrer Nähe erhalten Sie unter 1-877-BROTHER.

Kommentare und Anregungen nehmen wir gerne unter folgender Adresse entgegen:

- In den USA:** Printer Customer Support
Brother International Corporation
7905 North Brother Boulevard
Bartlett, TN 38133
- In Kanada:** Brother International Corporation (Canada), Ltd.
- Marketing Dept.
1, Rue Hotel de Ville Dollard-des-Ormeaux, PQ, Canada H9B 3H6

Kundenservice-Zentrum (nur USA)

Besuchen Sie www.brother-usa.com/service

Internetadressen

Globale Brother-Website: www.brother.com

Für häufig gestellte Fragen (FAQs), Produktsupport und technische Fragen sowie für Treiber-Updates, Dienstprogramme und Handbücher: support.brother.com

Für Brother-Zubehör und -Verbrauchsmaterial:

In den USA: www.brothermall.com

In Kanada: www.brother.ca

- In europäischen Ländern:** Besuchen Sie www.brother.eu, um Kontaktinformationen für Ihre regionale Brother-Niederlassung zu erhalten.

Technischer Support (für PageManager und BizCard)

Für die USA

Firmenname: NewSoft America Inc.
Postadresse: 47102 Mission Falls Court, Suite 202 Fremont CA 94539
Telefon: 510-770-8900
Fax: 510-770-8980
E-Mail-Adresse: contactus@newssoftinc.com
Internetadresse: www.newssoftinc.com

Für Kanada

E-Mail-Adresse: contactus@newssoftinc.com

Andere Länder

E-Mail-Adresse: tech@newssoft.eu.com

HINWEIS

Zu allen anderen Themen siehe *Für den Kundenservice* auf Seite 82.

brother



www.brotherearth.com