

Register your product and get support at  
[www.philips.com/welcome](http://www.philips.com/welcome)

PET745



---

EN	User manual	3	FR	Mode d'emploi	83
DA	Brugervejledning	23	IT	Manuale utente	105
DE	Benutzerhandbuch	43	NL	Gebruiksaanwijzing	125
ES	Manual del usuario	63	SV	Användarhandbok	145

---

**PHILIPS**

# Sommario

---

<b>1</b>	<b>Importante</b>	106
	Importanti istruzioni sulla sicurezza	106
	Avviso	108

---

<b>2</b>	<b>Letto re DVD portatile</b>	109
	Introduzione	109
	Contenuto della confezione	110
	Panoramica dell'unità principale	110
	Panoramica del telecomando	112

---

<b>3</b>	<b>Operazioni preliminari</b>	114
	Carica della batteria	114
	Installare la batteria del telecomando	115
	Collegamento di altri dispositivi	116

---

<b>4</b>	<b>Riproduci</b>	116
	Accensione	116
	Scelta della lingua OSD	117
	Riproduzione di dischi	117
	Opzioni di riproduzione	117

---

<b>5</b>	<b>Visione dei programmi TV</b>	118
	Impostazioni iniziali	118
	Ricerca manuale	119
	Imposta ora	119
	Visualizzazione delle informazioni sul programma	120
	Utilizzo della guida elettronica ai programmi	121
	Ordinamento dell'elenco dei canali	121
	Gestione dei canali	121

---

<b>6</b>	<b>Regolazione delle impostazioni</b>	122
----------	---------------------------------------	-----

---

<b>7</b>	<b>Informazioni sul prodotto</b>	123
----------	----------------------------------	-----

---

<b>8</b>	<b>Risoluzione dei problemi</b>	123
----------	---------------------------------	-----

# 1 Importante

## Importanti istruzioni sulla sicurezza

- ① Leggere le istruzioni.
- ② Conservare le istruzioni.
- ③ Fare attenzione a tutte le avvertenze.
- ④ Seguire tutte le istruzioni.
- ⑤ Non utilizzare l'apparecchio vicino all'acqua.
- ⑥ Pulire solo con un panno asciutto.
- ⑦ Non ostruire le aperture per la ventilazione. Eseguire l'installazione in base a quanto previsto dalle istruzioni del produttore.
- ⑧ Non installare vicino a fonti di calore come radiatori, termoregolatori, stufe o altri apparecchi (inclusi gli amplificatori) che producono calore.
- ⑨ Proteggere il cavo di alimentazione per evitare di calpestarlo o stringerlo, in particolare vicino alle prese o nel punto in cui esce dall'apparecchio.
- ⑩ Utilizzare solo collegamenti/accessori specificati dal produttore.
- ⑪ Utilizzare solo il carrello, il supporto, il cavalletto, la staffa o il piano specificati dal produttore o venduti con l'apparecchio. Durante l'utilizzo di un carrello, prestare attenzione quando si sposta la combinazione carrello/apparecchio per evitare di ferirsi a causa di un eventuale ribaltamento. 
- ⑫ Scollegare l'apparecchio durante i temporali o se non viene utilizzato per lunghi periodi di tempo.
- ⑬ Per eventuali controlli, contattare il personale per l'assistenza qualificato. Un controllo è necessario quando l'apparecchio è stato in qualche modo danneggiato: ad esempio, il cavo di alimentazione o la spina sono danneggiati, è stato versato del liquido o sono caduti degli oggetti sull'apparecchio, l'apparecchio è stato esposto a pioggia o umidità, non funziona regolarmente o è stato fatto cadere.
- ⑭ Evitare che l'apparecchio sia esposto a schizzi o liquidi.
- ⑮ Non appoggiare sull'apparecchio oggetti potenzialmente pericolosi (ad esempio, oggetti che contengono del liquido o candele accese).
- ⑯ Il prodotto potrebbe contenere piombo e mercurio. Lo smaltimento di questi materiali potrebbe essere soggetto a normative per il rispetto ambientale. Per informazioni sullo smaltimento o riciclaggio, contattare le autorità locali o Electronic Industries Alliance: [www.eiae.org](http://www.eiae.org).



## Avvertenza

- Non rimuovere il rivestimento dell'apparecchio per nessun motivo.
- Non lubrificare mai alcuna parte dell'apparecchio.
- Non posizionare mai l'apparecchio su un'altro dispositivo.
- Tenere lontano l'apparecchio dalla luce diretta del sole, fiamme vive o fonti di calore.
- Non guardare mai il raggio laser all'interno dell'apparecchio.
- Assicurarsi di poter raggiungere facilmente il cavo di alimentazione, la presa o l'adattatore per scollegare l'apparecchio dall'alimentazione.

## Sicurezza per l'udito

### Ascoltare a volume moderato.

- L'utilizzo delle cuffie a volume elevato può danneggiare l'udito. Questo prodotto è in grado di riprodurre suoni a un livello di decibel che può provocare la perdita dell'udito in persone normali, anche in caso di esposizioni inferiori a 1 minuto. I livelli di decibel maggiori sono previsti per persone che hanno già subito danni all'udito.
- La percezione dei suoni può essere ingannevole. Con il passare del tempo, l'orecchio si abitua a volumi di ascolto sempre più elevati. Per questa ragione, in caso di ascolto prolungato, i suoni avvertiti come "normali" potrebbero essere alti e dannosi per l'udito. Al fine di evitare questo problema, impostare il volume a un livello di sicurezza prima che l'orecchio si abitui, e non alzarlo.

### Per impostare un livello sicuro del volume:

- Impostare il volume a un livello basso.
- Aumentarlo lentamente fino a quando il suono non risulta piacevole, chiaro e non distorto.

### Non ascoltare per periodi di tempo prolungati:

- L'esposizione prolungata ai suoni, anche se a livelli normalmente "sicuri", può causare la perdita dell'udito.
- Utilizzare l'apparecchio senza eccedere e interrompere l'ascolto di tanto in tanto.

### Quando si utilizzano le cuffie, attenersi alle indicazioni seguenti.

- La riproduzione deve avvenire a un volume ragionevole e per periodi di tempo non eccessivamente lunghi.
- Non regolare il volume dopo che l'orecchio si è abituato.
- Non alzare il volume a un livello tale da non sentire i suoni circostanti.
- Nelle situazioni pericolose è necessario prestare attenzione o interrompere temporaneamente l'ascolto. Non utilizzare le cuffie quando si è alla guida di veicoli motorizzati, biciclette, skateboard, ecc., al fine di evitare pericoli per il traffico. In numerose località l'utilizzo delle cuffie non è consentito.



## Attenzione

- L'uso dei comandi, delle impostazioni o delle esecuzioni delle procedure diverso da quanto indicato nel presente documento potrebbe provocare l'esposizione a radiazioni pericolose o altri funzionamenti nocivi.

## Avviso

Qualsiasi modifica o intervento su questo dispositivo che non sia espressamente consentita da Philips Consumer Lifestyle può invalidare il diritto dell'utente all'uso dell'apparecchio.

Questo prodotto è conforme ai requisiti sulle interferenze radio della Comunità Europea.



Questo prodotto è conforme ai requisiti delle seguenti direttive e linee guida: 2004/108/EC, 2006/95/EC.

### Informazioni per il rispetto ambientale

L'uso di qualsiasi imballo non necessario è stato evitato. Si è cercato, inoltre, di semplificare la raccolta differenziata, usando per l'imballaggio tre materiali: cartone (scatola), polistirene espanso (materiale di separazione) e polietilene (sacchetti, schiuma protettiva).

Il sistema è composto da materiali che possono essere riciclati e riutilizzati purché il disassemblaggio venga effettuato da aziende specializzate. Attenersi alle norme locali in materia di riciclaggio di materiali per l'imballaggio, batterie usate e apparecchiature obsolete.

## Riciclaggio

Il prodotto è stato progettato e assemblato con materiali e componenti di alta qualità che possono essere riciclati e riutilizzati.

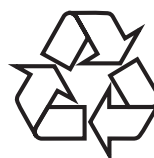

Quando su un prodotto si trova il simbolo del bidone dei rifiuti con una croce, significa che tale prodotto è soggetto alla Direttiva Europea 2002/96/CE:



Non gettare mai il prodotto insieme ai normali rifiuti domestici.

Informarsi sulle modalità di raccolta dei prodotti elettrici ed elettronici in vigore nella zona in cui si desidera smaltire il prodotto. Il corretto smaltimento dei prodotti non più utilizzabili previene potenziali conseguenze negative per l'ambiente e per la popolazione.

Il prodotto funziona con batterie che rientrano nella direttiva europea 2006/66/EC e che non possono essere smaltite con i normali rifiuti domestici.



Quando è riportato il simbolo del bidone dei rifiuti con una croce e il simbolo chimico "Pb", significa che le batterie sono conformi ai requisiti stabiliti dalla direttiva relativa al piombo:

Informarsi circa le normative locali sullo smaltimento separato delle batterie, che contribuisce a ridurre gli effetti negativi sull'ambiente e sulla salute.

Pb

Per rimuovere la batteria integrata, rivolgersi sempre a personale specializzato.

La copia non autorizzata di materiale protetto da copia, inclusi programmi per computer, file, trasmissioni e registrazioni audio, può rappresentare una violazione della legge sul copyright e costituire un reato penale. Questo apparecchio non deve essere utilizzato a tale scopo.



Be responsible  
Respect copyrights

Per la registrazione o riproduzione del materiale potrebbe essere necessaria l'autorizzazione. Vedere il Copyright Act 1956 e i Performer's Protection Acts dal 1958 al 1972.

"DivX, DivX Certified" e i loghi associati sono marchi di DivX, Inc. e vengono utilizzati su licenza.



Questo apparecchio è dotato della seguente etichetta:



## 2 Lettore DVD portatile

Congratulazioni per l'acquisto e benvenuti in Philips! Per usufruire di tutti i servizi di assistenza offerti da Philips, registrare il prodotto sul sito Web [www.philips.com/welcome](http://www.philips.com/welcome).

### Introduzione

Il lettore DVD portatile consente di riprodurre DVD (Digital Video Disc) compatibili con lo standard DVD video universale. Tramite il lettore è possibile riprodurre film con una qualità delle immagini cinematografica e audio stereo o multicanale (a seconda del disco e delle impostazioni di riproduzione).

È inoltre possibile scegliere la colonna sonora, la lingua dei sottotitoli e l'angolo di visuale (sempre a seconda del tipo di disco DVD). È inoltre possibile limitare la riproduzione di dischi che non sono adatti ai bambini.

Il lettore DVD può riprodurre i seguenti tipi di dischi (inclusi supporti CD-R, CD-RW, DVD±R e DVD±RW):



Video DVD



CD video



CD audio



CD MP3



DivX

Dischi con file JPEG

## Contenuto della confezione

Controllare e identificare i seguenti contenuti della confezione:

- Lettore DVD portatile
- Telecomando
- Adattatore di alimentazione CA
- Adattatore per auto
- Cavo AV
- Antenna
- Manuale dell'utente
- Guida di avvio rapido

## Panoramica dell'unità principale

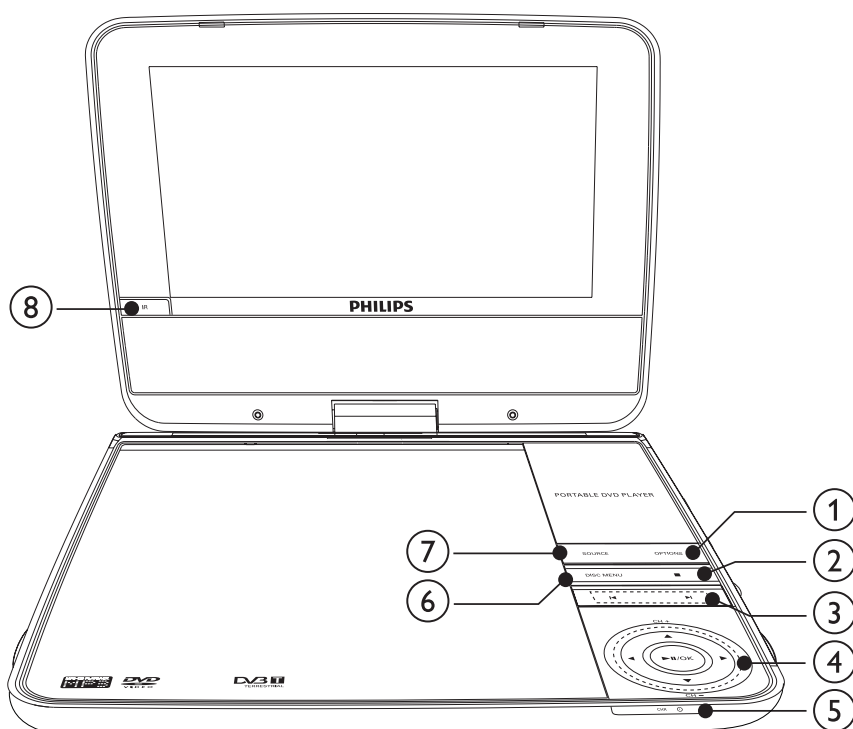

### ① OPTIONS

- Consente di accedere alle opzioni relative all'attività o selezione corrente.

- ② ■
- Consente di interrompere la riproduzione del disco.
- ③ ⏮/⏭
- Consentono di passare al titolo/capitolo/brano precedente o successivo.
- ④ ▲, ▼, ◀, ▶
- Consente di spostarsi nei menu.
- ▲, ▼
- Consente di passare al canale successivo o precedente.
- ◀, ▶
- Consente di effettuare ricerche indietro o in avanti a velocità variabili.
- ▶||/OK
- Consente di confermare una voce o una selezione.
  - Consente di avviare, mettere in pausa o far ripartire la riproduzione del disco.
- ⑤ **CHR/⓪**
- Indicatore di ricarica/Indicatore dell'alimentazione.
- ⑥ **DISC MENU**
- Per i DVD, consente di entrare o uscire dal menu del disco.
  - Con i VCD, consente di attivare o disattivare la modalità PBC (controllo della riproduzione).
  - Per VCD versione 2.0 o SVCD con PBC attivato: consente di tornare al menu.
- ⑦ **SOURCE**
- Consente di passare dalla modalità DVD a quella DTTV.
- ⑧ **IR**
- Sensore del telecomando

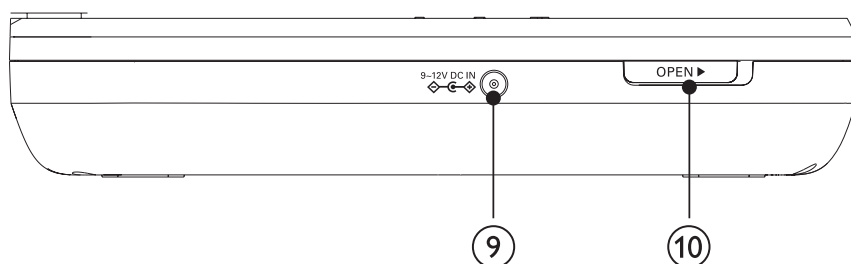

- ⑨ **DC IN**
- Presa di alimentazione
- ⑩ **OPEN▶**
- Consente di aprire il vassoio del disco.

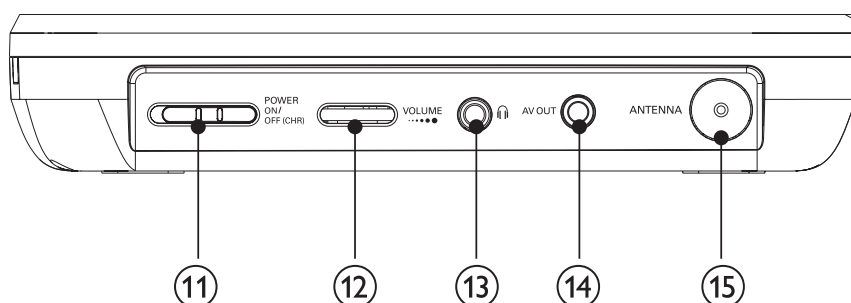



- ⑪ **POWER ON/OFF**
  - Consente di accendere/spegnere il lettore DVD.
- ⑫ **VOLUME**.....
  - Consente di aumentare o ridurre il volume.
- ⑬ 
  - Jack per cuffie.
- ⑭ **AV OUT**
  - Jack di uscita audio/video.
- ⑮ **ANTENNA**
  - Jack antenna

## Panoramica del telecomando

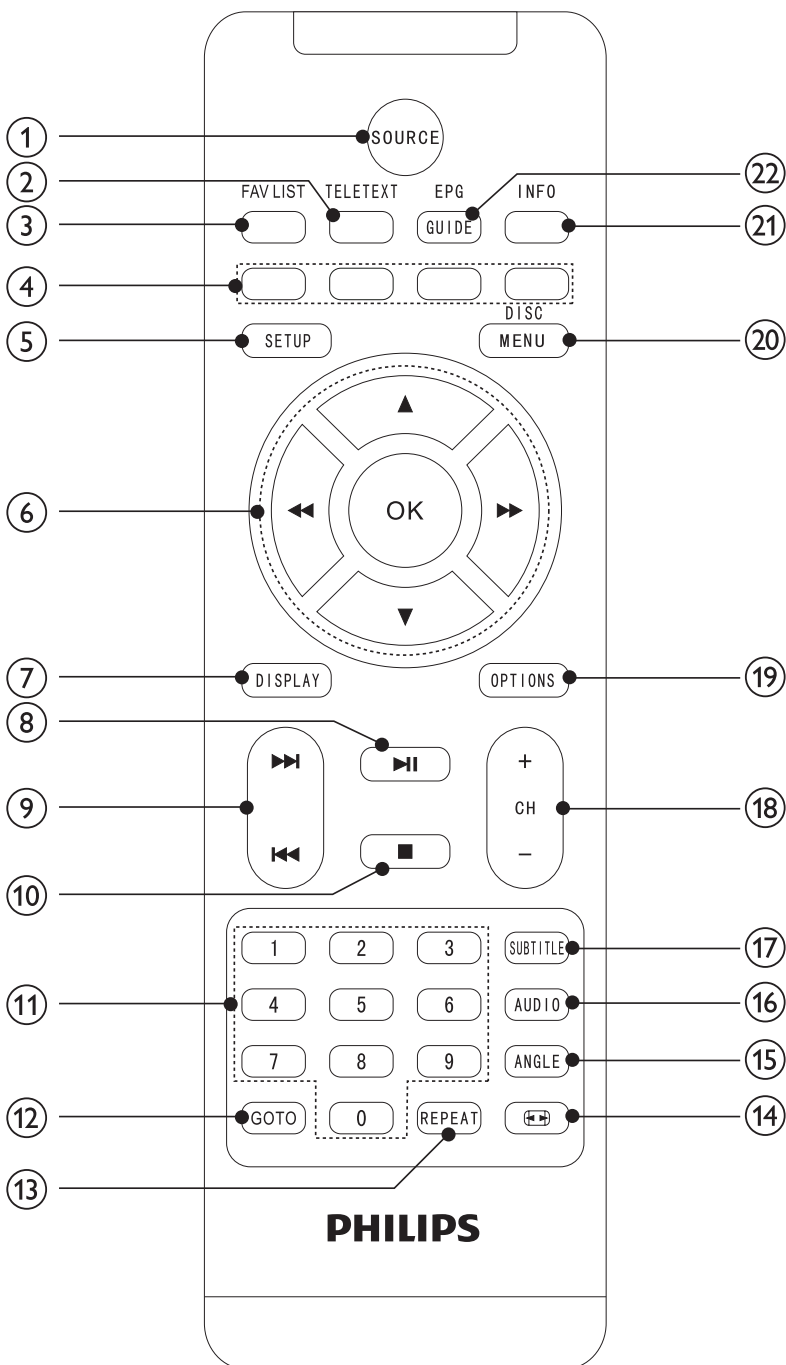

- ① **SOURCE**
  - Consente di passare dalla modalità DVD a quella DTTV.
- ② **TELETEXT**
  - Consente di attivare o disattivare il televideo.
- ③ **FAV LIST**
  - Consente di accedere o di uscire dall'elenco dei preferiti.
- ④ **Tasti colorati**
  - Consente di selezionare attività o opzioni.
- ⑤ **SETUP**
  - Consente di accedere/uscire dal menu di configurazione.
- ⑥ **▲, ▼, ◀◀, ▶▶**
  - Consente di spostarsi nei menu.
- ◀◀, ▶▶**
  - Consente di effettuare ricerche indietro o in avanti a velocità variabili.
- OK**
  - Consente di confermare una voce o una selezione.
  - Consente di accedere o di uscire dall'elenco dei canali.
- ⑦ **DISPLAY**
  - Consente di regolare il valore del display del sistema.
- ⑧ **▶ ||**
  - Consente di avviare o far ripartire la riproduzione del disco.
- ⑨ **|◀◀, ▶▶|**
  - Consentono di passare al titolo/capitolo/brano precedente o successivo.
- ⑩ **■**
  - Consente di interrompere la riproduzione del disco.
- ⑪ **0-9**
  - Tastierino numerico
- ⑫ **GO TO**
  - Consente di passare a un capitolo/brano/titolo o tempo di riproduzione
- ⑬ **REPEAT**
  - Consente di ripetere un capitolo/brano/titolo.
- ⑭ ****
  - Consente di regolare il formato di visualizzazione dello schermo.
- ⑮ **ANGLE**
  - Consente di selezionare un diverso angolo di visualizzazione per un film su DVD.
- ⑯ **AUDIO**
  - Con i DVD, consente di selezionare la lingua dell'audio.
  - Con i VCD, consente di selezionare una modalità audio.

- ⑰ **SUBTITLE**
  - Consente di selezionare la lingua dei sottotitoli del DVD.
- ⑱ **CH +/-**
  - Consente di passare al canale successivo o precedente.
- ⑲ **OPTIONS**
  - Consente di accedere alle opzioni relative all'attività o selezione corrente.
- ⑳ **DISC MENU**
  - Consente di entrare o uscire dal menu del disco.
- ㉑ **INFO**
  - Consente di visualizzare le informazioni sul programma, se disponibili.
- ㉒ **EPG**
  - Consente di attivare o disattivare la Guida elettronica ai programmi (EPG). È attivo solo con i canali digitali.

### 3 Operazioni preliminari



#### Attenzione

- Utilizzare i comandi solo come indicato dal presente manuale dell'utente.
- Seguire sempre le istruzioni di questo capitolo in sequenza.

Quando si contatta l'assistenza Philips, verrà richiesto il numero del modello e il numero di serie del lettore. Il numero di modello e il numero di serie si trovano sulla base del lettore. Appuntare i numeri qui:

N° modello \_\_\_\_\_

N° di serie \_\_\_\_\_

---

## Carica della batteria



#### Attenzione

- Rischio di danni al prodotto! Assicurarsi che la tensione dell'alimentazione corrisponda a quella indicata sulla parte inferiore del lettore.
- Per caricare la batteria, utilizzare solo l'adattatore CA fornito.



#### Nota

- La targhetta del modello è situata sul lato inferiore del lettore.
- Il lettore può essere caricato solo quando è spento.

- 1 Impostare l'interruttore **POWERON/OFF** su **OFF**.
- 2 Collegare l'adattatore CA fornito al lettore e all'alimentazione.

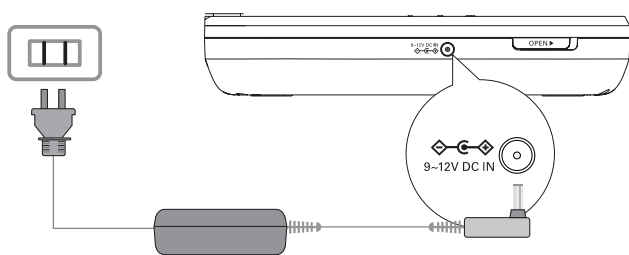

- ↳ L'indicatore di carica si accende. Per caricare completamente la batteria occorrono 7 ore.
- ↳ Quando la batteria è completamente carica, l'indicatore di carica si spegne.

## Installare la batteria del telecomando



### Attenzione

- Rischio di esplosione! Tenere lontane le batterie da fonti di calore, dai raggi solari e dal fuoco. Non gettare mai le batterie nel fuoco.
- Rischio di riduzione di durata della batteria Non utilizzare mai combinazioni di diverse marche o tipi di batterie.
- Rischio di danni al prodotto! Quando non si utilizza il telecomando per lunghi periodi, rimuovere le batterie.
- Materiale in perclorato - potrebbero essere necessarie precauzioni durante l'utilizzo. Consultare il sito Web [www.dtsc.ca.gov/hazardouswaste/perchlorate](http://www.dtsc.ca.gov/hazardouswaste/perchlorate).

### Primo utilizzo

- 1 Rimuovere la linguetta protettiva per attivare le batterie del telecomando.

### Sostituzione della batteria del telecomando

- 1 Aprire il coperchio del vano batteria.
- 2 Inserire 1 batteria al CR2025 con la corretta polarità (+/-) come indicato.
- 3 Chiudere il coperchio del vano batteria.

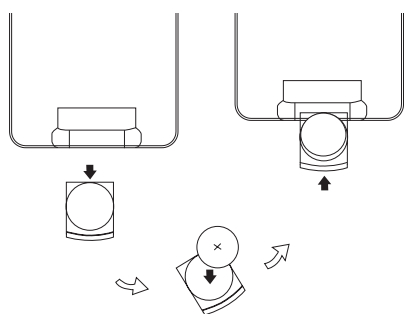

## Collegamento di altri dispositivi

### Collegamento di un televisore

Non è possibile collegare il lettore al TV per riprodurre DVD.

- Collegare i cavi AV (non forniti) ai rispettivi jack dello stesso colore: il cavo giallo è per il jack video giallo, il cavo rosso/bianco è per i jack rosso/bianco.

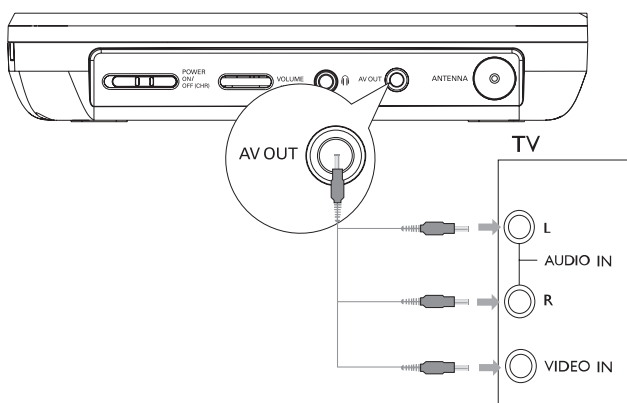

### Collegamento dell'antenna TV

È possibile collegare il lettore all'antenna per ricevere i programmi della TV digitale.

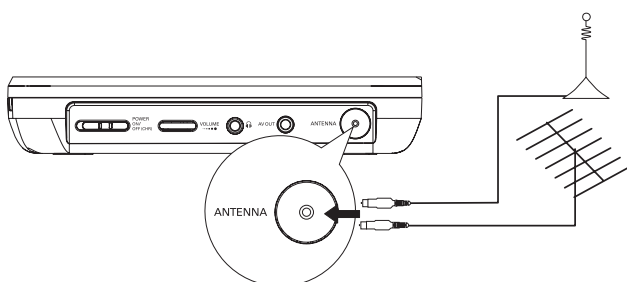

#### Suggerimento

- Per una ricezione migliore, collegare il lettore all'antenna di casa.

## 4 Riproduci

### Accensione

Impostare l'interruttore **POWERON/OFF** su **ON**.

↳ l'indicatore **Ⓢ** si accende.

## Scelta della lingua OSD

È possibile scegliere una lingua diversa per il testo che compare sul display (OSD).

- 1 Premere **SETUP**.  
↳ Viene visualizzato il menu di configurazione.
- 2 Selezionare **[General] > [Language]**.
- 3 Premere **▶▶** per selezionare un'opzione.
- 4 Premere **OK** per confermare.
- 5 Premere **SETUP** per uscire.

## Riproduzione di dischi

- 1 Premere **OPEN▶** sull'unità principale.
- 2 Inserire il disco con l'etichetta rivolta verso l'alto.
- 3 Per chiudere il vano del disco, spingerlo indietro.  
↳ La riproduzione si avvia automaticamente.
  - Se compare un menu, selezionare una voce, quindi premere **▶||** per avviare la riproduzione.
  - Per mettere in pausa, premere **▶||**. Premere di nuovo per riavviare la riproduzione.
  - Per interrompere, premere **■**.
  - Per selezionare la voce precedente/successiva, premere **|◀◀ o ▶▶|**.
  - Per avviare la ricerca all'interno del file video/audio, tenere premuto **◀◀** o **▶▶**. Premere brevemente **◀◀** o **▶▶** durante la ricerca per regolare la velocità.

## Opzioni di riproduzione

- 1 Durante la riproduzione, premere **OPTION** per selezionare le opzioni di riproduzione disponibili.

Per DVD

- **[Subtitles]**
- **[Audio language]**
- **[Angle]**
- **[Zoom & Pan]**
- **[Setup]**

Per VCD

- **[Audio]**
- **[Zoom & Pan]**
- **[[Setup]**

Per CD audio

- **[Repeat]**
- **[Shuffle All]**
- **[Setup]**

Per CD JPEG

- [Rotate]
- [Zoom & Pan]
- [Setup]

2 Seguire le istruzioni a video.

## 5 Visione dei programmi TV

### Nota

- Prima di iniziare, accertarsi di aver collegato l'antenna al lettore.
- Assicurarsi di trovarsi in un'area con copertura DTTV sufficiente. È possibile controllare la copertura del segnale contattando l'autorità di trasmissione del segnale TV del proprio paese oppure visitare il sito Internet [www.philips.com/support](http://www.philips.com/support).

## Impostazioni iniziali

1 Premere **SOURCE** per passare alla modalità DTTV.  
↳ Viene richiesto di selezionare il proprio paese.



2 Selezionare il proprio paese, quindi premere **OK** per confermare.  
↳ Viene richiesto di avviare la ricerca automatica dei canali.

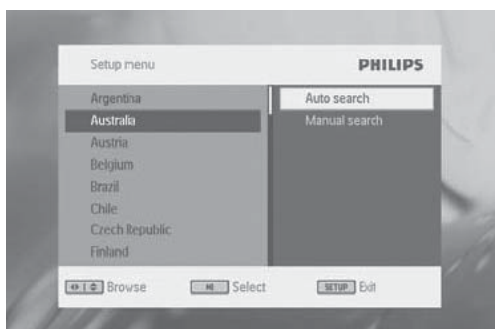

3 Selezionare **[Auto search]**, quindi premere **OK** per confermare.  
↳ Si avvia la ricerca automatica dei canali.

- ↳ Al termine della ricerca automatica dei canali, sullo schermo viene visualizzato il numero totale dei canali TV e radio trovati.
- ↳ Per vedere i programmi del primo canale trovato, premere **OK**.
- ↳ Per cambiare canale, premere **CH +/-**.

## Ricerca manuale

È possibile effettuare la ricerca manuale dei canali TV.

- 1 Premere **SETUP**.
- 2 Selezionare **[DTTV] > [Manual search]**, quindi premere **OK** per confermare.

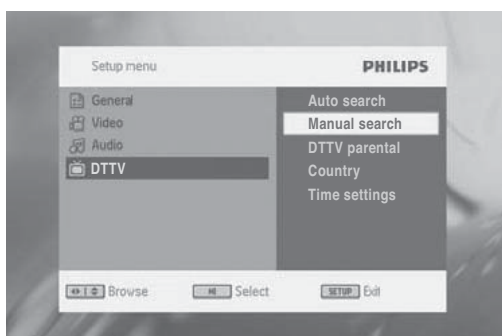

- 3 Selezionare il numero del canale, quindi premere **OK** per confermare.

## Imposta ora

- 1 Premere **SETUP**.
- 2 Selezionare **[DTTV] > [Time settings]**.

Per impostare il formato dell'ora:

- 1 Selezionare **[Time format]**,
- 2 Selezionare un'opzione, quindi premere **OK** per confermare.
  - **[24hrs]**
  - **[12hrs]**

Per impostare la modalità di impostazione dell'ora:

- 1 Selezionare **[Setting mode]**,
- 2 Selezionare un'opzione, quindi premere **OK** per confermare.
  - **[Auto time setting]**: l'ora viene aggiornata automaticamente in base al canale TV trasmesso.
  - **[Manual time setting]**: consente l'impostazione manuale dell'ora.

Per impostare il fuso orario:

- 1 Selezionare **[Setting mode] > [Manual time setting]**, quindi premere **OK** per confermare.
- 2 Selezionare **[Time zone]**,
  - Selezionare GMT +01:00 per la Germania e l'Europa centrale (differenza di fuso orario in base al tempo medio di Greenwich).



## Per impostare l'ora legale/DST:

- 1 Selezionare **[Setting mode]** > **[Manual time setting]**, quindi premere **OK** per confermare.
- 2 Selezionare **[Summer time/DST]**
  - Nel caso in cui non sia il periodo di applicazione dell'ora legale, selezionare **[Off]**.

---

## Visualizzazione delle informazioni sul programma

Per consultare informazioni di base sul programma, premere **INFO**.

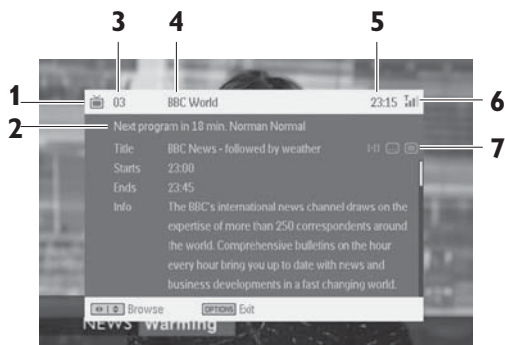

- ① **Programma TV**  
Programma radio
- ② **Informazioni sul programma successivo**
- ③ **Numero programma**
- ④ **Nome programma**
- ⑤ **Ora locale**
- ⑥ **Indicatore lunghezza segnale**
- ⑦ **Icone delle informazioni sui programmi**

**I-II**: programma disponibile con audio in diverse lingue. Per accedere a queste funzioni premere **AUDIO** oppure **OPTIONS**.

**[...]**: programma con sottotitoli. Per accedere a questa funzione premere **SUBTITLE** oppure **OPTIONS**.

**[☰]**: programma con televideo. Per accedere a questa funzione premere **TELETEXT**.

---

## Accesso al televideo

Se il canale prescelto dispone della funzione televideo, viene visualizzato **[☰]**.

- Per accedere al televideo, premere **TELETEXT**.



### Suggerimento

- Potrebbe essere necessario utilizzare i tasti colore per accedere o controllare le funzioni di visualizzazione. Seguire le istruzioni visualizzate sullo schermo del televideo.

## Utilizzo della guida elettronica ai programmi

La guida elettronica ai programmi (EPG) è una guida a video disponibile per i canali digitali. È possibile scorrere, selezionare e visualizzare i programmi in base all'orario o al titolo.

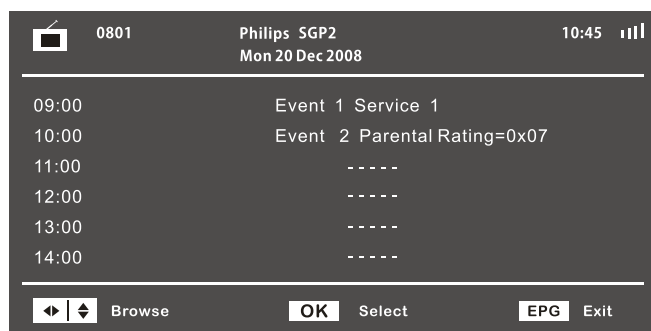

- 1 Selezionare un canale.
- 2 Premere **EPG**.  
↳ Utilizzo della guida elettronica ai programmi
- 3 Premere ▼▲ per selezionare un programma.
- 4 Premere **OK**.  
↳ Viene visualizzata una breve descrizione relativa alle informazioni del programma.
- 5 Per uscire dal menu EPG, premere **EPG**.

## Ordinamento dell'elenco dei canali

- 1 Premere **OPTIONS**.
- 2 Selezionare [**Channel Edit**],  
↳ Viene visualizzato l'elenco dei canali.
- 3 Selezionare un canale.
- 4 Seguire le istruzioni su schermo per scorrere i canali avanti/indietro.

## Gestione dei canali

- 1 Premere **OK**.  
↳ Viene visualizzato l'elenco dei canali.
- 2 Selezionare un canale.
  - Per bloccare il canale, premere il tasto rosso.
  - Per nascondere il canale, premere il tasto giallo.
  - Per impostare il canale come preferito, premere il tasto verde.

## 6 Regolazione delle impostazioni

Utilizzare l'opzione **SETUP** per ottimizzare le impostazioni di riproduzione.

- 1 Premere **SETUP**.  
↳ Viene visualizzato il menu di configurazione.
- 2 Utilizzare i tasti di navigazione per selezionare un'opzione e premere **OK** per confermare.

<b>[General]</b>	
<b>[Language]</b>	Consente di selezionare la lingua del display
<b>[PBC settins]</b>	Consente di attivare/disattivare la funzione di controllo della riproduzione.
<b>[Power save]</b>	Consente di attivare/disattivare la modalità di risparmio energetico.
<b>[DivX (VOD)]</b>	Consente di ottenere il codice di registrazione DivX.
<b>[DivX Subtitle]*</b>	Consente di selezionare la lingua dei sottotitoli per i DivX.
<b>[Parental (DVD)]</b>	Consente di selezionare le opzioni per il blocco bambini.
<b>[Set password]</b>	Consente di modificare la password attuale (predefinita: 1369).
<b>[Factory settings]</b>	Consente di ripristinare le impostazioni predefinite.
<b>[Video]</b>	
<b>[TV display]</b>	Consente di impostare il formato di visualizzazione del display.
<b>[TV standard]</b>	Consente di selezionare il formato di visualizzazione video sul sistema TV.
<b>[Audio]</b>	
<b>[Dolby]</b>	Consente di impostare l'uscita Dolby.
<b>[DTTV]</b>	
<b>[Auto search]</b>	Consente di effettuare la ricerca automatica dei canali.
<b>[Manual search]</b>	Consente di effettuare la ricerca manuale dei canali.
<b>[DTTV Parental]</b>	Consente di selezionare le opzioni per il blocco bambini.
<b>[Country]</b>	Consente di selezionare un paese specifico.
<b>[Time settings]</b>	Consente di impostare l'ora.

- 3 Premere ◀◀ per tornare al menu precedente.
- 4 Premere **SETUP** per uscire.



## Nota

- \*L'opzione **[DivX Subtitle]** offre 3 possibilità.
- Latino: albanese, bretone, catalano, danese, olandese, inglese, faroese, finlandese, francese, gaelico, tedesco, islandese, irlandese, italiano, norvegese, portoghese, spagnolo e svedese.
- Europa centrale: albanese, croato, ceco, olandese, inglese, tedesco, ungherese, irlandese, polacco, rumeno, slovacco, sloveno e serbo.
- Turco: albanese, danese, olandese, inglese, finlandese, francese, gaelico, tedesco, italiano, curdo (latino), norvegese, portoghese, spagnolo, svedese e turco.

## 7 Informazioni sul prodotto



## Nota

- Le informazioni relative al prodotto sono soggette a modifiche senza preavviso.

Dimensioni	200 x 160 x 43,5 mm
Peso	0,84 kg
Alimentazione	Ingresso: 100-240 V, 50/60 Hz Uscita : CC 9-12 V, 1,0 A
Intervallo temperatura di funzionamento	0-50°C
Lunghezza d'onda del laser	650 nm
Sistema video	NTSC/PAL

## 8 Risoluzione dei problemi



## Avvertenza

- Rischio di scosse elettriche. Non rimuovere il rivestimento del lettore per nessun motivo.

Al fine di mantenere valida la garanzia, non provare a riparare il sistema.

Se si verificano problemi quando si utilizza il lettore, consultare l'elenco riportato di seguito prima di richiedere assistenza. Se il problema persiste, consultare il sito Web [www.philips.com/welcome](http://www.philips.com/welcome) per registrare il lettore e ottenere assistenza.

### Assenza di alimentazione

- Verificare che entrambe le prese del cavo di alimentazione principale siano collegate correttamente.

- Assicurarsi che venga erogata corrente dalla presa CA.
- Verificare se la batteria incorporata è scarica.

#### Audio assente

- Verificare che il cavo AV sia collegato correttamente.

#### Nessuna risposta al telecomando

- Verificare che il percorso tra il telecomando e il lettore non presenti ostacoli.
- Puntare il telecomando direttamente verso il lettore da una breve distanza.
- Sostituire le batterie del telecomando.
- La funzione non è compatibile con il disco. Fare riferimento alle istruzioni relative al disco.

#### Immagine distorta

- Pulire il disco. Strofinare il disco verso i lati partendo dal centro con un panno pulito e morbido che non lascia residui.
- Assicurarsi che il formato di visualizzazione dei video su disco sia compatibile con il televisore.
- Modificare il formato di visualizzazione dei video in base al televisore o al programma visualizzato.
- Lo schermo LCD è stato prodotto usando un'avanzata tecnologia ad alta precisione. È possibile, tuttavia, che compaiano piccoli punti neri e/o punti luminosi (rossi, blu, verdi) che compaiono in maniera continua sullo schermo LCD. Si tratta del risultato normale del processo di produzione e non indica un funzionamento errato.

#### Impossibile riprodurre disco

- Assicurarsi che l'etichetta del disco sia rivolta verso l'alto.
- Pulire il disco. Strofinare il disco verso i lati partendo dal centro con un panno pulito e morbido che non lascia residui.
- Inserire un altro disco per verificare se quello corrente è difettoso.

#### Nessuna risposta ai comandi

- L'operazione non è consentita dal disco.

#### Il lettore si surriscalda

- Se il lettore viene utilizzato per lunghi periodi, la superficie si surriscalda. Non si tratta comunque di un malfunzionamento dell'apparecchio.

#### Sullo schermo viene visualizzato segnale debole o assente

- Il segnale DVB-T è troppo debole o al di fuori dell'area di copertura del segnale DVB-T.
- Assicurarsi di trovarsi in un'area con copertura sufficiente.
- La ricezione di segnali DVB-T quando ci si trova su una macchina in movimento potrebbe causare problemi di segnale.

#### Perdita dei programmi TV correnti quando si viaggia in un altro paese

- 1 Premere **SETUP**.
- 2 Selezionare **[DTTV] > [Country]**.
- 3 Selezionare il proprio paese.
- 4 Selezionare **[Auto search]**,

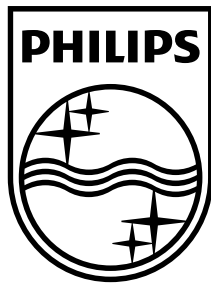

© 2009 Koninklijke Philips Electronics N.V.  
All rights reserved.

