

Register your product and get support at
www.philips.com/welcome

PET7402D/12



EN User manual 5

FR Mode d'emploi 69

DA Brugervejledning 21

IT Manuale utente 85

DE Benutzerhandbuch 37

NL Gebruiksaanwijzing 101

ES Manual del usuario 53

SV Användarhandbok 117

PHILIPS

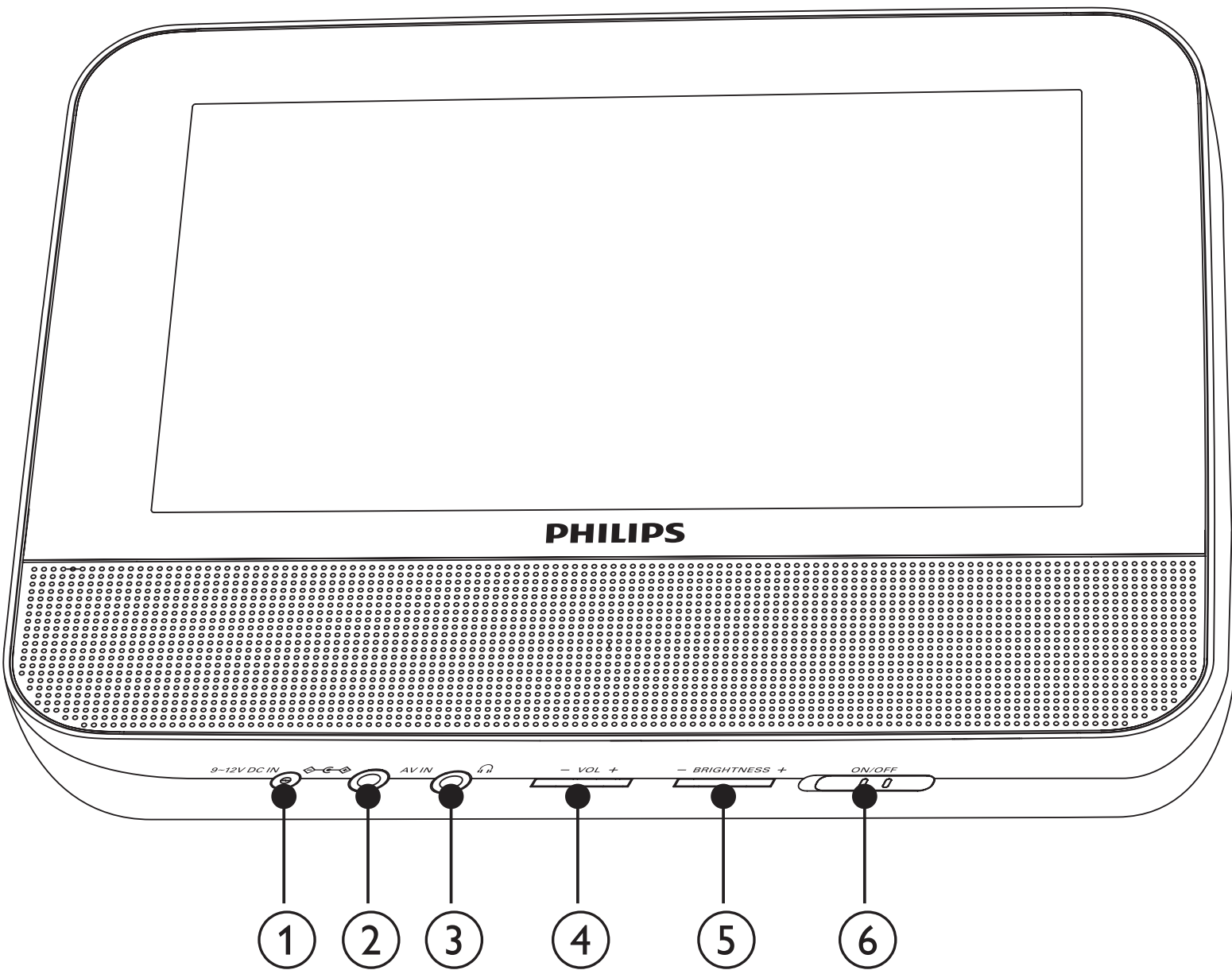
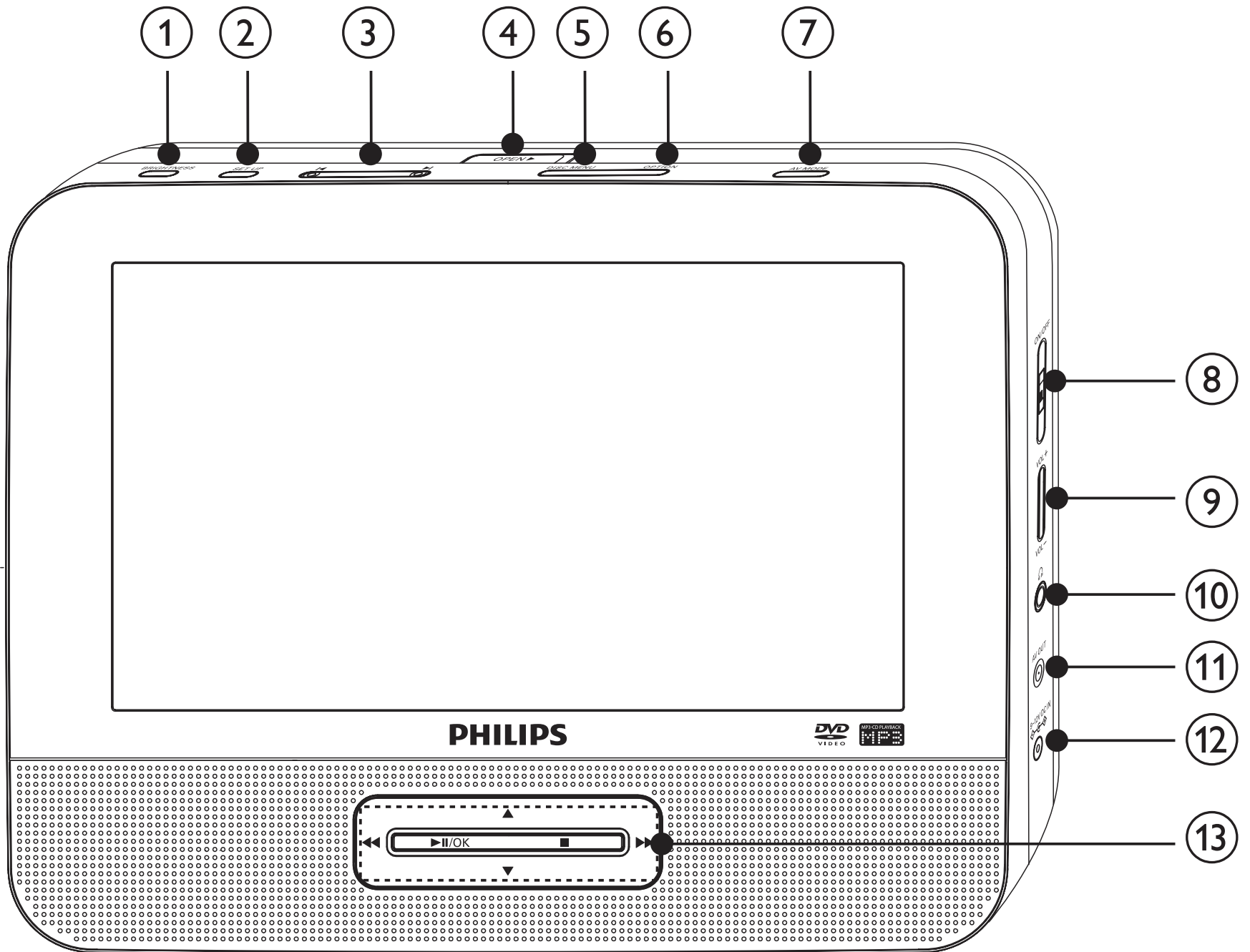

Contenido

1	Importante	54
	Instrucciones de seguridad importantes	54
	Aviso	56
2	Su reproductor de DVD portátil	57
	Introducción	57
	Contenido de la caja	58
	Descripción general de la unidad principal (consulte página 3)	58
	Descripción general de la pantalla adicional (consulte página 3)	60
3	Comienzo	60
	Preparación	60
	Conexión de la pantalla adicional	61
	Conexión de la alimentación	61
4	Uso del reproductor	62
	Encendido	62
	Selección del idioma de los menús	62
	Reproducción de discos	63
	Opciones de reproducción	63
5	Ajustes de configuración	64
	Configuración de la unidad principal	64
	Configuración de la pantalla adicional	65
6	Otros usos del reproductor	65
	Conexión de un equipo adicional	65
	Conexión de la alimentación desde una toma doméstica	66
7	Información del producto	67
8	Solución de problemas	68

1 Importante

Instrucciones de seguridad importantes

- ① Lea estas instrucciones.
- ② Guarde estas instrucciones.
- ③ Preste atención a todas las advertencias.
- ④ Siga todas las instrucciones.
- ⑤ No use este aparato cerca del agua.
- ⑥ Utilice únicamente un paño seco para la limpieza.
- ⑦ No bloquee las aberturas de ventilación. Realice la instalación de acuerdo con las indicaciones del fabricante.
- ⑧ No instale cerca ninguna fuente de calor como, por ejemplo, radiadores, rejillas de calefacción, hornos u otros aparatos que produzcan calor (incluidos los amplificadores).
- ⑨ Evite que se pise o doble el cable de alimentación, en particular junto a los enchufes, tomas de corriente y en el punto donde salen del aparato.
- ⑩ Use exclusivamente los dispositivos/accesorios indicados por el fabricante.
- ⑪ Use únicamente el carrito, soporte, trípode o mesa indicados por el fabricante o que se incluya con el aparato. Cuando use un carrito, tenga cuidado al mover juntos el carrito y el aparato para evitar lesiones, ya que se puede volcar. 
- ⑫ Desenchufe el aparato durante las tormentas eléctricas o cuando no lo utilice durante un periodo largo de tiempo.
- ⑬ El servicio técnico debe realizarlo siempre personal cualificado. Se requerirá servicio de asistencia técnica cuando el aparato sufra algún tipo de daño como, por ejemplo, que el cable de alimentación o el enchufe estén dañados, que se haya derramado líquido o hayan caído objetos dentro del aparato, que éste se haya expuesto a la lluvia o humedad, que no funcione normalmente o que se haya caído.
- ⑭ No esponga el aparato a goteos ni salpicaduras.
- ⑮ No coloque sobre el aparato objetos que puedan suponer un peligro (por ejemplo, objetos que contengan líquido o velas encendidas).

- ①⑥ Este producto puede contener plomo y mercurio. Es posible que el desecho de estos materiales se encuentre bajo regulación debido a causas medioambientales. Para obtener información sobre el desecho o reciclaje, póngase en contacto con las autoridades locales o con Electronic Industries Alliance: www.eiae.org.
- ①⑦ No permita que los niños utilicen sin vigilancia aparatos eléctricos. No permita que los niños o adultos con capacidades físicas, sensoriales o mentales reducidas o personas con falta de experiencia/ conocimiento, utilicen aparatos eléctricos sin vigilancia.



Advertencia

- No quite nunca la carcasa de este aparato.
- No lubrique ninguna pieza de este aparato.
- No coloque nunca este aparato sobre otro equipo eléctrico.
- No exponga el aparato a la luz solar directa, al calor o a las llamas.
- No mire nunca al haz láser que está dentro del aparato.
- Asegúrese de tener siempre un fácil acceso al cable de alimentación, al enchufe o al adaptador para desconectar el aparato de la corriente.

Seguridad auditiva

Utilice un nivel de sonido moderado.

- El uso de los auriculares a un nivel de sonido elevado puede dañar el oído. Este producto produce sonidos con rangos de decibelios que pueden provocar una pérdida auditiva a una persona con un nivel auditivo normal, incluso en el caso de una exposición inferior a un minuto. Los rangos de decibelios más elevados se ofrecen para aquellas personas que tengan cierta deficiencia auditiva.
- El nivel de sonido puede ser engañoso. Con el paso del tiempo, el “nivel de comodidad” de escucha se adapta a los niveles de sonido más elevados. Por lo tanto, tras una escucha prolongada, el sonido de un nivel “normal” puede ser en realidad de tono elevado y perjudicial para el oído. Para protegerse contra esto, ajuste el nivel de sonido a un nivel seguro antes de que su oído se adapte y manténgalo así.

Para establecer un nivel de sonido seguro:

- Fije el control de volumen en un ajuste bajo.
- Aumente poco a poco el sonido hasta poder oírlo de manera cómoda y clara, sin distorsión.

Escuche durante períodos de tiempo razonables:

- La exposición prolongada al sonido, incluso a niveles “seguros”, también puede provocar una pérdida auditiva.
- Asegúrese de utilizar su equipo de forma razonable y realice los descansos oportunos.

Asegúrese de respetar las siguientes pautas cuando use los auriculares.

- Escuche a niveles de sonido razonables durante períodos de tiempo razonables.
- Tenga cuidado de no ajustar el nivel de sonido mientras se adapta su oído.
- No suba el nivel de sonido hasta tal punto que no pueda escuchar lo que le rodea.
- En situaciones posiblemente peligrosas, debe tener precaución o interrumpir temporalmente el uso. No utilice los auriculares cuando conduzca un vehículo motorizado, ni cuando practique ciclismo, skateboard, etc., ya que podría suponer un riesgo para el tráfico y es ilegal en muchas zonas.

Aviso

Este producto cumple los requisitos de interferencias de radio de la Comunidad Europea.



Este producto cumple los requisitos de las siguientes directivas y directrices: 2004/108/CE y 2006/95/CE.

Cualquier cambio o modificación que se realice en este dispositivo que no esté aprobada expresamente por Philips Consumer Lifestyle puede anular la autoridad del usuario para utilizar el equipo.

Información medioambiental

Se ha suprimido el embalaje innecesario. Hemos intentado que el embalaje sea fácil de separar en tres materiales: cartón (caja), espuma de poliestireno (corcho) y polietileno (bolsas, lámina de espuma protectora).

El sistema se compone de materiales que se pueden reciclar y volver a utilizar si lo desmonta una empresa especializada. Siga la normativa local acerca de la eliminación de materiales de embalaje, pilas agotadas y equipos antiguos.

Reciclaje

El producto se ha diseñado y fabricado con materiales y componentes de alta calidad, que se pueden reciclar y volver a utilizar.

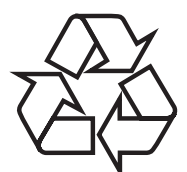

Cuando vea este símbolo de contenedor de ruedas tachado en un producto, indica que éste cumple la directiva europea 2002/96/EC: Nunca tire el producto con la basura normal del hogar. Infórmese de la legislación local sobre la recogida selectiva de productos eléctricos y electrónicos. El desecho correcto de un producto usado ayuda a evitar consecuencias potencialmente negativas para el medio ambiente y la salud humana.



La copia no autorizada de material protegido contra copia, incluidos programas informáticos, archivos, emisiones y grabaciones de sonido, puede infringir los derechos de copyright y constituir un delito. Este equipo no se debe utilizar para tales fines.



La grabación y reproducción de material pueden exigir una autorización. Consulte la Copyright Act (ley sobre copyright) de 1956 y The Performer's Protection Acts (leyes de protección de los intérpretes) de 1958 a 1972.

“DivX, DivX” Certified y los logotipos asociados son marcas comerciales de DivX, Inc. y se utilizan bajo licencia.



Este aparato incluye esta etiqueta:



2 Su reproductor de DVD portátil

Le felicitamos por su compra y le damos la bienvenida a Philips. Para poder beneficiarse por completo del soporte que ofrece Philips, registre su producto en www.philips.com/welcome.

Introducción

Su reproductor de DVD portátil reproduce discos de vídeo digitales que cumplan el estándar de vídeo DVD universal. Con él, podrá reproducir películas con calidad de imagen real del cine y sonido estéreo o multicanal (dependiendo del disco y la configuración de la reproducción).

También puede seleccionar pistas de sonido, idiomas de subtítulos y diferentes ángulos de visión (una vez más, dependiendo del disco DVD). Por otra parte, puede restringir la reproducción de discos que no sean aptos para sus hijos.

Podrá reproducir los siguientes discos en el reproductor de DVD (incluidos los CD-R, CD-RW, DVD±R y DVD±RW):



DVD-vídeo



CD de vídeo



CD de audio



CD de MP3



DivX

Discos con archivos JPEG



Contenido de la caja

Compruebe e identifique el contenido del paquete:

- 1 unidad principal
- 1 pantalla adicional
- 1 adaptador de alimentación de CA, DSA-9 W-09 F (DVE) o AY4132 (Philips)
- 1 adaptador para coche
- 2 cables AV
- 2 bandas de sujeción
- 1 manual de usuario
- 1 guía de configuración rápida

Descripción general de la unidad principal (consulte página 3)

- ① **BRIGHTNESS**
 - Ajusta el brillo de la pantalla.
- ② **SETUP**
 - Accede o sale del menú de configuración.

- ③ 
 - Salta al título, capítulo o pista anterior o siguiente.
- ④ **OPEN** 
 - Abre el compartimento de discos.
- ⑤ **DISC MENU**
 - Para DVD, accede al menú de disco o sale de él.
 - Para VCD, activa o desactiva el modo de control de reproducción PBC (del inglés Playback Control).
 - En discos VCD versión 2.0 o SVCD con PBC activado, vuelve al menú.
- ⑥ **OPTION**
 - Accede a las opciones relacionadas con la actividad o selección actual.
- ⑦ **AV MODE**
 - Apaga la pantalla del panel frontal cuando el reproductor está conectado al televisor.
- ⑧ **ON/OFF**
 - Enciende o apaga el reproductor de DVD.
- ⑨ **VOL +/-**
 - Aumenta o disminuye el volumen.
- ⑩ 
 - Conexión para auriculares
- ⑪ **AV OUT**
 - Toma de salida de audio/vídeo.
- ⑫ **DC IN**
 - Toma para la fuente de alimentación.
- ⑬ **▲, ▼, ◀▶, ▶▶**
 - Permite desplazarse por los menús.
- ◀▶, ▶▶**
 - Searches backward/forward at different speeds.
- ▶||/OK**
 - Confirma una entrada o selección.
 - Inicia, hace una pausa o reanuda la reproducción del disco.
- - Detiene la reproducción de un disco.

Descripción general de la pantalla adicional (consulte página 3)

- ① **DC IN**
 - Toma para la fuente de alimentación.
- ② **AV IN**
 - Toma de entrada de audio/vídeo.
- ③ 
 - Conexión para auriculares
- ④ **VOL -/+**
 - Aumenta o disminuye el volumen.
- ⑤ **BRIGHTNESS -/+**
 - Ajusta el brillo de la pantalla.
- ⑥ **OFF/ON**
 - Enciende o apaga la pantalla adicional.

3 Comienzo



Precaución

- Use los controles sólo como se indica en este manual de usuario.
- Siga siempre las instrucciones de este capítulo en orden.

Si se pone en contacto con Philips, se le preguntará el número de serie y de modelo del aparato. El número de modelo y el número de serie se encuentran en la parte posterior del aparato. Escriba los números aquí:

Número de modelo _____

Número de serie _____

Preparación

Para utilizar el reproductor en un coche, coloque la unidad principal y la pantalla adicional en la parte posterior de los reposacabezas de los asientos delanteros.

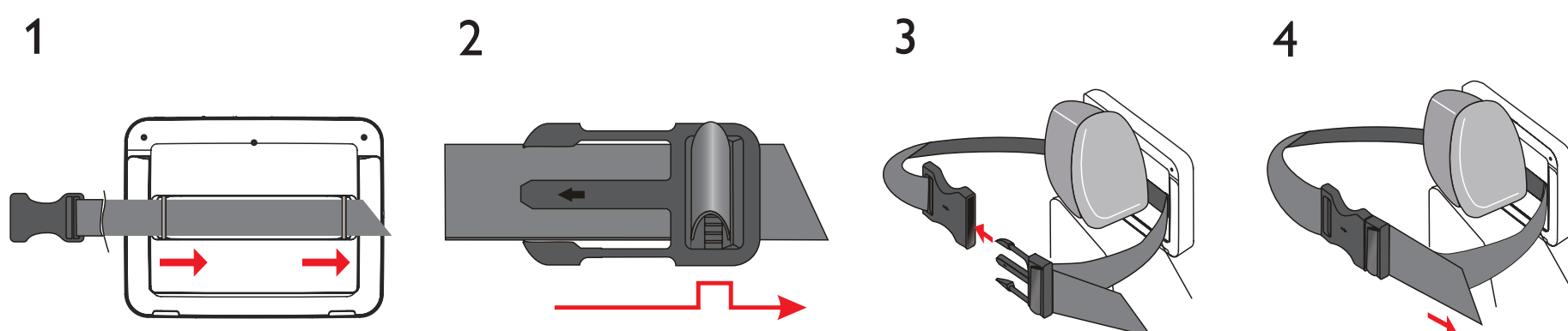

- 1 Pase la banda a través de los orificios situados en la parte posterior de la unidad principal.
- 2 Sujete la hebilla con la flecha mirando hacia usted y después colóquela en la banda.
- 3 Coloque la unidad principal en la parte posterior del reposacabezas y después cierre la hebilla.
- 4 Tire de la banda para ajustar la unidad principal al reposacabezas.
 - Para colocar la pantalla adicional repita los pasos anteriores.

Conexión de la pantalla adicional



Precaución

- Apague el reproductor antes de conectar la pantalla adicional.

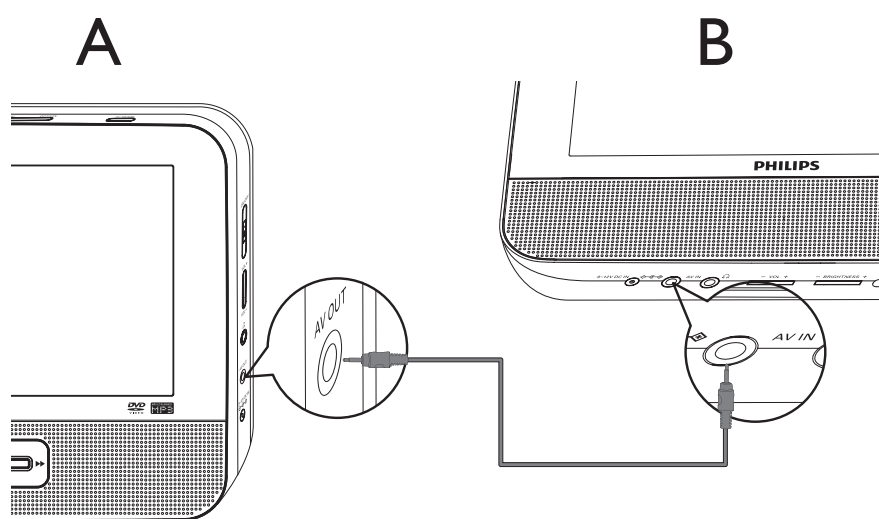

A: unidad principal; B: pantalla adicional

- 1 Conecte el cable AV suministrado a:
 - la toma **AV OUT** de la unidad principal.
 - la toma **AV IN** de la pantalla adicional.

Conexión de la alimentación



Precaución

- Riesgo de daños en el producto. Compruebe que el voltaje de la fuente de alimentación se corresponde con el voltaje que se indica en la parte posterior o inferior del reproductor.
- Riesgo de descarga eléctrica. No desenchufe nunca el adaptador de CA, tire siempre del enchufe desde la toma. Nunca tire del cable.

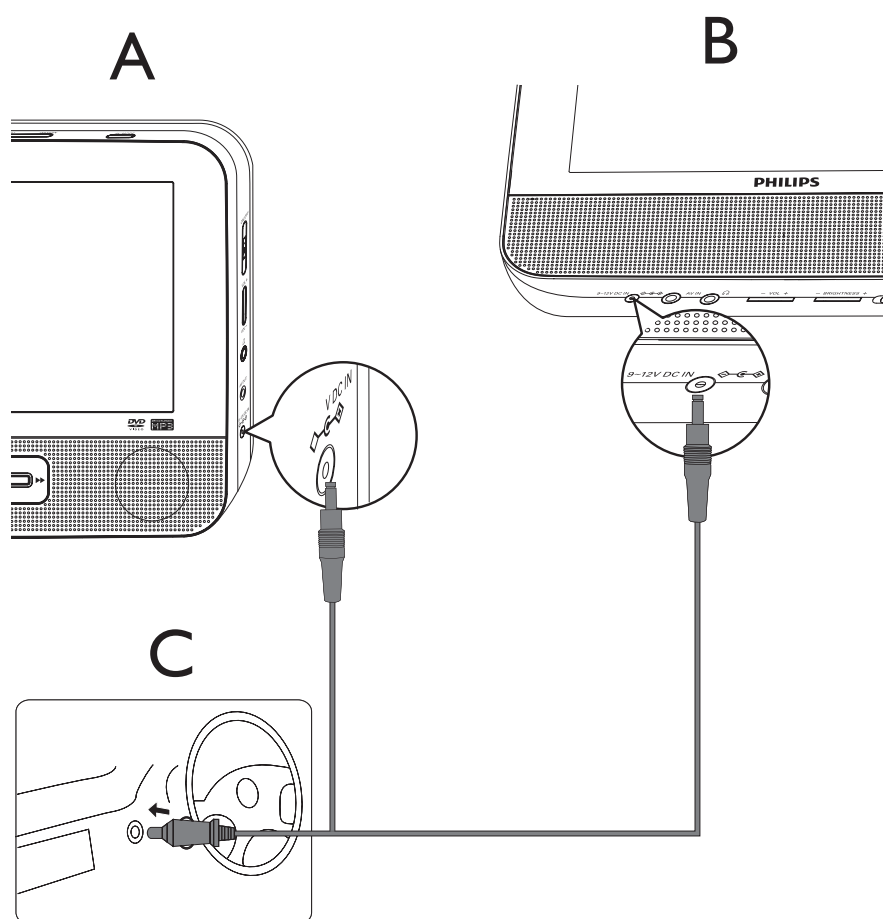

A: unidad principal; B: pantalla adicional; C: toma del encendedor del coche

- 1 Conecte uno de los extremos del conector doble del cable de CA a la toma **DC IN** de la unidad principal.
- 2 Conecte el otro extremo del conector doble del cable de CA a la toma **DC IN** de la pantalla adicional.
- 3 Conecte el extremo con un solo conector a la toma del encendedor del coche.

4 Uso del reproductor

Encendido

- 1 Deslice el interruptor **ON/OFF** de la unidad principal a la posición **ON**.
 - Para encender la pantalla adicional, deslice el interruptor **OFF/ON** de la pantalla adicional a la posición **ON**.
-

Selección del idioma de los menús

Puede elegir distintos idiomas para el texto de visualización en pantalla.

- 1 Pulse **SETUP**.
 - ↳ Aparece el menú de configuración.



- 2 Seleccione [-- General Setup Page --] > [OSD Language].
- 3 Pulse ►► para seleccionar una opción.
- 4 Pulse ►||/OK para confirmar.
- 5 Pulse **SETUP** para salir.

Reproducción de discos

- 1 Deslice **OPEN►** en la unidad principal.
 - 2 Introduzca el disco con la etiqueta hacia arriba.
 - 3 Presione hacia abajo para cerrar el compartimento de discos.
 - ↳ La reproducción se inicia automáticamente. De lo contrario, pulse ►||/OK.
- Si aparece un menú, seleccione un elemento y, a continuación, pulse ►||/OK para iniciar la reproducción.
 - Para hacer una pausa, pulse ►||/OK. Pulse de nuevo para reanudar la reproducción.
 - Para detener la acción, pulse ■ dos veces.
 - Para seleccionar el elemento anterior o siguiente, pulse ◀◀ o ▶▶.
 - Para iniciar la búsqueda dentro de un vídeo/audio, pulse ◀◀◀◀ o ▶▶▶▶ una o más veces.

Opciones de reproducción

- 1 Durante la reproducción, pulse **OPTION** para seleccionar algunas opciones de reproducción.
 - Para DVD
 - [Audio]
 - [Subtitle]
 - [Repeat]
 - [Time Disp.]

Para VCD

- [Audio]
- [Repeat]
- [Time Disp.]

Para CD de audio

- [Repeat One]
- [Repeat Folder]
- [Repeat Off]

Para CD de JPEG

- [Repeat One]
- [Repeat Folder]

2 Siga las instrucciones en pantalla.

5 Ajustes de configuración

Configuración de la unidad principal

Para sacar el máximo partido a la experiencia de reproducción, utilice **SETUP** para configurar con precisión los ajustes.

- 1 Pulse **SETUP**.
↳ Aparece el menú de configuración.
- 2 Pulse **▲▼** para seleccionar una opción y **▶||/OK** para confirmar.

[-- General Setup Page --]

[OSD Language] Selecciona el idioma de visualización en pantalla.

[Screen Saver] Activa/desactiva el protector de pantalla.

[Resume] Inicia la reproducción desde el punto en que se detuvo la última vez.

[Angle Mark] Selecciona las opciones de visualización de marca de ángulo.

[-- Display Setup Page --]

[Brightness] Ajusta el brillo de la pantalla.

[Contrast] Ajusta el contraste de la pantalla.

[Screen Display] Selecciona la relación de visualización.

[-- Password --]

[Password] Cambia la contraseña (3308 de forma predeterminada).

[-- Preference Page --]

[Audio] Selecciona el idioma de audio.

[DVD Subtitle] Selecciona el idioma de subtítulos del DVD.

[DivX Subtitle] Selecciona el idioma de subtítulos DivX.

[Disc Menu] Selecciona el idioma del menú del disco.

[Parental] Selecciona el nivel de control parental.

[DivX VOD] Obtiene el código de registro DivX.

[Default] Restablece los ajustes originales.

3 Pulse ◀◀ para volver al nivel de menú anterior.

4 Pulse **SETUP** para salir.

Configuración de la pantalla adicional

También puede configurar la pantalla adicional.

- Para ajustar el nivel de volumen de la pantalla adicional, pulse **VOL -/+** en la misma.
- Para ajustar el brillo de la pantalla adicional, pulse **BRIGHTNESS -/+** en la misma.

6 Otros usos del reproductor

Conexión de un equipo adicional



Precaución

- Apague el reproductor antes de conectarlo a cualquier otro equipo adicional.

Puede conectar el reproductor a un televisor o amplificador para disfrutar de discos DVD o de karaoke.

El color de los cables de AV (el cable AV de conexión al televisor no está incluido) debe coincidir con el color de las tomas: el cable amarillo es para la toma de vídeo amarilla, el cable rojo/blanco es para las tomas de audio roja/blanca.

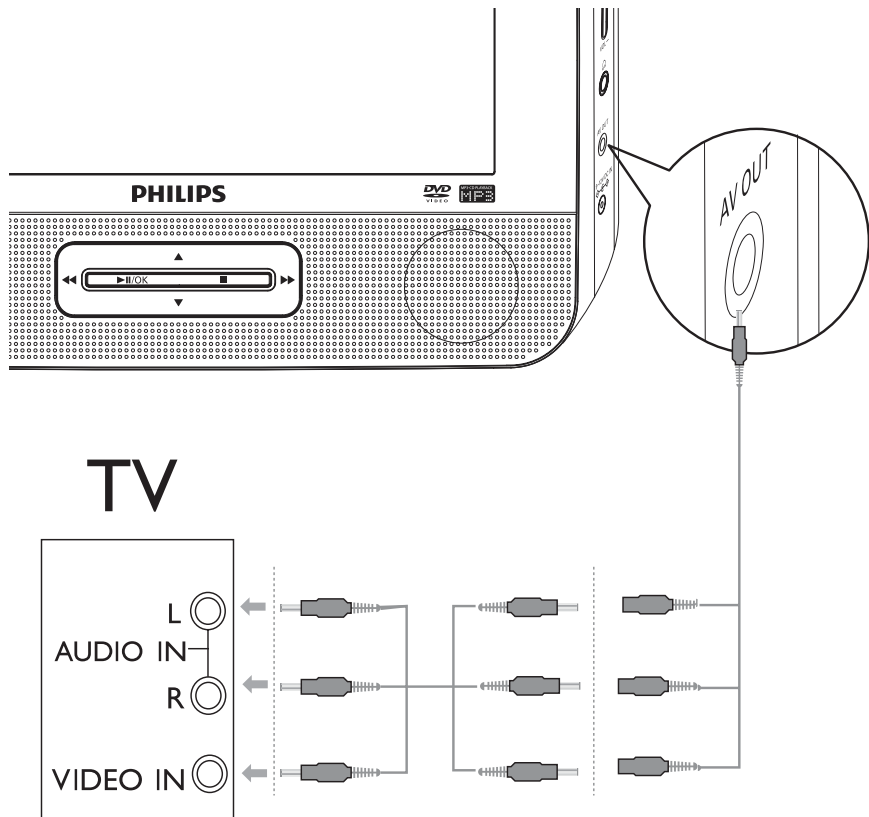

Consejo

- Para ahorrar energía, pulse **AV MODE** para apagar la pantalla del panel frontal.

Conexión de la alimentación desde una toma doméstica



Precaución

- Riesgo de daños en el producto. Compruebe que el voltaje de la fuente de alimentación se corresponde con el voltaje que se indica en la parte posterior o inferior del reproductor.
- Riesgo de descarga eléctrica. No desenchufe nunca el adaptador de CA, tire siempre del enchufe desde la toma. Nunca tire del cable.

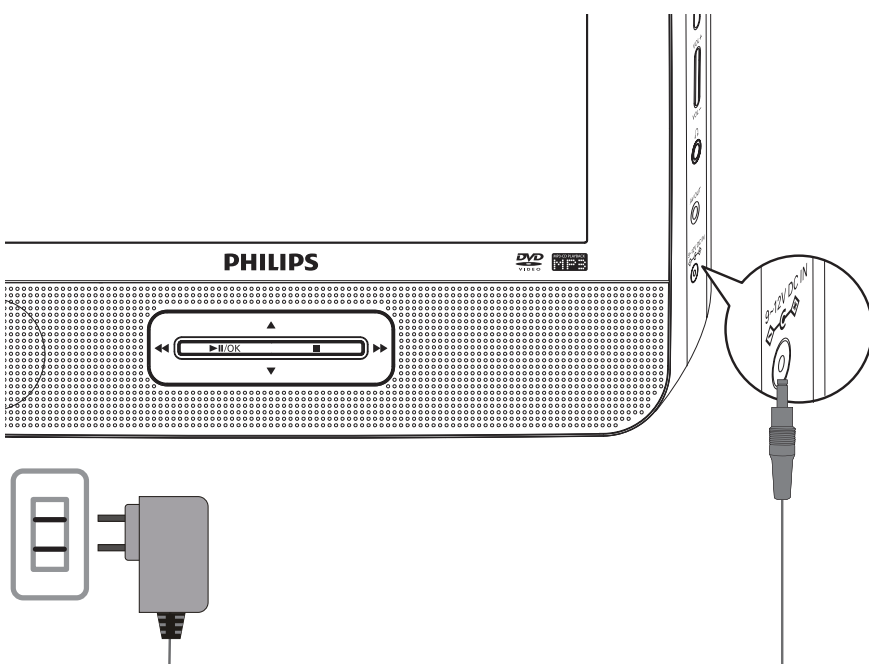

- 1 Conecte el cable del adaptador de CA a:
 - la toma **DC IN** de la unidad principal.
 - la toma de alimentación.

7 Información del producto



Nota

- La información del producto puede cambiar sin previo aviso.

Dimensiones	
- Unidad principal	200 x 155 x 39 mm
- Pantalla adicional	200 x 155 x 21 mm
Peso	
- Unidad principal	0,7 kg
- Pantalla adicional	0,4 kg
Fuente de alimentación	Entrada: 100-240V 50/60 Hz 0,3 A Salida: CC 9V 1 A
Consumo de energía	9 W
Rango de temperatura de funcionamiento	De 0 a 45 °C
Láser de longitud de ondas	650 nm
Sistema de vídeo	NTSC y PAL
Respuesta de frecuencia	20 Hz-20 KHz \pm 1 dB
Relación señal/ruido	\geq 80 dB
Distorsión de audio + ruido	\leq -80 (1 KHz)
Separación de canales	\geq 80 dB
Rango dinámico	\geq 80 dB
Salida de audio (audio analógico)	Nivel de salida: 2 V \pm 10%
Impedancia de carga	10 K Ω
Salida de vídeo	Nivel de salida: 1 Vp - p \pm 20%
Impedancia de carga	75 Ω

8 Solución de problemas



Advertencia

- Riesgo de descarga eléctrica. No quite nunca la carcasa del reproductor

Para que la garantía mantenga su validez, no trate nunca de reparar el sistema usted mismo.

Si tiene problemas al usar el reproductor, compruebe los siguientes puntos antes de llamar al servicio técnico. Si no consigue resolver el problema, registre el reproductor y solicite asistencia en www.philips.com/welcome.

No hay alimentación

- Compruebe que las dos clavijas del cable de alimentación están bien conectadas.
- Asegúrese de que haya corriente en la toma del encendedor del coche o en la toma de CA.

No hay sonido

- Asegúrese de que se ha conectado correctamente el cable AV.

Imagen distorsionada

- Limpie el disco. Limpie el disco desde el centro hacia fuera con un trapo limpio y suave, que no deje pelusa.
- Asegúrese de que el formato de salida del vídeo sea compatible con el televisor.
- Cambie el formato de salida de vídeo para ajustarlo a su televisor o programa.
- La pantalla LCD está fabricada con tecnología de alta precisión. Sin embargo, tal vez vea aparecer pequeños puntos negros o puntos brillantes (rojos, azules, verdes) de forma continua en la pantalla LCD. Este es un resultado normal del proceso de fabricación y no indica ninguna avería.

No se puede reproducir el disco

- Asegúrese de que la etiqueta del disco esté hacia arriba.
- Limpie el disco. Limpie el disco desde el centro hacia fuera con un trapo limpio y suave, que no deje pelusa.
- Compruebe si el disco está dañado probando con otro disco.

El reproductor se calienta

- Cuando el reproductor está en uso durante un largo período de tiempo, la superficie se calienta. Esto es normal.

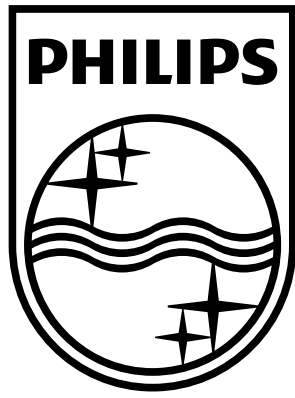

© 2009 Koninklijke Philips Electronics N.V.
All rights reserved.

