

Register your product and get support at  
[www.philips.com/welcome](http://www.philips.com/welcome)

## SCF870 Aparat de gatit cu aburi si blender

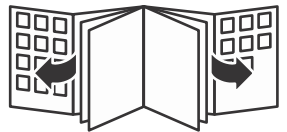

**PHILIPS**  
**AVENT**



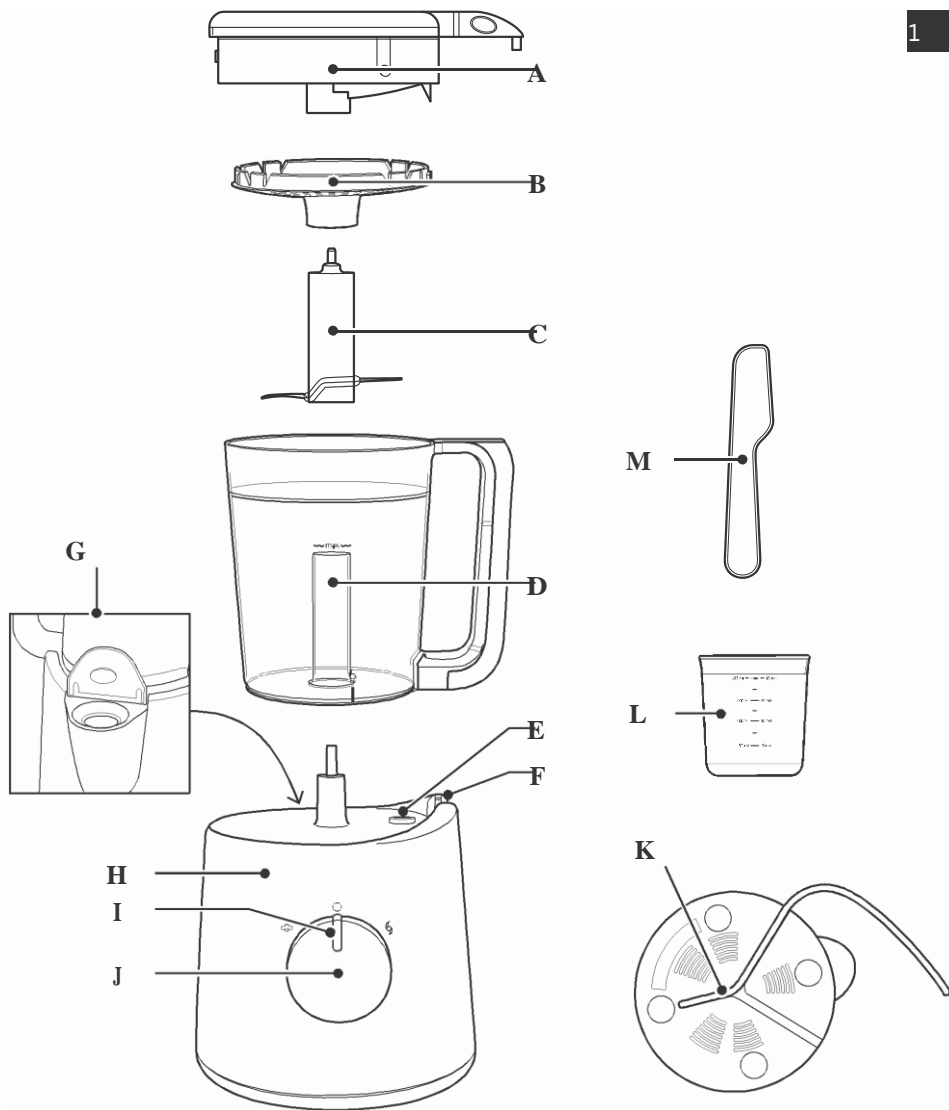



<b>Română</b>	6
繁體中文	15
简体中文	22
العربية	36

## introducere

Felicitări pentru alegerea făcută și bun venit la PhilipsAVENT! Pentru a profita la maximum de asistența oferită de PhilipsAVENT, înregistrați produsul la [www.philips.com/welcome](http://www.philips.com/welcome). Acest aparat de gatit cu aburi și blender este util în special pentru prepararea unor cantități mici de hrană pentru copii. Aparatul îi ajută pe părinți să pregătească hrana pentru bebelușii lor, cu o funcție combinată de gatit și omogenizare într-un singur aparat.

## A

- A** Capac cu orificiu pentru abur
- B** Sită
- C** Bloc tăietor
- D** Recipient cu suport pentru lamă
- E** Ieșire abur pe blocul motor
- F** Zonă de blocare pentru mâner
- G** Deschidere pentru umplerea rezervorului de apă
- H** Bloc motor
- I** Lumină aburire
- J** Buton de comandă
- K** Baza aparatului cu cablu de alimentare
- L** Cană gradată
- M** Spatulă

Citiți cu atenție acest manual de utilizare înainte de a folosi aparatul și păstrați-l pentru consultare ulterioară.

**Pericol**

- Nu introduceți blocul motor în apă sau în alt lichid, și nici nu-l clătiți sub jet de apă.

**Avertisment**

- Înainte de a conecta aparatul, verificați dacă tensiunea indicată pe aparat corespunde tensiunii de alimentare locale.
- Nu folosiți aparatul dacă ștecherul, cablul de alimentare sau aparatul sunt deteriorate.
- În cazul în care cablul de alimentare este deteriorat, acesta trebuie înlocuit întotdeauna de Philips, de un centru de service autorizat de Philips sau de personal calificat în domeniu, pentru a se evita orice accident.
- Acest aparat nu trebuie utilizat de către persoane (inclusiv copii) cu capacități fizice, mentale sau senzoriale reduse sau lipsite de experiență și cunoștințe, cu excepția cazului în care sunt supravegheate sau instruite cu privire la utilizarea aparatului de către o persoană responsabilă pentru siguranța lor.
- Copiii trebuie supravegheați pentru a nu se juca cu aparatul.
- Nu lăsați aparatul la îndemâna copiilor.
- Nu atingeți lamele, mai ales atunci când aparatul este conectat. Lamele sunt foarte ascuțite.
- Dacă lamele se blochează, scoateți aparatul din priză înainte de a înlătura ingredientele care le blochează.
- Aparatul se încinge în timpul aburirii și poate provoca arsuri dacă este atins. Apucați recipientul doar de mâner.
- Atenție la aburul fierbinte care iese din recipient și la rezervorul de apă în timpul aburirii și atunci când scoateți capacul.
- După aburire, pentru o anumită perioadă de timp, va ieși abur fierbinte din rezervorul

de apă, ventilul pentru abur de pe blocul motor și orificiul pentru abur de pe capacul recipientului.

- Dacă aparatul este utilizat necorespunzător, este posibil să iasă abur fierbinte prin deschiderea pentru umplere. Consultați capitolul „Depanare” pentru a evita sau pentru a remedia această problemă.
- Nu lăsați aparatul să funcționeze nesupravegheat.

## Română 7

### Atenție

- Nu utilizați accesorii sau componente de la alți producători sau care nu au fost recomandate special de Philips. Dacă utilizați astfel de accesorii sau componente, garanția dvs. devine nulă.
- Nu așezați aparatul pe sau aproape de o plită încinsă sau un aragaz în funcțiune.
- Deconectați întotdeauna aparatul de la rețea înainte de a asambla, dezasambla sau ajusta piesele acestuia și înainte de a curăța aparatul.
- Deconectați întotdeauna aparatul de la rețea și lăsați-l să se răcească înainte de a-l curăța.
- Nu sterilizați recipientul sau altă piesă a aparatului într-un cuptor cu microunde sau un sterilizator.
- Aparatul este destinat exclusiv utilizării casnice. Dacă aparatul este utilizat necorespunzător sau în scopuri comerciale sau semi-comerciale sau dacă nu este utilizat înstrucțiunilor din manualul de utilizare, garanția devine nulă, iar Philips este absolută de orice răspundere pentru daunele provocate.
- Așezați aparatul pe o suprafață fixă, orizontală și uniformă și asigurați-vă că există suficient spațiu în jur, pentru a preveni deteriorarea dulapurilor sau a altor obiecte.
- Nu utilizați aparatul dacă acesta a căzut sau este deteriorat.
- **Nu folosiți funcția de gatire cu aburi fără apă.**
- **După utilizare, aruncați întotdeauna apa din rezervor.**
- Asigurați-vă că nu umpleți rezervorul în exces. Nu depășiți nivelul maxim indicat pe cana gradată.
- Asigurați-vă că lamele nu sunt acoperite de mâncare înainte de aburire.
- Nu depășiți nivelul maxim indicat pe recipient atunci când amestecați lichide.
- Nu ridicați și nu mișcați aparatul când acesta este în funcțiune.
- Nu completați niciodată rezervorul de apă în timpul procesului de aburire. Din aparat pot ieși apă și abur fierbinte.
- Asigurați-vă întotdeauna că s-a răcit capacul după procesul de aburire, înainte de a-l deschide pentru a adăuga ingrediente pentru amestecare, dacă este cazul.
- Nu introduceți nici un obiect în deschiderea de umplere a ventilului pentru abur.
- Nu conectați aparatul la un temporizator sau un sistem de comandă la distanță, pentru a evita o situație periculoasă.
- Verificați întotdeauna temperatura hranei pentru copii cu dosul palmei, înainte de a vă hrăni bebelușul.
- Verificați întotdeauna consistența hranei pentru copii. Asigurați-vă că mâncarea nu conține bucăți mari.
- Nu folosiți recipientul pentru a încălzi mâncarea la microunde.
- Utilizați spatula furnizată doar pentru a scoate mâncarea din recipient.
- Curățarea cu produse anti-calcar previne deteriorarea aparatului.

### Sistemul de siguranță

Aparatul este dotat cu un sistem de siguranță încorporat. Aparatul funcționează doar după ce ați montat corect accesoriile pe blocul motor. Odată cu montarea corectă a componentelor, dispozitivul de siguranță încorporat se deblochează..

### Câmpurile electromagnetice (EMF)

Acest aparat Philips AVENT este respectă toate standardele privind câmpurile electromagnetice (EMF). Dacă este manevrat corespunzător și în conformitate cu instrucțiunile din acest manual de utilizare, aparatul poate fi utilizat în siguranță, pe baza dovezilor științifice disponibile în prezent.

## Înainte de prima utilizare

- 1 Înlăturați toate ambalajele de pe aparat.
- 2 Curățați toate piesele, cu excepția blocului motor (vezi capitolul 'Curățare și întreținere').

Verificați întotdeauna temperatura hranei pentru copii cu dosul palmei, înainte de a vă hrăni bebelușul.

Nu amestecați simultan o cantitate mare de ingrediente solide, ci amestecați-le treptat în cantități mici.

Asigurați-vă întotdeauna că s-a răcit capacul după procesul de gatire cu aburi, înainte de a-l deschide pentru a adăuga ingrediente pentru amestecare, dacă este cazul.

Asigurați-vă că lamele nu sunt acoperite de mâncare înainte de aburire.

Nu depășiți nivelul maxim indicat pe recipient atunci când amestecați lichide.

Aparatul este destinat aburirii și amestecării hranei pentru copii. În mod normal, mai întâi aburiți și apoi amestecați mâncarea. Cu toate acestea, puteți folosi aparatul doar pentru aburire sau amestecare. Când utilizați aparatul numai pentru amestecare, omiteți secțiunile „Umplerea rezervorului de apă” și „Aburirea” și urmați numai instrucțiunile din secțiunea „Amestecare.”

## Umplerea rezervorului de apă

- 1 Umpleți cana gradată cu apă până la nivelul dorit (Fig. 2).  
Cana gradată indică mililitri și durata de aburire aferentă, exprimată în minute. Consultați cartea de bucate separată pentru cantitățile recomandate în cazul rețetelor incluse.

*Notă: nu depășiți nivelul maxim indicat pe cana gradată (200 ml).*

- 2 Turnați apa prin deschiderea de umplere și închideți capacul (Fig. 3).

## Aburirea

Dacă anumite legume și fructe sunt ușor aburite, ele sunt ideale pentru bebelușii care încep să mănânce mâncare solidă. Aburirea este cel mai sănătos mod de a prepara mâncarea, pentru că mâncarea reține multe vitamine și alte substanțe nutritive.

*Notă: puteți găsi rețetele și timpii de gătire necesari pentru aceste rețete în cartea de bucate separată. Rețineți că rețetele sunt adecvate vârstei copilului.*

*Notă: asigurați-vă că mâncarea aburită a ajuns la cel puțin 75°C. Nu aburiți bucăți mari de legume congelate.*

- 1 Fixați blocul tăietor în suportul de instrumente din recipient (Fig. 4).
- 2 Tăiați ingredientele solide în bucăți mici (cubulețe de maximum 1 cm <sup>3</sup>) înainte de a le pune în recipient.



*Sfat: nu amestecați simultan o cantitate mare de ingrediente solide, ci amestecați-le treptat în cantități mici.*

- 3** Puneți ingredientele în recipient (Fig. 5).
- 4** Puneți sita pe capacul recipientului ('clic') (Fig. 6).
- 5** Fixați capacul pe recipient. Micile proeminențe de pe capac trebuie să intre în canelurile din recipient. Asigurați-vă că prelungirea capacului este așezată exact deasupra mânerului recipientului (Fig. 7).
- 6** Așezați recipientul cu capul în jos pe blocul motor, respectiv cu capacul în jos. Asigurați-vă că acesta se află în partea dreaptă (Fig. 8).
- 7** Rotiți butonul de comandă în direcția de aburire.
  - Se aprinde led-ul portocaliu, care indică faptul că aparatul este în curs de a gati alimentele cu aburi (Fig. 9).

Aburul sau apa fierbinte pot să vă ardă degetele. Nu atingeți și nu permiteți copiilor să atingă piesele încinse sau aburul, deoarece se pot opări. (Fig. 10).

➤ După terminarea procesului de aburire, aparatul produce un sunet, iar lumina pentru aburire se stinge.

- 8** Rotiți butonul de comandă în poziția de oprire. Așteptați 2 minute, până când nu mai iese abur din orificiul de admisie al aburului. (Fig. 11)

Dacă doriți să serviți hrana pentru copii aburită fără să o amestecați, testați mâncarea cu dosul palmei, pentru a vă asigura că este la o temperatură sigură pentru bebelușul dvs.

- 9** Dacă doriți să continuați procesul de aburire, rotiți din nou butonul de comandă în poziția de aburire.

- 10** Dacă doriți să treceți la amestecarea mâncării aburite, urmați pașii de mai jos.  
- Apucați mânerul recipientului și desprindeți-l de pe blocul motor. Întoarceți recipientul și agitați-l, pentru ca mâncarea să cadă în blocul tăietor (Fig. 12).

Nu atingeți decât mânerul recipientului. Capacul, baza și suprafața exterioară ale recipientului sunt fierbinți. (Fig. 13).

- Dacă este cazul, scoateți capacul și adăugați ingrediente suplimentare pentru amestecare (apă sau ulei).

Asigurați-vă întotdeauna că s-a răcit capacul după procesul de aburire, înainte de a-l deschide pentru a adăuga ingrediente pentru amestecare sau pentru a scoate apa rămasă în rezervorul de apă.

- Continuați cu pașii 7-9 din secțiunea „Amestecare”.

## **Amestecare**

---

Aparatul este destinat pentru :

- pasarea ingredientelor aburite și gătite pentru hrana copiilor
- amestecarea lichidelor și a fructelor pentru hrana lichidă pentru copii

*Notă: când amestecați lichide, aveți grijă să nu umpleți recipientul peste indicatorul MAX de pe acesta.*

**Aparatul nu este destinat tăierii ingredientelor dure, precum cuburi de gheață și de zahăr.**

- 1** Fixați blocul tăietor pe suportul pentru instrumente din recipient (Fig. 4).  
**2** Tăiați ingredientele solide în bucăți mici (cubulețe de maximum 1 cm<sup>3</sup>) înainte de a le pune în recipient.

*Sfat: nu amestecați simultan o cantitate mare de ingrediente solide, ci amestecați-le treptat în cantități mici.*

- 3** Puneți ingredientele în recipient (Fig. 5)  
**4** Așezați recipientul în poziție verticală pe blocul motor, cu deschiderea capacului în sus. Asigurați-vă că mânerul este în partea dreaptă și se află între cele două creștături din zona de blocare (Fig. 14).  
**5** Puneți sita pe capacul recipientului ('clic') (Fig. 6).

**6** Fixați capacul pe recipient. Micile proeminențe de pe capac trebuie să intre în canelurile din recipient. Asigurați-vă că prelungirea capacului este așezată exact deasupra mânerului recipientului (Fig. 7).

**7** Rotiți butonul de comandă în poziția de amestecare și mențineți-l în această poziție cât considerați necesar, dar nu mai mult de 30 de secunde (Fig. 15).

*Notă: dacă ingredientele se lipsesc de peretele recipientului, opriți aparatul și dezlipiți-le cu spatula sau adăugați puțin lichid.*

*Note: asigurați-vă că hrana pentru copii amestecată are consistența potrivită (nu conține cocoloașe) înainte de a o servi.*

*Notă: dacă mâncarea este încă prea solidă, adăugați puțin lichid (apă) până când aceasta se înmoaie.*

Nu lăsați aparatul în funcțiune mai mult de 30 de secunde odată. Dacă nu ați terminat de omogenizat după 30 de secunde, opriți aparatul și așteptați câteva secunde înainte de a continua. Dacă aparatul se încălzește, lăsați-l să se răcească timp de câteva minute, înainte de a continua.

Asigurați-vă că hrana pentru copii are o temperatură sigură pentru bebelușul dvs.

**8** După ce ați terminat de omogenizat, eliberați butonul de comandă. (Fig. 16)  
Acesta va reveni automat la poziția de oprire.

**9** Scoateți aparatul din priză.

Curățați aparatul după fiecare utilizare.

Nu scufundați niciodată blocul motor în apă.

Nu utilizați înălbitor sau soluții chimice/pastile de sterilizare pentru aparat.

Nu folosiți niciodată bureți de sârmă, agenți de curățare abrazivi sau lichide agresive cum ar fi benzina sau acetona pentru a curăța aparatul.

**1** Scoateți aparatul din priză și înlăturați recipientul din blocul motor (Fig. 17).

**2** Înlăturați sita de pe capac și blocul tăietor din recipient (Fig. 18).

**3** Curățați blocul tăietor sub jet de apă imediat după utilizare. Asigurați-vă că ați clătit și interiorul tubului blocului tăietor (Fig. 19).

Curățați foarte atent blocul tăietor. Marginile tăioase sunt foarte ascuțite.

*Notă: dacă doriți să curățați în profunzime blocul tăietor, îl puteți așeza în mașina de spălat vase după ce l-ați clătit.*

- 4 Imediat după utilizare, curățați cu apă caldă și lichid pentru vase celelalte piese care au intrat în contact cu mâncarea.

*Notă: toate piesele, cu excepția blocului motor, pot fi curățate în mașina de spălat vase.*

- 5 Dacă este cazul, curățați blocul motor cu o cârpă umedă.

### **Îndepărtarea depunerilor de calcar**

Îndepărtați depunerile din aparat odată la patru săptămâni, pentru ca acesta să funcționeze cu o eficiență de 100%. Pentru a reduce depunerea pietrei, este recomandat să folosiți apă fiartă în prealabil sau filtrată când utilizați aparatul.

Nu folosiți niciodată funcția de aburire dacă există soluție anti-calcar în rezervorul de apă.

- 1 Asigurați-vă că aparatul este oprit și scos din priză.
- 2 Adăugați un pliculeț de acid citric (10 g) la 200 ml de apă caldă.
- 3 Umpleți rezervorul de apă cu soluția anti-calcar.
- 4 Lăsați soluția să acționeze peste noapte.
- 5 Goliți soluția anti-calcar utilizată din rezervor. (Fig. 20)
- 6 Clătiți bine rezervorul cu apă curată.
- 7 Umpleți rezervorul cu 200 ml de apă și lăsați aparatul să efectueze un proces de aburire prelungit (20 min.) cu recipientul gol, înainte de a reutiliza aparatul pentru mâncare.

- Nu aruncați aparatul împreună cu gunoiul menajer la sfârșitul duratei de viață a acestuia; predați-l unui centru autorizat de reciclare. Astfel, contribuiți la protecția mediului înconjurător (Fig. 21).

Goliți rezervorul de apă înainte de a depozita aparatul (Fig. 20).

- 2 Asigurați-vă că toate piesele sunt curate și uscate înainte de a depozita aparatul (vezi capitolul „Curățare”).
- 3 Depozitați aparatul cu blocul tăietor în recipient, pentru a preveni deteriorarea acestuia.
- 4 Nu așezați capacul pe recipient, pentru a preveni depunerea bacteriilor.

Pentru service, informații sau în cazul altor probleme, vă rugăm să vizitați site-ul Philips AVENT la adresa [www.philips.com/AVENT](http://www.philips.com/AVENT) sau contactați Departamentul Clienți din țara dvs.

(găsiți numărul de telefon în garanția internațională). Dacă în țara dvs. nu există un astfel de departament, deplasați-vă la furnizorul dvs. Philips local.

**Depanare**

Prezentul capitol prezintă pe scurt cele mai frecvente probleme pe care le poate prezenta aparatul. Dacă nu puteți rezolva problema cu informațiile de mai jos, contactați Departamentul Clienți din țara dvs.

Problemă	Cauză posibilă	Soluție
Aparatul nu funcționează.		Aparatul este prevăzut cu un dispozitiv de siguranță. Dacă piesele nu sunt corect cuplate pe blocul motor, aparatul nu va funcționa.
Lumina pentru aburire nu se aprinde.		Aparatul nu este conectat la priză. Recipientul nu este montat corect pe blocul motor.
		Doriți să porniți un al doilea proces de aburire, imediat după terminarea primului.
		Bucățile din recipient sunt prea mari, este prea multă mâncare în recipient sau nu ați aburit mâncarea suficient.
Ingredientele nu se încălzesc complet.		Nu ați turnat apă în aparat.
		În rezervorul de apă este prea mult calcar.
Aparatul nu aburește.		
Aburirea durează prea mult sau funcția de aburire nu funcționează. Iese abur prin deschiderea de umplere.		Capacul deschiderii de umplere nu este bine închis. Orificiul de evacuare a aburului este blocat cu mâncare sau calcar.
		Orificiul pentru abur al capacului este blocat.
		Ați lăsat din greșeală recipientul pe bază timp de peste 10 minute, fără să opriți aparatul.
Lumina pentru aburire se aprinde din nou după terminarea procesului de aburire. După un anumit timp, Aparatul sună din 'bci "		

Asamblați toate piesele corespunzător.

Consultați capitolul „Utilizarea aparatului”.

Introduceți cablul în priză.

Montați recipientul corect pe blocul motor.

Opriti aparatul și lăsați-l să se răcească timp de câteva minute, înainte de a porni al doilea proces de aburire.

Tăiați mâncarea în bucăți mai mici, reduceți cantitatea de mâncare din recipient sau selectați un timp de aburire mai mare.

Opriti aparatul și turnați cantitatea corectă de apă în acesta.

Înlăturați piatra din rezervor. Consultați capitolul „Curățare și întreținere”, secțiunea „Înlăturarea pietrei”.

Închideți capacul deschiderii până când auziți un clic.

Curățați orificiul cu un obiect ascuțit, fără să deteriorați garnitura și pe viitor urmați instrucțiunile de înlăturare a pietrei. Consultați capitolul „Curățare și

întreținere”, secțiunea „Înlăturarea pietrei”.

Curățați corect orificiul pentru abur.

Opriti aparatul după cel mult 10 minute de la terminarea procesului de aburire, iar apoi amestecați mâncarea sau scoateți-o din recipient.

Problemă	Cauză posibilă	Soluție
Blocul tăietor sau blocul motor este blocat.	În recipient este prea multă mâncare	Opriti aparatul și introduceți o cantitate mai mică.
Blocul motor emană un miros neplăcut la primele utilizări.	Acest lucru este normal.	Dacă aparatul continuă să emane acest miros după ce l-ați utilizat de câteva ori, verificați dacă cantitatea pe care o preparați și timpul de procesare sunt corecte.
Aparatul continuă să emane un miros după câteva utilizări.	Ați pus prea multă mâncare în recipient sau ați lăsat aparatul să amestece prea mult timp.	Introduceți cantități mai mici și nu amestecați mai mult de 30 de secunde neîntrerupt.
Aparatul face mult zgomot, miroase, se înfierbântă, scoate fum etc.	În recipient este prea multă mâncare.	Opriti aparatul și procesați o cantitate mai mică.
	Ați lăsat aparatul să funcționeze un timp prea lung fără oprire.	Nu lăsați aparatul să amestece mai mult de 30 de secunde neîntrerupt.
Capacul recipientului prezintă scurgeri.	Nu ați fixat bine capacul pe recipient.	Asigurați-vă că ați închis bine capacul. Consultați secțiunea „Utilizarea aparatului”.
	În recipient este prea multă mâncare.	Opriti aparatul și introduceți o cantitate mai mică.
Sunt pete albe pe deschiderea de umplere și/sau pe recipient, sită și capac.	Pe aceste piese s-a depus calcar.	Acesta este un lucru normal. Înlăturați periodic piatra. Consultați capitolul „Curățare și întreținere”.
Aparatul face mult zgomot în timpul amestecării.	Sita nu este fixată de capacul recipientului	Asigurați-vă că sita este fixată de capacul recipientului.

**Specificații tehnice**

- Tensiune/putere activă: consultați plăcuța modelului de pe baza aparatului.
- Capacitatea maximă a rezervorului de apă: 200 ml.
- Capacitatea maximă a recipientului, cu ingrediente solide: 700 ml.
- Capacitatea maximă a recipientului, cu lichide: 450 ml.
- Temperatura de funcționare: între 10° C și 40° C
- Sistem de încălzire controlat termic.

**ingrediente și timpi de aburire**

Tip de mâncare	Ingredient	Timp aproximativ de
<b>Fructe</b>	Măr	5 min.
	Portocală	10 min.
	Piersică	10 min.
	Pară	5 min.
	Ananas	15 min.
	Prune	10 min.
	<b>Legume</b>	Sparanghel
	Broccoli	20 min.
	Morcovi	15 min.
	Conopidă	15 min.
	Țelină	15 min.
	Dovlecei	15 min.
	Chimen	15 min.
	Fasole păstăi	20 min.
	Praz	15 min.
	Ceapă	15 min.
	Mazăre	20 min.
	Piper	15 min.
	Cartofi	20 min.
	Dovleac	15 min.
	Spanac	15 min.
	Napi suedezi	15 min.
	Cartofi dulci	15 min.
	Roșii	15 min.
<b>Carne</b>	Pui, vită, miel, porc etc.	20 min.
<b>Pește</b>	Somon, calcan, cod, păstrăv etc.	15 min.

- Toate alimentele trebuie tăiate în cubulețe de maximum 1 cm <sup>3</sup>.