



Österreich	0810 000 205	€0.07 pro Minute
België/Belgique	078250145	€0.03 Per minuut/Par minute
България	+3592 489 99 96	Местен разговор
Hrvatska	01 6403 776	Lokalni poziv
Česká republika	800142840	Bezplatný hovor
Danmark	3525 8759	Lokalt opkald
Estonia	6008600	kohalik kõne tariifi
Suomi	09 2311 3415	paikallispuhelu
France	0805 025 510	numéro sans frais
Deutschland	0800 000 7520	gebührenfreier Anruf
Ελλάδα	0 0800 3122 1280	Κλήση χωρίς χρέωση
Magyarország	0680018189	Ingyenes hívás
Hrvatska	0800 222778	free
Ireland	North 0800 055 6882 South 1800-PHILIPS 7445477	free
Italia	800 088774	Numero Verde
Қазақстан	+7 727 250 66 17	local
Latvia	52737691	local
Lithuania	67228896	local
Luxemburg/Luxembourg	40 6661 5644	Ortsgespräch/Appel local
Nederland	0800 0230076	Gratis nummer
Norge	22 70 81 11	Lokalsamtale
Polska	(022) 349-15-05	Monitory i akcesoria komputerowe,
Portugal	800 780 903	Chamada Grátis
România	0800-894910 0318107125	Apel gratuit Apel local
Россия	(495) 961-1111	0.15 USD/minute
Србија	+381 114 440 841	Lokalni poziv
Slovensko	0800 004537	Bezplatný hovor
Slovenija	00386 12 80 95 00	lokalni klic
España	900 800 655	Teléfono local gratuito solamente para clientes en España
Sverige	08 5792 9100	Lokalsamtal
Suisse/Schweiz/Svizzera	0844 800 544	Schweizer Festnetztarif
Türkiye	0800 261 3302	Şehirçi arama
United Kingdom	General No: 0800 331 6015 General National Rate No: 0870 911 0036	free National rate
Україна	8-800-500-69-70	Місцевий виклик

Inhaltsangabe

1 Hinweis	3
------------------	---

2 Wichtig	5
------------------	---

3 Ihr Produkt	9
Produktübersicht	9

4 Verwenden Ihres Produkts	11
Ein-/Ausschalten des Fernsehgeräts und Wechsel in den Standby	11
Auswählen der Sender	11
Einstellen der Lautstärke des Fernsehgeräts	12
Wiedergabe von anderen Geräten	12
Durchsuchen von Net TV (nur bei bestimmten Modellen)	13
Verwenden von Videotext	14
Verwenden von Ambilight (nur bei bestimmten Modellen)	15

5 Weitere Funktionen Ihres Produkts	16
Ändern von Spracheinstellungen	16
Zugriff auf das Home-Menü	17
Zugriff auf das Optionsmenü	17
Zugriff auf das Konfigurationsmenü	18
Ändern von Bild- und Toneinstellungen	18
Ändern der Ambilight-Einstellungen (nur bei bestimmten Modellen)	24
Verwendung weiterer Videotext-Funktionen	24
Erstellen und Verwenden von Listen von Vorzugsprogrammen	26
Sortieren und ordnen und benennen Sie Sender um.	27
Blenden Sie Sender ein und aus.	28
Verwendung des elektronischen Programmführers (EPG)	28
Verwenden von Timern	30
Verwenden der Kindersicherung und von Altersfreigaben	30
Untertitel	32
Verwenden der Uhr des Fernsehgeräts	33

Anzeigen von Fotos, Anhören von Musik und Ansehen von Videos	34
Wiedergeben digitaler Radiosender	37
Aktualisieren der Software des Fernsehgeräts	37
Ändern der bevorzugten Einstellungen des Fernsehgeräts	39
Starten einer Fernsehgerätdemonstration	39
Wiederherstellen der Werkvoreinstellungen	40
Verwenden der Universalfernbedienung (nur bei bestimmten Modellen)	40

6 Einstellen der Sender	42
Automatische Senderinstallation	42
Manuelles Einstellen von Sendern	43
Manuelle Aktualisierung der Senderliste	45
Testen des digitalen Empfangs	45
Ändern von Einschaltmeldungseinstellungen	46

7 Anschließen von Geräten	47
Rückseitige Anschlüsse	47
Seitliche Anschlüsse	49
Anschließen eines Computers	50
Anschließen an ein Computernetz (nur bei ausgewählten Modellen)	51
Verwenden Sie ein CA-Modul.	56
Zuordnen eines Senderdecoders	57
Philips Easylink	57
Verwenden einer Kensington-Sicherung	60

8 Produktinformationen	61
Unterstützte Anzeigaufösungen	61
Multimedia	61
Tuner/Empfang/Übertragung	62
Fernbedienung	62
Netz	62
Unterstützte Befestigungen für das Fernsehgerät	62
EPG-Informationen	63

9 Fehlerbehebung	64
Allgemeine Probleme mit dem Fernsehgerät	64

Probleme mit Fernsendern	64
Bildprobleme	65
Tonprobleme	65
Probleme mit dem HDMI-Anschluss	66
Probleme mit USB-Anschlüssen	66
Probleme beim Anschluss eines Computers	66
Kontaktaufnahme	67

10 Codes für die Universalfernbedienung 68

11 Index 81

1 Hinweis

2009 © Koninklijke Philips Electronics N.V. Alle Rechte vorbehalten.

Technische Daten können ohne vorherige Ankündigung geändert werden. Marken sind Eigentum von Koninklijke Philips Electronics N.V oder den jeweiligen Inhabern. Philips behält sich das Recht vor, Produkte jederzeit ohne die Verpflichtung zu ändern, frühere Lieferungen entsprechend nachzubessern.

Die Informationen in diesem Handbuch werden für den bestimmungsgemäßen Gebrauch des Systems als angemessen erachtet. Wenn das Produkt oder seine einzelnen Module oder Vorgänge für andere Zwecke verwendet werden als hier angegeben, ist eine Bestätigung für deren Richtigkeit und Eignung einzuholen.

Philips gewährleistet, dass die Informationen an sich keine US-Patente verletzen. Alle anderen Gewährleistungen, gleich ob ausdrücklich oder konkludent, sind ausgeschlossen.

Garantie

- Verletzungsgefahr, Beschädigungsgefahr für das Fernsehgerät oder Erlöschen der Garantie! Versuchen Sie keinesfalls, das Fernsehgerät selbst zu reparieren.
- Verwenden Sie Fernsehgerät und Zubehör ausschließlich wie vom Hersteller vorgesehen.
- Der Warnhinweis auf der Rückseite des Fernsehgeräts weist auf das Risiko von elektrischen Schlägen hin. Öffnen Sie niemals das Gehäuse des Fernsehgeräts. Wenden Sie sich bei Service- oder Reparaturarbeiten stets an den Kundenservice von Philips.



- Jeder Betrieb, der in diesem Handbuch ausdrücklich untersagt wird, und jegliche Einstellungen oder Montageverfahren, die in diesem Handbuch nicht empfohlen oder autorisiert werden, führen zum Erlöschen der Garantie.

Pixeleigenschaften

Dieses LCD-Produkt verfügt über eine hohe Anzahl von Farbpixeln. Obwohl der Prozentsatz der funktionsfähigen Pixel mindestens 99,999 % beträgt, können auf dem Bildschirm permanent dunkle oder helle Lichtpunkte (rot, grün oder blau) vorhanden sein. Hierbei handelt es sich um eine bauartbedingte Eigenschaft der Anzeige (innerhalb allgemeiner Industriestandards) und nicht um eine Fehlfunktion.

Open-Source-Software

Dieses Fernsehgerät enthält Open-Source-Software. Philips bietet hiermit an, auf Anfrage und gegen eine Gebühr, die die tatsächlichen Vertriebskosten nicht übersteigt, eine vollständige computerlesbare Kopie des entsprechenden Quellcodes auf einem für den elektronischen Datenaustausch üblichen Medium zu liefern oder verfügbar zu machen. Dieses Angebot gilt innerhalb eines Zeitraums von 3 Jahren nach dem Kauf dieses Produkts. Um den Quellcode zu erhalten, schreiben Sie an Development Manager Technology & Development Philips Consumer Lifestyle 620A Lorong 1, Toa Payoh TP1, Level 3 Singapore 319762

Elektromagnetische Verträglichkeit

Koninklijke Philips Electronics N.V. produziert und vertreibt viele Endkundenprodukte, die, wie jedes elektronische Gerät im Allgemeinen, elektromagnetische Signale aussenden und empfangen können.

Eines der grundsätzlichen Unternehmensprinzipien von Philips ist es, für unsere Produkte alle notwendigen Gesundheits- und Sicherheitsmaßnahmen zu ergreifen, um allen anwendbaren rechtlichen Anforderungen zu entsprechen und die zum Zeitpunkt der Herstellung des Produkts anwendbaren EMV-Normen in vollem Maße einzuhalten.

Philips verpflichtet sich, Produkte zu entwickeln, herzustellen und zu vertreiben, die keine gesundheitlichen Probleme hervorrufen. Philips kann wissenschaftlichen Studien zufolge bestätigen, dass die Produkte von Philips bei ordnungs- und zweckgemäßem Gebrauch sicher sind.

Philips beteiligt sich aktiv an der Entwicklung internationaler EMV- und Sicherheitsstandards und kann seine Produkte dadurch zu einem frühen Zeitpunkt den neuen Standards anpassen.

Netzsicherung (nur Großbritannien)

Dieses Fernsehgerät ist mit einem geprüften Kunststoffnetzstecker ausgestattet. Sollte es erforderlich werden, die Netzsicherung auszuwechseln, muss diese durch eine Sicherung mit denselben Werten ersetzt werden, wie sie auf dem Stecker angegeben sind (z. B. 10 A).

- 1 Entfernen Sie die Sicherungsabdeckung und die Sicherung.
- 2 Die Ersatzsicherung muss BS 1362 entsprechen und das ASTA-Prüfzeichen tragen. Sollte die Sicherung verlorengehen, wenden Sie sich an

Ihren Händler, um den richtigen Typ zu ermitteln.

- 3 Setzen Sie die Sicherungsabdeckung wieder auf.

Um die Kompatibilität mit der EMV-Direktive aufrechtzuerhalten, darf der Netzstecker nicht vom Netzkabel entfernt werden.

Copyright



VESA, FDMI und das Logo für VESA-kompatible Montage sind Marken der Video Electronics Standards Association.

Windows Media ist eine Marke oder eine eingetragene Marke der Microsoft Corporation in den USA und/oder anderen Ländern.

® Kensington und Micro Saver sind in den USA eingetragene Marken von ACCO World mit erteilten Eintragungen und anhängigen Anmeldungen in anderen Ländern weltweit.



DLNA®, das DLNA-Logo und DLNA Certified 1.0 sind Marken, Dienstleistungsmarken bzw. Gütemarken der Digital Living Network Alliance.

Alle anderen eingetragenen Marken und nicht eingetragenen Marken sind Eigentum der jeweiligen Inhaber.



Hergestellt unter der Lizenz von BBE Sound, Inc. Lizenziert von BBE, Inc. unter einem oder mehreren der folgenden US-Patente: 5510752, 5736897. BBE und das BBE-Symbol sind eingetragene Marken von BBE Sound Inc.

2 Wichtig

Lesen Sie bitte die gesamte Anleitung durch, bevor Sie das Fernsehgerät verwenden. Wenn Sie sich bei der Verwendung nicht an die folgenden Hinweise halten, erlischt Ihre Garantie.

Sicherheit

Risiko von Stromschlägen und Brandgefahr!

- Setzen Sie das Fernsehgerät weder Regen noch Wasser aus. Platzieren Sie niemals Behälter mit Flüssigkeiten wie Vasen in der Nähe des Fernsehgeräts. Wenn das Fernsehgerät außen oder innen mit Flüssigkeit in Kontakt kommt, nehmen Sie das Fernsehgerät sofort vom Stromnetz. Kontaktieren Sie das Philips Kundendienstzentrum, um das Fernsehgerät vor der erneuten Nutzung überprüfen zu lassen.
- Bringen Sie das Fernsehgerät, die Fernbedienung und die Batterien niemals in die Nähe von offenem Feuer oder anderen Wärmequellen wie auch direktem Sonnenlicht. Um einen Brand zu verhindern, halten Sie Kerzen und andere Flammen stets vom Fernsehgerät, der Fernbedienung und den Batterien fern.



- Führen Sie keine Gegenstände in die Lüftungsschlitze oder andere Öffnungen des Fernsehgeräts ein.
- Wenn das Fernsehgerät geneigt wird, stellen Sie sicher, dass das Stromkabel nicht zu sehr gespannt wird. Wird das Netzkabel zu sehr gespannt, kann der Stecker herausrutschen oder ein Brand entstehen.

Kurzschluss- und Feuergefahr!

- Setzen Sie die Fernbedienung und die Batterien niemals Regen, Wasser oder übermäßiger Hitze aus.
- Vermeiden Sie die Ausübung von Kraft auf Steckdosen. Lockere Steckdosen können Funkenüberschlag oder Feuer verursachen.

Verletzungsgefahr und Beschädigungsgefahr für das Fernsehgerät!

- Zum Heben und Tragen eines Fernsehgeräts mit einem Gewicht von über 25 kg sind zwei Personen erforderlich.
- Wenn Sie das Fernsehgerät stehend aufstellen, verwenden Sie nur den mitgelieferten Sockel. Befestigen Sie den Sockel fest am Fernsehgerät. Stellen Sie das Fernsehgerät auf eine flache, ebene Fläche, die für das Gewicht des Fernsehers und des Sockels geeignet ist.
- Verwenden Sie bei Wandmontage des Geräts eine Wandhalterung, die das Gewicht des Fernsehgeräts tragen kann. Bringen Sie die Wandhalterung an einer Wand an, die das Gesamtgewicht von Fernsehgerät und Wandhalterung tragen kann. Koninklijke Philips Electronics N.V. haftet nicht für eine unsachgemäße Wandmontage, die Unfälle, Verletzungen oder Sachschäden zur Folge hat.

Verletzungsgefahr für Kinder!

Befolgen Sie diese Sicherheitshinweise, damit das Fernsehgerät nicht kippen kann und Kinder verletzen könnte:

- Stellen Sie das Fernsehgerät nie auf eine Fläche, die mit einem Tuch oder einem anderen Material bedeckt ist, das weggezogen werden kann.
- Stellen Sie sicher, dass kein Teil des Fernsehgeräts über die Ränder der Oberfläche hinausragt.
- Stellen Sie das Fernsehgerät nie auf hohe Möbelstücke (z. B. ein Bücherregal), ohne sowohl das Möbelstück als auch das Fernsehgerät an der Wand oder durch geeignete Hilfsmittel zu sichern.

- Weisen Sie Kinder auf die Gefahren des Kletterns auf Möbelstücke hin, um das Fernsehgerät zu erreichen.

Risiko der Überhitzung!

Platzieren Sie das Fernsehgerät nicht in einem geschlossenen Bereich. Das Fernsehgerät benötigt einen Lüftungsabstand von mindestens 10 cm um das Gerät herum. Stellen Sie sicher, dass Vorhänge und andere Gegenstände die Lüftungsschlitze des Fernsehgeräts nicht abdecken.

Gefahr der Beschädigung des Fernsehgeräts!

Stellen Sie vor dem Verbinden des Fernsehgeräts mit dem Netzanschluss sicher, dass die Netzspannung mit dem auf der Rückseite des Geräts aufgedruckten Wert übereinstimmt. Verbinden Sie das Fernsehgerät nicht mit dem Netzanschluss, falls die Spannung nicht mit diesem Wert übereinstimmt.

Verletzungs- und Feuergefahr und Gefahr der Beschädigung des Netzkabels!

- Stellen Sie weder das Fernsehgerät noch andere Gegenstände auf das Netzkabel.
- Um das Stromkabel des Fernsehgeräts problemlos vom Netzanschluss trennen zu können, müssen Sie jederzeit Zugang zum Stromkabel haben.
- Ziehen Sie immer am Stecker, um das Stromkabel vom Netzanschluss zu trennen, niemals am Kabel.
- Trennen Sie das Fernsehgerät vor Gewittern vom Netz- und Antennenanschluss. Berühren Sie das Fernsehgerät, das Netzkabel oder das Antennenkabel während eines Gewitters nicht.

Gefahr von Hörschäden!

Vermeiden Sie den Einsatz von Ohrhörern oder Kopfhörern bei hohen Lautstärken bzw. über einen längeren Zeitraum.

Niedrige Temperaturen

Wenn das Fernsehgerät bei Temperaturen unter 5 °C transportiert wird, packen Sie das Fernsehgerät aus und warten Sie, bis es Zimmertemperatur erreicht hat, bevor Sie es mit dem Netzanschluss verbinden.

Bildschirmpflege

- Vermeiden Sie nach Möglichkeit die Anzeige unbeweglicher Bilder. Unbewegliche Bilder sind Bilder, die über einen längeren Zeitraum auf dem Bildschirm verbleiben. Dazu zählen beispielsweise Bildschirmmenüs, schwarze Balken und Zeitanzeigen. Falls dies nicht möglich ist, verringern Sie Bildschirmkontrast und -helligkeit, um Schäden am Bildschirm zu vermeiden.
- Trennen Sie vor dem Reinigen den Netzstecker des Fernsehgeräts von der Steckdose.
- Reinigen Sie das Fernsehgerät und den Rahmen mit einem weichen, feuchten Tuch. Verwenden Sie dabei keine Substanzen wie Alkohol, Chemikalien oder Haushaltsreiniger.
- Gefahr der Beschädigung des Fernsehbildschirms! Berühren Sie den Bildschirm nicht mit Gegenständen, drücken oder streifen Sie nicht mit Gegenständen am Bildschirm.
- Um Verformungen und Farbausbleichungen zu vermeiden, müssen Wassertropfen so rasch wie möglich abgewischt werden.

Entsorgung von Altgeräten und Batterien



Ihr Gerät wurde unter Verwendung hochwertiger Materialien und Komponenten entwickelt und hergestellt, die recycelt und wiederverwendet werden können.



Befindet sich dieses Symbol (durchgestrichene Abfalltonne auf Rädern) auf dem Gerät, bedeutet dies, dass für dieses Gerät die Europäische Richtlinie 2002/96/EG gilt. Informieren Sie sich über die örtlichen Bestimmungen zur getrennten Sammlung elektrischer und elektronischer Geräte. Richten Sie sich nach den örtlichen Bestimmungen und entsorgen Sie Altgeräte nicht über Ihren Hausmüll. Durch die korrekte Entsorgung Ihrer Altgeräte werden Umwelt und Menschen vor möglichen negativen Folgen geschützt.



Ihr Produkt enthält Batterien, die der Europäischen Richtlinie 2006/66/EG unterliegen. Diese dürfen nicht mit dem normalen Hausmüll entsorgt werden. Bitte informieren Sie sich über die örtlichen Bestimmungen zur gesonderten Entsorgung von Batterien, da durch die korrekte Entsorgung Umwelt und Menschen vor möglichen negativen Folgen geschützt werden.

ECO-Green



- Hohe Energieeffizienz
- Geringer Stromverbrauch im Standby-Betrieb
- Recyclingfreundlich

Philips legt Wert darauf, seine innovativen Produkte so umweltverträglich wie möglich zu gestalten. Wir bemühen uns um mehr Umweltfreundlichkeit bei der Herstellung, um das Reduzieren schädlicher Substanzen und um eine energieeffiziente Nutzung. Unseren Kunden geben wir Hinweise zur Entsorgung und wir achten auf die Eignung der Produkte für das Recycling.

Dank unserer Bemühungen wurde dieses Fernsehgerät mit dem EU-Umweltzeichen, der Blume, ausgezeichnet. Weitere Informationen hierzu erhalten Sie unter www.ecolabel.eu. Nähere Informationen zum Stromverbrauch im Standby-Betrieb, zur Garantie, zu Ersatzteilen und zum Recycling dieses Fernsehgeräts finden Sie auf der Philips Website für Ihr Land unter www.philips.com. Dieses Fernsehgerät ist mit Funktionen ausgestattet, die zur energieeffizienten Nutzung beitragen. Dieses Fernsehgerät wurde für seine Umweltverträglichkeit mit dem EU-Umweltzeichen ausgezeichnet.

Funktionen für mehr Energieeffizienz

- **Umgebungslichtsensor**
Das Fernsehgerät spart Strom, indem die Bildschirmhelligkeit mithilfe des Umgebungslichtsensors an das Umgebungslicht angepasst wird.

- **Energiespareinstellung**
Die Einstellung **[Standard]** des Fernsehgeräts reduziert durch eine Kombination mehrerer Einstellungen den Stromverbrauch. Siehe dazu **[Smart Settings]** im Menü **[Konfiguration]**.
- **Geringer Stromverbrauch im Standby-Betrieb**
Die führende und überaus fortschrittliche Energieversorgungstechnik sorgt für einen extrem niedrigen Energieverbrauch des Fernsehgeräts, ohne dass auf eine dauerhafte Standby-Funktion verzichtet werden muss.

Energieverwaltung

Die fortschrittliche Energieverwaltung des Fernsehgeräts ermöglicht eine optimale Energienutzung. Sie können überprüfen, inwiefern Ihre persönlichen Fernseheinstellungen, die Helligkeit von aktuell auf dem Bildschirm angezeigten Bildern und die umgebenden Lichtverhältnisse den Energieverbrauch beeinflussen.

Drücken Sie **DEMO**, wählen Sie dann **[Active Control]** und drücken Sie **OK**. Ihre aktuelle Fernseheinstellung ist ausgewählt. Sie können eine andere Einstellung wählen, um die entsprechenden Werte zu prüfen.

Nutzungsende

Informationen über die richtige Entsorgung des Fernsehgeräts und der Batterien finden Sie unter „Entsorgung von Altgeräten und Batterien“ in Ihrer Bedienungsanleitung (siehe ‘Entsorgung von Altgeräten und Batterien’ auf Seite 7).

3 Ihr Produkt

Herzlichen Glückwunsch zu Ihrem Kauf und willkommen bei Philips! Um das Kundendienstangebot von Philips vollständig nutzen zu können, sollten Sie Ihr Produkt unter www.philips.com/welcome registrieren.

Produktübersicht

In diesem Abschnitt erhalten Sie einen Überblick über die häufig genutzte Bedienelemente und Funktionen.

Seitliche Bedienelemente und Anzeigen

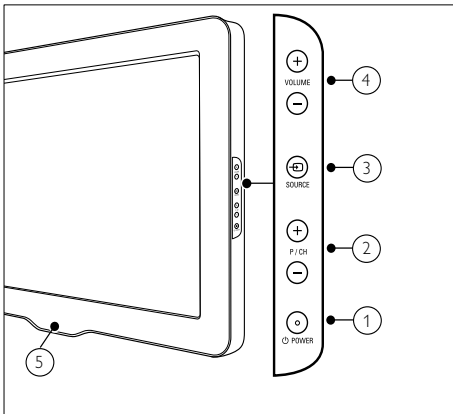

- ① **POWER:** Schaltet das Produkt ein bzw. aus. Das Produkt ist nur dann vollständig ausgeschaltet, wenn das Netzkabel nicht mehr eingesteckt ist.
- ② **P/CH +/-:** Umschalten zum nächsten oder vorherigen Sender.
- ③ **SOURCE:** Auswahl der angeschlossenen Geräte
- ④ **VOLUME +/-:** Lauter/leiser
- ⑤ **LightGuide:** LED-Anzeige an der Vorderseite

Fernbedienung

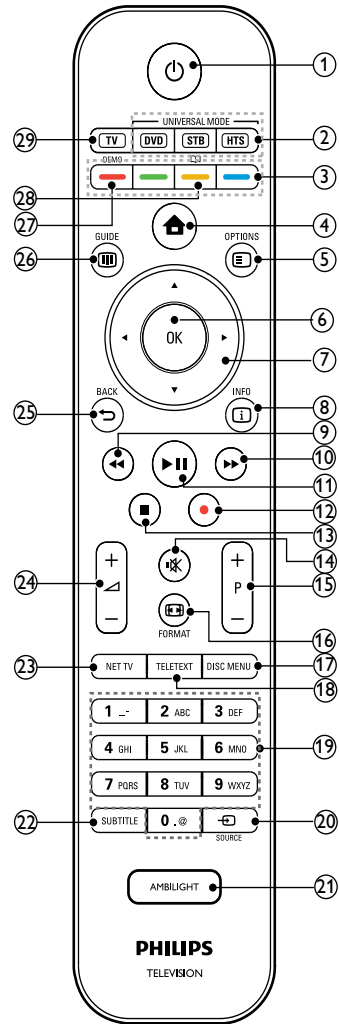

- ① **(Standby-Ein)**
 - Wechseln in den Standby-Modus, wenn das Gerät eingeschaltet ist.
 - Einschalten des Geräts, wenn es sich im Standby-Modus befindet.

- ② **Universaltasten (DVD/STB/HTS)**
Steuert andere Geräte wie z. B. einen DVD Player, eine Set-Top-Box oder ein Home-Entertainment-System von Philips oder anderen Marken.*
- ③ **Farbtasten**
Auswahl von Aufgaben oder Optionen.
- ④ **🏠 (Home)**
Ein-/Ausschalten des Home-Menüs
- ⑤ **☰ OPTIONS**
Zugriff auf Optionen für die aktuelle Aktivität oder Auswahl
- ⑥ **OK**
Bestätigung einer Eingabe oder Auswahl
- ⑦ **▲▼◀▶(Navigationstasten)**
Navigiert durch die Menüs.
- ⑧ **📄 INFO**
Anzeige von Programminformationen, falls verfügbar
- ⑨ **◀◀ (Zurück)**
**Sucht rückwärts.
- ⑩ **▶▶ (Vorwärts)**
**Sucht vorwärts.
- ⑪ **▶II (Play/Pause)**
**Start, Unterbrechung oder erneute Wiedergabe.
- ⑫ **● (Aufnahme)**
**Startet oder stoppt die Videoaufzeichnung.
- ⑬ **■ (Stopp)**
**Beendet die Wiedergabe.
- ⑭ **🔇 (Stummschaltung)**
Stummschaltung ein- oder ausschalten
- ⑮ **P +/- (Program +/-)**
Umschalten zum nächsten oder vorherigen Sender
- ⑯ **📺 FORMAT**
Auswahl des Bildformats
- ⑰ **DISC MENU**
Öffnen und Schließen des Disc-Menüs
- ⑱ **TELETEXT**
Ein-/Ausschalten des Videotexts
- ⑲ **0-9 (Zahlentasten)**
Auswahl eines Senders oder einer Einstellung.
- ⑳ **📡 SOURCE**
Auswahl der angeschlossenen Geräte
- ㉑ **AMBILIGHT**
Ein-/Ausschalten von Ambilight*
- ㉒ **SUBTITLE**
Aktivierung/Deaktivierung der Untertitel
- ㉓ **NET TV**
Greift auf Net TV zu.*
- ㉔ **↔ +/- (Volume +/-)**
Lauter/leiser
- ㉕ **↩ BACK**
Rückkehr zum vorherigen Menü.
- ㉖ **📖 GUIDE**
Öffnet und schließt das Menü für den elektronischen Programmführer (EPG).
- ㉗ **DEMO**
Ein-/Ausschalten des Demo-Menüs
- ㉘ **📖**
Greift auf das elektronische Benutzerhandbuch zu.*
- ㉙ **TV**
Schaltet zurück zum Antennenempfang.

*Diese Funktion ist nur bei ausgewählten Modellen erhältlich.
**Steuert das angeschlossene EasyLink-fähige Gerät.

4 Verwenden Ihres Produkts

Dieser Abschnitt erläutert die grundlegenden Funktionen (siehe 'Weitere Funktionen Ihres Produkts' auf Seite 16).

Ein-/Ausschalten des Fernsehgeräts und Wechsel in den Standby

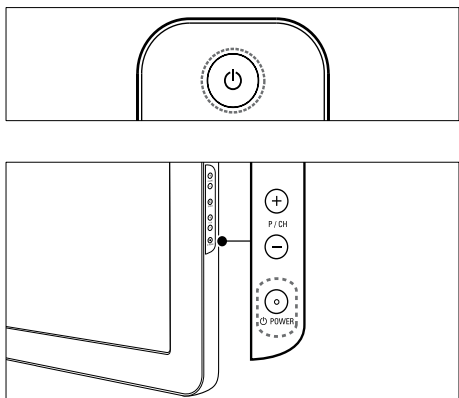

Einschalten

- Wenn die LED-Anzeige an der Vorderseite aus ist, drücken Sie **⏻** **POWER** seitlich am Fernsehgerät.
- Wenn die LED-Anzeige an der Vorderseite rot leuchtet, drücken Sie **⏻** (**Standby-Ein**) auf der Fernbedienung.

Umschalten auf Standby

- Drücken Sie **⏻** (**Standby-Ein**) auf der Fernbedienung.
↳ Die LED-Anzeige an der Vorderseite wird rot.

Ausschalten

- Drücken Sie **⏻** **POWER** seitlich am Fernsehgerät.
↳ Die LED-Anzeige an der Vorderseite schaltet sich aus.

Tip

- Ihr Fernsehgerät verbraucht zwar nur sehr wenig Strom im Standby-Modus, dennoch besteht weiterhin Stromverbrauch. Wird das Fernsehgerät längere Zeit nicht genutzt, ziehen Sie das Stromkabel aus der Steckdose.

Hinweis

- Wenn Sie Ihre Fernbedienung nicht finden können und das Fernsehgerät aus dem Standby einschalten möchten, drücken Sie **P/CH +/-** seitlich am Fernsehgerät.

Auswählen der Sender

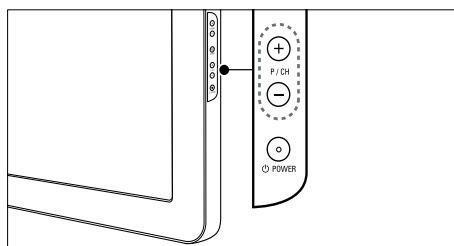
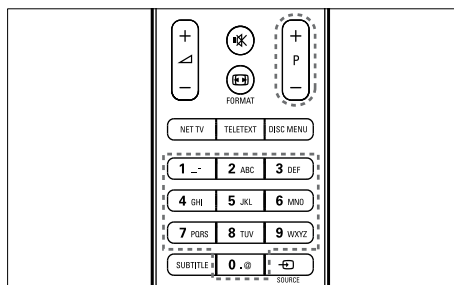

- Drücken Sie **P +/-** auf der Fernbedienung oder **P/CH +/-** seitlich am Fernsehgerät.
- Geben Sie über **Zahlentasten** eine Sendernummer ein.
- Verwenden Sie das **Senderraster** (siehe 'Sender wechseln über das Senderraster' auf Seite 12).

Hinweis

- Wenn Sie eine Favoritenliste verwenden, können Sie nur diese Kanäle in der Liste auswählen.

Sender wechseln über das Senderraster

Über das Senderraster können Sie alle verfügbaren Sender in einem Rasterformat anzeigen.

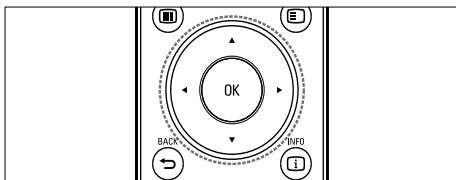

- 1 Drücken Sie **OK**.
↳ Die Senderliste wird angezeigt.

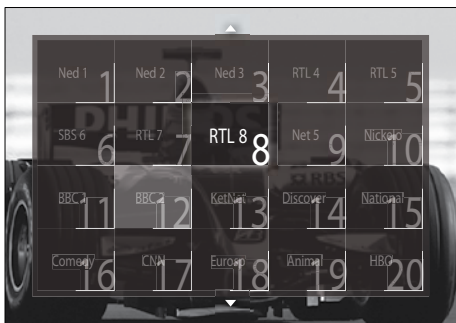

- 2 Drücken Sie **Navigationstasten**, um einen Sender auszuwählen.
- 3 Drücken Sie **OK**, um Ihre Auswahl zu bestätigen.
↳ Der ausgewählte Sender wird angezeigt.

Einstellen der Lautstärke des Fernsehgeräts

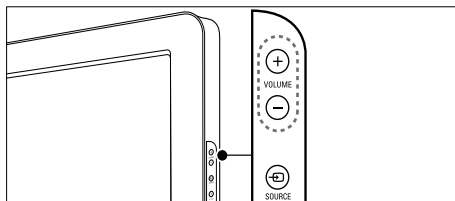
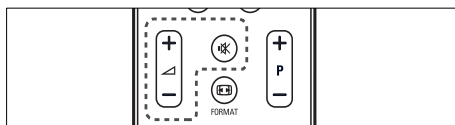

Lauter oder leiser

- Drücken Sie **+/-**.
- Drücken Sie **VOLUME +/-** seitlich am Fernsehgerät.

Stummschaltung ein/aus

- Drücken Sie **MUTE**, um den Ton auszuschalten.
- Drücken Sie **MUTE** erneut, um den Ton wieder einzuschalten.

Hinweis

- Verwenden Sie das Menü **[Ton]**, um die Kopfhörerlautstärke (siehe 'Anpassen der Toneinstellungen' auf Seite 22) einzustellen.

Wiedergabe von anderen Geräten

Hinweis

- Fügen Sie für einen einfachen Zugriff neue Geräte dem Home-Menü hinzu, bevor Sie sie auswählen.

Hinzufügen eines Geräts zum Home-Menü

Schließen Sie Geräte vor dem Hinzufügen zum Home-Menü an und schalten Sie sie ein.

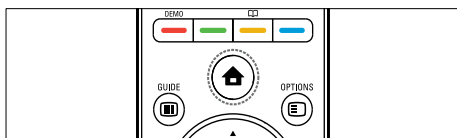

- 1 Drücken Sie **Home**.
↳ Das Home-Menü wird angezeigt.



- 2 Drücken Sie **Navigationstasten**, um **[Geräte hinzufügen]** auszuwählen.
- 3 Drücken Sie **OK**.
↳ Eine Meldung mit ausgewähltem **[Starten]** fordert Sie auf, den Leitfaden zum Hinzufügen neuer Geräte zu starten.
- 4 Drücken Sie **OK**.
↳ Befolgen Sie die Anweisungen am Bildschirm, um den Gerätetyp und den Anschluss auszuwählen. Wenn alle Anweisungen befolgt wurden, wird ein neues Gerätesymbol im Home-Menü angezeigt.

Tipp

- Um den Bildschirm nicht zu unübersichtlich werden zu lassen, entfernen Sie Geräte aus dem Home-Menü, die nicht mehr angeschlossen (siehe 'Entfernt Geräte aus dem Home-Menü.' auf Seite 17) sind.

Auswählen eines Geräts über das Home-Menü

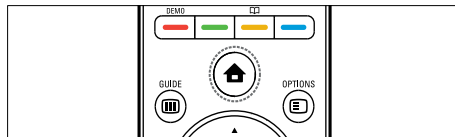

- 1 Drücken Sie **Home**.
↳ Das Home-Menü wird angezeigt.
- 2 Drücken Sie **Navigationstasten**, um ein Gerät auszuwählen.
- 3 Drücken Sie **OK**, um Ihre Auswahl zu bestätigen.
↳ Das Fernsehgerät schaltet auf das ausgewählte Gerät um.

Auswählen eines Geräts über die Quellenliste

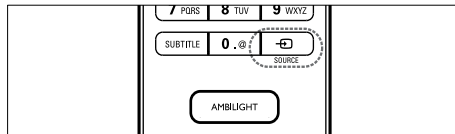

- 1 Drücken Sie **SOURCE**.
↳ Die Quellenliste wird angezeigt.
- 2 Drücken Sie **Navigationstasten**, um ein Gerät auszuwählen.
- 3 Drücken Sie **OK**, um Ihre Auswahl zu bestätigen.
↳ Das Fernsehgerät schaltet auf das ausgewählte Gerät um.

Durchsuchen von Net TV (nur bei bestimmten Modellen)

Wenn das Fernsehgerät mit dem Internet verbunden ist, können Sie über Net TV auf Videos, Bilder, Musik, Informationen, Spiele und andere Online-Dienste zugreifen.

Hinweis

- Koninklijke Philips Electronics N.V. übernimmt keinerlei Verantwortung für die von Net TV-Dienst Anbietern angebotenen Inhalte.

Aufrufen von Net TV

Hinweis

- Verbinden Sie das Fernsehgerät mit einem Computernetzwerk, bevor Sie Net aufrufen.

- 1 Drücken Sie **NET TV**.
↳ Die Startseite von Net TV wird angezeigt.

Navigieren auf Net TV

Drücken Sie:

- **Navigationstasten**, um auf Net TV oder Internetseiten zu navigieren.
- **OK**, um ein Objekt anzuzeigen oder auszuwählen.
- **↶ BACK**, um zur vorherigen Seite zurückzukehren.
- **🏠 (Home)**, um Net TV zu verlassen und zum Home-Menü zurückzukehren.

Hinzufügen von Net TV-Seiten zu Favoriten

Zum einfacheren Aufrufen können Sie Net TV-Seiten oder -Dienste Ihren Favoriten hinzufügen.

- 1 Drücken Sie in Net TV **Navigationstasten**, um **[Als Favoriten markieren]** auszuwählen.
- 2 Drücken Sie **OK**.
- 3 Drücken Sie **Navigationstasten**, um zu der gewünschten Seite zu navigieren. Drücken Sie anschließend **OK**.
- 4 Wenn Sie fertig sind, drücken Sie **Navigationstasten**, um **[Fertig]** auszuwählen. Drücken Sie anschließend **OK**.

Löschen des Suchverlaufs

Löschen Sie den Suchverlauf, um Passwörter, Cookies und Suchdaten von Ihrem Fernsehgerät zu entfernen.

- 1 Drücken Sie **🏠 (Home)**.
↳ Das Home-Menü wird angezeigt.
- 2 Drücken Sie **Navigationstasten**, um **[Konfiguration]** auszuwählen.
↳ Das Menü **[Konfiguration]** wird angezeigt.
- 3 Drücken Sie **Navigationstasten**, um **[Einstellung] > [Internet TV-Speicher löschen]** auszuwählen.
↳ Passwörter, Cookies und andere Suchdaten werden von Ihrem Fernsehgerät entfernt.

Verwenden von Videotext

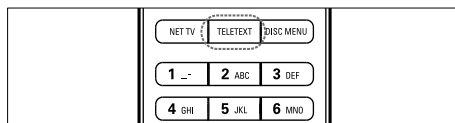

- 1 Drücken Sie **TELETEXT**.
↳ Der Videotext wird angezeigt.
- 2 Wählen Sie eine Seite:
 - Geben Sie über die **Zahlentasten** die Seitennummer ein.
 - Drücken Sie **P +/-** oder **Navigationstasten**, um die nächste oder vorherige Seite anzuzeigen.
 - Drücken Sie **Farbtasten**, um einen farbkodierten Eintrag zu wählen.
 - Drücken Sie **↶ BACK**, um zu einer vorher angezeigten Seite zurückzukehren.
- 3 Drücken Sie **TELETEXT**, um den Videotext zu beenden.

Verwenden von Ambilight (nur bei bestimmten Modellen)

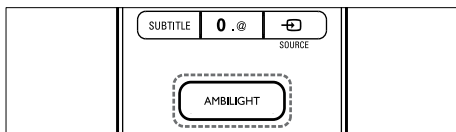

- 1 Drücken Sie **AMBILIGHT**.
↳ Ambilight wird eingeschaltet.
- 2 Drücken Sie **AMBILIGHT** erneut, um Ambilight auszuschalten.

Tipp

- Verwenden Sie Ambilight als Wohnzimmerbeleuchtung, indem Sie **AMBILIGHT** drücken, wenn sich das Fernsehgerät in Standby befindet. Drücken Sie **OK**, um die Farbe zu ändern.

Einstellen des Aktiv-Modus für Ambilight

Über den Aktiv-Modus von Ambilight können Sie einstellen, wie schnell Ambilight auf die Bildschirmanzeige reagiert.

- 1 Drücken und halten Sie **AMBILIGHT** für mindestens drei Sekunden.
↳ Die **[Aktiv-Modus]**-Leiste wird angezeigt.
- 2 Drücken Sie **Navigationstasten**, um den Regler für eine langsamere Reaktion von Ambilight in Richtung **[Entspannt]** zu verschieben, oder für eine schnellere Reaktion in Richtung **[Dynam.]**.
- 3 Drücken Sie **↩ BACK**, um das Menü zu verlassen.

Hinweis

- Sie können die Einstellung für den Aktiv-Modus von Ambilight nur dann ändern, wenn Ambilight **[Farbe]** auf **[Aktiv-Modus]** eingestellt ist. Weitere Informationen hierzu sowie zu weiteren Ambilight-Funktionen sind .

5 Weitere Funktionen Ihres Produkts

Ändern von Spracheinstellungen

Hinweis

- Überspringen Sie diesen Schritt, wenn Ihre Spracheinstellungen korrekt sind.

- 1 Drücken Sie beim Fernsehen **⬆ (Home)**.
↳ Das Home-Menü wird angezeigt.
- 2 Drücken Sie **Navigationstasten**, um **[Konfiguration]** auszuwählen.
↳ Das Menü **[Konfiguration]** wird angezeigt.
- 3 Drücken Sie **Navigationstasten**, um **[Einstellung] > [Sprachen] > [Menüsprache]** auszuwählen.
↳ Es wird eine Liste von Sprachen angezeigt.
- 4 Drücken Sie **Navigationstasten**, um eine Menüsprache auszuwählen.
- 5 Drücken Sie **OK**, um Ihre Auswahl zu bestätigen.
↳ Die ausgewählte Sprache wird auf das Menü angewendet.

Neben **[Menüsprache]** können Sie im Menü **[Sprachen]** die folgenden Spracheinstellungen vornehmen (nur digitale Sender):



- **[Bevorzugte Audio Sprache]/[Alternative Audio Sprache]**
Wählen Sie die primäre und sekundäre Audiosprache für Digitalkanäle.
- **[Bevorzugte Untertitel Sprache]/[Alternative Untertitel Sprache]**
Wählen Sie die primäre und sekundäre Untertitelsprache für Digitalkanäle.
- **[Bevorzugte Videotext Sprache]/[Alternative Videotext Sprache]**
Wählen Sie die primäre und sekundäre Videotextsprache für Digitalkanäle.
- **[Hörbehindert]**
Wählen Sie **[Ein]**, um Untertitel mit primären und sekundären Audiosprachen anzuzeigen.
- **[Sehbeeinträchtigung]**
Um zusätzliche Audiokommentare für Sehbeeinträchtigte zu hören, wählen Sie, wenn verfügbar, die Optionen **[Lautsprecher]**, **[Kopfhörer]** oder **[Lautsprecher + Kopfhörer]** aus. Wählen Sie **[Aus]**, um die Funktion zu deaktivieren.
- **[Bevorzugtes Audioformat]**
Wählen Sie **[Erweitert]** für optimale Tonwiedergabe von Heimkinosystemen. Wählen Sie **[Standard]** für optimale Tonwiedergabe von Fernsehlautsprechern und Basis-Soundsystemen.

Zugriff auf das Home-Menü

Über das Home-Menü können Sie einfach auf angeschlossene Geräte, Bild- und Toneinstellungen sowie andere nützliche Funktionen zugreifen.

- 1 Drücken Sie **Home**.
↳ Das Home-Menü wird angezeigt.



- 2 Drücken Sie die **Navigationstasten**, um ein Element im Home-Menü auszuwählen:
 - **[Fernsehen]**Schaltet als Quelle zurück zur Antenne, wenn eine andere Quelle ausgewählt ist.
 - **[Konfiguration]**Öffnet Menüs, über die Sie Bild-, Ton- und andere Geräteeinstellungen vornehmen können.
 - **[Geräte hinzufügen]**Fügt dem Home-Menü neue Geräte hinzu.
 - **[USB durchsuchen]**Greift auf den Content-Browser zu, wenn ein USB-Speichergerät angeschlossen ist.
 - **[PC durchsuchen]**Greift auf den Content-Browser zu, wenn ein PC-Netzwerk verfügbar ist.
 - **[Net TV durchsuch.]**Greift auf Net TV zu.
- 3 Drücken Sie **OK**, um Ihre Auswahl zu bestätigen.

Tipp

- Drücken Sie jederzeit **Home**, um das Home-Menü zu verlassen.
- Drücken Sie jederzeit **BACK**, um das **[Konfiguration]**-Menü zu verlassen.
- Drücken Sie jederzeit **OPTIONS**, um das Optionsmenü zu verlassen.

Entfernt Geräte aus dem Home-Menü.

Entfernen Sie ein Gerät aus dem Home-Menü, wenn es nicht mehr an das Fernsehgerät angeschlossen ist.

- 1 Drücken Sie **Home**.
↳ Das Home-Menü wird angezeigt.
- 2 Drücken Sie **Navigationstasten**, um das zu entfernende Gerät auszuwählen.
- 3 Drücken Sie **OPTIONS**.
↳ Eine Liste wird mit ausgewähltem **[Dieses Gerät entfernen]** angezeigt.
- 4 Drücken Sie **OK**.
↳ Eine Meldung fordert Sie auf, das Gerät zu entfernen.
- 5 Drücken Sie **OK**.
↳ Das Home-Menü wird ohne das entfernte Gerät angezeigt.

Zugriff auf das Optionsmenü

Über das Optionsmenü können Sie auf die Leiste für Bild- und Toneinstellungen und auf andere nützliche Funktionen wie **[Status]** zugreifen. Das Menü **[Status]** gibt Ihnen einen Überblick über die aktuellen Fernsehinformationen.

- 1 Drücken Sie, während Sie fernsehen, **OPTIONS**.
↳ Das Optionsmenü wird angezeigt.

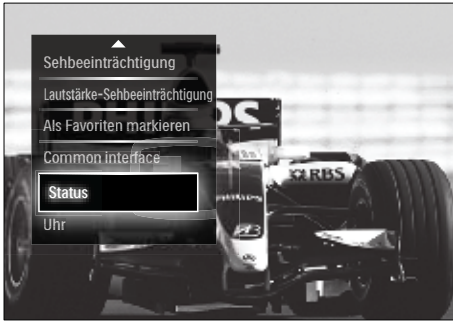

- 2 Drücken Sie **Navigationstasten**, um eine Option auszuwählen.
- 3 Drücken Sie **OK**.
↳ Das Menü der ausgewählten Option wird angezeigt.

Zugriff auf das Konfigurationsmenü

Über das Menü **[Konfiguration]** können Sie auf Bild-, Ton- und andere Fernseheinstellungen zugreifen.

- 1 Drücken Sie **Home**.
↳ Das Home-Menü wird angezeigt.
- 2 Drücken Sie **Navigationstasten**, um **[Konfiguration]** auszuwählen.
- 3 Drücken Sie **OK**.
↳ Das Menü **[Konfiguration]** wird angezeigt.

Ändern von Bild- und Toneinstellungen

Ändern Sie die Bild- und Toneinstellungen gemäß Ihren Vorlieben. Sie können vordefinierte Einstellungen wählen oder die Einstellungen manuell ändern.

Hinweis

- Die Möglichkeit, Einstellungen zu ändern, ist eingeschränkt, wenn der Modus **[Geschäft]** eingestellt ist. Stellen Sie den Modus für das Fernsehgerät auf **[Zuhause]**, um auf alle Fernseheinstellungen (siehe 'Ändern der bevorzugten Einstellungen des Fernsehgeräts' auf Seite 39) zuzugreifen.

Smart-Einstellungen

Verwenden Sie die Smart-Einstellungen, um vordefinierte Bild- und Toneinstellungen anzuwenden.

- 1 Drücken Sie beim Fernsehen **Home**.
↳ Das Home-Menü wird angezeigt.
- 2 Drücken Sie **Navigationstasten**, um **[Konfiguration]** auszuwählen.
- 3 Drücken Sie **OK**.
↳ Das Menü **[Konfiguration]** wird angezeigt.
- 4 Drücken Sie **Navigationstasten**, um **[Smart Settings]** auszuwählen.
- 5 Drücken Sie **OK**.
↳ Eine Liste mit Smart-Einstellungen wird angezeigt.



- 6 Drücken Sie **Navigationstasten**, um auszuwählen:
 - **[PP -Werte]** Stellt das Fernsehgerät auf Ihre persönlichen Präferenzen ein, die in den Menüs **[Bild]** und **[Ton]** in **[Konfiguration]** festgelegt sind.

- **[Lebhaft]** Intensive und dynamische Einstellungen, ideal für Tageslicht.
- **[Natürlich]** Eine natürliche Bildeinstellung.
- **[Kino]** Ideale Einstellungen für Spielfilme.
- **[Spiel]** Ideale Einstellungen für Spiele.
- **[Standard]** Die energiebewusstesten Einstellungen. Standardwerkseinstellungen.

7 Drücken Sie **OK**, um Ihre Auswahl zu bestätigen.

↳ Die Smart-Einstellung wird angewendet.

8 Drücken Sie **↩ BACK**, um zu beenden, bzw. **🏠 (Home)**, um zurück in das Home-Menü zu wechseln.

Hinweis

- **[Smart Settings]** ist auch über die Erlebnisleiste (siehe 'Verwenden Sie die Erlebnisleiste für Bild und Ton.' auf Seite 19) **[Bild und Ton]** verfügbar.

Verwendung des Einstellungs-Hilfeprogramms

Das Einstellungs-Hilfeprogramm unterstützt Sie bei den optimalen Einstellungen für Bild und Ton.

1 Drücken Sie beim Fernsehen **🏠 (Home)**.
↳ Das Home-Menü wird angezeigt.

2 Drücken Sie **Navigationstasten**, um **[Konfiguration]** auszuwählen.

3 Drücken Sie **OK**.
↳ Das Menü **[Konfiguration]** wird angezeigt.

4 Drücken Sie **Navigationstasten**, um **[Bild]** > **[Einstellungs-Hilfeprogramm]** auszuwählen.

5 Drücken Sie **OK**.
↳ Eine Meldung fordert Sie auf, das Einstellungs-Hilfeprogramm zu starten.

6 Drücken Sie **Navigationstasten**, um **[Starten]** auszuwählen.

7 Drücken Sie **OK**.
↳ Folgen Sie den Anweisungen am Bildschirm, um Ihre bevorzugten Bild- und Toneinstellungen zu wählen.

Verwenden Sie die Erlebnisleiste für Bild und Ton.

Verwenden Sie die Erlebnisleiste **[Bild und Ton]**, um auf häufig verwendete Bild- und Toneinstellungen zuzugreifen.

Hinweis

- Alle Bildeinstellungen sind über das Menü (siehe 'Manuelles Anpassen der Bildeinstellungen' auf Seite 20) **[Bild]** verfügbar.
- Alle Toneinstellungen sind über das Menü (siehe 'Anpassen der Toneinstellungen' auf Seite 22) **[Ton]** verfügbar.

1 Drücken Sie, während Sie fernsehen, **☰ OPTIONS**.

↳ Das Optionsmenü wird angezeigt.

2 Drücken Sie **Navigationstasten**, um **[Bild und Ton]** auszuwählen.

↳ Die Auswahlübersicht **[Bild und Ton]** wird angezeigt.

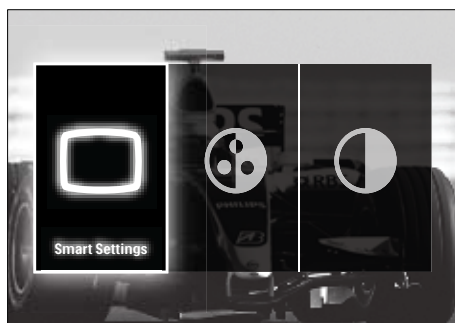

3 Drücken Sie **Navigationstasten**, um eine einzustellende Bild- oder Toneinstellung auszuwählen.

- 4 Drücken Sie **OK**.
↳ Das Menü für Bild- oder Toneinstellungen wird angezeigt.
- 5 Drücken Sie **Navigationstasten**, um die Bild- bzw. Toneinstellung einzustellen.
- 6 Drücken Sie **OK**, um Ihre Auswahl zu bestätigen.
↳ Die Bild- bzw. Toneinstellung wird angewendet und die Auswahlübersicht **[Bild und Ton]** wird wieder angezeigt.
- 7 Drücken Sie **↶ BACK**, um das Menü zu verlassen.

Die folgenden Einstellungen können über die Erlebnisleiste **[Bild und Ton]** vorgenommen werden.

- **[Smart Settings]** Wendet vordefinierte Bild- und Toneinstellungen an.
- **[Farbe]** Stellt die Farbsättigung ein.
- **[Kontrast]** Stellt die Intensität heller Bereiche ein, belässt dunkle Bereiche unverändert.
- **[Tiefen]** Stellt den Basspegel ein.
- **[Höhen]** Stellt den Höhenpegel ein.
- **[TV Lautsprecher]** Schaltet die Fernsehlautsprecher ein bzw. aus. Wenn **[Automatisch (EasyLink)]** ausgewählt ist, werden die Fernsehlautsprecher ausgeschaltet, wenn Inhalte aus einem EasyLink-fähigen Home Entertainment-System erkannt werden.
- **[Aktiv-Modus]** Stellt eine Ambilight-Einstellung zwischen „Entspannt“ und „Dynamisch“ ein. Diese Funktion ist nur dann verfügbar, wenn Ambilight **[Farbe]** auf **[Aktiv-Modus]** eingestellt ist.
- **[Ambilight]** Schaltet Ambilight ein- bzw. aus.
- **[Helligkeit]** Ändert die Lichtstärke von Ambilight.

☰ Hinweis

- **[Tiefen]** und **[Höhen]** sind nicht verfügbar, wenn **[TV Lautsprecher]** auf **[Aus]** eingestellt sind.

Manuelles Anpassen der Bildeinstellungen

- 1 Drücken Sie beim Fernsehen **▲ (Home)**.
↳ Das Home-Menü wird angezeigt.
- 2 Drücken Sie **Navigationstasten**, um **[Konfiguration]** auszuwählen.
- 3 Drücken Sie **OK**.
↳ Das Menü **[Konfiguration]** wird angezeigt.
- 4 Drücken Sie die **Navigationstasten**, um das Menü **[Bild]** anzuzeigen.
- 5 Drücken Sie **OK**.
↳ Das Menü **[Bild]** wird angezeigt.

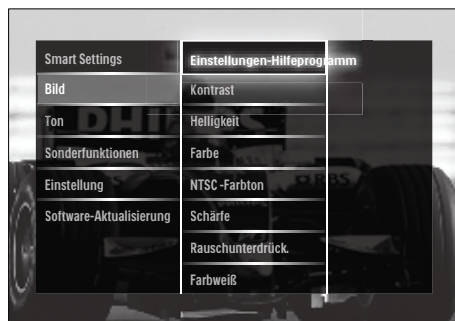

- 6 Drücken Sie **Navigationstasten** und **OK**, um eine Bildeinstellung auszuwählen und einzustellen.
- 7 Drücken Sie **↶ BACK**, um das Menü zu verlassen.

Folgende Bildeinstellungen können konfiguriert werden. Abhängig vom Format der Bildquelle sind einige Bildeinstellungen nicht verfügbar.

- **[Einstellungen-Hilfeprogramm]** Das Einstellungen-Hilfeprogramm begleitet Sie durch die Einstellungen von Bild und Ton.
- **[Kontrast]** Stellt die Intensität heller Bereiche ein, belässt dunkle Bereiche unverändert.
- **[Helligkeit]** Stellt die Intensität und die Details dunkler Bereiche ein.
- **[Farbe]** Stellt die Farbsättigung ein.
- **[NTSC -Farbton]** Kompensiert Farbvariationen bei NTSC-Übertragungen.
- **[Schärfe]** Stellt die Bildschärfe für Bilddetails ein.
- **[Rauschunterdrückung]** Filtert und verringert das Rauschen im Bild.
- **[Farbweiß]** Stellt die Farbbalance eines Bilds ein.

Hinweis

- Bevor Sie **[Personalisiertes Farbweiß]** anpassen, wählen Sie **[Farbweiß] > [Personalisiert]** und drücken Sie anschließend auf **OK**, um die Option zu aktivieren.
- **[Personalisiertes Farbweiß]** Stellt einen benutzerdefinierten Farbton ein.
- **[Pixel Plus HD]/[Pixel Precise HD]** Sie erhalten Zugriff auf erweiterte Bildeinstellungen:
 - **[Perfect Natural Motion]** Verringert das Bildflimmern und bewirkt fließende Bewegungen.
 - **[100 Hz Clear LCD]** Stellt die Bildwiederholfrequenz des Fernsehgeräts auf das Maximum von 100 Hz ein und führt zu überragender Bewegungsschärfe, besseren Schwarzwerten, hohem Kontrast mit flimmerfreiem, ruhigem Bild und einem größeren Blickwinkel.
 - **[Erweiterte Schärfe]** Ermöglicht insbesondere bei Linien und Konturen überragende Bildschärfe.
 - **[Dynamic Contrast]** Verbessert automatisch den Bildkontrast.

- **[Dynam. Hintergrundbeleuchtung]** Stellt die Helligkeit der Hintergrundbeleuchtung entsprechend den Beleuchtungsbedingungen ein.
- **[MPEG-Artefaktunterdrückung]** Glättet Übergänge in digitalen Bildern. Diese Funktion können Sie ein- oder ausschalten.
- **[Farboptimierung]** Bewirkt lebhaftere Farben und verbessert die Auflösung von Details bei hellen Farben. Diese Funktion können Sie ein- oder ausschalten.
- **[PC-Modus]** Aktiviert die Anpassung der Bildeinstellungen, wenn ein PC über einen HDMI-Anschluss mit dem Fernsehgerät verbunden ist. Ist diese Funktion aktiviert, können Sie **[Bildformat] > [Nicht skaliert]** für maximale Details bei der Anzeige von PC-Inhalten auswählen.
- **[Lichtsensor]** Passt die Bildeinstellungen dynamisch an die Lichtverhältnisse an.
- **[Bildformat]** Ändert das Bildformat.
- **[Automatischer Format-Modus]** Stellt das Bildformat automatisch auf die Bildschirmgröße ein.

Tipp

- Ist **[Automatischer Format-Modus]** deaktiviert, können Sie mit **[Bildformat] > [Autom. Format]** die Option aktivieren.
- **[Bild verschieben]** Passt die Position des Bildes an.

Hinweis

- Die Einstellungen **[Farbe]** und **[Kontrast]** sind auch über die Erlebnisleiste (siehe 'Verwenden Sie die Erlebnisleiste für Bild und Ton.' auf Seite 19) **[Bild und Ton]** verfügbar.

Ändern des Bildformats

- 1 Drücken Sie **FORMAT**.
↳ Eine Liste von Bildformaten wird angezeigt.

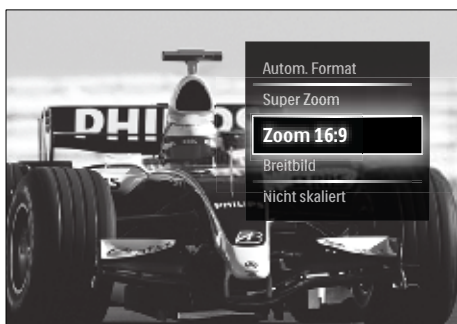

- 2 Drücken Sie **Navigationstasten**, um ein Bildformat auszuwählen.
- 3 Drücken Sie **OK**, um Ihre Auswahl zu bestätigen.
↳ Das ausgewählte Bildformat wird aktiviert.

Tipp

- Auf Bildformate können Sie auch über das Menü (siehe 'Zugriff auf das Konfigurationsmenü' auf Seite 18) **[Konfiguration]** zugreifen.

Die folgenden Bildformate können ausgewählt werden.

Hinweis

- Abhängig von der Bildquelle sind einige Bildformate nicht verfügbar und werden auf dem Bildschirm nicht angezeigt.
- Bevor Sie **[Nicht skaliert]** anpassen, wählen Sie **[Bild]** > **[PC-Modus]** > **[Ein]** und drücken Sie anschließend auf **OK**, um die Option zu aktivieren.

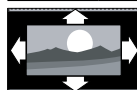

[Autom. Format]
Vergrößert das Bild bildschirmfüllend (Untertitel bleiben sichtbar). Empfohlen für minimale Bildverzerrungen (aber nicht für HD oder PC).



[Super Zoom] Entfernt die seitlichen schwarzen Balken bei Sendungen mit 4:3. Nicht für HD oder PC empfohlen.

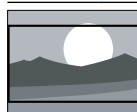

[Zoom 16:9] Skaliert das klassische 4:3-Format auf 16:9. Nicht für HD oder PC empfohlen.



[Breitbild] Streckt das klassische 4:3-Format auf 16:9.



[Nicht skaliert] bietet maximale Details für den PC. Nur verfügbar, wenn **[PC-Modus]** im Menü **[Bild]** aktiviert ist.

Anpassen der Toneinstellungen

- 1 Drücken Sie beim Fernsehen **Home**.
↳ Das Home-Menü wird angezeigt.
- 2 Drücken Sie **Navigationstasten**, um **[Konfiguration]** auszuwählen.
- 3 Drücken Sie **OK**.
↳ Das Menü **[Konfiguration]** wird angezeigt.
- 4 Drücken Sie die **Navigationstasten**, um das Menü **[Ton]** anzuzeigen.
- 5 Drücken Sie **OK**.
↳ Das Menü **[Ton]** wird angezeigt.

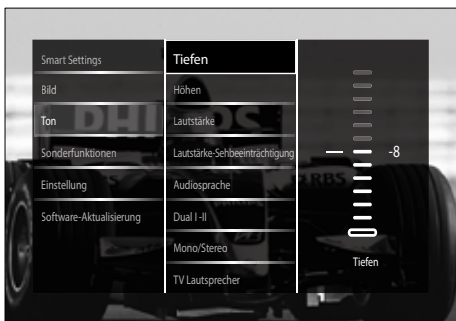

- 6 Drücken Sie **Navigationstasten** und **OK**, um eine Toneinstellung auszuwählen und einzustellen.
- 7 Drücken Sie **↩ BACK**, um das Menü zu verlassen.

Folgende Toneinstellungen können konfiguriert werden. Abhängig von der Übertragung stehen einige Toneinstellungen eventuell nicht zur Verfügung.

- **[Tiefen]**Stellt den Basspegel ein.
- **[Höhen]**Stellt den Höhenpegel ein.
- **[Lautstärke]**Stellt die Lautstärke ein.

Hinweis

- Bevor Sie **[Lautstärke-Sehbeeinträchtigung]** anpassen, aktivieren Sie **[Sehbeeinträchtigung]**. Drücken Sie beim Fernsehen **⏻ OPTIONS** und wählen Sie **[Sehbeeinträchtigung]**. Wählen Sie die gewünschte Option und drücken Sie **OK**.
- **[Lautstärke-Sehbeeinträchtigung]**Legt die Mischung von Ton für Personen mit Sehbeeinträchtigung und normalem Ton fest. Wenn verfügbar, gibt Ton für Personen mit Sehbeeinträchtigung Beschreibung der Bildschirmhandlungen wieder. Sie können diese Einstellung auch über Drücken von **AD (Audio-Beschreibung)** aktivieren.
- **[Audiosprache]**(nur digitale Sender) Wählt zwischen Audiosprachen, wenn mehrere Sprachen übertragen werden.

- **[Dual I-II]**(nur für analoge Sender) Wählt zwischen Audiosprachen, wenn Zweikanalton übertragen wird.
- **[Mono/Stereo]**Wählt zwischen Mono und Stereo, wenn Stereo übertragen wird.
- **[TV Lautsprecher]**Schaltet die Fernsehlautsprecher ein bzw. aus. Wenn **[Automatisch (EasyLink)]** ausgewählt ist, werden die Fernsehlautsprecher ausgeschaltet, wenn Inhalte aus einem EasyLink-fähigen Home Entertainment-System erkannt werden.
- **[Raumklang]**Aktiviert Raumklang.
- **[Kopfhörerlautstärke]** Stellt die Lautstärke des Kopfhörers ein.
- **[Programmmlautstärke]**Gleicht Lautstärkeunterschiede zwischen den Sendern oder angeschlossenen Geräten aus. Schalten Sie auf das angeschlossene Gerät um, bevor Sie die Programmmlautstärke ändern.
- **[Balance]**Stellt die Balance zwischen rechten und linken Lautsprechern Ihrer Hörposition entsprechend ein.
- **[Autom. Lautstärkenivellierung]** Verringert automatisch plötzliche Lautstärkeänderungen, zum Beispiel beim Wechseln des Senders. Wenn aktiv, entsteht eine gleichmäßigere Lautstärke.

Hinweis

- Die Einstellungen **[Tiefen]**, **[Höhen]** und **[TV Lautsprecher]** sind auch über die Erlebnisleiste (siehe 'Verwenden Sie die Erlebnisleiste für Bild und Ton.' auf Seite 19)**[Bild und Ton]** verfügbar. Sofern unterstützt sind **[Audiosprache]** und **[Lautstärke-Sehbeeinträchtigung]** vom Optionsmenü aus zugänglich.

Ändern der Ambilight-Einstellungen (nur bei bestimmten Modellen)

Sie können Farbe, Helligkeit und Modus von Ambilight ganz Ihrem Geschmack anpassen.

- 1 Drücken Sie beim Fernsehen **⬆ (Home)**.
↳ Das Home-Menü wird angezeigt.
- 2 Drücken Sie **Navigationstasten**, um **[Konfiguration]** auszuwählen.
- 3 Drücken Sie **OK**.
↳ Das Menü **[Konfiguration]** wird angezeigt.
- 4 Drücken Sie **Navigationstasten**, um **[Ambilight]** auszuwählen.
- 5 Drücken Sie **OK**.
↳ Das Menü **[Ambilight]** wird angezeigt.
- 6 Drücken Sie **Navigationstasten** und **OK**, um eine Ambilight-Einstellung auszuwählen und anzupassen.
- 7 Drücken Sie **↩ BACK**, um das Menü zu verlassen.

Folgende Ambilight-Einstellungen können konfiguriert werden:

- **[Ambilight]**Schaltet Ambilight ein- bzw. aus.
- **[Aktiv-Modus]**Stellt eine Ambilight-Einstellung zwischen „Entspannt“ und „Dynamisch“ ein. Diese Funktion ist nur dann verfügbar, wenn Ambilight **[Farbe]** auf **[Aktiv-Modus]** eingestellt ist.
- **[Helligkeit]**Ändert die Lichtstärke von Ambilight.
- **[Farbe]**Wählt eine vordefinierte oder benutzerdefinierte Farbeinstellung aus.
- **[Personalisierte Farbe]**Ermöglicht die Feineinstellung vordefinierter Farben.

- **[Teilung]**Stellt den Unterschied der Ambilight-Farbeinstellung zwischen den Seiten des Fernsehgeräts ein. Das Ausschalten dieser Funktion hat eine dynamische, einheitliche Ambilight-Farbe zur Folge.

Verwendung weiterer Videotext-Funktionen

Zugriff auf das Videotext-Optionsmenü

Der Großteil der Videotext-Funktionen wird über das Videotext-Optionsmenü aufgerufen.

- 1 Drücken Sie **TELETEXT**.
↳ Der Videotext wird angezeigt.
- 2 Drücken Sie **⌘ OPTIONS**.
↳ Das Videotext-Optionsmenü wird angezeigt.



- 3 Drücken Sie **Navigationstasten**, um eine Option auszuwählen:
 - **[Seite anhalten]**Hält die aktuelle Seite an.
 - **[Dual Bild]/[Vollbildschirm]**Aktiviert bzw. deaktiviert Dualbild-Videotext, der den aktuellen Sender bzw. die Quelle links am Bildschirm und den Videotext rechts anzeigt.
 - **[Aufdecken]**Blendet verborgene Informationen auf einer Seite wie z. B. Lösungen zu Rätseln oder Puzzles aus oder ein.

- **[Unterseit. durchlaufen]** Durchläuft automatisch Unterseiten, falls diese verfügbar sind.
 - **[Sprache]** Umschalten auf eine andere Sprachgruppe, um eine Sprache korrekt anzuzeigen, falls diese einen anderen Zeichensatz verwendet.
- 4** Drücken Sie **OK**, um Ihre Auswahl zu bestätigen.
↳ Der Videotext wird angezeigt.

Tipp

- Drücken Sie jederzeit **EXIT** **OPTIONS**, um das Optionenmenü zu verlassen.

Auswahl von Videotext-Unterseiten

Eine Videotextseite kann mehrere Unterseiten enthalten. Die Seiten werden neben der Seitennummer der Hauptseite auf einer Leiste angezeigt.

Hinweis

- Aktivieren Sie das Wechseln der Unterseiten, bevor Sie Unterseiten (siehe 'Zugriff auf das Videotext-Optionsmenü' auf Seite 24) auswählen.

- 1** Drücken Sie **TELETEXT**.
↳ Der Videotext wird angezeigt.
- 2** Wählen Sie eine Videotextseite aus.
- 3** Drücken Sie **◀** oder **▶**, um eine Unterseite auszuwählen.
↳ Die Unterseite wird angezeigt.

T.O.P. Videotextübertragungen

Mit TOP-Text können Sie von einem Thema zum anderen springen, ohne Seitennummern zu verwenden. TOP-Text wird nicht von allen Fernsehsendern übertragen.

- 1** Drücken Sie **TELETEXT**.
↳ Der Videotext wird angezeigt.

- 2** Drücken Sie **INFO**.
↳ Die TOP-Text-Übersicht wird angezeigt.
- 3** Drücken Sie **Navigationstasten**, um ein Thema auszuwählen.
- 4** Drücken Sie **OK**, um Ihre Auswahl zu bestätigen.
↳ Die Videotextseite wird angezeigt.

Durchsuchen von Videotext

Durchsuchen Sie eine Teletextseite nach Themen oder bestimmten Wörtern.

- 1** Drücken Sie **TELETEXT**.
↳ Der Videotext wird angezeigt.
- 2** Drücken Sie **OK**, um das erste Wort oder die erste Seitennummer hervorzuheben.
- 3** Drücken Sie **Navigationstasten**, um zu dem zu suchenen Wort bzw. der zu suchenden Zahl zu springen.
- 4** Drücken Sie **OK**, um die Suche zu starten.
- 5** Drücken Sie so lange **▲**, bis kein Wort und keine Nummer mehr hervorgehoben ist, um die Suche zu verlassen.

Vergrößern von Videotextseiten

Um das Lesen zu erleichtern, können Sie die Videotextseiten vergrößern.

- 1** Drücken Sie **TELETEXT**.
↳ Der Videotext wird angezeigt.
- 2** Drücken Sie **FORMAT**.
↳ Der Videotext wird vergrößert.
- 3** Drücken Sie:
 - **Navigationstasten**, um auf dem vergrößerten Bildschirm zu navigieren.
 - **FORMAT**, um wieder auf die normale Bildschirmgröße umzuschalten.

Verwenden von Videotext 2.5

Videotext 2.5 bietet mehr Farben und bessere Grafik als normaler Videotext. Wenn Videotext 2.5 von einem Sender übertragen wird, wird er standardmäßig verwendet.

- 1 Drücken Sie beim Fernsehen **Home** (Home).
↳ Das Home-Menü wird angezeigt.
- 2 Drücken Sie **Navigationstasten**, um **[Konfiguration]** auszuwählen.
- 3 Drücken Sie **OK**.
↳ Das Menü **[Konfiguration]** wird angezeigt.
- 4 Drücken Sie **Navigationstasten**, um **[Einstellung] > [Bevorzugte Einstellungen] > [Videotext 2.5] > [Ein]** oder **[Aus]** auszuwählen:
↳ Videotext 2.5 ist aktiviert oder deaktiviert.
- 5 Drücken Sie **BACK**, um zu beenden, bzw. **Home** (Home), um zurück in das Home-Menü zu wechseln.

Erstellen und Verwenden von Listen von Vorzugsprogrammen

Erstellen Sie Listen mit Ihren bevorzugten Fernsehsendern, um diese Sender problemlos finden zu können.

Hinweis

- Digitale Radiosender können, wenn unterstützt, auch in Favoritenlisten aufgenommen werden.

Zeigen Sie nur Sender in einer Favoritenliste an oder zeigen Sie alle Sender an, wenn eine Favoritenliste aktuell ausgewählt ist.

- 1 Drücken Sie, während Sie fernsehen, **OK**.
↳ Das Senderraster wird angezeigt.
- 2 Drücken Sie **OPTIONS**.
↳ Das Optionsmenü wird angezeigt.

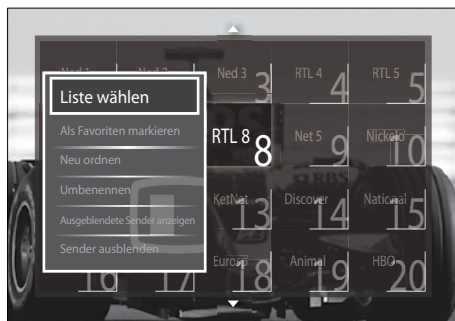

- 3 Drücken Sie **Navigationstasten**, um **[Liste wählen]** auszuwählen.
- 4 Drücken Sie **OK**.
↳ Das Menü **[Liste wählen]** wird angezeigt.
- 5 Drücken Sie **Navigationstasten**, um auszuwählen:
 - **[Alle]** Zeigt alle Sender an.
 - **[Favoriten]** Zeigt Sender in einer ausgewählten Favoritenliste an.
 - **[Radio]** Zeigt nur Radiosender an.
 - **[Digital]** Zeigt nur digitale Sender an.
 - **[Analog]** Zeigt nur analoge Sender an.
- 6 Drücken Sie **OK**, um Ihre Auswahl zu bestätigen.
↳ Die ausgewählte Liste wird auf das Senderraster angewendet.

Hinzufügen und Entfernen von Sendern aus einer Favoritenliste

Tipp

- Wählen Sie **[Alle]** Sender, bevor Sie einer Favoritenliste einen Sender hinzufügen.

- 1 Schalten Sie beim Fernsehen auf den Sender um, den Sie einer Favoritenliste hinzufügen möchten bzw. den Sie entfernen möchten.
Drücken Sie alternativ **OK**, um das Senderraster aufzurufen und drücken Sie **Navigationstasten**, um den hinzuzufügenden bzw. zu entfernenden Sender auszuwählen.

- 2 Drücken Sie **OPTIONEN**.
↳ Das Optionsmenü wird angezeigt.
- 3 Drücken Sie **Navigationstasten**, um **[Als Favoriten markieren]** oder **[Markierung als Favorit aufheben]** auszuwählen.
↳ Im Senderraster wird ein Stern angezeigt, um anzugeben, dass der Sender in die Favoritenliste aufgenommen wurde. Der Stern verschwindet, wenn Sie den Sender aus der Favoritenliste entfernen.

Sortieren und ordnen und benennen Sie Sender um.

Sortieren Sie Sender um.

Sortieren Sie Sender in der Liste neu an der gewünschten Stelle ein.

- 1 Drücken Sie, während Sie fernsehen, **OK**.
↳ Die Senderliste wird angezeigt.
- 2 Drücken Sie **OPTIONEN**.
↳ Das Optionsmenü wird angezeigt.
- 3 Drücken Sie **Navigationstasten**, um **[Neu ordnen]** auszuwählen, und drücken Sie dann **OK**.
↳ Eine Bildschirmitteilung wird angezeigt. Fahren Sie mit Schritt 4 fort.
↳ Drücken Sie **OPTIONEN** und folgen Sie den Anweisungen am Bildschirm, um den Vorgang abzubrechen und das Menü zu verlassen.
- 4 Drücken Sie **Navigationstasten**, um den in der Liste neu anzuordnenden Sender auszuwählen.
↳ Ein Rahmen wird um den ausgewählten Sender angezeigt.

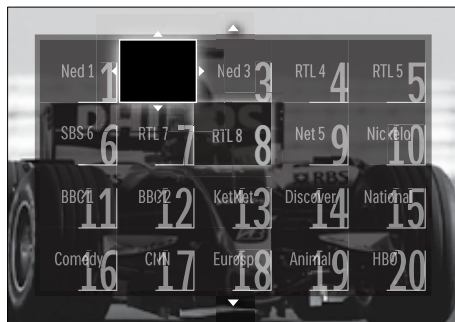

- 5 Drücken Sie **Navigationstasten**, um den Sender an die gewünschte Stelle in der Liste zu verschieben.
- 6 Drücken Sie **OK**, um Ihre Auswahl zu bestätigen.
↳ Der Sender wird an die ausgewählte Stelle verschoben.
- 7 Drücken Sie **BACK**, um die Senderliste zu verlassen.

Kanäle umbenennen

Benennen Sie Sender im Raster um.

- 1 Drücken Sie, während Sie fernsehen, **OK**.
↳ Das Senderraster wird angezeigt.
- 2 Drücken Sie **Navigationstasten**, um einen umzubennenden Sender auszuwählen.
- 3 Drücken Sie **OPTIONEN**.
↳ Das Optionsmenü wird angezeigt.
- 4 Drücken Sie **Navigationstasten**, um **[Umbenennen]** auszuwählen.
↳ Ein Eingabebildschirm wird angezeigt.
- 5 Drücken Sie **Navigationstasten** oder **Zahlentasten**, um den Namen zu bearbeiten, und drücken Sie dann **OK**.
- 6 Drücken Sie, wenn Sie fertig sind, **Navigationstasten**, um **[Fertig]** auszuwählen.
 - Um den eingegebenen Namen zu löschen, wählen Sie **[Löschen]**.
 - Wählen Sie **[Abbrechen]**, um abzubrechen.

- 7 Drücken Sie **OK**, um Ihre Auswahl zu bestätigen.
- 8 Drücken Sie **↩ BACK**, um das Senderraster zu verlassen.

Blenden Sie Sender ein und aus.

Sender ausblenden

Blenden Sie Sender aus dem Raster aus, um unbefugten Zugriff zu verhindern.

- 1 Drücken Sie, während Sie fernsehen, **OK**.
↳ Das Senderraster wird angezeigt.
- 2 Drücken Sie **Navigationstasten**, um einen auszublendenden Sender auszuwählen.
- 3 Drücken Sie **☰ OPTIONS**.
↳ Das Optionsmenü wird angezeigt.
- 4 Drücken Sie **Navigationstasten**, um **[Sender ausblenden]** auszuwählen.
- 5 Drücken Sie **OK**, um Ihre Auswahl zu bestätigen.
↳ Der Sender wurde ausgeblendet.
- 6 Drücken Sie **↩ BACK**, um das Senderraster zu verlassen.

Sender einblenden

Zeigten Sie ausgeblendete Sender an.

- 1 Drücken Sie, während Sie fernsehen, **OK**.
↳ Das Senderraster wird angezeigt.
- 2 Drücken Sie **☰ OPTIONS**.
↳ Das Optionsmenü wird angezeigt.
- 3 Drücken Sie **Navigationstasten**, um **[Ausgeblendete Sender anzeigen]** auszuwählen.
- 4 Drücken Sie **OK**.
↳ Ausgeblendete Sender werden zwar im Senderraster angezeigt, aber ohne Senderinformationen. Diese werden als schwarzes Kästchen angezeigt.



- 5 Drücken Sie **Navigationstasten**, um den einzublendenden Sender anzuzeigen.
- 6 Drücken Sie **☰ OPTIONS**.
↳ Das Optionsmenü wird angezeigt.
- 7 Drücken Sie **Navigationstasten**, um **[Sender einblenden]** auszuwählen, und drücken Sie dann **OK**.
↳ Der Sender wird eingebildet.

☰ Hinweis

- Wiederholen Sie die Schritte 5 bis 7, um andere Sender einzublenden.

Verwendung des elektronischen Programmführers (EPG)

☰ Hinweis

- EPG steht nicht in allen Ländern zur Verfügung. Wenn verfügbar, erhalten Sie **[Jetzt]/[Nächst.]** oder 8 Tage EPG.

EPG ist ein elektronischer Programmführer für digitale Sender. Mit EPG können Sie Folgendes:

- Anzeigen einer Liste digitaler Programme
- Anzeigen einer Programmvorschau
- Sendungen nach Genre gruppieren
- Erinnerungen für den Beginn von Sendungen festlegen
- EPG-Favoritensender festlegen

Aktivieren des EPG

Hinweis

- Bei der ersten Nutzung des EPG werden Sie eventuell gebeten, ein Update durchzuführen. Befolgen Sie die Anweisungen auf dem Bildschirm, um die Aktualisierung durchzuführen.

1 Drücken Sie, während Sie fernsehen, **GUIDE**.

↳ Das EPG-Menü wird angezeigt.



2 Drücken Sie:

- **Navigationstasten**, um auf dem Bildschirm zu navigieren.
- **INFO**, um mehr Informationen zu einem Programm (siehe 'Anzeigen von Sender-/ Programminformationen' auf Seite 29) anzuzeigen.
- **OPTIONS**, um das Optionsmenü (siehe 'Verwendung des EPG- Optionen-Menüs' auf Seite 29) anzuzeigen.

3 Drücken Sie **BACK**, um den Originalsender zu verlassen, oder **OK**, um den ausgewählten Sender zu verlassen.

Anzeigen von Sender-/ Programminformationen

1 Wenn Sie fernsehen oder den EPG anzeigen, drücken Sie **INFO**.

↳ Der Programminformationsbildschirm wird angezeigt.

2 Drücken Sie **Navigationstasten**, um in den Bildschirmen zu navigieren.

3 Drücken Sie **INFO**, um zurück zum Originalsender zu wechseln, oder **BACK**, um in das EPG-Menü zu wechseln.

Verwendung des EPG-Optionen-Menüs

Verwenden Sie das EPG-Optionen-Menü, um Erinnerungen einzustellen oder zu löschen, den Tag zu ändern und auf andere nützliche EPG-Optionen zuzugreifen.

Hinweis

- Die EPG-Optionen sind nur acht Tage für Fernsehsenderinformationen verfügbar.

1 Drücken Sie im EPG **OPTIONS**.

↳ Das EPG-Optionsmenü wird angezeigt.



- 2 Drücken Sie **Navigationstasten** und **OK**, um auszuwählen und einzustellen:
 - **[Erinnerung aktivieren]**Stellt Programmerinnerungen ein.
 - **[Erinnerung löschen]**Löscht Programmerinnerungen.
 - **[Tag ändern]**Stellt den EPG-Tag ein. Wählen Sie **[Heute]**, **[Nächster Tag]** oder **[Vorheriger Tag]**.
 - **[Weitere Informationen]**Zeigen Sie Programminformationen an.
 - **[Nach Genre suchen]**Sucht Fernsehprogramme nach Genre.
 - **[Festgelegte Erinnerungen]**Führt Programmerinnerungen auf.
 - **[Vorzugsprogramme]**Legt bevorzugte EPG-Sender fest.
- 3 Drücken Sie **⊞ OPTIONS**, um das EPG-Optionsmenü zu verlassen.

- 4 Drücken Sie **Navigationstasten**, um **[Sonderfunktionen] > [Sleeptimer]** auszuwählen.
 - ↳ Das Menü **[Sleeptimer]** wird angezeigt.
- 5 Drücken Sie **Navigationstasten**, um den Sleeptimer einzustellen.
 - ↳ Der Sleeptimer kann bis zu 180 Minuten in 5-Minuten-Schritten betragen. Der Sleeptimer ist ausgeschaltet, wenn er auf null Minuten eingestellt ist.
- 6 Drücken Sie **OK**, um den Sleeptimer zu aktivieren.
 - ↳ Das Fernsehgerät schaltet nach der eingestellten Zeit in den Standby-Modus.
- 7 Drücken Sie **↩ BACK**, um zu beenden, bzw. **⬆ (Home)**, um zurück in das Home-Menü zu wechseln.

Verwenden von Timern

Verwenden Sie Timer, um das Fernsehgerät zu einer bestimmten Zeit in den Standby-Modus zu schalten.

Automatisches Umschalten des Fernsehgeräts in Standby-Modus (Sleeptimer)

Der Sleeptimer schaltet das Fernsehgerät nach einer bestimmten Zeit in den Standby-Modus.



Tipps

- Sie können das Fernsehgerät jederzeit früher ausschalten oder den Timer während des Countdowns zurücksetzen.

- 1 Drücken Sie beim Fernsehen **⬆ (Home)**.
 - ↳ Das Home-Menü wird angezeigt.
- 2 Drücken Sie **Navigationstasten**, um **[Konfiguration]** auszuwählen.
- 3 Drücken Sie **OK**.
 - ↳ Das Menü **[Konfiguration]** wird angezeigt.

Verwenden der Kindersicherung und von Altersfreigaben

Sie können Ihre Kinder am Fernsehen hindern, indem Sie die Bedienelemente des Fernsehgeräts sperren oder Altersfreigaben festlegen.

Einstellen oder Ändern des Kindersicherungs-Codes

- 1 Drücken Sie beim Fernsehen **⬆ (Home)**.
 - ↳ Das Home-Menü wird angezeigt.
- 2 Drücken Sie **Navigationstasten**, um **[Konfiguration]** auszuwählen.
- 3 Drücken Sie **OK**.
 - ↳ Das Menü **[Konfiguration]** wird angezeigt.

- 4 Drücken Sie **Navigationstasten**, um **[Sonderfunktionen]** > **[Code eingeben]/[Code ändern]** auszuwählen.
↳ Das Menü **[Code eingeben]/[Code ändern]** wird angezeigt.
- 5 Geben Sie den Code über die **Zahlentasten** ein.
- 6 Drücken Sie **OK**.
↳ Eine Meldung wird angezeigt, die bestätigt, dass Ihr Code eingestellt ist.
- 7 Drücken Sie **↩ BACK**, um zu beenden, bzw. **🏠 (Home)**, um zurück in das Home-Menü zu wechseln.
- 6 Drücken Sie **Navigationstasten**, um **[Verriegeln]/[Entriegeln]** auszuwählen:
- 7 Drücken Sie **OK**, um Ihre Auswahl zu bestätigen.
↳ Alle Sender und angeschlossenen Geräte werden gesperrt oder entsperrt.
- 8 Drücken Sie **↩ BACK**, um zu beenden, bzw. **🏠 (Home)**, um zurück in das Home-Menü zu wechseln.

Tipp

- Wenn Sie Ihren Code vergessen haben, können Sie alle bestehenden Codes durch die Eingabe von „8888“ umgehen.

Sperren und Entsperren des Fernsehgeräts

Das Sperren des Fernsehgeräts verhindert, dass Ihr Kind auf alle Sender und angeschlossenen Geräte zugreifen kann.

- 1 Drücken Sie beim Fernsehen **🏠 (Home)**.
↳ Das Home-Menü wird angezeigt.
- 2 Drücken Sie **Navigationstasten**, um **[Konfiguration]** auszuwählen.
- 3 Drücken Sie **OK**.
↳ Das Menü **[Konfiguration]** wird angezeigt.
- 4 Drücken Sie **Navigationstasten**, um **[Sonderfunktionen]** > **[Kindersicherung]** > **[Verriegeln]/[Entriegeln]** auszuwählen.
↳ Eine Meldung fordert Sie auf, den Kindersicherungs-Code einzugeben.
- 5 Geben Sie den Kindersicherungs-Code über die **Zahlentasten** ein.
↳ Das Menü **[Kindersicherung]** wird angezeigt.
- 1 Drücken Sie beim Fernsehen **🏠 (Home)**.
↳ Das Home-Menü wird angezeigt.
- 2 Drücken Sie **Navigationstasten**, um **[Konfiguration]** auszuwählen.
- 3 Drücken Sie **OK**.
↳ Das Menü **[Konfiguration]** wird angezeigt.
- 4 Drücken Sie **Navigationstasten**, um **[Sonderfunktionen]** > **[Kindersicherung]** auszuwählen, und drücken Sie dann **▶**.
↳ Eine Meldung fordert Sie auf, den Kindersicherungs-Code einzugeben.
- 5 Geben Sie den Kindersicherungs-Code über die **Zahlentasten** ein.
- 6 Drücken Sie **Navigationstasten**, um im Menü eine Ebene auf **[Sonderfunktionen]** > **[Berechtigung durch Eltern]** zurückzuschalten.
↳ Das **[Berechtigung durch Eltern]**-Menü ist jetzt verfügbar.

Aktivieren der Alterseinstufung

Hinweis

- Die Informationen zur Altersfreigabe stehen nicht in allen Ländern zur Verfügung.

Manche digitalen Sendeanstalten vergeben für ihre Sendungen eine Altersbewertung. Bevor Sie die Altersfreigaben einstellen können, müssen Sie die Funktion erst aktivieren.

Einstellen von Altersfreigaben

Manche digitalen Sendeanstalten vergeben für ihre Sendungen eine Altersbewertung. Sie können Ihr Fernsehgerät so einstellen, dass nur Programme angezeigt werden, die für das Alter Ihrer Kinder freigegeben sind.

Hinweis

- Bevor Sie die Altersfreigaben einstellen können, müssen Sie die Funktion (siehe 'Aktivieren der Alterseinstufung' auf Seite 31) erst aktivieren.

- 1 Drücken Sie beim Fernsehen **▲ (Home)**.
↳ Das Home-Menü wird angezeigt.
- 2 Drücken Sie **Navigationstasten**, um **[Konfiguration]** auszuwählen.
- 3 Drücken Sie **OK**.
↳ Das Menü **[Konfiguration]** wird angezeigt.
- 4 Drücken Sie **Navigationstasten**, um **[Sonderfunktionen] > [Berechtigung durch Eltern]** auszuwählen.
↳ Eine Meldung fordert Sie auf, den Kindersicherungs-Code einzugeben.
- 5 Geben Sie den Kindersicherungs-Code über die **Zahlentasten** ein.
- 6 Drücken Sie **Navigationstasten**, um eine Altersfreigabe auszuwählen, und drücken Sie dann **OK**, um die Einstellung anzuwenden.
↳ Alle Sendungen überhalb der ausgewählten Altersbewertung werden blockiert.
- 7 Drücken Sie **↩ BACK**, um zu beenden, bzw. **▲ (Home)**, um zurück in das Home-Menü zu wechseln.

Untertitel

Sie können für jeden Fernsehsender Untertitel aktivieren. Diese werden über Videotext oder DVB-T übertragen. Bei digitalen Übertragungen haben Sie zusätzlich die Möglichkeit, Ihre bevorzugte Untertitelsprache auszuwählen.

Aktivieren oder Deaktivieren von Untertiteln für analoge Fernsehsender

- 1 Wechseln Sie zu einem analogen Fernsehsender.
- 2 Drücken Sie **TELETEXT**.
- 3 Geben Sie die dreistellige Seitennummer der Untertitelseite über **Zahlentasten** ein.
- 4 Drücken Sie **TELETEXT**, um den Videotext auszuschalten.
- 5 Drücken Sie **SUBTITLE**.
↳ Das Menü **[Untertitel]** wird angezeigt.

Hinweis

- Auf das Menü **[Untertitel]** können Sie auch über das Menü **[Konfiguration]** zugreifen.

- 6 Drücken Sie **Navigationstasten**, um auszuwählen:
 - **[Ein]** Aktiviert Untertitel.
 - **[Aus]** Deaktiviert Untertitel.
 - **[Ein+Tonunterbrechung]** Zeigt Untertitel nur dann an, wenn der Ton stumm geschaltet ist.
- 7 Drücken Sie **OK**, um Ihre Auswahl zu bestätigen.
↳ Untertitel sind aktiviert oder deaktiviert.
- 8 Drücken Sie **↩ BACK**, um zu beenden, bzw. **▲ (Home)**, um zurück in das Home-Menü zu wechseln.

 Hinweis

- Sie müssen dieses Verfahren für die Aktivierung von Untertiteln in jedem analogen Sender wiederholen.
- Bei aktiviertem EasyLink werden keine Untertitel angezeigt, wenn **[Ein+Tonunterbrechung]** ausgewählt (siehe 'Aktivieren oder Deaktivieren von EasyLink' auf Seite 59) ist.

Aktivieren oder Deaktivieren von Untertiteln für digitale Fernsehsender

- 1 Drücken Sie **SUBTITLE**.
↳ Das Menü **[Untertitel]** wird angezeigt.

 Hinweis

- Auf das Menü **[Untertitel]** können Sie auch über das Menü (siehe 'Zugriff auf das Konfigurationsmenü' auf Seite 18) **[Konfiguration]** zugreifen.

- 2 Drücken Sie **Navigationstasten**, um auszuwählen:
 - **[Ein]** Aktiviert Untertitel.
 - **[Aus]** Deaktiviert Untertitel.
 - **[Ein+Tonunterbrechung]** Zeigt Untertitel nur dann an, wenn der Ton stumm geschaltet ist.
- 3 Drücken Sie **OK**.
↳ Untertitel sind aktiviert oder deaktiviert.
- 4 Drücken Sie **↩ BACK**, um zu beenden, bzw. **▲ (Home)**, um zurück in das Home-Menü zu wechseln.

Auswahl einer Untertitelsprache für digitale Fernsehsender

 Hinweis

- Wenn Sie eine Untertitelsprache für einen digitalen Fernsehsender wie unten beschrieben festlegen, wird die bevorzugte Untertitelsprache, die im Menü „Einstellung“ festgelegt wurde, vorübergehend außer Kraft gesetzt.

- 1 Drücken Sie beim Fernsehen **▲ (Home)**.
↳ Das Home-Menü wird angezeigt.
- 2 Drücken Sie **Navigationstasten**, um **[Konfiguration]** auszuwählen.
- 3 Drücken Sie **OK**.
↳ Das Menü **[Konfiguration]** wird angezeigt.
- 4 Drücken Sie **Navigationstasten**, um **[Sonderfunktionen]** > **[Untertitelsprache]** auszuwählen.
↳ Es wird eine Liste von Untertitelsprachen angezeigt.
- 5 Drücken Sie **Navigationstasten**, um eine Sprache auszuwählen.
- 6 Drücken Sie **OK**, um Ihre Auswahl zu bestätigen.
↳ Die Untertitelsprache wird angewendet.

 Hinweis

- Wählen Sie die bevorzugten Untertitelsprachen im Menü **[Sprachen]**. Untertitel werden, wenn aktiviert, automatisch in den bevorzugten Sprachen angezeigt.

Verwenden der Uhr des Fernsehgeräts

Sie können auf dem Bildschirm des Fernsehgeräts eine Uhr einblenden. Die Uhr zeigt die aktuelle Zeit anhand der vom Dienstanbieter übermittelten Daten an.

Anzeige der Uhr

Sie können eine Uhr mit der aktuellen Uhrzeit auf dem Fernsehbildschirm anzeigen.

- 1 Drücken Sie, während Sie fernsehen, **⏻ (E)** **OPTIONS**.
↳ Das Optionsmenü wird angezeigt.

- 2 Drücken Sie **Navigationstasten**, um **[Uhr]** auszuwählen.
- 3 Drücken Sie **OK**, um Ihre Auswahl zu bestätigen.
 - ↳ Die Uhr wird auf dem Fernschirmschirm angezeigt.

Hinweis

- Um die Uhr zu deaktivieren, wiederholen Sie das obige Verfahren.

Tipp

- Auf die Uhr können Sie auch über das Menü (siehe 'Zugriff auf das Konfigurationsmenü' auf Seite 18) **[Konfiguration]** zugreifen.

Ändern des Uhrmodus

Standardmäßig ist der Uhrmodus auf **[Automatisch]** eingestellt und die Uhr wird mit der UTC-Zeit synchronisiert. Wenn Ihr Fernsehgerät keine UTC-Übertragungen empfangen kann, setzen Sie den Uhrmodus auf **[Manuell]**. Wenn der Uhrmodus auf **[Manuell]** eingestellt ist, beruhen die Zeitdaten auf Ihrer aktuellen Zeitzone (siehe 'Schritt 1 Wählen Sie Ihr System aus.' auf Seite 43) und die Sommerzeiteinstellungen (siehe 'Aktivieren bzw. Deaktivieren der Sommerzeit' auf Seite 34).

- 1 Drücken Sie beim Fernsehen  (**Home**).
 - ↳ Das Home-Menü wird angezeigt.
- 2 Drücken Sie **Navigationstasten**, um **[Konfiguration]** auszuwählen.
- 3 Drücken Sie **OK**.
 - ↳ Das Menü **[Konfiguration]** wird angezeigt.
- 4 Drücken Sie **Navigationstasten**, um **[Einstellung] > [Uhr] > [Autom. Uhr Modus]** auszuwählen.
 - ↳ Das Menü **[Autom. Uhr Modus]** wird angezeigt.

- 5 Drücken Sie **Navigationstasten**, um **[Automatisch]** oder **[Manuell]** auszuwählen.
- 6 Drücken Sie **OK**, um Ihre Auswahl zu bestätigen.
 - ↳ Der Uhrmodus ist eingestellt.

Aktivieren bzw. Deaktivieren der Sommerzeit

Wenn der Uhrmodus auf **[Manuell]** eingestellt ist, aktivieren bzw. deaktivieren Sie die Sommerzeit, wenn dies in Ihrer Zeitzone erforderlich ist.

- 1 Drücken Sie im Menü **[Uhr]Navigationstasten**, um **[Sommerzeit]** auszuwählen.
 - ↳ Das Menü **[Sommerzeit]** wird angezeigt.
- 2 Drücken Sie **Navigationstasten**, um **[Sommerzeit]** oder **[Standard Zeit]** auszuwählen.
- 3 Drücken Sie **OK**, um Ihre Auswahl zu bestätigen.
 - ↳ Sommerzeit ist für Ihre Zeitzone aktiviert oder deaktiviert.

Anzeigen von Fotos, Anhören von Musik und Ansehen von Videos

Achtung

- Philips übernimmt keine Verantwortung, wenn Ihr USB-Speichergerät nicht unterstützt wird, und haftet auch nicht für Beschädigungen oder Datenverluste durch Verwendung dieser Funktion.

Ihr Fernsehgerät ist mit einem USB-Anschluss ausgestattet, so dass Sie Fotos anzeigen, Musik anhören oder Filme ansehen können, die auf einem USB-Speichergerät gespeichert sind.

Ihr Fernsehgerät verfügt außerdem über einen Internetanschluss, über den Sie Mediendateien direkt von Ihrem Computer wiedergeben können.

Schließen Sie ein USB-Speichergerät an und wechseln Sie in den Content-Browser.

- 1 Schließen Sie das USB-Speichergerät an den USB-Port auf der Seite des Fernsehgeräts an, während dieses eingeschaltet ist.
↳ Der USB-Content-Browser wird angezeigt.

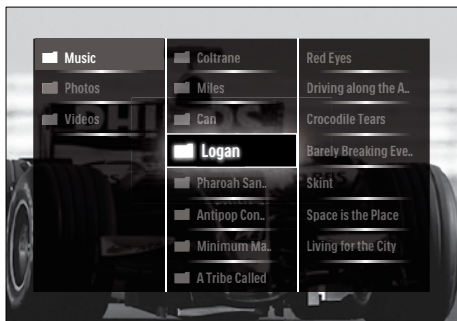

Hinweis

- Der USB-Content-Browser ist auch über **[USB durchsuchen]** im Home-Menü verfügbar.
- Wenn Sie mehrere USB-Speichergeräte über einen USB-Hub anschließen, fordert Sie eine Meldung auf, ein Gerät zu wählen. Drücken Sie **Navigationstasten**, um das Gerät zu wählen, und drücken Sie dann zur Bestätigung **OK**.

- 2 Drücken Sie **▲(HOME)**, um den USB-Content-Browser zu verlassen.
↳ Das Home-Menü wird angezeigt.

Verbinden mit einem Netzwerk und Anzeigen des Content-Browsers

Stellen Sie vor dem Aufrufen des Content-Browsers sicher, dass Ihr Fernsehgerät mit einem Computernetzwerk (siehe 'Verbinden mit einem Netzwerk und Anzeigen des Content-Browsers' auf Seite 35) verbunden ist.

- 1 Drücken Sie beim Fernsehen **▲ (Home)**.
↳ Das Home-Menü wird angezeigt.
- 2 Drücken Sie **Navigationstasten**, um **[PC durchsuchen]** auszuwählen.
↳ Der Content-Browser wird angezeigt.

Anzeigen einer Diashow Ihrer Fotos

- 1 Drücken Sie im Content-Browser **Navigationstasten**, um ein Foto auszuwählen.
- 2 Drücken Sie **▶▶** oder **OK**.
↳ Eine Diashow beginnt mit dem ausgewählten Bild.
- 3 Drücken Sie:
 - **▶▶**, um die Diashow anzuhalten.
 - **◀/▶**, **◀◀▶▶** oder **P +/-**, um zum vorherigen oder zum nächsten Bild zu wechseln.
 - **■**, um die Diashow zu stoppen und in den Content-Browser zurückzukehren.

Ändern von Diashow-Einstellungen

- 1 Wenn eine Diashow angezeigt wird, drücken Sie **OPTIONS**.
↳ Das Optionsmenü wird angezeigt.
- 2 Drücken Sie **Navigationstasten**, um auszuwählen und einzustellen:
 - **[Drehen]** Dreht ein Bild.
 - **[Wiederholen]** Wiederholt die Diashow.
 - **[Shuffle ein]** Zeigt Bilder in der Diashow nach dem Zufallsprinzip an.

- **[Shuffle aus]** Deaktiviert die Zufallsanzeige von Bildern in der Diashow.
- **[Diashow: Geschwindigkeit]** Legt die Dauer fest, für die ein Bild angezeigt wird.
- **[Diashow: Übergang]** Legt den Übergang zwischen Bildern fest.

- 3** Drücken Sie **OK**, um Ihre Auswahl zu bestätigen.
↳ Die Diashow-Einstellung wird angewendet.

Musikwiedergabe

- 1** Drücken Sie im USB-Content-Browser **Navigationstasten**, um einen Titel auszuwählen.
- 2** Drücken Sie **OK**.
↳ Der Titel wird im Musik-Player wiedergegeben.
- 3** Drücken Sie:
- **P +/-**, um zum nächsten oder vorherigen Titel zu springen.
 - **◀◀▶▶**, um einen Titel schnell vor- oder zurückzuspulen.
 - **▶▶||**, um einen Titel wiederzugeben bzw. anzuhalten.
- 4** Drücken Sie **■** oder **OK**, um die Wiedergabe zu beenden und in den USB-Content-Browser zu wechseln.

Ändern von Musikeinstellungen

- 1** Drücken Sie im Musik-Player **OPTIONS**.
↳ Das Optionsmenü wird angezeigt.
- 2** Drücken Sie **Navigationstasten**, um auszuwählen und einzustellen:
- **[Wiederholen]** Wiederholt einen Titel oder ein Album.
 - **[Shuffle ein]/[Shuffle aus]** Aktiviert bzw. deaktiviert die zufällige Wiedergabe von Titeln.

- 3** Drücken Sie **OK**, um Ihre Auswahl zu bestätigen.
↳ Die Musikeinstellung wird angewendet.

Hinweis

- Diashow-Einstellungen sind auch verfügbar, wenn Sie die Taste **OPTIONS** im Content-Browser drücken.

Wiedergabe von Videos

- 1** Drücken Sie im USB-Content-Browser **Navigationstasten**, um ein Video auszuwählen.
- 2** Drücken Sie **OK**.
↳ Das Video wird im Video-Player wiedergegeben.
- 3** Drücken Sie:
- **P +/-**, um zum nächsten oder vorherigen Video zu springen.
 - **◀◀▶▶**, um ein Video schnell vor- oder zurückzuspulen.
 - **▶▶||**, um ein Video wiederzugeben bzw. anzuhalten.
- 4** Drücken Sie **■** oder **OK**, um die Wiedergabe zu beenden und in den USB-Content-Browser zu wechseln.

Ändern der Videoeinstellungen

- 1** Drücken Sie im Video-Player **OPTIONS**.
↳ Das Optionsmenü wird angezeigt.
- 2** Drücken Sie **Navigationstasten**, um auszuwählen und einzustellen:
- **[Kleiner Schirm]** Gibt ein Video in einem kleinen Fenster wieder.
 - **[Vollbildschirm]** Gibt ein Video im Vollbildmodus wieder.
 - **[Wiederholen]** Wiederholt ein Video.
 - **[Shuffle ein]/[Shuffle aus]** Aktiviert bzw. deaktiviert die zufällige Wiedergabe von Videos.
- 3** Drücken Sie **OK**, um die Änderung der Einstellung zu bestätigen.

Trennen eines USB-Speichergeräts

Achtung

- Gehen Sie entsprechend diesem Verfahren vor, um Ihr USB-Speichergerät nicht zu beschädigen.

- 1 Drücken Sie **▲(HOME)**, um den USB-Content-Browser zu verlassen.
- 2 Warten Sie fünf Sekunden, bevor Sie das USB-Gerät trennen.

Wiedergeben digitaler Radiosender

Wenn digitale Sendungen verfügbar sind, werden während der Installation auch automatisch digitale Radiosender installiert.

- 1 Drücken Sie, während Sie fernsehen, **OK**.
↳ Die Senderliste wird angezeigt.
- 2 Drücken Sie **OPTIONS**.
↳ Das Optionsmenü wird angezeigt.
- 3 Drücken Sie **Navigationstasten**, um **[Liste wählen]** auszuwählen.
↳ Das Menü **[Liste wählen]** wird angezeigt.
- 4 Drücken Sie **Navigationstasten**, um **[Radio]** auszuwählen.
- 5 Drücken Sie **OK**.
↳ Eine Liste der verfügbaren digitalen Radiosender wird in der Senderliste angezeigt.
- 6 Drücken Sie **Navigationstasten**, um einen Radiosender auszuwählen.
- 7 Drücken Sie **OK**.
↳ Der ausgewählte digitale Radiosender wird über die Fernsehlautsprecher wiedergegeben.

Aktualisieren der Software des Fernsehgeräts

Philips arbeitet kontinuierlich an der Verbesserung seiner Produkte. Wir empfehlen Ihnen die Aktualisierung der Software Ihres Fernsehgeräts, sobald ein Update zur Verfügung steht. Prüfen Sie www.philips.com/support auf Verfügbarkeit.

Prüfen der aktuellen Software-Version

- 1 Drücken Sie beim Fernsehen **▲ (Home)**.
↳ Das Home-Menü wird angezeigt.
- 2 Drücken Sie **Navigationstasten**, um **[Konfiguration]** auszuwählen.
- 3 Drücken Sie **OK**.
↳ Das Menü **[Konfiguration]** wird angezeigt.
- 4 Drücken Sie **Navigationstasten**, um **[Software-Aktualisierung] > [Aktuelle Software -Informationen]** auszuwählen.
- 5 Drücken Sie **OK**.
↳ Die Version der aktuellen Software wird angezeigt.

Aktualisieren der Software (von der Website aus)

Achten Sie vor der Aktualisierung darauf, dass:

- Sie sich etwas Zeit nehmen, um die Aktualisierung vollständig durchzuführen.
- Ihnen ein USB-Speichergerät mit mindestens 256 MB Speicherplatz zur Verfügung steht.
- Ihnen ein Computer mit USB-Port und Internetzugang zur Verfügung steht.

- 1 Drücken Sie beim Fernsehen **▲ (Home)**.
↳ Das Home-Menü wird angezeigt.
- 2 Drücken Sie **Navigationstasten**, um **[Konfiguration]** auszuwählen.
- 3 Drücken Sie **OK**.
↳ Das Menü **[Konfiguration]** wird angezeigt.

- 4 Drücken Sie **Navigationstasten**, um **[Software-Aktualisierung]** > **[Jetzt aktualisieren]** auszuwählen.
- 5 Drücken Sie **OK**.
 - ↳ Der Aktualisierungsassistent beginnt. Befolgen Sie die Anweisungen auf dem Bildschirm, um die Aktualisierung abzuschließen.

Aktualisieren der Software (DVB-T)

(Nur in manchen Ländern verfügbar) Falls verfügbar, kann Ihr Fernsehgerät Software-Aktualisierungen via DVB-T empfangen. Wenn eine Aktualisierung verfügbar ist, fordert Sie eine Meldung auf, die Software zu aktualisieren. Wir empfehlen dringend, dass Sie Ihre Software aktualisieren, wenn Sie dazu aufgefordert werden.

Gehen Sie entsprechend den Anweisungen unten vor, um die Software später zu aktualisieren.

- 1 Drücken Sie beim Fernsehen **⬆ (Home)**.
 - ↳ Das Home-Menü wird angezeigt.
- 2 Drücken Sie **Navigationstasten**, um **[Konfiguration]** auszuwählen.
- 3 Drücken Sie **OK**.
 - ↳ Das Menü **[Konfiguration]** wird angezeigt.
- 4 Drücken Sie **Navigationstasten**, um **[Software-Aktualisierung]** > **[Lokale Aktualisierungen]** auszuwählen.
- 5 Drücken Sie **OK**.
 - ↳ Das Fernsehgerät sucht nach verfügbaren Software-Aktualisierungen per DVB-T.

Aktualisieren der Software (über das Internet)

(Nur in manchen Ländern verfügbar) Wenn Ihr Fernsehgerät über einen Router mit dem Internet verbunden ist, können Sie die Software des Fernsehgeräts direkt über das Internet aktualisieren. Sie benötigen eine schnelle Internetverbindung.

- 1 Drücken Sie beim Fernsehen **⬆ (Home)**.
 - ↳ Das Home-Menü wird angezeigt.
- 2 Drücken Sie **Navigationstasten**, um **[Konfiguration]** auszuwählen.
- 3 Drücken Sie **OK**.
 - ↳ Das Menü **[Konfiguration]** wird angezeigt.
- 4 Drücken Sie **Navigationstasten**, um **[Software-Aktualisierung]** > **[Jetzt aktualisieren]** auszuwählen.
- 5 Drücken Sie **OK**.
- 6 Wählen Sie **[Internet]**, und drücken Sie dann die Taste **OK**.
 - ↳ Die Aktualisierung wird gestartet. Nach Abschluss der Aktualisierung wird das Fernsehgerät automatisch aus- und wieder eingeschaltet. Warten Sie, bis sich das Fernsehgerät wieder eingeschaltet hat; verwenden Sie nicht **⏻ POWER** am Fernsehgerät.

Tipp

- Ist das Fernsehgerät mit dem Internet verbunden, wird beim Einschalten eine Nachricht angezeigt, wenn eine neue Software verfügbar ist.

Ändern der bevorzugten Einstellungen des Fernsehgeräts

- 1 Drücken Sie beim Fernsehen **↗ (Home)**.
↳ Das Home-Menü wird angezeigt.
- 2 Drücken Sie **Navigationstasten**, um **[Konfiguration]** auszuwählen.
- 3 Drücken Sie **OK**.
↳ Das Menü **[Konfiguration]** wird angezeigt.
- 4 Drücken Sie **Navigationstasten**, um **[Einstellung] > [Bevorzugte Einstellungen]** auszuwählen.
↳ Das Menü **[Bevorzugte Einstellungen]** wird angezeigt.



- 5 Drücken Sie **Navigationstasten**, um auszuwählen und zu ändern:
 - **[Standort]**Optimiert die Einstellungen für Ihren Standort (Zuhause oder Geschäft).
 - **[Lautst. balken]**Zeigt den Lautstärkebalken beim Einstellen der Lautstärke an.
 - **[Senderinformationsgröße]**Zeigt Informationen über den Fernsehsender an, wenn Sie Sender wechseln.
 - **[EasyLink]**Aktiviert Eintasten-Wiedergabe und -Standby zwischen EasyLink-fähigen Geräten.

- **[EasyLink-Fernbedienung]**Wenn EasyLink aktiviert ist, können die Einstellungen über die Fernbedienung weitergegeben werden.
 - **[Pixel-Plus-Link]**Wenn EasyLink aktiviert ist, wird automatisch die beste Pixel Plus-Einstellung angewendet, wenn es mehr als eine geben sollte (zum Beispiel, wenn Fernsehgerät und DVD-Player Pixel Plus unterstützen).
 - **[LightGuide Helligkeit]**Regelt die Helligkeit der LED-Anzeige an der Vorderseite oder des LightGuide.
 - **[Videotext 2.5]**Aktiviert oder deaktiviert Videotext 2.5.
- 6 Drücken Sie **OK**.
↳ Die Fernseheinstellung wird angewendet.

Starten einer Fernsehgerätdemonstration

(Nicht auf MHEG-Sendern verfügbar)

- 1 Drücken Sie, während Sie fernsehen, **DEMO**.
↳ Das Demomenü wird angezeigt.
- 2 Drücken Sie **Navigationstasten**, um eine Demo auszuwählen.
- 3 Drücken Sie **OK**, um die Demonstration zu starten.
- 4 Drücken Sie **DEMO** oder **↩ BACK**, um die Demo zu verlassen.

Wiederherstellen der Werksvoreinstellungen

Das Zurücksetzen des Geräts auf Werkseinstellung stellt die Standard-Bild- und Toneinstellungen wieder her. Die Sendereinstellungen bleiben erhalten.

- 1 Drücken Sie beim Fernsehen **⬆ (Home)**.
↳ Das Home-Menü wird angezeigt.
- 2 Drücken Sie **Navigationstasten**, um **[Konfiguration]** auszuwählen.
↳ Das Menü **[Konfiguration]** wird angezeigt.
- 3 Drücken Sie **Navigationstasten**, um **[Einstellung] > [Werksvoreinstell. wiederherstellen]** auszuwählen.
- 4 Drücken Sie **OK**.
↳ Die Fernseheinstellungen werden auf die Werkseinstellungen zurückgesetzt.

Verwenden der Universalfernbedienung (nur bei bestimmten Modellen)

Steuert andere Geräte wie z. B. einen DVD Player, eine Set-Top-Box oder ein Home-Entertainment-System von Philips oder anderen Marken.

Um von der Universalfernbedienung in den Fernsehmodus zurückzukehren, drücken Sie **TV**. Verwenden Sie diese Tasten, um die Geräte zu steuern:

- **DVD**: steuert einen DVD-Player, einen DVD-Recorder, eine DVD-R-Festplatte oder einen Blu-Ray-Disc-Player.
- **STB**: steuert einen Digital Receiver oder einen Satellitenempfänger
- **HTS**: steuert ein Home-Entertainment-System oder einen Verstärker.

Einrichtung der Universalfernbedienung

Bevor Sie die Fernbedienung zur Steuerung eines anderen Geräts verwenden, richten Sie den Modus der Universalfernbedienung ein.

Hinweis

- Bei manchen Geräten wird diese Funktion nicht unterstützt. Es gibt keinen geeigneten RC-Code.

- 1 Drücken Sie **⬆ (Home)**.
↳ Das Home-Menü wird angezeigt.
- 2 Drücken Sie **Navigationstasten**, um **[Konfiguration]** auszuwählen.
- 3 Drücken Sie **OK**.
↳ Das Menü **[Konfiguration]** wird angezeigt.
- 4 Drücken Sie **Navigationstasten**, um **[Einstellung] > [Fernbedienungsassistent]** auszuwählen.
- 5 Drücken Sie **OK**.
↳ Folgen Sie den Anweisungen am Bildschirm. Das Fernsehgerät sucht nach einem geeigneten RC-Code für Ihr Gerät.
- 6 Wenn kein RC-Code erkannt wird, drücken Sie **Universaltasten**, um das Gerät zu steuern.
↳ Die Taste blinkt. Verwenden Sie die Fernbedienung, um das erkannte Gerät zu steuern.

Tipp

- Im universellen Fernbedienungsmodus schaltet die Fernbedienung in den TV-Modus, wenn 30 Sekunden lang keine Taste gedrückt wird.

Manuelle Einrichtung der Universalfernbedienung

Geben Sie einen RC-Code ein, um eine Universalmodustaste (siehe 'Codes für die Universalfernbedienung' auf Seite 68) einzurichten.

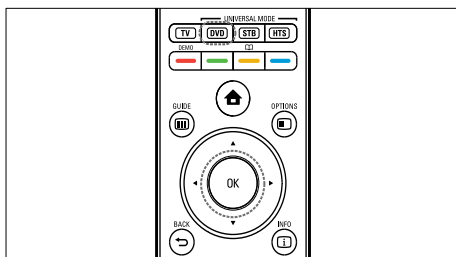

- 1 Halten Sie die Universalmodustaste (DVD, STB oder HTS) gedrückt, und drücken Sie gleichzeitig Taste **OK**.
↳ Alle vier Tasten leuchten für eine Sekunde auf und die Taste leuchtet weiter:
- 2 Geben Sie den vierstelligen RC-Code für das Gerät ein.
- 3 Wenn der Code nicht akzeptiert wird, leuchten alle vier Tasten dreimal.
↳ Die Universalmodustaste ist eingerichtet.
- 4 Wenn der Code falsch eingegeben wurde, leuchten alle Tasten für zwei Sekunden auf. Geben Sie nun den richtigen Code ein.
- 5 Wenn die Einrichtung abgeschlossen ist, drücken Sie die Universalmodustaste, um das Gerät zu steuern.

Tipp

- Wenn das Gerät nicht richtig reagiert, wiederholen Sie die Einrichtung mit einem anderen RC-Code.

6 Einstellen der Sender

Bei der ersten Einrichtung Ihres Fernsehgeräts werden Sie gebeten, eine Menüsprache auszuwählen und alle Fernseh- und digitalen Radiosender (wenn verfügbar) automatisch zu installieren. Dieses Kapitel enthält Anweisungen zur erneuten Installation und Feineinstellung der Sender.

Automatische Senderinstallation

In diesem Abschnitt wird beschrieben, wie Sender automatisch gesucht und gespeichert werden.

Einstellen der Sender

Das Fernsehgerät sucht und speichert alle verfügbaren digitalen und analogen Fernsehsender sowie alle verfügbaren digitalen Radiosender.

- 1 Drücken Sie im Menü **[Einstellung der Sender]** **Navigationstasten**, um **[Autom. Einstellung]** auszuwählen.
- 2 Drücken Sie **OK**.
↳ Eine Meldung fordert Sie auf, die Sendereinstellung zu beginnen.

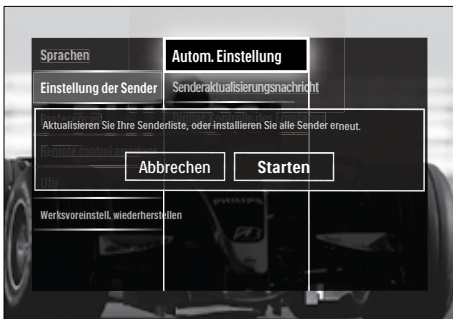

- 3 Drücken Sie **Navigationstasten**, um **[Starten]** auszuwählen.
- 4 Drücken Sie **OK**.
↳ Die Senderaktualisierung mit ausgewähltem **[Sender erneut installieren]** wird angezeigt.



! Achtung

- Lassen Sie **[Einstellungen]** unverändert, außer Ihr DVB-C-Netzbetreiber liefert Ihnen Werte für **[Netzwerkfrequenz]**, **[Netzwerk-ID]** oder **[Symbol rate]**.
- Beachten Sie, dass die Einstellung von **[Frequenzsuche]** auf **[Vollständige Suche]** die Einstellungszeit erheblich verlängern kann.

☰ Hinweis

- Falls DVB-T und DVB-C verfügbar sind und Sie Sender beider Netzwerke nutzen möchten, müssen Sie die Sendereinstellung zweimal durchführen, einmal für DVB-T und einmal für DVB-C. Wählen Sie **[Antenne]**, um die DVB-T-Sender zu installieren, und **[Kabel]**, um die DVB-C-Sender installieren.
- Zum Wechsel zwischen DVB-T- und DVB-C-Sendern (siehe 'Zugriff auf DVB-C- und DVB-T-Sender' auf Seite 43)

- 5 Drücken Sie **OK**.
↳ Folgen Sie den Anweisungen am Bildschirm, um die Sendereinstellung abzuschließen. Wenn die Sendereinstellung abgeschlossen ist, ist **[Fertig]** ausgewählt und eine Liste der eingestellten Sender wird angezeigt.

- 6 Drücken Sie **OK**, um Ihre Auswahl zu bestätigen.
 ↳ Der Fernseher wechselt in das Menü **[Einstellung der Sender]**.

Tipp

- Wenn digitale Fernsehsender gefunden wurden, befinden sich in der Liste der installierten Sender möglicherweise einige leere Sendernummern. Sie können gespeicherte Sender wie unten beschrieben umbenennen, neu ordnen oder deinstallieren.

Zugriff auf DVB-C- und DVB-T-Sender

Diese Option ist nur vorhanden, falls in Ihrem Land DVB-C (Digital Video Broadcasting-Cable) unterstützt wird. Bei Einstellung von sowohl DVB-C- als auch DVB-T-Sendern müssen Sie in das jeweilige Netzwerk wechseln, um Sender auf diesem Netzwerk sehen zu können.

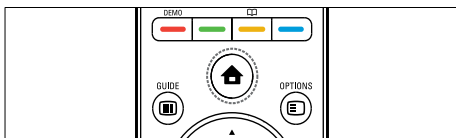

- 1 Drücken Sie beim Fernsehen **⬆** (**Home**).
 ↳ Das Home-Menü wird angezeigt.
- 2 Drücken Sie **Navigationstasten**, um **[Konfiguration]** auszuwählen.
 ↳ Das Menü **[Konfiguration]** wird angezeigt.
- 3 Drücken Sie **Navigationstasten**, um **[Einstellung] > [Einstellung der Sender] > [Antenne/Kabel (DVB)] > [Antenne]** oder **[Kabel]** auszuwählen:
 - Wählen Sie **[Antenne]**, um über DVB-T (Digital Video Broadcasting-Terrestrial) verfügbare Sender aufzurufen.
 - Wählen Sie **[Kabel]**, um über DVB-C (Digital Video Broadcasting-Cable) verfügbare Sender aufzurufen.

- 4 Drücken Sie **OK**, um Ihre Auswahl zu bestätigen.
- 5 Drücken Sie **↩ BACK**, um das Menü zu verlassen.
 ↳ Das Fernsehgerät schaltet auf das ausgewählte Netz um.

Manuelles Einstellen von Sendern

In diesem Abschnitt wird die manuelle Suche und Speicherung von analogen Fernsehsendern beschrieben.

Schritt 1 Wählen Sie Ihr System aus.

Hinweis

- Überspringen Sie diesen Schritt, wenn Ihre Systemeinstellungen korrekt sind.

- 1 Drücken Sie beim Fernsehen **⬆** (**Home**).
 ↳ Das Home-Menü wird angezeigt.
- 2 Drücken Sie **Navigationstasten**, um **[Konfiguration]** auszuwählen.
 ↳ Das Menü **[Konfiguration]** wird angezeigt.
- 3 Drücken Sie **Navigationstasten**, um **[Einstellung] > [Einstellung der Sender] > [Analog: manuelle Einstellung] > [System]** auszuwählen.
- 4 Drücken Sie **OK**.
 ↳ Eine Liste regionaler Systeme wird angezeigt.
- 5 Drücken Sie **Navigationstasten**, um Ihr Land oder Ihre Region auszuwählen:
- 6 Drücken Sie **OK**, um Ihre Auswahl zu bestätigen.
 ↳ Das ausgewählte Land bzw. die ausgewählte Region wird angewendet.

Schritt 2 Suchen und Speichern neuer Fernsehsender

- 1 Drücken Sie im Menü **[Analog: manuelle Einstellung]** **Navigationstasten**, um **[Sender suchen]** auszuwählen.
- 2 Drücken Sie **OK**.
↳ Das Menü **[Sender suchen]** wird angezeigt.

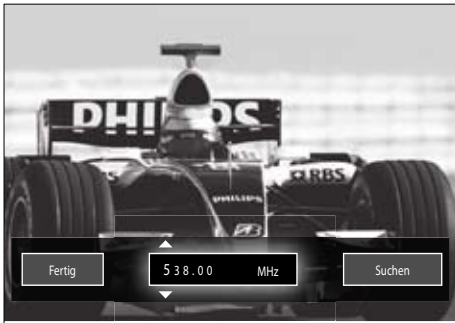

- 3 Drücken Sie:
 - **Navigationstasten** oder **Zahlentasten**, um die Senderfrequenz manuell einzugeben.
 - **Navigationstasten**, um **[Suchen]** auszuwählen, drücken Sie dann **OK**, um automatisch nach dem nächsten Sender zu suchen.
- 4 Wenn die richtige Senderfrequenz ausgewählt ist, drücken Sie **Navigationstasten**, um **[Fertig]** auszuwählen.
- 5 Drücken Sie **OK**.
↳ Das Menü **[Analog: manuelle Einstellung]** wird angezeigt.
- 6 Drücken Sie **Navigationstasten**, um **[Aktuellen Sender speichern]** auszuwählen, um den neuen Sender unter dem aktuellen Sender zu speichern, oder **[Als neuen Sender speichern]**, um den neuen Sender unter einer neuen Sendernummer zu speichern.
- 7 Drücken Sie **OK**, um Ihre Auswahl zu bestätigen.
↳ Der Sender wurde gespeichert.

Feineinstellen analoger Sender

Sie können analoge Sender manuell fein einstellen, wenn der Empfang schlecht ist.

- 1 Wählen Sie beim Fernsehen den fein einzustellenden Sender.
- 2 Drücken Sie **⬆️ (Home)**.
↳ Das Home-Menü wird angezeigt.
- 3 Drücken Sie **Navigationstasten**, um **[Konfiguration]** auszuwählen.
- 4 Drücken Sie **OK**.
↳ Das Menü **[Konfiguration]** wird angezeigt.
- 5 Drücken Sie **Navigationstasten**, um **[Einstellung] > [Einstellung der Sender] > [Analog: manuelle Einstellung] > [Feinabstimmung]** auszuwählen.
- 6 Drücken Sie **OK**.
↳ Das Menü **[Feinabstimmung]** wird angezeigt.
- 7 Drücken Sie **Navigationstasten** oder **Zahlentasten**, um die Senderfrequenz manuell einzugeben.
- 8 Wenn die richtige Senderfrequenz ausgewählt ist, drücken Sie **Navigationstasten**, um **[Fertig]** auszuwählen, und drücken Sie dann **OK**.
↳ Das Menü **[Analog: manuelle Einstellung]** wird angezeigt.
- 9 Drücken Sie **Navigationstasten**, um **[Aktuellen Sender speichern]** auszuwählen, um den neuen Sender unter dem aktuellen Sender zu speichern.
- 10 Drücken Sie **OK**, um Ihre Auswahl zu bestätigen.

Manuelle Aktualisierung der Senderliste

Wenn sich Ihr Fernsehgerät im Standby-Modus befindet, wird jeden Morgen eine Aktualisierung durchgeführt. Dabei werden die in Ihrer Liste gespeicherten Sender mit den verfügbaren Sendern abgeglichen.

Neben der automatischen Aktualisierung können Sie auch eine manuelle Aktualisierung der Senderliste vornehmen.

Tipp

- Um die automatische Aktualisierung zu deaktivieren, wählen Sie im Menü **[Einstellung]** die Option **Navigationstasten**, wählen Sie **[Einstellung der Sender]** > **[Senderaktualisierung in Standby]** aus und dann **[Aus]**.

- 1 Drücken Sie im Menü **[Einstellung]** **Navigationstasten**, um **[Einstellung der Sender]** > **[Autom. Einstellung]** auszuwählen.
- 2 Drücken Sie **OK**.
↳ Eine Meldung mit ausgewähltem **[Starten]** fordert Sie auf, die Senderaktualisierung zu beginnen.
- 3 Drücken Sie **OK**.
↳ Die Senderaktualisierung wird angezeigt.
- 4 Drücken Sie **Navigationstasten**, um **[Sender aktualisieren]** auszuwählen.

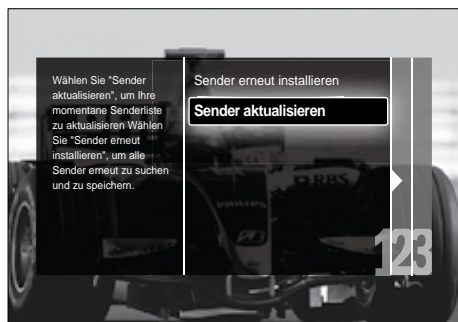

- 5 Drücken Sie **OK**.
↳ Befolgen Sie die Anweisungen auf dem Bildschirm, um die Sendereinstellung abzuschließen. Wenn die Aktualisierung abgeschlossen ist, ist **[Fertig]** ausgewählt und eine Liste der hinzugefügten Sender wird angezeigt.
- 6 Drücken Sie **OK**.
↳ Das Menü **[Einstellung]** wird angezeigt.

Testen des digitalen Empfangs

Wenn Sie DVB-T empfangen, können Sie die Qualität und Signalstärke von digitalen Sendern überprüfen. Auf diese Weise können Sie Ihre Antenne oder Satellitenschüssel umpositionieren und testen.

- 1 Drücken Sie im Menü **[Einstellung]** **Navigationstasten**, um **[Einstellung der Sender]** > **[Digital: Kontrolle des Empfangs]** > **[Suchen]** auszuwählen.
- 2 Drücken Sie **OK**.
↳ Das Menü **[Suchen]** wird angezeigt.
- 3 Drücken Sie:
 - **Navigationstasten** oder **Zahlentasten**, um die Senderfrequenz manuell einzugeben.
 - **Navigationstasten**, um **[Suchen]** auszuwählen, drücken Sie dann **OK**, um automatisch nach dem nächsten Sender zu suchen.
Ist die Signalqualität und -stärke schlecht, positionieren Sie die Antenne oder Satellitenschüssel neu, und wiederholen Sie den Test.
- 4 Drücken Sie, wenn fertig, **Navigationstasten**, um **[Fertig]** auszuwählen.
- 5 Drücken Sie **OK**.
↳ Das Menü **[Einstellung]** wird angezeigt.

- Sollten Sie auch weiterhin Probleme mit dem digitalen Empfang haben, setzen Sie sich mit einem spezialisierten Installateur in Verbindung.

Ändern von Einschaltmeldungseinstellungen

Aktivieren oder deaktivieren Sie Meldungen, die beim Einschalten angezeigt werden, um zu informieren, ob eine Sender- oder Einstellungsaktualisierung erforderlich ist.

- 1 Drücken Sie im Menü **[Einstellung]Navigationstasten**, um **[Einstellung der Sender]** > **[Senderaktualisierungsnachricht]** auszuwählen.
- 2 Drücken Sie **OK**.
- 3 Drücken Sie **Navigationstasten**, um **[Ein]** oder **[Aus]** auszuwählen.
↳ Einschaltmeldungen werden aktiviert oder deaktiviert.

7 Anschließen von Geräten

Für eine optimale Bildqualität empfehlen wir die Verwendung der folgenden Anschlussarten, die nachfolgend von der höchsten bis zur Basisqualität aufgeführt sind:

- 1 HDMI
- 2 Y Pb Pr (Component)
- 3 SCART
- 4 VIDEO (Composite)

Hinweis

- Die Anschlussdiagramme in diesem Abschnitt dienen lediglich als Beispiele. Eine vollständige, interaktive Anleitung zu den Anschlussmöglichkeiten Ihres Geräts finden Sie unter www.connectivityguide.philips.com.

Rückseitige Anschlüsse

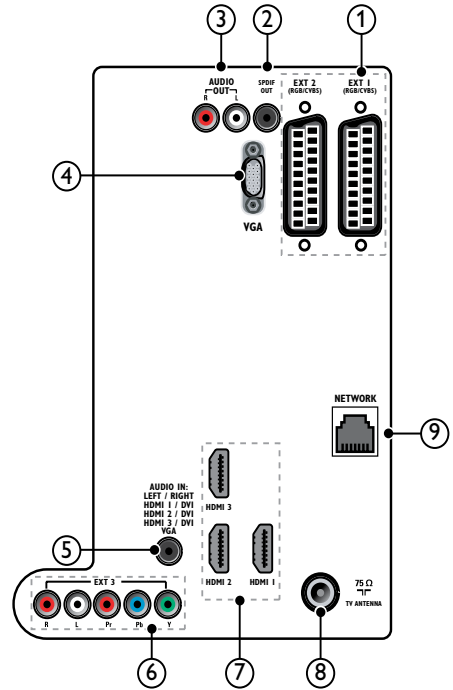

- ① **EXT 1/EXT 2 (SCART)**
Analoger Audio- und Video-Eingang für analoge oder digitale Geräte wie DVD-Player oder Spielkonsolen.

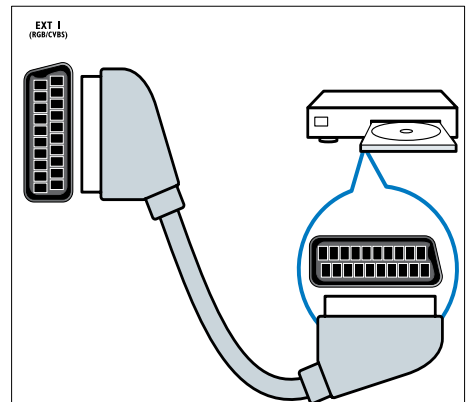

② SPDIF OUT

Digitaler Audio-Ausgang für Home-Entertainment- sowie andere digitale Audiosysteme.

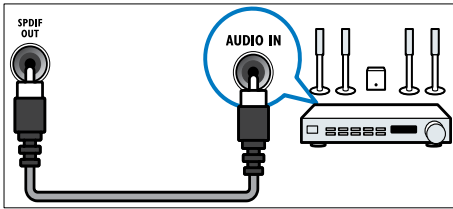

⑤ AUDIO IN

Audio-Eingang für Geräte, für die ein separater Audio-Anschluss erforderlich ist (z.B. ein Computer).

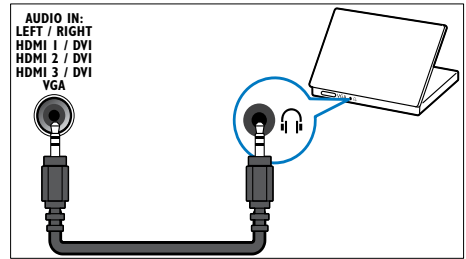

③ AUDIO OUT L/R

Analoger Audio-Ausgang für Home-Entertainment- sowie andere digitale Audiosysteme.

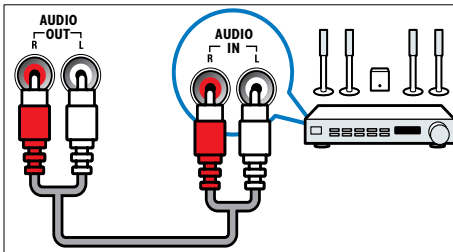

⑥ EXT 3(Y Pb PrundAUDIO L/R)

Analoger Audio- und Video-Eingang für analoge oder digitale Geräte wie DVD-Player oder Spielkonsolen.

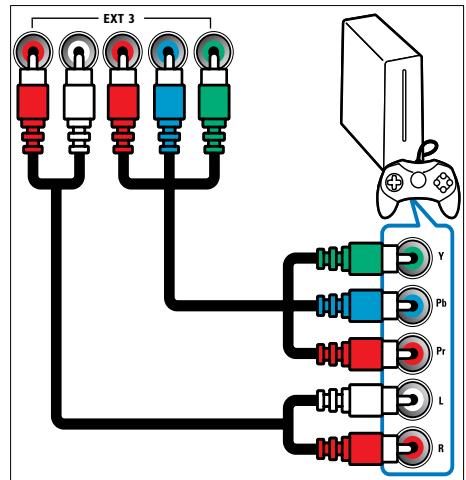

④ VGA

Video-Eingang von einem Computer.

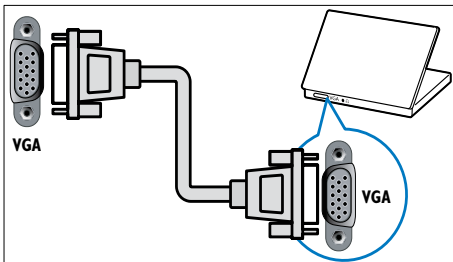

⑦ HDMI 1/2/3

Digitaler Audio- und Video-Eingang für digitale HD-Geräte wie Blu-ray-Player.

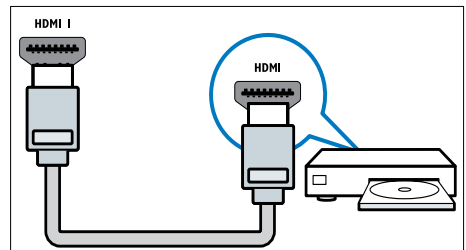

Hinweis

- Wenn Sie dicke HDMI-Kabel anschließen, verwenden Sie **HDMI1**.

8 TV ANTENNA

Signaleingang für Antennen-, Kabel- oder Satellitenempfang.

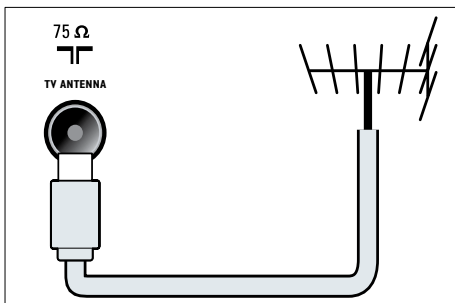

9 NETZWERK*Diese Funktion ist nur bei ausgewählten Modellen erhältlich.

Dateneingabe über ein Netzwerk.

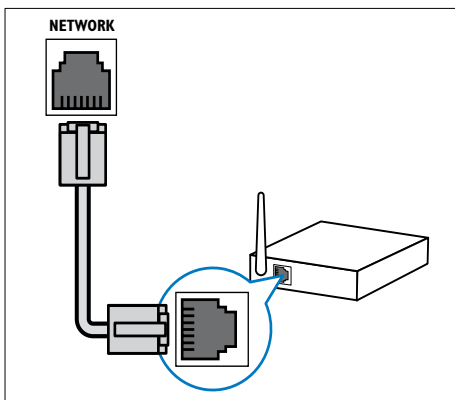

Seitliche Anschlüsse

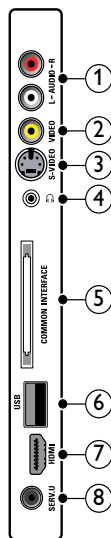

1 AUDIO IN L/R

Audio-Eingang für mit **VIDEO** oder **S-VIDEO** verbundene analoge Geräte.

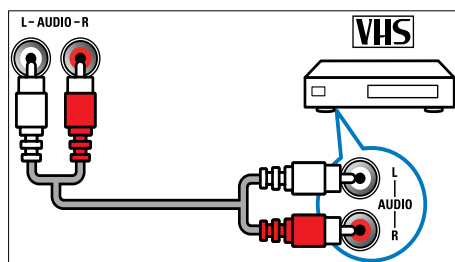

② VIDEO

Composite-Video-Eingang für analoge Geräte wie Videorekorder.

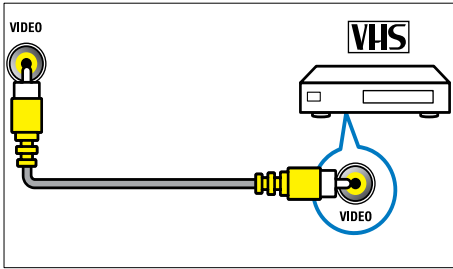

③ S-VIDEO

Video-Eingang für analoge Geräte wie Satellitenempfänger.

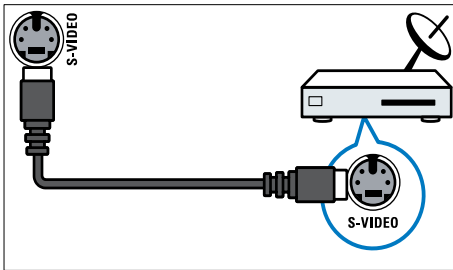

④

Stereo-Audio-Ausgang für Kopfhörer oder Ohrhörer.

⑤ COMMON INTERFACE

Steckplatz für ein Conditional Access Module (CAM).

⑥ USB

Dateneingabe über ein USB-Speichergerät.

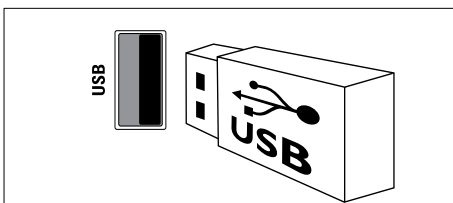

⑦ HDMI

Digitaler Audio- und Video-Eingang für digitale HD-Geräte wie Blu-ray-Player.

⑧ SERV. U

Nur zur Verwendung durch Kundendienstpersonal.

Anschließen eines Computers

Vor dem Anschließen eines Computers an das Fernsehgerät:

- Stellen Sie die Bildwiederholfrequenz am Computer auf 60 Hz ein.
- Wählen Sie am Computer eine unterstützte Bildschirmauflösung.
- Aktivieren Sie **[PC-Modus]** im Menü (siehe 'Manuelles Anpassen der Bildeinstellungen' auf Seite 20) **[Bild]** und stellen Sie das Bildformat auf **[Nicht skaliert]** ein.

Verbinden Sie einen Computer mit einem der folgenden Anschlüsse:

Hinweis

- Für den Anschluss über DVI oder VGA ist ein zusätzliches Audiokabel erforderlich.

HDMI-Kabel

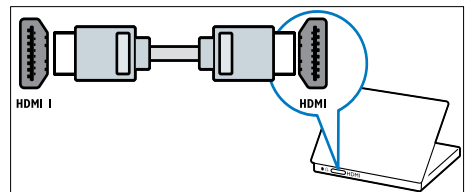

- DVI-HDMI-Kabel (hinten HDMI und AUDIO IN)

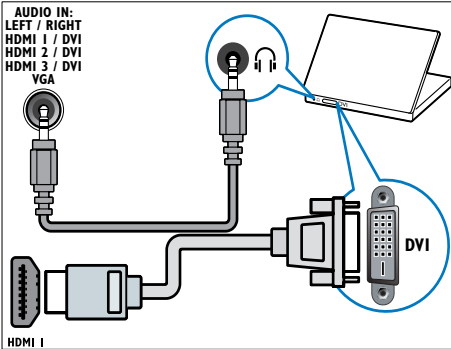

- DVI-HDMI-Kabel (seitlich HDMI und AUDIO IN L/R)

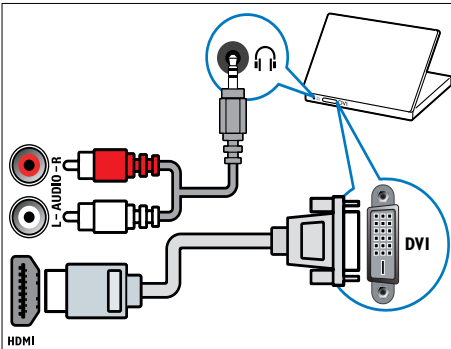

- HDMI-Kabel und HDMI-DVI-Adaptor (hinten HDMI und AUDIO IN)

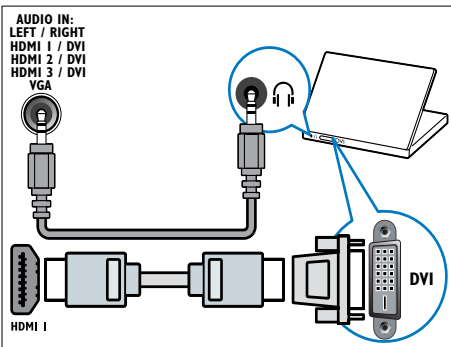

- HDMI-Kabel und HDMI-DVI-Adaptor (seitlich HDMI und AUDIO IN L/R)

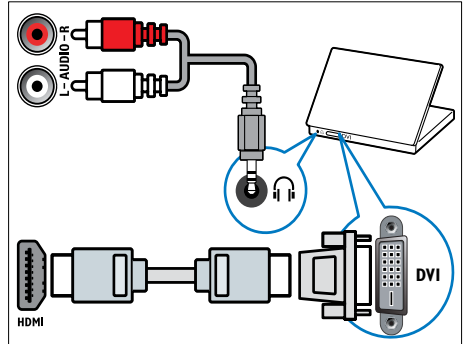

- VGA-Kabel

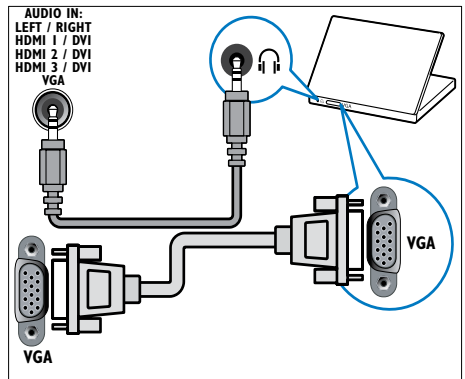

Anschließen an ein Computernetz (nur bei ausgewählten Modellen)

Schließen Sie das Fernsehgerät an ein Computernetzwerk an.

- **Genießen Sie gestreamte Multimedia-Inhalte direkt von Ihrem Computer.** Wenn das Fernsehgerät an ein Computernetzwerk angeschlossen ist, können Sie direkt von Ihrem Computer (siehe 'Verbinden mit einem Netzwerk und Anzeigen des Content-Browsers' auf Seite 35) Fotos anzeigen, Musik anhören und Videodateien ansehen.

• Net TV

Wenn das Fernsehgerät an ein Computernetzwerk mit Internetzugang angeschlossen ist, können Sie die Net TV durchsuchen.



Achtung

- Machen Sie sich mit dem Netzwerk-Router, der Software des Medienservers sowie den Grundprinzipien von Netzwerken vertraut, bevor Sie versuchen, das Fernsehgerät mit einem Computernetzwerk zu verbinden. Lesen Sie falls erforderlich die den Netzwerkkomponenten beiliegenden Dokumentationen. Philips übernimmt keinerlei Verantwortung für verloren gegangene oder beschädigte Daten.

Was wird benötigt?

- Ein Netzwerk-Router (mit DHCP eingeschaltet)
- Ein Computer, auf dem eine Medienserversoftware installiert ist. Der Computer muss über Kabel oder über eine drahtlose Netzwerkverbindung mit dem Netzwerk-Router verbunden sein.
- Ein Netzwerkkabel (RJ45)
- Ein Internetzugang (für Net TV)



Hinweis

- Eine Liste mit unterstützter Medienserversoftware ist verfügbar (siehe 'Multimedia' auf Seite 61).

Schließen Sie das Fernsehgerät an ein Computernetzwerk an.

- 1 Schließen Sie das Netzwerkkabel zwischen dem **NETZWERK**-Anschluss auf der Rückseite des Fernsehgeräts und einem Netzwerk-Router an. Vergewissern Sie sich, dass der Router über ein Kabel oder eine drahtlose Verbindung mit Ihrem Computer verbunden und die DHCP-Einstellung des Routers eingeschaltet ist. Um den

Net TV-Dienst nutzen zu können, muss der Netzwerk-Router über vollen Zugriff auf das Internet verfügen (keine Einschränkung durch Firewalls oder andere Sicherheitssysteme).

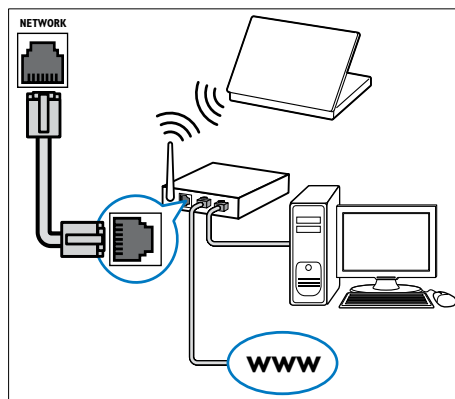

- 2 Schalten Sie den Router ein.
- 3 Schalten Sie den Computer ein.
- 4 Richten Sie die Medienserversoftware für den Zugriff auf Ihren Computer (siehe 'Einrichten der Medienserversoftware' auf Seite 52) ein oder konfigurieren Sie das Fernsehgerät für den Zugriff auf Net TV (siehe 'Einrichten der Medienserversoftware' auf Seite 56).

Einrichten der Medienserversoftware

Die Medienserversoftware muss korrekt konfiguriert sein, um die Medienfreigabe aktivieren zu können. Befolgen Sie die Anweisungen zur Einrichtung Ihrer Medienserversoftware und zur Freigabe von Medienordnern. Falls Sie für Ihre Medienserversoftware keine Anweisungen finden, schlagen Sie in der Dokumentation Ihrer Software nach, um die Medienfreigabe zu aktivieren.



Hinweis

- Sie müssen diesen Abschnitt nicht lesen, um auf Net TV zugreifen zu können.

In Microsoft Windows Media Player

11

Hinweis

- Die Anweisungen gelten sowohl für Microsoft Windows XP als auch für Vista.

Aktivieren der Medienfreigabe

- Starten Sie Windows Media Player 11 in Microsoft Windows.
↳ Windows Media Player wird angezeigt.



- Klicken Sie auf **Medienbibliothek > Medienfreigabe**.
↳ Das Fenster „Freigabe von Medien“ wird angezeigt.

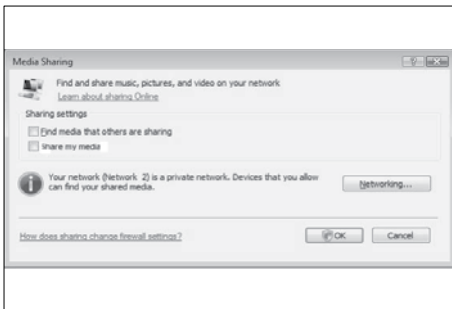

- Klicken Sie auf **Netzwerk...**.
↳ Das Netzwerk- und Freigabe-Center wird angezeigt.

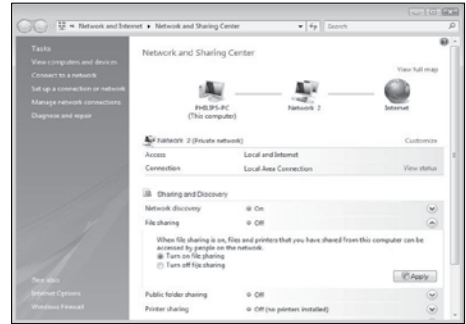

- Klicken Sie auf den Pfeil neben **Netzwerkerkennung**.
↳ Die Optionen für **Netzwerkerkennung** werden angezeigt.
- Klicken Sie auf **Netzwerkerkennung einschalten** und anschließend auf **Übernehmen**.
- Klicken Sie auf den Pfeil neben **Freigabe von Dateien**.
↳ Die Optionen für die Freigabe von Dateien werden angezeigt.
- Klicken Sie auf **Freigabe von Dateien einschalten** und anschließend auf **Übernehmen**.
- Rufen Sie erneut das Fenster **Freigabe von Medien** auf.
- Klicken Sie im Feld **Freigabeeinstellungen** auf **Freigabe der Medien an**.

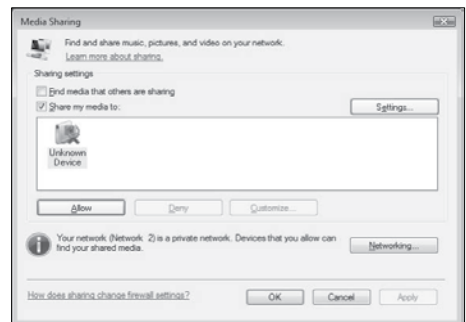

10 Klicken Sie auf das Symbol **Unbekanntes Gerät** (das Fernsehgerät) und anschließend auf **Zulassen**.

↳ Durch ein grünes Häkchen am Symbol **Unbekanntes Gerät** wird jetzt angezeigt, dass das Gerät bereit ist für die Medienfreigabe.

11 Klicken Sie auf **OK**.

Hinzufügen von Ordnern für die Medienfreigabe

1 Klicken Sie in Windows Media Player auf **Medienbibliothek** -> **Zur Medienbibliothek hinzufügen...**

↳ Das Fenster **Zur Medienbibliothek hinzufügen** wird angezeigt.

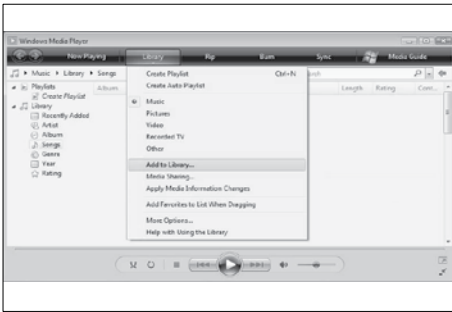

2 Klicken Sie auf **Eigene Ordner und Ordner anderer Benutzer, auf die Zugriff besteht**.

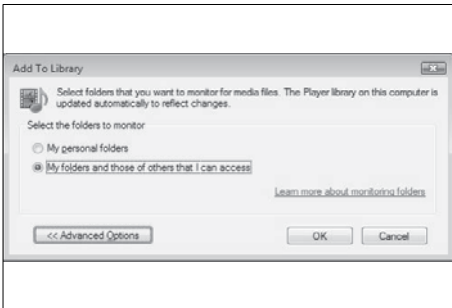

3 Klicken Sie auf **Erweiterte Optionen**.

↳ Die erweiterten Optionen werden im Fenster **Zur Medienbibliothek hinzufügen** angezeigt.

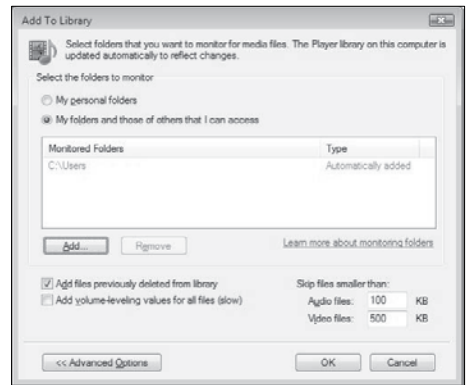

4 Klicken Sie auf **Hinzufügen**.

↳ Das Fenster **Ordner hinzufügen** wird angezeigt.

5 Wählen Sie einen Ordner zur Freigabe und klicken Sie auf **OK**.

6 Klicken Sie nach dem Hinzufügen aller Ordner auf **OK** im Fenster **Zur Medienbibliothek hinzufügen**.

↳ Die Ordner werden der Medienbibliothek hinzugefügt und Sie können vom Fernsehgerät aus darauf zugreifen.

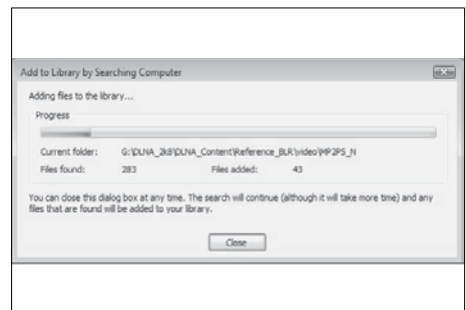

In TVersity v0.9.10.3 (Microsoft Windows)

Aktivieren der Medienfreigabe

- 1 Starten Sie TVersity in Microsoft Windows.
↳ TVersity wird angezeigt.
- 2 Klicken Sie auf die Registerkarte **Settings**.
↳ Die Einstellungen von TVersity werden angezeigt.

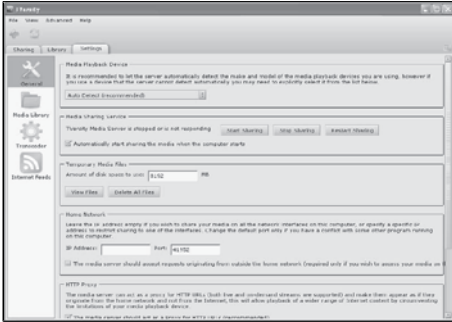

- 3 Klicken Sie im Feld **Media Sharing Service** auf **Start Sharing**.
↳ Ein Fenster wird angezeigt und weist Sie darauf hin, dass der Medienfreigabeservice gestartet wurde.

- 4 Klicken Sie auf **OK**.

Hinzufügen von Ordnern für die Medienfreigabe

- 1 Klicken Sie in TVersity auf die Registerkarte **Sharing**.
↳ Die Optionen für **Sharing** werden angezeigt.

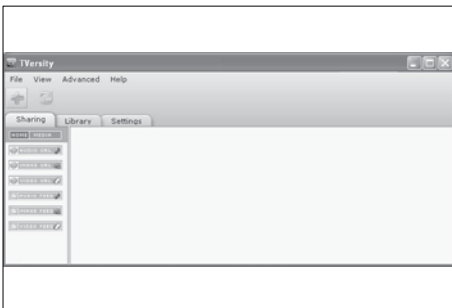

- 2 Klicken Sie auf das grüne Pluszeichen.
↳ Optionen zum Hinzufügen von Dateien und Ordnern werden angezeigt.



- 3 Klicken Sie auf **Add Folder**.
↳ Ein Fenster **Add Media** wird angezeigt.

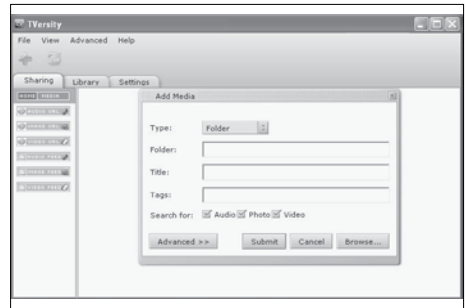

- 4 Klicken Sie auf **Browse** und wählen Sie die freizugebenden Ordner.
- 5 Klicken Sie nach der Auswahl aller Ordner auf **Submit**.
↳ Sie können jetzt über das Fernsehgerät auf die Mediendateien zugreifen.

In Twonky Media v4.4.2 (Macintosh OS X)

Aktivieren der Medienfreigabe

- 1 Starten Sie Twonky Media in Mac OS X.
↳ Twonky Media wird angezeigt.
- 2 Klicken Sie unter **Basic Setup** auf **Clients/ Security**.
↳ Die Einstellungen von „Clients/ Security“ werden angezeigt.
- 3 Klicken Sie auf **Enable sharing for new clients automatically** und anschließend auf **Save Changes**.
↳ Die Medienfreigabe ist jetzt aktiviert.

Hinzufügen von Ordnern für die Medienfreigabe

- 1 Klicken Sie unter **Basic Setup** auf **Sharing**.
↳ Die Optionen zur Freigabe werden angezeigt.



- 2 Klicken Sie auf **Browse**, um ein Verzeichnis hinzuzufügen. Klicken Sie auf **Add new content directory**, um weitere Ordner hinzuzufügen.
- 3 Klicken Sie nach dem Hinzufügen aller Ordner auf **Save changes** und anschließend auf **Rescan content directories**.
↳ Sie können jetzt über das Fernsehgerät auf die Mediendateien zugreifen.

Einrichten der Medienserversoftware

- 1 Drücken Sie **⬆ (Home)**, wenn das Fernsehgerät an ein Computernetzwerk mit Internetzugang angeschlossen ist.
↳ Das Home-Menü wird angezeigt.
- 2 Drücken Sie **Navigationstasten**, um **[Konfiguration]** auszuwählen.
↳ Das Menü **[Konfiguration]** wird angezeigt.
- 3 Drücken Sie **Navigationstasten**, um **[Netzwerk] > [Netzwerkeinstellung]** auszuwählen.
↳ Befolgen Sie die Anweisungen auf dem Bildschirm, um das Fernsehgerät für den Zugriff auf Net zu konfigurieren.

Verwenden Sie ein CA-Modul.

Ein CA-Modul (Conditional Access Module) wird von Anbietern des Digitalfernsehens angeboten, um digitale Sender zu dekodieren.

Hinweis

- Falls erforderlich, ziehen Sie die Dokumentation Ihres Anbieters zu Rate, wie eine Smartcard in das CA-Modul eingesetzt werden kann.

Setzen Sie ein CA-Modul ein und aktivieren Sie es.

! Achtung

- Beachten Sie die folgenden Anweisungen. Der unsachgemäße Anschluss eines CA-Moduls kann sowohl das Modul als auch Ihr Fernsehgerät beschädigen.

- 1 Fernsehgerät ausschalten
- 2 Setzen Sie das CA-Modul entsprechend der Anweisungen auf dem Gerät vorsichtig in den seitlichen **COMMON INTERFACE** am Fernsehgerät ein.

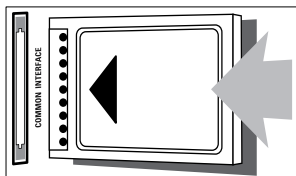

- 3 Schieben Sie das CA-Modul bis zum Anschlag ein.
- 4 Schalten Sie das Fernsehgerät ein, und warten Sie, bis das CA-Modul aktiviert wurde. Dieser Vorgang kann einige Minuten dauern. Entfernen Sie das CA-Modul nicht aus dem Steckplatz – durch das Entfernen würden die Digitaldienste deaktiviert.

Zugriff auf CA-Modul-Dienste

- 1 Drücken Sie nach Einlegen und Aktivieren des CAM **OPTION**.
↳ Das Optionsmenü wird angezeigt.
- 2 Drücken Sie **Navigationstasten**, um **[Common Interface]** auszuwählen.
- 3 Drücken Sie **OK**.
↳ Eine Liste von CAM-Anwendungen wird angezeigt.
- 4 Drücken Sie **Navigationstasten**, um eine CAM-Anwendung auszuwählen.
- 5 Drücken Sie **OK**, um Ihre Auswahl zu bestätigen.
↳ Die ausgewählte CAM-Anwendung ist aktiviert.

Zuordnen eines Senderdecoders

Bevor Sie einen SCART-Digitalsender-Decoder einsetzen, wählen Sie den zu dekodierenden Sender aus und weisen Sie den Decoder **EXT 1** oder **EXT 2** zu.

- 1 Drücken Sie, während Sie fernsehen, **Home**.
↳ Das Home-Menü wird angezeigt.
- 2 Drücken Sie **Navigationstasten**, um **[Konfiguration]** auszuwählen.
- 3 Drücken Sie **OK**.
↳ Das Menü **[Konfiguration]** wird angezeigt.
- 4 Drücken Sie **Navigationstasten**, um **[Einstellung] > [Decoder] > [Programm]** auszuwählen.
- 5 Drücken Sie **Navigationstasten**, um **[Status]** auszuwählen, dann den Standort des Decoders (z. B. **EXT 1** oder **EXT 2**).
- 6 Drücken Sie **OK**, um Ihre Auswahl zu bestätigen.
↳ Der Decoder ist zugeordnet.

Philips Easylink

Ihr Fernsehgerät unterstützt Philips EasyLink, das das HDMI CEC- (Consumer Electronics Control) Protokoll nutzt. EasyLink-fähige Geräte, die über HDMI angeschlossen sind, können über eine einzige Fernbedienung gesteuert werden.

Hinweis

- Philips garantiert keine 100%ige Interoperabilität mit allen HDMI CEC-Geräten.

Hinweis

- Das EasyLink-fähige Gerät muss eingeschaltet und als Quelle ausgewählt sein.

EasyLink-Funktionen

One-Touch-Wiedergabe

Wenn Sie Ihr Fernsehgerät an Geräte anschließen, die One-Touch-Wiedergabe unterstützen, können Sie Ihr Fernsehgerät und die anderen Geräte über die Fernbedienung steuern.

One-Touch-Standby

Wenn Sie Ihr Fernsehgerät an Geräte anschließen, die Standby unterstützen, können Sie die Fernbedienung Ihres Fernsehgeräts verwenden, um das Fernsehgerät und alle angeschlossenen HDMI-Geräte in Standby zu versetzen.

Systemaudiosteuerung

Wenn Sie Ihr Fernsehgerät an HDMI CEC-fähige Geräte anschließen, kann Ihr Fernsehgerät automatisch umschalten, um Ton von dem angeschlossenen Gerät wiederzugeben. Um One-Touch-Audio zu verwenden, müssen Sie den Audioeingang vom angeschlossenen Gerät Ihrem Fernsehgerät zuweisen. Sie können die Fernbedienung des angeschlossenen Geräts verwenden, um die Lautstärke einzustellen.

FB-Tastenweiterleitung

Durch die FB-Tastenweiterleitung können Sie EasyLink-fähige Geräte über die Fernbedienung Ihres Fernsehgeräts steuern.

EasyLink-Tasten

Sie können EasyLink-fähige Geräte über die folgenden Tasten der Fernbedienung Ihres Fernsehgeräts steuern.

TASTE:	EasyLink-Funktion
▶ (Play/Pause)	Beginnt die Wiedergabe an Ihrem EasyLink-Gerät bzw. hält sie an oder nimmt sie wieder auf.
■ (Stopp)	Stoppt die Wiedergabe an Ihrem EasyLink-Gerät.
● (Aufnahme)	Startet oder stoppt die Videoaufzeichnung an Ihrem EasyLink-Gerät.
◀◀ (Zurück)	Sucht rückwärts auf Ihrem EasyLink-Gerät.
▶▶ (Weiter)	Sucht vorwärts auf Ihrem EasyLink-Gerät.
0-9 (Zahlentasten)	Wenn EasyLink aktiviert ist, wird ein Titel, Kapitel oder Track ausgewählt.
▲▼◀▶ (Navigationstasten)	Navigiert durch die Menüs Ihrer EasyLink-Geräte.
OK	Aktiviert eine Auswahl oder greift auf das Menü Ihres EasyLink-Geräts zu.
☰ OPTIONS	Zeigt die Menüs Ihres EasyLink-Geräts an. Wenn ⬆ (Home) gedrückt wird, wird das Fernsehmenü angezeigt.
TV	Schaltet aus dem EasyLink-Modus zurück zum Antennenempfang.
⓪ (Standby-Ein)	Wenn EasyLink aktiviert ist, schalten das Fernsehgerät und alle EasyLink-Geräte auf Standby. Sie müssen ⓪ (Standby-Ein) für mindestens 3 Sekunden gedrückt halten, damit dies eintritt.

Aktivieren oder Deaktivieren von EasyLink

Hinweis

- Aktivieren Sie EasyLink nur, wenn Sie es auch nutzen möchten.

- 1 Drücken Sie beim Fernsehen **⬆** (**Home**).
↳ Das Home-Menü wird angezeigt.
- 2 Drücken Sie **Navigationstasten**, um **[Konfiguration]** auszuwählen.
↳ Das Menü **[Konfiguration]** wird angezeigt.
- 3 Drücken Sie **Navigationstasten**, um **[Einstellung] > [Bevorzugte Einstellungen] > [EasyLink]** auszuwählen.
↳ Das EasyLink-Menü wird angezeigt.
- 4 Wählen Sie **[Ein]** oder **[Aus]**.
- 5 Drücken Sie **OK**, um Ihre Auswahl zu bestätigen.
↳ EasyLink ist aktiviert oder deaktiviert.

Aktivieren oder Deaktivieren der Fernbedienungs-Tastenweiterleitung

Hinweis

- Aktivieren Sie EasyLink, bevor Sie die Weitergabe der Einstellungen über die Fernbedienung aktivieren.

- 1 Drücken Sie beim Fernsehen **⬆** (**Home**).
↳ Das Home-Menü wird angezeigt.
- 2 Drücken Sie **Navigationstasten**, um **[Konfiguration]** auszuwählen.
↳ Das Menü **[Konfiguration]** wird angezeigt.
- 3 Drücken Sie **Navigationstasten**, um **[Einstellung] > [Bevorzugte Einstellungen] > [EasyLink-Fernbedienung]** auszuwählen.

- 4 Wählen Sie **[Ein]** und drücken Sie anschließend **OK**.
↳ Die FB-Tastenweiterleitung ist am ausgewählten HDMI-Anschluss aktiviert oder deaktiviert.

Hinweis

- Wenn Sie das Menü eines Geräts nicht schließen können, drücken Sie **⌂** **OPTIONS** und dann **OK**.

Einstellen der Fernsehlautsprecher auf EasyLink-Modus

Wenn aktiviert, schaltet diese Funktion die Fernsehlautsprecher automatisch aus, wenn der Inhalt von einem EasyLink-fähigen Heimkinosystem wiedergegeben wird. Ton wird nur von den Lautsprechern des Heimkinosystems wiedergegeben.

- 1 Wenn Sie Inhalt von einem EasyLink-Gerät ansehen, drücken Sie **⌂** **OPTIONS**.
↳ Das Optionsmenü wird angezeigt.
- 2 Drücken Sie **Navigationstasten**, um **[TV Lautsprecher]** auszuwählen.
↳ Das Menü **[TV Lautsprecher]** wird angezeigt.
- 3 Drücken Sie **Navigationstasten**, um **[Automatisch (EasyLink)]** auszuwählen.
- 4 Drücken Sie **OK**, um Ihre Auswahl zu bestätigen.
↳ Die Fernsehlautsprecher werden auf EasyLink-Modus eingestellt.
- 5 Drücken Sie **⌂** **OPTIONS**, um das Menü zu verlassen.

Verwenden einer Kensington-Sicherung

Auf der Rückseite des Fernsehgeräts befindet sich eine Vorrichtung für eine Kensington-Sicherung. Verhindern Sie einen Diebstahl des Geräts, indem Sie es mit einer Kensington-Sicherung zwischen der Buchse und einem feststehenden Objekt (z. B. einem schweren Tisch) sichern.

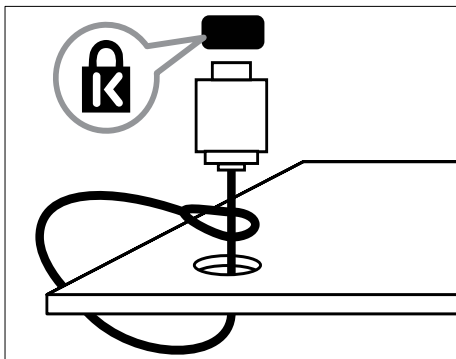

8 Produktinformationen

Die Produktinformationen können ohne vorherige Ankündigung geändert werden. Detaillierte Angaben zu diesem Produkt finden Sie unter www.philips.com/support.

Unterstützte Anzeigaufösungen

Computerformate

- Auflösung - Bildwiederholfrequenz:
 - 640 x 480 - 60 Hz
 - 800 x 600 - 60 Hz
 - 1.024 x 768 - 60 Hz
 - 1.280 x 1.024 - 60 Hz (nur auf Full-HD-fähigen Fernsehgeräten verfügbar)
 - 1.360 x 768 - 60 Hz
 - 1.600 x 1.200 - 60 Hz (nur auf Full-HD-fähigen Fernsehgeräten verfügbar)
 - 1.920 x 1.080 - 60 Hz

Videoformate

- Auflösung - Bildwiederholfrequenz:
 - 480i - 60 Hz
 - 480p - 60 Hz
 - 576i - 50 Hz
 - 576p - 50 Hz
 - 720p - 50 Hz, 60 Hz
 - 1080i - 50 Hz, 60 Hz
 - 1080p - 24 Hz, 25 Hz, 30 Hz, 50 Hz, 60 Hz

Multimedia

- Unterstützte Speichergeräte: USB (FAT- oder DOS-formatiert; nur kompatibel mit Massenspeicherklasse)
- Bilder: JPEG
- Unterstützte Multimedia-Dateiformate:

Format	Video	Audio	Datei- erweiterung
AVI	MPEG-4 SP, MPEG-4 ASP	MPEG Layer 2/3, AC3	.avi
mpeg	MPEG-1, MPEG-2	MPEG 1 Layer 2, LPCM, AC3	.mpg, .mpeg, .vob
mpeg4	MPEG-4 AVC (H.264, L2-CIF), MPEG-4 AVC (H.264, L4-HD)	AAC-LC, AAC-HE	.mp4
WMV (nur für PFL86XXH)	WMV9/VC1	.wma	.wmv



Hinweis

- Multimedia-Dateinamen dürfen nicht länger als 128 Zeichen sein.
- Unterstützte Medienserversoftware (*Diese Funktion ist nur bei ausgewählten Modellen erhältlich.):
 - Windows Media Player 11 (Microsoft Windows XP oder Vista)
 - PacketVideo Twonky Media 4.4.9 (Microsoft Windows oder Macintosh OS X)
 - Sony Vaio-Medienserver (Microsoft Windows XP oder Vista)
 - TVersity v.0.9.10.3 (Microsoft Windows XP)
 - Nero 8 - Nero MediaHome (Microsoft Windows XP)
 - DiXiM (Microsoft Windows XP)
 - Macrovision Network Media Server (Microsoft Windows XP)
 - Fuppes (Linux)
 - UShare (Linux)
 - Philips Media Manager (Microsoft Windows XP)
- NAS-Unterstützung:
 - Philips NAS SPD8020

Tuner/Empfang/Übertragung

- Antenneneingang: 75 Ohm, Koaxialbuchse (IEC75)
- TV system: DVB COFDM 2K/8K
- Videowiedergabe: NTSC, SECAM, PAL
- DVB-T (Digital Video Broadcasting-Terrestrial) und DVB-C (Digital Video Broadcasting-Cable). Vergleichen Sie dazu die Länderliste auf der Rückseite des Fernsehgeräts.

Fernbedienung

- Typ: RC4495
- Batterien: 3 Stück, Größe AAA (Typ LR03)

Netz

- Strom: 220-240 V Wechselstrom; 50 Hz
- Stromverbrauch Standby: < 0,15 W
- Umgebungstemperatur: 5 bis 35 Grad Celsius

Unterstützte Befestigungen für das Fernsehgerät

Um das Fernsehgerät zu montieren, kaufen Sie ein Philips TV- oder ein VESA-kompatibles TV-Montageset. Lassen Sie etwa 5,5 cm Abstand zwischen der Rückseite des Fernsehgeräts und der Wand, um Beschädigungen von Kabeln und Steckern zu vermeiden.



Warnung

- Befolgen Sie alle Anweisungen zum TV-Montageset. Koninklijke Philips Electronics N.V. haftet nicht für eine unsachgemäße Wandmontage, die Unfälle, Verletzungen oder Sachschäden zur Folge hat.

Fernsehbildgröße	Empfohlene VESA-Montage
19 Zoll/ 48 cm	VESA MIS-D 75, 4
22 Zoll/ 56 cm	VESA MIS-D 100, 4
26 Zoll/ 69 cm	VESA MIS-E 200, 100, 4
32 Zoll/ 81 cm	VESA MIS-F 200, 200, 6
37 Zoll/ 94 cm	VESA MIS-F 200, 200, 6
42 Zoll/ 107 cm	VESA MIS-F 400, 400, 6
47 Zoll/ 119 cm	VESA MIS-F 400, 400, 8
52 Zoll/ 132 cm	VESA MIS-F 400, 400, 8

EPG-Informationen

8-Tage-EPG ist nur in manchen Ländern verfügbar.

Land	8-Tage-EPG
Großbritannien	Ja
Frankreich	Nein
Finnland	Ja
Schweden	Ja
Dänemark	Ja
Norwegen	Ja
Spanien	Ja
Deutschland	Ja
Italien	Ja
Griechenland	Nein
Niederlande	Ja
Tschechische Republik	Ja
Belgien	Nein
Österreich	Ja
Schweiz	Ja
Estland	Ja
Litauen	Ja
Kroatien	Nein
Ungarn	Nein
Irland	Nein
Luxemburg	Nein
Polen	Nein
Portugal	Nein
Russland	Nein
Slowakei	Nein
Slowenien	Nein
Rumänien	Nein
Serbien	Nein
Lettland	Nein
Ukraine	Nein
Bulgarien	Nein
Kasachstan	Nein

9 Fehlerbehebung

In diesem Abschnitt werden häufige Probleme und die entsprechenden Lösungen beschrieben.

Allgemeine Probleme mit dem Fernseher

Das Fernsehgerät lässt sich nicht einschalten.

- Trennen Sie das Stromkabel vom Netzanschluss. Warten Sie eine Minute und schließen Sie das Stromkabel wieder an.
- Prüfen Sie, ob das Stromkabel sicher angeschlossen ist.

Das Fernsehgerät reagiert beim Einschalten nicht auf die Fernbedienung oder die seitlichen Bedienelemente.

- Beim Einschalten des Fernsehgeräts blinkt die LED-Anzeige an der Vorderseite für etwa 20 bis 25 Sekunden. Das ist normal. In dieser Zeit reagiert das Fernsehgerät nicht auf die Fernbedienung oder die seitlichen Bedienelemente. Wenn ein Bild auf dem Bildschirm erscheint, reagiert das Fernsehgerät in den ersten Sekunden nur auf die folgenden Tasten der Fernbedienung: **◀ +/- (VOLUME +/-), P +/- (Program +/-), ⏸ (MUTE)** und **⏻ (Standby-Ein)**. Es können alle Tasten verwendet werden, sobald die LED-Anzeige an der Vorderseite aufgehört hat zu blinken.

Die Fernbedienung funktioniert nicht richtig.

- Prüfen Sie, ob die Batterien der Fernbedienung ordnungsgemäß entsprechend der +/--Kennzeichnung eingelegt wurden.
- Ersetzen Sie die Batterien der Fernbedienung, wenn sie schwach oder leer sind.
- Reinigen Sie die Sensoroptik an der Fernbedienung und am Fernsehgerät.

Die Standby-Leuchte am Fernsehgerät blinkt rot:

- Trennen Sie das Stromkabel vom Netzanschluss. Warten Sie, bis sich das Fernsehgerät abgekühlt hat, bevor Sie das Stromkabel wieder anschließen. Kontaktieren Sie das Philips Kundendienstzentrum, falls das Blinken erneut auftritt.

Sie haben den Code für das Aufheben der Kindersicherung vergessen.

- Geben Sie „8888“ ein.

Das TV-Menü zeigt eine falsche Sprache an.

- Wählen Sie für das TV-Menü die gewünschte Sprache (siehe 'Ändern von Spracheinstellungen' auf Seite 16).

Beim Ein- und Ausschalten des Fernsehgeräts oder wenn Sie das Gerät in den Standby-Modus schalten, hören Sie ein Knackgeräusch im Gehäuse.

- Es ist kein Eingriff erforderlich. Die Knackgeräusche sind normal und entstehen, wenn sich das Fernsehgerät beim Aufwärmen oder Abkühlen dehnt. Dies hat keinen Einfluss auf die Leistung des Geräts.

Wenn sich das Fernsehgerät im Standby-Modus befindet, erscheint ein Startbildschirm und das Gerät kehrt anschließend in den Standby-Modus zurück.

- Das ist normal. Der Startbildschirm wird angezeigt, wenn das Netzkabel vom Fernsehgerät getrennt und wieder angeschlossen wird.

Probleme mit Fernsehsendern

Installierte Sender werden in der Senderliste nicht angezeigt:

- Prüfen Sie, ob die korrekte Senderliste ausgewählt wurde.

Bei der Installation wurden keine digitalen Sender gefunden:

- Prüfen Sie, ob das Fernsehgerät DVB-T, DVB-T Lite oder DVB-C in Ihrem Land unterstützt. Vergleichen Sie dazu die Länderliste auf der Rückseite des Geräts.

Bildprobleme

Das Fernsehgerät ist eingeschaltet, zeigt jedoch kein Bild:

- Prüfen Sie, ob die Antenne korrekt an das Fernsehgerät angeschlossen ist.
- Prüfen Sie, ob das korrekte Gerät als Quelle ausgewählt wurde.

Es wird ein Ton, jedoch kein Bild wiedergegeben:

- Prüfen Sie, ob die Bildeinstellungen korrekt sind.

Der Empfang über eine Antennenverbindung ist schlecht:

- Prüfen Sie, ob die Antenne korrekt an das Fernsehgerät angeschlossen ist.
- Lautsprecher, nicht geerdete Audiogeräte, Neonlicht, hohe Gebäude und andere große Objekte können die Empfangsqualität beeinträchtigen. Versuchen Sie, die Bildqualität zu verbessern, indem Sie die Ausrichtung der Antenne ändern oder den Abstand zu anderen Geräten vergrößern.
- Falls die Qualität nur bei einem Sender schlecht ist, versuchen Sie, diesen Sender im Menü „Feinabstimmung“ besser einzustellen.

Die Bildqualität von angeschlossenen Geräten ist schlecht:

- Prüfen Sie, ob die Geräte korrekt angeschlossen sind.
- Prüfen Sie, ob die Bildeinstellungen korrekt sind.

Das Fernsehgerät hat Ihre Bildeinstellungen nicht gespeichert:

- Prüfen Sie, ob für den Standort des Fernsehgeräts der Modus „Zuhause“ eingestellt ist. Nur in diesem Modus können Sie die Einstellungen ändern und speichern.

Das Bild passt nicht auf den Bildschirm, sondern ist zu groß oder zu klein:

- Versuchen Sie ein anderes Bildformat.

Die Position des Bilds ist nicht korrekt:

- Die Bildsignale mancher Geräte passen u. U. nicht richtig auf den Bildschirm. Überprüfen Sie den Signalausgang des Geräts.

Das Bild der Übertragung ist verschlüsselt:

- Eventuell benötigen Sie ein CA-Modul (Conditional Access Module), um diese Inhalte anzeigen zu können. Wenden Sie sich für nähere Informationen an Ihren Anbieter.

Auf dem Bildschirm des Fernsehgeräts wird ein „elektronischer Aufkleber“ angezeigt:

- Das Fernsehgerät befindet sich im Modus **[Geschäft]**. Entfernen Sie den elektronischen Aufkleber, indem Sie das Fernsehgerät in den Modus **[Zuhause]** umschalten. Wählen Sie im Menü **[Zuhause][Konfiguration] > [Einstellung] > [Bevorzugte Einstellungen] > [Standort]**. Sie müssen das Fernsehgerät in den Standby-Modus schalten, um sicherzustellen, dass es den Modus **[Geschäft]** vollständig beendet.

Tonprobleme

Ich habe Bild, aber keinen Ton auf dem Fernsehgerät:

 Hinweis

- Falls kein Audiosignal erkannt wird, schaltet das Fernsehgerät den Ton automatisch aus. Hierbei handelt es sich nicht um eine Fehlfunktion.

- Prüfen Sie, ob alle Kabel ordnungsgemäß angeschlossen sind.
- Vergewissern Sie sich, dass die Lautstärke nicht auf 0 eingestellt ist.
- Vergewissern Sie sich, dass der Ton nicht stummgeschaltet ist.
- Prüfen Sie, ob die Lautsprecher des Fernsehgeräts im Menü „Ton“ aktiviert sind.
- Prüfen Sie, ob der Audioausgang des Fernsehgeräts mit dem Audioeingang am HDMI-Gerät mit aktiviertem CEC /EasyLink-fähigen HTS-Gerät verbunden ist. Sie sollten Ton aus den HTS-Lautsprechern hören.

Ich habe ein Bild, aber die Tonqualität ist schlecht:

- Prüfen Sie, ob die Toneinstellungen korrekt sind.

Ich habe ein Bild, aber der Ton kommt nur von einem Lautsprecher:

- Prüfen Sie, ob die Balance für den Ton mittig eingestellt ist.

Probleme mit dem HDMI-Anschluss

Es treten Probleme mit HDMI-Geräten auf:

- Bei HDCP-Unterstützung kann es zu Verzögerungen bei der Anzeige von Inhalten von HDMI-Geräten durch das Fernsehgerät kommen.
- Falls das Fernsehgerät das HDMI-Gerät nicht erkennt und kein Bild angezeigt wird, schalten Sie erst auf ein anderes Gerät und anschließend wieder auf das ursprüngliche Gerät um.
- Wenn Tonunterbrechungen auftreten, prüfen Sie, ob die Ausgabeeinstellungen des HDMI-Geräts korrekt sind.
- Wenn Sie einen HDMI-DVI-Adapter oder ein HDMI-DVI-Kabel verwenden, stellen Sie sicher, dass ein zusätzliches Audiokabel an **AUDIO L/R** oder **AUDIO IN** (nur Klinkenbuchse) angeschlossen ist.

Sie können die EasyLink-Funktionen nicht verwenden:

- Prüfen Sie, ob Ihre HDMI-Geräte HDMI-CEC-kompatibel sind. Die EasyLink-Funktionen können nur mit HDMI-CEC-kompatiblen Geräten verwendet werden.

Ist ein HDMI CDC-/EasyLink-fähiges Audiogerät mit dem Fernsehgerät verbunden, wird auf dem Gerät kein Stummschaltungs- oder Lautstärkesymbol angezeigt, wenn die Lautstärke stummgeschaltet bzw. lauter oder leiser gestellt wird.

- Das ist normal, wenn ein HDMI CEC-/EasyLink-fähiges Gerät angeschlossen ist.

Probleme mit USB-Anschlüssen

Inhalt des USB-Geräts wird nicht angezeigt:

- Stellen Sie Ihr USB-Speichergerät wie in der Bedienungsanleitung beschrieben so ein, dass es mit der Klasse der "Massenspeicher" kompatibel ist.
- Prüfen Sie, ob das USB-Speichergerät mit Ihrem Fernsehgerät kompatibel ist.
- Prüfen Sie, ob die Audio- und Bilddateiformate von Ihrem Fernsehgerät unterstützt werden.

Audio- und Bilddateien werden nicht korrekt angezeigt oder abgespielt.

- Die Übertragungsleistung des USB-Speichergeräts kann die Datenübertragungsrate zum Fernsehgerät einschränken, was eine schlechte Wiedergabequalität zur Folge hat.

Probleme beim Anschluss eines Computers

Die Computeranzeige am Fernsehgerät ist nicht stabil:

- Prüfen Sie, ob auf Ihrem Computer eine Auflösung und eine Bildwiederholfrequenz eingestellt sind, die vom Gerät unterstützt werden.
- Ändern Sie das Bildformat des Fernsehgeräts zu „Nicht skaliert“.

Kontaktaufnahme

Wenn Sie das Problem nicht lösen können, finden Sie in den häufig gestellten Fragen (FAQs) zu diesem Fernsehgerät unter www.philips.com/support weitere Informationen.

Sollte das Problem weiterhin bestehen, setzen Sie sich mit dem in dieser Bedienungsanleitung aufgeführten Philips-Kundendienstzentrum Ihres Landes in Verbindung.



Warnung

- Versuchen Sie nicht, das Fernsehgerät selbst zu reparieren. Dies kann zu schweren Verletzungen, irreparablen Schäden an Ihrem Fernsehgerät oder dem Verfall Ihrer Garantie führen.



Hinweis

- Notieren Sie sich Modell- und Seriennummer Ihres Fernsehgeräts, bevor Sie sich an Philips wenden. Diese Nummern finden Sie auf der Rückseite Ihres Fernsehgeräts sowie auf der Verpackung.

10 Codes für die Universalfernbe- dienung

Geben Sie einen Fernbedienungscode aus dieser Liste ein, um die Universalfernbedienung (siehe 'Manuelle Einrichtung der Universalfernbedienung' auf Seite 41) einzurichten.

DVD-Codes: DVD-Player, DVD-Recorder, DVD-R Festplatte, Blu-Ray-Disc-Player.

Philips - 0000, 0001, 0002, 0003, 0004, 0005,
0006, 0007, 0008, 0009, 0010, 0012, 0064, 0065,
0066, 0067, 0094, 0098, 0103, 0122, 0131, 0132,
0140, 0143, 0144, 0170, 0174, 0175, 0177, 0180,
0190, 0206, 0240, 0255, 0264, 0287, 0293, 0295,
0296, 0302, 0309, 0316, 0317, 0318, 0325, 0327,
0333, 0334
Philips Magnavox - 0094
4Kus - 0287
Acoustic Solutions - 0011
AEG - 0135
Airis - 0290
Aiwa - 0113, 0163, 0312, 0343
Akai - 0097
Akura - 0281
Alba - 0112, 0121, 0124, 0127, 0138
Alize - 0285
Amitech - 0135
AMOi - 0225
AMW - 0114, 0354
Andersson - 0355
Apex - 0107
Asono - 0290
ATACOM - 0290
Avious - 0288
Awa - 0114
Bang & Olufsen - 0291
Basic Line - 0356
CAT - 0272, 0273
Celestron - 0363
Centrex - 0158

Centrum - 0273, 0364
Baze - 0288
BBK - 0290
Bellagio - 0114
Best Buy - 0277
Boghe - 0289
BOSE - 0352, 0353, 0357, 0358, 0359, 0360,
0361, 0362
Bosston - 0271
Brainwave - 0135
Brandt - 0047, 0145, 0264
Britannia - 0268
Bush - 0121, 0127, 0134, 0169, 0176, 0265,
0267, 0275, 0279, 0288
Cambridge Audio - 0270
CGV - 0135, 0270
Cinetec - 0114
CineVision - 0278
Classic - 0104
Clatronic - 0275, 0288, 0365
Coby - 0284
Conia - 0265
Continental Edison - 0114
Crown - 0135, 0145
Crypto - 0280
C-Tech - 0142
CVG - 0135
CyberHome - 0061, 0062, 0063
Daenyx - 0114
Daewoo - 0092, 0114, 0135, 0186, 0193, 0195,
0348
Dalton - 0283
Dansai - 0135, 0269
Daytek - 0114, 0133, 0366
Dayton - 0114
DEC - 0275
Decca - 0135
Denon - 0118, 0205, 0209, 0214
Denon - 0118, 0205, 0209, 0214
Denver - 0124, 0203, 0275, 0281, 0284
Denzel - 0266
Desay - 0274
Diamond - 0142, 0270
Digitor - 0282
Digix Media - 0367
DK Digital - 0134, 0300
Dmtech - 0091, 0368
Dual - 0266, 0369

DVX - 0142
 Easy Home - 0277
 Eclipse - 0270
 E-Dem - 0290
 Electrohome - 0135
 Elin - 0135
 Elta - 0093, 0135, 0152, 0285
 Eltax - 0297, 0366
 Emerson - 0101
 Enzer - 0266
 Euroline - 0370
 Finlux - 0135, 0270, 0288, 0371
 Fintec - 0135, 0372
 Fisher - 0102
 Futronic - 0373
 Gericom - 0158
 Giec - 0289
 Global Solutions - 0142
 Global Sphere - 0142
 Go Video - 0095
 GoldStar - 0033
 Goodmans - 0085, 0112, 0121, 0127, 0158,
 0171, 0200, 0216, 0239, 0246, 0275, 0279, 0289
 Graetz - 0266
 Grundig - 0098, 0158, 0162, 0173
 Grunkel - 0135, 0286
 GVG - 0135
 H & B - 0275, 0276
 Haaz - 0142, 0270
 Harman/Kardon - 0350
 HiMAX - 0277
 Hitachi - 0022, 0095, 0106, 0121, 0172, 0188,
 0202, 0218, 0266, 0277, 0311
 Hoehner - 0290
 Home Tech Industries - 0290
 Humax - 0221
 Hyundai - 0224, 0286, 0374
 Infotech - 0375
 Innovation - 0099, 0100, 0106
 Jamo - 0376
 JBL - 0377
 Jeutech - 0271
 JVC - 0054, 0055, 0056, 0057, 0058, 0059, 0060,
 0079, 0080, 0081, 0082, 0141, 0153, 0157, 0161,
 0164, 0165, 0166, 0167, 0247, 0248, 0249, 0250,
 0251, 0252, 0253, 0254, 0264, 0301, 0337
 Kansai - 0284
 KEF - 0378
 Kennex - 0135
 Kenwood - 0159, 0220, 0308, 0379
 KeyPlug - 0135
 Kiirro - 0135
 Kingavon - 0275
 Kiss - 0266, 0276
 Koda - 0275
 KXD - 0277
 Lawson - 0142
 Lecson - 0269
 Lenco - 0135, 0275, 0288
 Lenoxx - 0380
 LG - 0031, 0032, 0033, 0071, 0101, 0117, 0137,
 0204, 0229, 0234, 0258, 0313, 0329, 0330, 0331,
 0336
 Life - 0099, 0100
 Lifetec - 0099, 0100, 0106
 Limit - 0142
 Linn - 0381
 Liteon - 0287
 Loewe - 0098, 0175, 0213, 0382
 LogicLab - 0142
 Lumatron - 0383
 Luxor - 0158
 Magnavox - 0264, 0275, 0293
 Magnex - 0288
 Magnum - 0106
 Majestic - 0284
 Marantz - 0009, 0103, 0211, 0212
 Marquant - 0135
 Matsui - 0145, 0235
 MBO - 0110
 Mecotek - 0135
 Mediencom - 0268
 Medion - 0099, 0100, 0106, 0279, 0384
 Metz - 0096
 MiCO - 0270, 0289, 0385
 Micromaxx - 0099, 0100, 0106
 Micromedia - 0264
 Micromega - 0009
 Microstar - 0099, 0100, 0106
 Minoka - 0135
 Minowa - 0288
 Mirror - 0279
 Mivoc - 0386
 Mizuda - 0275, 0277

Monyka - 0266
 Mustek - 0104, 0112, 0304
 Mx Onda - 0270
 Mystral - 0286
 NAD - 0109, 0387
 Naiko - 0135, 0158
 Nakamichi - 0111, 0388
 Neufunk - 0266
 Nevir - 0135
 Next Base - 0226
 NU-TEC - 0265
 Omni - 0268
 Onkyo - 0215, 0264, 0293
 Oopla - 0287
 Optim - 0269
 Optimus - 0294
 Orava - 0275
 Orbit - 0114
 Orion - 0176
 Oritron - 0100
 P and B - 0275
 Pacific - 0142
 Palladium - 0389
 Palsonic - 0267
 Panasonic - 0026, 0027, 0028, 0029, 0030, 0118,
 0120, 0125, 0126, 0128, 0129, 0130, 0189, 0201,
 0241, 0243, 0244, 0245, 0259, 0260, 0261, 0298,
 0303, 0319, 0320, 0321, 0322, 0323, 0326, 0335,
 0342, 0344
 peeKTON - 0290, 0390
 Pensonic - 0227
 Phonotrend - 0288
 Pioneer - 0034, 0035, 0036, 0037, 0038, 0039,
 0040, 0072, 0073, 0074, 0075, 0096, 0115, 0119,
 0154, 0155, 0156, 0191, 0192, 0196, 0197, 0198,
 0236, 0294, 0314, 0332
 Pointer - 0135
 Polaroid - 0222
 Portland - 0135
 Powerpoint - 0114
 Proline - 0158
 Promax - 0223
 Prosonic - 0135, 0284
 Provision - 0275
 Raite - 0266
 REC - 0267, 0268
 RedStar - 0135, 0281, 0284, 0391
 Reoc - 0142
 Revoy - 0276
 Rimax - 0285
 Roadstar - 0121, 0267, 0275
 Ronin - 0114
 Rowa - 0158, 0265
 Rowsonic - 0273
 Saba - 0047, 0145
 Sabaki - 0142
 Saivod - 0135
 Sampo - 0105
 Samsung - 0022, 0023, 0024, 0025, 0076, 0077,
 0078, 0095, 0123, 0136, 0151, 0184, 0194, 0207,
 0217, 0307, 0340, 0341, 0349
 Sansui - 0135, 0142, 0270, 0392
 Sanyo - 0147, 0150, 0181, 0185, 0306
 ScanMagic - 0112
 Scientific Labs - 0142
 Scott - 0124, 0283
 Seeltech - 0290
 SEG - 0090, 0114, 0121, 0142, 0179, 0266
 Sharp - 0099, 0109, 0149, 0168, 0178, 0199,
 0210, 0230, 0231, 0256, 0257, 0262
 Sherwood - 0108
 Sigmatek - 0277, 0290
 Silva - 0281
 Singer - 0142, 0270
 Skymaster - 0104, 0142
 Skyworth - 0281
 Slim Art - 0135
 SM Electronic - 0142
 Sontech - 0286
 Sony - 0013, 0014, 0015, 0016, 0017, 0018,
 0019, 0020, 0021, 0068, 0069, 0070, 0113, 0116,
 0139, 0146, 0148, 0183, 0232, 0242, 0299, 0305,
 0310, 0324, 0328, 0346
 Soundmaster - 0142
 Soundmax - 0142
 Spectra - 0114
 Standard - 0142
 Star Cluster - 0142
 Starmedia - 0275, 0290
 Sunkai - 0135
 Supervision - 0142
 Synn - 0142
 T.D.E. Systems - 0286
 T+A - 0393

Tatung - 0135
 TCM - 0023, 0099, 0100, 0106, 0292, 0397
 Teac - 0096, 0142, 0208, 0265, 0394
 Tec - 0281
 Technics - 0118
 Technika - 0135, 0288
 Telefunken - 0273
 Tensai - 0135
 Tevion - 0099, 0100, 0106, 0142, 0283
 Thomson - 0046, 0047, 0048, 0049, 0050, 0051, 0052, 0053, 0083, 0084, 0233, 0263, 0339, 0347
 Tokai - 0266, 0281
 Top Suxess - 0290
 Toshiba - 0012, 0041, 0042, 0043, 0044, 0045, 0086, 0087, 0088, 0089, 0094, 0182, 0187, 0219, 0237, 0238, 0264, 0293, 0345
 TRANS-continents - 0114, 0288
 Transonic - 0288
 Trio - 0135
 TruVision - 0277
 TSM - 0290
 Umax - 0285
 Union - 0351
 United - 0288
 Universum - 0395
 Viewmaster - 0290
 Vtrek - 0280
 Waitec - 0290
 Welltech - 0289
 Wharfedale - 0142, 0270
 Wintel - 0271
 Woxter - 0285, 0290
 Xbox - 0048
 Xenon - 0228
 Xlogic - 0135, 0142
 XMS - 0135, 0267
 Xoro - 0289, 0396
 Yakumo - 0158
 Yamada - 0114, 0158, 0285, 0287
 Yamaha - 0009, 0118, 0120, 0315, 0338
 Yamakawa - 0114, 0266
 Yukai - 0112, 0160
 Zenith - 0101, 0264, 0293

STB-Codes: Digital Receiver

Philips - 0432, 0436, 0437, 0439, 0506

ABC - 0448
 ADB - 0461, 0462
 Alcatel - 0463, 0540
 Allegro - 0464
 Amstrad - 0431, 0449
 Andover - 0452
 Arcon - 0431
 Atlanta - 0465
 Auna - 0466
 Axis - 0431
 BBT - 0467
 Belgacom TV - 0468
 Bell Atlantic - 0453
 Birmingham Cable Communications - 0451
 British Telecom - 0448
 BT Cable - 0448
 Cabletime - 0538
 Clyde - 0454
 Clyde Cablevision - 0443
 Comcrypt - 0442, 0469
 Connect TV - 0470
 Coship - 0471
 Cryptovision - 0444, 0472
 Daehan - 0473
 Decsat - 0474
 Digi1 - 0475
 Eastern - 0476
 Electricord - 0477
 Electus - 0455
 Fastweb - 0478
 Fidelity - 0431
 Filmnet - 0442
 Filmnet Cablecrypt - 0445, 0539
 Filmnet Comcrypt - 0445
 Finlux - 0434
 Foxtel - 0449
 France Telecom - 0437, 0439, 0479
 Freebox - 0450, 0480
 GC Electronics - 0481
 GE - 0482
 GEC - 0443, 0454
 General Instrument - 0433, 0448, 0483
 Golden Channel - 0461
 Gooding - 0432
 Grundig - 0431, 0432
 Hirschmann - 0434
 Hitachi - 0484

HomeChoice - 0441, 0485
Humax - 0486, 0487
HyperVision - 0435
ITT Nokia - 0434
Jerrold - 0433, 0448, 0536
Jiuzhou - 0488
JVC - 0432
Kabel Deutschland - 0489, 0490
Kansalaisboksi - 0491
LG Alps - 0492
Macab - 0439
Maestro - 0493
Magnavox - 0494
Maspro - 0432
Matav - 0462
Matsui - 0432
Maxdome - 0489
Medion - 0495
Minerva - 0432
Mnet - 0442, 0539
Mood - 0496
Motorola - 0497
Movie Time - 0447
Mr Zapp - 0439
Multichoice - 0442
NEC - 0498
Neuf Telecom - 0533
Nokia - 0434, 0499
Noos - 0439
Northcoast - 0500
Novaplex - 0501
Now - 0502
NTL - 0456
Omniview - 0503
Ono - 0457, 0504
Orange - 0534
Pace - 0535
Pacific - 0505
Palladium - 0432
Pioneer - 0431
Prelude - 0507
Protelcon - 0508
PVP Stereo Visual Matrix - 0536
Regency - 0509
Sagem - 0439
Samsung - 0440, 0502
SAT - 0431

Satbox - 0458
Satel - 0459
Scientific Atlanta - 0446
Seam - 0510
Sharp - 0511
SingTel - 0512
SkyCable - 0513
Skyworth - 0514
Starcom - 0448
Stargate - 0515
Stellar One - 0516
TaeKwang - 0517
Tandy - 0518
Tatung - 0519
Teknika - 0520
Tele+1 - 0442, 0445, 0539
Telefonica - 0460
Telegent - 0521
Telenet - 0522
Telepiu - 0442, 0539
Thomson - 0438
Timeless - 0476
Tiscali - 0523
Tocom - 0524

STB-Codes: Satellitenempfänger

Philips - 0000, 0001, 0002, 0008, 0020, 0054, 0065, 0069, 0070, 0072, 0075, 0077, 0111, 0119, 0136, 0140, 0144, 0155, 0156, 0159, 0163, 0165, 0388, 0390, 0391, 0392, 0396, 0410, 0412, 0420, 0422, 0423, 0427
AB Sat - 0163, 0164, 0173, 0425
Action - 0187
ADB - 0175, 0188
Aegir - 0189
AGS - 0163
Akai - 0054, 0391
Akura - 0190
Alba - 0015, 0019, 0020, 0021, 0023, 0044, 0067, 0164, 0234, 0412
Aldes - 0021, 0023, 0024, 0234, 0395
Allantide - 0191
Allegro - 0192
Allsat - 0040, 0054, 0193, 0384, 0390, 0391
Allsonic - 0010, 0023, 0028, 0395, 0402
Alltech - 0164, 0414

Alpha - 0391
Altai - 0403
Amino - 0194
Amitronica - 0164
Ampere - 0153, 0403
Amstrad - 0026, 0055, 0074, 0108, 0153, 0158,
0164, 0169, 0195, 0394, 0399, 0403, 0415, 0417,
0421, 0426
Amway - 0196
Anglo - 0164
Ankaro - 0010, 0023, 0028, 0164, 0197, 0392,
0395, 0402
AntSat - 0198
Anttron - 0019, 0023, 0390, 0412
AnySat - 0199
Apollo - 0019
Arcon - 0027, 0041, 0153, 0419
Arion - 0200
Ariza - 0201
Armstrong - 0026, 0391
Arrox - 0202
ASA - 0404
Asat - 0054, 0391
ASCI - 0203
ASLF - 0164
AST - 0031, 0204, 0397
Astacom - 0163, 0420
Aston - 0022, 0205
Astra - 0026, 0029, 0030, 0050, 0161, 0164,
0206, 0387, 0400, 0407
Astratec - 0207
Astro - 0010, 0023, 0024, 0028, 0033, 0155,
0156, 0158, 0161, 0208, 0388, 0402, 0412
Atlanta - 0209
AudioTon - 0023, 0040, 0412
Aurora - 0168, 0210
Austar - 0071, 0168, 0211
Avalon - 0403
Axiel - 0163
Axil - 0212
Axis - 0010, 0028, 0030, 0036, 0401, 0402, 0407
B & K - 0213
Barcom - 0027
BeauSAT - 0212
BEC - 0214
Beko - 0215
Belgacom TV - 0216
Belson - 0217
Benjamin - 0218
Best - 0010, 0027, 0028, 0402
Best Buy - 0219
Big Brother - 0191
Blackbird - 0220
Blaupunkt - 0033, 0155, 0388
Blue Sky - 0164, 0169
Boca - 0026, 0050, 0153, 0164, 0221, 0378,
0410, 0416
Boom - 0222
BOSE - 0223
Boston - 0153, 0163, 0224
Brain Wave - 0035, 0398, 0419
Brandt - 0056
Broadcast - 0034, 0400
Broco - 0164, 0407
BSkyB - 0074, 0084, 0426
BT - 0066, 0163
BT Satellite - 0420
Bubu Sat - 0164
Bush - 0020, 0044, 0090, 0234, 0384, 0390
BVV - 0419
Cable Innovations - 0225
Cambridge - 0158, 0226, 0416
Camundosat - 0227
Canal Digital - 0176, 0180, 0181
Canal Satellite - 0005, 0156, 0396, 0427
Canal+ - 0156, 0228
CCI - 0229
cello - 0230
CellularVision - 0231
Century - 0232
CGV - 0233
Channel Master - 0021, 0234
Chaparral - 0052, 0235
CHEROKEE - 0163, 0173
Chesley - 0212
Chess - 0154, 0160, 0164, 0221
Chili - 0236
Churchill - 0237
Citizen - 0238
CityCom - 0020, 0037, 0071, 0152, 0161, 0165,
0423
Clatronic - 0035, 0398
Clemens Kamphus - 0046
CNT - 0024

Colombia - 0153
Columbia - 0153
COLUMBUS - 0043
Comag - 0153, 0221, 0239
Commander - 0392
Commlink - 0023, 0395
Comtec - 0036, 0395, 0401
Condor - 0010, 0028, 0161, 0240, 0402
Connexions - 0010, 0032, 0402, 0403
Conrad - 0010, 0152, 0153, 0158, 0161, 0402, 0409, 0410
Conrad Electronic - 0161, 0164
Contec - 0036, 0037, 0401, 0410
Continental Edison - 0241
Cosat - 0040
Coship - 0212
Crown - 0026, 0242
CyberHome - 0243
Cybermaxx - 0062
Cyrus - 0174
Daeryung - 0032
Daewoo - 0066, 0164, 0244
Dansat - 0384, 0390
D-Box - 0245, 0429
DDC - 0021, 0234
Decca - 0038
Delega - 0021
Demo - 0246
Dew - 0036, 0401
DGStation - 0086
Diamond - 0039
Digenius - 0247
Digiality - 0161, 0248
Digiline - 0249
DigiO2 - 0250
DigiPro - 0170
DigiQuest - 0251
DigitAll World - 0252
Digiturk - 0253
Dilog - 0254
DiPro - 0212
Discoverer - 0154, 0160
Discovery - 0163
Diseqc - 0163
Diskxpress - 0027
Distratel - 0169
Distrisat - 0391
Ditristrad - 0040
DNR - 0419
DNT - 0032, 0054, 0391, 0403
Dong Woo - 0049
Drake - 0041, 0255
DStv - 0168, 0256
Dual - 0257
Dune - 0010, 0402
Dynasat - 0162
DynaStar - 0258
Echostar - 0032, 0164, 0173, 0403, 0427, 0428
EIF - 0259
Einhell - 0019, 0023, 0026, 0153, 0158, 0164, 0394, 0395
Elap - 0163, 0164
Electron - 0260
Elekta - 0024
Elsat - 0164, 0417
Elta - 0010, 0019, 0028, 0040, 0054, 0261, 0391, 0402
Emanon - 0019
Emme Esse - 0010, 0028, 0046, 0162, 0402, 0428
Engel - 0164, 0262
Ep Sat - 0020
Erastar - 0263
EURIEULT - 0013, 0108, 0169
Euro1 - 0264
Eurocrypt - 0387
Eurodec - 0060, 0265
Europa - 0158, 0161, 0391, 0392, 0410
European - 0064
Europhon - 0153, 0161
Europlus - 0266
Eurosat - 0026
Eurosky - 0010, 0026, 0028, 0152, 0153, 0158, 0161, 0402
Eurosace - 0042
Eurostar - 0026, 0152, 0161, 0162, 0165, 0430
Euskaltel - 0267
Eutelsat - 0164
Eutra - 0414
Exator - 0019, 0023, 0412
Fast - 0268
Fenner - 0010, 0154, 0160, 0164
Ferguson - 0020, 0060, 0114, 0384, 0390
Fidelity - 0158, 0394, 0415

Finepass - 0269
 Finlandia - 0020, 0387
 Finlux - 0020, 0387, 0405, 0409
 FinnSat - 0036, 0060, 0270
 Flair Mate - 0164
 Fortec Star - 0198
 Foxtel - 0071, 0168, 0172
 Fracarro - 0271, 0428
 France Satellite/TV - 0043
 Freecom - 0019, 0045, 0155, 0158
 Freesat - 0108, 0414
 FTE - 0047, 0402, 0410, 0416
 FTEmaximal - 0010, 0164
 Fuba - 0010, 0019, 0027, 0028, 0029, 0032,
 0033, 0043, 0054, 0152, 0155, 0387, 0402, 0403
 Fugionkyo - 0170
 Fujitsu - 0182
 Galaxi - 0027
 Galaxis - 0010, 0023, 0028, 0030, 0036, 0040,
 0044, 0059, 0071, 0127, 0152, 0168, 0395, 0401,
 0402, 0407
 Galaxisat - 0397
 Gardiner - 0165
 Gecco - 0272
 General Instrument - 0273
 Gensat - 0274
 Geotrack - 0275
 Globo - 0276
 GMI - 0026
 Goldbox - 0156, 0396, 0427
 Golden Interstar - 0277
 GoldStar - 0045
 Gooding - 0159
 Goodmans - 0015, 0016, 0020, 0044
 Gould - 0278
 Granada - 0387
 Grandin - 0013, 0385
 Grothusen - 0019, 0045
 Grundig - 0020, 0023, 0033, 0055, 0074, 0099,
 0100, 0101, 0109, 0133, 0148, 0155, 0158, 0159,
 0168, 0169, 0388, 0399, 0422, 0426
 G-Sat - 0390
 Hanseatic - 0160, 0279, 0411
 Haensel and Gretel - 0153, 0161
 Hantor - 0019, 0035, 0049, 0398
 Hanuri - 0024
 Harting und Helling - 0046
 Hase and Igel - 0419
 Hauppauge - 0089, 0113
 Heliocom - 0161, 0280
 Helium - 0161
 Hinari - 0021, 0234, 0390
 Hirschmann - 0010, 0033, 0046, 0098, 0108,
 0155, 0158, 0161, 0163, 0388, 0403, 0404, 0406,
 0409
 Hisawa - 0035, 0398
 Hitachi - 0020, 0281
 Hivion - 0282
 HNE - 0153
 Homecast - 0283
 Houston - 0040, 0284, 0392
 Humax - 0011, 0012, 0050, 0071, 0085, 0086,
 0094, 0097, 0121, 0122, 0123, 0124, 0128, 0129,
 0149
 Huth - 0023, 0026, 0034, 0035, 0036, 0040,
 0046, 0153, 0161, 0171, 0392, 0395, 0398, 0400,
 0401, 0410
 Hypson - 0013
 ID Digital - 0071
 Imex - 0013
 Imperial - 0044
 Ingelen - 0108
 Innovation - 0028, 0059, 0062
 InOutTV - 0285
 International - 0153
 Interstar - 0170
 Intertronic - 0026, 0286
 Intervision - 0040, 0161, 0413
 Inverto - 0287
 InVideo - 0179
 IRTE - 0288
 ITT Nokia - 0020, 0387, 0404, 0409, 0429
 Janel - 0289
 Jazztel - 0290
 Johansson - 0035, 0398
 JOK - 0163, 0418, 0420
 JSR - 0040
 JVC - 0015, 0159, 0291
 Kamm - 0164
 Kaon - 0292
 Kathrein - 0033, 0037, 0047, 0052, 0054, 0068,
 0073, 0080, 0091, 0092, 0093, 0095, 0118, 0120,
 0130, 0131, 0152, 0155, 0163, 0164, 0165, 0173,
 0388, 0391, 0406, 0412, 0423

Kathrein Eurostar - 0152
Kenwood - 0176, 0293
Key West - 0153
Klap - 0163
Kolon - 0177
Konig - 0161, 0294
Kosmos - 0045, 0046, 0047, 0295, 0406
KR - 0023, 0412, 0414
Kreatel - 0296
Kreismeyer - 0033, 0155, 0388
K-SAT - 0164
Kyostar - 0019, 0153, 0297, 0412
L and S Electronic - 0010, 0153
Lasat - 0010, 0024, 0028, 0048, 0049, 0050,
0056, 0152, 0153, 0154, 0161, 0401, 0402, 0416
Lemon - 0419
Lenco - 0010, 0019, 0045, 0051, 0152, 0161,
0164, 0257, 0392, 0402, 0407, 0419
Leng - 0035
Lennox - 0040
Lenson - 0158
Lexus - 0391
LG - 0045, 0208
Life - 0059
Lifesat - 0010, 0028, 0059, 0062, 0153, 0154,
0160, 0164, 0402, 0411
Lifetec - 0028, 0059, 0062
Lion - 0042, 0191
Loewe - 0147
Lorenzen - 0153, 0161, 0298, 0392, 0419, 0421
Lorraine - 0045
Lupus - 0010, 0028, 0402
Luxor - 0158, 0387, 0399, 0409, 0429
Luxorit - 0299
LuxSAT - 0300
Lyonnaise - 0060
M and B - 0160, 0411
M Technologies - 0301
Macab - 0060
Macom - 0183
Manata - 0013, 0153, 0163, 0164, 0420
Manhattan - 0020, 0024, 0040, 0163, 0420
Marann - 0302
Marantz - 0054
Marks and Spencer - 0303
Mascom - 0024, 0406
Maspro - 0020, 0052, 0155, 0159, 0164, 0386,
0388, 0414, 0419
Master's - 0037
Matsui - 0155, 0159, 0163, 0234, 0388, 0420
Max - 0161
Maxi - 0304
MB - 0160, 0411
Mediabox - 0156, 0396, 0427
Mediamarkt - 0026
Mediasat - 0030, 0156, 0158, 0396, 0407, 0427
Medion - 0010, 0028, 0059, 0062, 0132, 0153,
0164, 0402
Medison - 0164
Mega - 0054, 0391
Meletronic - 0165
Meta - 0305
Metronic - 0013, 0014, 0019, 0023, 0024, 0027,
0164, 0165, 0169, 0306, 0385, 0395, 0412, 0423
Metz - 0033, 0155, 0388
Micro Com - 0089
Micro electronic - 0158, 0161, 0164
Micro Technology - 0042, 0164, 0407
Micromaxx - 0010, 0028, 0059, 0062
Micronik - 0307
Microstar - 0028, 0059, 0062
Microtec - 0164
Minerva - 0033, 0159
Mitsubishi - 0020, 0033
Mitsumi - 0050
Mogen - 0308
Morgan Sydney - 0061
Morgan's - 0026, 0050, 0054, 0153, 0164, 0391,
0410, 0416
Motorola - 0167
Multichoice - 0168, 0175
Multiscan - 0309
Multistar - 0047, 0049
Multitec - 0154
Muratto - 0045, 0397
Mustek - 0310
Mysat - 0164
National Microtech - 0311
Navex - 0035, 0398
NEC - 0053, 0312, 0389
Nesco - 0313
Neta - 0314
Netgem - 0315

Network - 0390
 Neuhaus - 0030, 0040, 0158, 0161, 0164, 0392,
 0407, 0410, 0419
 Neusat - 0164, 0419
 Newave - 0316
 NextWave - 0025, 0171, 0262
 Nikko - 0026, 0164
 Nokia - 0020, 0082, 0083, 0104, 0143, 0145,
 0387, 0404, 0409, 0429
 Nomex - 0063
 Nordmende - 0019, 0020, 0021, 0024, 0060,
 0234, 0398
 Nova - 0168
 Novis - 0035, 0398
 Now - 0317
 NTC - 0046
 Numericable - 0380
 Oceanic - 0039, 0042
 Octagon - 0019, 0023, 0036, 0392, 0401, 0412
 Okano - 0026, 0046, 0047
 Ondigital - 0393
 Optex - 0037, 0040
 Optus - 0156, 0168, 0171
 Orbit - 0031, 0381
 Orbitech - 0019, 0154, 0156, 0158, 0408, 0410
 Origo - 0042, 0157
 Oritron - 0318
 Osat - 0023, 0399
 Otto Versand - 0033
 Oxford - 0178
 Pace - 0020, 0033, 0044, 0055, 0074, 0088,
 0102, 0110, 0112, 0116, 0125, 0134, 0135, 0163,
 0173, 0319, 0384, 0390, 0393, 0426
 Pacific - 0039, 0320
 Packsat - 0163
 Pal - 0321
 Palcom - 0021, 0029, 0043, 0234, 0322
 Palladium - 0026, 0158, 0159
 Palsat - 0154, 0158
 Paltec - 0029
 Panasat - 0168
 Panasonic - 0020, 0055, 0074, 0078, 0142, 0426
 Panda - 0020, 0155, 0161, 0384, 0387
 Pansat - 0323
 Pantech - 0324
 Patriot - 0153, 0163
 Pilon - 0325
 Phoenix - 0036, 0044, 0390, 0401
 Phonotrend - 0020, 0023, 0040, 0046, 0395
 Pioneer - 0087, 0156, 0326, 0427
 Polsat - 0060
 Polytron - 0037
 Praxis - 0327
 Predki - 0035, 0398
 Preisner - 0153, 0328, 0403, 0410, 0416
 Premiere - 0040, 0071, 0156, 0396, 0427
 Priesner - 0026
 Profi - 0051
 Profile - 0163
 Promax - 0020
 Prosat - 0021, 0023, 0044, 0234, 0395, 0413
 Prosonic - 0421
 Protek - 0039, 0329
 Provision - 0024
 Pye - 0159
 Pyxis - 0166
 Quadral - 0010, 0021, 0023, 0028, 0163, 0173,
 0234, 0395, 0402, 0410, 0413, 0420
 Quelle - 0033, 0152, 0161, 0394
 Quiero - 0060
 Radiola - 0054, 0391
 Radix - 0032, 0079, 0108, 0330, 0403, 0414
 Rainbow - 0023, 0412, 0414
 Rediffusion - 0053
 Redpoint - 0030, 0407
 RedStar - 0010, 0028, 0402
 Regency - 0331
 RFT - 0023, 0054, 0391, 0392, 0395, 0408
 Roadstar - 0164
 Roch - 0013
 Rockdale - 0184
 Rover - 0010, 0164, 0413
 Ruefach - 0051
 Saba - 0024, 0042, 0056, 0152, 0161, 0163,
 0169, 0390, 0418, 0419, 0420
 Sabre - 0020
 Sagem - 0005, 0060, 0146, 0332, 0424
 Sakura - 0036, 0044, 0401
 Salora - 0053, 0387
 Samsung - 0017, 0018, 0019, 0076, 0081, 0096,
 0137
 Sansui - 0333
 Sanyo - 0334
 SAT - 0021, 0031, 0158, 0397, 0415

Sat Cruiser - 0171
 Sat Partner - 0019, 0023, 0024, 0035, 0045,
 0046, 0158, 0398
 Sat Team - 0164
 Satcom - 0034, 0160, 0161, 0400, 0411
 SatConn - 0335
 Satec - 0164, 0390
 Satelco - 0010, 0402
 Satford - 0034, 0400
 Satline - 0413
 Satmaster - 0034, 0400
 Satplus - 0154
 Satstar - 0336
 Schacke - 0412
 Schneider - 0028, 0059, 0062, 0154, 0163, 0422
 Schwaiger - 0037, 0039, 0153, 0154, 0160, 0161,
 0169, 0390, 0410, 0411
 Scientific Atlanta - 0337
 SCS - 0152
 Sedea Electronique - 0153, 0170
 Seemann - 0026, 0030, 0032, 0402, 0407
 SEG - 0010, 0019, 0028, 0035, 0160, 0398, 0402,
 0411, 0421
 Seleco - 0040, 0428
 Septimo - 0169
 Servi Sat - 0013, 0164
 Setec - 0338
 Sharp - 0115
 Siemens - 0033, 0133, 0155, 0339, 0383, 0388,
 0416
 Silva - 0045
 SilverCrest - 0340
 Simz - 0341
 Skantin - 0164
 Skardin - 0030, 0407
 Skinsat - 0158
 SKR - 0164
 SKT - 0342
 SKY - 0084, 0167
 Sky Digital - 0055
 Sky New Zealand - 0343
 Sky Television - 0344
 Skymaster - 0003, 0004, 0023, 0138, 0139, 0154,
 0160, 0164, 0395, 0411, 0413, 0430
 Skymax - 0054, 0391
 SkySat - 0154, 0158, 0160, 0161, 0164
 Skyvision - 0040
 SL - 0153, 0419
 SM Electronic - 0154, 0164
 Smart - 0108, 0152, 0153, 0164, 0345
 Sogo - 0346
 Sonaecom - 0347
 Sony - 0055, 0156
 SR - 0026, 0050, 0153
 Star Clusters - 0348
 StarTrak - 0349
 StarView - 0350
 Starland - 0164
 Starring - 0035, 0398
 Start Trak - 0019
 Strong - 0010, 0019, 0023, 0028, 0045, 0168,
 0170, 0271, 0402
 STVI - 0013
 Sumida - 0026
 Sunny Sound - 0010, 0402
 Sunsat - 0164, 0351, 0407
 Sunstar - 0010, 0026, 0050, 0153, 0402
 Sunstech - 0352
 Super Sat - 0162
 SuperTrack - 0353
 SuperGuide - 0354
 Supermax - 0171
 SVA - 0355
 Swisstec - 0303
 Systec - 0153, 0356
 S-ZWO - 0357
 TaeKwang - 0358
 Tandberg - 0060
 Tandy - 0023
 Tantec - 0020, 0043
 Tatung - 0038
 TBoston - 0359
 TCM - 0028, 0059, 0062, 0379
 Techniland - 0034, 0400
 TechniSat - 0007, 0008, 0009, 0032, 0154, 0156,
 0158, 0391, 0408
 Technology - 0168
 Technomate - 0277
 Technosat - 0171
 Technosonic - 0360
 TechnoTrend - 0133
 Technowelt - 0153, 0161, 0169
 Teco - 0026, 0050
 Tee-Comm - 0185

Telanor - 0021
 Telasat - 0152, 0160, 0161, 0411
 Telesiel - 0412
 Telecom - 0164
 Teledirekt - 0390
 Telefunken - 0019, 0056, 0163, 0420
 Teleka - 0023, 0026, 0032, 0158, 0161, 0403,
 0406, 0412, 0419
 Telemaster - 0024
 Telexmax - 0048
 Telesat - 0160, 0161, 0411
 Telestar - 0154, 0156, 0158
 Teletech - 0430
 Teledes - 0020, 0061, 0153, 0158, 0345
 Telewire - 0040
 Tempo - 0171
 Tevion - 0028, 0059, 0062, 0164
 Thomson - 0006, 0020, 0057, 0060, 0103, 0106,
 0117, 0141, 0150, 0151, 0152, 0156, 0161, 0163,
 0164, 0396
 Thorens - 0039, 0361
 Thorn - 0020
 Tioko - 0037, 0153
 Tokai - 0391
 Tonna - 0020, 0034, 0040, 0158, 0164, 0400
 Topfield - 0126, 0362, 0382
 Toshiba - 0363
 TPS - 0058, 0364
 Tratec - 0365
 Triad - 0031, 0045, 0366, 0397
 Triasat - 0158, 0405
 Triax - 0033, 0056, 0152, 0153, 0158, 0164,
 0405
 Turnsat - 0164
 Tvonics - 0114, 0367, 0368
 Twinner - 0013, 0061, 0153, 0164
 UEC - 0168, 0172
 Uher - 0154
 Uniden - 0415
 Unisat - 0026, 0036, 0153, 0391, 0401
 Unitor - 0027, 0035
 Universum - 0033, 0152, 0155, 0159, 0161,
 0388, 0404, 0415, 0421
 Unnisat - 0369
 Vantage - 0370
 Variosat - 0033, 0155, 0388
 Vector - 0042

Vega - 0010
 Ventana - 0054, 0391
 Vestel - 0421
 Via Digital - 0057
 Viasat - 0173, 0371
 Viewstar - 0372
 Vision - 0373
 Visionic - 0170
 Visiosat - 0035, 0040, 0163, 0164, 0418
 Viva - 0392
 Vivanco - 0064
 Vivid - 0172
 Vortec - 0019, 0374, 0393
 VTech - 0031, 0165, 0397, 0418, 0423
 Watson - 0375
 Wela - 0410
 Welltech - 0154
 WeTeKom - 0154, 0158, 0160
 Wevasat - 0020
 Wewa - 0020
 Winersat - 0035, 0398
 Wintergarten - 0395
 Wisi - 0020, 0031, 0032, 0033, 0155, 0158,
 0161, 0388, 0397, 0403, 0410, 0418
 Woorisat - 0024
 World - 0398
 Worldsat - 0163, 0376
 Xcom Multimedia - 0186
 Xoro - 0377
 Xrypton - 0010, 0402
 XSat - 0164, 0173
 Zaunkonig - 0419
 Zehnder - 0010, 0024, 0027, 0028, 0047, 0105,
 0107, 0152, 0165, 0397, 0402, 0421, 0423
 Zenith - 0167
 Zinwell - 0071
 Zodiac - 0023, 0412
 Zwergnase - 0026

HTS-Codes: Home-Entertainment-System, Verstärker

Philips - 0000, 0001, 0002, 0003, 0009, 0011,
 0022, 0029, 0030, 0031, 0032, 0039, 0044, 0046,
 0118, 0119, 0120, 0130, 0131, 0132, 0133, 0137,
 0144, 0145, 0146, 0147, 0148, 0189, 0219, 0220

Aiwa - 0006, 0025, 0160, 0161, 0221, 0222,
0227, 0247, 0248
Akai - 0259, 0260
Alba - 0171
AMW - 0069
Andersson - 0070
Basic Line - 0071
BOSE - 0067, 0068, 0072, 0073, 0074, 0075,
0076, 0077
Bush - 0051, 0261, 0262, 0263
Celestron - 0078
Centrum - 0079
Clatronic - 0080
Daewoo - 0060
Daytek - 0081
Denon - 0126, 0127, 0128, 0129, 0138, 0139,
0264, 0265, 0266
Denver - 0156, 0157, 0176, 0177
Digix Media - 0082
DK Digital - 0007
Dmtech - 0083
Dual - 0084
Eltax - 0004, 0081
Euroline - 0085
Finlux - 0086
Fintec - 0087
Futronic - 0088
Goodmans - 0174, 0175, 0267, 0268
Harman/Kardon - 0064
Hitachi - 0024, 0166, 0167, 0168
Hyundai - 0089
Infotech - 0090
Jamo - 0091
JBL - 0092
JVC - 0008, 0016, 0020, 0050, 0123, 0124, 0125,
0187, 0188, 0190, 0191, 0209, 0210, 0223, 0224,
0225, 0236
KEF - 0093
Kenwood - 0019, 0094, 0164, 0165, 0213, 0214,
0243, 0244, 0249, 0250, 0251
Lenoxx - 0095
LG - 0026, 0041, 0042, 0043, 0048, 0049, 0062,
0065, 0169, 0170, 0178, 0179, 0180, 0181
Linn - 0096
Loewe - 0097
Lumatron - 0098
Magnavox - 0011, 0118, 0132

Medion - 0099
MiCO - 0100
Mivoc - 0101
Mustek - 0013
NAD - 0102
Nakamichi - 0103
Palladium - 0104
Panasonic - 0005, 0010, 0012, 0020, 0021, 0033,
0034, 0035, 0036, 0037, 0053, 0054, 0063, 0141,
0142, 0143, 0217, 0218, 0228, 0229, 0240, 0241
peekTON - 0105
Pioneer - 0027, 0045, 0047, 0153, 0154, 0155,
0200, 0201, 0256
Redstar - 0106
Saba - 0172, 0173
Samsung - 0018, 0056, 0057, 0061, 0158, 0159
Sansui - 0085
Sanyo - 0015, 0017, 0149, 0150, 0151, 0246
Sharp - 0134, 0135, 0136, 0194, 0195, 0196,
0213, 0214, 0234, 0235
Sony - 0006, 0014, 0023, 0038, 0040, 0113,
0114, 0115, 0116, 0117, 0152, 0182, 0183, 0184,
0185, 0186, 0197, 0202, 0203, 0204, 0205, 0206,
0207, 0208, 0215, 0216, 0230, 0237, 0238, 0239,
0242, 0245, 0253, 0254, 0255
T+A - 0107
TCM - 0111, 0273, 0274, 0275, 0276
Teac - 0108, 0121, 0122, 0269, 0270, 0271, 0272
Technics - 0005, 0020, 0112, 0140, 0142, 0211,
0212, 0226
Thomson - 0055, 0059, 0152, 0192, 0193, 0197,
0198, 0199, 0231, 0232, 0233, 0252
Toshiba - 0058
Union - 0066
Universum - 0109
Xoro - 0110
Yamaha - 0028, 0052, 0162, 0163, 0257, 0258

11 Index

A

Ambilight	
Ein-/Ausschalten	15
Einstellungen ändern	24
Analoger Sender	
Feinabstimmung	44
Anschlüsse	
composite	49
Computernetzwerk	52
Fehlerbehebung	66
HDMI	49
S-Video	49
Technische Daten	61
USB	35
anschlüsse	
Übersicht	47
USB	49
Audiosprache	22
Autom. Lautstärke	22

Ü

Übertragung	
Fehlerbehebung	64

B

Balance	22
Bässe	22
Batterien	62, 64
Bildformat	
Bildformatänderung	22
Fehlerbehebung	65
Bildschärfe	20

C

CAM, siehe auch Conditional Access	
Module	56
CA-Modul (CAM)	56, 47, 49
channel grid	
auf Sender zugreifen und ändern	12
Common Interface	56, 49
Composite-Kabel	47, 49

Computerformat	
Technische Daten	61

D

Demo	39
Digitale Services	
CAM	56
Videotext	26, 24
Digitaler Sender	
Testempfang	45
Untertitelsprache	33
Digitales Radio	37
Display	
Auflösung	61
Dual I-II	22
DVB-C und DVB-T	
öffnen	43

E

EasyLink	
aktivieren	59
deaktivieren	59
FB-Tastenweiterleitung	59
Funktionen	58
TASTEN:	58
TV Lautsprecher	59
Einstellen der Sender	
automatisch	42
manuell	43
Einstellungen	
Ambilight	24
Bild	20
Ton	22
Einstellungen	20
Einstellungshilfsprogramm	19
Einstufungen	32
Empfang	65

F

Farbe	20
Farbton	20
Farbweiß	20
Favoritenliste	
Erstellen	26
Fehlerbehebung	64

FB-Tastenweiterleitung	59
Fehlerbehebung	64
Fernbedienung.	
Fehlerbehebung	64
Tastenweiterleitung	59
Technische Daten	62
Übersicht	9
Fotos	
Diashow	35
unterstützte Formate	61

G

Geräte	
anschließen	47
Ansehen	12
aus dem Home-Menü entfernen	17
Zu Home-Menü hinzufügen	13

H

Halterung	62
HDMI-Kabel	
anschlüsse	49
Fehlerbehebung	66
Helligkeit	20
Höhen	22
Home-Menü	
Geräte entfernen	17
öffnen	17

K

Kabel	
Qualität	47
Kensington-Sicherung	60
Kindersicherung	
Einstufungssperre	32
Kindersicherung	31
Konfigurationsmenü	18
Kontrast	20
Kopfhörerlautstärke	22

L

Lautstärke	
Einstellen	12
Kopfhörer	22

Sehbeeinträchtigt	22
Leiste für Bild- und Toneinstellungen	19
Lichtsensord	20

M

Menü	
Fehlerbehebung	64
Home-Menü	17
Konfigurationsmenü	18
Sprache	16
Videotext	24
Mono/Stereo	22

Multimedia

Musikwiedergabe	36
Videos wiedergeben	36

Multimedia

Computernetzwerk	52
unterstützte Formate	61

Musik

Digitales Radio	37
unterstützte Formate	61
USB	36

N

Net TV	
Konfiguration	56

P

PC	
An ein Netzwerk anschließen	51
PC-Modus	20
PIN-Code	64
Pixel Plus	20
Position	39

R

Rauschunterdrückung	20
----------------------------	----

S

Sehbeeinträchtigt	22
Sender	
Einstellen	44
Favoritenliste	26
Installation	

automatisch	42
manuell	43
Senderraster	
Sender ausblenden	28
Sender umbenennen	27
Umsortieren von Sendern	27
Testempfang	45
Sender-Decoder	57
Shop-Modus	39
Sicherheit	5
Sleep-Timer	30
Smart-Einstellungen	18
Software	
Aktualisierungen	37
Version	37
sperrn	
Kensington	60
Sprache	
Fehlerbehebung	64
standby	
Fehlerbehebung	64
Stromversorgung	62, 64
Surround Sound	22

T

Technische Daten	61
Teletext	25
Timer	
sleeptimer	30
Toneinstellungen	, 22
Tuner	62

TV

Ausschalten	11
Auswählen der Sender	11
Bildschirmpflege	6
Einschalten	11
Einstellen der Lautstärke	12
Fehlerbehebung	64
Lautsprecher	22
Menü	17
Software	37
Standby	11
Steuerungen	9
Technische Tuner-Daten	61
Wandmontage	5, 62
Zugriff auf DVB-C- und DVB-T-Sender	43

U

Uhr	33
Umweltgesichtspunkte	7
Untertitel	
Sprache	33

V

Videos	
ansehen	36
unterstützte Formate	61
Videotext	
Dual screen	24
funktionen	24
Menü	24
Seiten vergrößern	25
Suche	25
Teletext	25
Unterseiten	25
verwenden	14
Videotext 2.5	26

W

Werkseinstellung	40
-------------------------	----