

Register your product and get support at
www.philips.com/welcome

MCM233



| | | |
|----|-------------------------|----|
| CS | Příručka pro uživatelel | 3 |
| EL | Εγχειρίδιο χρήσης | 19 |
| FI | Käyttöopas | 39 |
| HU | Felhasználói kézikönyv | 55 |

| | | |
|----|--------------------------|-----|
| PL | Instrukcja obsługi | 73 |
| PT | Manual do utilizador | 91 |
| RU | Руководство пользователя | 107 |
| SK | Príručka užívateľa | 129 |

PHILIPS

Spis treści

| | | |
|----------|------------------------------------------------|-----------|
| 1 | Ważne | 74 |
| | Bezpieczeństwo | 74 |
| | Uwaga | 75 |
| 2 | Mikrowieża | |
| | Hi-Fi | 76 |
| | Wprowadzenie | 76 |
| | Zawartość opakowania | 77 |
| | Opis urządzenia | 78 |
| | Opis pilota zdalnego sterowania | 80 |
| 3 | Czynności wstępne | 81 |
| | Wybór miejsca | 81 |
| | Przygotowanie pilota | 81 |
| | Podłączanie zasilania | 82 |
| | Automatyczne programowanie stacji radiowych | 82 |
| | Ustawianie zegara | 82 |
| | Włączenie | 83 |
| 4 | Odtwarzanie | 83 |
| | Odtwarzanie płyty | 83 |
| | Odtwarzanie z urządzenia USB | 83 |
| 5 | Słuchanie stacji radiowych | 84 |
| | Dostrajanie stacji radiowej | 84 |
| | Automatyczne programowanie stacji radiowych | 84 |
| | Ręczne programowanie stacji radiowych | 84 |
| | Wybór zaprogramowanej stacji radiowej | 84 |
| | Stacje radiowe FM z funkcją RDS | 85 |
| 6 | Opcje odtwarzania | 85 |
| | Wstrzymanie/wznawianie odtwarzania | 85 |
| | Przejsięcie do ścieżki | 85 |
| | Wyszukiwanie w utworze | 85 |
| | Wybór funkcji powtarzania/odtwarzania losowego | 85 |
| | Programowanie utworów | 85 |
| | Wyświetlanie godziny | 86 |
| | Dostosowywanie poziomu głośności | 86 |
| | Wyciszenie dźwięku | 86 |
| | Wybór zaprogramowanego efektu dźwiękowego | 86 |
| | Wzmocnienie tonów niskich | 86 |
| 7 | Inne funkcje | 86 |
| | Ustawianie budzika | 86 |
| | Ustawianie wyłącznika czasowego | 87 |
| | Odtwarzanie z urządzenia zewnętrznego | 87 |
| 8 | Informacje o produkcie | 87 |
| | Dane techniczne | 87 |
| | Informacje o odtwarzaniu urządzenia USB | 88 |
| | Obsługiwane formaty płyt MP3 | 89 |
| | Czyszczenie urządzenia i płyt | 89 |
| 9 | Rozwiązywanie problemów | 89 |

1 Ważne

Bezpieczeństwo

- ① Przeczytaj tę instrukcję.
- ② Zachowaj tę instrukcję na przyszłość.
- ③ Rozważ wszystkie ostrzeżenia.
- ④ Postępuj zgodnie ze wszystkimi instrukcjami.
- ⑤ Nie korzystaj z urządzenia w pobliżu wody.
- ⑥ Czyść urządzenie suchą ściereczką.
- ⑦ Nie blokuj żadnych otworów wentylacyjnych. Instaluj urządzenie zgodnie z instrukcjami producenta.
- ⑧ Nie instaluj urządzenia w pobliżu żadnych źródeł ciepła, takich jak kaloryfery, wloty ciepłego powietrza, kuchenki i inne urządzenia (w tym wzmacniacze), które wytwarzają ciepło.
- ⑨ Zabezpiecz przewód zasilający w taki sposób, aby nie mógł być deptany ani uciskany, zwłaszcza przy wtykach, gniazdach oraz w miejscach, w których przewód wychodzi z urządzenia.
- ⑩ Należy korzystać wyłącznie z dodatków oraz akcesoriów wskazanych przez producenta.
- ⑪ Należy korzystać wyłącznie z wózka, stojaka, trójnoga, wspornika lub stołu wskazanego przez producenta lub sprzedawanego wraz z urządzeniem. Przy korzystaniu z wózka należy zachować ostrożność przy jego przemieszczaniu, aby uniknąć obrażeń w przypadku jego przewrócenia.
- ⑫ Odłączaj urządzenie od źródła zasilania podczas burzy i gdy nie jest używane przez dłuższy czas.
- ⑬ Naprawę urządzenia należy zlecić wykwalifikowanym serwisantom. Naprawa jest konieczna, gdy urządzenie zostało uszkodzone w dowolny sposób, na przykład w przypadku uszkodzenia przewodu zasilającego, wylania na urządzenie płynu lub gdy spadł na nie jakiś przedmiot, zostało narażone na działanie deszczu lub wilgoci, nie działa poprawnie lub zostało upuszczone.
- ⑭ **OSTRZEŻENIE** dotyczące korzystania z baterii. Aby zapobiec wyciekowi baterii, który może doprowadzić do obrażeń fizycznych, uszkodzenia mienia lub uszkodzenia urządzenia:
 - Wkładaj baterie w prawidłowy sposób, zgodnie ze znakami + i - umieszczonymi na urządzeniu.
 - Nie używaj różnych baterii (starych z nowymi, zwykłych z alkalicznymi itp.).
 - Wyjmuj baterie, jeśli nie korzystasz z zestawu przez długi czas.
- ⑮ Nie narażaj urządzenia na kontakt z kapiącą lub pryskającą wodą.
- ⑯ Nie stawiaj na urządzeniu potencjalnie niebezpiecznych przedmiotów (np. naczyń wypełnionych płynami, płonących świec).
- ⑰ Jeśli urządzenie jest podłączone do gniazdka za pomocą przewodu zasilającego lub łącznika, ich wtyki muszą być łatwo dostępne.





Ostrzeżenie

- Nie zdejmuj obudowy tego urządzenia.
- Nie smaruj żadnej części urządzenia.
- Nigdy nie stawiaj urządzenia na innym urządzeniu elektronicznym.
- Nigdy nie wystawiaj urządzenia na działanie promieni słonecznych, źródeł otwartego ognia lub ciepła.
- Nie patrz bezpośrednio na wiązkę lasera urządzenia.
- Upewnij się, że zawsze masz łatwy dostęp do przewodu zasilającego, wtyczki lub zasilacza w celu odłączenia urządzenia od źródła zasilania.

Ochrona słuchu

Głośność dźwięku podczas słuchania powinna być umiarkowana.

- Korzystanie ze słuchawek przy dużej głośności może spowodować uszkodzenie słuchu. Ten produkt może generować dźwięk o natężeniu grożącym utratą słuchu użytkownikowi ze zdrowym słuchem, nawet przy użytkowaniu trwającym nie dłużej niż minutę. Wyższe natężenie dźwięku jest przeznaczone dla osób z częściowo uszkodzonym słuchem.
- Głośność dźwięku może być myląca. Z czasem słuch dostosowuje się do wyższej głośności dźwięku, uznawanej za odpowiednią. Dlatego przy długotrwałym słuchaniu dźwięku to, co brzmi „normalnie” w rzeczywistości może brzmieć głośno i stanowić zagrożenie dla słuchu. Aby temu zapobiec, należy ustawiać głośność na bezpiecznym poziomie, zanim słuch dostosuje się do zbyt wysokiego poziomu.

Ustawianie bezpiecznego poziomu głośności:

- Ustaw głośność na niskim poziomie.
- Stopniowo zwiększaj głośność, aż dźwięk będzie czysty, dobrze słyszalny i bez zakłóceń.

Nie słuchaj zbyt długo:

- Długotrwałe słuchanie dźwięku, nawet na „bezpiecznym” poziomie, również może powodować utratę słuchu.
- Korzystaj z urządzenia w sposób umiarkowany oraz rób odpowiednie przerwy.

Podczas korzystania ze słuchawek stosuj się do poniższych zaleceń.

- Nie słuchaj zbyt głośno i zbyt długo.
- Zachowaj ostrożność przy zmianie głośności dźwięku ze względu na dostosowywanie się słuchu.
- Nie zwiększaj głośności do takiego poziomu, przy którym nie słychać otoczenia.
- W potencjalnie niebezpiecznych sytuacjach używaj słuchawek z rozwagą lub przestań ich używać na jakiś czas. Nie używaj słuchawek podczas prowadzenia pojazdu silnikowego, jazdy na rowerze, deskorolce itp., gdyż może to spowodować zagrożenie dla ruchu ulicznego, a ponadto jest to niedozwolone na wielu obszarach.

Uwaga

Wszelkie zmiany lub modyfikacje tego urządzenia, które nie zostaną wyraźnie zatwierdzone przez firmę Philips Consumer Lifestyle, mogą unieważnić pozwolenie na jego obsługę.

Niniejszy produkt jest zgodny z przepisami Unii Europejskiej dotyczącymi zakłóceń radiowych.



Ochrona środowiska

Producent dołożył wszelkich starań, aby wyeliminować zbędne środki pakunkowe. Użyte środki pakunkowe można z grubsza podzielić na trzy grupy: tektura (karton), pianka polistyrenowa (boczne elementy ochronne) i polietylen (worki foliowe, folia ochronna).

Urządzenie zbudowano z materiałów, które mogą zostać poddane utylizacji oraz ponownemu wykorzystaniu przez wyspecjalizowane przedsiębiorstwa. Prosimy zapoznać się z obowiązującymi w Polsce przepisami dotyczącymi utylizacji materiałów pakunkowych, rozładowanych baterii oraz zużytych urządzeń elektronicznych.

To urządzenie zostało zaprojektowane i wykonane z materiałów oraz komponentów wysokiej jakości, które nadają się do ponownego wykorzystania.



Jeśli produkt został opatrzony symbolem przekreślonego pojemnika na odpady, oznacza to, iż podlega on postanowieniom Dyrektywy Europejskiej 2002/96/WE.



Informacje na temat wydzielonych punktów składowania zużytych produktów elektrycznych i elektronicznych można uzyskać w miejscu zamieszkania.

Prosimy postępować zgodnie z wytycznymi miejscowych władz i nie wyrzucać tego typu urządzeń wraz z innymi odpadami pochodzącymi z gospodarstwa domowego. Ścisłe przestrzeganie wytycznych w tym zakresie pomaga chronić środowisko naturalne oraz ludzkie zdrowie.

Produkt zawiera baterie opisane w treści dyrektywy 2006/66/WE, których nie można zutylizować z pozostałymi odpadami domowymi. Zalecamy zapoznanie się z lokalnymi przepisami dotyczącymi



selektywnej zbiórki akumulatorów, ponieważ ich odpowiednia utylizacja przyczynia się do zapobiegania negatywnym skutkom dla środowiska i zdrowia ludzkiego.

Windows Media oraz logo Windows są znakami towarowymi lub zastrzeżonymi znakami towarowymi firmy Microsoft Corporation w Stanach Zjednoczonych i/lub innych krajach.



Urządzenie zawiera następującą etykietę:

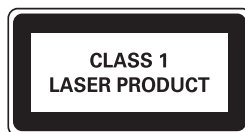

2 Mikrowieża Hi-Fi

Gratulujemy zakupu i witamy wśród klientów firmy Philips! Aby w pełni skorzystać z obsługi świadczonej przez firmę Philips, należy zarejestrować zakupiony produkt na stronie www.philips.com/welcome.

Wprowadzenie

Za pomocą tego urządzenia możesz słuchać muzyki z płyt audio, urządzeń USB i innych urządzeń zewnętrznych lub słuchać stacji radiowych.

Urządzenie jest wyposażone w cyfrowy procesor dźwięku (DSC) oraz funkcję dynamicznego wzmocnienia basów (DBB) wzbogacające dźwięk.

Urządzenie obsługuje następujące formaty multimedialne:





Zawartość opakowania

Po otwarciu opakowania należy sprawdzić jego zawartość:

- Jednostka centralna
- Pilot zdalnego sterowania
- Zasilacz sieciowy
- 1 przewód MP3 Link
- Zestaw montażowy (2 kołki ustalające i 2 śruby)
- Skrócona instrukcja obsługi
- Instrukcja obsługi
- Instrukcje montażu na ścianie

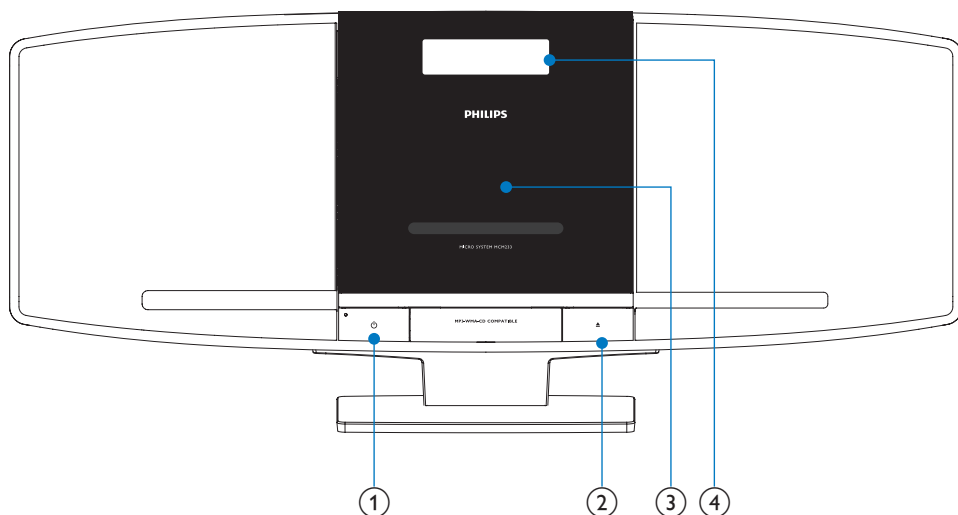
Opis urządzenia



- ① 
 - Włączanie zestawu, przełączanie w tryb gotowości lub tryb gotowości Eco Power.
- ② 
 - Otwieranie lub zamykanie kieszeni na płytę.
- ③ **Kieszeń na płytę**
- ④ **Panel wyświetlacza**
 - Wyświetlanie bieżącego stanu urządzenia.

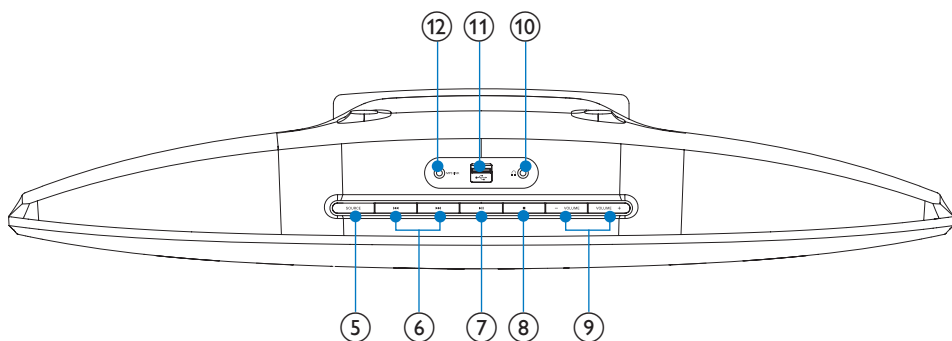

5 SOURCE

- Wybór źródła: CD, tuner FM, USB lub MP3 LINK.

6

- Przechodzenie do poprzedniej lub następnej ścieżki.
- Wyszukiwanie w utworze.
- Dostrajanie stacji radiowej.
- Ustawianie cyfr godziny i minut.
- Wybór 12- lub 24-godzinnego formatu czasu.

7

- Rozpoczynanie lub wstrzymanie odtwarzania

8

- Zatrzymanie odtwarzania lub usuwanie programu

9 VOLUME + / -

- Ustawianie głośności

10

- Gniazdo słuchawek.

11

- Gniazdo urządzenia pamięci masowej USB.

12 MP3 LINK

- Gniazdo wejściowe dźwięku typu jack (3,5 mm) do zewnętrznego urządzenia audio.

Opis pilota zdalnego sterowania

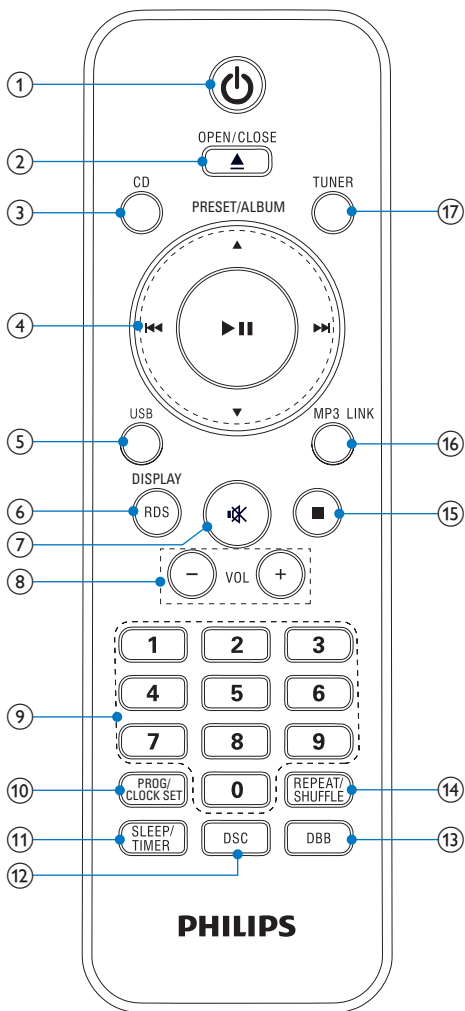

- ① • Włączanie zestawu, przełączanie w tryb gotowości lub tryb gotowości Eco Power.

- ② OPEN/CLOSE ▲
• Otwieranie lub zamykanie kieszeni na płytę.

- ③ CD
• Wybór źródła dźwięku

- ④ ▲/▼
• Przechodzenie do poprzedniego lub następnego albumu



- Przechodzenie do poprzedniej lub następnej ścieżki
- Wyszukiwanie w utworze.
- Dostrajanie stacji radiowej.
- Wybór 12- lub 24-godzinnego formatu czasu.



- Rozpoczynanie lub wstrzymywanie odtwarzania

- ⑤ USB
• Wybór urządzenia USB jako źródła

- ⑥ RDS/DISPLAY
• Wybrane stacje radiowe FM: wyświetlanie informacji RDS
• Wybór informacji na wyświetlaczu.

- ⑦ • Wyciszanie lub przywracanie głośności

- ⑧ VOL +/-
• Ustawianie głośności

- ⑨ Klawiatura numeryczna
• Bezpośredni wybór utworu z płyty

- ⑩ PROG/CLOCK SET
• Programowanie utworów.
• Programowanie stacji radiowych
• Ustawianie zegara

- ⑪ SLEEP/TIMER

- Ustawianie wyłącznika czasowego
- Ustawianie budzika

12 DSC

- Wybór ustawień efektu dźwiękowego

13 DBB

- Włączanie lub wyłączanie wzmocnienia tonów niskich

14 REPEAT/SHUFFLE

- Odtwarzanie wielokrotnie jednego utworu lub wszystkich ścieżek.
- Odtwarzanie losowe utworów.

15 ■

- Zatrzymywanie odtwarzania lub usuwanie programu

16 MP3 LINK

- Wybór zewnętrznego źródła dźwięku urządzenia

17 TUNER

- Wybór tunera

3 Czynności wstępne

! Przewaga

- Obsługa urządzenia w sposób niezgodny z instrukcją obsługi grozi narażeniem użytkownika na działanie niebezpiecznego promieniowania laserowego.

Instrukcje z tego rozdziału zawsze wykonuj w podanej tu kolejności.

W przypadku kontaktu z firmą Philips należy podać numer modelu i numer seryjny urządzenia. Numer modelu i numer seryjny można znaleźć z tyłu urządzenia. Zapisz numery tutaj:

Nr modelu _____

Nr seryjny _____

Wybór miejsca

Urządzenie możesz położyć na płaskiej powierzchni lub zamocować na ścianie.

Montaż na ścianie

Aby zamontować urządzenie na ścianie, zajrzyj do oddzielnego arkusza zawierającego instrukcje montażu na ścianie.

Przygotowanie pilota

! Przewaga

- Niebezpieczeństwo wybuchu! Baterie należy trzymać z daleka od ciepła, promieni słonecznych lub ognia. Baterii nigdy nie należy wrzucać do ognia.

Aby włożyć baterię do pilota zdalnego sterowania:

- 1 Otwórz komorę baterii.
- 2 Włóż 2 baterie AAA (niedołączone do zestawu) z zachowaniem wskazanej, prawidłowej biegunowości (+/-).
- 3 Zamknij komorę baterii.

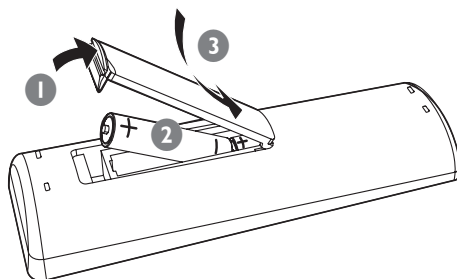

Uwaga

- Jeśli pilot nie będzie używany przez dłuższy czas, wyjmij z niego baterie.
- Nie należy wkładać jednocześnie baterii starych i nowych lub baterii różnych typów.
- Baterie zawierają substancje chemiczne, należy o tym pamiętać przy ich wyrzucaniu.

Podłączanie zasilania

! Przewaga

- Ryzyko uszkodzenia produktu! Upewnij się, że napięcie źródła zasilania jest zgodne z wartością zasilania podaną na spodzie lub na tylnej ścianie zestawu.
- Ryzyko porażenia prądem! Po wyłączeniu zasilania zawsze pamiętaj o wyjęciu wtyczki z gniazdka. Nigdy nie ciągnij za przewód.
- Przed podłączeniem przewodu zasilającego upewnij się, że wykonane zostały wszystkie pozostałe połączenia.

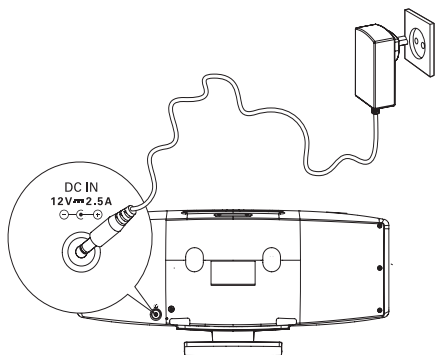

- 1 Podłącz zasilacz do:
 - gniazda **DC IN** jednostki centralnej;
 - gniazdzka elektrycznego.

Automatyczne programowanie stacji radiowych

Jeśli podłączone jest zasilanie, ale nie ma zapisanych stacji radiowych, urządzenie rozpocznie automatyczne zapisywanie stacji radiowych.

- 1 Podłącz urządzenie do źródła zasilania.
 - ↳ Zostanie wyświetlony komunikat **[AUTO INSTALL PRESS -- PLAY KEY]** (automatyczna instalacja naciśnij -- przycisk **PLAY**).
- 2 Naciśnij przycisk **▶▶** na urządzeniu, aby rozpocząć instalację (programowanie stacji).
 - ↳ Stacje radiowe nadające wystarczająco silny sygnał zostaną zaprogramowane automatycznie.
 - ↳ Po zapisaniu wszystkich dostępnych stacji automatycznie wybrana zostanie ta, która została zaprogramowana jako pierwsza.

Ustawianie zegara

Uwaga

- Zegar możesz ustawić jedynie w trybie gotowości.

- 1 Naciśnij i przytrzymaj przycisk **PROG/CLOCK SET**, aby przejść do trybu nastawiania zegara.
 - ↳ Na wyświetlaczu przesuwają się napisy **[SET CLOCK]** (ustawianie zegara).
- 2 Naciśnij kilkakrotnie przycisk **◀◀▶▶**, aby wybrać format 12-godzinny lub 24-godzinny.
- 3 Naciśnij przycisk **PROG/CLOCK SET**, aby zatwierdzić.
 - ↳ Zostaną wyświetlone i zaczną migać cyfry godzin.
- 4 Za pomocą przycisków **◀◀▶▶** ustaw godzinę.

- 5 Naciśnij przycisk **PROG/CLOCK SET**, aby zatwierdzić.
 - ↳ Zostaną wyświetlone i zaczną migać cyfry minut.
- 6 Za pomocą przycisków **◀◀▶▶** ustaw minuty.
- 7 Naciśnij przycisk **PROG/CLOCK SET**, aby zatwierdzić ustawienie zegara.

Włączanie

- 1 Naciśnij przycisk **⊖**.
 - ↳ Urządzenie przełączy się na ostatnio wybrane źródło.

Przełączanie w tryb gotowości

- 1 Naciśnij przycisk **⊖** ponownie, aby przełączyć urządzenie w tryb gotowości.
 - ↳ Na panelu wyświetlacza pojawi się zegar (jeżeli jest ustawiony).

Aby przełączyć urządzenie w tryb gotowości Eco Power:

- 1 W trybie gotowości naciśnij i przytrzymaj przycisk **⊖** przez ponad 2 sekundy.
 - ↳ Podświetlenie panelu wyświetlacza zostanie wyłączone.



Wskazówka

- Zestaw przełącza się w tryb gotowości Eco Power po 15 minutach pozostania w trybie gotowości.

4 Odtwarzanie

Odtwarzanie płyty

- 1 Naciśnij przycisk **CD**, aby jako źródło odtwarzania wybrać płytę.

- 2 Naciśnij przycisk **▲**, aby otworzyć kieszeń na płytę.
- 3 Włóż płytę nadrukiem na zewnątrz.
- 4 Naciśnij przycisk **▲**, aby zamknąć kieszeń na płytę.
 - ↳ Odtwarzanie rozpocznie się automatycznie. Jeśli nie, naciśnij przycisk **▶||**.

Odtwarzanie z urządzenia USB



Uwaga

- Sprawdź, czy urządzenie USB zawiera zawartość audio nadającą się do odtwarzania.

- 1 Włóż urządzenie USB do gniazda **⚡**.

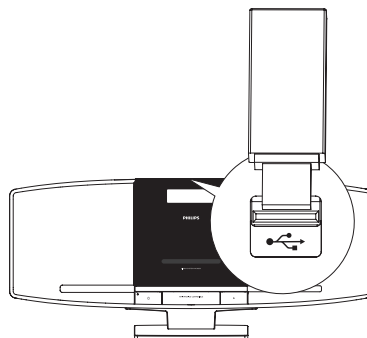

- 2 Naciśnij przycisk **USB**, aby wybrać źródło USB.
 - ↳ Odtwarzanie rozpocznie się automatycznie. Jeśli nie, naciśnij przycisk **▶||**.
 - Aby wybrać folder, naciśnij przycisk **▲/▼**.
 - Aby wybrać utwór, naciśnij przycisk **◀◀▶▶**.

5 Słuchanie stacji radiowych

Dostrajanie stacji radiowej

- 1 Naciśnij przycisk **TUNER**, aby wybrać zakres FM.
- 2 Naciśnij i przytrzymaj przyciski **◀◀▶▶** przez ponad 2 sekundy.
 - ↳ Zostanie wyświetlony komunikat **[SEARCH]** (szukanie).
 - ↳ Tuner automatycznie dostroi się do stacji o najsilniejszym sygnale.
- 3 Powtórz czynność 2, aby dostroić tuner do większej liczby stacji.
 - W celu dostrojenia tunera do stacji radiowej o słabym sygnale naciśnij kilkakrotnie przyciski **◀◀▶▶**, aż do momentu uzyskania optymalnego odbioru.

Automatyczne programowanie stacji radiowych

Można zaprogramować odtwarzanie maksimum 20 stacji radiowych (FM).

- 1 W trybie tunera naciśnij i przytrzymaj przycisk **PROG/CLOCK SET** przez ponad 2 sekundy, aby włączyć tryb automatycznego programowania.
 - ↳ Zostanie wyświetlony komunikat **[AUTO]** (automatycznie).
 - ↳ Wszystkie dostępne stacje są programowane w kolejności od najsilniejszego pasma odbioru.
 - ↳ Stacja zaprogramowana jako pierwsza zostanie wybrana automatycznie.

Ręczne programowanie stacji radiowych

Można zaprogramować odtwarzanie maksimum 20 stacji radiowych (FM).

- 1 Dostrajanie stacji radiowej.
- 2 Naciśnij przycisk **PROG/CLOCK SET**, aby włączyć tryb programowania.
 - ↳ Zostanie wyświetlony napis **[PROG]** (program).
- 3 Za pomocą przycisków **▲/▼** przypisz stacji radiowej odpowiedni numer, a następnie naciśnij przycisk **PROG/CLOCK SET**, aby zatwierdzić.
- 4 W celu zaprogramowania innych stacji powtórz powyższe czynności.



Wskazówka

- Aby nadpisać zaprogramowaną stację, zapisz w jej miejscu inną stację.

Wybór zaprogramowanej stacji radiowej

- 1 Uaktywnij tryb tunera, a następnie wybierz żądany numer za pomocą przycisków **▲/▼**.
 - Numer można również wprowadzić bezpośrednio za pomocą przycisków numerycznych.



Wskazówka

- Umieść antenę jak najdalej od odbiornika TV, magnetowidu czy innych źródeł promieniowania elektromagnetycznego.
- Aby uzyskać optymalny odbiór, rozłóż antenę i dostosuj jej położenie.

Stacje radiowe FM z funkcją RDS

RDS (Radio Data System) to usługa, która umożliwia wysyłanie dodatkowych informacji razem z sygnałem FM.

Jeśli słuchasz stacji radiowej FM z sygnałem RDS, na ekranie widoczne jest oznaczenie „RDS”.

Wyświetlanie informacji RDS

- 1 W przypadku stacji radiowej FM z sygnałem RDS naciśnij kilkakrotnie przycisk **RDS/DISPLAY**, aby wyświetlić nadawane informacje.

6 Opcje odtwarzania

Wstrzymanie/wznawianie odtwarzania

- 1 Podczas odtwarzania naciśnij przycisk **⏏** w celu wstrzymania/wznowienia odtwarzania.

Przejsięcie do ścieżki

W trybie płyty CD:

- 1 Za pomocą przycisków **⏮**/**⏭** wybierz inną ścieżkę.
 - Aby wybrać ścieżkę bezpośrednio, możesz również nacisnąć przycisk na klawiaturze numerycznej.

W trybie płyt MP3 i USB:

- 1 Naciśnij przycisk **▲**/**▼**, aby wybrać album lub folder.
- 2 Za pomocą przycisków **⏮**/**⏭** wybierz ścieżkę lub plik.

Wyszukiwanie w utworze

- 1 Podczas odtwarzania naciśnij i przytrzymaj przyciski **⏮**/**⏭**.
- 2 Zwolnij przyciski, aby wznowić odtwarzanie.

Wybór funkcji powtarzania/ odtwarzania losowego

- 1 Podczas odtwarzania naciśnij kilkakrotnie przycisk **REPEAT/SHUFFLE**, aby wybrać opcję powtarzania lub tryb odtwarzania losowego.
 - **[↺]**: powtarzanie odtwarzania bieżącego utworu.
 - **[↺ALL]**: powtarzanie odtwarzania wszystkich utworów.
 - **[↺ALB]**: powtarzanie odtwarzania wszystkich utworów na albumie.
 - **[↺C]**: odtwarzanie losowe wszystkich utworów.
- 2 Aby wznowić normalne odtwarzanie, naciśnij kilkakrotnie przycisk **REPEAT/SHUFFLE**, aż znikną wszystkie opcje.

Programowanie utworów



Uwaga

- Możesz zaprogramować utwory jedynie po zatrzymaniu odtwarzania.

Można zaprogramować odtwarzanie maksimum 40 utworów.

- 1 Naciśnij przycisk **PROG/CLOCK SET**, aby włączyć tryb programowania.
 - ↳ Zostanie wyświetlony napis **[PROG]** (program).
- 2 W przypadku utworów w formacie MP3/WMA naciskaj przyciski **▲**/**▼**, aby wybrać album.

- 3 Za pomocą przycisków **◀◀▶▶** wybierz utwór do zaprogramowania i naciśnij przycisk **PROG/CLOCK SET**, aby zatwierdzić.
- 4 Powtórz czynności od 2 do 3, aby zaprogramować więcej utworów.
- 5 Naciśnij przycisk **▶▶**, aby odtworzyć zaprogramowane utwory.
 - ↳ Podczas odtwarzania na ekranie wyświetla się oznaczenie **[PROG]** (program).
 - Aby usunąć program, naciśnij przycisk **■**, gdy odtwarzanie jest zatrzymane.

Wyświetlanie godziny

- 1 Naciśnij przycisk **DISPLAY**, aby wyświetlić godzinę.



Wskazówka

- W trybie gotowości Eco godzina jest wyświetlana przez 90 sekund.

Dostosowywanie poziomu głośności

- 1 Podczas odtwarzania naciśnij przycisk **VOL +/-**, aby zwiększać/zmniejszać poziom głośności.

Wyciszanie dźwięku

- 1 Podczas odtwarzania naciśnij przycisk **⊘** w celu wyciszenia/przywrócenia dźwięku.

Wybór zaprogramowanego efektu dźwiękowego

- 1 Podczas odtwarzania naciśnij kilkakrotnie przycisk **DSC**, aby wybrać:
 - **[POP]** (pop)
 - **[JAZZ]** (jazz)
 - **[ROCK]** (rock)
 - **[CLASSIC]** (klasyka)
 - **[FLAT]** (płaski)

Wzmocnienie tonów niskich

- 1 Podczas odtwarzania naciśnij przycisk **DBB**, aby włączyć lub wyłączyć funkcję wzmocnienia tonów niskich.
 - ↳ Jeśli funkcja DBB jest włączona, na ekranie widoczne jest oznaczenie **[DBB]**.

7 Inne funkcje

Ustawianie budzika

Zestawu można używać jako budzika. Odtwarzanie ze źródeł takich jak płyta, radio lub urządzenie USB może się rozpocząć o godzinie wybranej przez użytkownika.



Uwaga

- Sprawdź, czy zegar został ustawiony prawidłowo.
- 1 Naciśnij przycisk **⊘**, aby włączyć tryb gotowości.
 - 2 Naciśnij i przytrzymaj przyciski **SLEEP/TIMER** przez ponad dwie sekundy.
 - ↳ Wyświetli się monit o wybranie źródła.
 - 3 Za pomocą przycisków **CD, TUNER, USB** wybierz źródło odtwarzania.

- 4 Naciśnij przycisk **SLEEP/TIMER**, aby zatwierdzić.
 - ↳ Zostaną wyświetlone cyfry zegara.
 - ↳ Cyfry godzin zaczną migać.
- 5 Za pomocą przycisków **◀◀▶▶** ustaw godzinę.
- 6 Naciśnij przycisk **SLEEP/TIMER**, aby zatwierdzić.
 - ↳ Cyfry minut zaczną migać.
- 7 Za pomocą przycisków **◀◀▶▶** ustaw minutę.
 - ↳ Budzik został ustawiony i jest włączony.
 - ↳ Wyświetli się symbol .

Ustawianie wyłącznika czasowego

Urządzenie jest wyposażone w funkcję umożliwiającą samoczynne wyłączenie po ustawionym czasie.

- 1 Po włączeniu urządzenia naciśnij kilkakrotnie przycisk **SLEEP/TIMER**, aby wybrać ustawiony okres czasu (w minutach).
 - ↳ Jeśli wyłącznik czasowy jest włączony, na ekranie wyświetla się oznaczenie „z”.

Wyłączanie wyłącznika czasowego

- 1 Naciśnij kilkakrotnie przycisk **SLEEP/TIMER** aż do wyświetlenia komunikatu [OFF] (wył.).
 - ↳ Po dezaktywacji wyłącznika czasowego oznaczenie „z” nie będzie już widoczne na ekranie zestawu.

Odtwarzanie z urządzenia zewnętrznego

Możesz także słuchać muzyki z zewnętrznego urządzenia audio za pośrednictwem zestawu.

- 1 Naciśnij przycisk **MP3 LINK**, aby wybrać źródło MP3 link.
- 2 Podłącz dołączony do zestawu przewód MP3 Link do:
 - gniazda **MP3 LINK** (3,5 mm) urządzenia.
 - gniazda słuchawkowego w urządzeniu zewnętrznym.
- 3 Rozpocznij odtwarzanie zawartości urządzenia (patrz instrukcja obsługi urządzenia).

8 Informacje o produkcie

Uwaga

- Informacje o produkcie mogą ulec zmianie bez powiadomienia.

Dane techniczne

Wzmacniacz

| | |
|--------------------------------------------|-------------------------|
| Całkowita moc wyjściowa | 2 x 10 W RMS |
| Pasma przenoszenia | 80 Hz–16 kHz, ± 3 dB |
| Stosunek poziomu sygnału do poziomu szumów | > 60 dB |
| Wejście złącza MP3 | 0,5 V RMS 20 kΩ |

Płyta

| | |
|--------------------------------------------------|------------------------------------------|
| Typ lasera | Półprzewodnikowy |
| Średnica płyty | 12 cm / 8 cm |
| Obsługiwane płyty | CD-DA, CD-R, CD-RW, MP3-CD, WMA-CD |
| Przetwornik C/A dźwięku | 24-bitowy / 44,1 kHz |
| Całkowite zniekształcenia harmoniczne | < 1,5% |
| Pasma przenoszenia | 60 Hz–16 kHz (44,1 kHz) |
| Stosunek poziomu sygnału do poziomu szumów | > 55 dBA |

Tuner

| | |
|---------------------------------|------------------|
| Zakres strojenia | FM: 87,5–108 MHz |
| Siatka strojenia | (50 kHz) |
| Liczba programowanych stacji | 20 |

Informacje ogólne

| | |
|------------------------------------------------------------|------------------------|
| Zasilanie prądem przebiegiem | 100–240V~, 50/60 Hz |
| Pobór mocy podczas pracy | 15 W |
| Pobór mocy w trybie gotowości | 1 W |
| Bezpośrednie połączenie USB | Wersja 2.0/1.1 |
| Wymiary - jednostka centralna (szer. x wys. x głęb.) | 565 x 245 x 104 mm |
| Masa - jednostka centralna | 2,7 kg |

Informacje o odtwarzaniu urządzenia USB

Zgodne urządzenia USB:

- Karta pamięci flash USB (USB 2.0 lub USB 1.1)
- Odtwarzacze audio z pamięcią flash USB (USB 2.0 lub USB 1.1)
- karty pamięci (wymagane jest podłączenie do urządzenia dodatkowego czytnika kart).

Obsługiwane formaty:

- USB lub system plików FAT12, FAT16, FAT32 (rozmiar sektora: 512 bajtów)
- Szybkość kompresji MP3 (przepustowość): 32–320 kb/s i zmienna
- WMA wersja 9 lub wcześniejsza
- Maksymalnie 8 poziomów katalogów
- Maksymalna liczba albumów/folderów: 99
- Maksymalna liczba ścieżek/tytułów: 999
- Znacznik ID3: v2.0 do v2.3
- Nazwa pliku w standardzie Unicode UTF8 (maksymalna długość: 128 bajtów)

Nieobsługiwane formaty:

- Puste albumy: są to albumy, które nie zawierają plików MP3/WMA i nie są pokazywane na wyświetlaczu.
- Pliki w formacie nieobsługiwanym przez urządzenie są pomijane. Przykładowo, dokumenty Word (.doc) lub pliki MP3 z rozszerzeniem .dlf są ignorowane i nieodtwarzane.
- Pliki audio AAC, WAV, PCM.
- Pliki WMA zabezpieczone przed kopiowaniem (DRM) (.wav, .m4a, .m4p, .mp4, .aac).
- Pliki WMA w formacie bezstratnym oraz pliki o szybkości kompresji wyższej niż 320 kb/s.

Obsługiwane formaty płyt MP3

- ISO9660, Joliet
- Maksymalna ilość tytułów: 999 (zależy od długości nazwy pliku)
- Maksymalna ilość albumów: 99
- Dźwięk o częstotliwości próbkowania: 32 kHz, 44,1 kHz, 48 kHz
- Dźwięk o szybkości kompresji: 32-320 (kb/s), zmienne szybkości kompresji (VBR)
- Znacznik ID3: v2.0 do v2.3
- Maksymalnie 8 poziomów katalogów

Czyszczenie urządzenia i płyt

Czyszczenie obudowy

- Do czyszczenia obudowy należy użyć miękkiej, nie strzępiącej się ściereczki zwilżonej łagodnym roztworem detergentu. Zabronione jest korzystanie ze środków z zawartością alkoholu, spirytusu, amoniaku oraz środków mogących porysować obudowę.

Czyszczenie płyt

- W przypadku zabrudzenia płyty należy ją wyczyścić za pomocą miękkiej, suchej ściereczki przesuwanej od środka ku krawędzi zewnętrznej.



- Zabronione jest korzystanie z benzenu, rozcieńczalników czy dostępnych w handlu środków czyszczących oraz antystatycznych, przeznaczonych do płyt analogowych.

Czyszczenie soczewki lasera

- Na soczewce lasera stopniowo gromadzi się kurz i inne zabrudzenia. W celu zachowania wysokiej jakości odtwarzania soczewkę należy co jakiś czas oczyścić przy użyciu płyty czyszczącej Philips przeznaczonej do odtwarzaczy CD. Szczegółowe instrukcje można znaleźć w dołączonej do płyty wkładce.

9 Rozwiązywanie problemów



Ostrzeżenie

- Nie zdejmuj obudowy tego urządzenia.

Aby zachować ważność gwarancji, nie wolno samodzielnie naprawiać urządzenia. Jeśli w trakcie korzystania z tego urządzenia wystąpią problemy, należy wykonać poniższe czynności sprawdzające przed wezwaniem serwisu. Jeśli nie uda się rozwiązać problemu, odwiedź stronę firmy Philips (www.philips.com/support). Kontaktując się z przedstawicielem firmy Philips, należy mieć przygotowane w pobliżu urządzenie oraz jego numer modelu i numer seryjny.

Brak zasilania

- Upewnij się, że wtyczka przewodu zasilającego urządzenia została podłączona prawidłowo.
- Upewnij się, że w gniazdku elektrycznym jest napięcie.
- W celu oszczędzania energii urządzenie automatycznie przełącza się w tryb gotowości Eco po 15 minutach pozostania w trybie gotowości.

Brak dźwięku

- Ustaw głośność.

Brak reakcji urządzenia

- Odłącz zasilacz zestawu, a następnie podłącz go ponownie i włącz urządzenie.

Nie wykryto płyty

- Umieść płytę w odtwarzaczu.
- Sprawdź, czy płyta nie została umieszczona etykietą do wewnątrz.
- Poczekaj, aż zaparowanie soczewki zniknie.
- Wymień lub wyczyść płytę.
- Użyj sfinalizowanej płyty CD lub płyty zapisanej w jednym z obsługiwanych formatów.

Pilot zdalnego sterowania nie działa

- Przed naciśnięciem dowolnego przycisku funkcji na pilocie najpierw wybierz właściwe źródło za pomocą pilota, a nie jednostki centralnej.
- Użyj pilota w mniejszej odległości od zestawu.
- Sprawdź, czy baterie zostały włożone w sposób zgodny z oznaczeniami +/- w komorze baterii.
- Wymień baterie.
- Skieruj pilota bezpośrednio na czujnik sygnałów zdalnego sterowania na panelu przednim urządzenia.

Nie można wyświetlić niektórych plików z urządzenia USB

- Ilość folderów lub plików w urządzeniu USB przekroczyła dopuszczalną wielkość. Nie oznacza to usterki urządzenia.
- Formaty tych plików nie są obsługiwane.

Przenośne urządzenie USB nie jest obsługiwane

- Urządzenie USB jest niekompatybilne z zestawem. Spróbuj podłączyć inne urządzenie.

Słaby odbiór stacji radiowych

- Zwiększ odległość pomiędzy zestawem a odbiornikiem TV lub magnetowidem.
- Rozciągnij całkowicie antenę FM i dostosuj jej położenie.

Ustawienia zegara/timera usunięte

- Nastąpiła przerwa w zasilaniu lub odłączony został przewód zasilający.
- Ponownie ustaw zegar/budzik.

Zegar nie działa

- Nastaw poprawnie zegar.
- Włącz zegar.

