

Guida per utenti base

MFC-L8650CDW
MFC-L8850CDW
MFC-L9550CDW

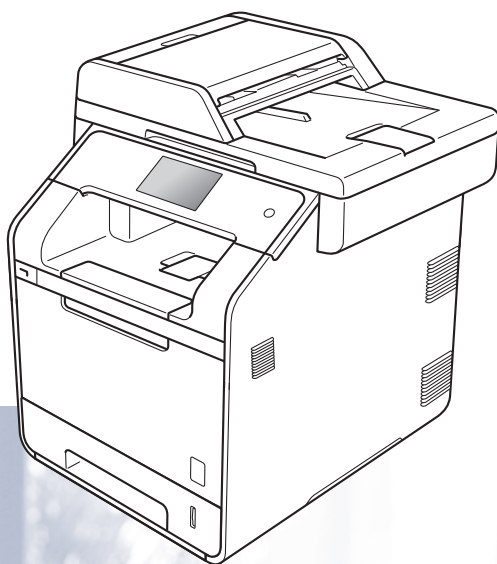

Non tutti i modelli sono disponibili in tutti i paesi.

Per contattare il servizio assistenza clienti

Completare le seguenti informazioni a titolo di riferimento futuro:

**Numero modello: MFC-L8650CDW /
MFC-L8850CDW / MFC-L9550CDW
(cerchiare il numero modello)**

Numero di serie: ¹ _____

Data dell'acquisto: _____

Luogo dell'acquisto: _____

¹ **Il numero di serie è posto sul retro dell'unità.
Conservare la Guida dell'utente con la ricevuta della
vendita quale documentazione permanente
dell'acquisto, in caso di furti, incendi o servizi
inerenti la garanzia.**

Registrare il prodotto on-line all'indirizzo

<http://www.brother.com/registration/>

Guide dell'utente: dove le posso trovare?

Quale guida?	Contenuto	Posizione
Guida di sicurezza prodotto	Leggere per primo questo manuale. Leggere le istruzioni per la sicurezza prima di configurare la macchina. Consultare la Guida per i marchi registrati e le restrizioni di legge.	Stampato / Nella confezione
Guida di installazione rapida	Attenersi alle istruzioni per la configurazione dell'apparecchio e per l'installazione dei driver e del software per il sistema operativo e il tipo di connessione in uso.	Stampato / Nella confezione
Guida per utenti base	Consente di conoscere le operazioni di base per l'invio di fax, la copia, la scansione e la stampa diretta e le operazioni di sostituzione dei materiali di consumo. Consultare i suggerimenti per la risoluzione dei problemi.	Stampato / Nella confezione Per Repubblica Ceca, Ungheria, Repubblica di Bulgaria, Repubblica di Polonia, Romania, Repubblica Slovacca: (Windows®) file PDF / CD-ROM / Nella confezione (Macintosh) file PDF / Brother Solutions Center ¹
Guida per utenti avanzati	Consente di apprendere le operazioni più avanzate: invio di fax, copia, funzionalità di protezione, stampa di report ed esecuzione della manutenzione di routine.	(Windows®) file PDF / CD-ROM / Nella confezione (Macintosh) file PDF / Brother Solutions Center ¹
Guida Software e Rete per l'utente	Questa guida fornisce istruzioni su scansione, stampa, PC-FAX e altre operazioni che possono essere eseguite collegando la macchina Brother a un computer. Si possono inoltre trovare informazioni utili sull'uso dell'utility Brother ControlCenter, sull'uso della macchina in un ambiente di rete e termini di uso frequente.	(Windows®) file HTML / CD-ROM / Nella confezione (Macintosh) file HTML / Brother Solutions Center ¹
Guida Google Cloud Print	Questa guida fornisce dettagli su come configurare la macchina Brother in un account Google e utilizzare i servizi Google Cloud Print™ per la stampa su Internet.	File PDF / Brother Solutions Center ¹
Guida alla stampa e alla scansione per dispositivi mobili per Brother iPrint&Scan	Questa guida contiene informazioni utili sulla stampa da dispositivi mobili e sulla scansione dalla macchina Brother ad un dispositivo mobile connesso su rete Wi-Fi®.	File PDF / Brother Solutions Center ¹

Quale guida?	Contenuto	Posizione
Guida all'utilizzo dei servizi web	Questa guida fornisce dettagli su come configurare e utilizzare la macchina Brother per eseguire scansioni, caricare e visualizzare immagini e file sui siti Web che forniscono tali servizi.	File PDF / Brother Solutions Center ¹

¹ Visitare il sito <http://solutions.brother.com/>.

Sommario

(Guida per utenti base)

1	Informazioni generali	1
	Utilizzo della documentazione	1
	Simboli e disposizioni utilizzati nella documentazione	1
	Accesso alle utility Brother (Windows®)	2
	Accesso alla Guida per utenti avanzati e alla Guida Software e Rete per l'utente	3
	Visualizzazione della documentazione	3
	Come accedere alle Guide dell'utente per le funzioni avanzate	4
	Accesso al servizio di assistenza Brother (Windows®)	5
	Accesso al servizio di assistenza Brother (Macintosh)	5
	Descrizione pannello dei comandi	6
	Touchscreen LCD	8
	Impostazione della schermata Ready	12
	Operazioni di base	12
	Impostazioni dei collegamenti rapidi	13
	Aggiunta di collegamenti rapidi per la copia	13
	Aggiunta di collegamenti rapidi per il fax	14
	Aggiunta di collegamenti rapidi per la scansione	15
	Aggiunta di collegamenti rapidi Web Connect	16
	Aggiunta di collegamenti rapidi alle app	17
	Modifica dei collegamenti rapidi	18
	Modifica dei nomi dei collegamenti rapidi	19
	Eliminazione dei collegamenti rapidi	19
	Richiamo dei collegamenti rapidi	19
	Impostare la data e l'ora	20
	Inserire le informazioni personali (identificativo)	20
	Impostazioni volume	21
	Volume degli squilli	21
	Volume del segnale acustico	21
	Volume del diffusore	22

2	Caricamento della carta	23
	Caricamento di carta e supporti di stampa	23
	Caricamento della carta nel vassoio standard e nel vassoio opzionale inferiore.....	23
	Caricamento della carta nel vassoio multifunzione (vassoio MP)	25
	Aree non digitalizzabili e non stampabili.....	30
	Impostazioni carta.....	31
	Formato carta	31
	Tipo carta.....	31
	Utilizzo del vassoio in modalità Copia	32
	Utilizzo del vassoio in modalità Fax.....	32
	Utilizzo del vassoio in modalità Stampa	33
	Carta e altri supporti di stampa accettati	34
	Carta e mezzi di stampa consigliati	34
	Tipo e formato carta	34
	Manipolazione e uso di carta speciale.....	36
3	Caricamento di documenti	39
	Come caricare i documenti.....	39
	Uso dell'alimentatore automatico documenti (ADF)	39
	Uso del piano dello scanner	40
4	Invio di un fax	41
	Come inviare un fax.....	41
	Interruzione delle operazioni del fax	42
	Invio tramite fax di documenti in formato Letter/Legal/Folio dal piano dello scanner.....	42
	Annullamento di un fax in corso	42
	Rapporto di verifica della trasmissione	43
5	Ricezione di un fax	44
	Modalità di ricezione	44
	Selezione della modalità Ricezione	44
	Utilizzo delle modalità di ricezione	46
	Solo fax.....	46
	Fax/Tel.....	46
	Manuale	46
	Segreteria telefonica esterna.....	46
	Impostazioni Modalità di ricezione	47
	Ritardo dello squillo	47
	Durata squilli F/T (solo modalità Fax/Tel).....	47
	Riconoscimento fax	48
	Anteprima fax (solo bianco e nero).....	49
	Come visualizzare l'anteprima di un fax ricevuto	49
	Disattivazione dell'anteprima fax	51

6	Uso di PC-FAX	52
	Come utilizzare PC-FAX.....	52
	Ricezione PC-FAX (solo Windows®).....	52
	Invio PC-Fax.....	53
7	Servizi Telefonici e dispositivi esterni	54
	Servizi telefonici.....	54
	Impostazione del tipo di linea telefonica.....	54
	Connessione ad una TAD esterna	55
	Connessioni.....	55
	Registrazione di un messaggio in uscita (OGM).....	56
	Collegamenti multilinea (PBX).....	56
	Telefoni esterni e derivazione.....	56
	Collegamento di un telefono esterno o di un telefono in derivazione	56
	Utilizzo di telefoni esterni o in derivazione.....	57
	Solo modalità Fax/Tel.....	57
	Utilizzo di un telefono cordless esterno non Brother	57
	Utilizzo dei codici remoti	57
8	Composizione e memorizzazione di numeri	59
	Come comporre i numeri	59
	Composizione manuale	59
	Composizione dalla Rubrica.....	59
	Ricerca LDAP	59
	Ricomposizione fax	59
	Memorizzazione di numeri.....	60
	Memorizzazione di una pausa.....	60
	Memorizzazione dei numeri nella rubrica	60
	Modifica di nomi o numeri dalla rubrica	61
9	Riproduzione di copie	62
	Come eseguire le copie.....	62
	Interruzione copia.....	62
	Copia impostazioni predefinite	62
	Impostazioni e opzioni di copia.....	63
10	Stampa da un'unità di memoria flash USB o da una fotocamera digitale che supporta la memoria di massa	64
	Creazione di un file PRN per la stampa diretta.....	64
	Stampa diretta da un'unità di memoria flash USB o da una fotocamera digitale che supporta la memoria di massa	65
	Modifica delle impostazioni predefinite per la stampa diretta	67
11	Come stampare da un computer	68
	Stampa di un documento.....	68

12	Come eseguire la scansione da un computer	69
	Prima della scansione.....	69
	Scansione di un documento come file PDF mediante ControlCenter4 (Windows®)	70
	Come eseguire la scansione di un documento come file PDF tramite il touchscreen	72
A	Manutenzione ordinaria	74
	Sostituzione dei materiali di consumo	74
	Sostituzione delle cartucce toner.....	78
	Sostituzione dell'unità tamburo.....	84
	Sostituzione del gruppo cinghia.....	90
	Sostituzione della vaschetta di recupero toner.....	95
	Pulizia e controllo della macchina.....	102
	Pulizia dell'esterno dell'apparecchio.....	103
	Pulizia del piano dello scanner	104
	Pulizia delle aperture dello scanner laser.....	105
	Pulizia dei fili corona.....	109
	Pulizia del gruppo tamburo.....	112
	Pulizia dei rulli di presa.....	118
	Calibrazione del colore.....	119
	Registrazione del colore.....	120
	Correzione automatica.....	120
B	Risoluzione dei problemi	121
	Identificazione del problema.....	121
	Messaggi di errore e manutenzione	123
	Trasferire i fax o il rapporto giornale fax.....	132
	Documenti inceppati	134
	Documento inceppato nella parte superiore dell'alimentatore automatico.....	134
	Documento inceppato sotto al coperchio documenti.....	134
	Rimozione di documenti di piccole dimensioni inceppati nell'alimentatore automatico di documenti.....	135
	Documento inceppato nel vassoio di uscita	135
	Inceppamenti della carta.....	136
	La carta è inceppata nel vassoio multifunzione.....	136
	La carta è inceppata nel vassoio carta 1 o 2	137
	Carta inceppata nella parte posteriore dell'apparecchio	138
	Carta inceppata all'interno dell'apparecchio.....	140
	La carta è inceppata sotto il vassoio carta	143
	Se si hanno difficoltà con l'apparecchio.....	145
	Impostazione rilevazione segnale libero.....	154
	Interferenza sulla linea telefonica / VoIP	154
	Miglioramento della qualità di stampa	155
	Informazioni sull'apparecchio	163
	Controllo del numero seriale.....	163
	Controllo della versione del firmware	163
	Ripristino operazioni	163
	Come effettuare il ripristino dell'apparecchio.....	164

C	Tabelle di funzionalità e impostazioni	165
	Utilizzo delle tabelle delle impostazioni	165
	Tabelle delle impostazioni	166
	Tabelle delle funzionalità	192
	Digitazione testo	221
D	Specifiche tecniche	222
	Generale	222
	Dimensioni documento	225
	Supporti di stampa	226
	Fax	227
	Copia	228
	Scanner	229
	Stampante	230
	Interfacce	231
	Rete	232
	Funzione Stampa diretta.....	233
	Requisiti del computer	234
	Materiali di consumo.....	235
	Informazioni importanti sulla durata della cartuccia toner.....	236
E	Indice	238

Sommario

(Guida per utenti avanzati)

È possibile visualizzare la Guida per utenti avanzati.

Windows®: file PDF / CD-ROM / Nella confezione

Macintosh: file PDF / Brother Solutions Center all'indirizzo
<http://solutions.brother.com/>

La Guida per utenti avanzati descrive le seguenti funzionalità e operazioni.

1 Impostazione generale

Memorizzazione
Impostazione della modalità di composizione a toni o a impulsi
Ora legale automatica
Impostazione del fuso orario
Funzioni per l'ecologia
Funzione modalità silenziosa
Touchscreen

2 Funzioni per la sicurezza

Secure Function Lock 3.0
Autenticazione Active Directory
IPSec
Blocco delle impostazioni
Limitazioni di composizione (solo modelli MFC)

3 Invio di un fax (solo modelli MFC)

Opzioni di invio aggiuntive
Operazioni di invio aggiuntive

4 Ricezione di un fax (solo modelli MFC)

Opzioni di ricezione in memoria
Recupero remoto
Operazioni di ricezione aggiuntive

5 Composizione e memorizzazione di numeri (solo modelli MFC)

Operazioni di composizione aggiuntive
Altri metodi per memorizzare i numeri

6 Stampa dei rapporti

Rapporti fax (solo modelli MFC)
Rapporti

7 Produzione di copie

Impostazioni di copia

A Manutenzione ordinaria

Controllo della macchina
Sostituzione dei componenti soggetti a manutenzione periodica
Imballaggio e spedizione della macchina

B Opzioni

Opzioni
Vassoio carta opzionale (per DCP-L8400CDN, DCP-L8450CDW, MFC-L8650CDW e MFC-L8850CDW (LT-320CL))
(per MFC-L9550CDW (LT-325CL))
Scheda di memoria

C Glossario

D Indice

Utilizzo della documentazione

Complimenti per l'acquisto dell'apparecchio Brother. Consultando la documentazione è possibile ottenere il massimo dal proprio apparecchio.

Simboli e disposizioni utilizzati nella documentazione

Nella documentazione vengono utilizzati i simboli e le disposizioni che seguono.

AVVERTENZA

AVVERTENZA indica una situazione potenzialmente pericolosa che, se non evitata, può causare la morte o lesioni gravi.

IMPORTANTE

IMPORTANTE indica una situazione potenzialmente pericolosa che può causare danni alle cose o la perdita di funzionalità del prodotto.

NOTA

Le note danno indicazioni su come affrontare una situazione che potrebbe presentarsi oppure suggerimenti sulla modalità di funzionamento dell'operazione al momento in esecuzione in abbinamento ad altre funzioni.



I segnali di pericolo di tipo elettrico avvertono della possibilità di scosse elettriche.



I segnali relativi al pericolo di incendio avvisano l'utente della possibilità che si sviluppi un incendio.



I segnali relativi alle superfici calde avvisano di non toccare le parti surriscaldate dell'apparecchio.



I segnali di divieto indicano azioni che non devono essere eseguite.

Grassetto Lo stile in grassetto identifica i numeri del tastierino del pannello tattile o sulla schermata del computer.

Corsivo Il corsivo evidenzia un punto importante o rimanda ad un argomento correlato.

Courier New Il font Courier New identifica i messaggi mostrati sul touchscreen della macchina.

Seguire tutte le avvertenze e le istruzioni riportate sul prodotto.

NOTA

La maggior parte delle illustrazioni contenute in questa Guida dell'utente si riferiscono al modello MFC-L8850CDW.

Accesso alle utility Brother (Windows®)

Brother Utilities  è un programma per il lancio di applicazioni che offre un comodo accesso a tutte le applicazioni Brother installate sul dispositivo.

1 (Windows® 7 / Windows Vista® / Windows® XP)



Fare clic sul menu  (**Fare clic per iniziare.**), selezionare **Tutti i programmi > Brother >**

 **Brother Utilities**

(Windows® 8)

Toccare o fare clic su  (**Brother Utilities**) sulla schermata iniziale o sul desktop.

(Windows® 8.1)

Spostare il mouse verso l'angolo in basso a sinistra della schermata **Start** e fare clic su  (se si usa un dispositivo touch, scorrere verso l'alto nella schermata **Start** per far apparire la schermata **App**). Quando appare la schermata **App**, toccare o fare clic su  (**Brother Utilities**).

2 Selezionare il dispositivo.

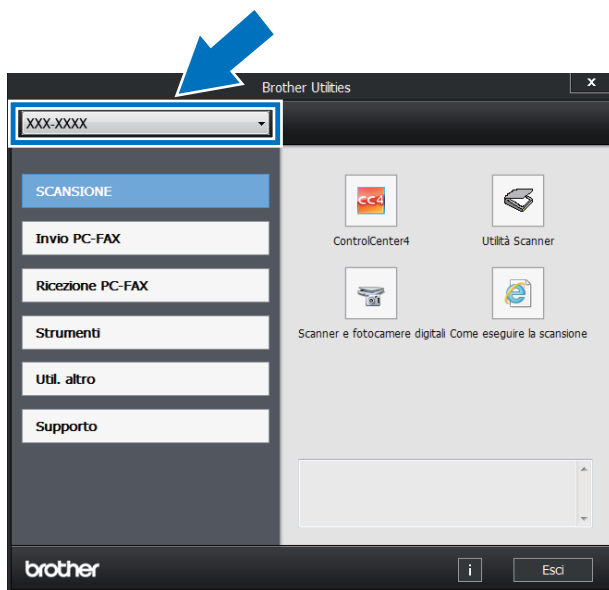

3 Scegliere l'operazione da utilizzare.

Accesso alla Guida per utenti avanzati e alla Guida Software e Rete per l'utente

La Guida per utenti base non contiene tutte le informazioni relative all'apparecchio, quali l'utilizzo delle funzioni avanzate di fax, copia, stampante, scanner, PC-FAX e rete. Una volta pronti ad apprendere informazioni dettagliate su queste operazioni, leggere la **Guida per utenti avanzati** e la **Guida Software e Rete per l'utente** sul CD-ROM.

NOTA

Macintosh: la Guida per utenti avanzati e la Guida Software e Rete per l'utente sono reperibili sul Brother Solutions Center all'indirizzo <http://solutions.brother.com/>.

Visualizzazione della documentazione

Visualizzazione della documentazione (Windows®)

(Windows® 7 / Windows Vista® / Windows® XP)

Per visualizzare la documentazione, dal menu  (**Start**), selezionare **Tutti i**

programmi > **Brother** >  **Brother Utilities**. Fare clic sull'elenco a discesa e scegliere il nome del modello (se non è già selezionato). Fare clic su **Supporto** nella barra di navigazione sinistra, quindi fare clic su **Guida dell'utente**.

(Windows® 8)

Fare clic su  (**Brother Utilities**), quindi fare clic sull'elenco a discesa e scegliere il nome del modello (se non è già selezionato). Fare clic su **Supporto** nella barra di navigazione sinistra, quindi fare clic su **Guida dell'utente**.

Se non è stato installato il software, è possibile trovare la documentazione sul CD-ROM seguendo questi passaggi:

- 1 Accendere il computer. Inserire il CD-ROM nell'apposita unità.

NOTA

Se non appare la schermata Brother, andare in **Computer (Risorse del computer)**. (Windows® 8: fare clic su  (Esplora file) sulla barra delle attività, quindi andare a **Computer (Questo PC)**.) Fare doppio clic sull'icona del CD-ROM, quindi doppio clic su **start.exe**.

- 2 Se compare la schermata con il nome del modello, fare clic sul nome del modello.
- 3 Se compare la schermata della lingua, fare clic sulla propria lingua. Viene visualizzato il menu principale del CD-ROM.



- 4 Fare clic su **Guida dell'utente**.
- 5 Fare clic su **Guida dell'utente sul CD-ROM**. Scegliere il proprio paese se viene visualizzata la schermata di selezione del paese. Scegliere la guida desiderata nell'elenco delle guide dell'utente visualizzato.

Visualizzazione della documentazione (Macintosh)

È possibile visualizzare e scaricare le guide dell'utente dal Brother Solutions Center all'indirizzo: <http://solutions.brother.com/>. Fare clic **Manuali** sulla pagina del modello per scaricare la documentazione.

Come trovare le indicazioni per la scansione

Diverse sono le modalità per la scansione dei documenti. È possibile trovare le istruzioni nel modo seguente:

Guida Software e Rete per l'utente

- *Scansione*
- *ControlCenter*
- *Scansione in rete*

Guida rapida dell'utente Nuance™ PaperPort™ 12SE

(Windows®)

- È possibile visualizzare la Guida rapida dell'utente completa di Nuance™ PaperPort™ 12SE dalla scheda Guida dell'applicazione Nuance™ PaperPort™ 12SE.

Presto! Guida dell'utente PageManager (Macintosh)

NOTA

Presto! PageManager deve essere scaricato e installato prima dell'uso (per ulteriori istruzioni vedere *Accesso al servizio di assistenza Brother (Macintosh)* >> pagina 5.

- È possibile visualizzare La Guida dell'utente completa di Presto! PageManager dalla sezione Help dell'applicazione Presto! PageManager.

Come trovare le indicazioni per impostare la rete

La macchina può essere collegata a una rete wireless o cablata.

- Istruzioni di base per l'impostazione: (>> Guida di installazione rapida.)
- Connessione a un punto di accesso o il router senza fili supporta Wi-Fi Protected Setup™ o AOSS™: (>> Guida Software e Rete per l'utente.)
- Maggiori informazioni sulla configurazione di rete: (>> Guida Software e Rete per l'utente.)

Come accedere alle Guide dell'utente per le funzioni avanzate

È possibile visualizzare e scaricare queste Guide dal Brother Solutions Center:

<http://solutions.brother.com/>

Fare clic su **Manuali** nella pagina del proprio modello per scaricare la documentazione.

Guida Google Cloud Print

Questa guida fornisce informazioni su come configurare la macchina Brother in un account Google e utilizzare i servizi Google Cloud Print™ per la stampa su Internet.

Guida alla stampa e alla scansione per dispositivi mobili per Brother iPrint&Scan

Questa Guida contiene informazioni utili sulla stampa da dispositivi mobili e sulla scansione dalla macchina Brother ad un dispositivo mobile connesso su rete Wi-Fi.

Guida all'utilizzo dei servizi web

Questa Guida fornisce informazioni su come configurare e utilizzare la macchina Brother per eseguire scansioni, caricare e visualizzare immagini e file sui siti Web che forniscono tali servizi.

Accesso al servizio di assistenza Brother (Windows®)

È possibile trovare tutti i contatti necessari, ad esempio per l'assistenza sul Web (Brother Solutions Center), sul CD-ROM.

- Fare clic su **Assistenza Brother** sulla **Menu superiore**. Viene visualizzata la schermata del servizio di assistenza Brother.



- Per accedere al nostro sito Web (<http://www.brother.com/>), fare clic su **Pagina principale Brother**.
- Per le ultime novità e le informazioni di assistenza sul prodotto (<http://solutions.brother.com/>), fare clic su **Brother Solutions Center**.
- Per visitare il nostro sito Internet per cercare forniture Brother originali (<http://www.brother.com/original/>), fare clic su **Informazioni sui materiali di consumo**.
- Per accedere al Brother CreativeCenter (<http://www.brother.com/creativecenter/>) per progetti fotografici GRATUITI e download scaricabili, fare clic su **Brother CreativeCenter**.
- Per ritornare a **Menu superiore**, fare clic su **Indietro** se le operazioni sono terminate, fare clic su **Esci**.

Accesso al servizio di assistenza Brother (Macintosh)

Si possono trovare tutti i contatti desiderati, come il supporto web.

Visitare il Brother Solutions Center all'indirizzo <http://solutions.brother.com/>.

Descrizione pannello dei comandi

MFC-L8650CDW ha uno schermo touchscreen LCD e un pannello tattile da 3,7 pollici (93,4 mm).
MFC-L8850CDW e MFC-L9550CDW hanno un touchscreen LCD e un pannello tattile da 4,85 pollici (123,2 mm).



NOTA

Le figure del pannello di controllo si riferiscono a MFC-L9550CDW.

- 1  **Lettore NFC**
(Near Field Communication)
(MFC-L9550CDW)



È possibile usare l'autenticazione di scheda toccando la scheda IC del lettore NFC sul pannello di controllo.

- 2 **Touchscreen LCD**
(display a cristalli liquidi)

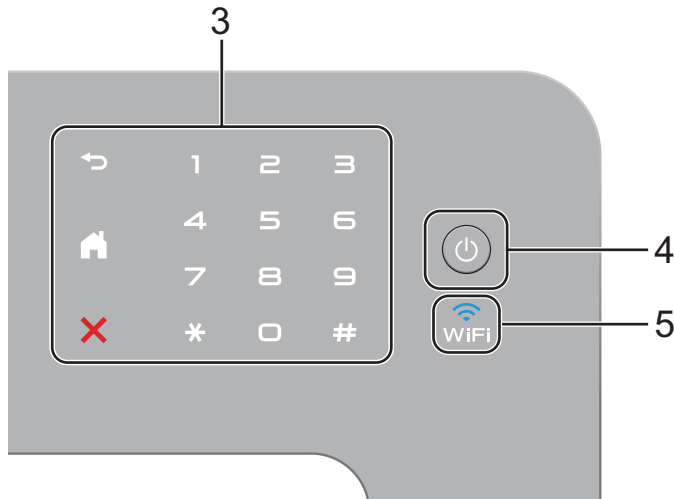
Questo è un touchscreen LCD. È possibile accedere ai menu e alle opzioni premendoli quando vengono visualizzati sullo schermo.



3 Touchpanel:

-  **Posteriore**
Premere per tornare al livello del menu precedente.
-  **Home**
Premere per tornare alla schermata Home. L'impostazione predefinita mostra la data e l'ora, tuttavia è possibile modificare l'impostazione predefinita della schermata Home (vedere *Impostazione della schermata Ready* ►► pagina 12).
-  **Annulla**
Premere per annullare un'operazione.
- **Tastiera**
Premere i numeri sul pannello tattile per comporre numeri telefonici o di fax o per immettere il numero di copie.

4 Alimentazione On/Off

Premere  per accendere il dispositivo.

Tenere premuto  per spegnere la macchina. Sul touchscreen LCD viene visualizzato *Spegnimento* e rimane attivo per alcuni secondi.

5

La spia del Wi-Fi è accesa quando la macchina Brother è collegata a un punto di accesso wireless.

Touchscreen LCD

È possibile selezionare tre tipi di schermate per la schermata Home. Quando è visualizzata la schermata Home, è possibile modificare la schermata visualizzata sfogliando a destra o a sinistra o premendo ◀ ▶.

Le schermate seguenti indicano lo stato delle macchine quando la stampante è inattiva.

	<p>Schermata Home</p> <p>La schermata Home visualizza la data e l'ora e consente l'accesso a fax, copia, scansione, configurazione Wi-Fi, livelli del toner, impostazioni e collegamenti rapidi.</p> <p>Quando viene visualizzata la schermata Home, la macchina è in modalità Ready. Quando la funzione Secure Function Lock ¹ è attiva, viene visualizzata un'icona. Quando è abilitata l'autenticazione Active Directory ¹, il pannello di controllo della macchina viene bloccato.</p> <p>¹ >> Guida per utenti avanzati.</p>
	<p>Schermata Altro1</p> <p>La schermata Altro1 offre l'accesso alla schermata dei collegamenti rapidi e ad altre funzionalità, quali Stampa protetta, Web Shortcut e Apps.</p>
	<p>Schermata Altro2</p> <p>La schermata Altro2 consente di accedere alla schermata dei collegamenti rapidi e al menu USB.</p>

NOTA

Per Scorrere rapidamente si intende un tipo di operazione dell'utente sul touchscreen, che viene eseguita passando il dito sullo schermo per visualizzare la pagina o l'elemento successivo.



1 Modalità:

- Fax
Consente di accedere alla modalità Fax.
- Copia
Consente di accedere alla modalità Copia.
- Scansione
Consente di accedere alla modalità Scansione.

2 (Configurazione Wi-Fi)

Se si utilizza una connessione wireless la potenza corrente del segnale senza fili viene indicata con un intervallo compreso tra una e quattro tacche nella schermata della Modalità Ready.



È possibile configurare con facilità le impostazioni wireless premendo  (per maggiori informazioni, ►► Guida Software e Rete per l'utente.)

3 (Toner)

Vedere la durata rimanente del toner.
Premere per accedere al menu **Toner**.

NOTA

La durata rimanente del toner dipende dai tipi di documenti stampati e dall'uso effettuato dal cliente.

4 (Impostaz.)

Premere per accedere alle impostazioni principali (per ulteriori informazioni, vedere *Schermata Impostazioni* ►► pagina 11).

5 Data e ora

Vedere la data e l'ora impostate nella macchina.

6  **Scorciatoie (Scorciatoie)**

Premere per configurare i collegamenti rapidi.

È possibile eseguire rapidamente una copia, una scansione, inviare un fax e collegarsi a un servizio web tramite le opzioni impostate come collegamenti rapidi.

NOTA

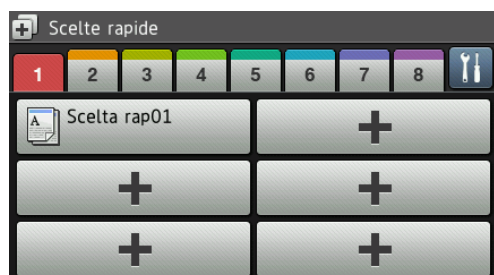

Sono disponibili otto schede di collegamenti rapidi. È possibile installare fino a sei collegamenti rapidi in ogni scheda. Saranno quindi disponibili 48 collegamenti rapidi.

7 **Protetto Stampa**

Consente di accedere al menu di stampa sicura.

8 **Web**

Premere per connettere la macchina Brother a un servizio internet (per ulteriori informazioni, ►► Guida all'utilizzo dei servizi web).

9 **App**

Le app possono aver subito aggiunte e/o i nomi possono essere stati variati dal provider dalla pubblicazione del documento (per maggiori informazioni, ►► Guida all'utilizzo dei servizi web).

10 **USB**

Premere per accedere ai menu di stampa diretta e Scansione su USB.



11 **Nuovo fax**

Quando *Anteprima fax* è impostato su Sì, è possibile vedere quanti nuovi fax sono stati ricevuti in memoria.



12 **Icona di avvertimento** 



L'icona di avvertimento  viene visualizzata in caso di errore o messaggio di manutenzione; premere *Dettagli* per visualizzare e premere  per tornare alla modalità Ready.

Per i dettagli, vedere *Messaggi di errore e manutenzione* ►► pagina 123.

NOTA

- Questo prodotto adotta il font di ARPHIC TECHNOLOGY CO.,LTD.
- Sono utilizzati MascotCapsule UI Framework e MascotCapsule Tangiblet sviluppati da HI CORPORATION. MascotCapsule è un marchio registrato di HI CORPORATION in Giappone.



Schermata Impostazioni

Se si preme  sul touchscreen vengono visualizzate le impostazioni della macchina.

È possibile controllare e accedere alle impostazioni della macchina dalla seguente schermata.



1 Toner

Vedere la durata rimanente del toner.

Premere per accedere al menu **Toner**.

2 Modalità di ricezione

Vedere la modalità di ricezione attuale.

- Fax
- Fax/Tel
- Tel./Segr. Est.
- Manuale

3 Rete

Premere per configurare la connessione di rete.

Se si utilizza una connessione wireless la potenza corrente del segnale senza fili viene indicata con un intervallo compreso da una a quattro tacche nella schermata.

4 (Data e Ora)

Vedere la data e l'ora.

Premere per accedere al menu **Data e Ora**.

5 Anteprima fax

vedere lo stato di Anteprima fax.

Premere per accedere all'impostazione di anteprima fax.

6 Tutte le imp.

Premere per accedere al menu completo Impostazioni.

7 Imp. Vassoio

Vedere il formato carta selezionato.

Premere per modificare le informazioni del formato e del tipo di carta se necessario.



8 Wi-Fi Direct

Premere per configurare la connessione di rete Wi-Fi Direct™.

Impostazione della schermata Ready

Impostare la schermata Ready a Home, Altro1 o Altro2.

Quando la macchina è inattiva o si preme , il touchscreen torna alla schermata impostata.

- 1 Premere .
- 2 Premere Tutte le imp..
- 3 Scorrere rapidamente verso l'alto o verso il basso, oppure premere ▲ o ▼ per visualizzare Setup generale.
- 4 Premere Setup generale.
- 5 Scorrere rapidamente verso l'alto o verso il basso, oppure premere ▲ o ▼ per visualizzare Impostazioni pulsante.
- 6 Premere Impostazioni pulsante.
- 7 Premere Impostazioni pulsante Home.
- 8 Premere Home, Altro1 o Altro2.
- 9 Premere .
La macchina accede alla schermata Home selezionata.

Operazioni di base

Premere sul touchscreen per attivarlo. Per visualizzare e aprire tutti i menu o le opzioni a schermo, sfogliare a sinistra, a destra, verso l'alto o verso il basso o premere ◀▶ o ▲▼ per scorrere l'elenco.

IMPORTANTE

NON premere il touchscreen con un oggetto appuntito, ad esempio una penna o uno stilo, onde evitare di danneggiare la macchina.

Nella procedura di seguito è mostrato come cambiare un'impostazione dell'apparecchio. Nell'esempio, l'impostazione di retroilluminazione del touchscreen viene cambiata da Chiaro a Medio.

- 1 Premere .
- 2 Premere Tutte le imp..
- 3 Scorrere rapidamente verso l'alto o verso il basso, oppure premere ▲ o ▼ per visualizzare Setup generale.



- 4 Premere Setup generale.

- 5 Scorrere rapidamente verso l'alto o verso il basso, oppure premere ▲ o ▼ per visualizzare Imp. Display.



- 6 Premere Imp. Display.

- 7 Premere Sfondo.

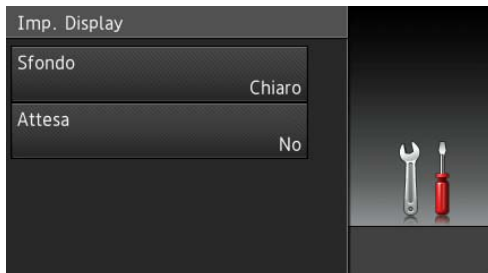

- 8 Premere Medio.

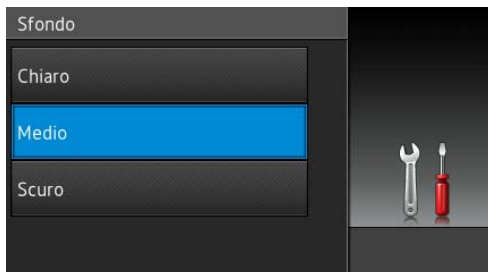

NOTA

Premere  per tornare al livello precedente.

- 9 Premere .



Impostazioni dei collegamenti rapidi

È possibile aggiungere le impostazioni per fax, copia, scansione e il collegamento a un servizio Web utilizzati con maggiore frequenza, impostandoli come collegamenti rapidi. In seguito sarà possibile richiamare e applicare tali impostazioni in maniera rapida e semplice. Si possono aggiungere fino a 48 collegamenti rapidi.

Aggiunta di collegamenti rapidi per la copia

In un collegamento rapido per la copia è possibile includere le seguenti impostazioni:

- Qualità
- Ingrandimento/Riduzione
- Densità
- Contrasto
- Impila/Ordina
- Layout pagina
- Regolazione colore
- Copia fronte/retro
- Layout pagina copia fronte-retro
- Vassoio
- Rimuovi colore di sfondo

- 1 Premere  Scorciatoie.
- 2 Premere una scheda da 1 a 8.
- 3 Premere  se non è stato aggiunto un collegamento rapido.
- 4 Premere Copia.
- 5 Leggere le informazioni sul touchscreen e quindi confermarle premendo OK.
- 6 Scorrere verso l'alto o verso il basso, oppure premere ▲ o ▼ per visualizzare le impostazioni di copia predefinite, quindi premere sulla voce desiderata.

- 7 Scorrere rapidamente verso l'alto o verso il basso, oppure premere ▲ o ▼ per visualizzare le impostazioni disponibili e premere quella desiderata.
- 8 Scorrere rapidamente verso l'alto o verso il basso, oppure premere ▲ o ▼ per visualizzare le impostazioni disponibili e premere l'opzione desiderata.
Ripetere le fasi 7 e 8 fino ad aver selezionato tutte le impostazioni per il collegamento rapido in questione.
- 9 Una volta terminata la modifica delle impostazioni, premere **Salva come Scelta rapida**.
- 10 Leggere e confermare l'elenco visualizzato di impostazioni selezionate e quindi premere **OK**.
- 11 Immettere un nome per il collegamento rapido tramite la tastiera sul touchscreen della macchina. (Per inserire caratteri, vedere *Digitazione testo* ►► pagina 221.)
Premere **OK**.
- 12 Premere **OK** per salvare il collegamento rapido.

Aggiunta di collegamenti rapidi per il fax

In un collegamento rapido per il fax è possibile includere le seguenti impostazioni:

- Indirizzo
- Risoluzione fax
- Fax fronte/retro
- Contrasto
- Trasm.Circol.
- TX tempo reale
- Impostazione copertina
- Modo Overseas
- Dimensioni area di scansione

- 1 Premere  **Scorciatoie**.

- 2 Premere una scheda da 1 a 8.
- 3 Premere  se non è stato aggiunto un collegamento rapido.
- 4 Premere **Fax**.
- 5 Leggere le informazioni sul touchscreen e quindi confermarle premendo **OK**.
- 6 Immettere il numero di fax o di telefono tramite la tastiera sul pannello tattile, la rubrica o la cronologia chiamate sul touchscreen. Al termine, passare al punto 7.

NOTA

- Il numero di fax può essere composto da un massimo di 20 caratteri.
- Se il collegamento rapido deve essere utilizzato per la trasmissione, premere **Opzioni** e selezionare **Trasm.Circol.** nella fase 8 prima di immettere il numero di fax o di telefono nella fase 6.
- È possibile immettere fino a 20 numeri di fax se il collegamento rapido è destinato alla trasmissione. È possibile immettere i numeri di fax in qualsiasi combinazione di numeri di gruppo e di numeri di fax singoli dalla rubrica o inserirli manualmente (►► Guida per utenti avanzati).
- Quando si immette un numero di fax in un collegamento rapido, viene aggiunto automaticamente alla rubrica. Il nome nella rubrica sarà il nome del collegamento rapido affiancato da un numero sequenziale.

- 7 Premere **Opzioni**.
- 8 Scorrere rapidamente verso l'alto o verso il basso, oppure premere ▲ o ▼ per visualizzare le impostazioni disponibili e premere quella desiderata.
- 9 Premere l'opzione desiderata.
Ripetere le fasi 8 e 9 fino ad aver selezionato tutte le impostazioni per il collegamento rapido in questione.
Premere **OK**.

- 10 Una volta terminata la modifica delle impostazioni, premere **Salva come Scelta rapida**.
- 11 Leggere e confermare l'elenco visualizzato di impostazioni selezionate e quindi premere **OK**.
- 12 Immettere un nome per il collegamento rapido tramite la tastiera sul touchscreen della macchina. (per inserire le lettere più facilmente, vedere *Digitazione testo* >> pagina 221).
Premere **OK**.
- 13 Premere **OK** per salvare il collegamento rapido.

Aggiunta di collegamenti rapidi per la scansione

In un collegamento rapido per la scansione è possibile includere le seguenti impostazioni:

su USB

- Scans. fronte/retr
- Tipo scansione
- Risoluzione
- Tipo file
- Dimensioni area di scansione
- Nome file
- Dimensioni file
- Rimuovi colore di sfondo

a server e-mail (MFC-L8650CDW è supportato solo dopo il download di IFAX)



- Indirizzo
- Scans. fronte/retr
- Tipo scansione
- Risoluzione
- Tipo file
- Dimensioni area di scansione
- Dimensioni file

a OCR/a File/a Immagine/a E-mail

- PC Select

su FTP/SFTP/a Rete

■ Nome profilo

- 1 Premere  Scorciatoie .
- 2 Premere una scheda da 1 a 8.
- 3 Premere  se non è stato aggiunto un collegamento rapido.
- 4 Premere Scansione.
- 5 Scorrere rapidamente verso l'alto o verso il basso, oppure premere ▲ o ▼ per visualizzare il tipo di scansione desiderato e premerlo.

6 Procedere nel modo seguente:

- Se è stato premuto su USB, leggere le informazioni sul touchscreen e premere **OK** per confermare. Passare al punto 9.
- Se è stato premuto a server e-mail, leggere le informazioni sul touchscreen e premere **OK** per confermare. Passare al punto 7.
- Se si preme a OCR, a File, a Immagine o a E-mail, leggere le informazioni sul touchscreen e premere **OK** per confermare. Passare al punto 8.
- Se si preme su FTP/SFTP o a Rete, leggere le informazioni sul touchscreen e premere **OK** per confermare.

Scorrere rapidamente verso l'alto o verso il basso, oppure premere ▲ o ▼ per visualizzare il nome del profilo e premerlo.

Premere **OK** per confermare il nome del profilo selezionato. Passare al punto 14.

NOTA

Per aggiungere un collegamento rapido per su FTP/SFTP e a Rete è necessario aver prima aggiunto il nome profilo.

- 7** Procedere nel modo seguente:
- Per immettere manualmente l'indirizzo di posta elettronica, premere **Manuale**. Immettere l'indirizzo di posta elettronica tramite la tastiera sul touchscreen della macchina. (per inserire le lettere più facilmente, vedere *Digitazione testo* >> pagina 221).

Premere **OK**.

- Per immettere l'indirizzo di posta elettronica da **Rubrica**, premere **Rubrica**. Scorrere rapidamente verso l'alto o verso il basso, oppure premere ▲ o ▼ per visualizzare l'indirizzo di posta elettronica desiderato e premerlo.

Premere **OK**.

Dopo aver confermato l'indirizzo di posta elettronica immesso, premere **OK**. Passare al punto **9**.

NOTA

Per visualizzare l'elenco degli indirizzi immessi, premere il tasto **Dettagli**.

- 8** Procedere nel modo seguente:
- Quando la macchina è collegata al computer tramite USB:

Premere **OK** per confermare la selezione di USB come Nome PC. Passare al punto **14**.
 - Quando la macchina è connessa a una rete:

Scorrere rapidamente verso l'alto o verso il basso, oppure premere ▲ o ▼ per visualizzare il nome PC e premerlo. Premere **OK** per confermare il nome PC selezionato. Passare al punto **14**.

- 9** Premere **Opzioni**.

- 10** Scorrere rapidamente verso l'alto o verso il basso, oppure premere ▲ o ▼ per visualizzare le impostazioni disponibili e premere quella desiderata.

- 11** Scorrere rapidamente verso l'alto o verso il basso, oppure premere ▲ o ▼ per visualizzare le impostazioni disponibili e premere l'opzione desiderata. Ripetere le fasi **10** e **11** fino ad aver selezionato tutte le impostazioni per il collegamento rapido in questione. Premere **OK**.

- 12** Rivedere le impostazioni selezionate:
- Se è necessario apportare ulteriori cambiamenti, ritornare al passo **9**.
 - Premere **Salva come Scelta rapida** al termine delle modifiche.

- 13** Rivedere le impostazioni sul touchscreen e quindi premere **OK**.

- 14** Immettere un nome per il collegamento rapido tramite la tastiera sul touchscreen della macchina. (per inserire le lettere più facilmente, vedere *Digitazione testo* >> pagina 221). Premere **OK**.

- 15** Leggere le informazioni sul touchscreen e quindi premere **OK** per salvare il collegamento rapido.



Aggiunta di collegamenti rapidi Web Connect

In un collegamento rapido Web Connect è possibile includere le impostazioni per i servizi seguenti:

- Skydrive®
- Box
- Picasa Web Albums™
- Google Drive™
- Flickr®
- Facebook
- Evernote®
- Dropbox

NOTA

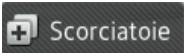
- I servizi Web possono aver subito aggiunte e/o i nomi possono essere stati variati dal provider dalla pubblicazione del documento.
- Per aggiungere un collegamento rapido Web Connect, occorre disporre di un account del servizio desiderato (per ulteriori informazioni, >> Guida all'utilizzo dei servizi web).

- 1 Premere  Scorciatoie .
- 2 Premere una scheda da 1 a 8.
- 3 Premere  se non è stato aggiunto un collegamento rapido.
- 4 Premere Web.
- 5 Se vengono visualizzate le informazioni relative alla connessione Internet, leggere le informazioni e confermarle premendo OK.

NOTA

Occasionalmente, aggiornamenti o avvisi sulle funzioni della macchina verranno visualizzati sul touchscreen della macchina.

Leggere le informazioni e premere OK.

- 6 Scorrere rapidamente verso destra o verso sinistra, oppure premere ◀ o ▶ per visualizzare i servizi disponibili, quindi premere il servizio desiderato.
- 7 Premere sull'account.
Se l'account richiede un codice PIN, immetterlo tramite la tastiera del touchscreen della macchina.
Premere OK.
- 8 Premere la funzione desiderata.

NOTA

Le funzioni che possono essere impostate variano in funzione del servizio selezionato.

- 9 Leggere e confermare l'elenco visualizzato di funzioni selezionate e quindi premere OK.
- 10 Immettere un nome per il collegamento rapido tramite la tastiera sul touchscreen. (Per l'inserimento di lettere, vedere *Digitazione testo* >> pagina 221.)
Premere OK.
- 11 Premere OK per salvare il collegamento rapido.



Aggiunta di collegamenti rapidi alle app

Le impostazioni per questi servizi possono essere inserite in un collegamento rapido alle app:

- NoteScan
- Contorno&Scansione
- Contorno&Copia

NOTA

I servizi Web possono aver subito aggiunte e/o i nomi possono essere stati variati dal provider dalla pubblicazione del documento.

- 1 Premere  Scorciatoie .
- 2 Premere una scheda da 1 a 8.
- 3 Premere  se non è stato aggiunto un collegamento rapido.
- 4 Premere App.
- 5 Se vengono visualizzate le informazioni relative alla connessione Internet, leggere le informazioni e confermarle premendo OK.

NOTA

Occasionalmente, aggiornamenti o avvisi sulle funzioni della macchina verranno visualizzati sul touchscreen.

Leggere le informazioni e premere OK.

- 6 Scorrere rapidamente verso destra o verso sinistra, oppure premere ◀ o ▶ per visualizzare le app disponibili, quindi premere l'app desiderata.
- 7 Premere sull'account.
Se l'account richiede un codice PIN, immetterlo tramite la tastiera del touchscreen della macchina.
Premere OK.
- 8 Premere l'app desiderata.
- 9 Leggere e confermare l'elenco visualizzato di app selezionate, quindi premere OK.
- 10 Immettere un nome per il collegamento rapido tramite la tastiera sul touchscreen della macchina. (Per l'inserimento di lettere, vedere *Digitazione testo* >> pagina 221.)
Premere OK.
- 11 Premere OK per salvare il collegamento rapido.



Modifica dei collegamenti rapidi

È possibile modificare le impostazioni di un collegamento rapido.

NOTA



Non è possibile modificare un collegamento rapido Web Connect. Per modificare il collegamento rapido, è necessario eliminarlo e aggiungerne uno nuovo.

(per ulteriori informazioni vedere *Eliminazione dei collegamenti rapidi* >> pagina 19 e *Aggiunta di collegamenti rapidi Web Connect* >> pagina 16).

- 1 Premere  .
- 2 Premere una scheda da 1 a 8 per visualizzare il collegamento rapido da modificare.
- 3 Premere il collegamento rapido desiderato. Vengono visualizzate le informazioni per il collegamento rapido selezionato.
- 4 Modificare le impostazioni del collegamento rapido selezionato nel passo 3 (per ulteriori informazioni, vedere *Impostazioni dei collegamenti rapidi* >> pagina 13).
- 5 Una volta terminata la modifica delle impostazioni, premere *Salva come Scelta rapida*.
- 6 Premere OK per confermare.
- 7 Procedere nel modo seguente:
 - Per sovrascrivere un collegamento rapido, premere *Sì*. Passare al punto 9.
 - Se non si desidera sovrascrivere il collegamento rapido, premere *No* per immettere un nuovo nome. Passare al punto 8.
- 8 Per creare un nuovo collegamento rapido, tenere premuto  per eliminare il nome corrente e quindi immetterne uno nuovo tramite la tastiera sul touchscreen della macchina. (per inserire le lettere più facilmente, vedere *Digitazione testo* >> pagina 221).
Premere OK.
- 9 Premere OK per confermare.

Modifica dei nomi dei collegamenti rapidi

È possibile modificare il nome di un collegamento rapido.

- 1 Premere  Scorciatoie .
- 2 Premere una scheda da 1 a 8 per visualizzare il collegamento rapido da modificare.
- 3 Premere .



NOTA

È possibile inoltre premere , Tutte le imp. e Impostazioni scelta rapida.

- 4 Premere il collegamento rapido.
- 5 Premere Modifica nome scelta rapida.
- 6 Per modificare il nome, tenere premuto  per eliminare il nome corrente e quindi immetterne uno nuovo tramite la tastiera sul touchscreen della macchina. (per inserire le lettere più facilmente, vedere *Digitazione testo* >> pagina 221). Premere OK.

Eliminazione dei collegamenti rapidi

È possibile eliminare un collegamento rapido.

- 1 Premere  Scorciatoie .
- 2 Premere una scheda da 1 a 8 per visualizzare il collegamento rapido da modificare.
- 3 Premere .

NOTA

È possibile inoltre premere , Tutte le imp. e Impostazioni scelta rapida.

- 4 Premere il collegamento rapido.
- 5 Premere Cancellare per eliminare il collegamento rapido selezionato nel passo 4.
- 6 Premere Sì per confermare.

Richiamo dei collegamenti rapidi

Le impostazioni dei collegamenti rapidi sono visualizzate nella schermata dei collegamenti rapidi. Per richiamare un collegamento rapido, basta premere sul relativo nome.

Impostare la data e l'ora

Il touchscreen visualizza la data e l'ora. È anche possibile aggiungere la data e l'ora corrente su ogni fax inviato impostando il proprio identificativo (vedere *Inserire le informazioni personali (identificativo)*

>> pagina 20).

- 1 Premere .
- 2 Premere .
- 3 Premere **Data**.
- 4 Inserire almeno due cifre dell'anno usando i numeri sul touchscreen, quindi premere **OK**.

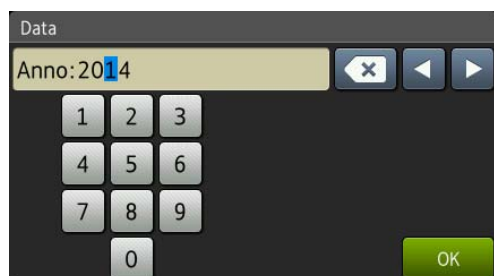

(es. inserire 1, 4 per 2014.)



- 5 Inserire due cifre per il mese usando i numeri sul touchscreen, quindi premere **OK**.
- 6 Inserire due cifre per il giorno usando i numeri sul touchscreen, quindi premere **OK**.
- 7 Premere **Ora**.
- 8 Inserire l'ora in formato a 24 ore usando i numeri sul touchscreen, quindi premere **OK**.
- 9 Premere .

Inserire le informazioni personali (identificativo)

Impostare l'identificativo della macchina affinché la data e l'ora appaiano su ogni fax inviato.

- 1 Premere .
- 2 Premere **Tutte le imp..**
- 3 Scorrere rapidamente verso l'alto o verso il basso, oppure premere **▲** o **▼** per visualizzare **Imp.iniziale**. Premere **Imp.iniziale**.
- 4 Scorrere rapidamente verso l'alto o verso il basso, oppure premere **▲** o **▼** per visualizzare **Identificativo**. Premere **Identificativo**.
- 5 Premere **Fax**.
- 6 Inserire il proprio numero di fax (max. 20 cifre) usando i numeri sul touchscreen, quindi premere **OK**.
- 7 Premere **Tel**.
- 8 Inserire il proprio numero di telefono (max. 20 cifre) usando i numeri sul touchscreen, quindi premere **OK**. Se il numero di telefono e di fax sono identici, inserire nuovamente lo stesso numero.
- 9 Premere **Nome**.
- 10 Usare il touchscreen per inserire il nome (max. 20 caratteri), quindi premere **OK**.

NOTA



- Per inserire numeri o caratteri speciali, premere ripetutamente  fino alla comparsa del carattere desiderato, quindi premerlo.
- Se è stato inserito il carattere sbagliato o se lo si vuole modificare, premere ◀ o ▶ per spostare il cursore sul carattere errato, quindi premere .
- Per inserire uno spazio, premere Spazio.
- Per maggiori dettagli, vedere *Digitazione testo* >> pagina 221.

11 Premere .

Impostazioni volume

Volume degli squilli

È possibile selezionare il volume dello squillo in un intervallo di livelli.

- 1 Premere .
- 2 Premere Tutte le imp..
- 3 Scorrere rapidamente verso l'alto o verso il basso, oppure premere ▲ o ▼ per visualizzare Setup generale.
- 4 Premere Setup generale.
- 5 Scorrere rapidamente verso l'alto o verso il basso, oppure premere ▲ o ▼ per visualizzare Volume.
- 6 Premere Volume.
- 7 Premere Squillo.
- 8 Premere No, Basso, Medio o Alto.
- 9 Premere .

Volume del segnale acustico



Quando il segnale acustico è attivo, la macchina emette un suono ogni volta che si preme un tasto, si fa un errore o al termine dell'invio o della ricezione di un fax. È possibile selezionare il volume in un intervallo di livelli.

- 1 Premere .
- 2 Premere Tutte le imp..
- 3 Scorrere rapidamente verso l'alto o verso il basso, oppure premere ▲ o ▼ per visualizzare Setup generale.
- 4 Premere Setup generale.

- 5 Scorrere rapidamente verso l'alto o verso il basso, oppure premere ▲ o ▼ per visualizzare **Volume**.
- 6 Premere **Volume**.
- 7 Premere **Bip**.
- 8 Premere **No, Basso, Medio** o **Alto**.
- 9 Premere .

Volume del diffusore

È possibile scegliere in un intervallo di livelli del volume del diffusore.

- 1 Premere .
- 2 Premere **Tutte le imp..**
- 3 Scorrere rapidamente verso l'alto o verso il basso, oppure premere ▲ o ▼ per visualizzare **Setup generale**.
- 4 Premere **Setup generale**.
- 5 Scorrere rapidamente verso l'alto o verso il basso, oppure premere ▲ o ▼ per visualizzare **Volume**.
- 6 Premere **Volume**.
- 7 Premere **Diffusore**.
- 8 Premere **No, Basso, Medio** o **Alto**.
- 9 Premere .

Caricamento di carta e supporti di stampa

La macchina può alimentare la carta dal vassoio carta standard, dal vassoio multifunzione o dal vassoio opzionale inferiore.

NOTA

Se il software applicativo supporta la selezione del formato carta sul menu di stampa, è possibile selezionarlo attraverso il software. Se il software applicativo non supporta tale funzione, è possibile impostare il formato carta nel driver stampante oppure premendo i pulsanti sul touchscreen.

Caricamento della carta nel vassoio standard e nel vassoio opzionale inferiore

È possibile caricare fino a 250 fogli nel vassoio carta standard (Vassoio 1). È possibile caricare fino a 500 fogli nel vassoio opzionale inferiore (Vassoio 2). La carta può essere caricata fino alla tacca di altezza massima (▼▼▼) presente sul lato destro del vassoio carta (per la carta consigliata, vedere *Carta e altri supporti di stampa accettati* ►► pagina 34).

Stampa su carta normale, carta sottile o riciclata dal Vassoio 1 e Vassoio 2

- 1 Estrarre completamente il vassoio carta dall'apparecchio.

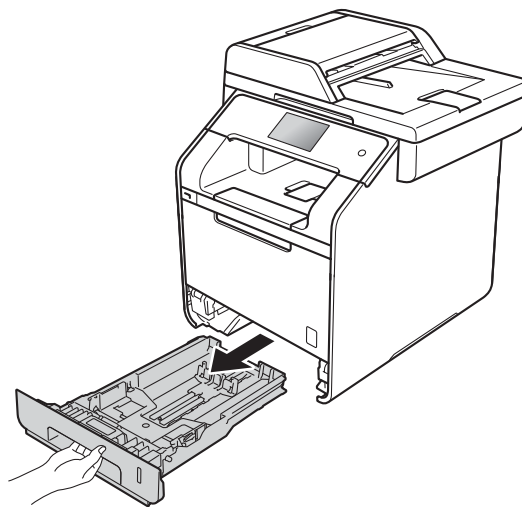

- 2 Premere la leva di sblocco della guida laterale blu (1) e far scorrere le guide laterali adattandole alla carta caricata nel vassoio. Assicurarsi che le guide siano inserite nelle apposite fessure.

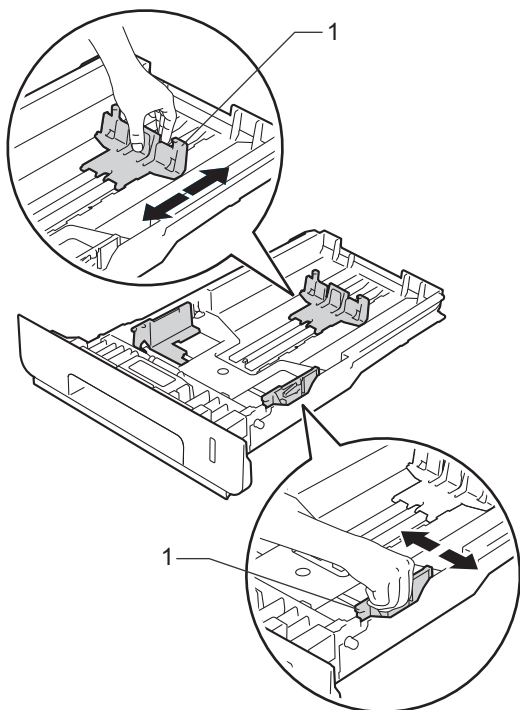

- 3 Smuovere la risma per evitare inceppamenti e difficoltà di inserimento.

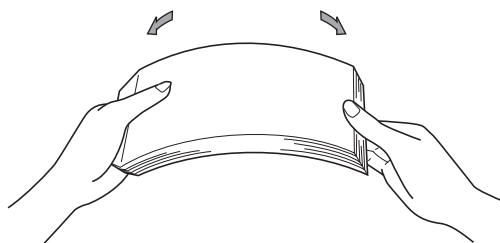

- 4 Caricare la carta nel vassoio e assicurarsi che:

- La carta è al di sotto della tacca di altezza massima della carta (▼▼▼) (1) e il riempimento eccessivo del vassoio della carta porta all'inceppamento della carta.
- Il lato di stampa sia rivolto verso il basso.
- Le guide laterali sono allineate ai bordi della carta (in modo da eseguire un'alimentazione corretta).

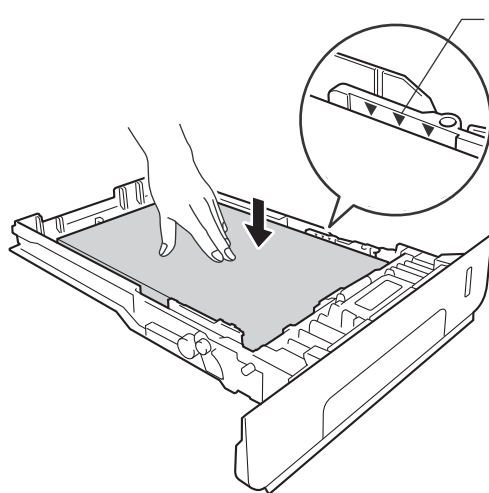

- 5 Inserire *con decisione* il vassoio della carta nell'apparecchio. Accertarsi che il vassoio sia inserito completamente nella macchina.

- 6 Sollevare il supporto ribaltabile (1) per evitare che la carta scivoli via dal vassoio di uscita con la pagina stampata rivolta verso il basso, oppure togliere ogni pagina non appena esce dall'apparecchio.

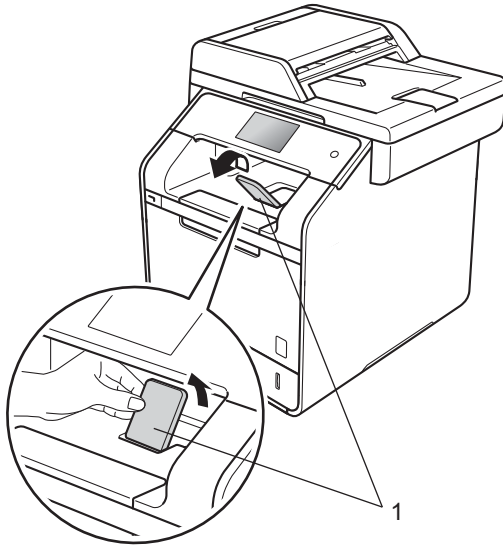

- 7 Inviare il processo di stampa alla macchina.

Caricamento della carta nel vassoio multifunzione (vassoio MP)

Nel vassoio multifunzione si possono caricare fino a tre buste, un foglio di carta lucida, altri supporti di stampa speciali o fino a 50 fogli di carta normale. Usare questo vassoio per stampare o copiare su carta spessa, carta per macchina da scrivere, etichette, buste o carta lucida. (Per la carta consigliata da usare, vedere *Carta e altri supporti di stampa accettati* ►► pagina 34).

Stampa su carta normale, carta sottile, carta riciclata, carta per macchina da scrivere o carta lucida dal vassoio multifunzione

- 1 Aprire il vassoio multifunzione e abbassarlo delicatamente.

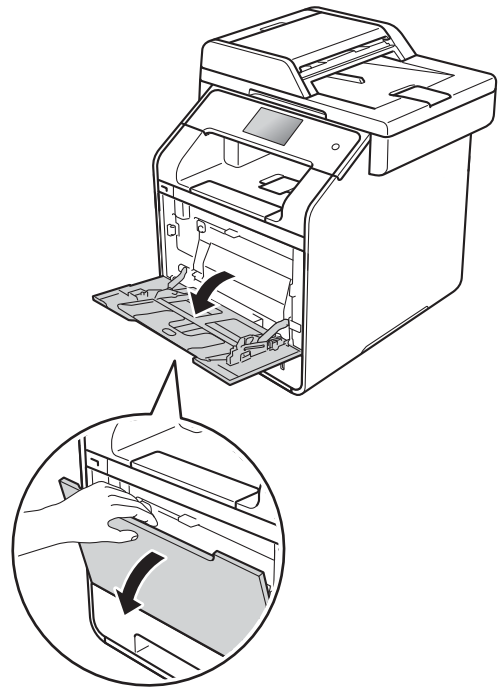

- 2 Estrarre il supporto del vassoio multifunzione (1) e estendere il supporto ribaltabile (2).



- 3 Caricare la carta nel vassoio multifunzione e assicurarsi che:
- La carta rimanga sotto l'indicatore di altezza massima (1).
 - Il bordo superiore della carta sia posizionato tra le frecce ▲ e ▼ (2).
 - Il lato di stampa deve essere rivolto verso l'alto inserito dal lato iniziale (parte superiore del foglio).
 - Le guide laterali sono allineate ai bordi della carta (in modo da eseguire un'alimentazione corretta).

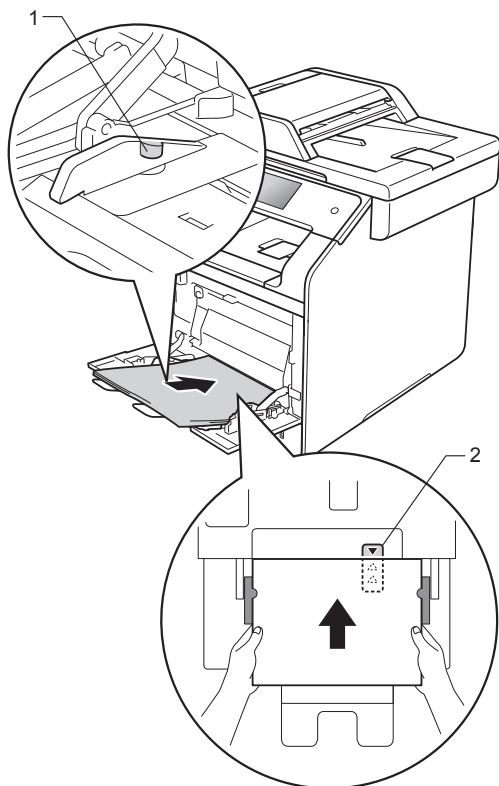

- 4 Sollevare il supporto ribaltabile per evitare che la carta scivoli via dal vassoio di uscita con la pagina stampata rivolta verso il basso oppure togliere ogni pagina non appena esce dalla macchina.

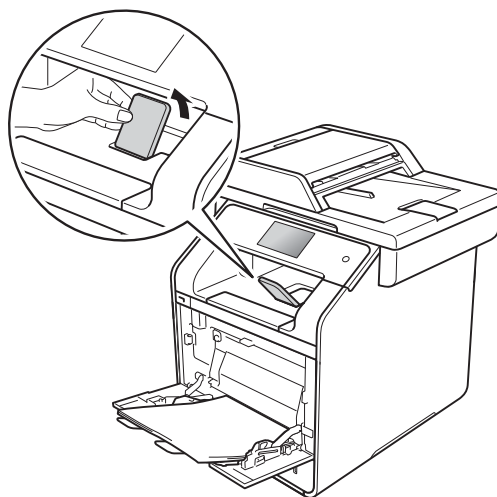

- 5 Inviare il processo di stampa alla macchina.

NOTA

Quando si usa carta lucida, inserire un solo foglio per volta nel vassoio multifunzione per evitare inceppamenti.

Stampa su carta spessa, etichette e buste dal vassoio multifunzione

Quando si abbassa il coperchio posteriore (vassoio di uscita rivolto verso l'alto), la macchina prevede un percorso diretto della carta dal vassoio multifunzione al retro della macchina. Usare questo metodo di alimentazione e di uscita della carta per stampare su carta spessa, etichette o buste. (Per la carta consigliata da usare, vedere *Carta e altri supporti di stampa accettati* >> pagina 34 e *Buste* >> pagina 37.)

Prima di caricare, appiattire il più possibile gli angoli e i lati delle buste.

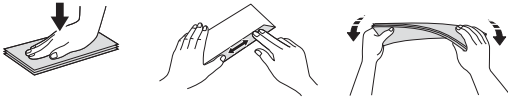

- 1 Aprire il coperchio posteriore (vassoio di uscita con la pagina stampata rivolta verso l'alto).

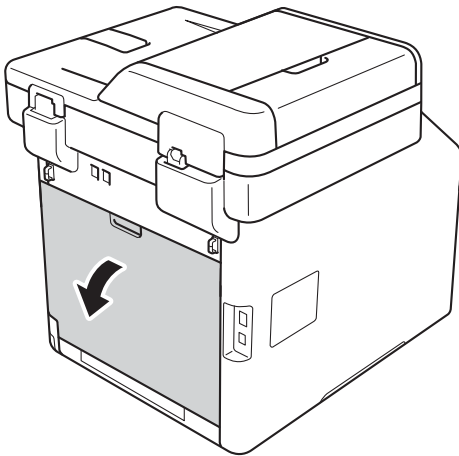

- 2 (solo per la stampa su buste)
Abbassare le due leve grigie, una a sinistra e una a destra, verso se stessi come mostrato nella figura seguente.

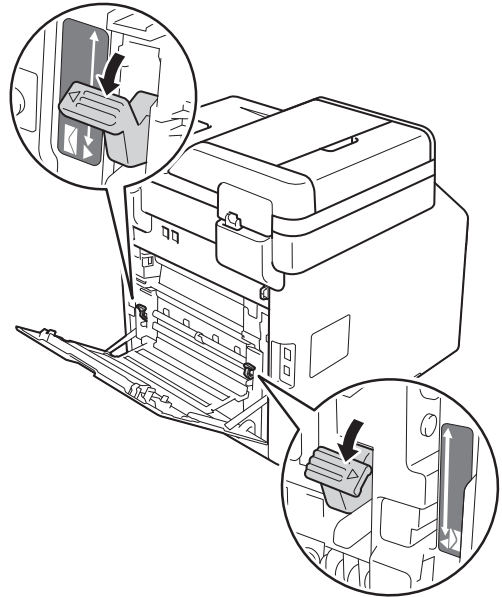

- 3 Aprire il vassoio multifunzione e abbassarlo delicatamente.

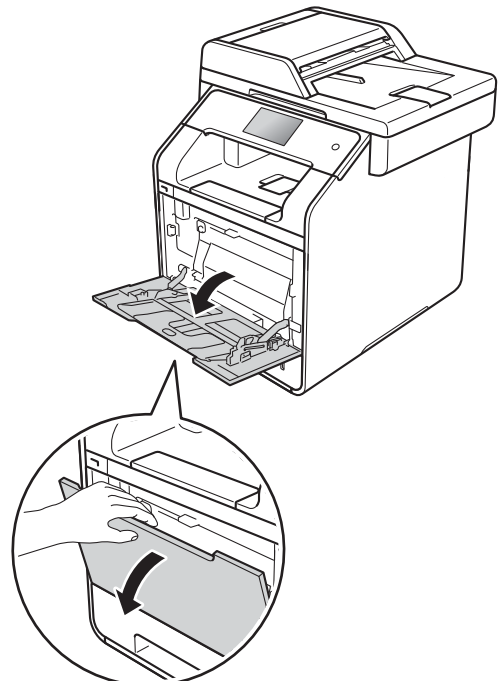

- 4 Estrarre il supporto del vassoio multifunzione (1) e estendere il supporto ribaltabile (2).

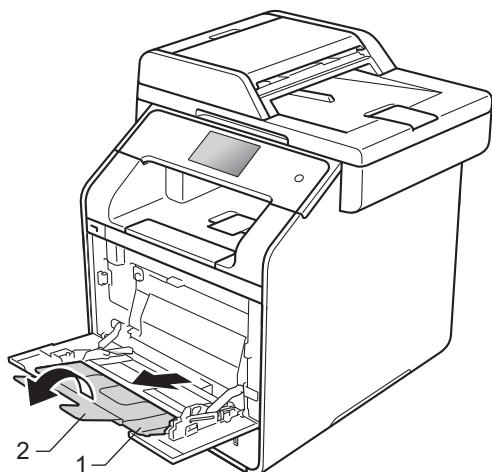

- 5 Caricare carta, etichette o buste nel vassoio multifunzione. Verificare che:

- Il numero di buste nel vassoio multifunzione non sia superiore a tre.
- La carta, le etichette o le buste rimangano sotto l'indicatore di altezza massima (1).
- Il bordo superiore della carta sia posizionato tra le frecce ▲ e ▼ (2).
- Il lato di stampa sia rivolto verso l'alto.

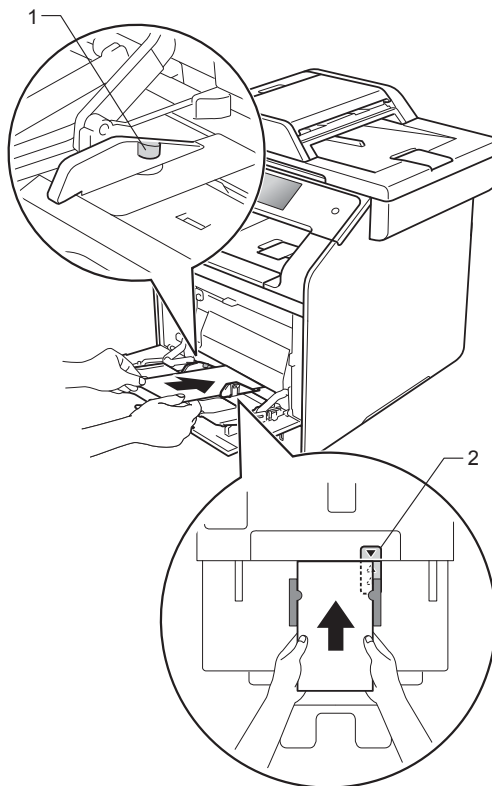

- 6 Inviare il processo di stampa alla macchina.

NOTA

- Rimuovere ogni busta subito dopo la stampa. L'impilamento delle buste può causarne l'inceppamento o l'arricciamento.
- Se le buste o la carta spessa si macchiano durante la stampa, impostare il **Tipo di supporto** a **Busta spessa** o **Carta più spessa** per aumentare la temperatura di fissaggio.
- Se le buste appaiono piegate dopo la stampa, vedere *Miglioramento della qualità di stampa* >> pagina 155.
- Se la carta spessa si arriccia durante la stampa, inserire un solo foglio per volta nel vassoio multifunzione.
- Le giunture delle buste sigillate dal produttore dovrebbero essere sicure.
- Tutti i lati della busta devono essere piegati adeguatamente senza pieghe o increspature.

- 7 (solo per la stampa su buste)
Una volta terminata la stampa, riportare nella posizione originale le due leve grigie abbassate al punto ②.

- 8 Chiudere il coperchio posteriore (vassoio di uscita con la pagina stampata rivolta verso l'alto).

NOTA

- Per la stampa fronte-retro di copie e fax ricevuti, vedere Guida per utenti avanzati.
 - Per la stampa fronte-retro con il computer, vedere Guida Software e Rete per l'utente.
-

Aree non digitalizzabili e non stampabili

I valori riportati nella tabella indicano le massime aree non stampabili e in cui non è possibile eseguire la scansione. Tali aree possono variare a seconda del formato carta o delle impostazioni nell'applicazione in uso.

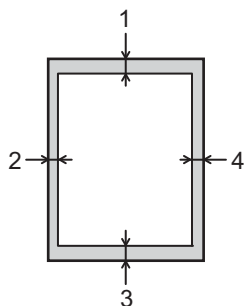

Utilizzo	Dimensioni documento	Superiore (1) Inferiore (3)	Sinistra (2) Destra (4)
Fax (invio)	Letter	3 mm	4 mm
	A4	3 mm	(ADF) 1 mm (piano dello scanner) 3 mm
	Legal	3 mm	4 mm
Copia* * un'unica copia oppure una copia 1 in 1	Letter	4 mm	4 mm
	A4	4 mm	3 mm
	Legal	4 mm	4 mm
Scansione	Letter	3 mm	3 mm
	A4	3 mm	3 mm
	Legal (ADF)	Circa 3 mm	Circa 3 mm
Stampa	Letter	4,2 mm	4,2 mm
	A4	4,2 mm	4,2 mm
	Legal	4,2 mm	4,2 mm

Impostazioni carta

Formato carta

Quando si modifica il formato della carta nel vassoio, sarà anche necessario modificare contemporaneamente l'impostazione per il formato della carta in maniera tale che l'apparecchio possa adattare il documento o un fax in arrivo sulla pagina.



È possibile utilizzare i seguenti formati carta.

Per stampare le copie:

A4, Letter, Legal, Executive, B5(JIS), A5, A5 L (lato lungo), A6 e Folio (215,9 mm × 330,2 mm)

Per stampare i fax:

A4, Letter, Legal o Folio (215,9 mm × 330,2 mm)

- 1 Premere .
- 2 Premere Imp. Vassoio.
- 3 Premere Formato carta.
- 4 Premere Vassoio MU, Vassoio N. 1 o Vassoio N. 2¹.
- 5 Scorrere rapidamente verso l'alto o verso il basso oppure premere ▲ o ▼ per visualizzare A4, Letter, B5 (JIS), B5 (ISO)², A5, A5 (Lato lungo)³, A6³, Executive, Legal, Folio, 3"x5"², Com-10², Monarch², C5², DL² e premere l'opzione desiderata.
- 6 Premere .

¹ Vassoio N. 2 appare solo se è installato il vassoio opzionale inferiore.

² Solo Vassoio MU

³ Solo Vassoio MU e Vassoio N. 1



NOTA

- Se nessuno dei vassoi contiene carta di formato adatto, i fax ricevuti vengono conservati nella memoria della macchina e sul touchscreen viene visualizzato *Errata corrispondenza formato* (per ulteriori informazioni, vedere *Messaggi di errore e manutenzione* >> pagina 123).

- Se la carta nel vassoio è esaurita e i fax ricevuti vengono conservati in memoria, sul touchscreen viene visualizzato *Manca carta*. Inserire la carta nel vassoio vuoto.

Tipo carta

Per ottenere la migliore qualità di stampa, impostare la macchina per il tipo di carta in uso.

- 1 Premere .
- 2 Premere Imp. Vassoio.
- 3 Premere Tipo carta.
- 4 Premere Vassoio MU, Vassoio N. 1 o Vassoio N. 2¹.
- 5 Scorrere rapidamente verso l'alto o verso il basso oppure premere ▲ o ▼ per visualizzare Sottile, Carta normale, Spessa², Più spessa², Carta riciclata, Cartoncino², Etichetta², Busta², Buste Sottile², Buste Spessa², Carta Lucida² e premere l'opzione desiderata.
- 6 Premere .

¹ Vassoio N. 2 appare solo se è installato il vassoio opzionale inferiore.



² Solo Vassoio MU

Utilizzo del vassoio in modalità Copia

È possibile modificare il vassoio prioritario utilizzato dalla macchina per stampare le copie.

Se si sceglie Solo superiore, Solo MU o Solo inferiore¹, la macchina preleverà la carta solo da quel vassoio. Se termina la carta nel vassoio selezionato, sul touchscreen apparirà *Manca carta*. Inserire la carta nel vassoio vuoto.

Per modificare l'impostazione del vassoio, procedere come indicato di seguito:

- 1 Premere .
- 2 Premere *Imp. Vassoio*.
- 3 Premere *Uso vassoio: Copia*.
- 4 Scorrere rapidamente verso l'alto o verso il basso oppure premere ▲ o ▼ per scegliere Solo superiore, Solo inferiore¹, Solo MU, MU>V1>V2¹, MP>T2>T1¹, V1>V2>MU¹ o T2>T1>MP¹ e premere l'opzione desiderata.
- 5 Premere .

¹ Solo inferiore e T2/V2 appaiono solo se è installato il vassoio opzionale inferiore.

NOTA

- Quando si caricano i documenti nell'alimentatore automatico e si seleziona MU>V1>V2, V1>V2>MU o T2>T1>MP, la macchina cerca il vassoio con la carta più adatta da prelevare. Se nessun vassoio contiene carta adeguata, la macchina preleverà la carta dal vassoio con priorità maggiore.
- Quando si utilizza il piano dello scanner, il documento viene copiato dal vassoio a priorità maggiore anche se la carta più adatta si trova in un altro cassetto.

Utilizzo del vassoio in modalità Fax

È possibile modificare il vassoio predefinito utilizzato dalla macchina per stampare i fax ricevuti.

Se si sceglie Solo superiore, Solo MU o Solo inferiore¹, la macchina preleverà la carta solo da quel vassoio. Se termina la carta nel vassoio selezionato, sul touchscreen apparirà *Manca carta*. Inserire la carta nel vassoio vuoto.

Quando si seleziona MU>V1>V2¹, la macchina preleva la carta dal vassoio multifunzione fino ad esaurimento, quindi dal Vassoio 1 e di seguito dal Vassoio 2.

Quando si seleziona MP>T2>T1¹, la macchina preleva la carta dal vassoio multifunzione fino ad esaurimento, quindi dal Vassoio 2 e di seguito dal Vassoio 1.

Quando si seleziona V1>V2>MU¹, la macchina preleva la carta dal Vassoio 1 fino ad esaurimento, quindi dal Vassoio 2 e di seguito dal vassoio multifunzione.



Quando si seleziona T2>T1>MP¹, la macchina preleva la carta dal Vassoio 2 fino ad esaurimento, quindi dal Vassoio 1 e di seguito dal vassoio multifunzione.

NOTA

- Per la stampa dei fax, è possibile utilizzare quattro formati carta: A4, Letter, Legal o Folio (215,9 mm × 330,2 mm).

Se nessuno dei vassoi contiene carta di formato adatto, i fax ricevuti vengono conservati nella memoria della macchina e sul touchscreen viene visualizzato *Errata corrispondenza formato* (per maggiori informazioni, vedere *Messaggi di errore e manutenzione* ►► pagina 123).



- Se la carta nel vassoio è esaurita e i fax ricevuti vengono conservati in memoria, sul touchscreen viene visualizzato *Manca carta*. Inserire la carta nel vassoio vuoto.

- 1 Premere .
- 2 Premere Imp. Vassoio.
- 3 Scorrere rapidamente verso l'alto o verso il basso, oppure premere ▲ o ▼ per visualizzare Uso vassoio: Fax.
- 4 Premere Uso vassoio: Fax.
- 5 Scorrere rapidamente verso l'alto o verso il basso oppure premere ▲ o ▼ per scegliere Solo superiore, Solo inferiore¹, Solo MU, MU>V1>V2¹, MP>T2>T1¹, V1>V2>MU¹ o T2>T1>MP¹ e premere l'opzione desiderata.
- 6 Premere .

¹ Solo inferiore e T2/V2 appaiono solo se è installato il vassoio opzionale inferiore.

Utilizzo del vassoio in modalità Stampa

È possibile modificare il vassoio predefinito utilizzato dalla macchina per stampare dal computer e per Stampa diretta.

- 1 Premere .
- 2 Premere Imp. Vassoio.
- 3 Scorrere rapidamente verso l'alto o verso il basso, oppure premere ▲ o ▼ per visualizzare Util.vassoio: Stampa.
- 4 Premere Util.vassoio: Stampa.
- 5 Scorrere rapidamente verso l'alto o verso il basso oppure premere ▲ o ▼ per scegliere Solo superiore, Solo inferiore¹, Solo MU, MU>V1>V2¹, MP>T2>T1¹, V1>V2>MU¹ o T2>T1>MP¹ e premere l'opzione desiderata.
- 6 Premere .

¹ Solo inferiore e T2/V2 appaiono solo se è installato il vassoio opzionale inferiore.

Carta e altri supporti di stampa accettati

La qualità di stampa cambia in base al tipo di carta che viene utilizzata.

È possibile utilizzare i seguenti tipi di supporti di stampa. carta normale, carta sottile, carta spessa, carta più spessa, carta per macchina da scrivere, carta riciclata, buste, etichette, carta lucida. (vedere *Supporti di stampa* >> pagina 226).

Per ottenere i migliori risultati, procedere secondo le seguenti istruzioni:

- NON caricare contemporaneamente tipi diversi di carta nel vassoio carta poiché potrebbero verificarsi inceppamenti o errori di alimentazione.
- Per una stampa corretta è necessario scegliere nell'applicazione software lo stesso formato della carta nel vassoio.
- Evitare di toccare la superficie stampata della carta immediatamente dopo la stampa.
- Prima di acquistare grossi quantitativi di carta, provarne una piccola quantità per accertarne la compatibilità con la macchina.
- Utilizzare etichette adatte all'uso in macchine *laser*.

Carta e mezzi di stampa consigliati

Tipo carta	Marca
Carta normale	Xerox Premier TCF da 80 g/m ²
	Xerox Business da 80 g/m ²
Carta Riciclata	Xerox Recycled Supreme 80 g/m ²
Etichette	Avery laser L7163
Buste	Antalis River series (DL)
Carta lucida	Xerox Colotech+ Gloss Coated 120 g/m ²

Tipo e formato carta

La macchina alimenta la carta dal vassoio carta standard installato, dal vassoio multifunzione o dal vassoio opzionale inferiore.

I nomi dei vassoi carta utilizzati nel driver stampante e nel presente manuale sono i seguenti:

Vassoio e unità opzionale	Nome
Vassoio multifunzione	Vassoio multifunzione
Vassoio carta standard	Vassoio 1
Vassoio opzionale inferiore	Vassoio 2

Capacità vassoio carta

	Formato carta	Tipi di carta	N° di fogli
Vassoio multifunzione (vassoio MP)	Larghezza: da 76,2 a 215,9 mm Lunghezza: da 127 a 355,6 mm	Carta normale, carta sottile, carta spessa, carta più spessa, carta riciclata, carta per macchina da scrivere, etichette, buste, buste sottili, buste spesse e carta lucida ²	fino a 50 fogli (80 g/m ²) 3 buste 1 carta lucida
Vassoio carta standard (Vassoio 1)	A4, Letter, Legal, B5 (JIS), Executive, A5, A5 (lato lungo), A6, Folio ¹	Carta normale, carta sottile e carta riciclata	Fino a 250 fogli (80 g/m ²)
Vassoio opzionale inferiore (Vassoio 2)	A4, Letter, Legal, B5 (JIS), Executive, A5, Folio ¹	Carta normale, carta sottile e carta riciclata	Fino a 500 fogli (80 g/m ²)

¹ Il formato Folio è di 215,9 mm × 330,2 mm.

² Caricare un solo foglio di carta lucida nel vassoio multifunzione.

Specifiche carta consigliate

Con questa macchina è possibile utilizzare carta con le seguenti specifiche.

Peso di base	75-90 g/m ²
Spessore	80-110 µm
Ruvidità	Altezza superiore a 20 sec.
Durezza	90-150 cm ³ /100
Direzione grana	Lunghezza grana
Resistività volume	10e ⁹ -10e ¹¹ ohm
Resistività superficie	10e ⁹ -10e ¹² ohm-cm
Carica	CaCO ₃ (Neutra)
Contenuto cenere	Inferiore a 23 wt%
Luminosità	Superiore all'80%
Opacità	Superiore all'85%

- Utilizzare carta normale adatta alle stampanti laser/macchine LED per eseguire le copie.
- Utilizzare la carta compresa tra 75 e 90 g/m².
- Utilizzare carta a grana lunga con valore Ph neutro e un contenuto di umidità intorno al 5%.
- L'apparecchio è in grado di utilizzare carta riciclata conforme alle specifiche DIN 19309.

Manipolazione e uso di carta speciale

L'apparecchio è progettato per funzionare correttamente con la maggior parte dei tipi di carta xerografica e per macchina da scrivere. Tuttavia, alcune variabili relative alla carta possono avere effetti sulla qualità di stampa o sull'affidabilità di alimentazione. Prima dell'acquisto, provare sempre campioni di carta per accertarsi dell'effetto desiderato. Conservare la carta nell'imballaggio originale tenendolo chiuso. Conservare la carta in orizzontale e lontano da umidità, luce solare diretta e calore.

Quando si sceglie la carta, fare attenzione alle seguenti linee guida:

- NON usare carta per getto di inchiostro, poiché può provocare un inceppamento della carta o danneggiare l'apparecchio.
- La carta prestampata deve utilizzare un inchiostro in grado di sopportare la temperatura del processo di fusione dell'apparecchio di 200 °C.
- Se si usa carta per macchina da scrivere, carta con superficie ruvida o carta increspata o piegata, è possibile che la qualità di stampa riduca il suo effetto.

Tipi di carta da evitare

IMPORTANTE

Alcuni tipi di carta potrebbero dare risultati non soddisfacenti o causare danni all'apparecchio.

NON utilizzare carta:

- molto intessuta
- molto lucida o troppo liscia
- arricciata o deformata

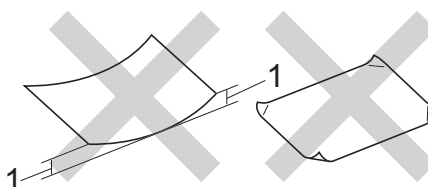

1 Un arricciamento di 2 mm o superiore può provocare inceppamenti.

- patinata o chimica
- danneggiata, sgualcita o piegata
- che supera le caratteristiche consigliate relative al peso, indicate in questa guida
- con etichette o graffette
- con lettere intestate che utilizzano coloranti per basse temperature o termografia
- multisezione o autocopiante
- disegnata per stampa a getto di inchiostro

I tipi di carta sopra elencati potrebbero danneggiare l'apparecchio. Questo tipo di danno non è coperto dalla garanzia Brother o dal contratto di assistenza.

Buste

La macchina è progettata per operare al meglio con la maggior parte delle buste. Tuttavia, alcune buste potrebbero presentare problemi di alimentazione e qualità di stampa per la procedura con cui sono realizzate. Le buste devono presentare i bordi con piegature diritte e ben marcate. Le buste devono essere appiattite e non slargate o di struttura fragile. Utilizzare solo buste di qualità presso rivenditori che ne prevedano l'utilizzo in una macchina laser.

Le buste possono essere alimentate solo dal vassoio multifunzione.

Si consiglia di stampare una busta di prova per verificare che i risultati di stampa siano quelli desiderati.

Tipi di buste da evitare

IMPORTANTE

NON utilizzare buste:

- che risultano danneggiate, arricciate, sgualcite o di forma insolita
- molto lisce o intessute
- con fermagli, graffette, snap o cordicelle
- con chiusure autoadesive
- molto slargate
- che non sono piegate con precisione
- con elementi in rilievo
- che sono state già stampate in precedenza con un apparecchio laser o LED
- prestampate all'interno
- che non possono essere ben impilate l'una sull'altra
- fatte di carta più pesante rispetto a quanto indicato nelle specifiche dell'apparecchio
- con bordi non rettilinei o ben squadriati
- con aperture, fori, tagli o perforazioni

- con colla sulla superficie come indicato nella figura qui di seguito

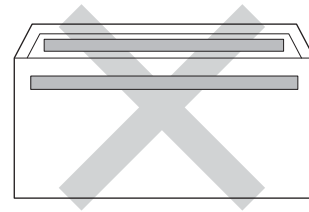

- con doppi lembi come indicato nella figura qui di seguito

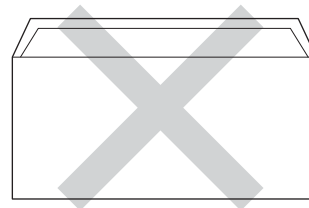

- con lembi adesivi che non sono stati piegati al momento dell'acquisto
- con ciascun lato piegato come indicato nella figura qui di seguito

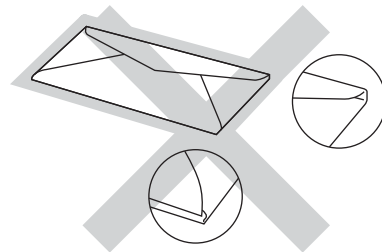

L'utilizzo di questo tipo di buste potrebbe danneggiare l'apparecchio. Questo tipo di danno potrebbe non essere coperto dalla garanzia Brother o dal contratto di assistenza.

Occasionalmente, si possono verificare problemi con l'alimentazione della carta causati dallo spessore, dalle dimensioni e dalla forma ripiegata delle buste che si utilizzano.

Etichette

L'apparecchio è adatto per la stampa sulla maggior parte di etichette prodotte per l'uso con un apparecchio laser. Le etichette devono presentare un adesivo a base acrilica poiché questo tipo di materiale è più stabile alle alte temperature del gruppo fusore. Gli adesivi non devono venire a contatto con componenti dell'apparecchio poiché la colla delle etichette stampate potrebbe attaccarsi al gruppo tamburo o sui rulli e causare inceppamenti o problemi sulla qualità della stampa. Non devono sporgere fra un'etichetta e l'altra. Le etichette devono essere sistemate in modo da coprire l'intera lunghezza e larghezza del foglio. L'utilizzo di etichette con spaziature può causare il distacco dell'etichetta e provocare gravi inceppamenti o problemi di stampa.

Tutte le etichette utilizzate in questo apparecchio devono essere in grado di resistere ad una temperatura di 200 °C per un periodo di 0,1 secondi.

Le etichette possono essere alimentate solo dal vassoio multifunzione.

Tipi di etichette da evitare

Non utilizzare etichette che risultano danneggiate, arricciate, sgualcite o di forma insolita.

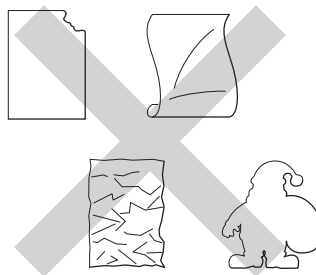

IMPORTANTE

- NON introdurre fogli di etichette parzialmente usati. Il Carrier sheet esposto potrebbe danneggiare l'apparecchio.
- Non riutilizzare o inserire etichette già utilizzate o in cui mancano etichette nel foglio.
- I fogli di etichette non devono superare i valori relativi alle caratteristiche tecniche sulla grammatura della carta descritte in questa Guida dell'utente. Le etichette che superano questa specifica potrebbero non essere alimentate o stampate correttamente, causando danni alla macchina.

Come caricare i documenti

È possibile inviare fax, eseguire copie e scansioni dall'ADF (alimentatore automatico documenti) e dal piano dello scanner.

Uso dell'alimentatore automatico documenti (ADF)

L'alimentatore automatico può contenere fino a 35 pagine (MFC-L8650CDW) o 50 pagine (MFC-L8850CDW/MFC-L9550CDW) e introduce i fogli nell'apparecchio uno ad uno. Raccomandiamo di usare carta standard da 80 g/m² e di smuovere sempre le pagine prima di introdurle nell'alimentatore automatico.

Dimensioni supportate per i documenti

Lunghezza:	Da 147,3 a 355,6 mm
Larghezza:	Da 147,3 a 215,9 mm
Peso:	Da 64 a 90 g/m ²

Come caricare i documenti

IMPORTANTE

- NON lasciare documenti spessi sul piano dello scanner. In caso contrario, la carta potrebbe incepparsi nell'alimentatore automatico.
- NON utilizzare fogli piegati, strappati, arricciati, attaccati con colla, nastro adesivo, punti di cucitrice o fermagli.
- NON introdurre cartone, fogli di giornale o stoffa.

- Per evitare di danneggiare l'apparecchio mentre è in funzione l'alimentatore automatico, NON tirare il documento durante la sua introduzione.

NOTA

- Per eseguire la scansione di documenti non idonei per l'ADF, vedere *Uso del piano dello scanner* ►► pagina 40.
- È più facile utilizzare l'ADF se si deve caricare un documento di più pagine.
- Accertarsi che i documenti con il liquido di correzione o con inchiostro siano completamente asciutti.

- 1 Aprire il supporto dell'ADF (1). Sollevare e aprire il supporto ribaltabile uscita documenti dell'alimentatore automatico (2).

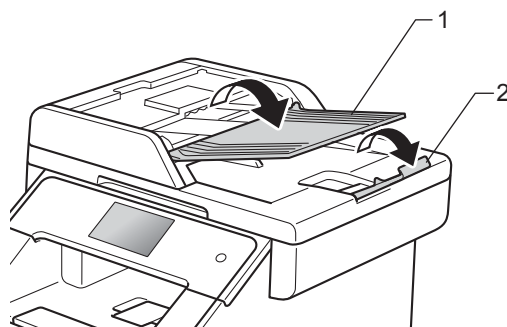

- 2 Smuovere bene le pagine.
- 3 Introdurre le pagine del documento sfalsate nell'ADF inserendole *dal margine superiore e con il lato stampato rivolto verso l'alto* fino a quando sul touchscreen non viene visualizzato **ADF pronto** e finché la pagina superiore non tocca i rulli di alimentazione.

- 4 Regolare le guide laterali (1) in base alla larghezza del documento.

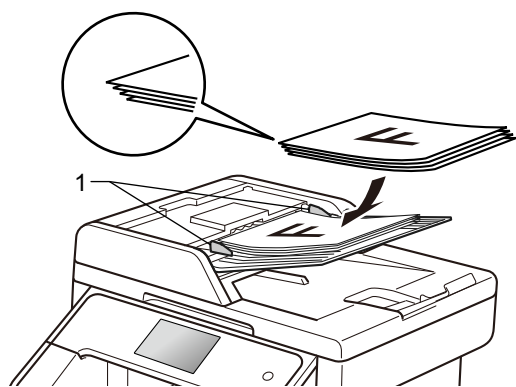

NOTA

Per eseguire la scansione di documenti non standard, consultare *Uso del piano dello scanner* ►► pagina 40.

Uso del piano dello scanner

È possibile usare il piano dello scanner per inviare via fax, copiare o analizzare pagine di un libro o una pagina singola alla volta.

Dimensioni supportate per i documenti

Lunghezza:	(MFC-L8650CDW) Fino a 297,0 mm (MFC-L8850CDW e MFC-L9550CDW) Fino a 355,6 mm
Larghezza:	Fino a 215,9 mm
Peso:	Fino a 2,0 kg

Come caricare i documenti

NOTA

Per usare il piano dello scanner, l'alimentatore automatico deve essere vuoto.

- 1 Sollevare il coperchio documenti.

- 2 Usare le linee di riferimento del documento a sinistra e in alto per posizionare il documento con *il lato di stampa rivolto verso il basso* sull'angolo in alto a sinistra del piano dello scanner.

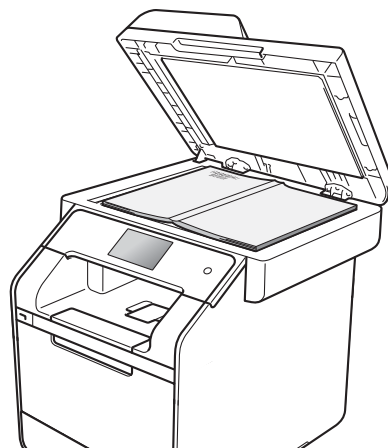
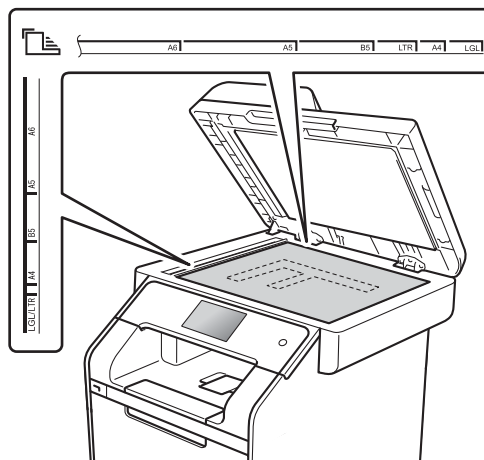

- 3 Chiudere il coperchio documenti.

IMPORTANTE

Se il documento è un libro o è spesso, non spingere né premere su di esso.

Come inviare un fax

Nella procedura di seguito è illustrato come inviare un fax. Per inviare più pagine, utilizzare l'ADF.

- 1 Eseguire una delle seguenti operazioni per caricare il documento:
 - Posizionare il documento *rivolto verso l'alto* nell'alimentatore automatico (vedere *Uso dell'alimentatore automatico documenti (ADF)* >> pagina 39).
 - Posizionare il documento con *il lato di stampa rivolto verso il basso* sul piano dello scanner (vedere *Uso del piano dello scanner* >> pagina 40).
- 2 Procedere nel modo seguente:
 - Se l'anteprima fax è impostata su No, premere Fax.
 - Se l'anteprima fax è impostata su Sì, premere Fax e Invio fax in corso.



- Sul touchscreen viene visualizzato:



- 3 Per modificare le impostazioni di invio fax, premere Opzioni. Scorrere rapidamente verso l'alto o verso il basso, oppure premere ▲ o ▼. Quando viene visualizzata l'impostazione desiderata, premerla e selezionare la nuova opzione. Una volta terminata la modifica delle opzioni, premere OK.

(Guida per utenti avanzati)

Per informazioni sulle impostazioni e sulle operazioni di invio fax avanzate, >> Guida per utenti avanzati:

- Fax fronte/retro
- Contrasto
- Risoluzione fax
- Trasm.Circol.
- TX tempo reale
- Modo Overseas
- Fax differito
- Unione TX
- Note copertina
- Impostazione copertina

- 4 Scegliere una delle opzioni che seguono:
 - Per inviare un documento su lato singolo, procedere al punto 5.
 - Per inviare un documento fronte-retro, scegliere il formato di scansione fronte-retro nel modo seguente:
Premere Opzioni.
Scorrere rapidamente verso l'alto o verso il basso, oppure premere ▲ o ▼ per visualizzare Fax fronte/retro e premere Fax fronte/retro.
Premere Scans. fronte/retro: lato lungo o Scans. fronte/retro: lato corto.
Premere OK.

NOTA

È possibile inviare documenti fronte-retro dall'ADF.

5 Immettere il numero di fax.

**Utilizzo della tastiera
Utilizzo della Rubrica**

- Rubrica

Utilizzo della cronologia chiamate

- Registro chiamate
(Per ulteriori informazioni, vedere *Come comporre i numeri* >> pagina 59.)

6 Premere Inizio fax.

Invio di fax dall'ADF

- L'apparecchio inizia la scansione del documento.

Invio di fax dal piano dello scanner

Se TX tempo reale è Sì, l'apparecchio invia il documento senza chiedere se sono presenti ulteriori pagine su cui eseguire la scansione.

Quando TX tempo reale è No:

- Se si preme Inizio fax, l'apparecchio inizia la scansione della prima pagina.

Quando sul touchscreen viene visualizzato Pag. Successiva?, procedere in uno dei seguenti modi:

- Per inviare una singola pagina, premere No. L'apparecchio inizia l'invio del documento.
- Per inviare più pagine, premere Sì e posizionare la pagina successiva sul piano dello scanner. Premere OK. L'apparecchio inizia la scansione della pagina. Ripetere il passaggio per ogni pagina aggiuntiva.



Interruzione delle operazioni del fax

Per interrompere le operazioni del fax, premere .

Invio tramite fax di documenti in formato Letter/Legal/Folio dal piano dello scanner

Quando si esegue l'invio tramite fax di documenti in formato Letter, Legal¹ o Folio¹, è necessario impostare le dimensioni del piano dello scanner su Letter o Legal/Folio¹; in caso contrario, parte dei fax non verrà inviata.

1 Procedere nel modo seguente:

- Se l'anteprima fax è impostata su No, premere  (Fax).
- Se l'anteprima fax è impostata su Sì, premere  (Fax) e Invio fax in corso.

2 Premere Opzioni.

3 Scorrere rapidamente verso l'alto o verso il basso, oppure premere ▲ o ▼ per visualizzare Dimensioni area di scansione.

4 Premere Dimensioni area di scansione.



5 Premere Letter o Legal/Folio¹.

6 Premere OK.

7 Premere .

¹ MFC-L8850CDW e MFC-L9550CDW

Annullamento di un fax in corso

Premere  per annullare il fax. Se si preme  quando l'apparecchio è in fase di composizione o di invio, sul touchscreen viene visualizzato Annull. Operaz. ?.

Premere Sì per annullare il fax.

Rapporto di verifica della trasmissione

È possibile utilizzare il Rapporto di verifica trasmissione come conferma dell'avvenuto invio di un fax. Questo rapporto indica il nome o il numero fax del destinatario, la data e l'ora della trasmissione, la durata della trasmissione, il numero di pagine inviate e conferma che non si sono verificati problemi all'invio.

Per il Rapporto di verifica trasmissione sono disponibili diverse impostazioni:

- **Si**: stampa un rapporto dopo ogni fax inviato.
- **Si+Immagine**: stampa un rapporto dopo ogni fax inviato. Una sezione della prima pagina del fax viene riportata sul rapporto.
- **No**: stampa un rapporto se il fax non è stato inviato a causa di un errore di trasmissione. **No** è l'impostazione predefinita.
- **No+Immagine**: stampa un rapporto se il fax non è stato inviato a causa di un errore di trasmissione. Una sezione della prima pagina del fax viene riportata sul rapporto.
- **Nessun report**: non stampa alcun rapporto.

- 1 Premere .
- 2 Premere **Tutte le imp..**
- 3 Scorrere rapidamente verso l'alto o verso il basso, oppure premere ▲ o ▼ per visualizzare **Fax**.
- 4 Premere **Fax**.
- 5 Scorrere rapidamente verso l'alto o verso il basso, oppure premere ▲ o ▼ per visualizzare **Imp. Rapporto**.
- 6 Premere **Imp. Rapporto**.
- 7 Premere **Rapporto trasm.**

- 8 Premere **Si**, **Si+Immagine**, **No**, **No+Immagine** o **Nessun report**.

- 9 Premere .

NOTA

- Se si sceglie **Si+Immagine** o **No+Immagine**, l'immagine non verrà visualizzata sul Rapporto di verifica della trasmissione se la Trasmissione in tempo reale è impostata su **Si**.
- Se la trasmissione è corretta, viene visualizzato **OK** sul Rapporto di verifica della trasmissione accanto a **RISULT**. Se la trasmissione non viene eseguita correttamente, viene visualizzato **ERRORE** accanto a **RISULT**.

Modalità di ricezione

È necessario scegliere una modalità di ricezione in base ai dispositivi esterni e ai servizi telefonici disponibili sulla linea.

Selezione della modalità Ricezione

Per impostazione predefinita, l'apparecchio riceve automaticamente i fax che gli vengono inviati. Gli schemi che seguono consentono di scegliere la modalità corretta. (Per informazioni più dettagliate sulle modalità di ricezione, consultare *Utilizzo delle modalità di ricezione* >> pagina 46.)

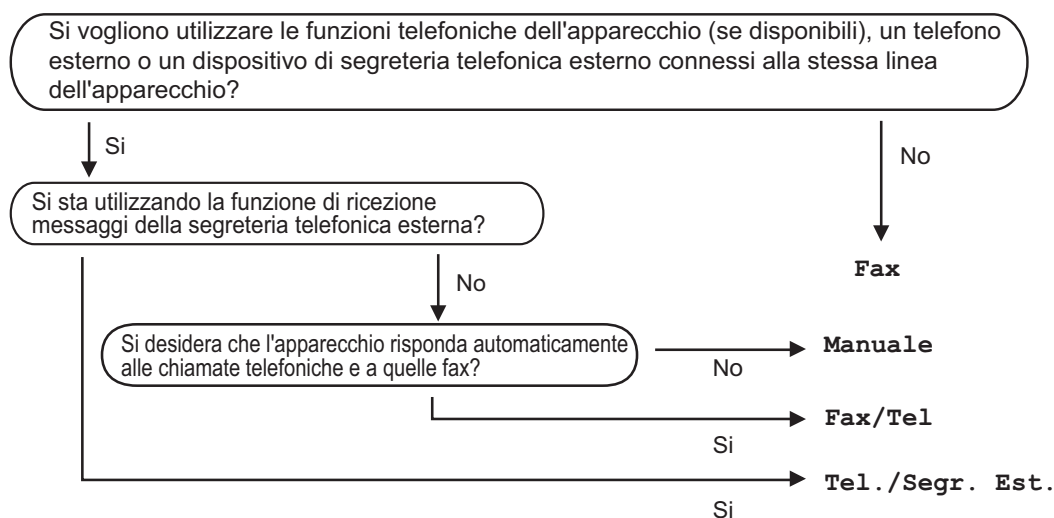

Per impostare la modalità di ricezione, procedere nel modo seguente.

- 1 Premere .
- 2 Premere `Tutte le imp..`
- 3 Scorrere rapidamente verso l'alto o verso il basso, oppure premere ▲ o ▼ per visualizzare Fax.
- 4 Premere Fax.
- 5 Scorrere rapidamente verso l'alto o verso il basso, oppure premere ▲ o ▼ per visualizzare `Imp.ricezione`.
- 6 Premere `Imp.ricezione`.

- 7 Scorrere rapidamente verso l'alto o verso il basso, oppure premere ▲ o ▼ per visualizzare Mod. ricezione.
- 8 Premere Mod. ricezione.
- 9 Premere Fax, Fax/Tel, Tel./Segr. Est. o Manuale.
- 10 Premere .

Utilizzo delle modalità di ricezione

Con alcune modalità di ricezione, l'apparecchio risponde automaticamente (Fax e Fax/Tel). Per informazioni sulla modifica del numero di squilli prima di utilizzare queste modalità (vedere *Ritardo dello squillo* >> pagina 47).

Solo fax

La modalità Fax consente di rispondere automaticamente ad ogni chiamata come fax.

Fax/Tel

La modalità Fax/Tel consente di gestire le chiamate in arrivo riconoscendo se sono chiamate fax o vocali e procedendo trattandole in uno dei seguenti modi:

- I fax saranno ricevuti automaticamente.
- Le chiamate vocali attivano gli squilli F/T che indicano di prendere la chiamata. Lo squillo F/T è uno doppio squillo emesso dalla macchina.

(Consultare anche *Durata squilli F/T (solo modalità Fax/Tel)* >> pagina 47 e *Ritardo dello squillo* >> pagina 47.)

Manuale

Manuale disattiva tutte le funzioni di risposta automatica.

Per ricevere un fax in modalità manuale, sollevare il ricevitore del telefono esterno. Quando si sentono i segnali fax (suoni brevi ripetuti), premere *Inizio fax*, quindi premere *Ricezione* per ricevere un fax. È anche possibile usare la funzione *Riconoscimento fax* per ricevere i fax sollevando il ricevitore sulla stessa linea della macchina.

(Consultare anche *Riconoscimento fax* >> pagina 48.)

Segreteria telefonica esterna

La modalità Tel./Segr. Est. consente a una segreteria esterna di gestire le chiamate in arrivo. Le chiamate in arrivo verranno gestite nei modi seguenti:

- I fax saranno ricevuti automaticamente.
- Il chiamante può registrare un messaggio sulla segreteria telefonica.



(Per ulteriori informazioni, vedere *Connessione ad una TAD esterna* >> pagina 55.)

Impostazioni Modalità di ricezione

Ritardo dello squillo

L'impostazione Numero squilli definisce il numero di volte che l'apparecchio squilla prima di rispondere nelle modalità Fax e Fax/Tel.

Se si dispone di telefoni esterni o in derivazione sulla stessa linea della macchina, selezionare il numero massimo di squilli (vedere *Riconoscimento fax* ►► pagina 48 e *Utilizzo di telefoni esterni o in derivazione* ►► pagina 57).

- 1 Premere .
- 2 Premere Tutte le imp..
- 3 Scorrere rapidamente verso l'alto o verso il basso, oppure premere ▲ o ▼ per visualizzare Fax.
- 4 Premere Fax.
- 5 Scorrere rapidamente verso l'alto o verso il basso, oppure premere ▲ o ▼ per visualizzare Imp.ricezione.
- 6 Premere Imp.ricezione.
- 7 Scorrere rapidamente verso l'alto o verso il basso, oppure premere ▲ o ▼ per visualizzare Numero squilli.
- 8 Premere Numero squilli.
- 9 Premere per scegliere il numero di volte che squilla la linea prima che la macchina risponda.
- 10 Premere .

Durata squilli F/T (solo modalità Fax/Tel)

Quando l'apparecchio riceve una chiamata, emette il normale squillo telefonico. Il numero di squilli viene impostato nell'impostazione Numero squilli.

Se si tratta di un fax, l'apparecchio lo riceve; se invece è una chiamata vocale, l'apparecchio emette lo speciale doppio squillo F/T per il tempo impostato. Se l'apparecchio emette il doppio squillo F/T, c'è un interlocutore in linea.

Poiché il doppio squillo F/T viene emesso dall'apparecchio, i telefoni esterni e in derivazione *non* squillano; tuttavia è possibile rispondere alla chiamata da ogni telefono (per ulteriori informazioni, vedere *Utilizzo dei codici remoti* ►► pagina 57).

- 1 Premere .
- 2 Premere Tutte le imp..
- 3 Scorrere rapidamente verso l'alto o verso il basso, oppure premere ▲ o ▼ per visualizzare Fax.
- 4 Premere Fax.
- 5 Scorrere rapidamente verso l'alto o verso il basso, oppure premere ▲ o ▼ per visualizzare Imp.ricezione.
- 6 Premere Imp.ricezione.
- 7 Scorrere rapidamente verso l'alto o verso il basso, oppure premere ▲ o ▼ per visualizzare N. squilli F/T.
- 8 Premere N. squilli F/T.
- 9 Premere per scegliere la durata degli squilli emessi dall'apparecchio prima di rispondere ad una chiamata vocale (20, 30, 40 o 70 secondi).

10 Premere .

NOTA

Anche se il chiamante attacca durante il doppio squillo, la macchina continua a squillare per il tempo impostato.

Riconoscimento fax

Se Riconos.fax è Sì:

L'apparecchio può ricevere automaticamente un fax, anche quando si risponde a una chiamata. Quando si vede *Ricezione* sul touchscreen o quando si avverte un breve scatto sulla linea telefonica attraverso il ricevitore utilizzato, riposizionare il ricevitore. L'apparecchio proseguirà con l'operazione.

Se Riconos.fax è No:

Se si è vicini all'apparecchio e si risponde ad una chiamata fax sollevando il ricevitore esterno, premere *Inizio fax*, quindi premere *Ricezione* per ricevere il fax.

Se si risponde da un telefono in derivazione premere *51 (vedere *Utilizzo di telefoni esterni o in derivazione* >> pagina 57).

NOTA

- Se questa funzione è impostata su *Sì*, ma la macchina non si collega ad una chiamata fax quando si solleva il ricevitore di un telefono in derivazione, premere il codice di ricezione fax *51.
- Se i fax vengono inviati da un computer sulla stessa linea telefonica e l'apparecchio li intercetta, impostare *Riconos.fax* su *No*.

1 Premere .

2 Premere *Tutte le imp..*

3 Scorrere rapidamente verso l'alto o verso il basso, oppure premere ▲ o ▼ per visualizzare *Fax*.

4 Premere *Fax*.

5 Scorrere rapidamente verso l'alto o verso il basso, oppure premere ▲ o ▼ per visualizzare *Imp.ricezione*.

6 Premere *Imp.ricezione*.

7 Scorrere rapidamente verso l'alto o verso il basso, oppure premere ▲ o ▼ per visualizzare *Riconos.fax*.



8 Premere *Riconos.fax*.

9 Premere *Sì* (o *No*).



10 Premere .

Anteprima fax (solo bianco e nero)

Come visualizzare l'anteprima di un fax ricevuto

È possibile visualizzare i fax ricevuti sul touchscreen premendo  (Fax) e  (Fax ricevuti). Quando la macchina è in modalità Ready, viene visualizzato sul touchscreen un messaggio a comparsa per avvisare di nuovi fax.

Impostazione dell'anteprima fax

- 1 Premere .
- 2 Premere  (Anteprima fax).
- 3 Premere Sì (o No).
- 4 Premere Sì.
- 5 Il touchscreen indica che i fax futuri non saranno stampati alla ricezione. Premere Sì.
- 6 Premere .

NOTA

Quando Anteprima fax è attivo, non viene stampata una copia di backup dei fax ricevuti per le operazioni di inoltra fax e di ricezione PC-FAX, anche se Stampa di backup è impostata a Sì.

Uso dell'anteprima fax

Quando si riceve un fax, viene visualizzato un messaggio pop-up sul touchscreen. (Ad esempio: Nuovo/i fax:01 [Antepr..])

- 1 Premere Antepr..
Sul touchscreen viene visualizzato l'elenco dei fax.

NOTA









- Sebbene i fax stampati visualizzino data e ora di ricezione, quando l'opzione Timestamp ricezione fax è attiva, la schermata di anteprima fax non visualizza data e ora.
- Nell'elenco dei fax sono contenuti quelli vecchi e quelli nuovi. Accanto a un nuovo fax è indicato un segno blu.
- Per vedere un fax di cui è stata già visualizzata l'anteprima, premere Fax e Fax ricevuti.

- 2 Scorrere rapidamente verso l'alto o verso il basso, oppure premere ▲ o ▼ per visualizzare il numero di fax del fax desiderato.
- 3 Premere il fax desiderato.

NOTA

- Se il fax è di grandi dimensioni, può essere necessario del tempo prima della visualizzazione.
- Sul touchscreen viene visualizzato il numero di pagina corrente e le pagine totali del fax. Quando il fax supera le 99 pagine, il numero totale viene visualizzato come "XX".

Premere il touchscreen o il pannello tattile per eseguire le seguenti operazioni.

	Descrizione
	Ingrandire il fax.
	Ridurre il fax.
	Scorrere in senso verticale.
	Scorrere in senso orizzontale.
	Ruotare il fax in senso orario.
	Eliminare il fax. Premere Sì per confermare.
	Tornare alla pagina precedente.
	Passare alla pagina successiva.
	Tornare all'elenco dei fax.
Inizio	Stampare il fax.

4 Premere .

Come stampare un fax

- 1 Premere  (Fax).
- 2 Premere **Fax ricevuti**.
- 3 Premere il fax desiderato.
- 4 Premere **Inizio** per confermare la stampa del fax.
- 5 Procedere nel modo seguente:
 - Premere **Stampa tut. pag.** per stampare tutte le pagine.
 - Premere **Stampa solo pag. cor.** per stampare solo la pagina visualizzata.
 - Premere **Stampa da pag corr.** per stampare dalla pagina visualizzata all'ultima pagina.

6 Quando sul touchscreen viene visualizzato **Eliminare tutte le pagine?**, procedere in uno dei seguenti modi:

- Premere **Sì** per eliminare tutte le pagine del fax stampato.
- Premere **No** per salvare il fax stampato.



7 Premere .

Come stampare o eliminare tutti i fax dell'elenco

- 1 Premere  (Fax).
- 2 Premere **Fax ricevuti**.
- 3 Premere **Stampa/Elimina**.
- 4 Procedere nel modo seguente:
 - Premere **Stampa tutto** (nuovi fax) per stampare tutti i fax non ancora visualizzati.
 - Premere **Stampa tutto** (vecchi fax) per stampare tutti i fax già visualizzati.
 - Premere **Elimina tutto** (nuovi fax) per eliminare tutti i fax non ancora visualizzati.
Premere **Sì** per confermare.
 - Premere **Elimina tutto** (vecchi fax) per eliminare tutti i fax già visualizzati.
Premere **Sì** per confermare.

5 Premere .

Disattivazione dell'anteprima fax

- 1 Premere .
- 2 Premere  (Anteprima fax).
- 3 Premere No.
- 4 Premere Sì per confermare.
- 5 Se sono presenti fax in memoria, effettuare una delle seguenti operazioni:
 - Se non si desidera stampare i fax memorizzati, premere Continua.
Premere Sì per confermare. Il fax saranno eliminati.
 - Per stampare i fax memorizzati, premere Stampa tutti i fax prima dell'eliminazione.
 - Se non si desidera disattivare l'anteprima fax, premere Annulla.
- 6 Premere .

Come utilizzare PC-FAX

Ricezione PC-FAX (solo Windows®)

Se si abilita la funzione Ricezione PC-Fax, la MFC archivia in memoria i fax ricevuti e li invia automaticamente al computer. È quindi possibile utilizzare il computer per visualizzare e memorizzare i fax ricevuti.



Anche se il computer è stato spento (ad esempio di notte o nel fine settimana), la MFC riceverà e archiverà i fax in memoria. Il numero di fax ricevuti e memorizzati viene visualizzato sul touchscreen.

Quando si avvia il computer e il software di Ricezione PC-FAX è in esecuzione, la MFC trasferisce automaticamente i fax al computer.

Per trasferire sul computer i fax ricevuti, è necessario che il software di Ricezione PC-FAX sul computer sia in esecuzione.

Seguire le istruzioni in base al sistema operativo in uso.

- (Windows® XP, Windows Vista® e Windows® 7)

Dal menu  (**Start**), selezionare **Tutti i programmi > Brother >  Brother Utilities**.

Fare clic sull'elenco a discesa e scegliere il nome del modello (se non è già selezionato).

Fare clic su **Ricezione PC-FAX** nella barra di navigazione sinistra, quindi su **Ricevi**.

- (Windows® 8)

Fare clic su  (**Brother Utilities**), quindi fare clic sull'elenco a discesa e scegliere il nome del modello (se non è già selezionato). Fare clic su **Ricezione PC-FAX** nella barra di navigazione sinistra, quindi fare clic su **Ricevi**.

Completare i seguenti passaggi sulla macchina:

- 1 Premere .
- 2 Premere **Tutte le imp..**
- 3 Scorrere rapidamente verso l'alto o verso il basso, oppure premere ▲ o ▼ per visualizzare **Fax**.
- 4 Premere **Fax**.
- 5 Scorrere rapidamente verso l'alto o verso il basso, oppure premere ▲ o ▼ per visualizzare **Imp.ricezione**.
- 6 Premere **Imp.ricezione**.
- 7 Scorrere rapidamente verso l'alto o verso il basso, oppure premere ▲ o ▼ per visualizzare **Ricez. PC Fax**.
- 8 Premere **Ricez. PC Fax**.
- 9 Premere **Sì** per avviare la ricezione PC-FAX.
- 10 Il touchscreen visualizza un promemoria per avviare il programma di ricezione PC-FAX sul computer. Se è stato avviato il programma di ricezione PC-FAX, premere **OK**. Per ulteriori informazioni su come avviare il programma di ricezione PC-FAX, >>> Guida Software e Rete per l'utente.

- 11 Scorrere rapidamente verso l'alto o verso il basso, oppure premere ▲ o ▼ per visualizzare <USB> oppure il nome del computer se l'apparecchio è collegato a una rete. Premere <USB> o il nome del computer. Premere OK.
- 12 Premere *Stampa backup: Sì* o *Stampa backup: No*.

IMPORTANTE

Se si seleziona *Stampa backup: Sì*, la macchina stampa anche il fax presso la macchina in modo da disporre di una copia.

- 13 Premere .

NOTA

- Prima di poter impostare la Ricezione PC-FAX è necessario installare il software MFL-Pro Suite sul computer. Verificare che il computer sia collegato e acceso (►► Guida Software e Rete per l'utente).
- Se la macchina presenta un errore e non è in grado di stampare i fax dalla memoria, è possibile utilizzare questa impostazione per trasferire i fax al computer (vedere *Trasferire i fax o il rapporto giornale fax* ►► pagina 132).
- Ricezione PC-FAX non è disponibile nei sistemi operativi Mac.

Invio PC-Fax

La funzione Brother PC-FAX consente di utilizzare il computer per inviare un documento da un'applicazione come un normale fax. È possibile inviare un file creato in qualsiasi applicazione del computer come PC-FAX. È inoltre possibile aggiungere una pagina di copertina (per ulteriori informazioni, ►► Guida Software e Rete per l'utente).

Come inviare un PC-FAX:

Per maggiori informazioni, consultare il venditore del software applicativo.

- 1 Dall'applicativo selezionare **File**, quindi **Stampa**. Viene mostrata la finestra di dialogo per la stampa. (I passaggi potrebbero variare a seconda dell'applicativo.)
- 2 Selezionare **Brother PC-FAX v.3**.
- 3 Fare clic su **OK**. Viene mostrata l'interfaccia utente **Brother PC-FAX**.
- 4 Inserire il numero di fax del destinatario usando la tastiera del computer o facendo clic sul tastierino numerico dell'interfaccia utente **Brother PC-FAX**. È anche possibile selezionare un numero memorizzato da **Agenda Telefonica**.
- 5 Fare clic su .
- 6 Fare clic su **Inizio**. Il documento sarà inviato all'apparecchio Brother e quindi inviato come fax al destinatario.

Servizi telefonici

Impostazione del tipo di linea telefonica

Se si collega l'apparecchio ad una linea che utilizza PBX o ISDN per la ricezione e l'invio di fax, è necessario modificare il tipo di linea telefonica completando le seguenti fasi. Se si utilizza una linea con PBX, è possibile impostare l'apparecchio per accedere sempre a una linea esterna (utilizzando il prefisso digitato), o per accedere alla linea esterna premendo R.

- 1 Premere .
- 2 Premere `Tutte le imp..`
- 3 Scorrere rapidamente verso l'alto o verso il basso, oppure premere ▲ o ▼ per visualizzare `Imp.iniziale`.
- 4 Premere `Imp.iniziale`.
- 5 Scorrere rapidamente verso l'alto o verso il basso, oppure premere ▲ o ▼ per visualizzare `Imp.linea tel..`
- 6 Premere `Imp.linea tel..`
- 7 Premere `PBX, ISDN (o Normale)`.
- 8 Procedere nel modo seguente:
 - Se si sceglie `ISDN o Normale`, passare al punto 12.
 - Se si sceglie `PBX` passare al punto 9.
- 9 Premere `Sì o Sempre`.

NOTA

- Se si sceglie `Sì`, premendo R si otterrà l'accesso a una linea esterna.
- Se si sceglie `Sempre`, è possibile ottenere l'accesso a una linea esterna senza premere R.

- 10 Procedere nel modo seguente:
 - Se si desidera modificare il prefisso attuale, premere `Componi prefisso` e passare al punto 11.
 - Se non si desidera cambiare il prefisso attuale, passare al punto 12.
- 11 Immettere il numero di prefisso (fino a 5 cifre) sulla tastiera.
Premere `OK`.

NOTA

È possibile utilizzare i numeri e i simboli da 0 a 9, #, * e !. Non è possibile usare ! con nessun altro numero o simbolo.

- 12 Premere .

PBX e TRASFERIMENTO

L'apparecchio è inizialmente impostato su `Normale`, che consente all'apparecchio di collegarsi alla linea PSTN (Rete linee telefoniche pubbliche) standard. Tuttavia, molti uffici utilizzano un centralino telefonico o un centralino privato per telefoni in derivazione (PBX). L'apparecchio può essere collegato alla maggior parte dei PBX in commercio. La funzione di richiamo dell'apparecchio supporta solo la ricomposizione del numero dopo un intervallo predefinito (TBR). La funzione TBR è attiva con la maggior parte dei sistemi PBX consentendo di accedere ad una linea esterna o di trasferire una chiamata ad un altro interno. Questa funzione è attiva quando si preme il tasto R.

Connessione ad una TAD esterna

È possibile collegare una segreteria telefonica esterna (TAD) sulla stessa linea dell'apparecchio. Quando la segreteria telefonica esterna risponde ad una chiamata, l'apparecchio "rileva" i toni fax CNG di trasmissione dell'apparecchio di invio. Se riceve segnali fax, l'apparecchio rileva la chiamata e riceve il fax. Se non riceve i segnali, consente alla segreteria telefonica di registrare un messaggio vocale visualizzando sul touchscreen **Telefono**.

La segreteria telefonica esterna deve rispondere entro quattro squilli (si consiglia di impostarla su due squilli). Questo perché l'apparecchio non può ricevere segnali di chiamata CNG fino a quando la segreteria telefonica non risponde alla chiamata. L'apparecchio di invio trasmette segnali di chiamata CNG solo per un tempo massimo di otto-dieci secondi. Non raccomandiamo l'utilizzo della funzione toll saver con la segreteria telefonica esterna se per attivarla si superano i quattro squilli.

NOTA

In caso di problemi con la ricezione dei fax, ridurre il numero di squilli sulla segreteria telefonica esterna (TAD).

Connessioni

Il dispositivo TAD esterno deve essere collegato come mostrato di seguito.

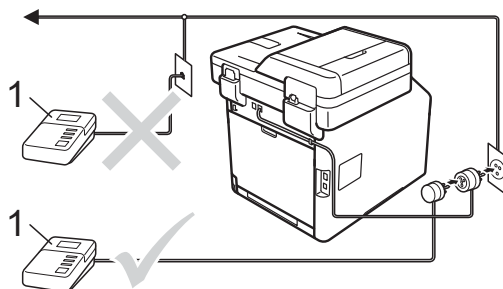

1 TAD

- 1 Impostare la TAD esterna su uno o due squilli. (L'impostazione della durata degli squilli dell'apparecchio non ha rilevanza in questo caso.)
- 2 Registrare il messaggio in uscita sul dispositivo TAD esterno.
- 3 Impostare la segreteria telefonica esterna in modo che risponda alle chiamate.
- 4 Impostare la Modalità di ricezione della macchina su **Tel./Segr. Est.** (vedere *Selezione della modalità Ricezione* ►► pagina 44).

Registrazione di un messaggio in uscita (OGM)

- 1 Registrare 5 secondi di silenzio all'inizio del messaggio. Questo consente all'apparecchio di rilevare eventuali toni fax.
- 2 Limitare la durata del messaggio a 20 secondi.
- 3 Terminare il messaggio di 20 secondi ricordando il codice di attivazione remota per l'invio manuale dei fax. Ad esempio: "Dopo il segnale acustico, lasciare un messaggio o premere *51 e Avvio per inviare un fax".

NOTA

- È necessario configurare l'impostazione di Codici remoti su **Si** per utilizzare il codice di attivazione remota *51 (vedere *Utilizzo dei codici remoti* >> pagina 57).
- Si consiglia di iniziare la registrazione del messaggio dopo 5 secondi di silenzio poiché la macchina potrebbe non essere in grado di rilevare i toni fax se sovrapposti ad una voce. L'utente può provare a omettere la pausa, ma nel caso in cui la macchina presenti problemi di ricezione dei fax dovrà registrare nuovamente il messaggio in uscita includendo la pausa.

Collegamenti multilinea (PBX)

Suggeriamo di chiedere alla società di installazione del PBX di collegare l'apparecchio. Se si dispone di un sistema multilinea, chiedere al tecnico responsabile di collegare l'apparecchio all'ultima linea dell'impianto. Questo per evitare che l'apparecchio venga attivato ad ogni chiamata entrante. Se tutte le chiamate entranti vengono gestite dal centralino, impostare la Modalità ricezione su **Manuale**.

Non possiamo garantire che l'apparecchio funzioni adeguatamente in ogni circostanza se connesso ad un PBX. Qualsiasi problema di invio o ricezione dei fax deve essere riferito innanzitutto alla società che gestisce il PBX.

Telefoni esterni e derivazione

NOTA

È necessario attivare l'impostazione Codici remoti per utilizzare il codice di attivazione remota *51 e il codice di disattivazione remota #51 (vedere *Utilizzo dei codici remoti* >> pagina 57).

Collegamento di un telefono esterno o di un telefono in derivazione

È possibile collegare un telefono separato direttamente all'apparecchio nel modo indicato nello schema riportato in basso.

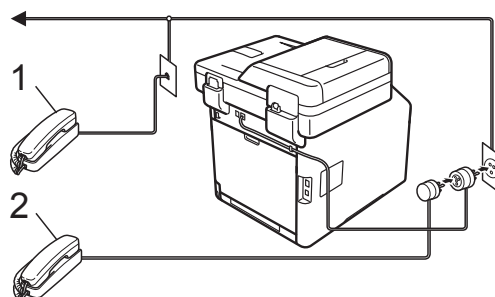

- 1 Telefono in derivazione
- 2 Telefono esterno

Utilizzo di telefoni esterni o in derivazione

Se si risponde a una chiamata fax da un telefono in derivazione o da un telefono esterno collegato tramite correttamente alla macchina tramite connessione raccordo a T, è possibile fare in modo che la macchina prenda la chiamata utilizzando il codice di attivazione remota. Digitando il codice di attivazione remota *51, la macchina inizia a ricevere il fax.

Se si risponde ad una chiamata ma nessuno è in linea:

Si sta probabilmente ricevendo un fax manuale.

Premere *51 e attendere il segnale fax o fino a quando sul touchscreen non viene visualizzato *Ricezione*, quindi riagganciare.

NOTA

È possibile utilizzare anche la funzione Riconoscimento fax per fare in modo che l'apparecchio prenda automaticamente la chiamata (vedere *Riconoscimento fax* >> pagina 48).

Solo modalità Fax/Tel

Quando si trova in modalità Fax/Tel, l'apparecchio utilizza la funzione N. Squilli F/T (speciale doppio squillo) per avvertire l'utente che è in arrivo una chiamata vocale.

Sollevarre il ricevitore del telefono esterno, quindi premere *Rispondi* per rispondere.

In presenza di un telefono in derivazione è necessario sollevare il ricevitore durante la durata squilli F/T e quindi premere #51 tra i doppi squilli rapidi. Se non c'è nessuno in linea o se si tratta di una chiamata fax, rimandare la chiamata alla macchina premendo *51.

Utilizzo di un telefono cordless esterno non Brother

Se un telefono cordless non Brother viene collegato al cavo della linea telefonica (vedere pagina 56) e si trasferisce il ricevitore cordless altrove, è più facile rispondere alle chiamate durante il ritardo degli squilli.

Se si lascia che per primo risponda l'apparecchio, si dovrà passare all'apparecchio per poter premere *Rispondi* per trasferire la chiamata al ricevitore senza fili.

Utilizzo dei codici remoti

Codice di attivazione remota

Se si risponde ad una chiamata fax da un telefono in derivazione o esterno, è possibile impostare la macchina per riceverla premendo il codice di attivazione remoto *51. Attendere i suoni del segnale fax, quindi riagganciare il ricevitore (vedere *Riconoscimento fax* >> pagina 48). Il chiamante deve premere *Avvio* per inviare il fax.

Se si risponde ad una chiamata fax da un telefono esterno, è possibile impostare la macchina per ricevere il fax premendo *Inizio fax* e premendo successivamente *Ricezione*.



Codice di disattivazione remota

Se si riceve una chiamata vocale e la macchina si trova in modalità F/T, questa comincerà ad emettere lo squillo F/T (doppio squillo rapido) dopo il numero di squilli iniziali. Se si risponde alla chiamata da un telefono in derivazione è possibile disattivare il doppio squillo F/T premendo #51 (accertarsi di premerlo *tra* gli squilli).

Se la macchina risponde a una chiamata vocale e genera doppi squilli rapidi, è possibile rispondere alla chiamata dal telefono esterno premendo *Rispondi*.

Attivazione dei codici remoti

È necessario attivare l'impostazione di Codici remoti per utilizzare il Codice di attivazione remota, Sì e il Codice di disattivazione remota.

- 1 Premere .
- 2 Premere Tutte le imp..
- 3 Scorrere rapidamente verso l'alto o verso il basso, oppure premere ▲ o ▼ per visualizzare Fax.
- 4 Premere Fax.
- 5 Scorrere rapidamente verso l'alto o verso il basso, oppure premere ▲ o ▼ per visualizzare Imp.ricezione.
- 6 Premere Imp.ricezione.
- 7 Scorrere rapidamente verso l'alto o verso il basso, oppure premere ▲ o ▼ per visualizzare Codici remoti.
- 8 Premere Codici remoti.
- 9 Premere Codici remoti.
- 10 Premere Sì.
- 11 Se non si vuole modificare il Codice di attivazione remota, premere  sul touchscreen.
- 12 Premere .

Modifica dei codici remoti

Il codice di attivazione remota predefinito è *51. Il codice di disattivazione remota predefinito è #51. Nel caso in cui cada sempre la linea durante l'accesso alla segreteria telefonica esterna, provare a cambiare i codici remoti a tre cifre, per esempio ### e 555.



- 1 Premere .
- 2 Premere Tutte le imp..
- 3 Scorrere rapidamente verso l'alto o verso il basso, oppure premere ▲ o ▼ per visualizzare Fax.
- 4 Premere Fax.
- 5 Scorrere rapidamente verso l'alto o verso il basso, oppure premere ▲ o ▼ per visualizzare Imp.ricezione.
- 6 Premere Imp.ricezione.
- 7 Scorrere rapidamente verso l'alto o verso il basso, oppure premere ▲ o ▼ per visualizzare Codici remoti.
- 8 Premere Codici remoti.
- 9 Procedere nel modo seguente:
 - Se si desidera modificare il Codice di attivazione remota, premere Codice att.. Inserire il nuovo codice, quindi premere OK.
 - Se si desidera modificare il Codice di disattivazione remota, premere Codice disatt.. Inserire il nuovo codice, quindi premere OK.
 - Se non si desidera cambiare i codici, passare al punto 10.
 - Se si desidera attivare Sì o disattivare No i codici remoti, premere Codici remoti. Premere Sì o No.

- 10 Premere .

Come comporre i numeri

È possibile comporre il numero in uno dei seguenti modi.

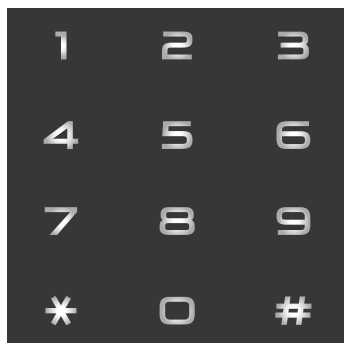

Composizione manuale

- 1 Caricare il documento.
- 2 Procedere nel modo seguente:
 - Se l'anteprima fax è impostata su **No**, premere  (Fax).
 - Se l'anteprima fax è impostata su **Sì**, premere  (Fax) e **Invio fax** in corso.
- 3 Premere tutte le cifre del numero di fax.



- 4 Premere **Inizio fax**.

Composizione dalla Rubrica

- 1 Caricare il documento.
- 2 Premere  (Fax).
- 3 Premere **Rubrica**.
- 4 Procedere nel modo seguente:
 - Scorrere rapidamente verso l'alto o verso il basso, oppure premere **▲** o **▼** per visualizzare il numero desiderato.
 - Premere  e immettere la prima lettera del nome e premere **OK**.
- 5 Premere il numero o il nome desiderato.
- 6 Per inviare un fax, premere **Applica**.
- 7 Premere **Inizio fax**.
La macchina esegue la scansione e invia il fax.

Ricerca LDAP

Se la macchina è collegata al server LDAP, si possono cercare informazioni quali numeri di fax e indirizzi e-mail dal server. (►► Guida Software e Rete per l'utente)

Ricomposizione fax

Se l'apparecchio rileva il segnale di linea occupata durante l'invio automatico di un fax, l'apparecchio ricompile automaticamente il numero per un massimo di 3 volte a intervalli di 5 minuti.

La ricomposizione automatica funziona solo quando si imposta **Ricomposizione numero autom.** a **Sì**. L'impostazione predefinita è **Sì**.

Richiam funziona solo se si è composto il numero dalla macchina.

Memorizzazione di numeri

È possibile configurare la macchina per l'esecuzione dei seguenti tipi di composizione agevolata: Rubrica e gruppi per i fax di trasmissione. Quando si compone un numero della rubrica, il numero viene visualizzato sul touchscreen.

NOTA

In caso di interruzione della corrente elettrica, i numeri della rubrica permangono nella memoria dell'apparecchio.

Memorizzazione di una pausa

Premere **Pausa** per inserire una pausa di 3,5 secondi tra i numeri. È possibile premere **Pausa** tutte le volte necessarie per aumentare la lunghezza della pausa.

Memorizzazione dei numeri nella rubrica

È possibile memorizzare fino a 300 indirizzi con un nome.

- 1 Premere  (Fax).
- 2 Premere **Rubrica**.
- 3 Premere **Modifica**.
- 4 Premere **Agg. nuovo indir..**
- 5 Premere **Nome**.
- 6 Inserire il nome utilizzando la tastiera sul touchscreen della macchina (fino a 15 caratteri). (per inserire le lettere più facilmente, vedere *Digitazione testo* >> pagina 221).
Premere **OK**.
- 7 Premere **Indirizzo**.

- 8 Immettere il numero di fax o di telefono tramite la tastiera sul touchscreen della macchina (fino a 20 cifre).
Premere **OK**.

NOTA

In caso di download di Internet Fax:

Se si desidera memorizzare un indirizzo di posta elettronica da utilizzare con il server Internet Fax o Scansione su e-mail,

premere  e quindi immettere l'indirizzo e-mail (vedere *Digitazione testo* >> pagina 221), e premere **OK**.

- 9 Premere **OK**.
- 10 Procedere nel modo seguente:
 - Per memorizzare un altro numero in rubrica, ripetere i passi 3 - 10.
 - Per concludere la memorizzazione dei numeri, premere .

Modifica di nomi o numeri dalla rubrica

È possibile modificare o eliminare un numero o un nome che è già memorizzato nella rubrica.

Se il numero memorizzato ha un'operazione programmata, ad esempio un fax differito o un numero di inoltro fax, risulterà attenuato sul touchscreen. Non è possibile selezionare un numero per effettuare modifiche o per eliminarlo se non viene prima eliminata l'operazione in programma (►► Guida per utenti avanzati).

- 1 Premere  (Fax).
- 2 Premere **Rubrica**.
- 3 Premere **Modifica**.
- 4 Procedere nel modo seguente:
 - Premere **Cambia** per modificare i nomi o i numeri. Passare al punto 5.
 - Premere **Cancellare** per visualizzare **Cancellare**. Eliminare i numeri premendoci sopra per visualizzare un segno di spunta rosso.
Premere **OK**.
Premere **Sì** per confermare.
Passare al punto 9.
- 5 Scorrere rapidamente verso l'alto o verso il basso, oppure premere ▲ o ▼ per visualizzare il numero desiderato.
- 6 Premere il numero desiderato.

- 7 Operare come segue:
 - Per modificare il nome premere **Nome**. Inserire il nuovo nome (fino a 15 caratteri) utilizzando la tastiera sul touchscreen della macchina. (per inserire le lettere più facilmente, vedere *Digitazione testo* ►► pagina 221).
Premere **OK**.
 - Per modificare il numero di fax o telefono, premere **Indirizzo**. Immettere il nuovo numero di fax o di telefono (fino a 20 cifre) tramite la tastiera sul touchscreen della macchina.
Premere **OK**.

NOTA

Come modificare il nome o numero memorizzato:

Per modificare un carattere, premere ◀ o ▶ per posizionare il cursore per selezionare il carattere da modificare, quindi premere . Digitare il nuovo numero o il nuovo carattere.

- 8 Premere **OK** per concludere.
Per modificare un altro numero in rubrica, ripetere i passi 3 - 8.
- 9 Premere .

Come eseguire le copie

Nei passaggi di seguito è presentata l'operazione di copia di base.

- 1 Eseguire una delle seguenti operazioni per caricare il documento:

- Posizionare il documento *rivolto verso l'alto* nell'alimentatore automatico (vedere *Uso dell'alimentatore automatico documenti (ADF)* >> pagina 39).
- Posizionare il documento con *il lato di stampa rivolto verso il basso* sul piano dello scanner (vedere *Uso del piano dello scanner* >> pagina 40).

- 2 Premere il pulsante **Copia** sul touchscreen.



- Sul touchscreen viene visualizzato:



1 N. di copie

È possibile utilizzare la tastiera per inserire il numero di copie.

- 3 Per copie multiple, inserire il numero di due cifre (massimo 99).
- 4 Premere **Colore Inizio** o **Inizio B&N**.

Interruzione copia

Per interrompere la copia, premere .

Copia impostazioni predefinite

È possibile eseguire la copia con svariate informazioni già configurate nella macchina, premendoci semplicemente sopra.

Sono disponibili le seguenti impostazioni predefinite.

- Ricevuta
- Normale
- 2in1 (ID)
- 2in1
- Fron/retro (1⇒2)
- Fron/retro (2⇒2)
- Risparmio carta

- 1 Caricare il documento.
- 2 Premere  (Copia).
- 3 Scorrere rapidamente verso sinistra o destra per visualizzare **Ricevuta**, **Normale**, **2in1 (ID)**, **2in1**, **Fron/retro (1⇒2)**, **Fron/retro (2⇒2)** o **Risparmio carta**, quindi premere l'impostazione predefinita desiderata.
- 4 Immettere il numero di copie desiderato.

- 5 Procedere nel modo seguente:
 - Per modificare ulteriori impostazioni, passare al punto 6.
 - Dopo aver modificato le impostazioni, passare al punto 10.
- 6 Premere **Opzioni**.
- 7 Scorrere rapidamente verso l'alto o verso il basso, oppure premere ▲ o ▼ per visualizzare le impostazioni disponibili e premere quella desiderata.
- 8 Scorrere rapidamente verso l'alto o verso il basso, oppure premere ▲ o ▼ per visualizzare le opzioni disponibili e premere la nuova opzione. Ripetere i punti 7 e 8 per ciascuna impostazione desiderata.

NOTA

Per salvare le impostazioni come collegamento rapido, premere **Salva** come **Scelta rapida**.

- 9 Premere **OK**.
- 10 Premere **Colore Inizio** o **Inizio B&N**.

Impostazioni e opzioni di copia

È possibile modificare le seguenti impostazioni di copia.

(Guida per utenti base)

Per informazioni sulla modifica delle seguenti impostazioni, vedere *Impostazioni carta* ►► pagina 31.

- Imp. Vassoio (formato e tipo di carta)
- Uso vassoio: Copia

Premere **Copia**, quindi premere **Opzioni**. Scorrere rapidamente verso l'alto o verso il basso, oppure premere ▲ o ▼ per scorrere tra le opzioni per la copia. Quando l'impostazione desiderata viene visualizzata, premerla e selezionare l'opzione. Una volta terminata la modifica delle opzioni, premere **OK**.

(Guida per utenti avanzati)

Per ulteriori informazioni sulla modifica delle seguenti impostazioni, ►► Guida per utenti avanzati:

- Qualità
- Ingrandimento/Riduzione
- Copia fronte/retro
- Vassoio
- Densità
- Contrasto
- Impila/Ordina
- Layout pagina
- 2in1 (ID)
- Regolazione colore
- Layout pagina copia fronte-retro
- Rimuovi colore di sfondo
- Salva come Scelta rapida

Stampa da un'unità di memoria flash USB o da una fotocamera digitale che supporta la memoria di massa

Con la Funzione di stampa diretta, non occorre un computer per stampare i dati. È possibile stampare collegando semplicemente l'unità di memoria flash USB all'interfaccia diretta USB della macchina. È inoltre possibile collegare una fotocamera impostata sulla modalità USB Mass Storage e stampare direttamente da essa.

È possibile utilizzare l'unità di memoria flash USB che ha le seguenti specifiche:

Classe USB	Classe Memoria di massa USB
Classe secondaria memoria di massa USB	SCSI o SFF-8070i
Protocollo di trasferimento	Solo trasferimento volume
Formato ¹	FAT12/FAT16/FAT32
Formato settore	Max. 4.096 Byte
Crittografia	I dispositivi crittografati non sono supportati.

¹ Il formato NTFS non è supportato.

NOTA

- Alcune unità di memoria flash USB potrebbero non funzionare con l'apparecchio.
- Se la fotocamera è nella modalità PictBridge, la stampa non è consentita. Consultare la documentazione fornita con la fotocamera per informazioni su come passare dalla modalità PictBridge alla modalità Mass Storage.

Creazione di un file PRN per la stampa diretta

NOTA

Le schermate di questo paragrafo possono variare in base all'applicazione e al sistema operativo in uso.

- 1 Dalla barra dei menu di un'applicazione, fare clic su **File, Stampa**.
- 2 Scegliere **Brother MFC-XXXX Printer (1)**, quindi selezionare la casella **Stampa su file (2)**. Fare clic su **Stampa**.

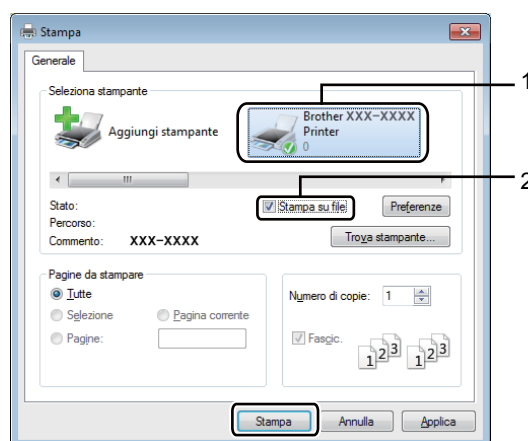

- 3 Selezionare la cartella in cui si desidera salvare il file ed immettere il nome del file richiesto. Se viene richiesto solo un nome file, è possibile specificare anche la cartella nella quale si desidera salvare il file inserendo il nome della directory. Ad esempio:
C:\Temp\FileName.prn
Se si connette un'unità di memoria flash USB al computer, è possibile salvare il file direttamente nell'unità di memoria flash USB.

Stampa diretta da un'unità di memoria flash USB o da una fotocamera digitale che supporta la memoria di massa

NOTA

- Accertarsi che la fotocamera digitale sia accesa.
- La fotocamera digitale deve essere impostata sulla modalità Mass Storage.

- 1 Collegare l'unità di memoria flash USB o la fotocamera digitale all'interfaccia diretta USB (1) sulla parte anteriore dell'apparecchio. Sul touchscreen viene automaticamente visualizzato il menu USB per confermare il corretto collegamento del dispositivo USB.

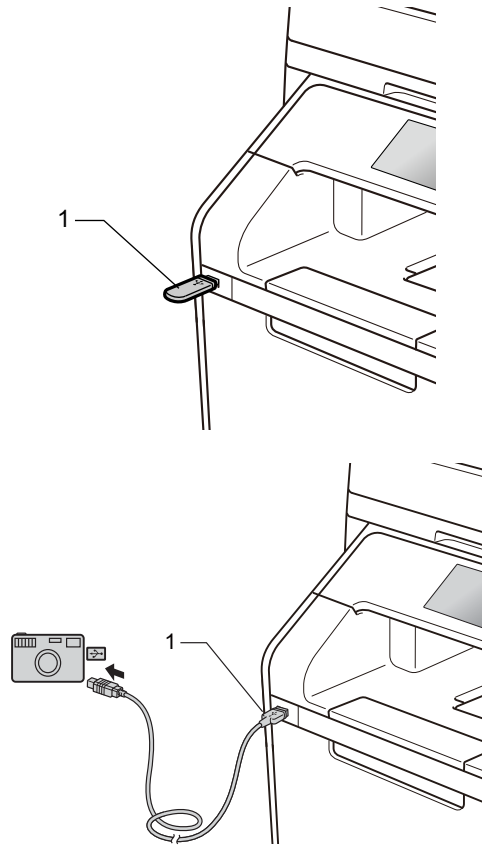

NOTA

- Se si verifica un errore, il menu USB non verrà visualizzato sul touchscreen.
- Se la macchina è in modo riposo avanzato, sul touchscreen non vengono visualizzate informazioni nemmeno se si connette un'unità di memoria flash USB all'interfaccia diretta USB. Premere sul touchscreen per riattivare la macchina.
- Per evitare di danneggiare l'apparecchio, NON collegare dispositivi diversi dalla fotocamera digitale o dall'unità di memoria flash USB all'interfaccia diretta USB.

- 2 Premere **Stampa diretta**.

NOTA

Se la macchina è impostata a **Secure Function Lock**, potrebbe non essere possibile accedere alla stampa diretta (►► Guida per utenti avanzati).

- 3 Scorrere rapidamente verso l'alto o verso il basso, oppure premere ▲ o ▼ per selezionare il nome della cartella e il nome file desiderato.
Se è stato selezionato il nome della cartella, sfogliare verso l'alto o verso il basso, oppure premere ▲ o ▼ per selezionare il nome file desiderato.

NOTA

Se si desidera stampare un indice dei file, premere **Stampa indice** sul touchscreen. Premere **Colore Inizio** o **Inizio B&N** per avviare la stampa.

- 4 Procedere nel modo seguente:
- Premere **Imp. stampa** per modificarle. Passare al punto 5.
 - Se non si desidera modificare le impostazioni correnti, andare al punto 8.
- 5 Scorrere rapidamente verso l'alto o verso il basso, oppure premere ▲ o ▼ per visualizzare l'impostazione desiderata.

- 6 Premere l'opzione desiderata.

NOTA

- È possibile scegliere le seguenti opzioni:
 - Tipo carta
 - Formato carta
 - Pagine multiple
 - Orientamento
 - Fronte-retro
 - Fascicola
 - Vassoio
 - Qualità stampa
 - Opzione PDF
- In base al tipo di file, alcune impostazioni potrebbero non venire visualizzate.

- 7 Procedere nel modo seguente:
- Per modificare un'altra impostazione, ripetere il punto 5.
 - Se non si desidera modificare altre impostazioni, premere **OK** e passare al punto 8.
- 8 Immettere il numero di copie desiderato dal pannello tattile.
- 9 Premere **Colore Inizio** o **Inizio B&N** per avviare la stampa.

IMPORTANTE

NON rimuovere l'unità di memoria flash USB o la fotocamera digitale dall'interfaccia diretta USB fino a quando l'apparecchio non ha terminato la stampa.

- 10 Premere .

Modifica delle impostazioni predefinite per la stampa diretta

È possibile modificare le impostazioni predefinite per la stampa diretta.

- 1 Collegare l'unità di memoria flash USB o la fotocamera digitale all'interfaccia diretta USB sulla parte anteriore dell'apparecchio.
- 2 Premere **Stampa diretta**.
- 3 Premere **Imp. predef..**
- 4 Scorrere rapidamente verso l'alto o verso il basso, oppure premere ▲ o ▼ per visualizzare l'impostazione desiderata.
Premere l'impostazione.
- 5 Premere la nuova opzione desiderata.
- 6 Ripetere i passaggi 4 e 5 per ciascuna impostazione da modificare.
- 7 Premere **OK**.
- 8 Premere .

Stampa di un documento

L'apparecchio è in grado di ricevere un documento dal computer e di stamparlo. Per stampare da un computer, è necessario installare il driver della stampante.

(per ulteriori informazioni sulle impostazioni del driver stampante, ►► Guida Software e Rete per l'utente)

- 1 Installare il driver stampante Brother disponibile sul CD-ROM o sul Brother Solutions Center all'indirizzo <http://solutions.brother.com/>, (►► Guida di installazione rapida).
- 2 Scegliere il comando di stampa dall'applicazione.
- 3 Scegliere il nome della macchina nella finestra di dialogo **Stampa** e fare clic su **Proprietà** (o **Preferenze**, a seconda dell'applicazione che si sta utilizzando).
- 4 Scegliere le impostazioni da modificare nella finestra di dialogo **Proprietà**, quindi fare clic su **OK**.
 - **Formato carta**
 - **Orientamento**
 - **Copie**
 - **Tipo di supporto**
 - **Qualità di stampa**
 - **Colore / Mono**
 - **Tipo di documento**
 - **Pagine multiple**
 - **Fronte/retro / Opuscolo**
 - **Origine carta**
- 5 Fare clic su **Stampa** per iniziare la stampa.

Prima della scansione

Per utilizzare l'apparecchio come scanner è necessario installare un driver dello scanner. Se l'apparecchio è collegato in rete, configurarlo con un indirizzo TCP/IP.

- Installare i driver dello scanner dal CD-ROM o dal Brother Solutions Center all'indirizzo <http://solutions.brother.com/>, (➤ Guida di installazione rapida).
- Configurare l'apparecchio con un indirizzo TCP/IP se la scansione in rete non funziona (➤ Guida Software e Rete per l'utente).

Scansione di un documento come file PDF mediante ControlCenter4 (Windows®)

(Per Macintosh, ►► Guida Software e Rete per l'utente.)

NOTA



Le schermate visualizzate sul computer possono variare in base al modello.

ControlCenter4 è un'utility software che consente di accedere rapidamente e facilmente alle applicazioni usate più di frequente. Utilizzando ControlCenter4 non è più necessario lanciare manualmente le applicazioni specifiche.

1 Caricare il documento (vedere *Come caricare i documenti* ►► pagina 39).

2 Seguire le istruzioni in base al sistema operativo in uso.

- (Windows® XP, Windows Vista® e Windows® 7)

Aprire ControlCenter4 facendo clic su  (**Start**) > **Tutti i programmi** > **Brother** >  **Brother Utilities**. Fare clic sull'elenco a discesa e scegliere il nome del modello (se non è già selezionato). Fare clic su **SCANSIONE** nella barra di navigazione a sinistra, quindi su **ControlCenter4**. Apparirà l'applicazione ControlCenter4.

- (Windows® 8)

Fare clic su  (**Brother Utilities**), quindi fare clic sull'elenco a discesa e scegliere il nome del modello (se non è già selezionato). Fare clic su **SCANSIONE** nella barra di navigazione sinistra, quindi fare clic su **ControlCenter4**. Viene aperta l'applicazione ControlCenter4.

3 Se viene visualizzata la schermata Modalità ControlCenter4, selezionare **Modalità Avanzata** e quindi fare clic su **OK**.

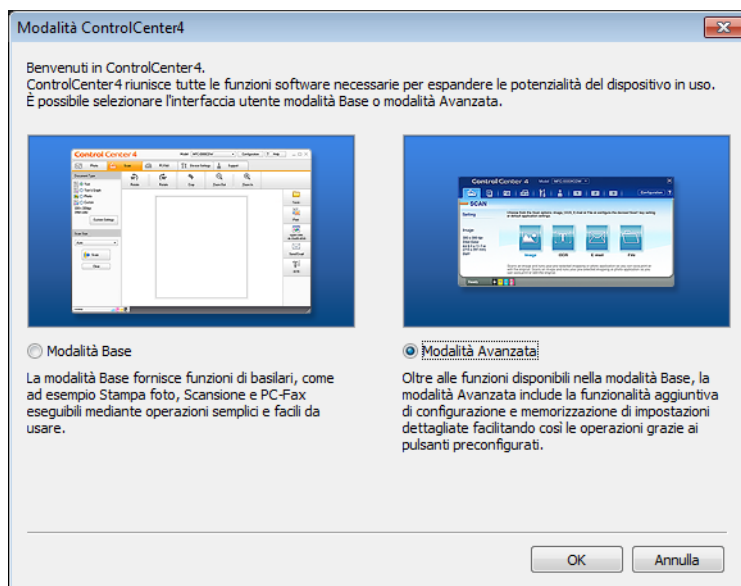

- 4 Assicurarsi di selezionare la macchina che si desidera utilizzare **Modello** dall'elenco a discesa.
- 5 Fare clic su **File**.



- 6 Premere **Scansione**.
L'apparecchio inizia il processo di scansione. La cartella in cui vengono salvati i dati acquisiti tramite scanner si apre automaticamente.

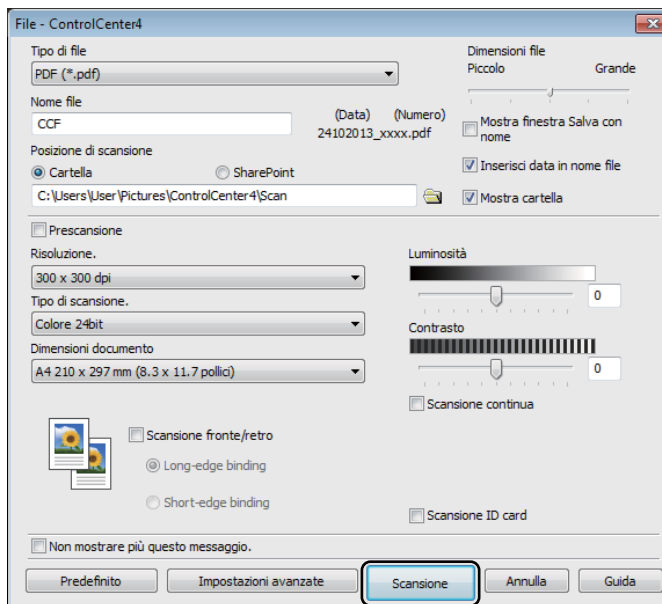

Come eseguire la scansione di un documento come file PDF tramite il touchscreen

- 1 Caricare il documento (vedere *Come caricare i documenti* ►► pagina 39).
- 2 Premere **Scansione**.



- 3 Scorrere rapidamente verso sinistra o destra per visualizzare a **File**.



viene visualizzato al centro del touchscreen evidenziato in blu.

- 4 Premere **OK**.

Quando la macchina è connessa a una rete, premere sul nome del computer. Procedere nel modo seguente:

- Se si desidera utilizzare le impostazioni predefinite, passare al punto 8.
- Se si desidera modificare le impostazioni predefinite, passare al punto 5.

- 5 Premere **Opzioni. Imp. scansione** diventerà **Imposta a periferica**.

- 6 Scegliere le impostazioni per **Scans. fronte/retr**, **Tipo scansione**, **Risoluzione**, **Tipo file**, **Formato** e **Rimuovi colore di sfondo** secondo le esigenze.

- 7 Premere **OK**.

- 8 Premere **Inizio**.
L'apparecchio inizia il processo di scansione.

NOTA

Sono disponibili le seguenti modalità di scansione.

- su USB
- a Rete (Windows®)
- su FTP/SFTP
- a server e-mail
- a E-mail
- a Immagine
- a OCR
- a File
- Scansione WS¹ (Scansione servizi Web)

¹ Solo Windows® (Windows Vista® SP2 o versione successiva, Windows® 7 e Windows® 8
(►► Guida Software e Rete per l'utente.)

A

Manutenzione ordinaria

Sostituzione dei materiali di consumo

Sostituire i materiali di consumo quando la macchina ne indica l'esaurimento. I seguenti materiali di consumo possono essere sostituiti dall'utente:

Materiali di consumo non prodotti da Brother potrebbero influire sulla qualità di stampa, sulle prestazioni dell'hardware e sull'affidabilità della macchina.

NOTA

Il gruppo tamburo e la cartuccia toner sono due materiali di consumo separati. Accertarsi che entrambi siano installati. Se la cartuccia toner viene inserita nella macchina senza il gruppo tamburo è possibile che sia visualizzato il messaggio **Tamburo !**.

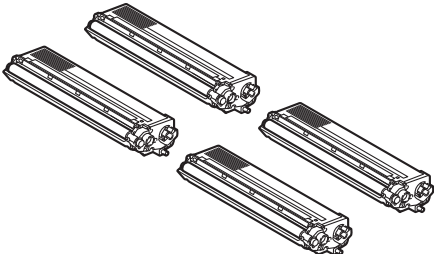
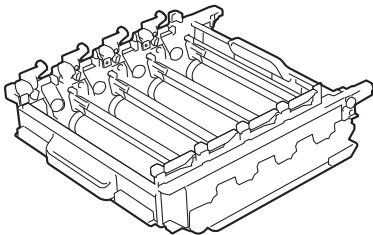
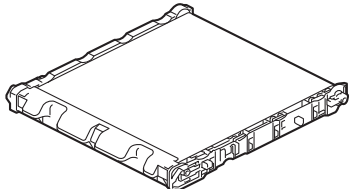
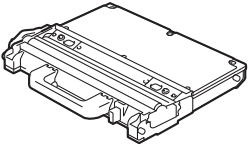
Cartuccia toner	Unità tamburo
<p>Consultare <i>Sostituzione delle cartucce toner</i> >> pagina 78.</p> <p>Nome modello: TN-321BK¹, TN-321C¹, TN-321M¹, TN-321Y¹, TN-326BK¹, TN-326C¹, TN-326M¹, TN-326Y¹, TN-329BK², TN-329C², TN-329M², TN-329Y², TN-900BK³, TN-900C³, TN-900M³, TN-900Y³</p> <p>¹ Disponibile per MFC-L8650CDW e MFC-L8850CDW ² Disponibile per MFC-L8850CDW ³ Disponibile per MFC-L9550CDW</p>	<p>Vedere <i>Sostituzione dell'unità tamburo</i> >> pagina 84.</p> <p>Nome modello: DR-321CL</p>
	
Unità cinghia	Vaschetta di recupero toner
<p>Consultare <i>Sostituzione del gruppo cinghia</i> >> pagina 90.</p> <p>Nome modello: BU-320CL</p>	<p>Consultare <i>Sostituzione della vaschetta di recupero toner</i> >> pagina 95.</p> <p>Nome modello: WT-320CL</p>
	

I messaggi in tabella vengono visualizzati sul touchscreen. Questi messaggi forniscono avvertenze avanzate per sostituire i materiali di consumo prima del loro esaurimento. Per evitare inconvenienti, è consigliabile acquistare i materiali di consumo prima che la macchina smetta di funzionare.

Messaggi sul touchscreen	Materiali di consumo da preparare	Durata indicativa	Modalità di sostituzione	Nome modello
Toner in esaur. X	Cartuccia toner X = BK, C, M, Y BK = Nero C = Ciano M = Magenta Y = Giallo	<Nero> 2.500 pagine ^{1 2 5} 4.000 pagine ^{1 2 6} 6.000 pagine ^{1 2 7} <Ciano, Magenta, Giallo> 1.500 pagine ^{1 2 5} 3.500 pagine ^{1 2 6} 6.000 pagine ^{1 2 7}	Consultare pagina 78.	TN-321BK ⁵ , TN-321C ⁵ , TN-321M ⁵ , TN-321Y ⁵ , TN-326BK ⁶ , TN-326C ⁶ , TN-326M ⁶ , TN-326Y ⁶ , TN-329BK ⁷ , TN-329C ⁷ , TN-329M ⁷ , TN-329Y ⁷ , TN-900BK ⁷ , TN-900C ⁷ , TN-900M ⁷ , TN-900Y ⁷
Esaurimento DR K	Unità tamburo	25.000 pagine ^{1 3 4}	Consultare pagina 84.	DR-321CL
Cinghia in es.	Unità cinghia	50.000 pagine ^{1 8} 20.000 pagine ^{1 3}	Consultare pagina 90.	BU-320CL
Box WT a fine	Vaschetta di recupero toner	50.000 pagine ¹	Consultare pagina 95.	WT-320CL

- ¹ Pagine su lato singolo in formato A4 o Letter.
- ² La resa approssimativa per cartuccia è dichiarata in conformità a ISO/IEC 19798.
- ³ 1 pagina per processo
- ⁴ La durata del tamburo è indicativa e può variare in base al tipo di utilizzo.
- ⁵ Cartuccia di toner standard
- ⁶ Cartuccia toner ad alta capacità
- ⁷ Cartuccia toner a capacità super alta
- ⁸ 5 pagina per processo

Occorre pulire la macchina regolarmente e sostituire i materiali di consumo quando i messaggi in tabella vengono visualizzati sul touchscreen.

Messaggi sul touchscreen	Materiali di consumo da sostituire	Durata indicativa	Modalità di sostituzione	Nome modello
Sostituire toner	Cartuccia toner Il touchscreen mostra il colore della cartuccia toner da sostituire. BK = Nero C= Ciano M = Magenta Y = Giallo	<Nero> 2.500 pagine ^{1 2 5} 4.000 pagine ^{1 2 6} 6.000 pagine ^{1 2 7} <Ciano, Magenta, Giallo> 1.500 pagine ^{1 2 5} 3.500 pagine ^{1 2 6} 6.000 pagine ^{1 2 7}	Consultare pagina 78.	TN-321BK ⁵ , TN-321C ⁵ , TN-321M ⁵ , TN-321Y ⁵ , TN-326BK ⁶ , TN-326C ⁶ , TN-326M ⁶ , TN-326Y ⁶ , TN-329BK ⁷ , TN-329C ⁷ , TN-329M ⁷ , TN-329Y ⁷ , TN-900BK ⁷ , TN-900C ⁷ , TN-900M ⁷ , TN-900Y ⁷
Sostituire il tamburo	Unità tamburo	25.000 pagine ^{1 3 4}	Consultare pagina 84.	DR-321CL
Arresto tamburo	Unità tamburo			
Sostituire la cinghia	Unità cinghia	50.000 pagine ^{1 8} 20.000 pagine ^{1 3}	Consultare pagina 90.	BU-320CL
Sostituire vasch.toner scarto	Vaschetta di recupero toner	50.000 pagine ¹	Consultare pagina 95.	WT-320CL
Sost. fusore	Unità fusore	100.000 pagine ¹	Per un gruppo fusore di ricambio, rivolgersi al servizio Assistenza Clienti Brother o al distributore Brother di zona.	
Sost PF Kit MP	Kit PF	50.000 pagine ¹	Per sostituire il kit di alimentazione carta, rivolgersi al servizio Assistenza Clienti Brother o al distributore Brother di zona.	
Sost PF Kit1	Kit PF	100.000 pagine ¹		
Sost PF Kit2	Kit PF	100.000 pagine ¹		
Sost laser	Unità laser	100.000 pagine ¹	Per sostituire l'unità laser, rivolgersi al servizio Assistenza Clienti Brother o al distributore Brother di zona.	

- 1 Pagine su lato singolo in formato A4 o Letter.
- 2 La resa approssimativa per cartuccia è dichiarata in conformità a ISO/IEC 19798.
- 3 1 pagina per processo
- 4 La durata del tamburo è indicativa e può variare in base al tipo di utilizzo.
- 5 Cartuccia di toner standard
- 6 Cartuccia toner ad alta capacità
- 7 Cartuccia toner a capacità super alta
- 8 5 pagina per processo

NOTA

- Visitare il sito <http://www.brother.com/original/index.html> per le istruzioni sulla restituzione dei materiali di consumo usati nell'ambito del programma di raccolta Brother. Se non si desidera restituire gli articoli usati, smaltirli in conformità alla legislazione locale, tenendoli separati dai rifiuti domestici. In caso di domande, contattare l'ufficio per lo smaltimento dei rifiuti locale (►► Guida di sicurezza prodotto).
 - Consigliamo di porre i materiali di consumo usati su un pezzo di carta per evitare lo spargimento o la caduta accidentali del materiale all'interno.
 - Se si utilizzano tipi di carta diversi rispetto a quanto raccomandato, la durata dei materiali di consumo e dei componenti dell'apparecchio potrebbe ridursi.
 - La durata prevista di ciascuna cartuccia toner è basata sullo standard ISO/ICE 19798. Le frequenza di sostituzione avaria in base al volume di stampa, alla percentuale di copertura, ai tipi di supporti usati, allo stato di accensione/spegnimento della macchina, ecc.
 - La frequenza di sostituzione dei materiali di consumo, a eccezione delle cartucce toner, varia in base al volume di stampa, ai tipi di supporti utilizzati e allo stato di accensione/spegnimento della macchina.
-

Sostituzione delle cartucce toner

Nome modello: TN-321BK¹, TN-321C¹, TN-321M¹, TN-321Y¹, TN-326BK², TN-326C², TN-326M², TN-326Y², TN-329BK³, TN-329C³, TN-329M³, TN-329Y³, TN-900BK³, TN-900C³, TN-900M³, TN-900Y³

La cartuccia toner standard può stampare circa 2.500 pagine⁴ (nero) o 1.500 pagine⁴ (giallo, magenta, ciano). La cartuccia toner ad alta capacità può stampare circa 4.000 pagine⁴ (nero) o 3.500 pagine⁴ (ciano, magenta, giallo). La cartuccia toner a resa super alta consente di stampare circa 6.000 pagine⁴ (nero, ciano, magenta, giallo). Il numero effettivo delle pagine varia a seconda del tipo medio di documento.

Quando una cartuccia toner sta per terminare, viene visualizzato sul touchscreen il messaggio `Toner insuff..`

Le cartucce toner fornite con la macchina devono essere sostituite dopo circa 2.500 pagine⁴ (nero) o circa 1.500 pagine⁴ (ciano, magenta, giallo) per MFC-L8650CDW e MFC-L8850CDW e circa 6.000 pagine⁴ (nero, ciano, magenta, giallo) per MFC-L9550CDW.

¹ Cartuccia di toner standard

² Cartuccia toner ad alta capacità

³ Cartuccia toner a capacità super alta

⁴ La resa approssimativa per cartuccia è dichiarata in conformità a ISO/IEC 19798.

NOTA

- L'indicazione della durata rimanente del toner dipende dai tipi di documenti stampati e dall'uso effettuato dal cliente.
- È bene tenere una cartuccia toner di scorta, da sostituire quando compare il messaggio `Toner insuff..`
- Per garantire una stampa di alta qualità, consigliamo di utilizzare solo cartucce toner Brother originali. Se si desidera acquistare le cartucce toner rivolgersi al servizio Assistenza clienti Brother o al distributore Brother di zona.
- È consigliabile pulire accuratamente la macchina ogni volta che si sostituisce la cartuccia di toner (vedere *Pulizia e controllo della macchina* ►► pagina 102).
- NON disimballare la nuova cartuccia toner fino al momento dell'installazione.

Toner in esaur. X

Se sul touchscreen viene visualizzato `Toner in esaur. X`, acquistare una nuova cartuccia toner per il colore indicato sul touchscreen e prepararla prima di visualizzare un messaggio `Sostituire toner`.

Sostituire toner

Quando sul touchscreen viene visualizzato `Sostituire toner la macchina` interrompe la stampa fino alla sostituzione della cartuccia di toner.

Il touchscreen mostra il colore della cartuccia toner da sostituire. (BK=nero, C=ciano, M=magenta, Y=giallo).

Una cartuccia toner Brother originale nuova reimposta il messaggio di sostituzione del toner.

NOTA

Per maggiori informazioni sul calcolo della durata della cartuccia toner, vedere *Informazioni importanti sulla durata della cartuccia toner* ►► pagina 236.

Sostituzione delle cartucce toner

- 1 Accertarsi che la macchina sia accesa.
- 2 Premere il pulsante di sblocco del coperchio anteriore e aprire il coperchio anteriore.

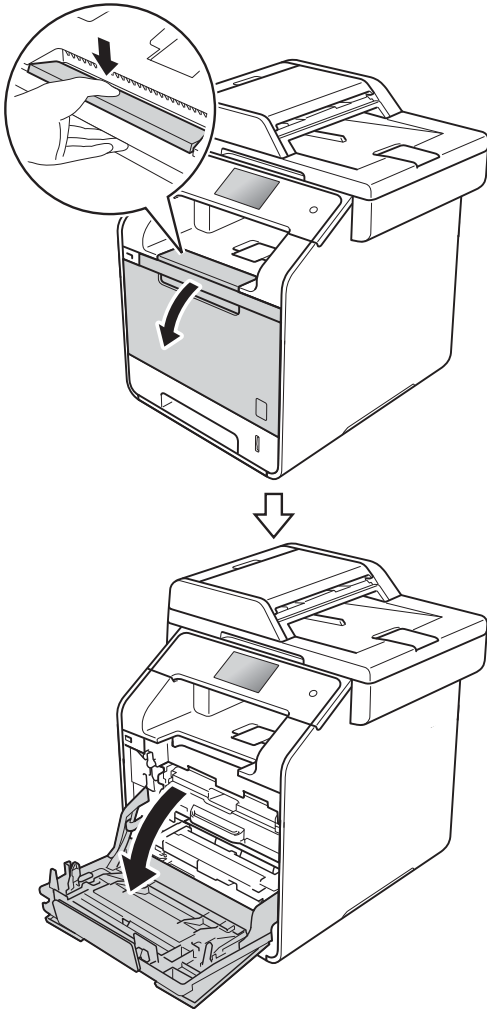

- 3 Afferrare la maniglia blu dell'unità tamburo. Estrarre l'unità tamburo finché non si blocca.

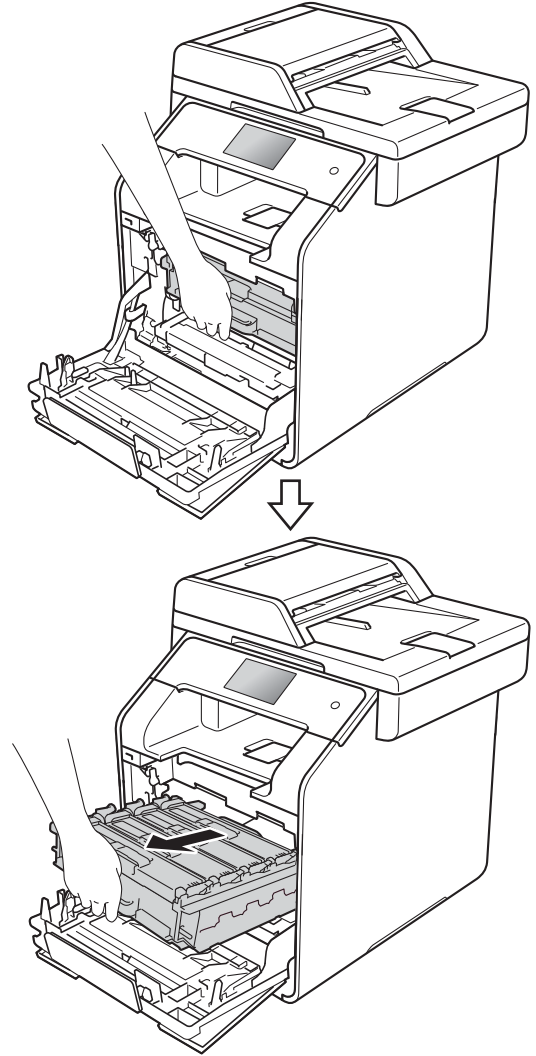

- 4 Tenere la maniglia della cartuccia toner e spingerla delicatamente verso la macchina per sbloccarla. Quindi estrarla dall'unità tamburo. Ripetere l'operazione per tutte le cartucce toner.

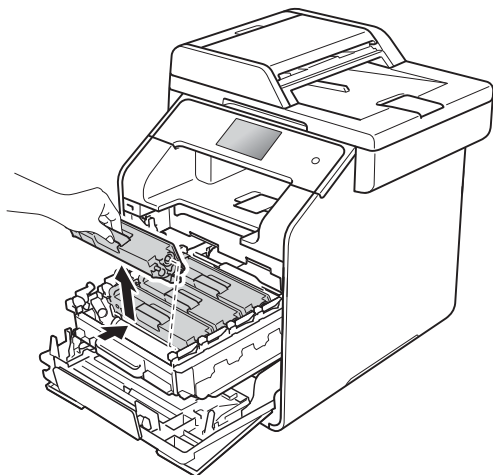

⚠ AVVERTENZA



- NON gettare le cartucce toner nel fuoco. Potrebbe esplodere e causare lesioni.
- NON utilizzare alcuna sostanza infiammabile, qualsiasi tipo di spray o solventi/liquidi organici contenenti alcol o ammoniaca per pulire le superfici interne o esterne della macchina. In questo modo potrebbe verificarsi un incendio o una scossa elettrica. Utilizzare, invece, solo un panno asciutto e privo di peli.

(>> Guida di sicurezza prodotto)



IMPORTANTE

- Maneggiare con cura le cartucce toner. Pulire o rimuovere immediatamente con acqua fredda, dalle mani o dai vestiti, il toner che eventualmente esce dalla cartuccia.
- Per evitare problemi con la qualità della stampa, NON toccare mai le parti ombreggiate indicate nella figura.

<Cartuccia toner>

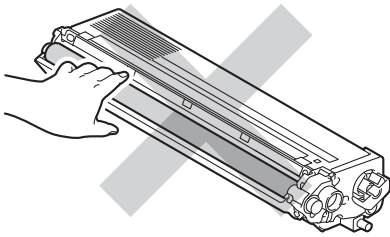

- È consigliabile collocare la cartuccia di toner su una superficie piana, pulita e stabile, appoggiandola su un foglio di carta o su un panno nel caso si verificano fuoriuscite di toner.

NOTA

- Sigillare la cartuccia toner usata all'interno di un sacchetto onde evitare fuoriuscite di polvere di toner dalla cartuccia.
- Visitare il sito <http://www.brother.com/original/index.html> per le istruzioni sulla restituzione dei materiali di consumo usati nell'ambito del programma di raccolta Brother. Se non si desidera restituire gli articoli usati, smaltirli in conformità alla legislazione locale, tenendoli separati dai rifiuti domestici. In caso di domande, contattare l'ufficio per lo smaltimento dei rifiuti locale (➤➤ Guida di sicurezza prodotto).

- 5 Pulire il filo corona all'interno del gruppo tamburo facendo scorrere la linguetta blu da sinistra a destra e da destra a sinistra parecchie volte.

IMPORTANTE

Accertarsi di riposizionare la linguetta nella posizione iniziale (1). In caso contrario, le pagine stampate potrebbero contenere strisce verticali.

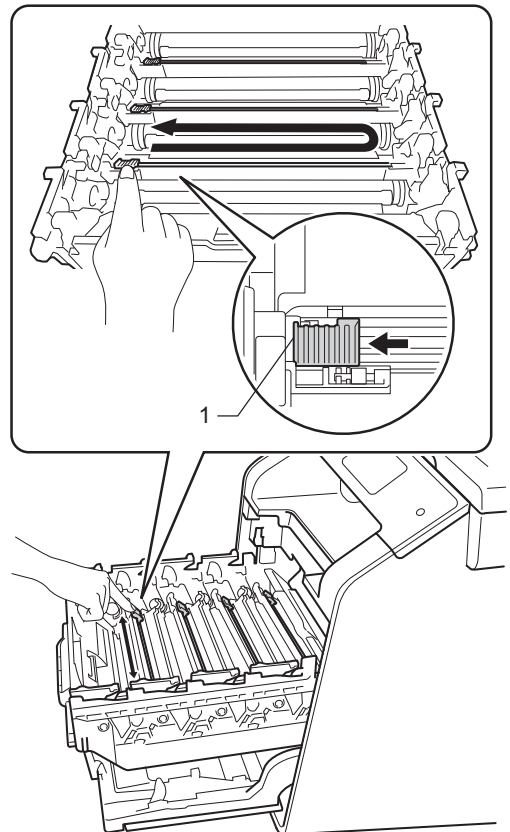

- 6 Ripetere il punto 5 per pulire i tre fili corona rimasti.

- 7 Disimballare la nuova cartuccia toner, quindi rimuovere il coperchio protettivo.

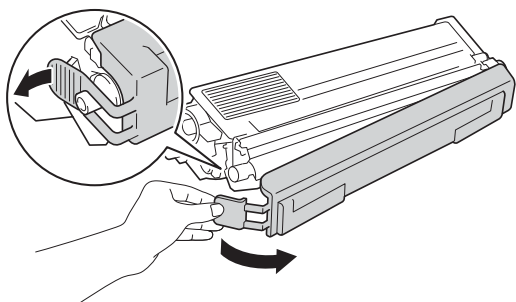

IMPORTANTE

- Aprire la cartuccia toner subito prima di inserirla nella macchina. Se una cartuccia toner è lasciata fuori dalla confezione per un lungo periodo, la sua durata si riduce.
- Se un gruppo tamburo disimballato viene esposto alla luce diretta del sole o all'illuminazione ambiente per periodi prolungati, può subire danni.
- Le stampanti Brother sono progettate per funzionare con toner di una particolare specifica e offrono prestazioni ottimali se utilizzate con cartucce toner Brother originali. Brother non può garantire tale prestazione ottimale se vengono utilizzate cartucce toner o toner con diverse caratteristiche. Pertanto, Brother consiglia di non utilizzare per questo apparecchio cartucce diverse dalle originali Brother e di non rigenerare le cartucce vuote con toner proveniente da altre fonti. Nel caso in cui il gruppo tamburo o altre parti dell'apparecchio risultassero danneggiati dall'uso di toner o di cartucce toner diversi dai prodotti originali Brother, a causa dell'incompatibilità o della mancanza di idoneità di tali prodotti con questo apparecchio, qualsiasi riparazione necessaria non sarà coperta dalla garanzia.
- Inserire la nuova cartuccia toner nel gruppo tamburo subito dopo avere rimosso la copertura protettiva. Per evitare che la qualità della stampa risulti mediocre, **NON** toccare mai le parti ombreggiate nella figura.

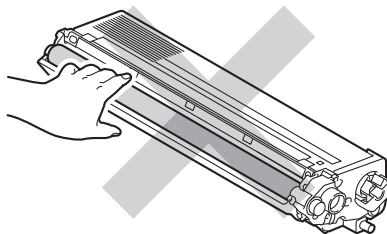

- 8 Tenere la maniglia della cartuccia toner e far scorrere la cartuccia nell'unità tamburo, quindi tirarla delicatamente verso di sé fino a quando non risulta bloccata in posizione. Accertarsi di far corrispondere il colore della cartuccia toner con l'etichetta dello stesso colore sull'unità tamburo. Ripetere l'operazione per tutte le cartucce toner.

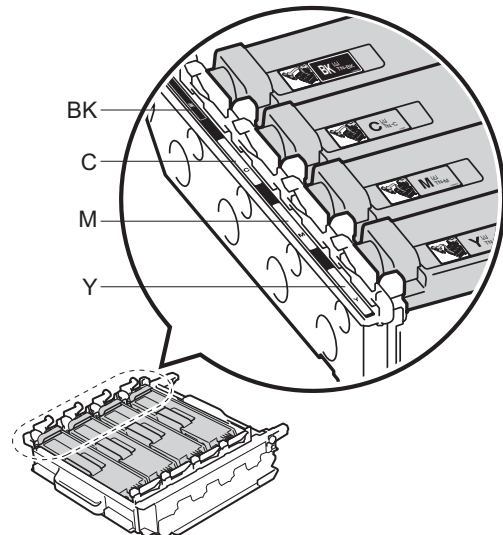
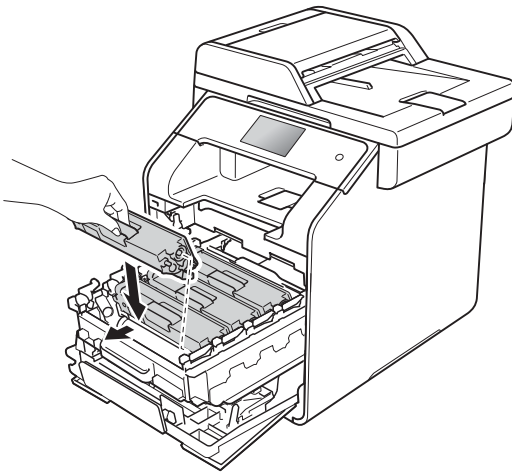

NOTA

Accertarsi di installare correttamente la cartuccia toner, altrimenti si può separare dal gruppo tamburo.

- 9 Spingere l'unità tamburo finché non si blocca.

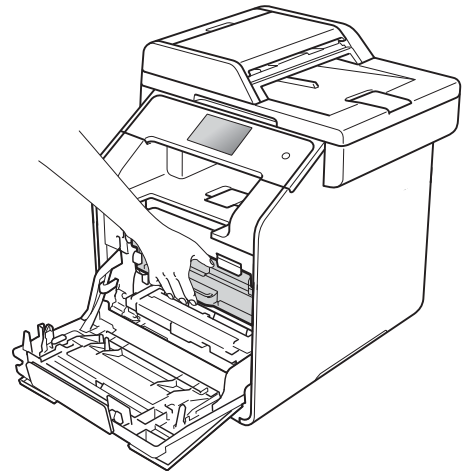
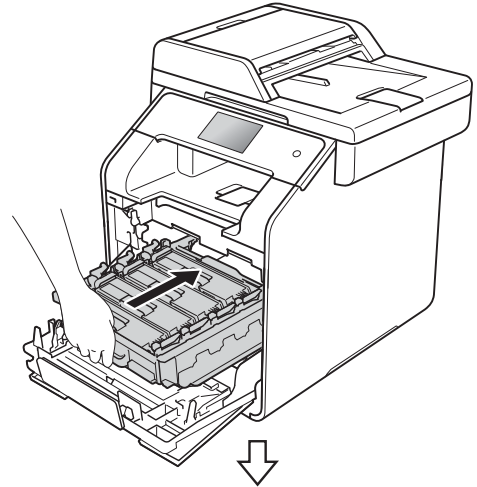

- 10 Chiudere il coperchio anteriore della macchina.

NOTA

Dopo avere sostituito una cartuccia toner, NON spegnere l'apparecchio o aprire il coperchio anteriore finché non scompare il messaggio *Attendere*, e il touchscreen non ritorna nella modalità Ready.

Sostituzione dell'unità tamburo

Nome modello: DR-321CL

Un'unità tamburo nuova consente di stampare approssimativamente 25.000 pagine A4 o Letter su un lato solo. ¹

¹ La durata del tamburo è indicativa e può variare in base al tipo di utilizzo.

IMPORTANTE

Per risultati di qualità superiore, usare solo gruppi tamburo e toner Brother originali. La stampa con un'unità tamburo o un toner di terze parti può ridurre non solo la qualità di stampa ma anche la qualità e la durata dello stesso apparecchio. La garanzia non copre i problemi causati dall'utilizzo di un'unità tamburo o di un toner di terze parti.

Tamburo !

I fili corona sono rivestiti con polvere di carta o toner. Pulire i fili corona sui quattro tamburi (vedere *Pulizia dei fili corona* >> pagina 109).

Se i fili corona sono stati puliti e **Tamburo !** l'errore è ancora presente sul touchscreen, il gruppo tamburo è al termine della vita utile. Sostituire l'unità tamburo con un nuovo set.

Esaurimento DR K

L'unità tamburo sta per giungere al termine della durata prevista e necessita di sostituzione. Si consiglia di tenere a portata di mano un'unità tamburo Brother originale per l'installazione. Acquistare una nuova unità tamburo (DR-321CL) e tenerla a disposizione prima della comparsa del messaggio di sostituzione tamburo.

Sostituire il tamburo

Il gruppo tamburo ha superato la propria durata prevista. Sostituire il gruppo tamburo con uno nuovo. Si consiglia di installare un gruppo tamburo Brother originale.

Quando si sostituisce il gruppo tamburo con uno nuovo, è necessario azzerare il contatore del tamburo. Istruzioni per questo tipo di operazione possono essere trovate all'interno o sulla confezione del nuovo gruppo tamburo.

Arresto tamburo

Non è possibile garantire la qualità di stampa. Sostituire il gruppo tamburo con uno nuovo. Si consiglia di installare un gruppo tamburo Brother originale.

Quando si sostituisce il gruppo tamburo con uno nuovo, è necessario azzerare il contatore del tamburo. Istruzioni per questo tipo di operazione possono essere trovate all'interno o sulla confezione del nuovo gruppo tamburo.

Sostituzione dell'unità tamburo

IMPORTANTE

- Quando si smonta il gruppo tamburo, maneggiarlo con cura perché contiene toner. Pulire o rimuovere immediatamente con acqua fredda, dalle mani o dai vestiti, il toner che eventualmente esce dalla cartuccia.
- Ad ogni sostituzione del gruppo tamburo è necessario pulire l'interno della macchina (vedere *Pulizia e controllo della macchina* >> pagina 102).
- **NON** disimballare il gruppo tamburo fino al momento dell'installazione. L'esposizione alla luce diretta solare o artificiale per periodi prolungati può danneggiare il gruppo tamburo.

1 Accertarsi che la macchina sia accesa.

- 2 Premere il pulsante di sblocco del coperchio anteriore e aprire il coperchio anteriore.

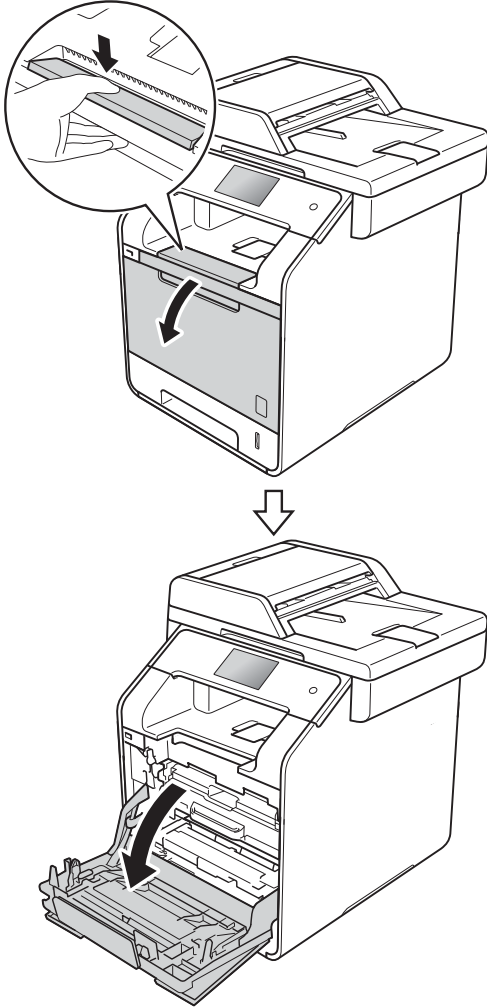

- 3 Afferrare la maniglia blu dell'unità tamburo. Estrarre l'unità tamburo finché non si blocca.

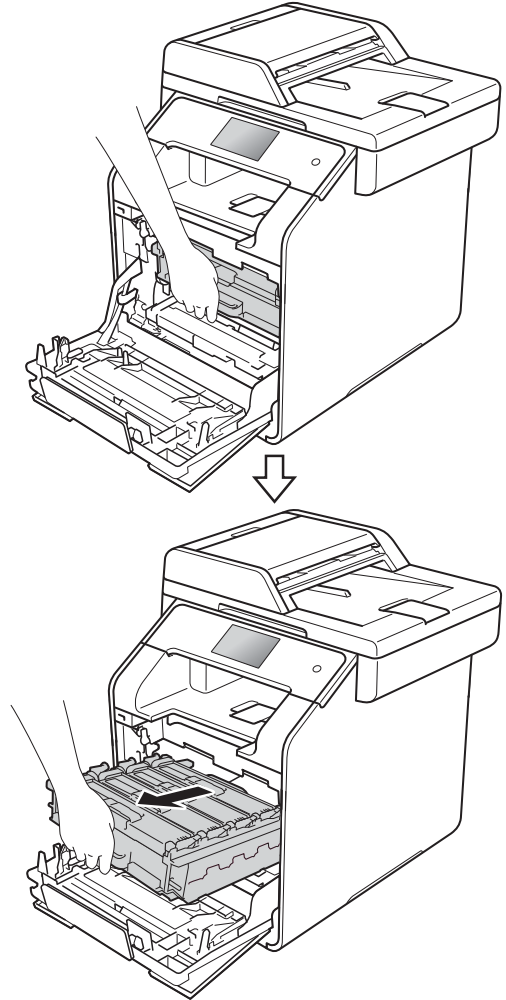

- 4 Ruotare la leva di bloccaggio blu (1), nella parte sinistra della macchina, in senso antiorario verso la posizione di sblocco. Tenendo le maniglie blu dell'unità tamburo, sollevare la parte anteriore dell'unità tamburo e rimuoverla dalla macchina.

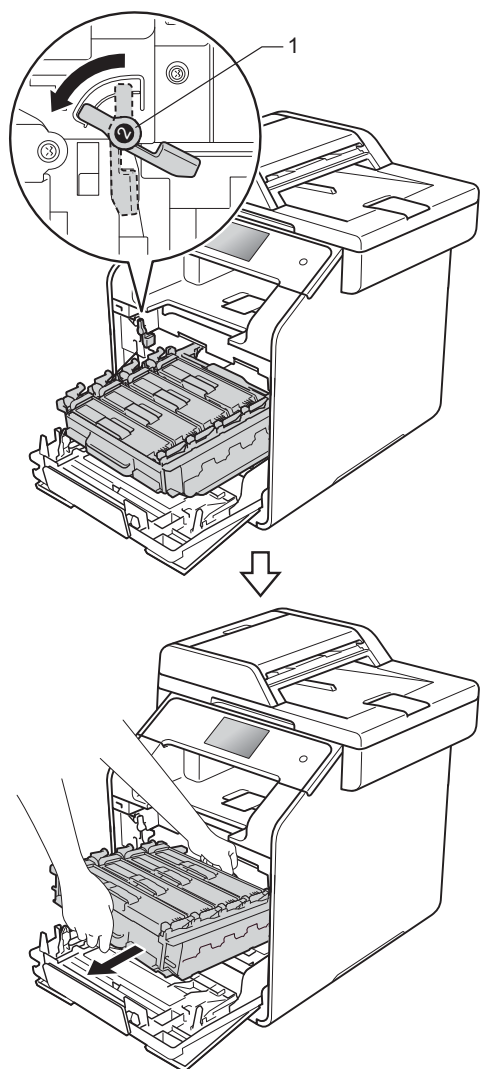

IMPORTANTE

- È consigliabile collocare l'unità tamburo su una superficie piana e pulita, appoggiandola su un foglio di carta nel caso si verificano fuoriuscite di toner.
- Per evitare danni all'apparecchio a causa delle cariche statiche, NON toccare gli elettrodi indicati in figura.

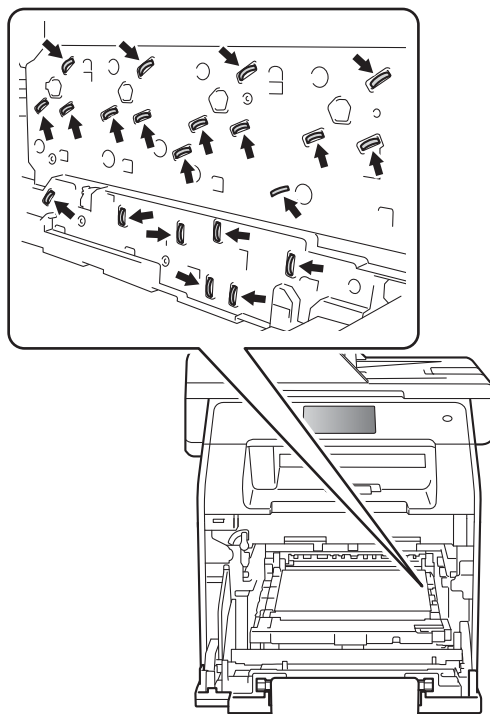

- 5 Tenere la maniglia della cartuccia toner e spingerla delicatamente in avanti per sbloccarla. Quindi estrarla dall'unità tamburo. Ripetere l'operazione per tutte le cartucce toner.

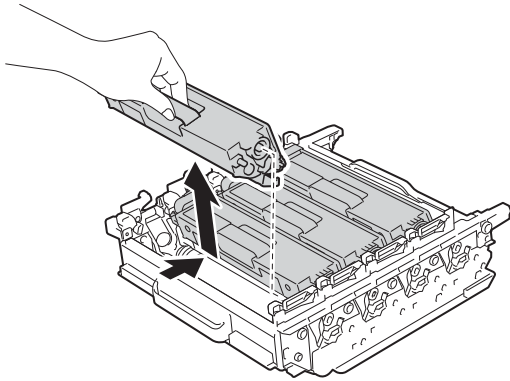

⚠ AVVERTENZA



- NON gettare le cartucce toner nel fuoco. Potrebbe esplodere e causare lesioni.
- NON utilizzare alcuna sostanza infiammabile, qualsiasi tipo di spray o solventi/liquidi organici contenenti alcol o ammoniaca per pulire le superfici interne o esterne della macchina. In questo modo potrebbe verificarsi un incendio o una scossa elettrica. Utilizzare, invece, solo un panno asciutto e privo di peli.

(>> Guida di sicurezza prodotto)



IMPORTANTE

- Maneggiare con cura le cartucce toner. Pulire o rimuovere immediatamente con acqua fredda, dalle mani o dai vestiti, il toner che eventualmente esce dalla cartuccia.
- Per evitare problemi con la qualità della stampa, NON toccare mai le parti ombreggiate indicate nella figura.

<Cartuccia toner>

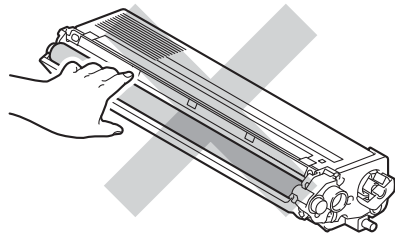

<Unità tamburo>

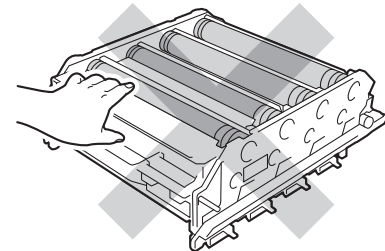
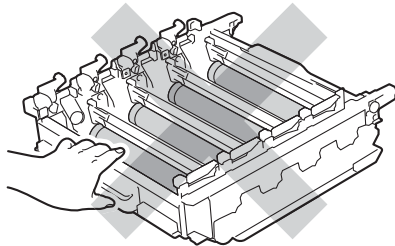

- È consigliabile collocare la cartuccia di toner su una superficie piana, pulita e stabile, appoggiandola su un foglio di carta o su un panno nel caso si verificano fuoriuscite di toner.

NOTA

- Accertarsi di sigillare il gruppo tamburo utilizzato in un contenitore in modo che la polvere di toner non fuoriesca.
- Visitare il sito <http://www.brother.com/original/index.html> per le istruzioni sulla restituzione dei materiali di consumo usati nell'ambito del programma di raccolta Brother. Se non si desidera restituire gli articoli usati, smaltirli in conformità alla legislazione locale, tenendoli separati dai rifiuti domestici. In caso di domande, contattare l'ufficio per lo smaltimento dei rifiuti locale (➤➤ Guida di sicurezza prodotto).

- 6 Disimballare l'unità tamburo nuova e rimuovere la copertura protettiva.

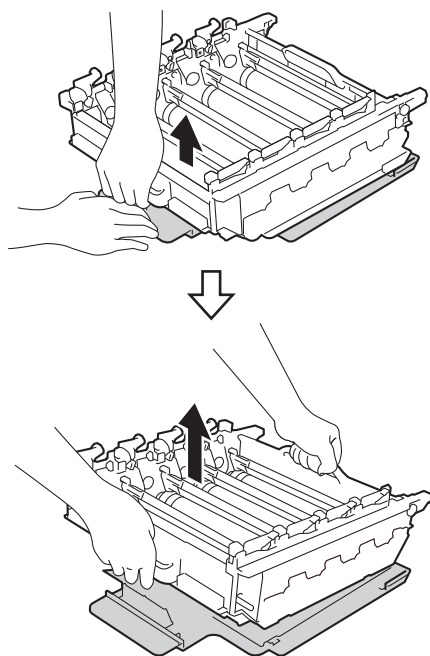

- 7 Tenere la maniglia della cartuccia toner e farla scorrere nella sezione di colore corrispondente fino a bloccarla in posizione.

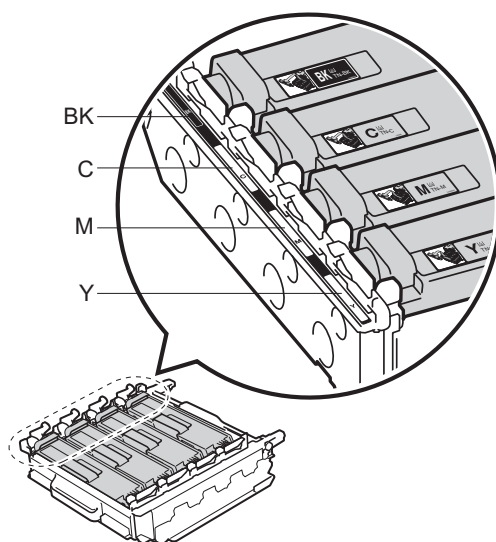
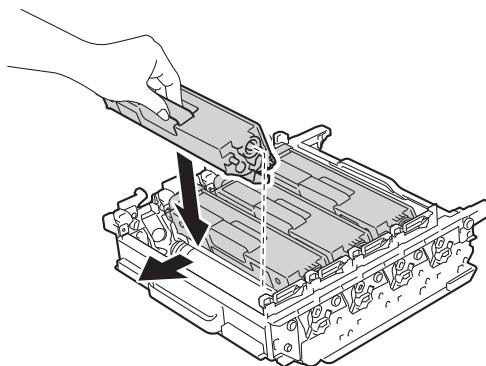

BK = Nero, C = Ciano,
M = Magenta, Y = Giallo

NOTA

Accertarsi di installare correttamente la cartuccia toner, altrimenti si può separare dal gruppo tamburo.

- 8 Verificare che la leva di bloccaggio blu (1) si trovi in posizione di sblocco come mostrato in figura.

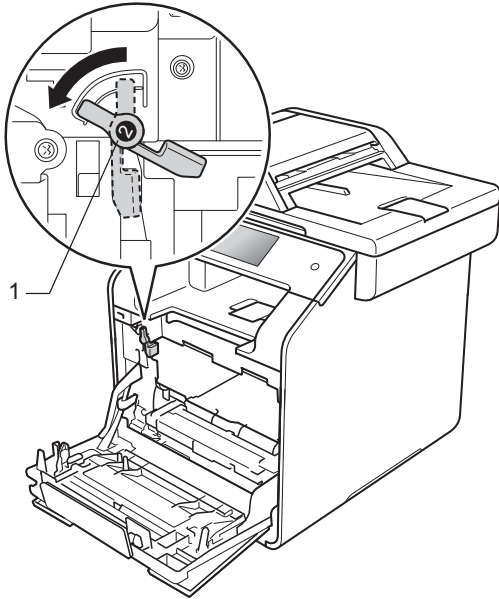

- 10 Ruotare la leva di bloccaggio blu (1) in senso orario verso la posizione di bloccaggio.

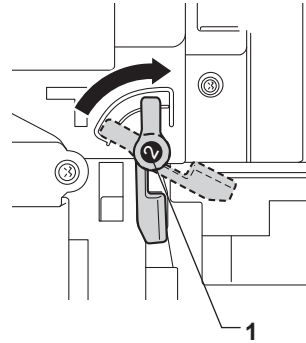

- 11 Spingere l'unità tamburo finché non si blocca.

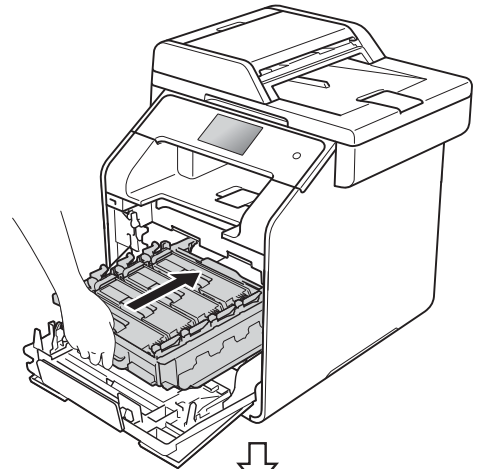

- 9 Far scorrere delicatamente l'unità tamburo nella macchina fino a bloccarla in corrispondenza della leva di bloccaggio blu.

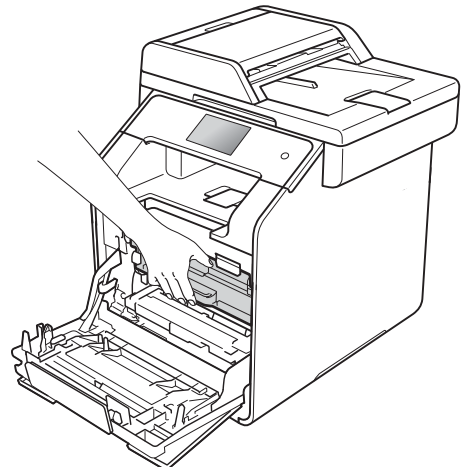
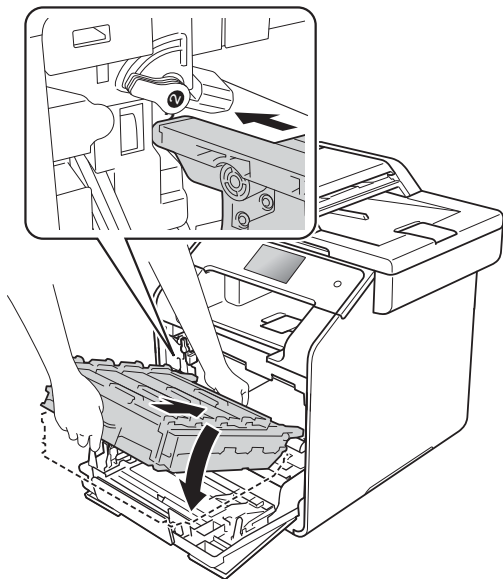

- 12 Chiudere il coperchio anteriore della macchina.
- 13 Quando si sostituisce il gruppo tamburo con uno nuovo, è necessario azzerare il contatore del tamburo. Istruzioni per questo tipo di operazione possono essere trovate all'interno o sulla confezione del nuovo gruppo tamburo.

Sostituzione del gruppo cinghia

Nome modello: BU-320CL

Una nuova unità cinghia può stampare circa 50.000 (5 pagine per processo) o 20.000 (1 pagina per processo) pagine in formato A4 o Letter su un solo lato.¹

¹ La durata dell'unità cinghia è indicativa e può variare in base al tipo di utilizzo.

Cinghia in es.

Se sul touchscreen viene visualizzato *Cinghia in es.*, significa che l'unità cinghia è prossima all'esaurimento. Acquistare una nuova unità cinghia e predisporla prima di visualizzare un messaggio *Sostituire la cinghia*. Per sostituire l'unità cinghia, vedere *Sostituzione dell'unità cinghia* >> pagina 90.

Sostituire la cinghia

Quando il messaggio *Sostituire la cinghia* viene visualizzato sul touchscreen, occorre sostituire il gruppo cinghia.

Quando si sostituisce il gruppo cinghia con uno nuovo, è necessario azzerare il contatore della cinghia. Istruzioni per questo tipo di operazione possono essere trovate all'interno o sulla confezione del nuovo gruppo cinghia.

IMPORTANTE

- NON toccare la superficie del gruppo cinghia. In caso contrario, potrebbe influire negativamente sulla qualità di stampa.
- I danni causati da un trattamento non corretto del gruppo cinghia possono rendere nulla la garanzia.

Sostituzione dell'unità cinghia

- 1 Accertarsi che la macchina sia accesa.

- 2 Premere il pulsante di sblocco del coperchio anteriore e aprire il coperchio anteriore.

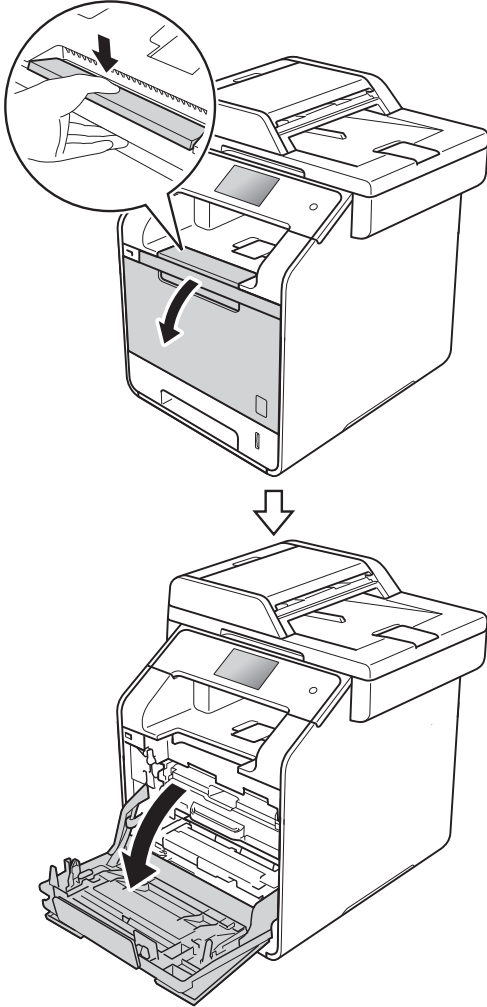

- 3 Afferrare la maniglia blu dell'unità tamburo. Estrarre l'unità tamburo finché non si blocca.

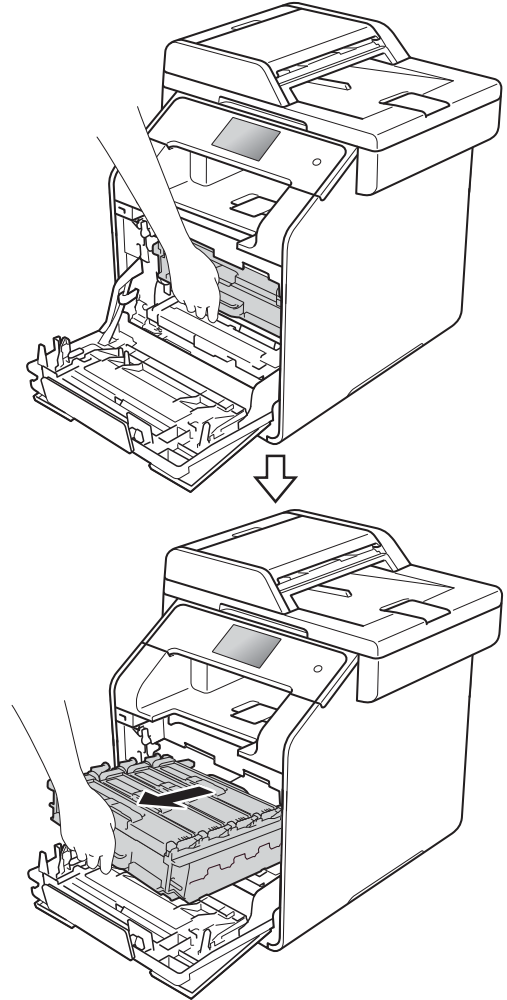

- 4 Ruotare la leva di bloccaggio blu (1), nella parte sinistra della macchina, in senso antiorario verso la posizione di sblocco. Tenendo le maniglie blu dell'unità tamburo, sollevare la parte anteriore dell'unità tamburo e rimuoverla dalla macchina.

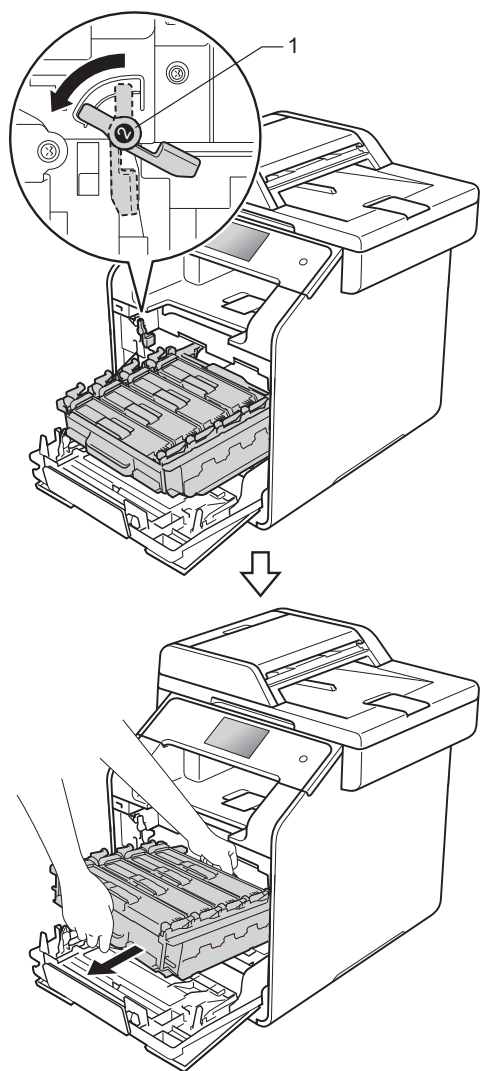

IMPORTANTE

- È consigliabile collocare l'unità tamburo su una superficie piana e pulita, appoggiandola su un foglio di carta nel caso si verificano fuoriuscite di toner.
- Per evitare danni all'apparecchio a causa delle cariche statiche, NON toccare gli elettrodi indicati in figura.

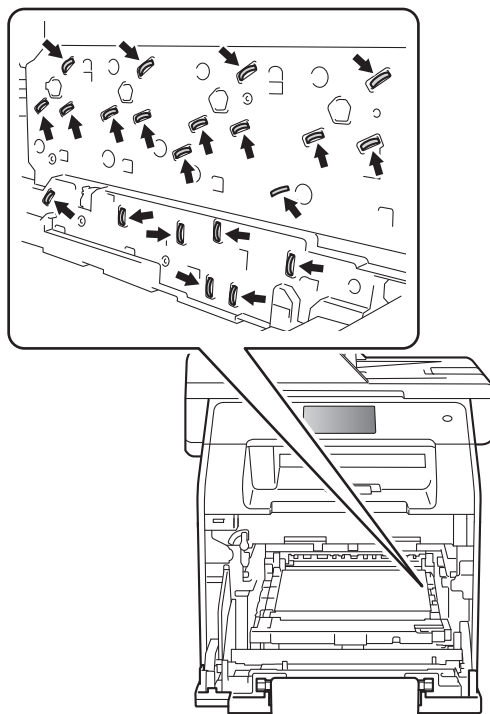

- 5 Afferrare la maniglia blu dell'unità cinghia con entrambe le mani e sollevare l'unità cinghia, quindi estrarla.

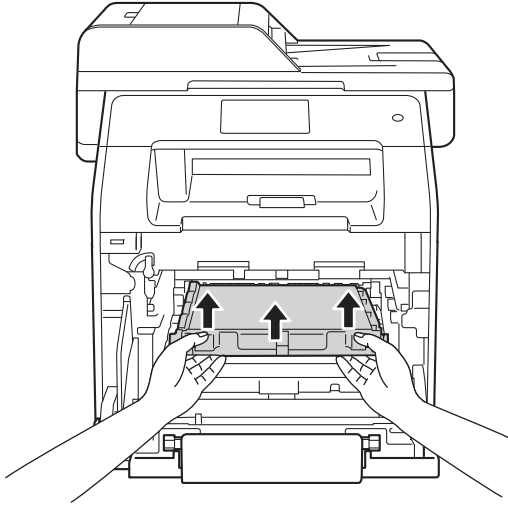

IMPORTANTE

Per evitare problemi con la qualità della stampa, NON toccare mai le parti ombreggiate indicate nella figura.

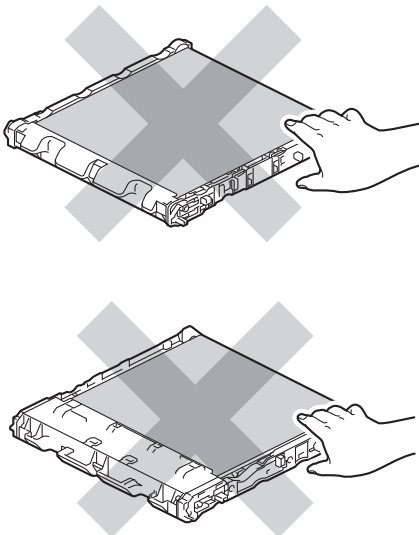

- 6 Aprire la nuova unità cinghia e installarla nella macchina. Assicurarsi che l'unità cinghia sia stabile e posizionata correttamente.

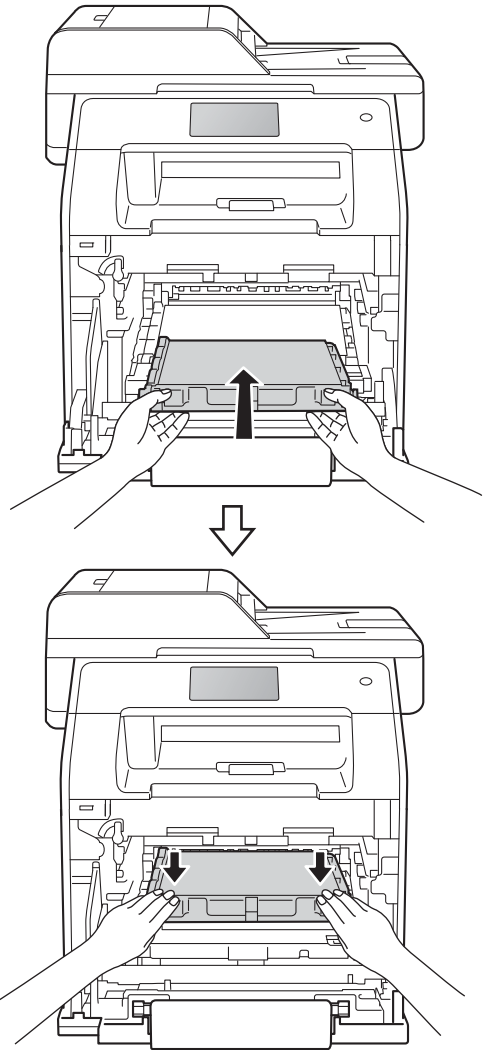

A

- 7** Verificare che la leva di bloccaggio blu (1) si trovi in posizione di sblocco come mostrato in figura.

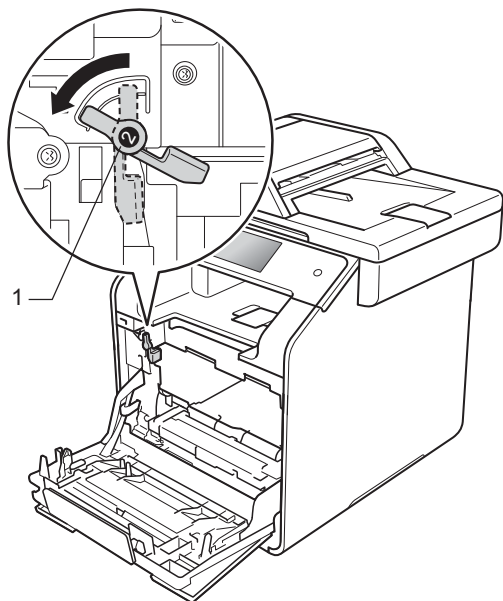

- 9** Ruotare la leva di bloccaggio blu (1) in senso orario verso la posizione di bloccaggio.

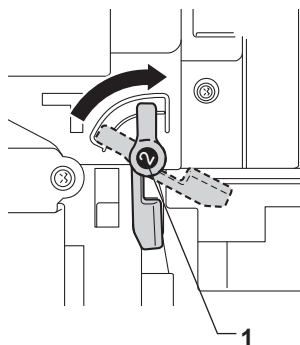

- 8** Far scorrere delicatamente l'unità tamburo nella macchina fino a bloccarla in corrispondenza della leva di bloccaggio blu.

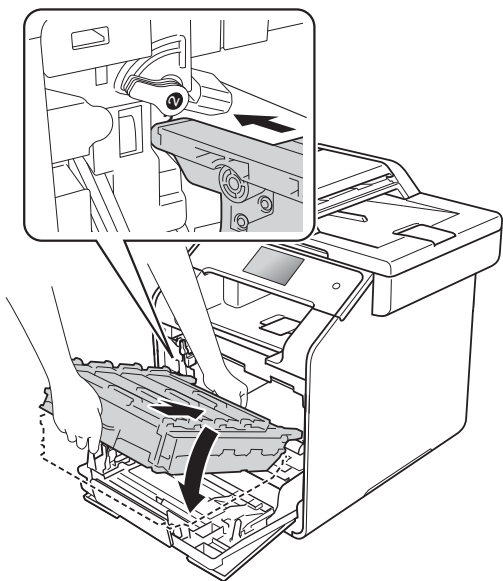

- 10** Spingere l'unità tamburo finché non si blocca.

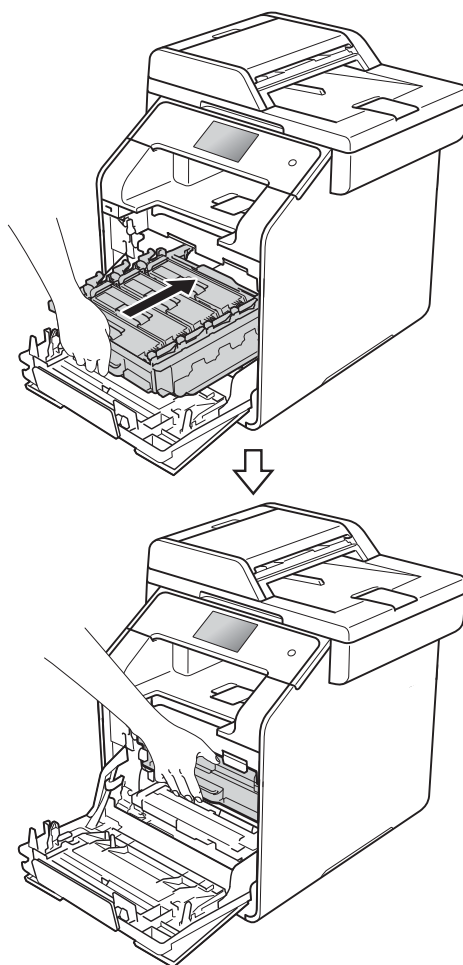

- 11 Chiudere il coperchio anteriore della macchina.
- 12 Quando si sostituisce il gruppo cinghia con uno nuovo, è necessario azzerare il contatore della cinghia. Istruzioni per questo tipo di operazione possono essere trovate all'interno o sulla confezione del nuovo gruppo cinghia.

Sostituzione della vaschetta di recupero toner

Nome modello: WT-320CL

La durata di una vaschetta di recupero toner è pari a circa 50.000 pagine a un lato in formato A4 o Letter. ¹

¹ La durata della vaschetta di recupero toner è indicativa e può variare in base al tipo di utilizzo.

Box WT a fine

Se sul touchscreen viene visualizzato `Box WT a fine`, significa che la vaschetta di recupero toner è prossima all'esaurimento. Acquistare una nuova vaschetta di recupero toner e predisporla prima di visualizzare un messaggio `Sostituire vasch.toner scarto`.

Sostituire `vasch.toner scarto`

Quando il messaggio `Sostituire vasch.toner scarto` viene visualizzato sul touchscreen, occorre sostituire la vaschetta di recupero toner.

Sostituzione della vaschetta di recupero toner

- 1 Accertarsi che la macchina sia accesa.

- 2 Premere il pulsante di sblocco del coperchio anteriore e aprire il coperchio anteriore.

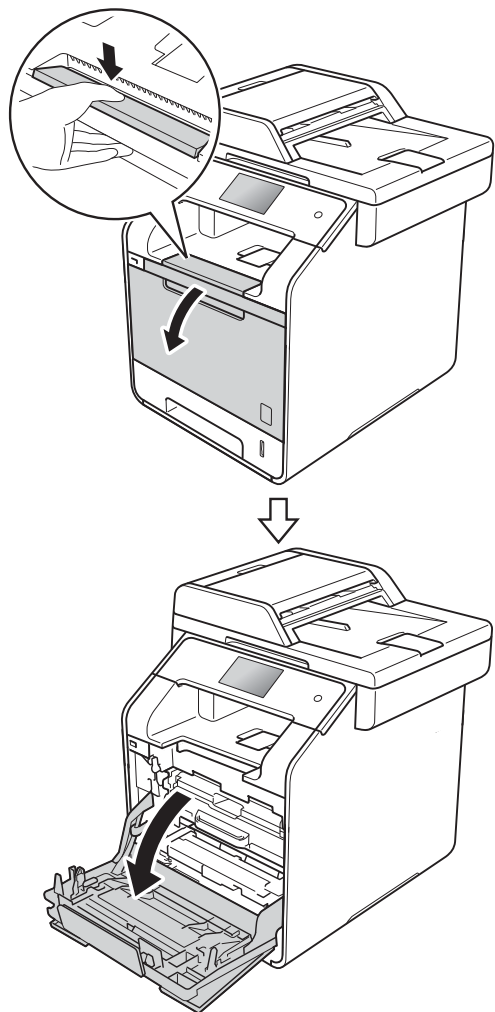

- 3 Afferrare la maniglia blu dell'unità tamburo. Estrarre l'unità tamburo finché non si blocca.

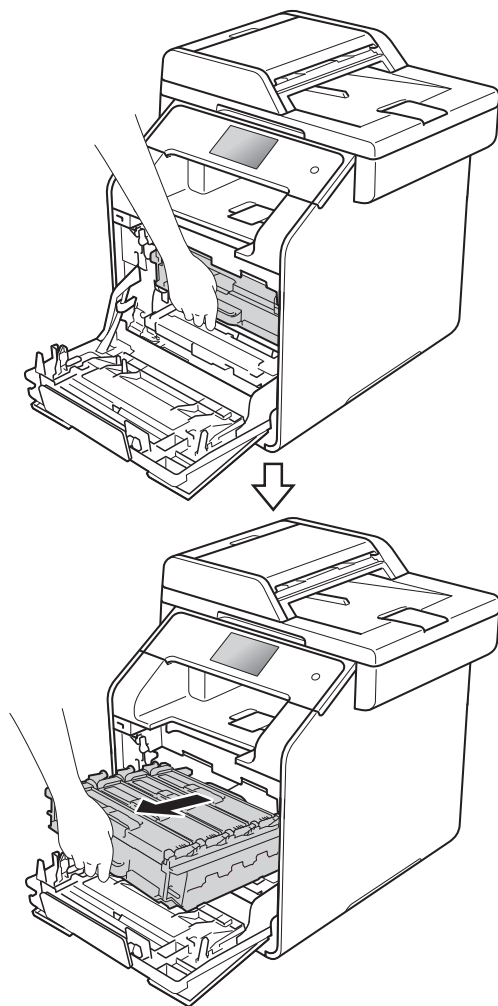

- 4 Ruotare la leva di bloccaggio blu (1), nella parte sinistra della macchina, in senso antiorario verso la posizione di sblocco. Tenendo le maniglie blu dell'unità tamburo, sollevare la parte anteriore dell'unità tamburo e rimuoverla dalla macchina.

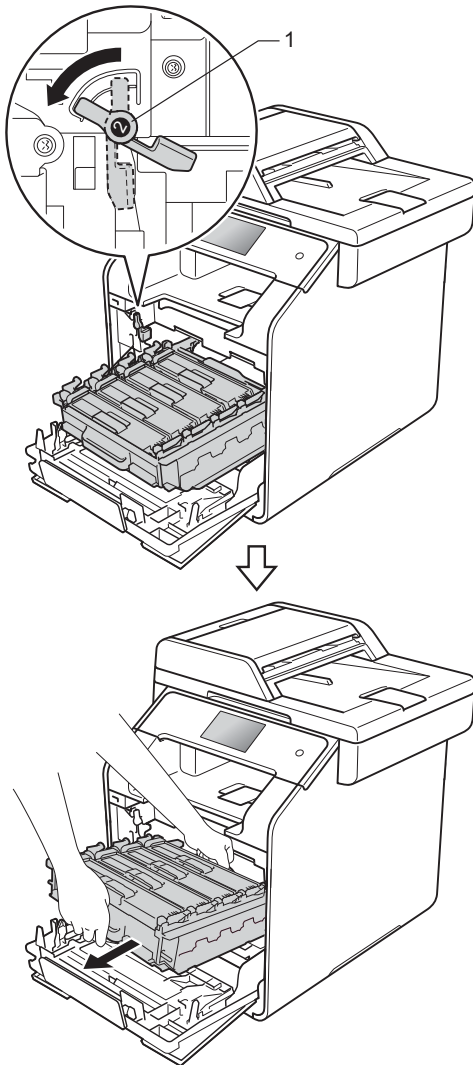

IMPORTANTE

- È consigliabile collocare l'unità tamburo su una superficie piana e pulita, appoggiandola su un foglio di carta nel caso si verificano fuoriuscite di toner.
- Per evitare danni all'apparecchio a causa delle cariche statiche, NON toccare gli elettrodi indicati in figura.

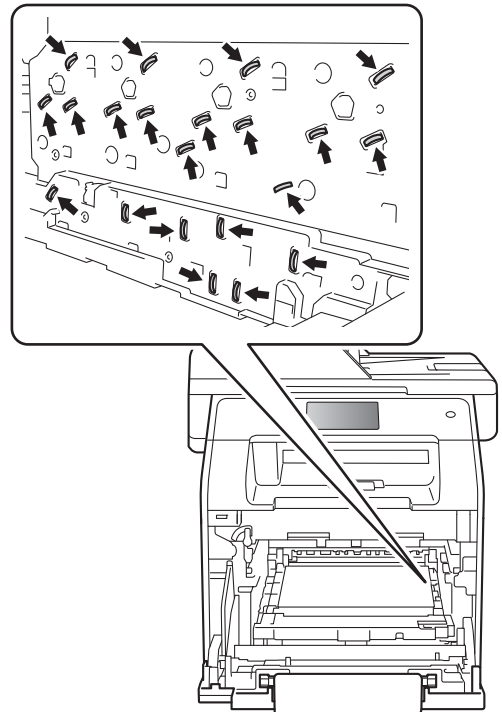

- 5 Afferrare la maniglia blu dell'unità cinghia con entrambe le mani e sollevare l'unità cinghia, quindi estrarla.

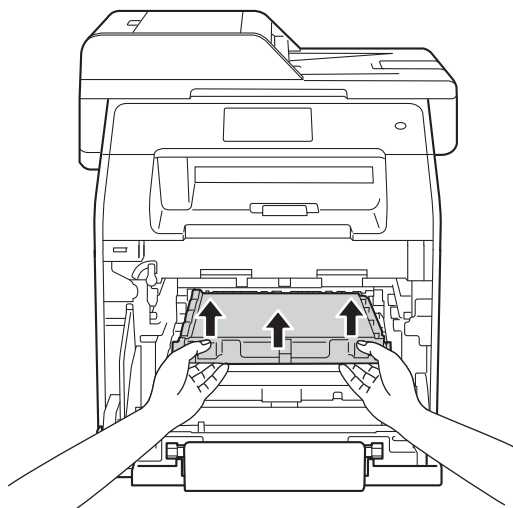

IMPORTANTE

Per evitare problemi con la qualità della stampa, NON toccare mai le parti ombreggiate indicate nella figura.

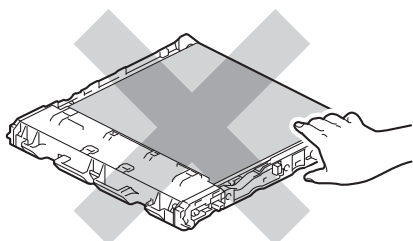
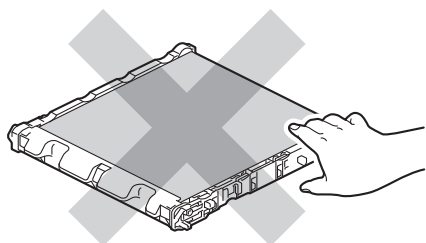

- 6 Rimuovere le due parti di materiale da imballaggio arancione ed eliminarle.

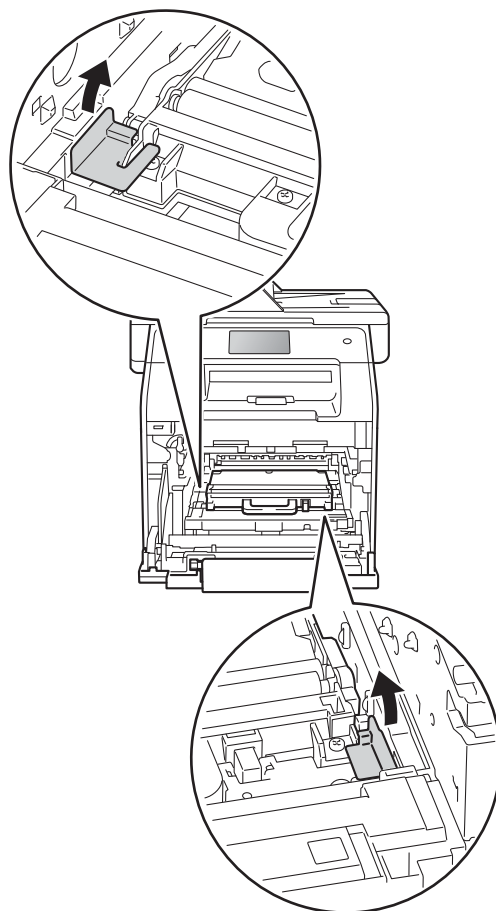

NOTA

Questo passaggio è necessario soltanto quando si sostituisce la vaschetta di recupero toner per la prima volta e non è richiesto per la vaschetta di recupero toner sostitutiva. Le parti di imballaggio arancione sono installate in fabbrica per proteggere la macchina durante la spedizione.

- 7 Afferrare la maniglia blu della vaschetta di recupero toner e rimuovere la vaschetta dalla macchina.

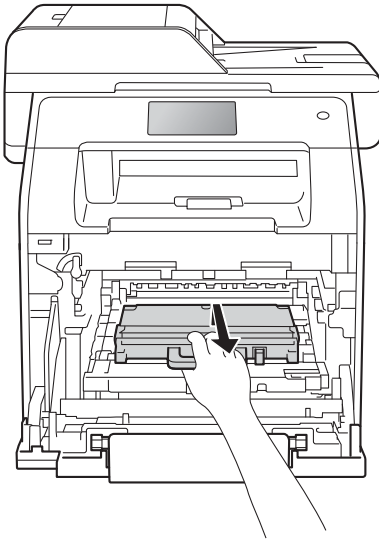

IMPORTANTE

NON riutilizzare la vaschetta di recupero toner.

AVVERTENZA



- NON gettare la vaschetta di recupero toner nel fuoco. Potrebbe esplodere e causare lesioni.
- NON utilizzare alcuna sostanza infiammabile, qualsiasi tipo di spray o solventi/liquidi organici contenenti alcol o ammoniaca per pulire le superfici interne o esterne della macchina. In questo modo potrebbe verificarsi un incendio o una scossa elettrica. Utilizzare, invece, solo un panno asciutto e privo di peli.

(>> Guida di sicurezza prodotto)



NOTA

- Sigillare la vaschetta di recupero toner all'interno di un sacchetto onde evitare fuoriuscite di polvere di toner dalla vaschetta di recupero toner.
- Smaltire la vaschetta di recupero toner in conformità alla legislazione locale, tenendola separata dai rifiuti domestici. In caso di domande, contattare l'ufficio per lo smaltimento dei rifiuti locale.

- 8 Aprire la nuova vaschetta di recupero toner e installarla nella macchina usando la maniglia blu. Assicurarsi che la vaschetta di recupero toner sia stabile e posizionata correttamente.

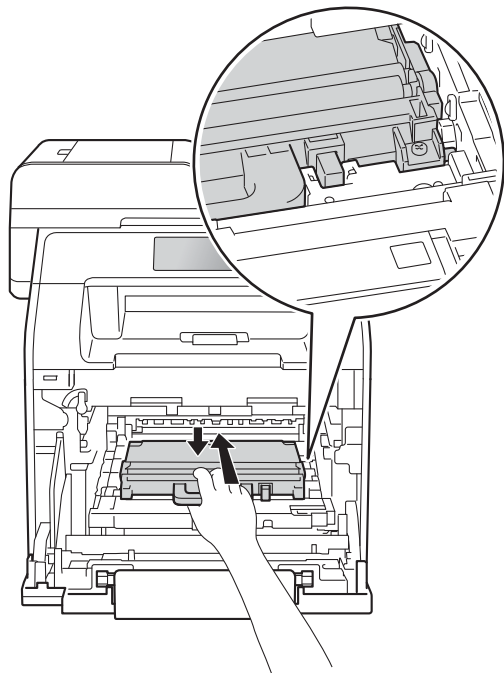

- 9 Far scorrere l'unità cinghia nuovamente nella macchina. Assicurarsi che l'unità cinghia sia stabile e posizionata correttamente.

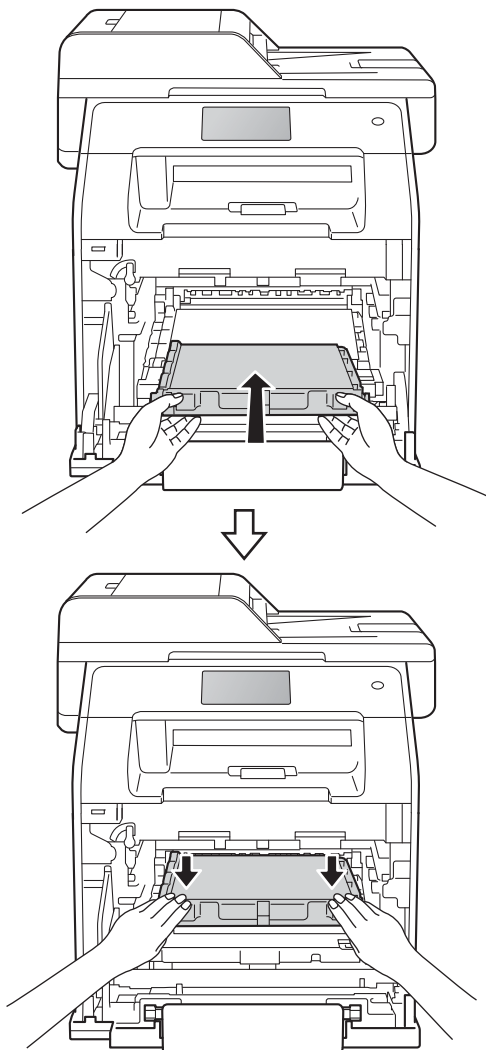

- 10 Verificare che la leva di bloccaggio blu (1) si trovi in posizione di sblocco come mostrato in figura.

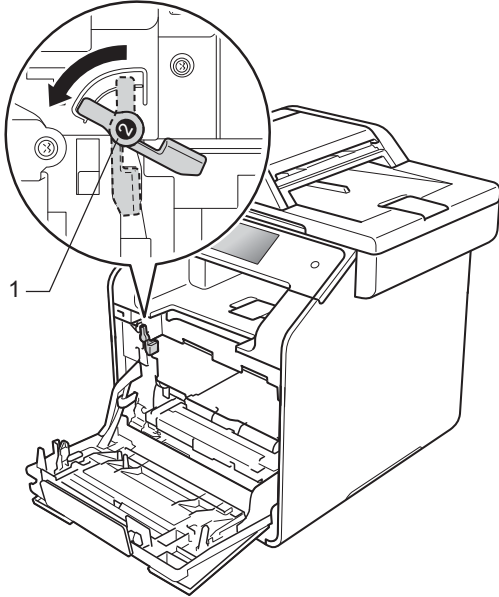

- 11 Far scorrere delicatamente l'unità tamburo nella macchina fino a bloccarla in corrispondenza della leva di bloccaggio blu.

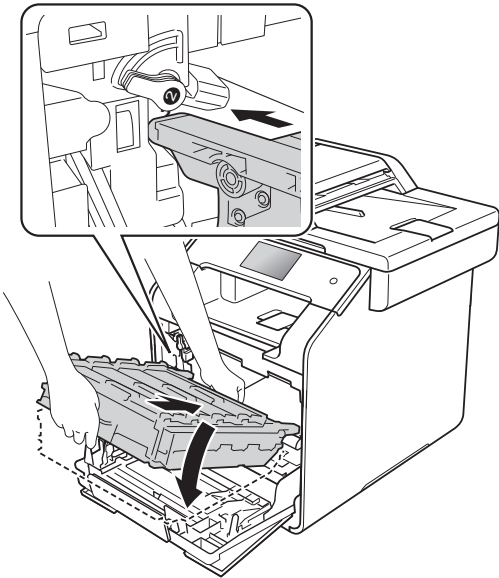

- 12 Ruotare la leva di bloccaggio blu (1) in senso orario verso la posizione di bloccaggio.

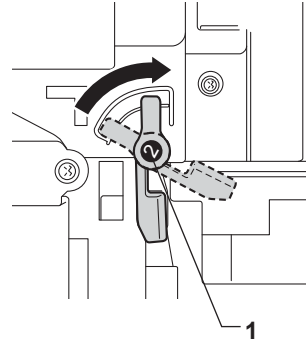

- 13 Spingere l'unità tamburo finché non si blocca.

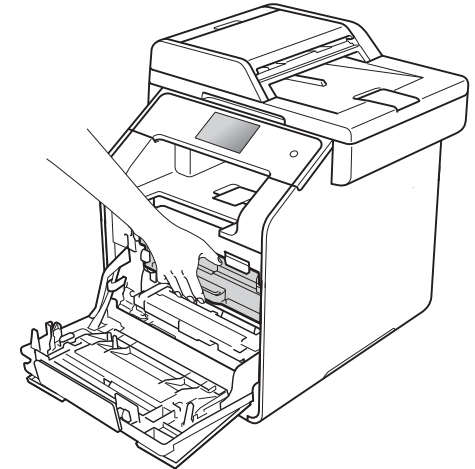
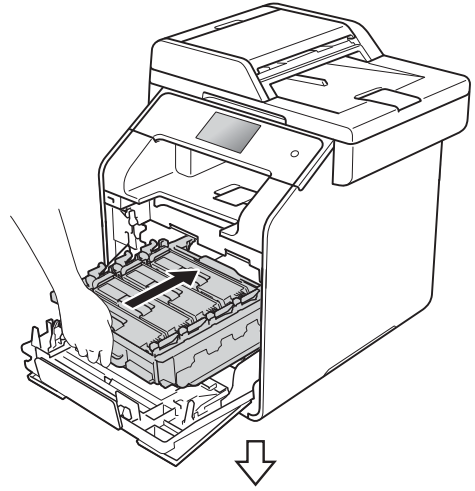

- 14 Chiudere il coperchio anteriore della macchina.

Pulizia e controllo della macchina

Pulire l'interno e l'esterno della macchina con un panno asciutto e privo di peli. Quando si sostituisce la cartuccia toner o il gruppo tamburo, accertarsi di pulire l'interno dell'apparecchio. Se le pagine stampate sono macchiate con il toner, pulire l'interno della macchina con un panno asciutto e privo di peli.

AVVERTENZA



- NON gettare le cartucce toner nel fuoco. Potrebbe esplodere e causare lesioni.
- NON utilizzare alcuna sostanza infiammabile, qualsiasi tipo di spray o solventi/liquidi organici contenenti alcol o ammoniaca per pulire le superfici interne o esterne della macchina. In questo modo potrebbe verificarsi un incendio o una scossa elettrica. Utilizzare, invece, solo un panno asciutto e privo di peli.

(>> Guida di sicurezza prodotto)



IMPORTANTE

- Usare detergenti neutri. Se si esegue la pulizia con liquidi volatili come diluenti o benzene la superficie dell'apparecchio verrà danneggiata.
- NON usare detergenti che contengono ammoniaca.
- NON utilizzare alcol isopropilico per rimuovere lo sporco dal pannello di controllo. Può provocare lesioni al pannello.

Pulizia dell'esterno dell'apparecchio

IMPORTANTE

NON utilizzare detergenti liquidi (incluso etanolo).

Pulizia del touchscreen

- 1 Tenere premuto  per spegnere la macchina.
- 2 Pulire il touchscreen con un panno *asciutto*, privo di lanugine.

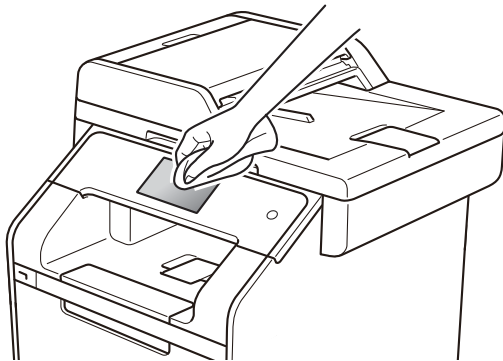

- 3 Accendere l'apparecchio.

Pulizia dell'esterno dell'apparecchio

- 1 Tenere premuto  per spegnere la macchina.
- 2 Pulire l'esterno della macchina con un panno asciutto e privo di peli ed eliminare la polvere.

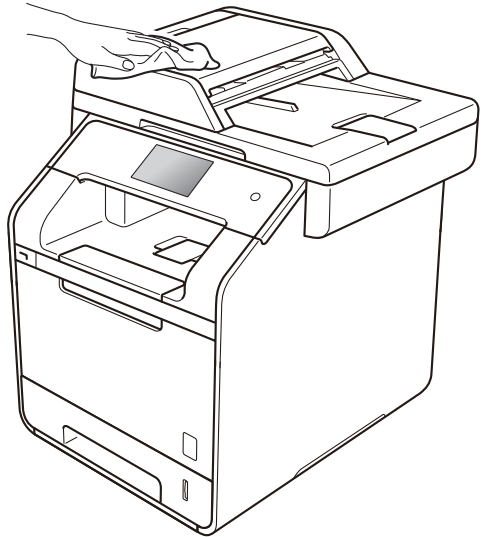

- 3 Estrarre completamente il vassoio carta dall'apparecchio.

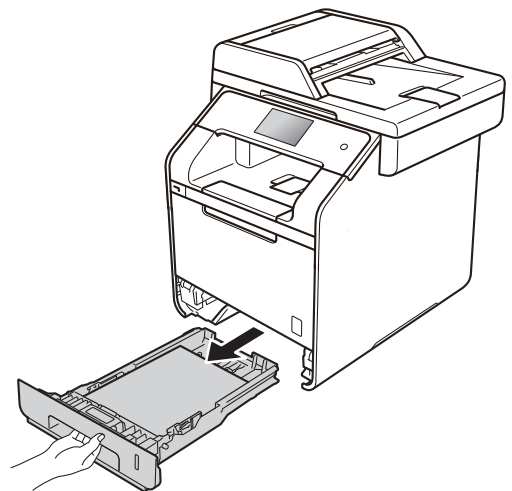

- 4 Se il vassoio contiene della carta, rimuoverla.

- 5 Rimuovere eventuali oggetti incastrati nel vassoio carta.
- 6 Pulire l'interno e l'esterno del vassoio della carta con un panno asciutto e privo di peli ed eliminare la polvere.

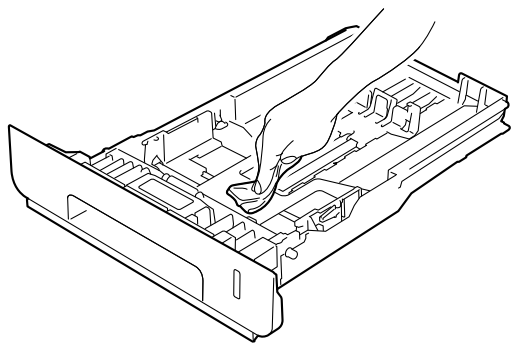

- 7 Ricaricare la carta e reinserire saldamente il vassoio della carta nell'apparecchio.
- 8 Accendere l'apparecchio.

Pulizia del piano dello scanner

- 1 Tenere premuto  per spegnere la macchina.
- 2 Estendere il supporto dell'ADF (1), quindi aprire il coperchio dell'alimentatore ADF (2). Pulire la pellicola bianca (3) e la pellicola sul piano dello scanner (4) sottostante con un panno morbido privo di peli leggermente inumidito con acqua. Chiudere il coperchio dell'alimentatore ADF (2) e ripiegare il supporto dell'ADF (1).

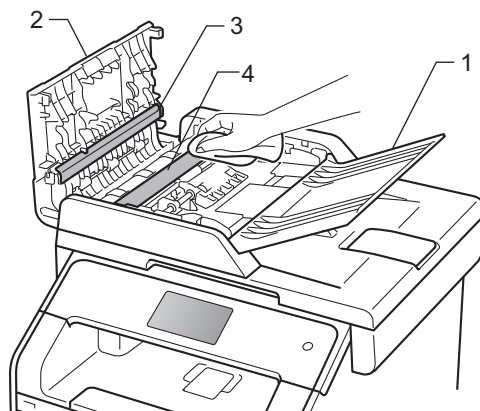

- 3 Sollevare il coperchio documenti (1). Pulire la superficie bianca in plastica (2) e il piano dello scanner (3) sotto di essa con un panno morbido privo di peli leggermente inumidito con acqua.

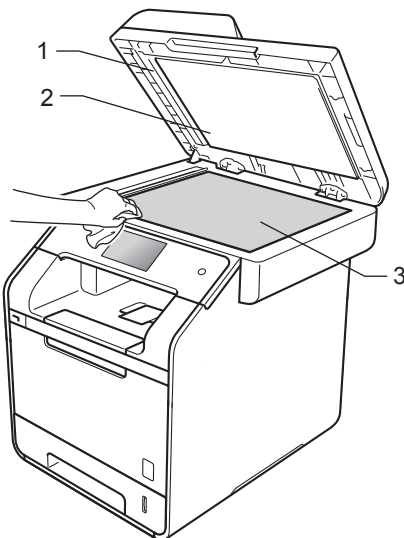

- 4 Nell'alimentatore automatico (ADF), pulire la pellicola bianca (1) e la striscia del piano dello scanner (2) sottostante con un panno privo di peli leggermente inumidito con acqua.

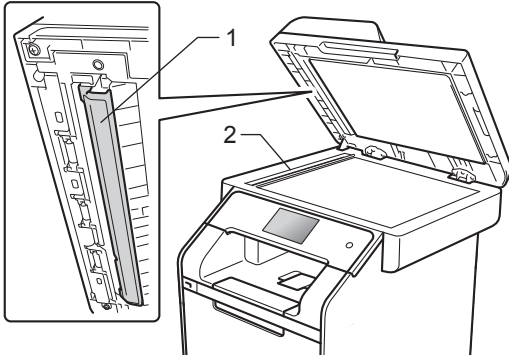

NOTA

Oltre a pulire il piano dello scanner e la striscia di vetro con un panno morbido e privo di peli leggermente inumidito di acqua, fare scorrere la punta delle dita sul vetro per verificare che sia pulita. Se si percepisce la presenza di sporcizia o frammenti, pulire di nuovo la striscia di vetro concentrandosi su tale area. Potrebbe essere necessario ripetere la procedura di pulizia per tre o quattro volte. Per testare, eseguire una copia dopo ogni pulizia.

- 5 Chiudere il coperchio documenti.
6 Accendere l'apparecchio.

Pulizia delle aperture dello scanner laser

- 1 Tenere premuto  per spegnere la macchina.
2 Premere il pulsante di sblocco del coperchio anteriore e aprire il coperchio anteriore.

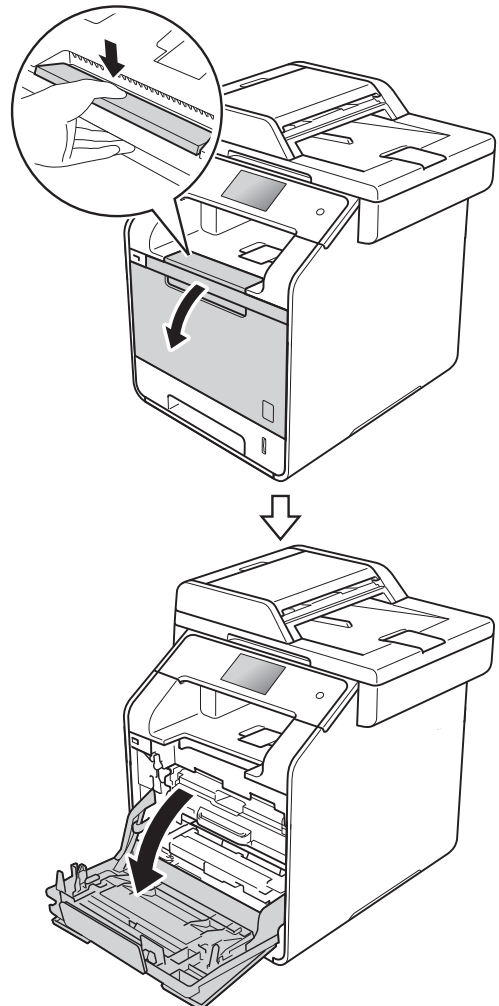

- 3 Afferrare la maniglia blu dell'unità tamburo. Estrarre l'unità tamburo finché non si blocca.

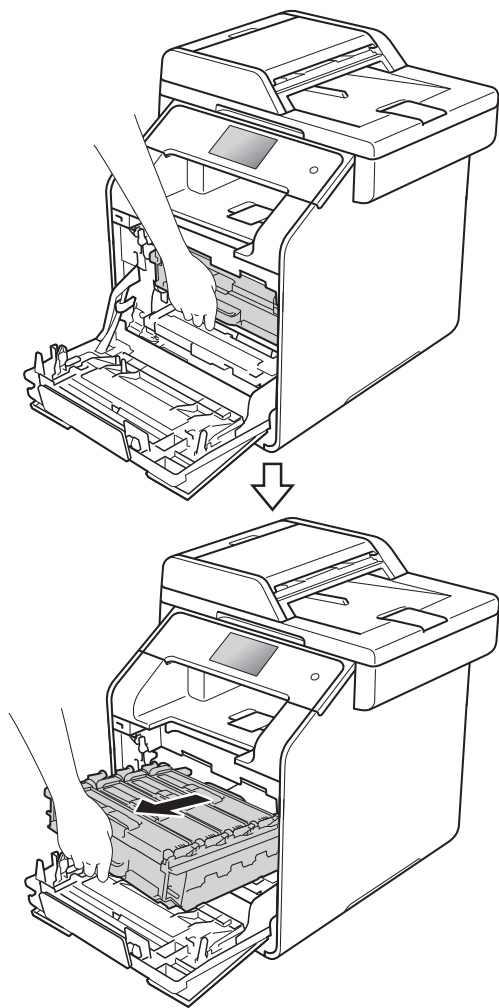

- 4 Ruotare la leva di bloccaggio blu (1), nella parte sinistra della macchina, in senso antiorario verso la posizione di sblocco. Tenendo le maniglie blu dell'unità tamburo, sollevare la parte anteriore dell'unità tamburo e rimuoverla dalla macchina.

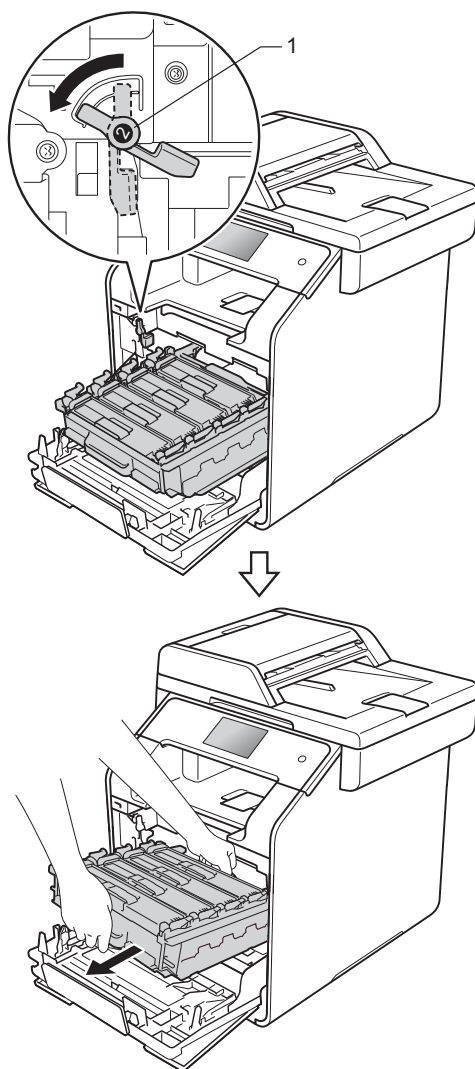

IMPORTANTE

- È consigliabile collocare l'unità tamburo su una superficie piana e pulita, appoggiandola su un foglio di carta nel caso si verificano fuoriuscite di toner.
- Per evitare danni all'apparecchio a causa delle cariche statiche, **NON** toccare gli elettrodi indicati in figura.

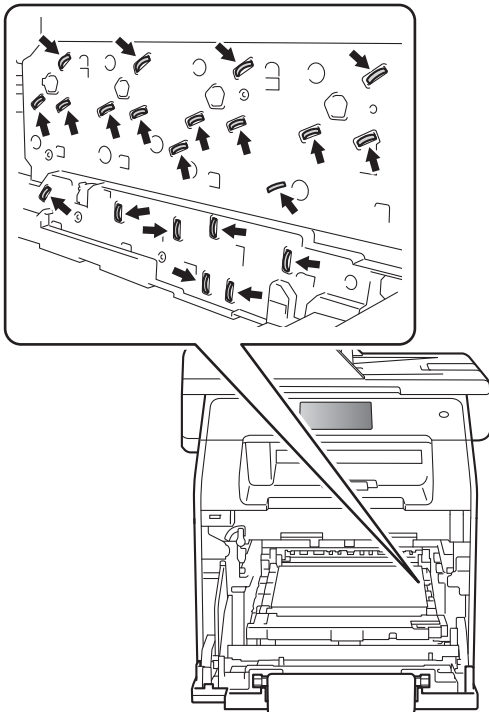

- 5 Pulire le quattro aperture dello scanner (1) con un panno asciutto e privo di lanugine.

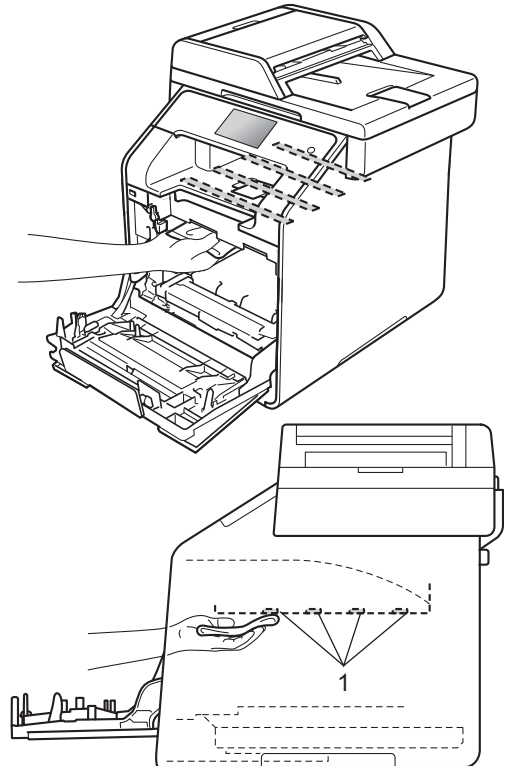

- Tenere le maniglie blu dell'unità tamburo durante il trasporto. **NON** tenere l'unità tamburo dai lati.

- 6** Verificare che la leva di bloccaggio blu (1) si trovi in posizione di sblocco come mostrato in figura.

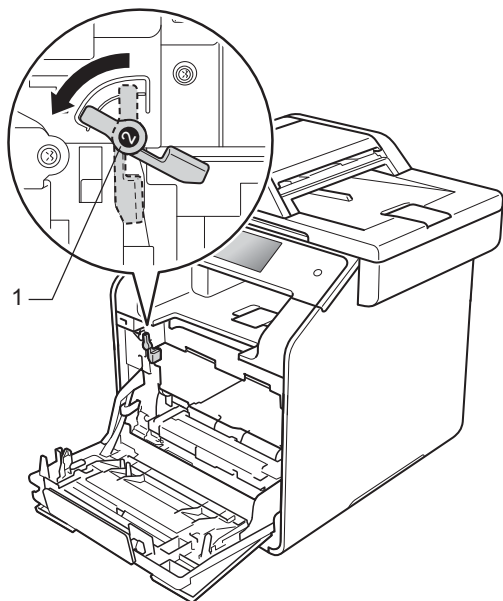

- 8** Ruotare la leva di bloccaggio blu (1) in senso orario verso la posizione di bloccaggio.

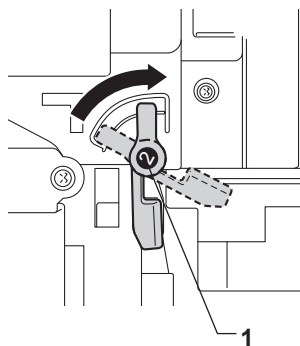

- 7** Far scorrere delicatamente l'unità tamburo nella macchina fino a bloccarla in corrispondenza della leva di bloccaggio blu.

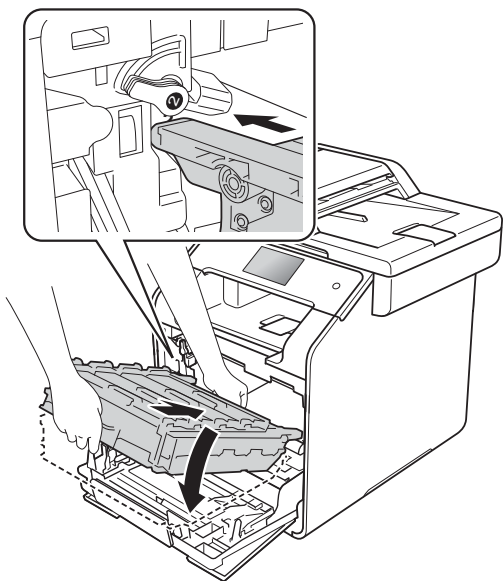

- 9** Spingere l'unità tamburo finché non si blocca.

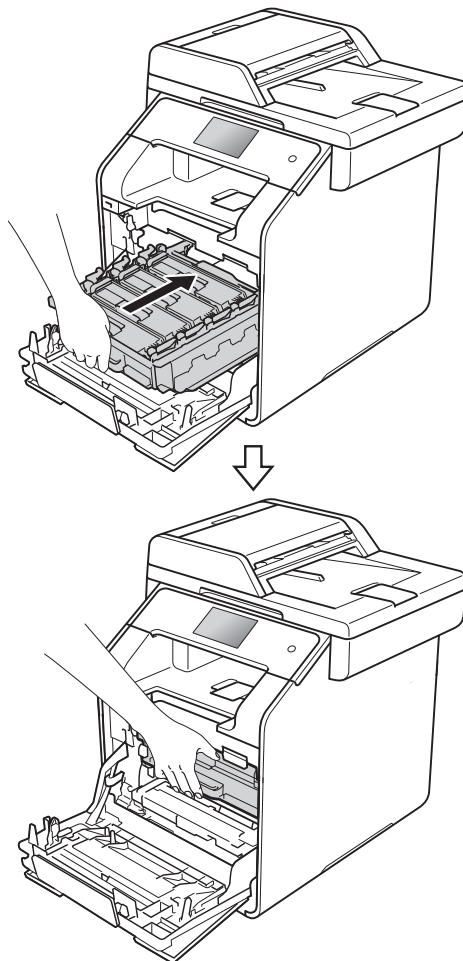

- 10 Chiudere il coperchio anteriore della macchina.
- 11 Accendere l'apparecchio.

Pulizia dei fili corona

In caso di problemi legati alla qualità di stampa o se sul touchscreen viene visualizzato **Tamburo !**, pulire i fili corona nel modo seguente:

- 1 Accertarsi che la macchina sia accesa.
- 2 Premere il pulsante di sblocco del coperchio anteriore e aprire il coperchio anteriore.

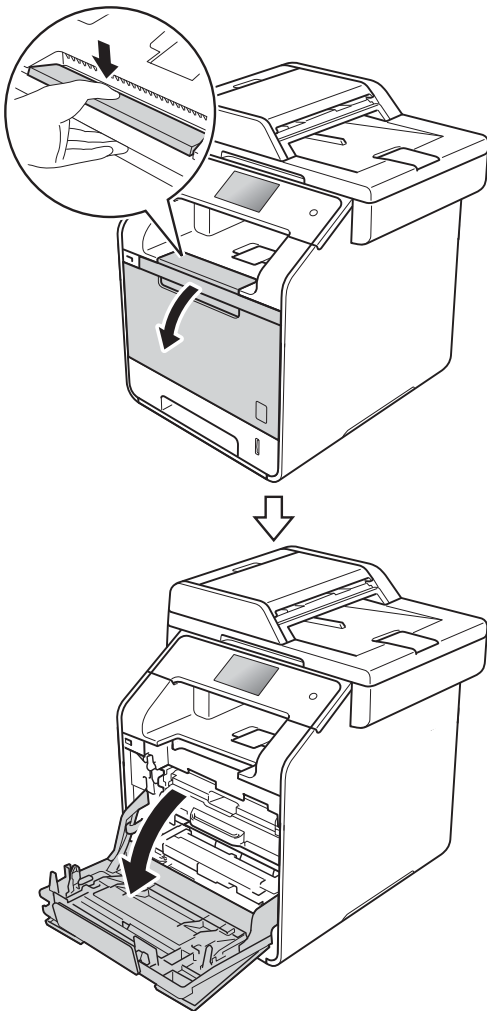

- 3 Afferrare la maniglia blu dell'unità tamburo. Estrarre l'unità tamburo finché non si blocca.

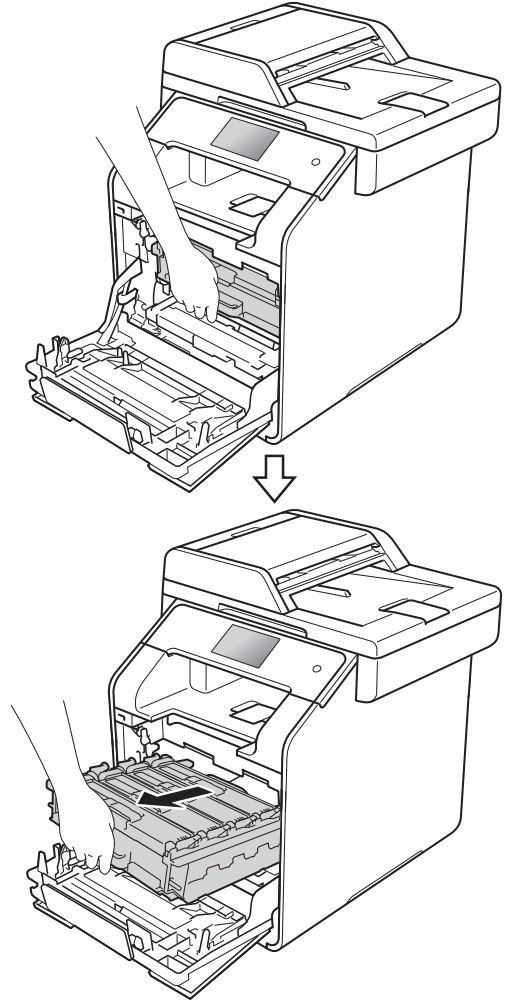

- 4 Tenere la maniglia della cartuccia toner e spingerla delicatamente verso la macchina per sbloccarla. Quindi estrarla dall'unità tamburo. Ripetere l'operazione per tutte le cartucce toner.

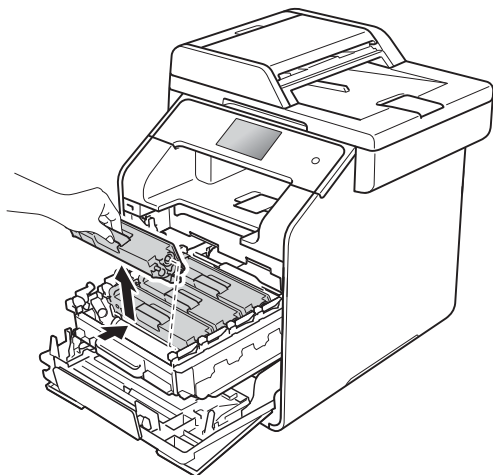

IMPORTANTE

- È consigliabile collocare la cartuccia toner su un foglio di carta nel caso si verificano fuoriuscite di toner.
- Maneggiare con cura le cartucce toner. Pulire o rimuovere immediatamente con acqua fredda, dalle mani o dai vestiti, il toner che eventualmente esce dalla cartuccia.

- 5 Pulire il filo corona all'interno del gruppo tamburo facendo scorrere la linguetta blu da sinistra a destra e da destra a sinistra parecchie volte.

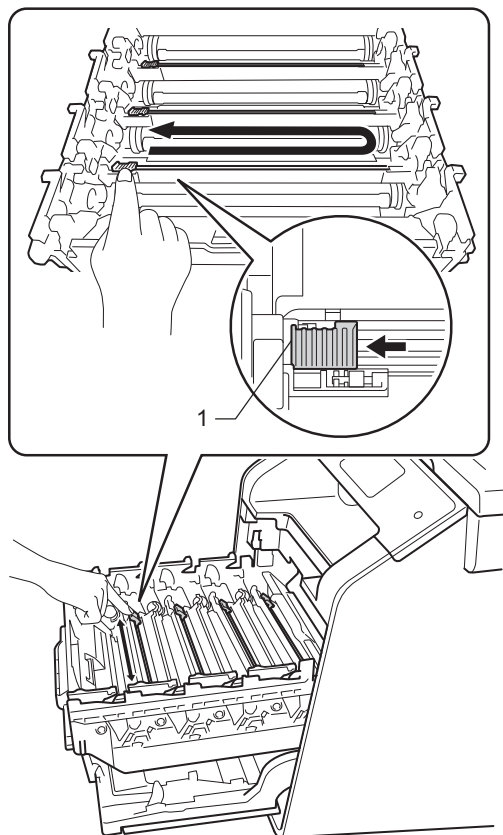

NOTA

Accertarsi di riposizionare la linguetta nella posizione iniziale (1). In caso contrario, le pagine stampate potrebbero contenere strisce verticali.

- 6 Ripetere il punto 5 per pulire i tre fili corona rimasti.

- 7** Tenere la maniglia della cartuccia toner e far scorrere la cartuccia nell'unità tamburo, quindi tirarla delicatamente verso di sé fino a quando non risulta bloccata in posizione. Accertarsi di far corrispondere il colore della cartuccia toner con l'etichetta dello stesso colore sull'unità tamburo. Ripetere l'operazione per tutte le cartucce toner.

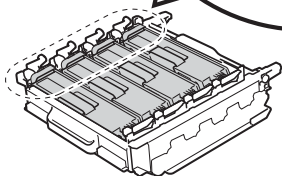
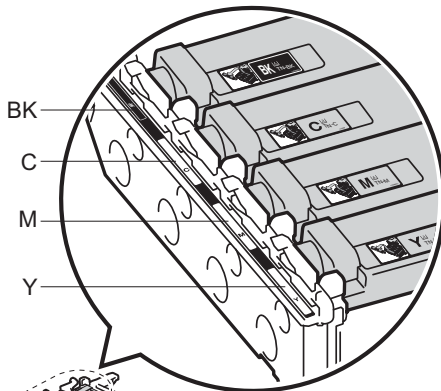
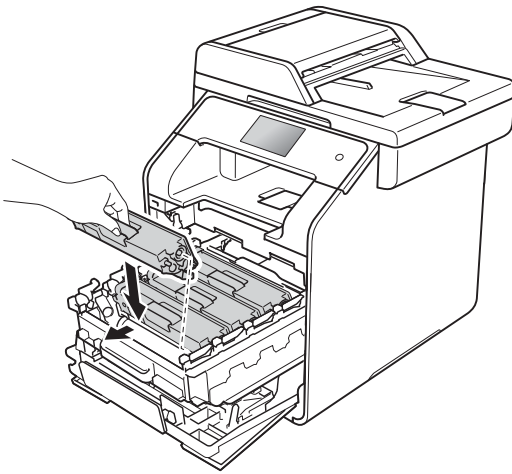

BK = Nero, C = Ciano,
M = Magenta, Y = Giallo

- 8** Spingere l'unità tamburo finché non si blocca.

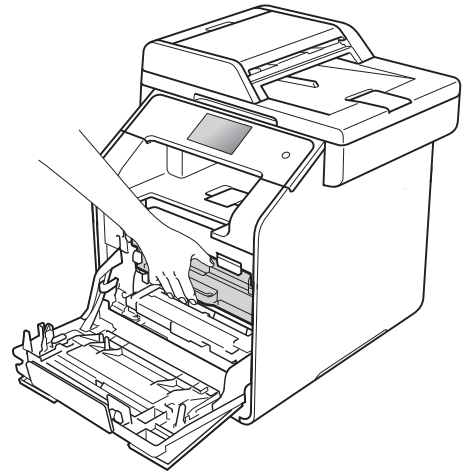
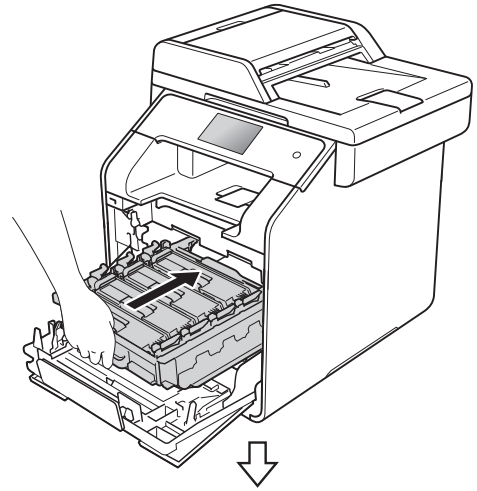



- 9** Chiudere il coperchio anteriore della macchina.

A

Pulizia del gruppo tamburo

Se la stampa riporta punti colorati ogni 94 mm, procedere nel modo seguente per risolvere il problema.

- 1 Controllare che l'apparecchio si trovi in modalità Ready.
- 2 Premere .
- 3 Premere `Tutte le imp..`
- 4 Scorrere rapidamente verso l'alto o verso il basso, oppure premere ▲ o ▼ per visualizzare `Stamp.rapporto.`
- 5 Premere `Stamp.rapporto.`
- 6 Scorrere rapidamente verso l'alto o verso il basso, oppure premere ▲ o ▼ per visualizzare `Stampa punti Tamburo.`
- 7 Premere `Stampa punti Tamburo.`
- 8 L'apparecchio visualizza `Premere [OK].`
Premere `OK.`
- 9 La macchina esegue la stampa del foglio di controllo dei punti del tamburo.
Premere quindi .
- 10 Tenere premuto  per spegnere la macchina.

- 11 Premere il pulsante di sblocco del coperchio anteriore e aprire il coperchio anteriore.

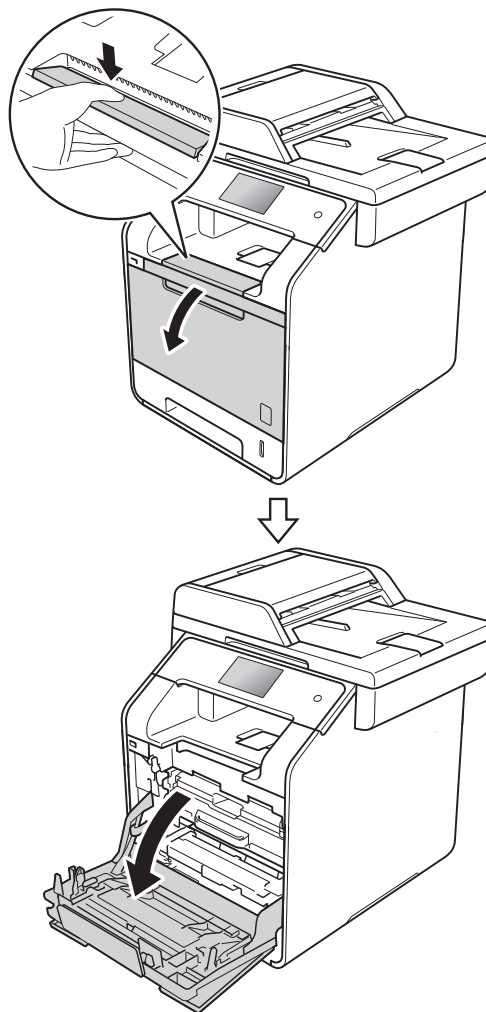

- 12 Afferrare la maniglia blu dell'unità tamburo. Estrarre l'unità tamburo finché non si blocca.

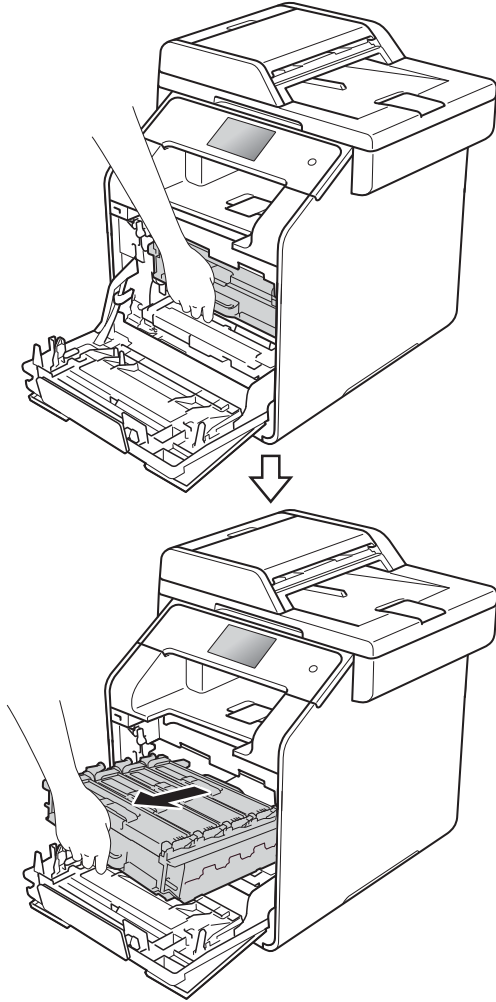

- 13 Ruotare la leva di bloccaggio blu (1), nella parte sinistra della macchina, in senso antiorario verso la posizione di sblocco. Tenendo le maniglie blu dell'unità tamburo, sollevare la parte anteriore dell'unità tamburo e rimuoverla dalla macchina.

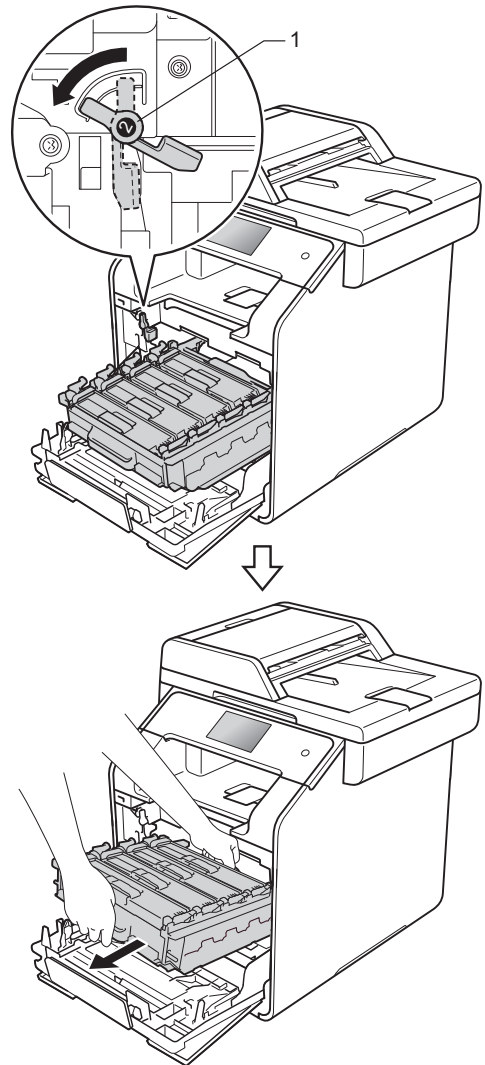

A

IMPORTANTE

- È consigliabile collocare l'unità tamburo su un foglio di carta nel caso si verificano fuoriuscite di toner.
- Per evitare danni all'apparecchio a causa delle cariche statiche, NON toccare gli elettrodi indicati in figura.

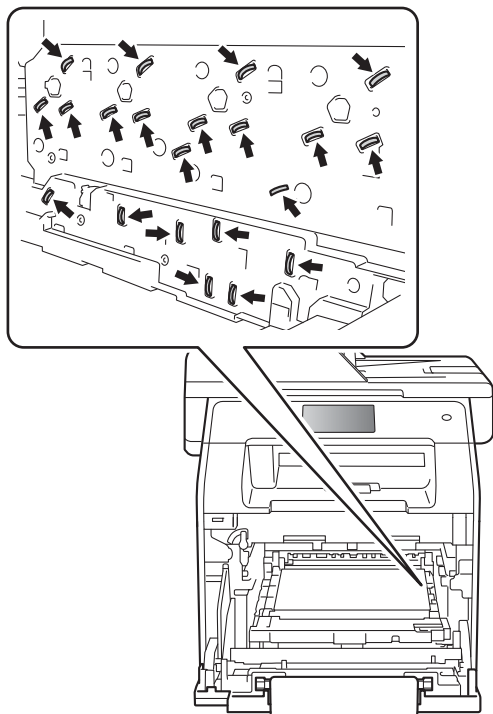

- Tenere le maniglie blu dell'unità tamburo durante il trasporto. NON tenere l'unità tamburo dai lati.

- 14 Tenere la maniglia della cartuccia toner e spingerla delicatamente avanti per sbloccarla. Quindi estrarla dall'unità tamburo. Ripetere l'operazione per tutte le cartucce toner.

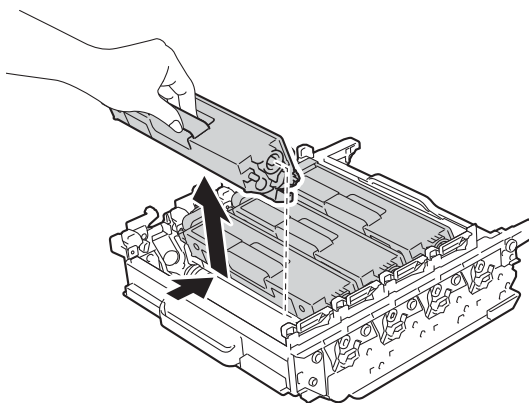

IMPORTANTE

- Maneggiare con cura le cartucce toner. Pulire o rimuovere immediatamente con acqua fredda, dalle mani o dai vestiti, il toner che eventualmente esce dalla cartuccia.
- Per evitare problemi con la qualità della stampa, NON toccare mai le parti ombreggiate indicate nella figura.

<Unità tamburo>

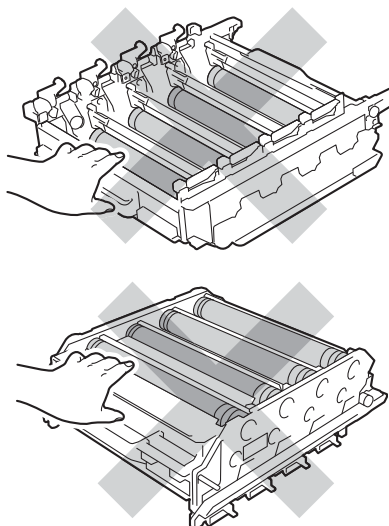

- 15** Capovolgere l'unità tamburo tenendo le maniglie blu. Accertarsi che gli ingranaggi dell'unità tamburo (1) si trovino sul lato sinistro.

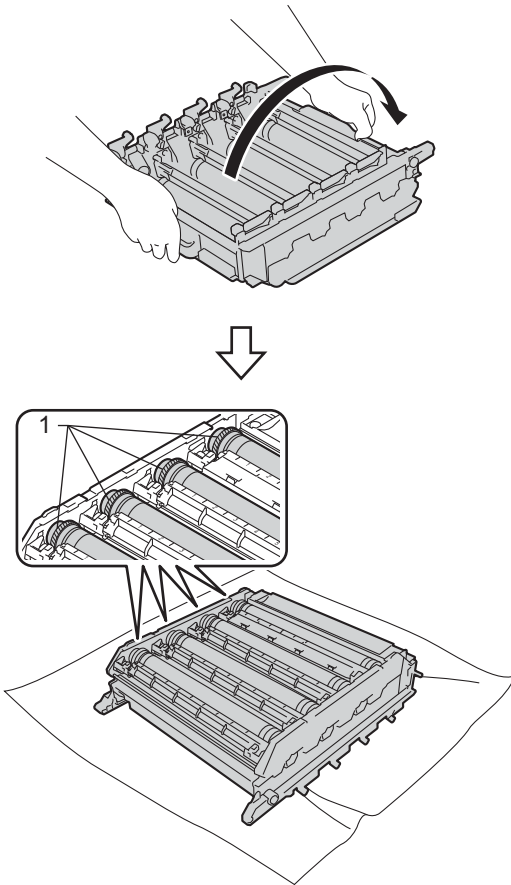

- 17** Utilizzare gli indicatori numerati accanto al rullo del tamburo per trovare il segno relativo. Ad esempio, un punto ciano nella colonna 2 sul foglio di controllo indica che è presente un segno sul tamburo del ciano nella zona "2".

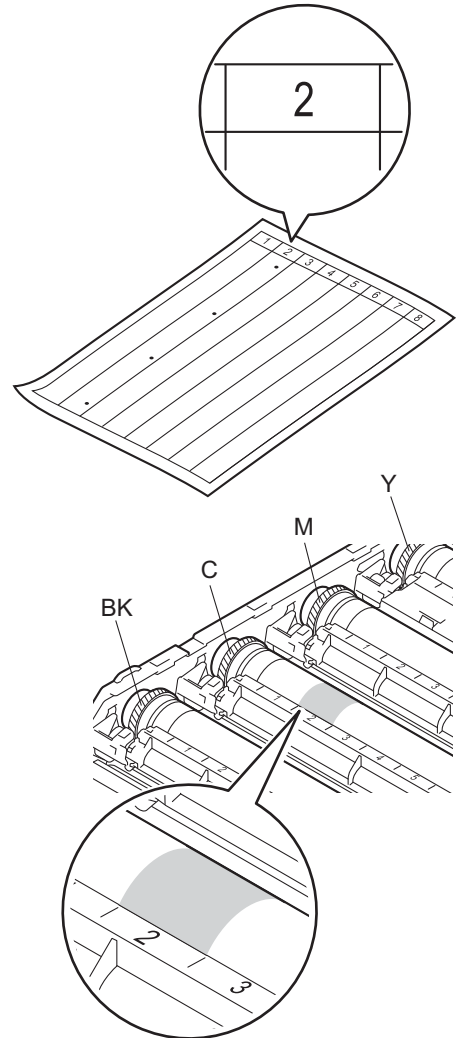

- 16** Verificare se sul foglio di controllo dei punti del tamburo emergono i seguenti problemi:
- Problema di colore dei punti: il colore dei punti stampati corrisponde al colore del tamburo da pulire.
 - Posizione dei punti: il foglio è suddiviso in otto colonne numerate. Il numero della colonna con il punto stampato è utilizzato per individuare la posizione del punto sul tamburo.

- 18 Dopo aver selezionato il tamburo, mettere una mano sull'ingranaggio del tamburo e l'altra mano all'altra estremità del tamburo, quindi ruotare lentamente il tamburo verso di sé osservando la superficie dell'area sospetta.

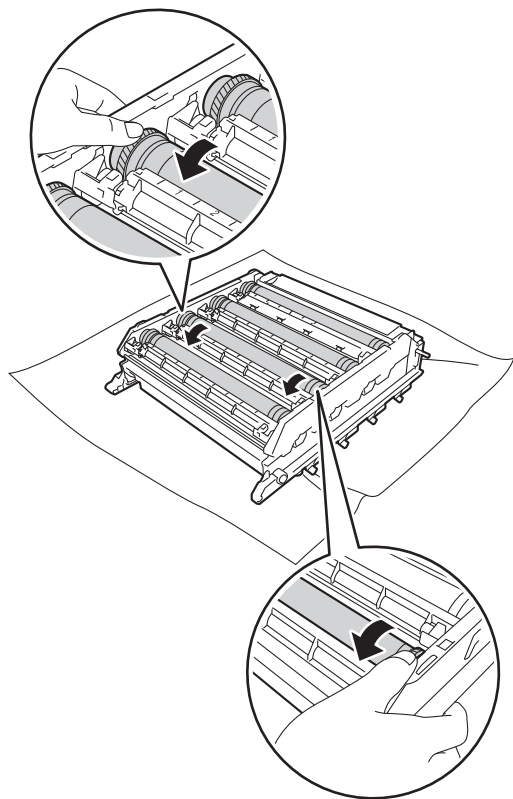

- 19 Una volta individuato sul tamburo il segno corrispondente al foglio di controllo dei punti del tamburo, pulire delicatamente la superficie del tamburo con un batuffolo di cotone fino a eliminare il segno dalla superficie.

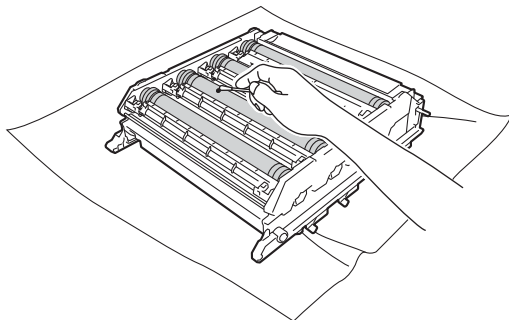

IMPORTANTE

NON pulire la superficie del tamburo fotosensibile con un oggetto appuntito o liquidi di alcun genere.

IMPORTANTE

- Per evitare problemi con la qualità di stampa, NON toccare la superficie dell'unità tamburo con le mani nude.
- NON pulire la superficie del tamburo fotosensibile con un oggetto appuntito o liquidi di alcun genere.

- 20 Tenere la maniglia della cartuccia toner e far scorrere la cartuccia nell'unità tamburo, quindi tirarla delicatamente verso di sé fino a quando non risulta bloccata in posizione. Accertarsi di far corrispondere il colore della cartuccia toner con la stessa etichetta del colore sull'unità tamburo. Ripetere l'operazione per tutte le cartucce toner.

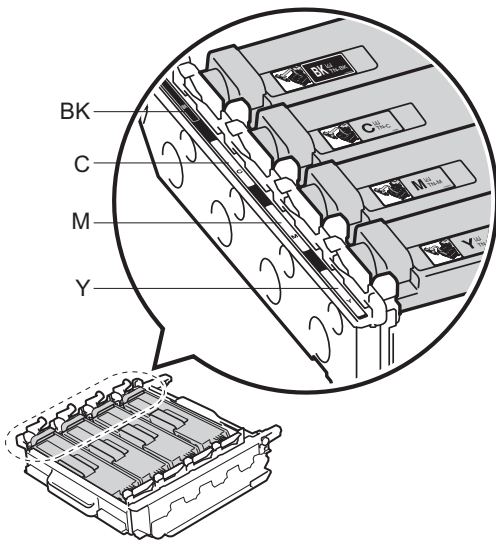
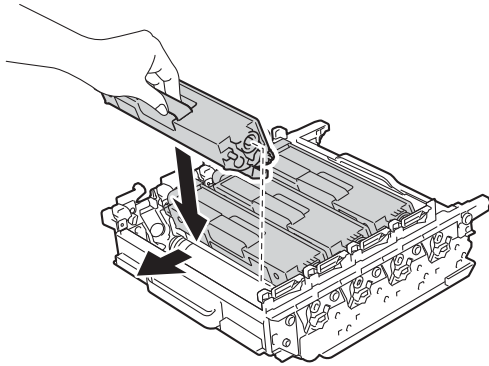

BK = Nero, C = Ciano,
M = Magenta, Y = Giallo

- 21 Verificare che la leva di bloccaggio blu (1) si trovi in posizione di sblocco come mostrato in figura.

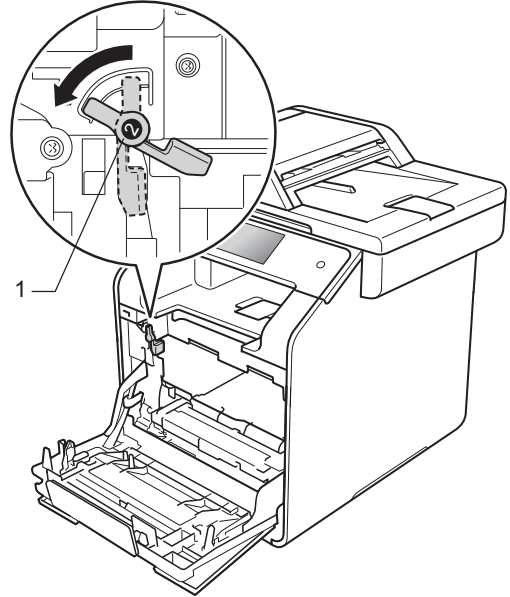

- 22 Far scorrere delicatamente l'unità tamburo nella macchina fino a bloccarla in corrispondenza della leva di bloccaggio blu.

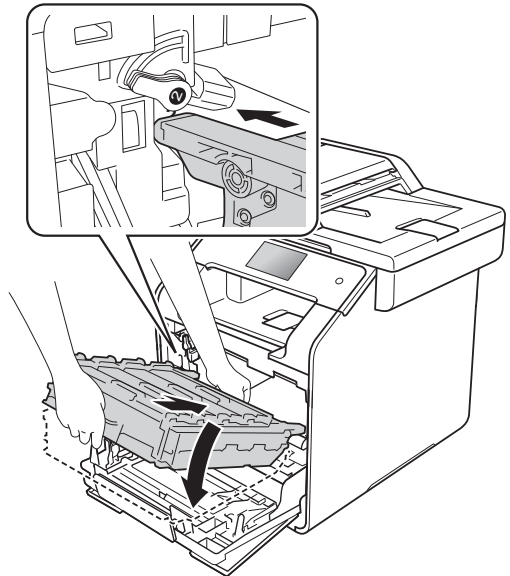

- 23 Ruotare la leva di bloccaggio blu (1) in senso orario verso la posizione di bloccaggio.

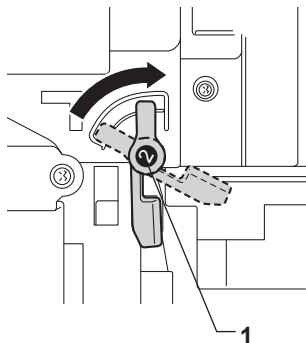

- 24 Spingere l'unità tamburo finché non si blocca.

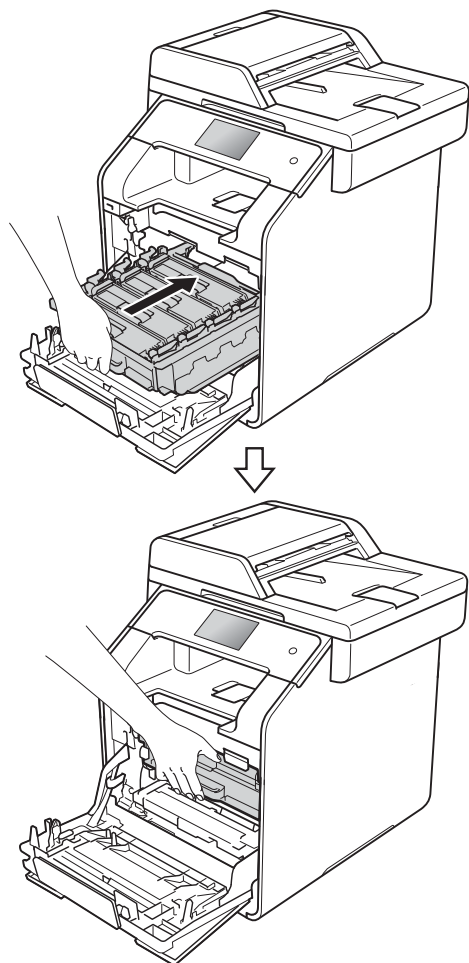

- 25 Chiudere il coperchio anteriore della macchina.
- 26 Avviare l'apparecchio ed eseguire una stampa di prova.

Pulizia dei rulli di presa

Pulire periodicamente il rullo di presa può evitare gli inceppamenti garantendo una corretta alimentazione della carta.

In caso di problemi con l'alimentazione della carta, pulire i rulli di presa carta nel modo seguente:

- 1 Tenere premuto  per spegnere la macchina.
- 2 Estrarre completamente il vassoio carta dall'apparecchio.

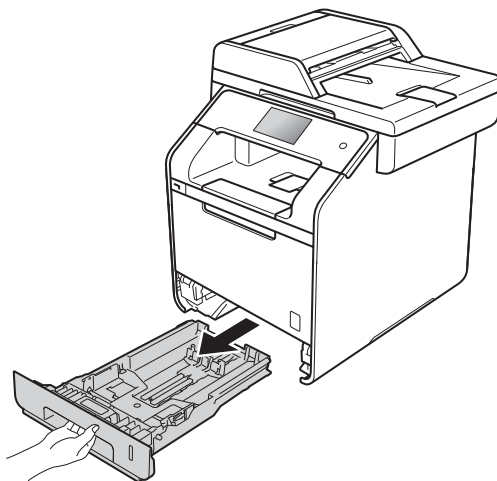

- 3 Se il vassoio contiene della carta, rimuoverla.
- 4 Rimuovere eventuali oggetti incastrati nel vassoio carta.

- 5 Torcere accuratamente un panno che non lasci residui, immerso in acqua tiepida, quindi utilizzarlo per pulire il cuscinetto separatore (1) del vassoio carta al fine di rimuovere la polvere.

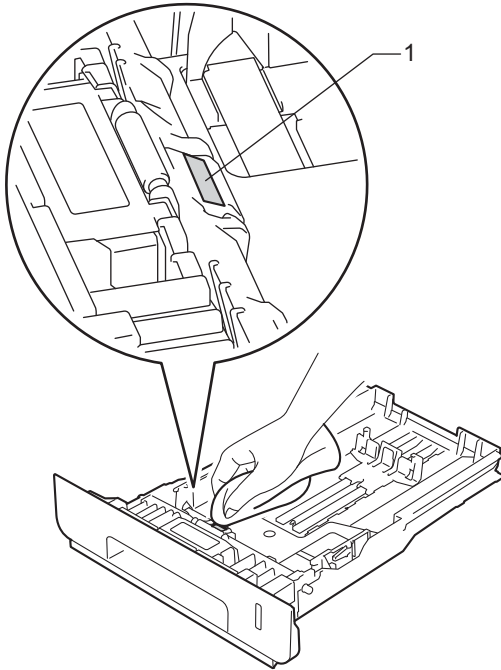

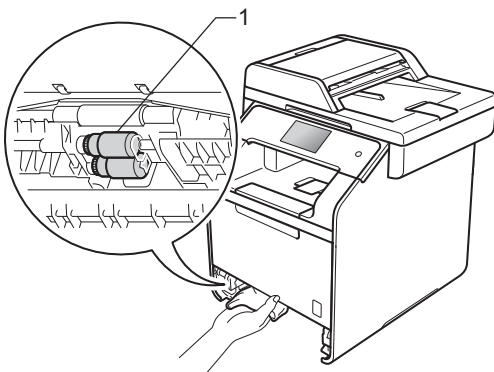

- 6 Pulire i due rulli di presa (1) all'interno dell'apparecchio per rimuovere la polvere.



- 7 Ricaricare la carta e reinserire il vassoio carta nella macchina.
- 8 Accendere l'apparecchio.

Calibrazione del colore

La densità in uscita per ciascun colore può variare in base all'ambiente in cui si trova la macchina, come ad esempio la temperatura e l'umidità. La calibrazione consente di ottimizzare la densità del colore.

- 1 Premere .
- 2 Premere **Taratura**.
- 3 Premere **Tarare**.
- 4 Premere **Sì** per confermare.
- 5 L'apparecchio visualizza **Completato**.
- 6 Premere .

È possibile reimpostare i parametri di calibrazione impostati in fabbrica.



- 1 Premere .
- 2 Premere **Taratura**.
- 3 Premere **Resettare**.
- 4 Premere **Sì** per confermare.
- 5 L'apparecchio visualizza **Completato**.
- 6 Premere .

NOTA

- Se viene visualizzato un messaggio d'errore, premere **OK** e riprovare.
(Per ulteriori informazioni, vedere *Messaggi di errore e manutenzione* >> pagina 123.)
- Per stampare con il driver stampante di Windows®, il driver recupera automaticamente i dati di calibrazione se le opzioni **Utilizzo dati calibrazione e Ottieni dati periferica automaticamente** sono attivate. Queste impostazioni sono abilitate per impostazione predefinita. (>> Guida Software e Rete per l'utente).
- Se si utilizza il driver stampante Macintosh, eseguire la calibrazione usando Status Monitor. Aprire Status Monitor e selezionare **Calibrazione colore** dal menu **Controlla** (>> Guida Software e Rete per l'utente).



Registrazione del colore

Se le aree di colore compatto o immagini riportano frange di colore ciano, magenta o giallo, è possibile utilizzare la funzione di registrazione automatica per correggere il problema.

- 1 Premere .
- 2 Premere **Registrazione**.
- 3 Premere **Sì** per confermare.
- 4 L'apparecchio visualizza **Completato**.
- 5 Premere .

Correzione automatica

È possibile definire se la correzione del colore (Calibrazione colore e Registrazione colore) avviene automaticamente. L'impostazione predefinita è **Sì**. Il processo di correzione del colore consuma una certa quantità di toner.

- 1 Premere .
- 2 Premere **Tutte le imp..**
- 3 Premere **Stampante**.
- 4 Scorrere rapidamente verso l'alto o verso il basso, oppure premere **▲** o **▼** per visualizzare **Correzione colore**.
- 5 Premere **Correzione colore**.
- 6 Premere **Correzione automatica**.
- 7 Premere **Sì** o **No**.
- 8 Premere .

Se si pensa ci sia un problema con l'apparecchio, controllare innanzitutto le voci riportate di seguito e valutare i suggerimenti su come risolvere il problema.

È possibile eliminare la maggior parte degli inconvenienti personalmente. Se si desidera aiuto, il Brother Solutions Center fornisce le FAQ (domande più frequenti) e i consigli per la risoluzione dei problemi.

Visitare il sito <http://solutions.brother.com/>.

Identificazione del problema

Prima di tutto, verificare quanto segue:

- Il cavo di alimentazione della macchina è collegato correttamente e la macchina è accesa. Se la macchina non si accende dopo avere collegato il cavo di alimentazione, vedere *Altre difficoltà* >> pagina 153.
- Tutte le parti protettive sono state rimosse.
- La carta è inserita correttamente nel vassoio carta.
- I cavi di interfaccia sono stati saldamente connessi all'apparecchio e al computer oppure la connessione senza fili è impostata sia sull'apparecchio che sul computer.
- Messaggi sul touchscreen
(Consultare *Messaggi di errore e manutenzione* >> pagina 123.)

Se il problema non è stato risolto effettuando i controlli sopra descritti, identificare il problema e consultare la pagina indicata di seguito.

Problemi con l'alimentazione della carta e la stampa:

- *Problemi di stampa* >> pagina 145
- *Problemi con l'alimentazione della carta* >> pagina 146
- *Stampa dei fax ricevuti* >> pagina 147

Problemi con il telefono e il fax:

- *Linea telefonica o collegamenti* >> pagina 147
- *Gestione delle chiamate in arrivo* >> pagina 150
- *Ricezione fax* >> pagina 148
- *Invio di un fax* >> pagina 149

Problemi con la copiatura:

- *Difficoltà di copia* >> pagina 151

Problemi con la scansione:

- *Problemi di scansione* >> pagina 151

Problemi con il software e la rete:

- *Problemi di software* >> pagina 151
- *Problemi con la rete* >> pagina 152

Messaggi di errore e manutenzione

Come in qualsiasi prodotto per ufficio ricercato possono verificarsi errori ed è possibile che sia necessario sostituire i materiali di consumo. In questo caso, la macchina individua l'errore o la manutenzione ordinaria necessaria e mostra il messaggio appropriato. La tabella seguente contiene i messaggi d'errore e di manutenzione più comuni.

È possibile eliminare la maggior parte degli errori ed eseguire autonomamente la manutenzione ordinaria. Se si desidera ricevere maggiore aiuto, il Brother Solutions Center fornisce le FAQ (domande più frequenti) e i consigli più recenti per la risoluzione dei problemi:

Visitare il sito <http://solutions.brother.com/>.

NOTA



Di seguito sono indicati i nomi del touchscreen.



- Vassoio multifunzione: `vass MU`
- Vassoio carta standard: `Vassoio1`
- Vassoio opzionale inferiore: `Vassoio2`

Messaggio d'errore	Causa	Azione correttiva
Accesso negato	La funzione da utilizzare è limitata da Secure Function Lock.	Rivolgersi all'amministratore per verificare le impostazioni del Secure Function Lock.
Arresto tamburo	Occorre sostituire il gruppo tamburo.	Sostituire l'unità tamburo, (vedere <i>Sostituzione dell'unità tamburo</i> ►► pagina 84).
Auto-diagnostica	La temperatura del gruppo di fusione non raggiunge la temperatura specificata nel tempo previsto.	Tenere premuto  per spegnere la macchina, attendere alcuni secondi, quindi riaccenderla. Lasciare l'apparecchio acceso e inattivo per 15 minuti.
	Il gruppo fusore è troppo caldo.	
Box WT a fine	La vaschetta di recupero toner è prossima all'esaurimento.	Acquistare una nuova vaschetta prima di visualizzare un messaggio <code>Sostituire vasch.toner scarto</code> .
Carta corta	La carta nel vassoio presenta una lunghezza che l'apparecchio non è in grado di inviare al vassoio d'uscita con facciata stampata verso il basso.	Aprire il coperchio posteriore (vassoio d'uscita con facciata stampata verso l'alto) per far uscire la pagina stampata sul vassoio di uscita rivolta verso l'alto. Rimuovere le pagine stampate e premere <code>Riprova</code> .
Carta piccola	Il formato carta specificato nel driver stampante è troppo piccolo perché la macchina possa inviare i fogli al vassoio d'uscita con facciata stampata verso il basso.	Aprire il coperchio posteriore (vassoio di uscita posteriore) per far uscire la carta stampata nel vassoio di uscita con la pagina stampata rivolta verso l'alto, quindi premere <code>Riprova</code> .

Messaggio d'errore	Causa	Azione correttiva
Cinghia in es.	L'unità cinghia è prossima all'esaurimento.	Acquistare una nuova unità cinghia prima di ricevere il messaggio <i>Sostituire la cinghia</i> .
Condensa	Uno dei problemi causati da questo errore è la formazione di condensa all'interno della macchina dopo una variazione di temperatura ambiente.	Lasciare accesa la macchina. Attendere 30 minuti con il coperchio anteriore aperto. Quindi spegnere la macchina, chiudere il coperchio e riaccendere la macchina.
Controlla doc	Il documento non è stato inserito o alimentato correttamente, o un documento proveniente dall'ADF era troppo lungo.	Consultare <i>Documento inceppato nella parte superiore dell'alimentatore automatico</i> >> pagina 134 o <i>Uso dell'alimentatore automatico documenti (ADF)</i> >> pagina 39.
Coperchio aperto	Il coperchio anteriore non è chiuso completamente.	Chiudere il coperchio anteriore della macchina.
	Il coperchio del fusore non è chiuso completamente, oppure la carta è inceppata nella parte posteriore dell'apparecchio all'accensione dell'alimentazione.	<ul style="list-style-type: none"> ■ Chiudere il coperchio del fusore posto all'interno del coperchio posteriore della macchina. ■ Accertarsi che all'interno del retro della macchina non ci sia della carta inceppata, quindi chiudere il coperchio fusore e premere <i>Inizio</i> (vedere <i>Carta inceppata nella parte posteriore dell'apparecchio</i> >> pagina 138).
	Il coperchio dell'alimentatore ADF non è chiuso completamente.	Chiudere il coperchio dell'alimentatore ADF.
	Il coperchio dell'alimentatore ADF è aperto durante il caricamento di un documento.	Chiudere il coperchio dell'alimentatore automatico dell'apparecchio, quindi premere  .
Dati di stampa pieni	La memoria dell'apparecchio è piena.	<ul style="list-style-type: none"> ■ Premere  e cancellare i processi di stampa protetti precedentemente memorizzati. ■ Aggiungere memoria opzionale (>> Guida per utenti avanzati).

Messaggio d'errore	Causa	Azione correttiva
DIMM Error	<ul style="list-style-type: none"> ■ Il DIMM non è installato correttamente. ■ Il DIMM è rotto. ■ Il DIMM non soddisfa le specifiche richieste. 	<ul style="list-style-type: none"> ■ Spegnere la macchina e scollegare il cavo di alimentazione. Rimuovere il DIMM. (>> Guida per utenti avanzati) ■ Verificare che il DIMM soddisfi le specifiche richieste. (>> Guida per utenti avanzati) ■ Reinstallare correttamente il DIMM. Attendere alcuni secondi, collegare il cavo di alimentazione e riaccendere la macchina. ■ Se questo messaggio di errore riappare, sostituire il DIMM con uno nuovo. (>> Guida per utenti avanzati)
Disp. inutilizz.	All'interfaccia diretta USB è collegato un dispositivo USB o un'unità di memoria flash USB non supportato/cifrato.	Scollegare il dispositivo dall'interfaccia diretta USB (vedere le specifiche tecniche per le unità di memoria flash USB supportate in <i>Stampa da un'unità di memoria flash USB o da una fotocamera digitale che supporta la memoria di massa</i> >> pagina 64).
Disp. inutilizz. Rimuovere il dispositivo. Spegnere e riaccendere.	L'interfaccia diretta USB è stata collegata ad un dispositivo USB non funzionante o ad alto consumo energetico.	Scollegare il dispositivo dall'interfaccia diretta USB. Tenere premuto  per spegnere la macchina, quindi riaccenderla.
Err. accesso Reg	L'apparecchio non riesce ad accedere al registro di stampa sul server.	Rivolgersi all'amministratore per verificare le impostazioni della funzione Memorizza registro di stampa in rete. Per ulteriori informazioni, >> Guida Software e Rete per l'utente.
Errata corrispondenza formato	La carta nel vassoio non è del formato corretto.	Procedere nel modo seguente: <ul style="list-style-type: none"> ■ Inserire nel vassoio carta lo stesso formato di carta selezionato nel driver stampante e premere Inizio. ■ Nel driver stampante selezionare il formato carta caricato nel vassoio carta indicato.
Errore cartuccia	La cartuccia toner non è inserita correttamente.	Estrarre l'unità tamburo, togliere la cartuccia toner del colore indicato sul touchscreen, quindi rimetterla nell'unità tamburo. Reinserire l'unità tamburo nella macchina. Se il problema persiste, contattare il servizio Assistenza Clienti Brother o il Distributore Brother di zona.
Errore comunic	Errore di comunicazione per problemi sulla linea telefonica.	Cercare di inviare nuovamente il fax o di connettere la macchina ad un'altra linea telefonica. Se il problema persiste, chiamare la compagnia telefonica per far controllare la linea.

Messaggio d'errore	Causa	Azione correttiva
Errore di accesso	Il dispositivo è stato rimosso dall'interfaccia diretta USB durante l'elaborazione dei dati.	Premere  . Inserire nuovamente il dispositivo e tentare di stampare con Stampa diretta.
Errore dim. fronte-retro	Il formato carta definito nel driver stampante e nel menu del touchscreen non è disponibile per la stampa fronte-retro automatica.	Premere  . Scegliere un formato carta supportato dalla stampa fronte-retro. Il formato carta utilizzabile per la stampa fronte-retro automatica è A4.
	La carta nel vassoio non è del formato corretto e non è utilizzabile per la stampa fronte-retro automatica.	Caricare il formato carta corretto per il vassoio e impostare il formato carta nel vassoio (vedere <i>Formato carta</i> >> pagina 31). Il formato carta utilizzabile per la stampa fronte-retro automatica è A4.
Errore form.	Il formato carta definito nel driver stampante non è supportato dal vassoio definito.	Scegliere un formato carta che sia supportato da ciascun vassoio (vedere <i>Tipo e formato carta</i> >> pagina 34.)
Errore taratura.	Calibrazione non riuscita.	Premere OK e riprovare. <ul style="list-style-type: none"> ■ Tenere premuto  per spegnere la macchina. Attendere alcuni secondi, quindi riaccendere la macchina. Eseguire nuovamente la calibrazione colore tramite il touchscreen o il driver stampante (vedere <i>Calibrazione del colore</i> >> pagina 119). ■ Installare un nuovo gruppo cinghia (vedere <i>Sostituzione del gruppo cinghia</i> >> pagina 90). ■ Se il problema persiste, contattare il servizio Assistenza Clienti Brother o il Distributore Brother di zona.
Errore toner	Una o più cartucce toner non sono installate correttamente.	Estrarre l'unità tamburo. Rimuovere tutte le cartucce toner, quindi reinserirle nell'unità tamburo.
Errore vassoio 2	Il vassoio opzionale inferiore non è installato correttamente.	Reinstallare il vassoio opzionale inferiore.
Esaurimento DR K	L'unità tamburo è prossima all'esaurimento.	Ordinare una nuova unità tamburo prima di ricevere il messaggio <i>Sostituire il tamburo</i> .
Fronte-retro disabilitato	Il coperchio posteriore della macchina non è completamente chiuso.	Chiudere il coperchio posteriore della macchina fino a quando non si blocca in posizione chiusa.

Messaggio d'errore	Causa	Azione correttiva
Fronte-retro disabilitato Ricaricare carta, e premere [Riprova].	Anche se il formato carta nel vassoio carta corrisponde a quello selezionato nel pannello di controllo o nel driver stampante, la macchina ha interrotto la stampa quando nel vassoio ha rilevato un altro formato di carta differente.	Verificare che il vassoio carta contenga solo il formato carta selezionato nel pannello di controllo o nel driver stampante, quindi premere Colore Inizio o Inizio B&N .
	Il vassoio carta è stato estratto prima che la macchina avesse completato la stampa su entrambi i lati della carta.	Reinstallare il vassoio carta e premere Colore Inizio o Inizio B&N .
Impossibile eseguire la scansione	Il documento è troppo lungo per la scansione fronte-retro.	Premere  . Utilizzare un formato carta adatto per la scansione fronte-retro (vedere <i>Supporti di stampa</i> >> pagina 226).
	L'apparecchio presenta un problema meccanico.	<ul style="list-style-type: none"> ■ Tenere premuto  per spegnere la macchina, quindi riaccenderla (vedere <i>Trasferire i fax o il rapporto giornale fax</i> >> pagina 132). ■ Se il problema persiste, contattare il servizio Assistenza clienti Brother per ricevere supporto.
Impossibile stampare XX	L'apparecchio presenta un problema meccanico.	<p>Procedere nel modo seguente:</p> <ul style="list-style-type: none"> ■ Tenere premuto  per spegnere la macchina, attendere alcuni minuti, quindi riaccenderla (vedere <i>Trasferire i fax o il rapporto giornale fax</i> >> pagina 132). ■ Se il problema persiste, contattare il servizio Assistenza clienti Brother per ricevere supporto.
incepp. Fronte-retro	La carta è inceppata sotto il vassoio carta o nell'unità fusore.	Consultare <i>La carta è inceppata sotto il vassoio carta</i> >> pagina 143.
Inceppamento interno	La carta è inceppata all'interno dell'apparecchio.	Consultare <i>Carta inceppata all'interno dell'apparecchio</i> >> pagina 140.
Inceppamento posteriore	La carta è inceppata nella parte posteriore dell'apparecchio.	Consultare <i>Carta inceppata nella parte posteriore dell'apparecchio</i> >> pagina 138.
Inceppamento1 Vass2 incepp.	La carta è inceppata nel vassoio della carta dell'apparecchio.	Consultare <i>La carta è inceppata nel vassoio carta 1 o 2</i> >> pagina 137.

Messaggio d'errore	Causa	Azione correttiva
Inizializzaz. touchscreen non riuscita	Il touchscreen è stato premuto prima del completamento dell'inizializzazione all'accensione.	Accertarsi che niente tocchi o poggi sul touchscreen.
	Lo sporco può rimanere accumulato tra la parte inferiore e il telaio del touchscreen.	Inserire un pezzo di carta rigida tra la parte inferiore e il telaio del touchscreen e farlo scorrere avanti e indietro per far fuoriuscire lo sporco.
Limite superato	È stato superato il numero di pagine che è possibile stampare. L'operazione di stampa viene annullata.	Rivolgersi all'amministratore per verificare le impostazioni del Secure Function Lock.
Manca autorizzazione	La stampa dei documenti a colori è limitata da Secure Function Lock. L'operazione di stampa viene annullata.	Rivolgersi all'amministratore per verificare le impostazioni del Secure Function Lock.
Manca carta	La macchina ha esaurito la carta o la carta non è caricata correttamente nel vassoio carta.	<p>Procedere nel modo seguente:</p> <ul style="list-style-type: none"> ■ Rifornire la carta nel vassoio carta. Accertarsi di avere posizionato correttamente le guide laterali. ■ Rimuovere la carta e ricaricarla. Accertarsi di avere posizionato correttamente le guide laterali. ■ Se il problema non viene risolto, può essere necessario pulire il rullo di presa carta. Pulire il rullo di presa carta. (Vedere <i>Pulizia dei rulli di presa</i> >> pagina 118)
Manca Gruppo cinghia	Il gruppo cinghia non è stato installato correttamente.	Reinstallare l'unità cinghia, (vedere passaggi in <i>Sostituzione del gruppo cinghia</i> >> pagina 90).
Manca supporto HUB	Un dispositivo hub USB è collegato all'interfaccia diretta USB.	Scollegare il dispositivo hub USB dall'interfaccia diretta USB.
Manca toner	La cartuccia toner per il colore indicato sul touchscreen non è installata correttamente.	Rimuovere l'unità tamburo, rimuovere la cartuccia toner del colore indicato sul touchscreen dall'unità tamburo e reinstallare la cartuccia toner nell'unità tamburo. Reinstallare l'unità tamburo nella macchina. Se il problema persiste, sostituire la cartuccia di toner (vedere <i>Sostituzione delle cartucce toner</i> >> pagina 78).
Manca Vassoio	Il vassoio carta indicato sul touchscreen non è installato o non è installato correttamente.	Reinstallare il vassoio carta indicato sul touchscreen.

Messaggio d'errore	Causa	Azione correttiva
Memoria esaurita	La memoria dell'apparecchio è piena.	<p>Invio di fax o operazione di copia in corso</p> <p>Procedere nel modo seguente:</p> <ul style="list-style-type: none"> ■ Premere Invia ora, Stampa parziale o Esci per inviare o copiare le pagine sottoposte a scansione. ■ Premere X e attendere finché le altre operazioni in corso sono terminate, poi provare di nuovo. ■ Cancellare i fax dalla memoria. <p>Stampare i fax che sono memorizzati per riportare la memoria al 100%. Quindi disattivare la funzione di memorizzazione fax per evitare la memorizzazione di altri fax (➤➤ Guida per utenti avanzati).</p> <ul style="list-style-type: none"> ■ Aggiungere memoria opzionale (➤➤ Guida per utenti avanzati). <p>Operazione di stampa in corso</p> <p>Procedere nel modo seguente:</p> <ul style="list-style-type: none"> ■ Ridurre la risoluzione di stampa (➤➤ Guida Software e Rete per l'utente). ■ Cancellare i fax dalla memoria (vedere la descrizione precedente). ■ Aggiungere memoria opzionale (➤➤ Guida per utenti avanzati).
No risposta/occ	Il numero chiamato non risponde o la linea risulta occupata.	Verificare il numero e riprovare.
Protezione USB in scrittura	L'interruttore di protezione dell'unità di memoria flash USB è attivo.	Disattivare l'interruttore di protezione dell'unità di memoria flash USB.
Raffreddamento Attendere.	La temperatura del gruppo tamburo o della cartuccia toner è troppo elevata. L'apparecchio arresterà l'operazione di stampa corrente ed entrerà in modalità di raffreddamento. Durante la modalità di raffreddamento, si percepisce il rumore della ventola di raffreddamento in funzione mentre sul touchscreen viene visualizzato Raffreddamento e Attendere..	<p>Accertarsi che sia possibile percepire il rumore della ventola che gira nell'apparecchio e che l'uscita di scarico non sia bloccata da qualcosa.</p> <p>Se la ventola sta girando, rimuovere gli eventuali ostacoli che circondano l'uscita di scarico e quindi lasciare l'apparecchio acceso ma non in uso per alcuni minuti.</p> <p>Se la ventola non gira, scollegare l'apparecchio per alcuni minuti dalla fonte di alimentazione e quindi ricollegarlo.</p>

Messaggio d'errore	Causa	Azione correttiva
Registrazione non riuscita.	Registrazione non riuscita.	<p>Premere OK e riprovare.</p> <ul style="list-style-type: none"> ■ Tenere premuto  per spegnere la macchina. <p>Attendere alcuni secondi, quindi riaccenderlo.</p> <p>Eseguire la registrazione automatica del colore tramite il touchscreen (vedere <i>Registrazione del colore</i> >> pagina 120).</p> <ul style="list-style-type: none"> ■ Installare un nuovo gruppo cinghia (vedere <i>Sostituzione del gruppo cinghia</i> >> pagina 90). ■ Se il problema persiste, contattare il servizio Assistenza clienti Brother.
Rinomina file	Sull'unità di memoria flash USB esiste già un file con lo stesso nome del file che si sta tentando di salvare.	Modificare il nome del file dell'unità di memoria flash USB oppure del file che si sta tentando di salvare.
Scollegamento	Comunicazione interrotta dall'utente o dall'apparecchio fax chiamato.	Provare nuovamente a inviare o a ricevere.
Sost laser	Occorre sostituire l'unità laser.	Per sostituire l'unità laser, rivolgersi al servizio Assistenza Clienti Brother o al distributore Brother di zona.
Sost PF Kit MP Sost PF Kit1 Sost PF Kit2	Occorre sostituire il kit PF.	Per sostituire il kit di alimentazione carta, rivolgersi al servizio Assistenza Clienti Brother o al distributore Brother di zona.
Sost. fusore	Occorre sostituire il gruppo fusore.	Per un gruppo fusore di ricambio, rivolgersi al servizio Assistenza Clienti Brother o al distributore Brother di zona.
Sostituire il tamburo	Occorre sostituire il gruppo tamburo.	Sostituire l'unità tamburo (vedere <i>Sostituzione dell'unità tamburo</i> >> pagina 84).
	Il contatore del gruppo tamburo non è stato azzerato quando è stato installato un nuovo tamburo.	Azzerare il contatore dell'unità tamburo seguendo le istruzioni contenute nell'unità tamburo.
Sostituire la cinghia	Occorre sostituire il gruppo cinghia.	Sostituire il gruppo cinghia (vedere <i>Sostituzione del gruppo cinghia</i> >> pagina 90).

Messaggio d'errore	Causa	Azione correttiva
Sostituire toner ¹ ¹ Il touchscreen mostra il colore della cartuccia toner da sostituire. BK=Nero, C=Ciano, M=Magenta, Y=Giallo	La cartuccia toner è prossima all'esaurimento. L'apparecchio arresta tutte le operazioni di stampa. I fax vengono conservati nella memoria fino ad esaurimento dello spazio disponibile.	Sostituire la cartuccia toner per il colore indicato sul touchscreen (vedere <i>Sostituzione delle cartucce toner</i> >> pagina 78).
Sostituire vasch.toner scarto	Occorre sostituire la vaschetta di recupero toner.	Sostituire la vaschetta di recupero toner (vedere <i>Sostituzione della vaschetta di recupero toner</i> >> pagina 95).
Tamburo !	I fili corona dell'unità tamburo devono essere puliti.	Pulire tutti i quattro fili corona all'interno dell'unità tamburo facendo scorrere la linguetta blu (vedere <i>Pulizia dei fili corona</i> >> pagina 109).
	L'unità tamburo non è installata correttamente.	Rimuovere l'unità tamburo, rimuovere le cartucce toner dall'unità tamburo e reinstallare le cartucce toner nell'unità tamburo. Reinstallare l'unità tamburo nella macchina.
Tamburo assente	L'unità tamburo non è installata correttamente.	Reinstallare l'unità tamburo, (vedere passaggi in <i>Sostituzione dell'unità tamburo</i> >> pagina 84).
Toner di scarto assente	La vaschetta di recupero toner non è stata installata correttamente.	Reinstallare la vaschetta di recupero toner, (vedere passaggi in <i>Sostituzione della vaschetta di recupero toner</i> >> pagina 95).
Toner in esaur.X ¹ ¹ (X) indica il colore della cartuccia toner prossima all'esaurimento. BK=Nero, C=Ciano, M=Magenta, Y=Giallo	Se sul touchscreen viene visualizzato <i>Toner insuff.</i> è ancora possibile stampare; la macchina segnala però che la cartuccia toner è quasi a fine vita.	Ordinare una nuova cartuccia toner per il colore indicato sul touchscreen, per averne a disposizione una quando sul touchscreen viene visualizzato <i>Sostituire toner</i> .
Troppi file	Sull'unità di memoria flash USB sono memorizzati troppi file.	Ridurre il numero dei file memorizzati sull'unità di memoria flash USB.
Vass. MP incepp.	La carta è inceppata nel vassoio multifunzione della macchina.	Consultare <i>La carta è inceppata nel vassoio multifunzione</i> >> pagina 136.

Trasferire i fax o il rapporto giornale fax

Se sul touchscreen viene visualizzato:

- Impossibile stampare XX
- Impossibile eseguire la scansione

Si consiglia di trasferire i fax in un altro apparecchio per fax o nel computer (vedere *Trasferimento fax ad un altro apparecchio fax* >> pagina 132 o *Trasferimento dei fax al computer* >> pagina 133).



È possibile anche trasferire il rapporto giornale fax per vedere se ci sono dei fax da trasferire (vedere *Trasferimento rapporto Giornale fax ad un altro apparecchio fax* >> pagina 133).

NOTA

Se, dopo aver trasferito i fax, sul touchscreen viene visualizzato un messaggio di errore, disconnettere la macchina per alcuni minuti dalla fonte di alimentazione e quindi ricollegarla.

Trasferimento fax ad un altro apparecchio fax



Se non è stato impostato l'identificativo, non è possibile entrare in modalità di trasferimento fax (vedere *Inserire le informazioni personali (identificativo)* >> pagina 20).

- 1 Premere  per interrompere temporaneamente l'errore.
- 2 Premere .
- 3 Premere `Tutte le imp..`
- 4 Scorrere rapidamente verso l'alto o verso il basso, oppure premere ▲ o ▼ per visualizzare Assistenza.
- 5 Premere `Assistenza`.
- 6 Premere `Trasferim.dat`.
- 7 Premere `Trasf.dat fax`.
- 8 Procedere nel modo seguente:
 - Se sul touchscreen viene visualizzato `Non ci sono dati, nella memoria dell'apparecchio non vi sono fax`. Premere `Chiudi`.
 - Inserire il numero di fax al quale inoltrare i fax.
- 9 Premere `Inizio fax`.

Trasferimento dei fax al computer

È possibile trasferire i fax dalla memoria della macchina al computer.

- 1 Premere  per interrompere temporaneamente l'errore.
- 2 Assicurarsi di aver installato **MFL-Pro Suite**, quindi attivare **Ricezione PC-FAX** sul computer. Seguire le istruzioni in base al sistema operativo in uso.
 - (Windows® XP, Windows Vista® e Windows® 7)

Dal menu  (**Start**), selezionare **Tutti i programmi > Brother >  **Brother Utilities**.**

Fare clic sull'elenco a discesa e scegliere il nome del modello (se non è già selezionato).

Fare clic su **Ricezione PC-FAX** nella barra di navigazione sinistra, quindi su **Ricevi**.
 - (Windows® 8)

Fare clic su  (**Brother Utilities**), quindi fare clic sull'elenco a discesa e scegliere il nome del modello (se non è già selezionato). Fare clic su **Ricezione PC-FAX** nella barra di navigazione sinistra, quindi fare clic su **Ricevi**.
- 3 Verificare di aver impostato **Ricez. PC Fax** sulla macchina (vedere *Ricezione PC-FAX (solo Windows®)* >> pagina 52).



Se nella memoria della macchina sono presenti fax quando si imposta **Ricez. PC Fax**, sul touchscreen viene chiesto se si desidera trasferire i fax al computer.

- 4 Procedere nel modo seguente:
 - Per trasferire tutti i fax al computer, premere **Sì**. Se **Anteprima fax** è impostata a **No**, verrà chiesto se si desidera stampare copie di backup.
 - Per uscire e lasciare i fax in memoria, premere **No**.

- 5 Premere .

Trasferimento rapporto Giornale fax ad un altro apparecchio fax

Se non è stato impostato l'identificativo, non è possibile entrare in modalità di trasferimento fax (vedere *Inserire le informazioni personali (identificativo)* >> pagina 20).

- 1 Premere  per interrompere temporaneamente l'errore.
- 2 Premere .
- 3 Premere **Tutte le imp..**
- 4 Scorrere rapidamente verso l'alto o verso il basso, oppure premere **▲** o **▼** per visualizzare **Assistenza**.
- 5 Premere **Assistenza**.
- 6 Premere **Trasferim.dat**.
- 7 Premere **Rapporto trasferimento**.
- 8 Inserire il numero di fax al quale inoltrare il rapporto giornale fax.
- 9 Premere **Inizio fax**.

Documenti inceppati

Documento inceppato nella parte superiore dell'alimentatore automatico

- 1 Rimuovere la carta non inceppata dall'alimentatore.
- 2 Aprire il coperchio dell'alimentatore ADF.
- 3 Tirare il documento inceppato verso sinistra.

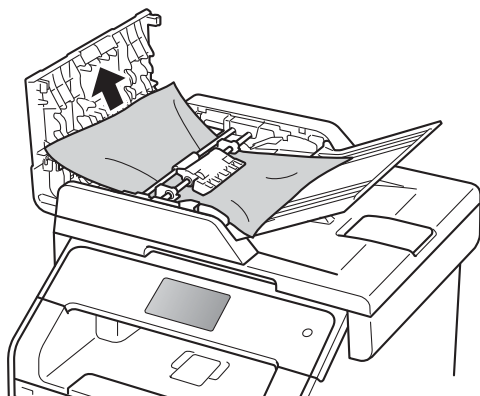

Se il documento si strappa o si lacera, rimuovere tutti i frammenti di carta per evitare futuri inceppamenti.

- 4 Chiudere il coperchio dell'alimentatore ADF.
- 5 Premere .

Documento inceppato sotto al coperchio documenti

- 1 Rimuovere la carta non inceppata dall'alimentatore.
- 2 Sollevare il coperchio documenti.
- 3 Tirare il documento inceppato verso destra.

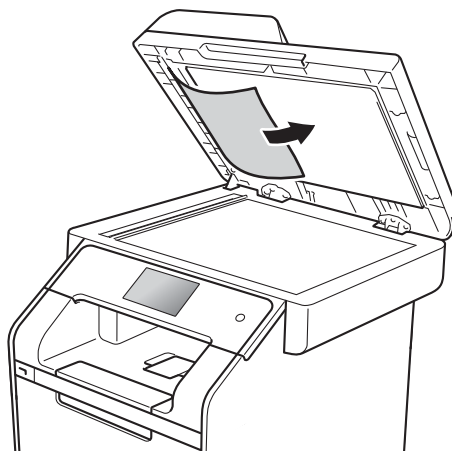



Se il documento si strappa o si lacera, rimuovere tutti i frammenti di carta per evitare futuri inceppamenti.

- 4 Chiudere il coperchio documenti.
- 5 Premere .

Rimozione di documenti di piccole dimensioni inceppati nell'alimentatore automatico di documenti

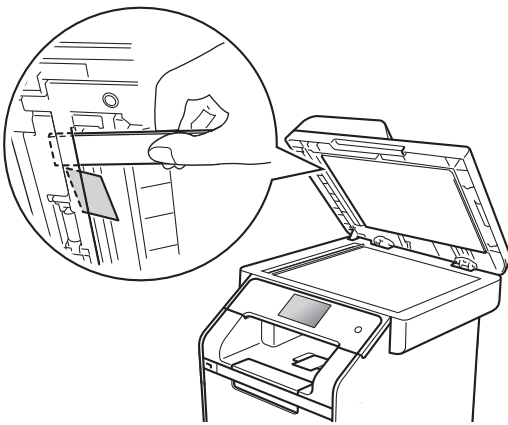
- 1 Sollevare il coperchio documenti.
- 2 Inserire un pezzo di carta rigida, ad esempio un cartoncino, nell'alimentatore ADF per spingere fuori i pezzetti di carta.



- 3 Chiudere il coperchio documenti.
- 4 Premere .

Documento inceppato nel vassoio di uscita

- 1 Rimuovere la carta non inceppata dall'alimentatore.
- 2 Tirare il documento inceppato verso destra.

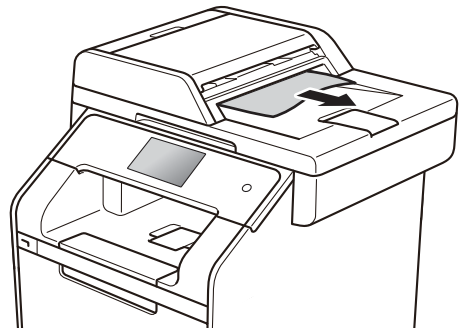

- 3 Premere .

Inceppamenti della carta

Rimuovere sempre la carta rimanente dal vassoio e allineare la risma se si aggiunge della carta. In questo modo, si evita che più fogli vengano prelevati contemporaneamente all'interno della macchina e che la carta si inceppi.

La carta è inceppata nel vassoio multifunzione

Se sul touchscreen viene visualizzato *Vass. MP incepp.*, procedere come segue:

- 1 Rimuovere la carta dal vassoio multifunzione.
- 2 Rimuovere la carta inceppata all'interno e intorno al vassoio multifunzione.

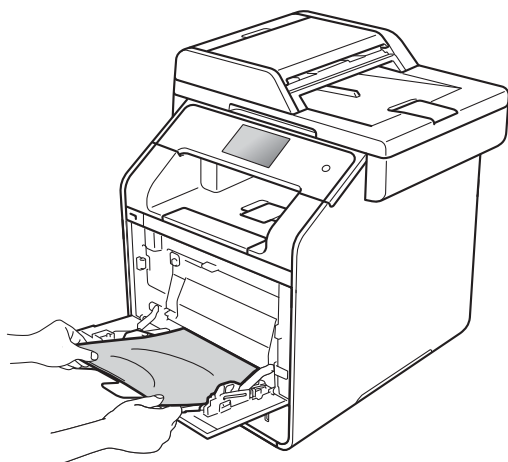

- 3 Smazzare la risma di carta e reinserirla nel vassoio multifunzione.



- 4 Durante il caricamento della carta nel vassoio multifunzione, verificare che la carta rimanga sotto le guide di altezza massima (1) su entrambi i lati del vassoio.

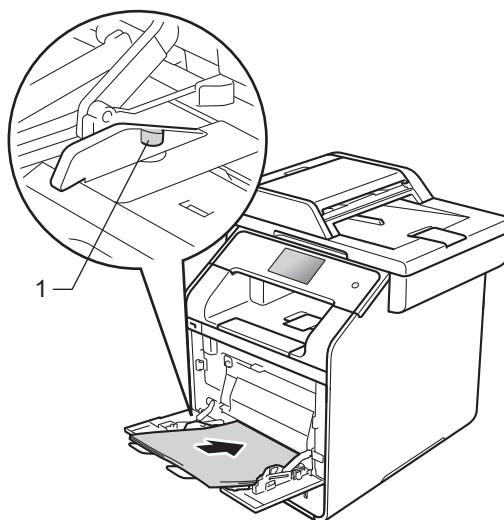

- 5 Premere *Riprova* per riprendere la stampa.

La carta è inceppata nel vassoio carta 1 o 2

Se sul touchscreen viene visualizzato **Inceppamento1 o Vass2 incepp.**, procedere come segue:

- 1 Estrarre completamente il vassoio carta dall'apparecchio.
Per **Inceppamento1**:

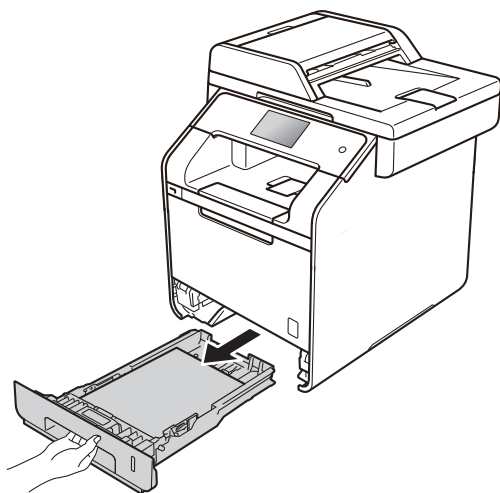

Per **Vass2 incepp.**:

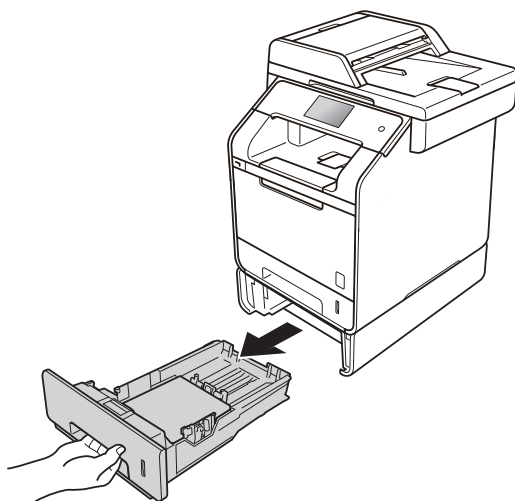

- 2 Utilizzare entrambe le mani per estrarre lentamente la carta inceppata.

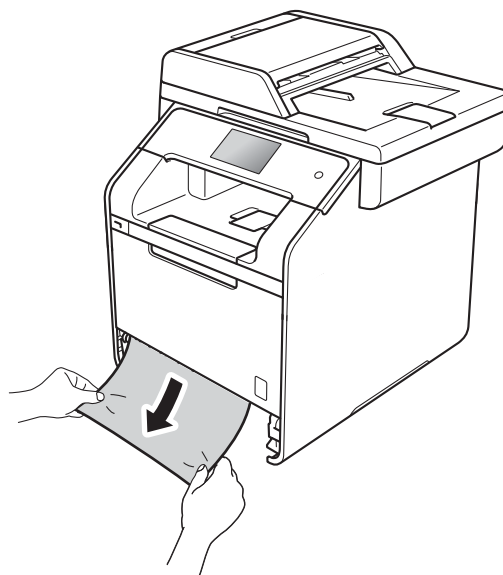

NOTA

Se si estrae la carta inceppata verso il basso, è possibile rimuovere la carta più facilmente.

- 3 Assicurarsi che la carta sia al di sotto della tacca di altezza massima della carta (▼▼▼) del vassoio carta. Tenendo premuta la rispettiva leva blu di sblocco, far scorrere le guide laterali per adattare al formato carta. Assicurarsi che le guide siano inserite nelle apposite fessure.
- 4 Inserire con decisione il vassoio della carta nell'apparecchio.

Carta inceppata nella parte posteriore dell'apparecchio

Se sul touchscreen viene visualizzato *Inceppamento posteriore*, procedere come segue:

- 1 Lasciare acceso l'apparecchio per 10 minuti in modo che la ventola interna raffreddi le parti molto calde.
- 2 Aprire il coperchio posteriore.

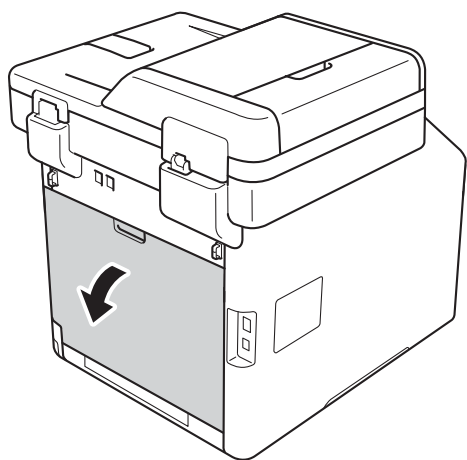

⚠ AVVERTENZA

⚠ SUPERFICIE CALDA

Dopo l'utilizzo della macchina, alcune parti interne risultano bollenti. Attendere che la macchina si raffreddi prima di toccare le parti interne.

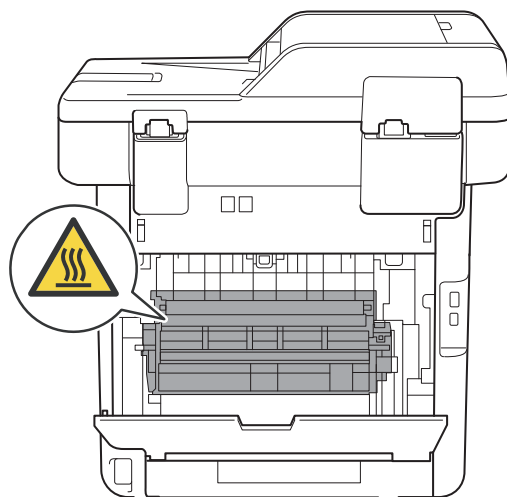

- 3 Abbassare le linguette blu (1) sui lati sinistro e destro per sbloccare il coperchio del fusore (2).

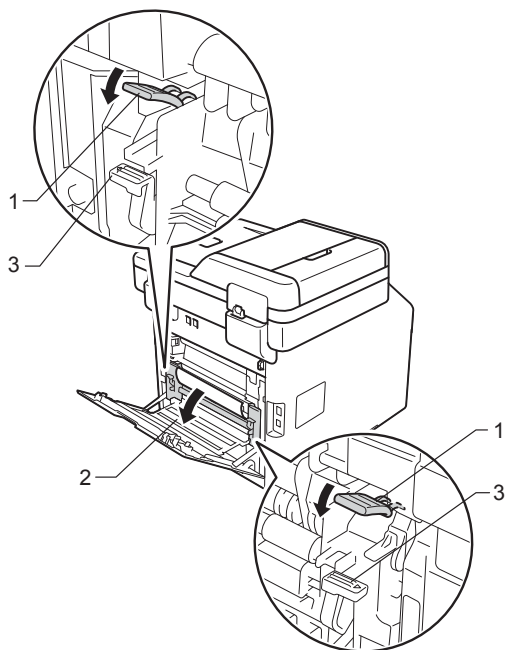

NOTA

Se le leve delle buste (3) nel coperchio posteriore vengono abbassate nella posizione appropriata, sollevarle nella posizione originale prima di abbassare le linguette blu (1).

- 4 Con entrambe le mani estrarre con attenzione la carta inceppata dal gruppo fusore.

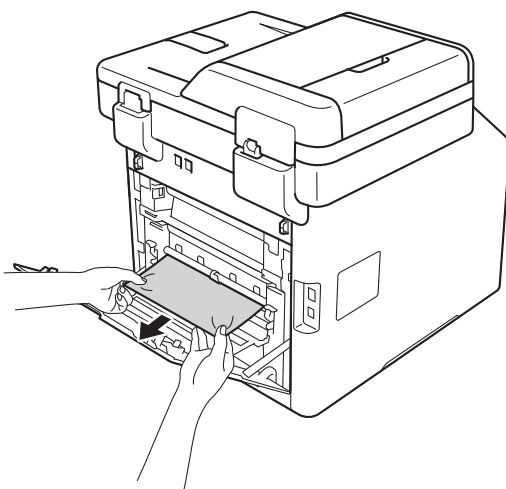

- 5 Chiudere il coperchio del fusore (2).

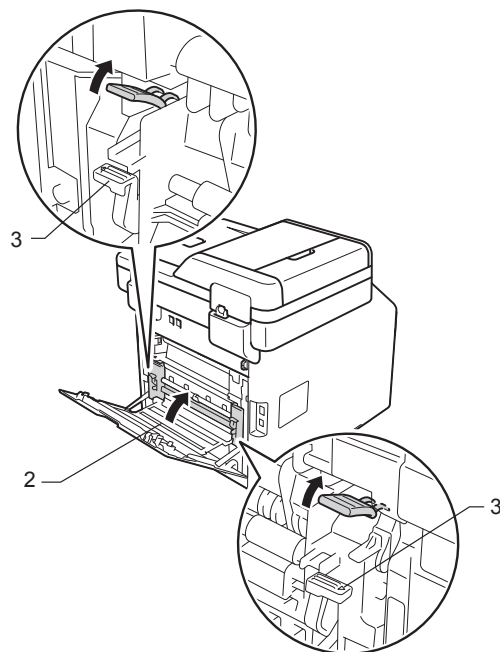

NOTA

Se si stampa sulle buste, abbassare nuovamente le leve delle buste (3) nella posizione appropriata prima di chiudere il coperchio posteriore.

- 6 Chiudere il coperchio posteriore.

Carta inceppata all'interno dell'apparecchio

Se sul touchscreen viene visualizzato *Inceppamento interno*, procedere come segue:

- 1 Premere il pulsante di sblocco del coperchio anteriore e aprire il coperchio anteriore.

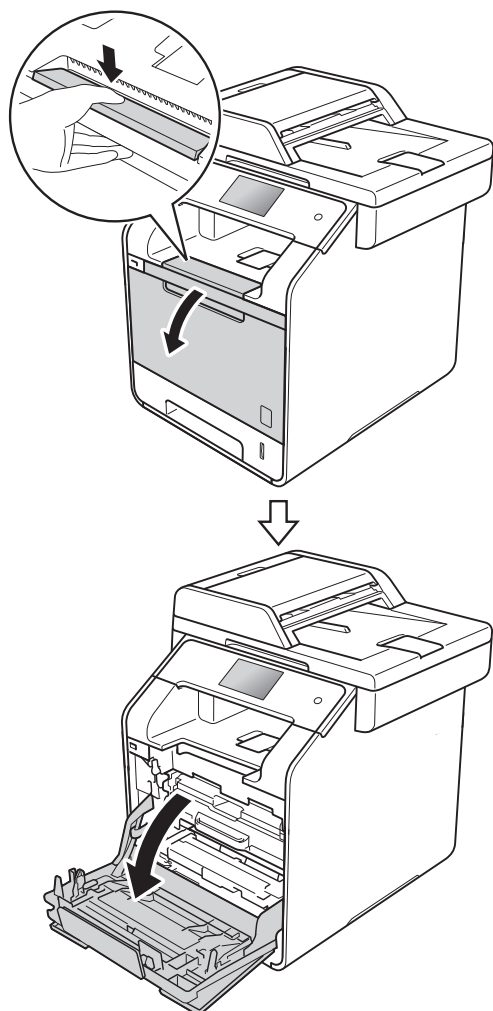

- 2 Afferrare la maniglia blu dell'unità tamburo. Estrarre l'unità tamburo finché non si blocca.

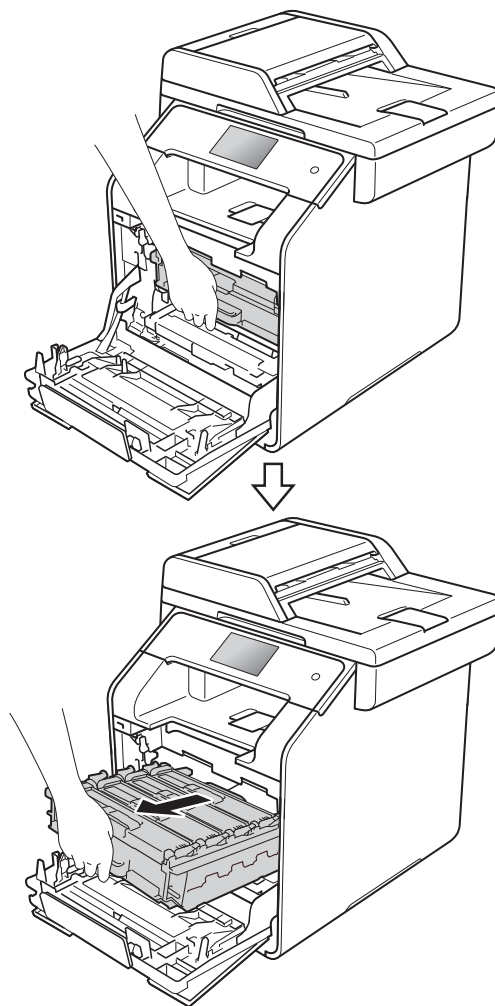

- 3 Ruotare la leva di bloccaggio blu (1), nella parte sinistra della macchina, in senso antiorario verso la posizione di sblocco. Tenendo le maniglie blu dell'unità tamburo, sollevare la parte anteriore dell'unità tamburo e rimuoverla dalla macchina.

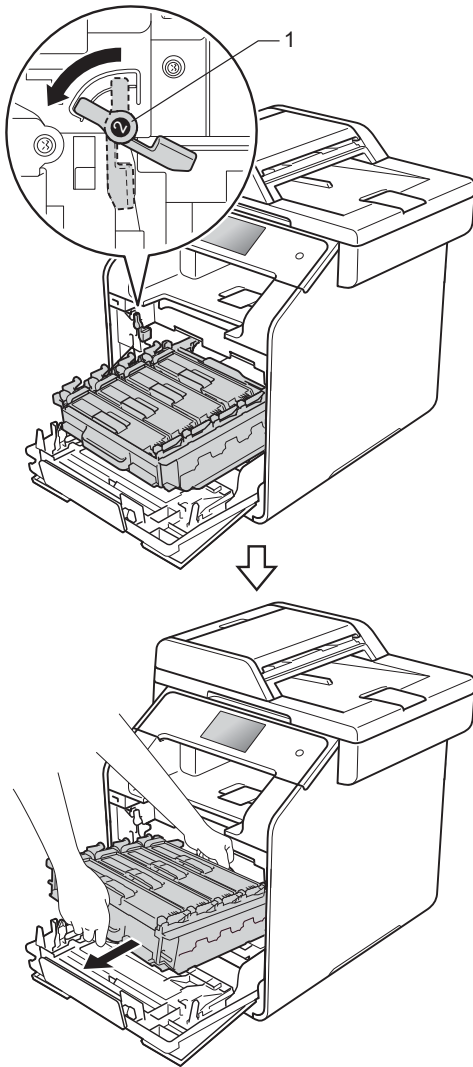

IMPORTANTE

- È consigliabile collocare l'unità tamburo su un foglio di carta nel caso si verificino fuoriuscite di toner.
- Per evitare danni all'apparecchio a causa delle cariche statiche, NON toccare gli elettrodi indicati in figura.

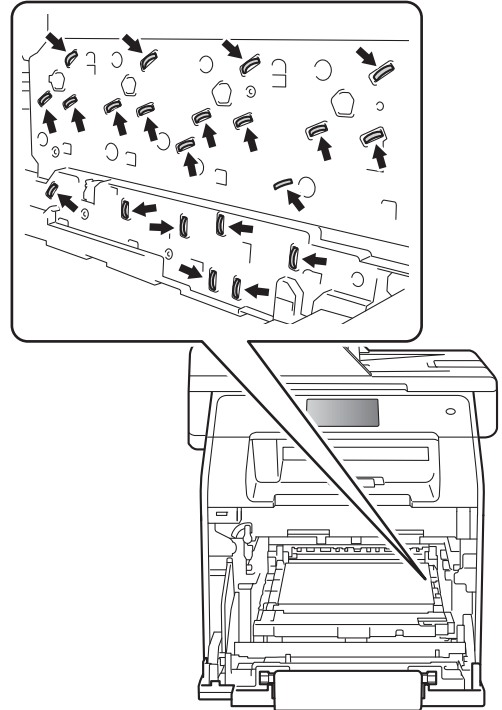

- 4 Estrarre lentamente la carta inceppata.

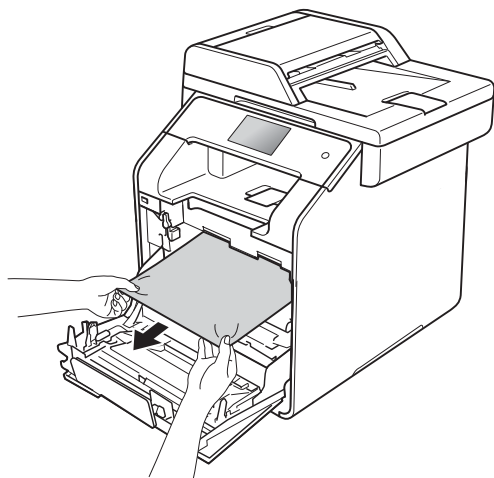

- 5 Verificare che la leva di bloccaggio blu (1) si trovi in posizione di sblocco come mostrato in figura.

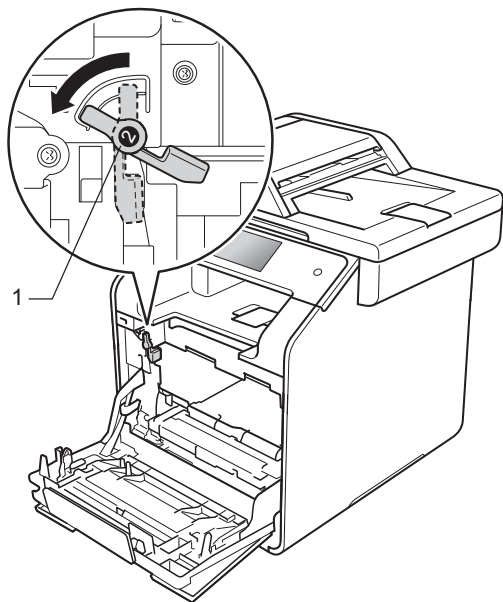

- 6 Far scorrere delicatamente l'unità tamburo nella macchina fino a bloccarla in corrispondenza della leva di bloccaggio blu.

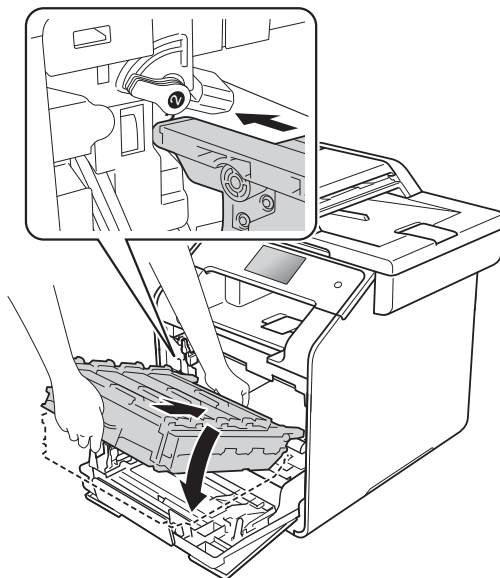

- 7 Ruotare la leva di bloccaggio blu (1) in senso orario verso la posizione di bloccaggio.

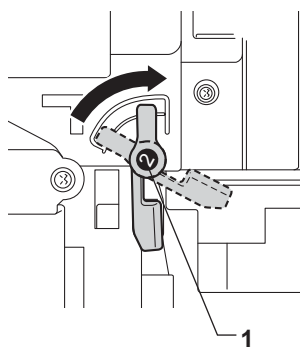

- 8 Spingere l'unità tamburo finché non si blocca.

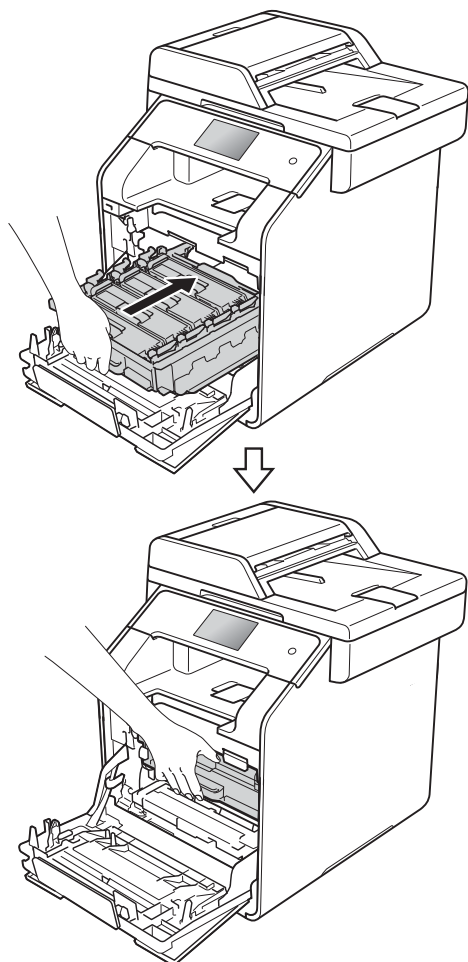

- 9 Chiudere il coperchio anteriore della macchina.

NOTA

Se la macchina viene spenta mentre Inceppamento interno è sul touchscreen, alla riaccensione verranno stampati dati incompleti dal computer. Prima di accendere la macchina, eliminare il lavoro dallo spooler di stampa del computer.

La carta è inceppata sotto il vassoio carta

Se sul touchscreen viene visualizzato incepp. Fronte-retro, procedere come segue:

- 1 Lasciare acceso l'apparecchio per 10 minuti in modo che la ventola interna raffreddi le parti molto calde.
- 2 Estrarre completamente il vassoio carta dall'apparecchio.

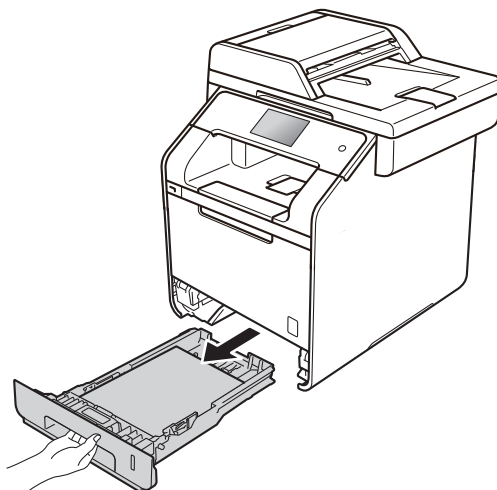

- 3 Assicurarsi che la carta inceppata non rimanga all'interno della macchina.

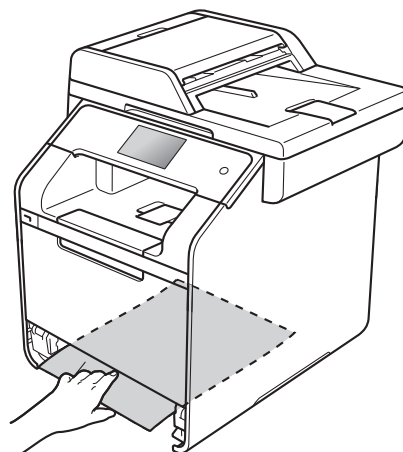

- 4 Se non è presente carta inceppata nell'apparecchio, controllare sotto il vassoio carta.

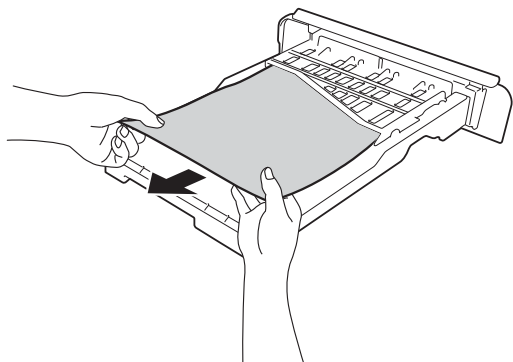

- 5 Se la carta non è inceppata nel vassoio carta, aprire il coperchio posteriore.

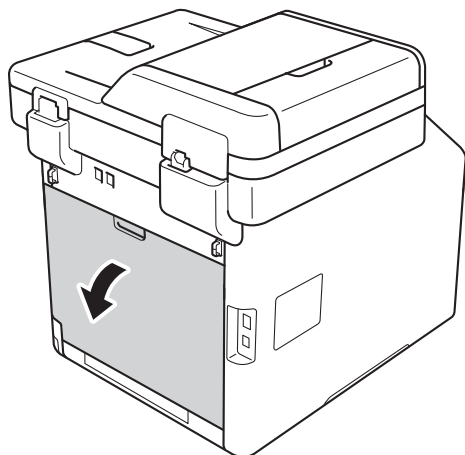

! AVVERTENZA

! SUPERFICIE CALDA

Dopo l'utilizzo della macchina, alcune parti interne risultano bollenti. Attendere che la macchina si raffreddi prima di toccare le parti interne.

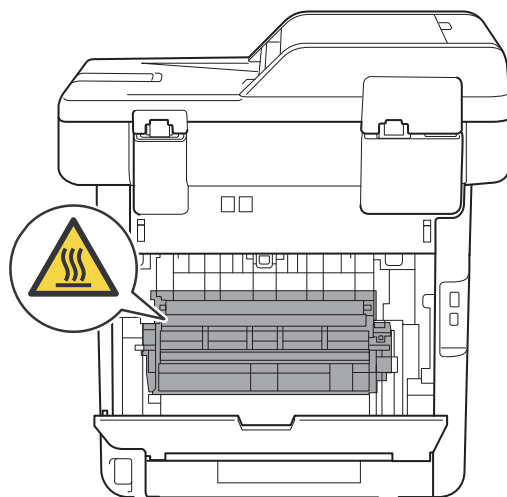

- 6 Con entrambe le mani estrarre con attenzione la carta inceppata dal retro della macchina.

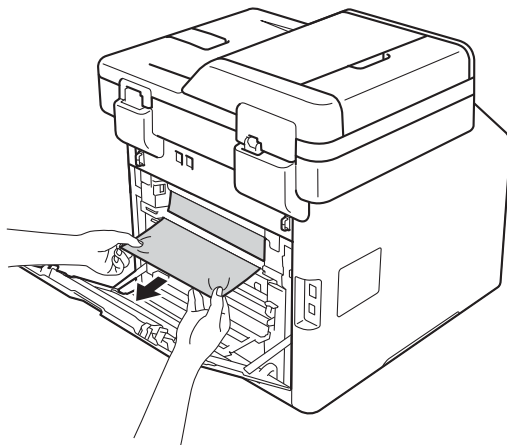



- 7 Chiudere il coperchio posteriore fino a quando non si blocca in posizione chiusa.
- 8 Inserire con decisione il vassoio della carta nell'apparecchio.

Se si hanno difficoltà con l'apparecchio

IMPORTANTE

- Per ottenere assistenza tecnica chiamare il servizio assistenza clienti Brother o il distributore Brother locale.
- Se si pensa ci sia un problema con la macchina, controllare il grafico riportato di seguito e valutare i suggerimenti su come risolvere il problema. È possibile eliminare la maggior parte degli inconvenienti personalmente.
- Se si desidera aiuto, il Brother Solutions Center fornisce le FAQ (domande più frequenti) e i consigli per la risoluzione dei problemi.
Visitare il sito <http://solutions.brother.com/>.

Problemi di stampa

Problema	Suggerimenti
Non viene eseguita la stampa.	<p>Verificare che sia stato installato e scelto il driver stampante corretto.</p> <p>Controllare se sul touchscreen è mostrato un messaggio di errore (vedere <i>Messaggi di errore e manutenzione</i> >> pagina 123).</p> <p>Verificare che la macchina sia online: (Windows® 7 e Windows Server® 2008 R2) Fare clic sul pulsante  (Start) > Dispositivi e stampanti. Fare clic con il pulsante destro del mouse su Brother MFC-XXXX Printer e fare clic su Visualizza stampa in corso. Fare clic su Stampante nella barra dei menu. Verificare che Usa stampante offline scompaia. (Windows Vista® e Windows Server® 2008) Fare clic sul pulsante  (Start) > Pannello di controllo > Hardware e suoni > Stampanti. Fare clic con il pulsante destro del mouse su Brother MFC-XXXX Printer. Verificare che Utilizza la stampante in linea non sia elencato. Se elencato, fare clic su questa opzione per impostare il driver online. (Windows® XP e Windows Server® 2003) Fare clic sul pulsante Start > Stampanti e fax. Fare clic con il pulsante destro del mouse su Brother MFC-XXXX Printer. Verificare che Utilizza la stampante in linea non sia elencato. Se elencato, fare clic su questa opzione per impostare il driver online. (Windows® 8 e Windows Server® 2012) Spostare il mouse nell'angolo in basso a destra del desktop. Quando compare la barra dei menu, fare clic su Impostazioni > Pannello di controllo. Nel gruppo Hardware e suoni (Hardware), fare clic su Dispositivi e stampanti. Fare clic con il tasto destro del mouse su Brother MFC-XXXX Printer > Visualizza stampa in corso. Se compaiono le opzioni del driver della stampante, selezionare il driver della stampante. Fare clic su Stampante nella barra dei menu e verificare che Usa stampante offline non sia selezionato. (Windows Server® 2012 R2) Fare clic su Pannello di controllo nella schermata Start. Nel gruppo Hardware, fare clic su Visualizza dispositivi e stampanti. Fare clic con il tasto destro del mouse su Brother MFC-XXXX Printer > Visualizza stampa in corso. Se compaiono le opzioni del driver della stampante, selezionare il driver della stampante. Fare clic su Stampante nella barra dei menu e verificare che Usa stampante non in linea non sia selezionato.</p> <p>Rivolgersi all'amministratore per verificare le impostazioni del Secure Function Lock.</p>
L'apparecchio non stampa o ha interrotto la stampa.	<p>Premere .</p> <p>L'apparecchio annulla il processo di stampa e lo rimuove dalla memoria. La stampa può risultare incompleta.</p>

Problemi di stampa (Continua)

Problema	Suggerimenti
Le intestazioni o i piè di pagina del documento vengono visualizzati, ma non stampati.	Sulla parte superiore e su quella inferiore è presente un'area sulla quale non è possibile stampare. Regolare i margini superiore e inferiore nel documento in base a questa impostazione (vedere <i>Aree non digitalizzabili e non stampabili</i> >> pagina 30).
L'apparecchio stampa inaspettatamente o stampa materiale privo di senso.	Premere  per annullare le operazioni di stampa. Controllare le impostazioni nell'applicazione per verificare che siano adatte per lavorare con la macchina.
La macchina stampa correttamente le prime pagine, poi vi sono pagine con del testo mancante.	Verificare che le impostazioni di stampa dell'applicazione siano disponibili nel driver stampante della macchina. Il computer non riconosce completamente il segnale della memoria di ingresso della macchina. Assicurarsi di aver collegato correttamente il cavo di interfaccia (>> Guida di installazione rapida).
La macchina non stampa su entrambi i lati del foglio quando l'impostazione del driver stampante è fronte-retro.	Controllare l'impostazione di formato carta nel driver stampante. Selezionare A4 (da 60 a 105 g/m ²).
La macchina non visualizza il menu USB quando all'interfaccia diretta USB è collegata un'unità di memoria flash USB.	Se la macchina è in riposo avanzato, non si riattiva nemmeno se si connette un'unità di memoria flash USB all'interfaccia diretta USB. Premere sul touchscreen per riattivare la macchina.
Non è possibile eseguire la stampa "Layout di pagina".	Verificare che le impostazioni del formato carta nell'applicazione corrispondano a quelle del driver della stampante.
La velocità di stampa è troppo bassa.	Provare a modificare l'impostazione del driver della stampante. La risoluzione più elevata richiede tempi più lunghi per l'elaborazione, l'invio e la stampa dei dati. Se la macchina è in modalità silenziosa, la velocità di stampa sarà più lenta. Controllare l'impostazione della modalità silenziosa (>> Guida per utenti avanzati).
L'apparecchio non stampa da Adobe® Illustrator®.	Provare a ridurre la risoluzione di stampa (>> Guida Software e Rete per l'utente).
La stampa è di qualità scadente	Consultare <i>Miglioramento della qualità di stampa</i> >> pagina 155.

Problemi con l'alimentazione della carta

Problema	Suggerimenti
L'apparecchio non carica la carta.	Se sul touchscreen viene visualizzato un messaggio di Inceppamento carta e i problemi persistono, consultare <i>Messaggi di errore e manutenzione</i> >> pagina 123. Se il vassoio carta è vuoto, caricare una nuova risma di carta nel vassoio carta. Se c'è carta nel vassoio, accertarsi che sia ben allineata. Se la carta è arricciata, appiattirla. A volte è utile rimuovere la carta, capovolgere la risma e reinserirla nel vassoio carta. Controllare la quantità di carta nel vassoio e riprovare. Accertarsi di non aver selezionato Vassoio MU per Origine carta nel driver stampante. Pulire i rulli di presa (vedere <i>Pulizia dei rulli di presa</i> >> pagina 118).
La macchina non alimenta la carta dal vassoio multifunzione.	Accertarsi di aver selezionato Vassoio MU nel driver stampante. Smazzare bene la carta e reinserirla nel vassoio.

Problemi con l'alimentazione della carta (Continua)

Problema	Suggerimenti
Come si esegue la stampa delle buste?	Caricare tre buste per volta nel vassoio multifunzione. L'applicazione deve essere impostata per stampare con le dimensioni della busta in uso. Di solito l'operazione viene eseguita nel menu di impostazione della pagina o del documento dell'applicazione (per ulteriori informazioni, consultare il manuale dell'applicazione).

Stampa dei fax ricevuti

Problema	Suggerimenti
<ul style="list-style-type: none"> ■ Stampa sovrapposta ■ Strisce orizzontali ■ La parte superiore e inferiore delle frasi è tagliata ■ Righe mancanti 	Di solito dipende da problemi sulla linea telefonica. Effettuare una copia; Se la copia appare regolare, probabilmente il problema sta nella linea telefonica disturbata da interferenze o scariche statiche. Chiedere al mittente di rispedire il fax.
Linee nere verticali sui fax ricevuti	<p>I fili corona per la stampa potrebbero essere sporchi. Pulire i fili corona sull'unità tamburo (vedere <i>Pulizia dei fili corona</i> >> pagina 109).</p> <p>È possibile che lo scanner dell'apparecchio che ha inviato il fax sia sporco. Chiedere all'utente che ha inviato il fax di eseguire una copia per vedere se il problema riguarda il suo apparecchio. Provare a farsi inviare un fax da un altro apparecchio fax.</p>
I fax ricevuti sono divisi in più pagine o presentano pagine bianche.	<p>I margini sinistro e destro sono tagliati oppure una singola pagina viene stampata su due pagine (vedere <i>Formato carta</i> >> pagina 31).</p> <p>Attivare la funzione di riduzione automatica (>> Guida per utenti avanzati).</p>

Linea telefonica o collegamenti

Problema	Suggerimenti
La Composizione non funziona. (Assenza del segnale di composizione)	<p>Controllare tutti i cavi e i collegamenti. Verificare che il cavo della linea telefonica sia collegato direttamente alla presa telefonica a muro e alla presa LINE della macchina.</p> <p>Modificare l'impostazione <i>Toni/Impulsi</i> (>> Guida per utenti avanzati).</p> <p>Se all'apparecchio è stato collegato un telefono esterno, inviare manualmente un fax sollevando il ricevitore del telefono esterno e componendo il numero con il telefono esterno. Attendere i toni di ricezione fax prima di premere <i>Inizio fax</i>.</p> <p>Se in segnale di composizione è assente, collegare un telefono e un cavo telefonico funzionanti collaudati direttamente alla presa telefonica a muro principale. Quindi sollevare il ricevitore del telefono esterno e ascoltare il segnale di composizione. Se il segnale di composizione è ancora assente, rivolgersi alla compagnia telefonica per controllare la linea e la presa a muro.</p>
L'apparecchio non risponde alle chiamate in arrivo.	<p>Controllare che l'apparecchio si trovi nella modalità di ricezione corretta secondo l'impostazione effettuata (vedere <i>Impostazioni Modalità di ricezione</i> >> pagina 47).</p> <p>Controllare che sia presente il segnale di linea. Se possibile, controllare che la ricezione dell'apparecchio funzioni correttamente formulando il numero. Se il proprio apparecchio non riceve la chiamata, verificare il collegamento del cavo telefonico. Se l'apparecchio non squilla, rivolgersi alla società telefonica per richiedere una verifica della linea.</p>

Ricezione fax

Problema	Suggerimenti
Impossibile ricevere un fax.	<p>Controllare tutti i cavi e i collegamenti. Verificare che il cavo della linea telefonica sia inserito direttamente alla presa telefonica a muro e alla presa LINE della macchina. Se si sottoscrive un servizio DSL o VoIP, contattare il proprio fornitore di servizi per ricevere le istruzioni sulla connessione.</p>
	<p>Controllare che l'apparecchio si trovi nella modalità di ricezione corretta. Viene stabilita dai dispositivi esterni e dai servizi telefonici offerti agli abbonati disponibili sulla stessa linea dell'apparecchio Brother (vedere <i>Impostazioni Modalità di ricezione</i> ►► pagina 47).</p> <ul style="list-style-type: none"> ■ Se si dispone di una linea fax dedicata e si desidera che l'apparecchio Brother risponda automaticamente a tutti i fax in arrivo, selezionare la modalità <i>Fax</i>. ■ Se il proprio apparecchio Brother condivide una linea con una segreteria telefonica esterna, selezionare la modalità <i>Tel./Segr. Est.</i>. In modalità <i>Tel./Segr. Est.</i>, l'apparecchio Brother riceverà automaticamente i fax in arrivo e i chiamanti saranno in grado di lasciare un messaggio sulla segreteria telefonica. ■ Se il proprio apparecchio Brother condivide una linea con altri telefoni e si desidera che risponda automaticamente a tutti i fax in arrivo, selezionare la modalità <i>Fax/Tel</i>. In modalità <i>Fax/Tel</i>, la macchina Brother riceverà automaticamente i fax e produrrà uno speciale doppio squillo per avvisare l'utente che occorre rispondere alle chiamate vocali. ■ Se non si desidera che l'apparecchio Brother risponda automaticamente ai fax in arrivo, selezionare la modalità <i>Manuale</i>. In modalità <i>Manuale</i>, è necessario rispondere a tutte le chiamate in arrivo e attivare l'apparecchio per la ricezione dei fax.
	<p>Un altro dispositivo o servizio nella propria posizione potrebbe rispondere alla chiamata prima dell'apparecchio Brother. Per testare, ridurre il numero di squilli:</p> <ul style="list-style-type: none"> ■ Se la modalità di risposta è impostata su <i>Fax</i> o su <i>Fax/Tel</i>, ridurre il numero di squilli a 1 squillo (vedere <i>Ritardo dello squillo</i> ►► pagina 47). ■ Se la modalità di risposta è impostata su <i>Tel./Segr. Est.</i>, ridurre a due il numero di squilli programmati sulla segreteria telefonica. ■ Se la modalità di risposta è impostata su <i>Manuale</i>, NON regolare il numero di squilli.
	<p>Farsi inviare un fax di prova:</p> <ul style="list-style-type: none"> ■ Se il fax di prova viene ricevuto correttamente, l'apparecchio funziona in modo appropriato. Ricordare di riportare il numero di squilli o la segreteria telefonica all'impostazione originale. Se dopo il ripristino del numero di squilli si verificano dei problemi di ricezione, una persona, un dispositivo o un servizio offerto agli abbonati sta rispondendo alla chiamata fax prima dell'apparecchio. ■ Se il fax non è stato ricevuto, un altro dispositivo o servizio offerto agli abbonati potrebbe interferire con la ricezione del fax oppure potrebbe essersi verificato un problema con la linea fax.

Ricezione fax (Continua)

Problema	Suggerimenti
Impossibile ricevere un fax. (segue)	<p>Se si sta utilizzando una segreteria telefonica (modalità <i>Tel./Segr. Est.</i>) sulla stessa linea dell'apparecchio Brother, accertarsi che la segreteria telefonica sia stata impostata correttamente (vedere <i>Connessione ad una TAD esterna</i> >> pagina 55).</p> <ol style="list-style-type: none"> 1 Connettere la TAD esterna come mostrato nella figura, vedere pagina 55. 2 Impostare la segreteria telefonica in modo che risponda entro uno o due squilli. 3 Registrare il messaggio in uscita sulla segreteria telefonica. <ul style="list-style-type: none"> ■ Registrare cinque secondi di silenzio all'inizio del messaggio in uscita. ■ Limitare la durata del messaggio a 20 secondi. ■ Terminare il messaggio in uscita con il Codice di attivazione remota per l'invio manuale dei fax. Ad esempio: "Dopo il segnale acustico, lasciare un messaggio o premere *51 e Avvio per inviare un fax". 4 Impostare la segreteria telefonica in modo che risponda alle chiamate. 5 Impostare la Modalità di ricezione dell'apparecchio Brother su <i>Tel./Segr. Est.</i> (vedere <i>Selezione della modalità Ricezione</i> >> pagina 44). <p>Accertarsi che la funzione Riconoscimento fax della macchina Brother sia stata attivata. Riconoscimento fax è una funzione che consente di ricevere un fax se si risponde ad una chiamata da un telefono in derivazione o da un telefono esterno (vedere <i>Riconoscimento fax</i> >> pagina 48).</p> <p>Se si verificano frequenti errori di trasmissione con possibili interferenze sulla linea telefonica, cercare di modificare l'impostazione della Compatibilità su Base (per VoIP) (vedere <i>Interferenza sulla linea telefonica / VoIP</i> >> pagina 154).</p> <p>Rivolgersi all'amministratore per verificare le impostazioni del Secure Function Lock.</p>

Invio di un fax

Problema	Suggerimenti
Impossibile inviare un fax.	<p>Controllare tutti i cavi e i collegamenti. Verificare che il cavo della linea telefonica sia collegato direttamente alla presa telefonica a muro e alla presa LINE della macchina.</p> <p>Accertarsi di avere premuto <i>Fax</i> e che la macchina sia in modalità Fax (vedere <i>Come inviare un fax</i> >> pagina 41).</p> <p>Stampare il rapporto di verifica della trasmissione e controllare la presenza di errori (>> Guida per utenti avanzati).</p> <p>Rivolgersi all'amministratore per verificare le impostazioni del Secure Function Lock.</p> <p>Chiedere al destinatario di verificare che l'apparecchio ricevente abbia carta disponibile.</p>
La trasmissione è di qualità scadente.	<p>Provare a modificare la risoluzione in <i>Fine</i> o <i>S.Fine</i>. Produrre una copia per controllare il funzionamento dello scanner dell'apparecchio. Se la qualità della copia non è buona, pulire lo scanner (vedere <i>Pulizia del piano dello scanner</i> >> pagina 104).</p>

Invio di un fax (Continua)

Problema	Suggerimenti
Sul Rapporto di verifica della trasmissione viene visualizzato RISULT:ERRORE .	<p>Si tratta probabilmente di disturbi temporanei o di energia statica sulla linea. Riprovare ad inviare il fax. Se durante l'invio di un messaggio PC-FAX la macchina stampa RISULT:ERRORE sul Rapporto di verifica della trasmissione, significa che l'apparecchio ha esaurito la memoria. Per liberare memoria è possibile disattivare la funzione di memorizzazione fax (➤➤ Guida per utenti avanzati), stampare i messaggi fax in memoria (➤➤ Guida per utenti avanzati) o eliminare un fax differito (➤➤ Guida per utenti avanzati). Se il problema persiste, contattare la società telefonica per fare verificare la linea.</p> <p>Se si verificano frequenti errori di trasmissione con possibili interferenze sulla linea telefonica, cercare di modificare l'impostazione della Compatibilità su Base (per VoIP) (vedere <i>Interferenza sulla linea telefonica / VoIP</i> ➤➤ pagina 154).</p>
I fax inviati sono bianchi.	Accertarsi di stare caricando il documento in modo corretto. Posizionare il documento <i>rivolto verso l'alto</i> quando si utilizza l'ADF. Posizionare il documento <i>rivolto verso il basso</i> quando si utilizza il piano dello scanner (vedere <i>Caricamento di documenti</i> ➤➤ pagina 39).
Righe verticali nere sui fax inviati.	Le linee nere verticali presenti sui fax inviati sono generalmente provocate dalla presenza di sporco o liquido di correzione sulla striscia di vetro (vedere <i>Pulizia del piano dello scanner</i> ➤➤ pagina 104).

Gestione delle chiamate in arrivo

Problema	Suggerimenti
L'apparecchio 'riceve' un segnale di chiamata CNG.	Se è stata attivata la funzione Riconoscimento fax, l'apparecchio è più sensibile ai suoni. L'apparecchio potrebbe erroneamente interpretare certe voci o musiche sulla linea come un apparecchio fax che chiama e rispondervi con dei segnali di ricezione fax. Disattivare l'apparecchio premendo  . Provare a risolvere il problema disattivando la funzione di Riconoscimento fax (vedere <i>Riconoscimento fax</i> ➤➤ pagina 48).
Trasferimento di una chiamata fax all'apparecchio.	<p>Se si risponde da un telefono esterno o di derivazione, digitare il codice di attivazione remota (l'impostazione predefinita è *51).</p> <p>Attendere che l'apparecchio rilevi la chiamata e riagganciare il ricevitore.</p>
Funzioni personalizzate su una linea singola.	<p>Se si hanno Avviso di chiamata, Avviso di chiamata/Identificativo, Identificativo, Cassetta vocale, Segreteria telefonica, Sistema di allarme o qualsiasi altra funzione personalizzata su una singola linea telefonica in comune con l'apparecchio, potrebbero esserci problemi nell'invio o nella ricezione dei fax.</p> <p>Ad esempio: se si sottoscrive un servizio di Avviso di chiamata o altro tipo di servizio personalizzato e il segnale arriva attraverso la linea mentre l'apparecchio sta inviando o ricevendo un fax, il segnale potrebbe temporaneamente interrompere o disturbare l'invio di fax. La funzione ECM (Modalità correzione errore) della Brother dovrebbe aiutare a risolvere questo problema. Questa situazione è da mettere in relazione al sistema degli impianti telefonici ed è comune a tutti i dispositivi che inviano e ricevono informazioni su una linea singola condivisa utilizzando funzioni personalizzate. Se per esigenze professionali è d'importanza cruciale evitare anche una minima interruzione, si raccomanda di avere una linea telefonica separata senza funzioni personalizzate.</p>

Difficoltà di copia

Problema	Suggerimenti
Non è possibile eseguire una copia.	Accertarsi di avere premuto Copia e che la macchina sia in modalità Copia (vedere <i>Come eseguire le copie</i> ►► pagina 62). Rivolgersi all'amministratore per verificare le impostazioni del Secure Function Lock.
Sulle copie appare una linea nera verticale.	Le linee nere verticali sulle copie sono generalmente provocate dalla presenza di sporco o liquido di correzione sul piano dello scanner, oppure dai fili corona sporchi. Pulire il piano dello scanner e il piano dello scanner e anche la pellicola bianca e la superficie bianca in plastica soprastanti (vedere <i>Pulizia del piano dello scanner</i> ►► pagina 104 e <i>Pulizia dei fili corona</i> ►► pagina 109).
Le copie sono bianche.	Accertarsi di stare caricando il documento in modo corretto (vedere <i>Uso dell'alimentatore automatico documenti (ADF)</i> ►► pagina 39 o <i>Uso del piano dello scanner</i> ►► pagina 40).

Problemi di scansione

Problema	Suggerimenti
Compaiono errori TWAIN o WIA quando si avvia la scansione. (Windows®)	Assicurarsi che il driver TWAIN o WIA Brother sia selezionato come sorgente primaria nell'applicazione di scansione. Ad esempio, in Nuance™ PaperPort™ 12SE, fare clic su Desktop > Impostazioni di digitalizzazione > Seleziona... per scegliere il driver Brother TWAIN/WIA.
Compaiono errori TWAIN o ICA quando si avvia la scansione. (Macintosh)	Assicurarsi che il driver TWAIN Brother sia selezionato come sorgente primaria. In PageManager, fare clic su File > Seleziona origine e scegliere il driver Brother TWAIN. Il Macintosh può inoltre effettuare la scansione di documenti con il driver per scanner ICA (►► Guida Software e Rete per l'utente).
OCR non funziona.	Cercare di aumentare la risoluzione di scansione. (Macintosh) Presto! PageManager deve essere scaricato e installato prima dell'uso. Per ulteriori informazioni, consultare <i>Accesso al servizio di assistenza Brother (Macintosh)</i> ►► pagina 5.
La scansione in rete non funziona.	vedere <i>Problemi con la rete</i> ►► pagina 152.
Non è possibile eseguire una scansione.	Rivolgersi all'amministratore per verificare le impostazioni del Secure Function Lock.





Problemi di software

Problema	Suggerimenti
Non è possibile installare il software o stampare.	(solo Windows®) Eseguire il programma Ripristina MFL-Pro Suite sul CD-ROM. Questo programma ripara e reinstalla il software.

Problemi con la rete

Problema	Suggerimenti
Non è possibile stampare ed eseguire scansioni su una rete dopo aver completato l'installazione del software.	Quando viene visualizzata la schermata <i>Impossibile stampare sulla stampante di rete.</i> , seguire le istruzioni indicate sullo schermo. Se il problema persiste, >> Guida Software e Rete per l'utente.
La funzione di scansione in rete non funziona.	(Windows® e Macintosh) La funzione di scansione della rete potrebbe non funzionare a causa delle impostazioni firewall. Modificare o disabilitare le funzioni firewall. È necessario impostare il software firewall o di protezione di terze parti per consentire la scansione in rete. Per aggiungere la porta 54925 per la scansione in rete, immettere le informazioni di seguito: <ul style="list-style-type: none"> ■ In Nome: immettere un'eventuale descrizione, ad esempio Brother NetScan. ■ In Numero porta: immettere 54925. ■ In Protocollo: verificare che UDP sia selezionato. Consultare il manuale di istruzioni in dotazione con il software firewall o di protezione di terze parti, oppure rivolgersi al produttore del software. Per ulteriori informazioni, è possibile leggere le FAQ e i suggerimenti per la risoluzione dei problemi sul sito Web http://solutions.brother.com/ . (Macintosh) Selezionare nuovamente la macchina nella finestra Device Selector dal menu pop-up Modello nella schermata principale di ControlCenter2 .
La funzione Ricezione PC-FAX in rete non funziona.	(solo Windows®) È necessario configurare il software firewall o di protezione di terze parti per consentire la ricezione PC-FAX. Per aggiungere la porta 54926 per la ricezione PC-FAX in rete, immettere le informazioni qui di seguito: <ul style="list-style-type: none"> ■ In Nome: immettere un'eventuale descrizione, ad esempio Brother PC-FAX Rx. ■ In Numero porta: immettere 54926. ■ In Protocollo: verificare che UDP sia selezionato. Consultare il manuale di istruzioni in dotazione con il software firewall o di protezione di terze parti, oppure rivolgersi al produttore del software. Per ulteriori informazioni, leggere le FAQ e i suggerimenti per la risoluzione dei problemi sul sito Web http://solutions.brother.com/ .
Non è possibile installare il software Brother.	(Windows®) Se durante l'installazione compare l'avviso del software di protezione sullo schermo del computer, modificare le impostazioni del software di protezione per consentire al programma di impostazione Brother o ad altri programmi di funzionare. (Macintosh) Se si utilizza una funzione firewall del software anti-spyware o antivirus, disattivarla temporaneamente, quindi installare il software Brother.
Impossibile collegarsi alla rete senza fili.	Esaminare il problema utilizzando Rapporto WLAN . Premere  , Tutte le imp., Stamp. rapporto, Rapporto WLAN quindi premere OK (>> Guida Software e Rete per l'utente).

Altre difficoltà



Problema	Suggerimenti
L'apparecchio non si accende.	<p>Condizioni sfavorevoli sulla connessione elettrica (come ad esempio fulmini o un picco temporaneo di tensione) possono aver azionato i meccanismi di sicurezza interni alla macchina. Premere e tenere premuto  per disattivare la macchina e scollegare il cavo di alimentazione. Attendere per dieci minuti, quindi collegare il cavo di alimentazione e premere  per accendere la macchina.</p> <p>Se il problema persiste e se si utilizza un interruttore di corrente, disconnetterlo per verificare che non sia la causa del problema. Inserire il cavo di alimentazione della macchina direttamente in un'altra presa elettrica sicuramente funzionante. Se il problema persiste, provare a utilizzare un diverso cavo di alimentazione.</p>
L'apparecchio non riesce a stampare dati EPS che includono dati binari con il driver della stampante BR-Script3.	<p>(Windows®) Per stampare i dati EPS, procedere nel modo seguente:</p> <p>1 Windows® 7 e Windows Server® 2008 R2: Fare clic sul pulsante  (Start) > Dispositivi e stampanti.</p> <p>Windows Vista® e Windows Server® 2008: Fare clic sul pulsante  (Start) > Pannello di controllo > Hardware e suoni > Stampanti.</p> <p>Windows® XP e Windows Server® 2003: Fare clic sul pulsante Start > Stampanti e fax.</p> <p>(Windows® 8 e Windows Server® 2012: Spostare il mouse nell'angolo in basso a destra del desktop. Quando compare la barra dei menu, fare clic su Impostazioni > Pannello di controllo. Nel gruppo Hardware e suoni¹, fare clic su Dispositivi e stampanti.</p> <p>Windows Server® 2012 R2: Fare clic su Pannello di controllo sulla schermata Start. Nel gruppo Hardware, fare clic su Visualizza dispositivi e stampanti.</p> <p>2 Fare clic con il pulsante destro del mouse sull'icona Brother MFC-XXXX BR-Script3 e selezionare Proprietà stampante.²</p> <p>3 Dalla scheda Impostazioni dispositivo, scegliere TBCP (Tagged Binary Communication Protocol, protocollo di comunicazione binario tagged) in Protocollo di output.</p> <p>(Macintosh) Se la macchina è collegata a un computer con un'interfaccia USB non è possibile stampare dati EPS che includono dati binari. È possibile stampare i dati EPS sulla macchina attraverso una rete. Per installare il driver stampante BR-Script3 in rete, visitare il Brother Solutions Center all'indirizzo http://solutions.brother.com/.</p>

¹ Windows Server® 2012 e Windows Server® 2012 R2: **Hardware**.

² Windows® XP, Windows Vista®, Windows Server® 2003 e Windows Server® 2008: **Proprietà**.



Impostazione rilevazione segnale libero

Quando si invia un fax automaticamente, l'apparecchio attende per un tempo predefinito prima di comporre il numero. Modificando l'impostazione del segnale libero su **Rilevazione** è possibile far in modo che l'apparecchio componga il numero nel momento in cui rilevi il segnale. Con questa impostazione si impiega meno tempo quando si invia un fax a diversi numeri. Se si modifica l'impostazione e si verificano dei problemi con la composizione dei numeri, tornare all'impostazione predefinita **No rilevazione**.

- 1 Premere .
- 2 Premere **Tutte le imp..**
- 3 Scorrere rapidamente verso l'alto o verso il basso, oppure premere **▲** o **▼** per visualizzare **Imp.iniziale**.
- 4 Premere **Imp.iniziale**.
- 5 Scorrere rapidamente verso l'alto o verso il basso, oppure premere **▲** o **▼** per visualizzare **Linea libera**.
- 6 Premere **Linea libera**.
- 7 Premere **Rilevazione** o **No rilevazione**.
- 8 Premere .

Interferenza sulla linea telefonica / VoIP

Se si hanno problemi nell'invio o nella ricezione di un fax a causa di possibili interferenze sulla linea telefonica, si consiglia di regolare l'Equalizzazione affinché sia compatibile con la linea telefonica per ridurre la velocità del modem per le operazioni di trasmissione fax.

- 1 Premere .
- 2 Premere **Tutte le imp..**
- 3 Scorrere rapidamente verso l'alto o verso il basso, oppure premere **▲** o **▼** per visualizzare **Imp.iniziale**.
- 4 Premere **Imp.iniziale**.
- 5 Scorrere rapidamente verso l'alto o verso il basso, oppure premere **▲** o **▼** per visualizzare **Compatibilità**.
- 6 Premere **Compatibilità**.
- 7 Premere **Alta**, **Normale** o **Base** (per VoIP).
 - **Base** (per VoIP) riduce la velocità del modem a 9.600 bps e disattiva la funzione ECM (Modalità correzione errore). A meno che le interferenze non siano un problema ricorrente sulla linea telefonica in uso, è preferibile utilizzare questa impostazione solo quando necessario. Per migliorare la compatibilità con la maggior parte dei servizi VoIP, Brother consiglia di modificare l'impostazione della compatibilità in **Base** (per VoIP).
 - **Normale** imposta la velocità del modem a 14400 bps.
 - **Alta** imposta la velocità del modem a 33600 bps.
- 8 Premere .

NOTA

VoIP (Voice over IP) è un tipo di sistema di telefonia che utilizza una connessione Internet, invece di una linea telefonica tradizionale.

Miglioramento della qualità di stampa

Se si riscontra un problema di qualità di stampa, stampare prima una pagina di prova ( , Tutte le imp., Stampante, Opzioni di stampa, Test di stampa). Se la copia prodotta è di buona qualità, probabilmente il problema riscontrato non dipende dall'apparecchio. Controllare i collegamenti del cavo di interfaccia o provare a stampare un altro documento. Se la copia prodotta o la pagina di prova emessa dall'apparecchio presenta un problema di qualità, verificare prima di tutto i seguenti passaggi. Quindi, se si hanno ancora problemi di qualità, controllare il grafico sotto e seguire le raccomandazioni.

NOTA



Brother consiglia di non utilizzare cartucce diverse dalle originali Brother e di non rigenerare le cartucce vuote con toner proveniente da altre fonti.

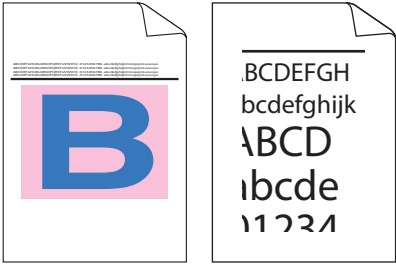
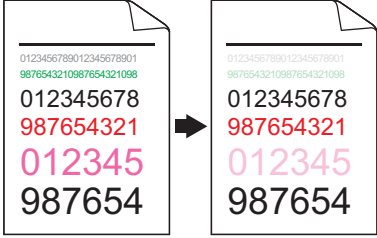

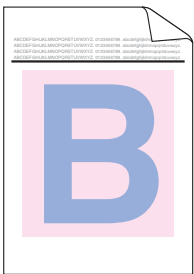
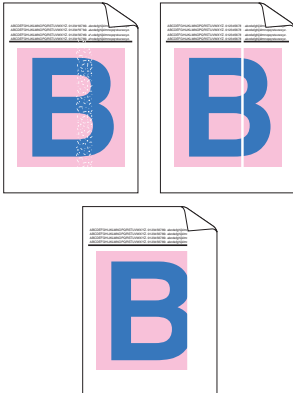
- 1 Per ottenere la qualità migliore, suggeriamo di utilizzare la carta consigliata. Verificare di utilizzare carta che soddisfi le specifiche (vedere *Carta e altri supporti di stampa accettati* >> pagina 34).
- 2 Verificare che l'unità tamburo e le cartucce toner siano installati correttamente.

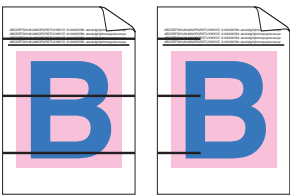

Esempi di qualità scadente	Suggerimenti
 <p>Le pagine stampate sono compresse, compaiono strisce orizzontali o i caratteri nei margini superiore, inferiore, destro o sinistro sono tagliati</p>	<ul style="list-style-type: none"> ■ Regolare i margini di stampa sull'applicazione e ristampare il documento.
 <p>Le lettere colorate e quelle sottili nel documento originale non sono chiare nella copia</p>	<ul style="list-style-type: none"> ■ Scegliere Testo o Ricevuta nell'impostazione di qualità della copia (>> Guida per utenti avanzati). ■ Regolare l'intensità e il contrasto (>> Guida per utenti avanzati).

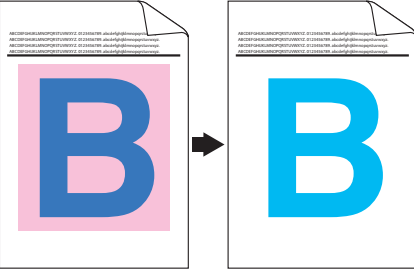
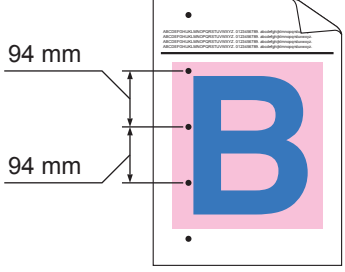
Esempi di qualità scadente	Suggerimenti
 <p data-bbox="127 585 511 643">I colori sono sbiaditi o poco nitidi sull'intera pagina</p>	<ul style="list-style-type: none"> <li data-bbox="552 266 1207 353">■ Eseguire la calibrazione tramite il pannello dei comandi o il driver stampante (vedere <i>Calibrazione del colore</i> >> pagina 119). <li data-bbox="552 363 1207 421">■ Regolare l'intensità e il contrasto della copia in esecuzione (>> Guida per utenti avanzati). <li data-bbox="552 430 1207 488">■ Accertarsi che la modalità di risparmio toner sia disattivata sul touchscreen o del driver stampante. <li data-bbox="552 498 1207 585">■ Verificare che le impostazioni del tipo di supporto nel driver corrisponda al tipo di carta utilizzato (vedere <i>Carta e altri supporti di stampa accettati</i> >> pagina 34). <li data-bbox="552 595 1207 633">■ Scuotere delicatamente tutte e quattro le cartucce toner. <li data-bbox="552 643 1207 739">■ Pulire le aperture dello scanner laser con un panno soffice asciutto e privo di lanugine (vedere <i>Pulizia delle aperture dello scanner laser</i> >> pagina 105).
 <p data-bbox="148 1199 488 1248">Linee o strisce bianche verticalmente lungo la pagina</p>	<ul style="list-style-type: none"> <li data-bbox="552 749 1207 836">■ Pulire le aperture dello scanner laser con un panno soffice asciutto e privo di lanugine (vedere <i>Pulizia delle aperture dello scanner laser</i> >> pagina 105). <li data-bbox="552 846 1207 933">■ Pulire il piano dello scanner con panno morbido asciutto e privo di lanugine (vedere <i>Pulizia del piano dello scanner</i> >> pagina 104). <li data-bbox="552 942 1207 1029">■ Assicurarsi che nella macchina e intorno al gruppo del tamburo e della cartuccia toner non vi siano corpi estranei quali pezzi di carta, foglietti adesivi o polvere.

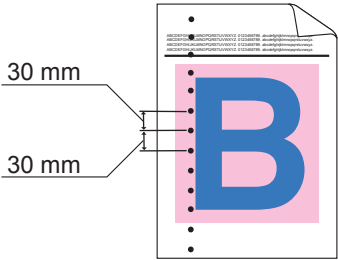
Esempi di qualità scadente	Suggerimenti
<div data-bbox="197 301 499 502" data-label="Image"> </div> <p data-bbox="148 548 550 604">Strisce o striature colorate lungo la pagina</p>	<ul style="list-style-type: none"> <li data-bbox="587 266 1226 349">■ Pulire il piano dello scanner con panno morbido <i>asciutto</i> e privo di lanugine (vedere <i>Pulizia del piano dello scanner</i> >> pagina 104). <li data-bbox="587 369 1249 452">■ Pulire tutti e quattro i fili corona (uno per ogni colore) all'interno dell'unità tamburo facendo scorrere la linguetta blu (vedere <i>Pulizia dei fili corona</i> >> pagina 109). <li data-bbox="587 471 1185 523">■ Assicurarci che la linguetta blu del filo corona sia nella posizione iniziale (1). <div data-bbox="655 568 1177 1431" data-label="Image"> </div> <ul style="list-style-type: none"> <li data-bbox="587 1464 1249 1547">■ Sostituire la cartuccia toner che corrisponde al colore della striscia o della linea (vedere <i>Sostituzione delle cartucce toner</i> >> pagina 79). <p data-bbox="611 1566 1232 1649">Per individuare il colore della cartuccia toner, visitare il sito http://solutions.brother.com/ per visualizzare le domande frequenti e i consigli per la risoluzione dei problemi.</p> <ul style="list-style-type: none"> <li data-bbox="587 1669 1204 1721">■ Installare una nuova unità tamburo (vedere <i>Sostituzione dell'unità tamburo</i> >> pagina 84).

Esempi di qualità scadente	Suggerimenti
 <p data-bbox="142 508 495 537">Righe colorate lungo la pagina</p>	<ul style="list-style-type: none"> <li data-bbox="554 266 1219 382">■ Se appaiono righe colorate a intervalli di 30 mm, identificare il colore che causa il problema e sostituire la cartuccia toner corrispondente al colore della riga (vedere <i>Sostituzione delle cartucce toner</i> >> pagina 79). <li data-bbox="581 392 1192 479">Per individuare il colore della cartuccia toner, visitare il sito http://solutions.brother.com/ per visualizzare le domande frequenti e i consigli per la risoluzione dei problemi. <li data-bbox="554 488 1219 585">■ Se appaiono righe colorate a intervalli di 94 mm, inserire una nuova unità tamburo (vedere <i>Sostituzione dell'unità tamburo</i> >> pagina 84).
 <p data-bbox="137 923 500 981">Stampa con punti bianchi o con vuoti</p>	<ul style="list-style-type: none"> <li data-bbox="554 595 1219 681">■ Verificare che le impostazioni del tipo di supporto nel driver corrisponda al tipo di carta utilizzato (vedere <i>Carta e altri supporti di stampa accettati</i> >> pagina 34). <li data-bbox="554 691 1219 817">■ Controllare l'ambiente dell'apparecchio. Condizioni quali umidità elevata possono causare la presenza di stampe con vuoti (>> Guida di sicurezza prodotto). <li data-bbox="554 826 1219 971">■ Se il problema non viene risolto dopo la stampa di qualche pagina, è possibile che sulla superficie del gruppo tamburo sia attaccato materiale estraneo, ad esempio colla da un'etichetta (vedere <i>Pulizia del gruppo tamburo</i> >> pagina 112). <li data-bbox="554 981 1219 1049">■ Installare una nuova unità tamburo (vedere <i>Sostituzione dell'unità tamburo</i> >> pagina 84).
 <p data-bbox="142 1377 495 1406">Pagina vuota o colori mancanti</p>	<ul style="list-style-type: none"> <li data-bbox="554 1058 1219 1145">■ Individuare il colore che causa il problema e inserire una nuova cartuccia toner (vedere <i>Sostituzione delle cartucce toner</i> >> pagina 79). <li data-bbox="581 1155 1192 1242">Per individuare il colore della cartuccia toner, visitare il sito http://solutions.brother.com/ per visualizzare le domande frequenti e i consigli per la risoluzione dei problemi. <li data-bbox="554 1251 1219 1319">■ Installare una nuova unità tamburo (vedere <i>Sostituzione dell'unità tamburo</i> >> pagina 84).
 <p data-bbox="170 1738 467 1767">Punti colorati ogni 94 mm</p>	<ul style="list-style-type: none"> <li data-bbox="554 1416 1219 1570">■ Se il problema non viene risolto dopo la stampa di qualche pagina vuota, è possibile che sulla superficie del gruppo tamburo si sia attaccato materiale estraneo, ad esempio colla da un'etichetta. Pulire il gruppo tamburo (vedere <i>Pulizia del gruppo tamburo</i> >> pagina 112). <li data-bbox="554 1580 1219 1647">■ Installare una nuova unità tamburo (vedere <i>Sostituzione dell'unità tamburo</i> >> pagina 84).

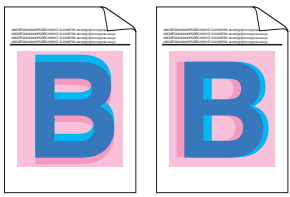
Esempi di qualità scadente	Suggerimenti
 <p data-bbox="203 334 264 359">30 mm</p> <p data-bbox="182 426 264 452">30 mm</p> <p data-bbox="203 552 495 579">Punti colorati ogni 30 mm</p>	<ul style="list-style-type: none"> <li data-bbox="584 266 1222 349">■ Individuare il colore che causa il problema e inserire una nuova cartuccia toner (vedere <i>Sostituzione delle cartucce toner</i> >> pagina 79). <p data-bbox="611 369 1232 452">Per individuare il colore della cartuccia toner, visitare il sito http://solutions.brother.com/ per visualizzare le domande frequenti e i consigli per la risoluzione dei problemi.</p>
 <p data-bbox="152 900 546 952">Spargimento di toner o macchie di toner</p>	<ul style="list-style-type: none"> <li data-bbox="584 595 1204 678">■ Controllare l'ambiente dell'apparecchio. Condizioni quali umidità e temperature elevate possono causare questo problema di qualità di stampa. <li data-bbox="584 687 1222 770">■ Individuare il colore che causa il problema e inserire una nuova cartuccia toner (vedere <i>Sostituzione delle cartucce toner</i> >> pagina 79). <p data-bbox="611 790 1232 873">Per individuare il colore della cartuccia toner, visitare il sito http://solutions.brother.com/ per visualizzare le domande frequenti e i consigli per la risoluzione dei problemi.</p> <ul style="list-style-type: none"> <li data-bbox="584 882 1204 935">■ Installare una nuova unità tamburo (vedere <i>Sostituzione dell'unità tamburo</i> >> pagina 84).
<p data-bbox="152 971 546 1023">Il colore delle stampe non è quello desiderato</p>	<ul style="list-style-type: none"> <li data-bbox="584 971 1249 1054">■ Per migliorare la densità di colore, calibrare i colori utilizzando prima il touchscreen e poi il driver stampante (vedere <i>Calibrazione del colore</i> >> pagina 119). <li data-bbox="584 1064 1249 1174">■ Per regolare la posizione di stampa dei colori per margini più nitidi, eseguire una registrazione dei colori tramite il touchscreen (vedere <i>Registrazione del colore</i> >> pagina 120). <li data-bbox="584 1184 1232 1236">■ Regolare l'intensità e il contrasto della copia in esecuzione (>> Guida per utenti avanzati). <li data-bbox="584 1246 1249 1336">■ Accertarsi che la modalità di risparmio toner sia disattivata sul touchscreen o del driver stampante (>> Guida Software e Rete per l'utente). <li data-bbox="584 1346 1249 1427">■ Se la qualità di stampa è scarsa, deselezionare la casella di controllo Migliora colore grigio nel driver stampante (>> Guida Software e Rete per l'utente). <li data-bbox="584 1437 1249 1547">■ Se la qualità di stampa della porzione nera non è quella desiderata, selezionare la casella di controllo Migliora stampa in nero del driver stampante (>> Guida Software e Rete per l'utente). <li data-bbox="584 1557 1222 1640">■ Individuare il colore che causa il problema e inserire una nuova cartuccia toner (vedere <i>Sostituzione delle cartucce toner</i> >> pagina 79). <p data-bbox="611 1649 1232 1733">Per individuare il colore della cartuccia toner, visitare il sito http://solutions.brother.com/ per visualizzare le domande frequenti e i consigli per la risoluzione dei problemi.</p> <ul style="list-style-type: none"> <li data-bbox="584 1742 1204 1794">■ Installare una nuova unità tamburo (vedere <i>Sostituzione dell'unità tamburo</i> >> pagina 84).

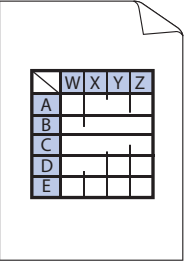
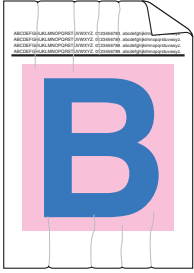
Esempi di qualità scadente	Suggerimenti
 <p data-bbox="141 508 498 537">Registrazione errata del colore</p>	<ul style="list-style-type: none"> ■ Assicurarsi che l'apparecchio sia su una superficie piana resistente. ■ Eseguire la registrazione del colore tramite il touchscreen (vedere <i>Registrazione del colore</i> >> pagina 120). ■ Installare una nuova unità tamburo (vedere <i>Sostituzione dell'unità tamburo</i> >> pagina 84). ■ Installare un nuovo gruppo cinghia (vedere <i>Sostituzione dell'unità cinghia</i> >> pagina 90).
 <p data-bbox="141 875 498 923">Periodicamente lungo la pagina appare una densità irregolare</p>	<ul style="list-style-type: none"> ■ Eseguire la calibrazione tramite il pannello dei comandi o il driver stampante (vedere <i>Calibrazione del colore</i> >> pagina 119). ■ Regolare l'intensità e il contrasto della copia in esecuzione (>> Guida per utenti avanzati). ■ Deselezionare la casella di controllo Migliora colore grigio nel driver stampante. (>> Guida Software e Rete per l'utente.) ■ Individuare il colore che causa il problema e inserire una nuova cartuccia toner (vedere <i>Sostituzione delle cartucce toner</i> >> pagina 79). <p data-bbox="580 923 1204 1010">Per individuare il colore della cartuccia toner, visitare il sito http://solutions.brother.com/ per visualizzare le domande frequenti e i consigli per la risoluzione dei problemi.</p> <ul style="list-style-type: none"> ■ Installare una nuova unità tamburo (vedere <i>Sostituzione dell'unità tamburo</i> >> pagina 84).
 <p data-bbox="113 1387 525 1416">Perdita di linee sottili nelle immagini</p>	<ul style="list-style-type: none"> ■ Accertarsi che la modalità di risparmio toner sia disattivata sul touchscreen o del driver stampante (>> Guida Software e Rete per l'utente). ■ Modificare la risoluzione di stampa.
 <p data-bbox="278 1754 360 1771">Grinze</p>	<ul style="list-style-type: none"> ■ Accertarsi che il coperchio posteriore sia chiuso in modo adeguato. ■ Accertarsi che due leve grigie all'interno del coperchio posteriore siano sollevate. ■ Verificare che le impostazioni del tipo di supporto nel driver corrisponda al tipo di carta utilizzato (vedere <i>Carta e altri supporti di stampa accettati</i> >> pagina 34).

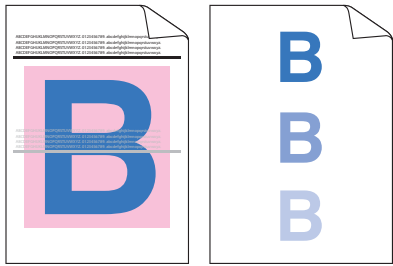
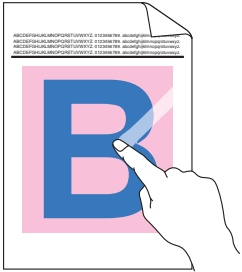
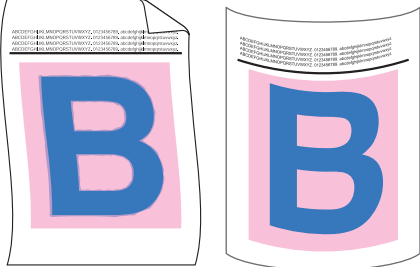
Esempi di qualità scadente	Suggerimenti
 <p data-bbox="237 591 463 620">Immagine fantasma</p>	<ul style="list-style-type: none"> ■ Controllare l'ambiente dell'apparecchio. Condizioni quali temperature secche e basse possono provocare questo problema di qualità della stampa (►► Guida di sicurezza prodotto). ■ Verificare che le impostazioni del tipo di supporto nel driver corrisponda al tipo di carta utilizzato (vedere <i>Carta e altri supporti di stampa accettati</i> ►► pagina 34). ■ Accertarsi che due leve grigie all'interno del coperchio posteriore siano sollevate. ■ Installare una nuova unità tamburo (vedere <i>Sostituzione dell'unità tamburo</i> ►► pagina 84).
 <p data-bbox="251 971 450 1000">Fissaggio scarso</p>	<ul style="list-style-type: none"> ■ Accertarsi che due leve grigie all'interno del coperchio posteriore siano sollevate. ■ Verificare che le impostazioni del tipo di supporto nel driver corrisponda al tipo di carta utilizzato (vedere <i>Carta e altri supporti di stampa accettati</i> ►► pagina 34). ■ Scegliere la modalità Migliora fissaggio toner nel driver stampante (►► Guida Software e Rete per l'utente). <p data-bbox="611 880 1249 1020">Se questa opzione non consente un miglioramento sufficiente, scegliere uno spessore inferiore in Tipo di supporto nel driver della stampante. Se si esegue la stampa di una busta, selezionare Busta spessa nell'impostazione del tipo di supporto.</p>
 <p data-bbox="189 1363 511 1392">Foglio arricciato o ondulato</p>	<ul style="list-style-type: none"> ■ Scegliere la modalità Riduci arricciamento carta nel driver stampante (►► Guida Software e Rete per l'utente). <p data-bbox="611 1107 1249 1164">Se il problema non viene risolto, selezionare Carta normale nell'impostazione del tipo di supporto.</p> <p data-bbox="611 1180 1249 1238">Se si esegue la stampa di una busta, selezionare Busta sottile nell'impostazione del tipo di supporto.</p> <ul style="list-style-type: none"> ■ Se non si usa spesso l'apparecchio, la carta può essere rimasta troppo a lungo nel vassoio. Ribaltare la risma di carta nel vassoio. Inoltre, smuovere la risma e ruotarla di 180° nel vassoio. ■ Conservare la carta in un luogo non esposto ad alte temperature e a umidità elevata. ■ Aprire il coperchio posteriore (vassoio d'uscita con facciata stampata verso l'alto) per far uscire la pagina stampata sul vassoio di uscita rivolta verso l'alto.

Esempi di qualità scadente



Piegature delle buste

Suggerimenti

- Assicurarsi che le leve delle buste nel coperchio posteriore siano abbassate nella posizione appropriata quando vengono stampate le buste (vedere *Caricamento della carta nel vassoio multifunzione (vassoio MP)* ►► pagina 25).

NOTA

Una volta terminata la stampa, aprire il coperchio posteriore e riportare nella posizione originale le due leve grigie (1) sollevandole finché non si fermano.

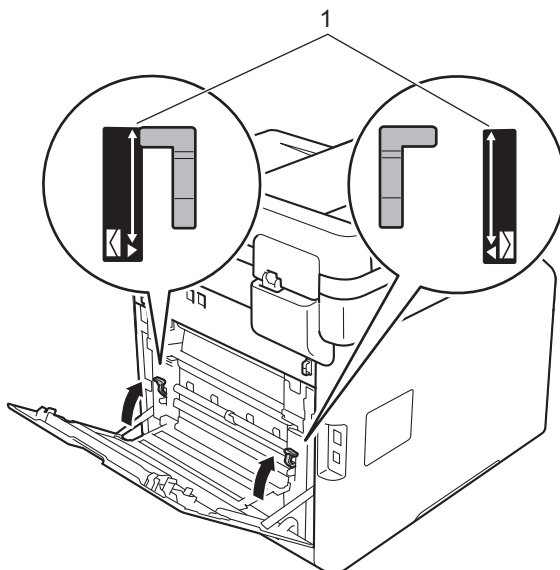



- Se compaiono delle pieghe nella posizione delle leve delle buste, stampare con il coperchio posteriore aperto e inserire una busta per volta dal vassoio multifunzione.

Informazioni sull'apparecchio



Controllo del numero seriale

Il numero seriale della macchina viene mostrato sul touchscreen.

- 1 Premere .
- 2 Premere `Tutte le imp..`
- 3 Scorrere rapidamente verso l'alto o verso il basso, oppure premere ▲ o ▼ per visualizzare `Info. macchina.`
- 4 Premere `Info. macchina.`
- 5 Premere `N. di Serie.`
- 6 Il touchscreen visualizza il numero seriale della macchina.
- 7 Premere .

Controllo della versione del firmware

La versione del firmware della macchina è indicata sul touchscreen.

- 1 Premere .
- 2 Premere `Tutte le imp..`
- 3 Scorrere rapidamente verso l'alto o verso il basso, oppure premere ▲ o ▼ per visualizzare `Info. macchina.`
- 4 Premere `Info. macchina.`
- 5 Premere `Versione firmware.`
- 6 Il touchscreen visualizza il numero di firmware della macchina.
- 7 Premere .

Ripristino operazioni

Sono disponibili le seguenti funzioni di ripristino:

- 1 `Reset macch.`
È possibile reimpostare parzialmente la macchina ai valori impostati in fabbrica. Le impostazioni che *non* possono essere ripristinate sono Identificativo, Rubrica, Rapporti, Blocco impostazioni, Secure Function Lock e le impostazioni di rete.
- 2 `Rete`
È possibile ripristinare le impostazioni predefinite del server di stampa interno ripristinando solo le informazioni di rete (es. password e indirizzo IP).
- 3 `Rubrica e Fax`
Questa operazione ripristina le seguenti impostazioni:
 - Rubrica
(Indirizzi e gruppi)
 - Operazioni programmate dei fax in memoria
(Fax differito, TX cumulativa)
 - Identificativo
(nome e numero)
 - Msg copertina
(commenti)
 - Opzioni per le trasmissioni fax remote
(Codice di accesso remoto, Memorizzazione fax, Inoltro fax, Invio PC-FAX e Ricezione PC-FAX (solo per Windows®))
 - Cronologia chiamate
(chiamate in entrata e in uscita)
 - Rapporto
(Rapporto di verifica della trasmissione/Giornale Fax)
 - Password per il blocco impostazioni

4 Tutte le imp.

È possibile reimpostare velocemente tutte le impostazioni della macchina alle impostazioni predefinite di fabbrica.

5 Ripristina pred.

Questa operazione ripristina *tutte* le impostazioni della macchina ai valori predefiniti di fabbrica. Ripristina pred. impiega più tempo di Tutte le imp..

Brother consiglia caldamente di eseguire questa operazione quando l'apparecchio viene smaltito.

NOTA

Scollegare il cavo di interfaccia prima di selezionare Rete, Tutte le imp. o Ripristina pred..

Come effettuare il ripristino dell'apparecchio

- 1 Premere .
- 2 Premere Tutte le imp..
- 3 Scorrere rapidamente verso l'alto o verso il basso, oppure premere ▲ o ▼ per visualizzare Imp.iniziale.
- 4 Premere Imp.iniziale.
- 5 Scorrere rapidamente verso l'alto o verso il basso, oppure premere ▲ o ▼ per visualizzare Resettare.
- 6 Premere Resettare.
- 7 Scorrere in alto o in basso, oppure premere ▲ o ▼ per visualizzare Reset macch., Rete, Rubrica e Fax, Tutte le imp. o Ripristina pred., quindi premere l'opzione desiderata.
- 8 Procedere nel modo seguente;
 - Per ripristinare le impostazioni premere Sì e passare al punto 9.
 - Per uscire dalla procedura senza apportare modifiche, premere No e passare al punto 10.
- 9 Verrà richiesto di riavviare l'apparecchio. Procedere nel modo seguente;
 - Per riavviare l'apparecchio, premere per 2 secondi Sì. L'apparecchio inizia ad eseguire il riavvio.
 - Per uscire dalla procedura senza riavviare l'apparecchio, premere No. Passare al punto 10.

NOTA

Se non si riavvia la macchina, il reset non terminerà e le impostazioni non verranno modificate.

- 10 Premere .

NOTA

È possibile anche ripristinare le impostazioni di rete premendo , Tutte le imp., Rete, Resett. rete.

Utilizzo delle tabelle delle impostazioni

Premere i pulsanti del touchscreen e del pannello tattile per scegliere le impostazioni e le opzioni desiderate quando appaiono sul touchscreen.



Consultare le tabelle delle impostazioni e le tabelle delle funzionalità step-by-step per tutte le opzioni disponibili per ogni impostazione e funzione. È possibile utilizzare tali tabelle per configurare rapidamente le impostazioni preferite nella macchina.

Tablelle delle impostazioni

Le tabelle delle impostazioni consentono di comprendere le impostazioni e opzioni dei menu disponibili nei programmi della macchina. Le impostazioni di fabbrica sono indicate in grassetto con un asterisco.



(Impostaz.)

Livello 1	Livello 2	Livello 3	Opzioni	Descrizioni	Vedere a pagina
 (Data e Ora)	Data	—	—	Aggiungere data e ora sul touchscreen e sulle intestazioni dei fax inviati.	20
	Ora	—	—		
	Giorno automatico	—	Si* No	Passare automaticamente all'ora legale estiva.	Consultare ◆.
	Fuso orario	—	UTCXXX:XX	Impostare il fuso orario del proprio paese.	
 (Toner)	Consultare <i>Toner</i> >> pagina 212.			Per accedere ai menu <i>Toner</i> .	212
Rete	Cablato LAN	Consultare <i>Cablato LAN</i> >> pagina 180.		Accedere ai menu dell'impostazione Wired LAN.	180
	WLAN	Consultare <i>WLAN</i> >> pagina 182.		Accedere ai menu dell'impostazione WLAN.	182
Anteprima fax	—	—	Si No*	Visualizzare i fax ricevuti sul touchscreen.	49
Wi-Fi Direct	Consultare <i>Wi-Fi Direct</i> >> pagina 184.			Accedere ai menu dell'impostazione Wi-Fi Direct.	184
◆ Guida per utenti avanzati					
 Le impostazioni di fabbrica sono indicate in grassetto con un asterisco.					

Livello 1	Livello 2	Livello 3	Opzioni	Descrizioni	Vedere a pagina
Imp. Vassoio	Tipo carta	Vassoio MU	Sottile Carta normale* Spessa Più spessa Carta riciclata Cartoncino Etichetta Busta Buste Sottile Buste Spessa Carta Lucida	Impostare il tipo di carta per il vassoio carta.	31
		Vassoio N. 1	Sottile Carta normale* Carta riciclata		
Vassoio N. 2 (Questo menu appare solo se si è installato il Vassoio 2.)	Sottile Carta normale* Carta riciclata				
	Formato carta	Vassoio MU	A4* Letter B5 (JIS) B5 (ISO) A5 A5 (Lato lungo) A6 Executive Legal Folio 3"x5" Com-10 Monarch C5 DL	Impostare il formato carta nel vassoio carta.	31

◆ Guida per utenti avanzati



Le impostazioni di fabbrica sono indicate in grassetto con un asterisco.

Livello 1	Livello 2	Livello 3	Opzioni	Descrizioni	Vedere a pagina
Imp. Vassoio (segue)	Formato carta (segue)	Vassoio N. 1	A4* Letter B5 (JIS) A5 A5 (Lato lungo) A6 Executive Legal Folio	Impostare il formato carta nel vassoio carta.	31
		Vassoio N. 2 (Questo menu appare solo se si è installato il Vassoio 2.)	A4* Letter B5 (JIS) A5 Executive Legal Folio	Impostare il formato carta nel vassoio carta.	31
	Controllare formato	—	Si* No	Stabilisce se visualizzare il messaggio per verificare il formato della carta nella macchina e la corrispondenza delle impostazioni Formato carta della macchina.	
◆ Guida per utenti avanzati					
 Le impostazioni di fabbrica sono indicate in grassetto con un asterisco.					

Livello 1	Livello 2	Livello 3	Opzioni	Descrizioni	Vedere a pagina
Imp. Vassoio (segue)	Uso vassoio: Copia	—	Solo superiore Solo inferiore Solo MU MU>V1>V2* MP>T2>T1 V1>V2>MU T2>T1>MP (Solo inferiore e T2/V2 appaiono solo se è installato il Vassoio 2.)	Sceglie il vassoio che verrà usato per la modalità Copia, Fax o Stampa.	32
	Uso vassoio: Fax	—	Solo superiore Solo inferiore Solo MU MU>V1>V2 MP>T2>T1 V1>V2>MU* T2>T1>MP (Solo inferiore e T2/V2 appaiono solo se è installato il Vassoio 2.)		32
	Util. vassoio: Stampa	—	Solo superiore Solo inferiore Solo MU MU>V1>V2* MP>T2>T1 V1>V2>MU T2>T1>MP (Solo inferiore e T2/V2 appaiono solo se è installato il Vassoio 2.)		33
Tutte le imp.	Consultare <i>Tutte le imp.</i> ►► pagina 170.			Selezionare le impostazioni predefinite.	170
◆ Guida per utenti avanzati					
 Le impostazioni di fabbrica sono indicate in grassetto con un asterisco.					



Tutte le imp.

Livello 1	Livello 2	Livello 3	Livello 4	Opzioni	Descrizioni	Vedere a pagina
Setup generale	Impost. Vassoio	Tipo carta	Vassoio MU	Sottile Carta normale* Spessa Più spessa Carta riciclata Cartoncino Etichetta Busta Buste Sottile Buste Spessa Carta Lucida	Impostare il tipo di carta per il vassoio carta.	31
			Vassoio N. 1	Sottile Carta normale* Carta riciclata		
			Vassoio N. 2	Sottile Carta normale* Carta riciclata		
◆ Guida per utenti avanzati						
 Le impostazioni di fabbrica sono indicate in grassetto con un asterisco.						

Livello 1	Livello 2	Livello 3	Livello 4	Opzioni	Descrizioni	Vedere a pagina
Setup generale (segue)	Impost. Vassoio (segue)	Formato carta	Vassoio MU	A4* Letter B5 (JIS) B5 (ISO) A5 A5 (Lato lungo) A6 Executive Legal Folio 3"x5" Com-10 Monarch C5 DL	Impostare il formato carta nel vassoio carta.	31
			Vassoio N. 1	A4* Letter B5 (JIS) A5 A5 (Lato lungo) A6 Executive Legal Folio		
			Vassoio N. 2	A4* Letter B5 (JIS) A5 Executive Legal Folio		
◆ Guida per utenti avanzati						
 Le impostazioni di fabbrica sono indicate in grassetto con un asterisco.						

Livello 1	Livello 2	Livello 3	Livello 4	Opzioni	Descrizioni	Vedere a pagina
Setup generale (segue)	Impost. Vassoio (segue)	Controllare formato	—	Si* No	Stabilisce se visualizzare il messaggio per verificare il formato della carta nella macchina e la corrispondenza delle impostazioni Formato carta della macchina.	31
		Uso vassoio: Copia	—	Solo superiore Solo inferiore Solo MU MU>V1>V2* MP>T2>T1 V1>V2>MU T2>T1>MP (Solo inferiore e T2/V2 appaiono solo se è installato il Vassoio 2.)	Sceglie il vassoio che verrà usato per la modalità Copia, Fax o Stampa.	32
		Uso vassoio: Fax	—	Solo superiore Solo inferiore Solo MU MU>V1>V2 MP>T2>T1 V1>V2>MU* T2>T1>MP (Solo inferiore e T2/V2 appaiono solo se è installato il Vassoio 2.)		32
		Util. vassoio: Stampa	—	Solo superiore Solo inferiore Solo MU MU>V1>V2* MP>T2>T1 V1>V2>MU T2>T1>MP (Solo inferiore e T2/V2 appaiono solo se è installato il Vassoio 2.)		33

◆ Guida per utenti avanzati



Le impostazioni di fabbrica sono indicate in grassetto con un asterisco.

Livello 1	Livello 2	Livello 3	Livello 4	Opzioni	Descrizioni	Vedere a pagina
Setup generale (segue)	Volume	Squillo	—	No Basso Medio* Alto	Regolare il volume squilli.	21
		Bip	—	No Basso* Medio Alto	Regolare il volume del segnale acustico.	21
		Diffusore	—	No Basso Medio* Alto	Regolare il volume del diffusore.	22
	Imp. Display	Sfondo	—	Chiaro* Medio Scuro	Regolare la luminosità della retroilluminazione del touchscreen.	Consultare ◆.
		Attesa	—	No* 10Sec. 20Sec. 30Sec.	È possibile impostare la durata della retroilluminazione del touchscreen dopo la pressione dell'ultimo pulsante.	
Impostazioni pulsante	Impostazioni pulsante Home	—	Home* Altro1 Altro2	Impostare la schermata visualizzata quando si preme Home (🏠) sul pannello tattile.	12	
Ecologia	Risparmio toner	—	Si No*	Aumentare la resa pagine della cartuccia toner. Se la macchina è impostata a Risparmio toner Si, non è possibile impostare Modalità silenziosa a Si.	Consultare ◆.	

◆ Guida per utenti avanzati



Le impostazioni di fabbrica sono indicate in grassetto con un asterisco.

Livello 1	Livello 2	Livello 3	Livello 4	Opzioni	Descrizioni	Vedere a pagina
Setup generale (segue)	Ecologia (segue)	Tempo inattività	—	L'intervallo varia in base al modello. 3 Min.*	Risparmiare energia.	Consultare ◆ .
		Modalità silenziosa		Si No*	Diminuisce il rumore di stampa. Se la macchina è impostata a Modalità silenziosa Si , non è possibile impostare Risparmio toner a Si .	
	Blocco impostazioni	Imp. password		Verifica:	Impedire ad utenti non autorizzati di modificare le impostazioni dell'apparecchio.	
		Blocco No⇒Si				
Impostazioni scelta rapida	(selezionare un pulsante per il collegamento rapido.)	Modifica nome scelta rapida	—	—	Modificare il nome del collegamento rapido.	19
		Cancellare	—	—	Eliminare il collegamento rapido.	19
◆ Guida per utenti avanzati						
 Le impostazioni di fabbrica sono indicate in grassetto con un asterisco.						

Livello 1	Livello 2	Livello 3	Livello 4	Opzioni	Descrizioni	Vedere a pagina
Fax	Imp. ricezione	Mod. ricezione	—	Fax* Fax/Tel Tel./Segr. Est. Manuale	Scegliere la modalità di ricezione più adatta alle proprie esigenze.	44
		Numero squilli	—	(0 - 5) 2*	Impostare il numero di squilli prima che la macchina risponda in modalità Fax o Fax/Tel.	47
		N. squilli F/T	—	20Sec. 30Sec.* 40Sec. 70Sec.	Impostare la durata del doppio squillo rapido nella modalità Fax/Tel.	47
		Anteprima fax	—	Sì No*	Visualizzare i fax ricevuti sul touchscreen.	49
		Riconos. fax	—	Sì* No	Ricevere automaticamente messaggi fax quando si risponde a una telefonata e si sentono i toni fax.	48
		Codici remoti	—	Codici remoti (Opzioni) Sì No* Codice att. (*51) Codice disatt. (#51)	Consente di rispondere a tutte le chiamate da un telefono in derivazione o esterno e usare i codici per attivare o disattivare l'apparecchio. Questi codici sono personalizzabili.	57
		Auto riduzione	—	Sì* No	Ridurre la dimensione dei fax in arrivo.	Consultare ◆.
		Ricez. PC Fax	— (Stampa backup)	Sì No* Sì No*	Impostare la macchina per l'invio di fax al computer. Se si sceglie Sì, è possibile attivare la funzione di sicurezza Stampa di backup.	52

◆ Guida per utenti avanzati



Le impostazioni di fabbrica sono indicate in grassetto con un asterisco.

Livello 1	Livello 2	Livello 3	Livello 4	Opzioni	Descrizioni	Vedere a pagina	
Fax (segue)	Imp. ricezione (segue)	Mem ricezione	—	No* Inoltro fax Memoriz.fax	Impostare la macchina per inoltrare i messaggi fax, archiviare in memoria i fax in arrivo (in modo che si possano recuperare a distanza dal proprio apparecchio).	Consultare ◆.	
			(Stampa backup)	Si No*	Se si sceglie Inoltro fax, è possibile attivare la funzione di sicurezza Stampa di backup.		
		Data/ora Rx Fax	—	Si* No	Stampare ora e data di ricevimento dei fax sulla parte superiore delle pagine.		
		Fronte-retro	—	Si No*	Stampare i fax ricevuti su entrambi i lati del foglio.		
	Configurazione Invio	Unione TX	—	Si No*	Riunire in un'unica trasmissione alla stessa ora i fax differiti destinati allo stesso numero di fax.	59	
			Impostazione copertina	Stampa campione	—		Stampare un esempio della copertina del fax. È possibile compilare le informazioni e inviarle tramite fax con il documento.
		Note copertina		—	È possibile aggiungere commenti personali sulla copertina.		
		Ricomposizione numero autom.	—	Si* No	Esegue la ricomposizione al massimo tre volte, dopo cinque minuti.		
		Destinatari	—	Visualizza* Nascondi	Impostare la macchina per nascondere le informazioni sulla destinazione dal touchscreen durante l'invio del fax.		Consultare ◆.
			—	—	—		—

◆ Guida per utenti avanzati



Le impostazioni di fabbrica sono indicate in grassetto con un asterisco.

Livello 1	Livello 2	Livello 3	Livello 4	Opzioni	Descrizioni	Vedere a pagina
Fax (segue)	Imp. Rapporto	Rapporto trasm	—	Sì Sì+Immagine No* No+Immagine Nessun report	Scegliere l'impostazione iniziale per il Rapporto di verifica della trasmissione.	43
		Tempo giornale	Tempo giornale	No Ogni 50 fax* Ogni 6 ore Ogni 12 ore Ogni 24 ore Ogni 2 giorni Ogni 7 giorni	Impostare l'intervallo per la stampa automatica del Giornale Fax. Se non si seleziona No né Ogni 50 fax, è possibile impostare l'ora per l'opzione.	Consultare ◆.
	Ora			—		
	Giorno		Ogni lunedì* Ogni martedì Ogni mercoledì Ogni giovedì Ogni venerdì Ogni sabato Ogni domenica	Se si seleziona Ogni 7 giorni, è inoltre possibile impostare il giorno della settimana.		
	Stampa doc.	—	—	—	Stampare i fax in arrivo già in memoria.	
	Accesso remoto	—	—	---	È necessario impostare il proprio codice di attivazione per il recupero remoto dei fax.	
Limitazione composizione	Tastierino comp.	—	—	Inserisci # due volte Sì No*	Impostare la macchina in modo da limitare la composizione quando viene utilizzata la tastiera.	
	Rubrica	—	—	Inserisci # due volte Sì No*	Impostare la macchina in modo da limitare la composizione quando viene utilizzata la rubrica.	
◆ Guida per utenti avanzati						
 Le impostazioni di fabbrica sono indicate in grassetto con un asterisco.						

Livello 1	Livello 2	Livello 3	Livello 4	Opzioni	Descrizioni	Vedere a pagina
Fax (segue)	Limitazione composizione (segue)	Scelte rapide	—	Inserisci # due volte Sì No*	Impostare la macchina in modo da limitare la composizione quando viene utilizzato un collegamento rapido.	Consultare ◆.
		Server LDAP		Inserisci # due volte Sì No*	Impostare la macchina in modo da limitare la composizione dei numeri di server LDAP.	
	Canc. operaz.	—	—	—	È possibile verificare quali sono le operazioni programmate in memoria e quindi annullare le operazioni selezionate.	
◆ Guida per utenti avanzati						
 Le impostazioni di fabbrica sono indicate in grassetto con un asterisco.						

Livello 1	Livello 2	Livello 3	Livello 4	Opzioni	Descrizioni	Vedere a pagina
Stampante	Emulazione	—	—	Auto* HP LaserJet BR-Script 3	Seleziona la modalità di emulazione.	Consultare +.
	Opzioni di stampa	Carattere interno	—	HP LaserJet BR-Script 3	Stampare un elenco dei font interni dell'apparecchio.	
		Test di stampa	—	—	Stampare la pagina di prova.	
	Fronte-retro	—	—	No* Lato lungo Lato corto	Abilitare o disabilitare la stampa fronte-retro e scegliere il lato lungo o il lato corto.	
	Continua auto	—	—	Si* No	Selezionare questa impostazione se si desidera che la macchina risolva gli errori del formato carta e utilizzi la carta nel vassoio.	
	Colore di uscita	—	—	Auto* Colore Bianco e nero	Selezionare i documenti stampati a colori o in bianco e nero. Se si sceglie Auto , la macchina seleziona un'opzione adatta per il documento (a colori o bianco e nero).	
	Ripristinare stampante	—	—	Si No	Ripristinare le impostazioni stampante ai valori predefiniti.	
	Correzione colore	Taratura	Tarare	Si No	Regolare la densità del colore.	119
Resettare				Si No	Riporta la calibrazione del colore ai valori predefiniti.	
Registrazione		—	Si No	Regolare la posizione di stampa di ogni colore.	120	
Correzione automatica		—	Si* No	Sceglie se eseguire la calibrazione e la registrazione del colore.	120	

+ Guida Software e Rete per l'utente



Le impostazioni di fabbrica sono indicate in grassetto con un asterisco.

Livello 1	Livello 2	Livello 3	Livello 4	Livello 5	Opzioni	Descrizioni
Rete +	Cablato LAN	TCP/IP	Metodo avvio	—	Auto* Statico RARP BOOTP DHCP	Scegliere il metodo BOOT più adeguato alle proprie esigenze.
			(Tentativi Boot IP)		3* [00000-32767]	Specifica il numero di tentativi che l'apparecchio effettua per ottenere un indirizzo IP con qualsiasi impostazione di Metodo avvio ad eccezione di Statico.
			Indirizzo IP	—	[000-255]. [000-255]. [000-255]. [000-255]	Inserire l'indirizzo IP.
			Subnet mask	—	[000-255]. [000-255]. [000-255]. [000-255]	Inserire la Subnet mask.
			Gateway	—	[000-255]. [000-255]. [000-255]. [000-255]	Inserire l'indirizzo del Gateway.
			Nome nodo	—	BRNXXXXXXXXXXXX	Inserisce il nome del Nodo (fino a 32 caratteri).
			Configurazione WINS	—	Auto* Statico	Scegliere la modalità di configurazione WINS.
Server WINS	Primario	[000-255]. [000-255]. [000-255]. [000-255]	Specifica l'indirizzo IP del server WINS primario o secondario.			
	Secondario	[000-255]. [000-255]. [000-255]. [000-255]				
<p>+ Guida Software e Rete per l'utente</p> <p>● Visitare il Brother Solutions Center per scaricare Guida all'utilizzo dei servizi web all'indirizzo http://solutions.brother.com/.</p>						
<p> Le impostazioni di fabbrica sono indicate in grassetto con un asterisco.</p>						

Livello 1	Livello 2	Livello 3	Livello 4	Livello 5	Opzioni	Descrizioni
Rete + (segue)	Cablato LAN (segue)	TCP/IP (segue)	Server DNS	Primario	[000-255]. [000-255]. [000-255]. [000-255]	Specifica l'indirizzo IP del server DNS primario o secondario.
				Secondario	[000-255]. [000-255]. [000-255]. [000-255]	
			APIPA	—	Si* No	Assegna automaticamente l'indirizzo IP dall'intervallo di indirizzi IP riservati.
			Menu IPv6	—	Si No*	Attiva o disattiva il protocollo IPv6. Se si desidera utilizzare il protocollo IPv6, visitare http://solutions.brother.com/ per ulteriori informazioni.
		Ethernet	—	—	Auto* 100B-FD 100B-HD 10B-FD 10B-HD	Scegliere la modalità di collegamento Ethernet.
		Stato Cablato	—	—	Active 100B-FD Active 100B-HD Active 10B-FD Active 10B-HD Inattivo Cablato disattivato	È possibile vedere lo stato cablato corrente.
		Indirizzo MAC	—	—	—	Mostra l'indirizzo MAC dell'apparecchio.
		Imposta su predefinito	—	—	Si No	Ripristinare le impostazioni della rete cablata all'impostazione predefinita.
		Abilitazione cablato	—	—	Si* No	Attiva o disattiva manualmente la rete LAN.
<p>+ Guida Software e Rete per l'utente</p> <p>● Visitare il Brother Solutions Center per scaricare Guida all'utilizzo dei servizi web all'indirizzo http://solutions.brother.com/.</p>						
<p> Le impostazioni di fabbrica sono indicate in grassetto con un asterisco.</p>						

Livello 1	Livello 2	Livello 3	Livello 4	Livello 5	Opzioni	Descrizioni
Rete + (segue)	WLAN	TCP/IP	Metodo avvio	—	Auto* Statico RARP BOOTP DHCP	Scegliere il metodo BOOT più adeguato alle proprie esigenze.
			(Tentativi Boot IP)	—	3* [00000-32767]	Specifica il numero di tentativi che l'apparecchio effettua per ottenere un indirizzo IP con qualsiasi impostazione di Metodo avvio ad eccezione di Statico.
			Indirizzo IP	—	[000-255]. [000-255]. [000-255]. [000-255]	Inserire l'indirizzo IP.
			Subnet mask	—	[000-255]. [000-255]. [000-255]. [000-255]	Inserire la Subnet mask.
			Gateway	—	[000-255]. [000-255]. [000-255]. [000-255]	Inserire l'indirizzo del Gateway.
			Nome nodo	—	BRWXXXXXXXXXXXXXX	Inserisce il nome del Nodo (fino a 32 caratteri).
			Configurazione WINS	—	Auto* Statico	Scegliere la modalità di configurazione WINS.
Server WINS	Primario	[000-255]. [000-255]. [000-255]. [000-255]	Specifica l'indirizzo IP del server WINS primario o secondario.			
	Secondario	[000-255]. [000-255]. [000-255]. [000-255]				

+ Guida Software e Rete per l'utente

● Visitare il Brother Solutions Center per scaricare Guida all'utilizzo dei servizi web all'indirizzo <http://solutions.brother.com/>.



Le impostazioni di fabbrica sono indicate in grassetto con un asterisco.

Livello 1	Livello 2	Livello 3	Livello 4	Livello 5	Opzioni	Descrizioni
Rete + (segue)	WLAN (segue)	TCP/IP (segue)	Server DNS	Primario	[000-255]. [000-255]. [000-255]. [000-255]	Specifica l'indirizzo IP del server DNS primario o secondario.
				Secondario	[000-255]. [000-255]. [000-255]. [000-255]	
			APIPA	—	Si* No	Assegna automaticamente l'indirizzo IP dall'intervallo di indirizzi IP riservati.
		Menu IPv6	—	Si No*	Attiva o disattiva il protocollo IPv6. Se si desidera utilizzare il protocollo IPv6, visitare http://solutions.brother.com/ per ulteriori informazioni.	
		Assist. WLAN	—	—	—	(Solo Windows®) È possibile configurare le impostazioni della rete wireless usando il CD-ROM Brother.
		Imp. guidata	—	—	—	È possibile configurare il server di stampa interno.
		WPS/AOSS	—	—	—	È possibile configurare con facilità le impostazioni della rete senza fili utilizzando il metodo di configurazione tasti a pressione.
		WPS con PIN	—	—	—	È possibile configurare facilmente le proprie impostazioni di rete wireless utilizzando WPS con un codice PIN.
<p>+ Guida Software e Rete per l'utente</p> <p>● Visitare il Brother Solutions Center per scaricare Guida all'utilizzo dei servizi web all'indirizzo http://solutions.brother.com/.</p>						
<p> Le impostazioni di fabbrica sono indicate in grassetto con un asterisco.</p>						

Livello 1	Livello 2	Livello 3	Livello 4	Livello 5	Opzioni	Descrizioni
Rete + (segue)	WLAN (segue)	Stato WLAN	Stato	—	Attiva (11b) Attiva (11g) Attivo (11n) LAN cablata attiva WLAN disattivata AOSS attivo Errore connessione	È possibile vedere lo stato corrente della rete wireless.
			Segnale	—	forte medio debole ness.	È possibile vedere la potenza del segnale corrente della rete wireless.
			SSID	—	—	È possibile vedere l'SSID corrente.
			Modalità Com.	—	Ad-hoc Infrastruttura Nessuno	È possibile vedere la modalità di Comunicazione corrente.
		Indirizzo MAC	—	—	—	Mostra l'indirizzo MAC dell'apparecchio.
		Imposta su predefinito	—	—	Si No	Ripristinare le impostazioni di rete wireless ai valori predefiniti di fabbrica.
		Menu abil. WLAN	—	—	Si No*	Attivare o disattivare manualmente la rete LAN wireless.
	Wi-Fi Direct	Interruttore	—	—	—	È possibile configurare facilmente le impostazioni di rete Wi-Fi Direct utilizzando il metodo del pulsante singolo.
			Codice PIN	—	—	—

+ Guida Software e Rete per l'utente

● Visitare il Brother Solutions Center per scaricare Guida all'utilizzo dei servizi web all'indirizzo <http://solutions.brother.com/>.



Le impostazioni di fabbrica sono indicate in grassetto con un asterisco.

Livello 1	Livello 2	Livello 3	Livello 4	Livello 5	Opzioni	Descrizioni	
Rete + (segue)	Wi-Fi Direct (segue)	Manuale	—	—	—	È possibile configurare manualmente le impostazioni di rete Wi-Fi Direct.	
		Proprietario gruppo	—	—	Si No	Impostare la macchina come Proprietario gruppo.	
		Informazioni sul dispositivo	Nome disp.	—	—	—	È possibile verificare il nome dispositivo dell'apparecchio.
			SSID	—	—	(Mio SSID) (SSID altra parte collegata) Non connesso	Indica l'SSID del Proprietario gruppo. Quando l'apparecchio non è connesso, sul touchscreen viene visualizzato Non connesso.
			Indirizzo IP	—	—	—	È possibile verificare l'indirizzo IP corrente dell'apparecchio.
		Informazioni sullo stato	Stato	—	—	P/G attivo(**) Client attivo Non connesso No LAN cablata attiva ** = il numero di dispositivi	È possibile vedere lo stato corrente della rete Wi-Fi Direct.
			Segnale	—	—	forte medio debole ness.	È possibile verificare la potenza corrente del segnale della rete Wi-Fi Direct. Se l'apparecchio agisce come proprietario gruppo, sul touchscreen viene sempre visualizzato forte.
		Abilita I/F	—	—	—	Si No*	Consente di attivare o disattivare la connessione Wi-Fi Direct.
<p>+ Guida Software e Rete per l'utente</p> <p>● Visitare il Brother Solutions Center per scaricare Guida all'utilizzo dei servizi web all'indirizzo http://solutions.brother.com/.</p>							
<p> Le impostazioni di fabbrica sono indicate in grassetto con un asterisco.</p>							

Livello 1	Livello 2	Livello 3	Livello 4	Livello 5	Opzioni	Descrizioni	
Rete + (segue)	NFC	—	—	—	Si* No	È possibile usare l'autenticazione di scheda toccando la scheda IC del lettore NFC sul pannello di controllo.	
	E-mail/IFAX (MFC-L8650CDW è supportato solo dopo aver scaricato IFAX)	Indirizzo Mail	—	—	—	—	Inserire l'indirizzo e-mail (fino a 60 caratteri).
			Configura server	SMTP	Server	[000-255]. [000-255]. [000-255]. [000-255] Nome	Inserire l'indirizzo del server SMTP o il nome (fino a 64 caratteri).
		Porta			25* [1-65535]	Inserire il numero della porta SMTP.	
		Aut. per SMTP			Nessuno* SMTP-AUT	Selezionare il metodo per la sicurezza per la notifica di E-mail.	
		SSL/TLS			Nessuno* SSL TLS	Inviare o ricevere un'e-mail mediante un server e-mail che richiede la trasmissione SSL/TLS protetta.	
		Verifica cert.		Si No*	Verifica automaticamente il certificato del server SMTP.		
		POP3/IMAP4		Protocollo	POP3* IMAP4	Consente di scegliere POP3 o IMAP4 per la ricezione di e-mail.	
			Server	[000-255]. [000-255]. [000-255]. [000-255] Nome	Inserire l'indirizzo del server POP3 o IMAP4, o il nome (fino a 64 caratteri).		
			Porta	110* [1-65535]	Inserire il numero della porta POP3 o IMAP4.		
			Mailbox name	—	Inserire il nome della casella di posta (fino a 60 caratteri).		

+ Guida Software e Rete per l'utente

● Visitare il Brother Solutions Center per scaricare Guida all'utilizzo dei servizi web all'indirizzo <http://solutions.brother.com/>.



Le impostazioni di fabbrica sono indicate in grassetto con un asterisco.

Livello 1	Livello 2	Livello 3	Livello 4	Livello 5	Opzioni	Descrizioni
Rete + (segue)	E-mail/IFAX (MFC-L8650CDW è supportato solo dopo aver scaricato IFAX) (segue)	Configura server (segue)	POP3/IMAP4 (segue)	Password mailbox	—	Inserire la password per eseguire l'accesso al server POP3 o IMAP4 (fino a 32 caratteri).
				Seleziona cartella	Predefinito (Posta in arrivo)* Specificato	Selezionare la cartella di posta. Se si sceglie Specificato, inserire il nome della cartella (fino a 60 caratteri).
				SSL/TLS	Nessuno* SSL TLS	È possibile inviare o ricevere un'e-mail mediante un server di posta elettronica che richiede la trasmissione SSL/TLS protetta.
				Verifica cert.	Si No*	Verifica automaticamente il certificato del server POP3 o IMAP4.
				APOP	Si No*	Abilitare o disabilitare APOP.
		Setup mail RX	Auto polling	Auto polling	Si* No	Verificare automaticamente la presenza di nuovi messaggi sul server.
				Frequenza poll (Quando Auto polling è impostato su Si.)	1Min. 3Min. 5Min. 10Min.* 30Min. 60Min.	Impostare l'intervallo per controllare nuovi messaggi sul server.
				Testata	— Tutto Sogg+Da+A Nessuno*	Selezionare i contenuti delle intestazioni delle mail da stampare.
			Errore elim/lettura posta	—	Si* No	Il server POP3 elimina le mail errate automaticamente. Il server IMAP4 elimina le mail errate automaticamente dopo che l'utente le ha lette.

+ Guida Software e Rete per l'utente

● Visitare il Brother Solutions Center per scaricare Guida all'utilizzo dei servizi web all'indirizzo <http://solutions.brother.com/>.



Le impostazioni di fabbrica sono indicate in grassetto con un asterisco.

Livello 1	Livello 2	Livello 3	Livello 4	Livello 5	Opzioni	Descrizioni
Rete + (segue)	E-mail/IFAX (MFC-L8650CDW è supportato solo dopo aver scaricato IFAX) (segue)	Setup mail RX (segue)	Notifica	—	Si NDP No*	Ricevere messaggi di notifica.
		Setup mail TX	Sender subject	—	Processo IFAX*	Visualizzare l'oggetto allegato ai dati Internet Fax.
			Dim. limite	—	Si No*	Limitare le dimensioni dei documenti e-mail.
			Notifica	—	Si No*	Inviare i messaggi di notifica.
		Setup relay	Ritrasmissione circolare	—	Si No*	Inoltare un documento a un altro apparecchio fax.
			Dominio relay	—	—	Registrare il nome del dominio.
			Relay report	—	Si No*	Stampare il Rapporto della trasmissione di inoltro.
	Ricezione manuale	—	—	—	Verificare manualmente la presenza di nuovi messaggi sul server POP3 o IMAP4.	
	Impostazioni connessione web ●	Impost. proxy	Conness. proxy	—	Si No*	È possibile modificare le impostazioni di connessione Web.
			Indirizzo	—	—	
			Porta	—	8080*	
			Nome utente	—	—	
			Password	—	—	
	Fax al Server (MFC-L8650CDW è supportato solo dopo aver scaricato IFAX)	Fax al Server	—	—	Si No*	È possibile memorizzare un indirizzo di prefisso/suffisso nell'apparecchio e inviare un documento da un sistema di server fax.
		Prefisso	—	—	—	
Suffisso		—	—	—		
Protezione	IPsec	—	—	Si No*	Abilitare o disabilitare Ipsec.	
Resett. rete	—	—	—	Si No	Ripristina tutte le impostazioni di rete ai valori di fabbrica.	

+ Guida Software e Rete per l'utente

● Visitare il Brother Solutions Center per scaricare Guida all'utilizzo dei servizi web all'indirizzo <http://solutions.brother.com/>.



Le impostazioni di fabbrica sono indicate in grassetto con un asterisco.

Livello 1	Livello 2	Livello 3	Opzioni	Descrizioni	Vedere a pagina
Stamp.rapporto	Rapporto TX	Visualizza su LCD	—	Visualizzare e stampare un Rapporto di verifica della trasmissione per l'ultima trasmissione.	Consultare ◆.
		Stampa rapp.	—		
	Rubrica	—	—	Elencare i nomi e i numeri memorizzati in rubrica.	
	Giornale Fax	—	—	Elencare i dati degli ultimi 200 fax in entrata e in uscita. (TX sta per Trasmissione. RX sta per Ricezione).	
	Imp.utente	—	—	Elencare le impostazioni.	
	Imp stampante	—	—	Elencare le impostazioni stampante.	
	Configurazione rete	—	—	Elencare le impostazioni di rete.	
	Stampa punti Tamburo	—	—	Stampare il foglio di controllo dei punti del tamburo.	112
Rapporto WLAN	—	—	Stampare il risultato della diagnosi della connettività LAN wireless.	Consultare +.	
◆ Guida per utenti avanzati					
+ Guida Software e Rete per l'utente					
 Le impostazioni di fabbrica sono indicate in grassetto con un asterisco.					

Livello 1	Livello 2	Livello 3	Opzioni	Descrizioni	Vedere a pagina
Info. macchina	N. di Serie	—	—	Verificare il numero seriale dell'apparecchio.	163
	Versione firmware	Versione Main	—	Verificare la versione del firmware della macchina.	163
		Versione Sub1	—		
		Versione Sub2	—		
		Versione Sub4	—		
	Contatore pag.	Totale	Colore Bianco e nero	Verificare il numero totale di pagine in bianco e nero o a colori stampate dalla macchina.	Consultare ◆.
		Fax/Elenco	Colore Bianco e nero		
		Copia	Colore Bianco e nero		
		Stampa	Colore Bianco e nero		
	Durata dei pezzi	Tamburo	—	Verificare la durata rimanente di un componente.	
		Gruppo Cinghia	—		
		Fusore	—		
		Unità laser	—		
		PF Kit MP	—		
PF Kit 1		—			
Ripristinare menu (Appare solo quando l'unità tamburo o cinghia ha superato la durata prevista.)	Tamburo	—	Azzerare la durata dell'unità tamburo. Appare quando si sostituisce l'unità tamburo.	90	
	Gruppo Cinghia	—	Azzerare la durata dell'unità cinghia. Appare quando si sostituisce l'unità cinghia.	95	
◆ Guida per utenti avanzati					
	Le impostazioni di fabbrica sono indicate in grassetto con un asterisco.				

Livello 1	Livello 2	Livello 3	Opzioni	Descrizioni	Vedere a pagina
Imp.iniziale	Data e Ora	Data	—	Aggiungere data e ora sul touchscreen e sulle intestazioni dei fax inviati.	20
		Ora	—		
		Giorno automatico	Si* No	Passare automaticamente all'ora legale estiva.	Consultare ◆.
		Fuso orario	UTCXXX:XX	Impostare il fuso orario del proprio paese.	
	Identificativo	Fax	—	Configurare la stampa del proprio nome e numero di fax su tutte le pagine inviate via fax.	20
		Tel	—		
		Nome	—		
	Toni/Impulsi	—	Toni* Impulsi	Scegliere la modalità di composizione.	Consultare ◆.
	Linea libera	—	Rilevazione No rilevazione*	È possibile abbreviare la pausa di rilevamento del segnale di libero.	154
	Imp.linea tel.	—	Normale* PBX ISDN	Selezionare il tipo di linea telefonica.	54
	Compatibilità	—	Alta* Normale Base (per VoIP)	Regolare l'equalizzazione in caso di difficoltà di trasmissione. I service provider VoIP offrono un supporto fax con diversi standard. Se si verificano frequentemente errori nella trasmissione dei fax, scegliere Base (per VoIP).	154
	Resettare	Reset macch.	Si	Ripristinare le impostazioni della macchina ai valori di fabbrica, ad eccezione delle impostazioni di rete, dell'identificativo e della rubrica.	163
			No		
Rete		Si	Reimpostare tutte le impostazioni di rete ai valori di fabbrica.		
		No			
Rubrica e Fax		Si No	Eliminare tutti i numeri di telefono memorizzati e le impostazioni fax.		
Tutte le imp.	Si No	Ripristinare velocemente tutte le impostazioni della macchina predefinite.			
Ripristina pred.	Si No	Ripristinare <i>tutte</i> le impostazioni della macchina predefinite. Eseguire questa operazione quando l'apparecchio viene smaltito.			

◆ Guida per utenti avanzati

‡ Guida di installazione rapida





Le impostazioni di fabbrica sono indicate in grassetto con un asterisco.

Tabelle delle funzionalità



Fax (quando Anteprima Fax è No)

Livello 1	Livello 2	Livello 3	Opzioni	Descrizioni	Vedere a pagina
Richiam/Pausa	—	—	—	Ricomporre l'ultimo numero chiamato. Quando si digita un numero di fax o di telefono sul pannello tattile, Ricomponi passa a Pausa sul touchscreen. Premere Pausa se è necessario più tempo durante la composizione dei numeri, ad esempio i codici di accesso o i numeri della carta di credito. È possibile inoltre memorizzare una pausa quando si configurano gli indirizzi.	—
Tel/R	—	—	—	Tel passa a R quando PBX è selezionato come tipo di linea telefonica. Quando si è connessi a un PBX, è possibile utilizzare R per accedere a una linea esterna o trasferire una chiamata a un altro interno.	—
Rubrica	 (Ricerca:)	—	—	Ricerca all'interno della Rubrica.	59
	Modifica	—	Agg. nuovo indir.	Memorizzare numeri della rubrica, in modo da poter comporre il numero premendo Rubrica sul touchscreen (e Inizio fax).	60
◆ Guida per utenti avanzati					
 Le impostazioni di fabbrica sono indicate in grassetto con un asterisco.					

Livello 1	Livello 2	Livello 3	Opzioni	Descrizioni	Vedere a pagina
Rubrica (segue)	Modifica (segue)	—	Imp. gruppi	Impostare i numeri Gruppo per la Trasmissione circolare.	Consultare ◆.
			Cambia	modificare i numeri della rubrica.	61 e consultare ◆.
	—	Applica	—	Iniziare a inviare un fax tramite la rubrica.	
Registro chiamate	Chiam. in usc.	Modifica	Aggiungi a Rubrica Cancellare	Selezionare un numero dalla cronologia delle chiamate in uscita quindi inviare un fax, aggiungerlo alla rubrica o eliminarlo.	Consultare ◆.
		Applica	—		
Inizio fax	—	—	—	Inviare un fax.	—
Opzioni	Risoluzione fax	—	Standard* Fine S. Fine Foto	Impostare la risoluzione dei fax in uscita.	Consultare ◆.
	Fax fronte/retro	—	Off* Scans. fronte/retro: lato lungo Scans. fronte/retro: lato corto	Impostare la modalità di scansione fronte-retro.	
	Contrasto	—	Auto* Chiaro Scuro	Modificare il rapporto chiaro/scuro dei fax inviati.	
	Trasm. Circol.	Aggiun. numero	Aggiun. numero Aggiungi da Rubrica Cerca in Rubrica	Inviare lo stesso messaggio fax a più di un numero di fax.	
	Fax differito	Fax differito	Sì No*	Impostare l'ora di invio dei fax differiti.	
	Imp. ora	—			

◆ Guida per utenti avanzati



Le impostazioni di fabbrica sono indicate in grassetto con un asterisco.

Livello 1	Livello 2	Livello 3	Opzioni	Descrizioni	Vedere a pagina
Opzioni (segue)	TX tempo reale	—	Si No*	Inviare un fax senza utilizzare la memoria dell'apparecchio.	Consultare ◆.
	Impostazione copertina	Impostazione copertina	Si No*	Inviare automaticamente una copertina programmata.	
		Note copertina	1.Nessuna nota 2.Richiamare 3.Urgente 4.Confidenziale 5. 6.		
		Pagine totali	—		
	Modo Overseas	—	Si No*	In caso di difficoltà nell'inviare i fax all'estero, impostare a Si.	
	Dimensioni area di scansione	—	Letter A4* Legal/Folio (MFC-L8850CDW e MFC-L9550CDW)	Per inviare un fax di un documento in formato Letter, Legal o Folio, è necessario modificare l'impostazione delle dimensioni del piano di scansione.	42
	Imp. nuovo pred.	—	Risoluz.Fax Contrasto Dimensioni area di scansione TX tempo reale Impostazione copertina Modo overseas (Opzioni) Si No	Salvare le impostazioni fax come predefinite.	Consultare ◆.
Ripristina pred.	—	Si No	Ripristinare tutte le impostazioni fax ai valori di fabbrica predefiniti.		
◆ Guida per utenti avanzati					
 Le impostazioni di fabbrica sono indicate in grassetto con un asterisco.					

Livello 1	Livello 2	Livello 3	Opzioni	Descrizioni	Vedere a pagina
Salva come Scelta rapida	—	—	Indirizzo Risoluzione fax Fax fronte/retro Contrasto Trasm.Circol. TX tempo reale Impostazione copertina Modo Overseas Dimensioni area di scansione	Registrare le impostazioni correnti come collegamento rapido.	Consultare ◆.
◆ Guida per utenti avanzati					
 Le impostazioni di fabbrica sono indicate in grassetto con un asterisco.					





Fax (quando Anteprima Fax è Sì)





Livello 1	Livello 2	Livello 3	Opzioni	Descrizioni	Vedere a pagina
Invio fax in corso	Consultare <i>Fax (quando Anteprima Fax è No)</i> >>> pagina 192.				
Fax ricevuti	Stampa/Elimina	Stampa tutto (nuovi fax)	—	Stampare i nuovi fax ricevuti.	50
		Stampa tutto (vecchi fax)	—	Stampare i vecchi fax ricevuti.	
		Elimina tutto (nuovi fax)	—	Eliminare i nuovi fax ricevuti.	
		Elimina tutto (vecchi fax)	—	Eliminare i vecchi fax ricevuti.	
Rubrica	Consultare <i>Fax (quando Anteprima Fax è No)</i> >>> pagina 192.				
Registro chiamate	Consultare <i>Fax (quando Anteprima Fax è No)</i> >>> pagina 192.				
◆ Guida per utenti avanzati					
 Le impostazioni di fabbrica sono indicate in grassetto con un asterisco.					

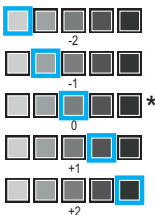
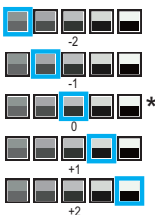
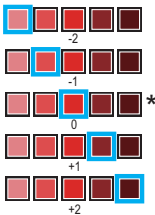

Copia

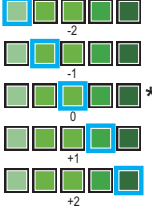
Livello 1	Livello 2	Livello 3	Opzioni	Descrizioni	Vedere a pagina
Inizio B&N	—	—	—	Esegue una copia monocromatica.	—
Colore Inizio	—	—	—	Esegue una copia a colori.	—
Ricevuta Normale 2in1 (ID) 2in1 Fron/retro (1⇒2) Fron/retro (2⇒2) Risparmio carta	—	—	—	Selezionare le impostazioni desiderate dalle voci preimpostate.	62
Opzioni	Qualità	—	Auto* Testo Foto Ricevuta (quando si seleziona 2in1 (ID) in Layout pagina) Auto* Più chiaro	Scegliere la risoluzione delle copie per il tipo di documento prescelto.	Consultare ◆.
	Ingrandimento/ Riduzione	100%*	—	—	
		Ingrandimento	200% 141% A5⇒A4 104% EXE⇒LTR	Scegliere la percentuale di ingrandimento per la copia successiva.	
		Riduzione	97% LTR⇒A4 94% A4⇒LTR 91% Pag. compl. 85% LTR⇒EXE 83% LGL⇒A4 78% LGL⇒LTR 70% A4⇒A5 50%	Scegliere la percentuale di rimpicciolimento per la copia successiva.	
◆ Guida per utenti avanzati					
 Le impostazioni di fabbrica sono indicate in grassetto con un asterisco.					

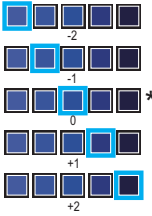
Livello 1	Livello 2	Livello 3	Opzioni	Descrizioni	Vedere a pagina
Opzioni (segue)	Ingrandimento/ Riduzione (segue)	Personalizzato (25%-400%)	—	È possibile scegliere la percentuale di ingrandimento o di riduzione per la copia successiva.	Consultare ◆.
	Densità	—		Regolare la densità per le copie. Quando si sceglie 2in1 (ID) dalle voci preimpostate, l'impostazione predefinita è +1.	
	Contrasto	—		Regolare il contrasto delle copie.	
	Impila/Ordina	—	Impila* Ordina	Scegliere di impilare o ordinare copie multiple.	
	Layout pagina	—	No (1in1)* 2in1 (P) 2in1 (L) 2in1 (ID) 4in1 (P) 4in1 (L)	Eseguire copie dei documenti d'identità N su 1 e 2 su 1.	
	Regolazione colore	Rosso		Regolare il colore rosso delle copie.	
◆ Guida per utenti avanzati					
 Le impostazioni di fabbrica sono indicate in grassetto con un asterisco.					

Livello 1	Livello 2	Livello 3	Opzioni	Descrizioni	Vedere a pagina
Opzioni (segue)	Regolazione colore (segue)	Verde		Regolare il colore verde delle copie.	Consultare  .
		Blu		Regolare il colore blu delle copie.	
	Copia fronte/retro	—	<p>No*</p> <p>2 lati⇒2 lati</p> <p>Capovolg. lato lungo 1 lato⇒2 lati</p> <p>Capovolg. lato lungo 2 lati⇒1 lato</p> <p>Capovolg. lato corto 1 lato⇒2 lati</p> <p>Capovolg. lato corto 2 lati⇒1 lato</p>	Abilitare o disabilitare la copia fronte-retro e scegliere il lato lungo o il lato corto.	
Layout pagina copia fronte-retro	—	<p>Lat. lungo⇒ Lat. lungo*</p> <p>Lat. lungo⇒ Lat. corto</p> <p>Lat. corto⇒ Lat. lungo</p> <p>Lat. corto⇒ Lat. corto</p>	Scegliere un'opzione di layout pagina quando si producono N copie fronte-retro su 1 da un documento fronte-retro.		
◆ Guida per utenti avanzati					
 Le impostazioni di fabbrica sono indicate in grassetto con un asterisco.					

Livello 1	Livello 2	Livello 3	Opzioni	Descrizioni	Vedere a pagina
Opzioni (segue)	Vassoio	—	Solo superiore Solo inferiore Solo MU MU>V1>V2* MP>T2>T1 V1>V2>MU T2>T1>MP (Solo inferiore e T2/V2 appaiono solo se è installato il Vassoio 2.)	Seleziona il vassoio che verrà utilizzato per la modalità Copia.	Consultare ◆.
	Rimuovi colore di sfondo	—	No* Basso Medio Alto	Modificare la quantità di colore di sfondo rimossa.	
	Salva come Scelta rapida	—	Qualità Ingrandimento/ Riduzione Densità Contrasto Impila/Ordina Layout pagina Rosso Verde Blu Copia fronte/retro Layout pagina copia fronte-retro Vassoio Rimuovi colore di sfondo	Aggiungere le impostazioni correnti come collegamento rapido.	
◆ Guida per utenti avanzati					
 Le impostazioni di fabbrica sono indicate in grassetto con un asterisco.					



Scansione

Livello 1	Livello 2	Livello 3	Opzioni	Descrizioni	Vedere a pagina
a OCR	(PC Select)	Opzioni	Consultare <i>Opzioni (su OCR)</i> >> pagina 203.		Consultare +.
		Salva come Scelta rapida	(PC Select)	Aggiungere le impostazioni correnti come collegamento rapido.	
		Inizio	—	Avviare la scansione.	
a File	(PC Select)	Opzioni	Consultare <i>Opzioni (su file, su immagine o su e-mail)</i> >> pagina 204.		
		Salva come Scelta rapida	(PC Select)	Aggiungere le impostazioni correnti come collegamento rapido.	
		Inizio	—	Avviare la scansione.	
a Immagine	(PC Select)	Opzioni	Consultare <i>Opzioni (su file, su immagine o su e-mail)</i> >> pagina 204.		
		Salva come Scelta rapida	(PC Select)	Aggiungere le impostazioni correnti come collegamento rapido.	
		Inizio	—	Avviare la scansione.	
su USB	Opzioni	Consultare <i>Opzioni (su USB)</i> >> pagina 205.			
	Salva come Scelta rapida	—	Scans. fronte/retr Tipo scansione Risoluzione Tipo file Dimensioni area di scansione Nome file Dimensioni file Rimuovi colore di sfondo	Aggiungere le impostazioni correnti come collegamento rapido.	
	Inizio	—	—	Avviare la scansione.	
a E-mail	(PC Select)	Opzioni	Consultare <i>Opzioni (su file, su immagine o su e-mail)</i> >> pagina 204.		
		Salva come Scelta rapida	(PC Select)	Aggiungere le impostazioni correnti come collegamento rapido.	
		Inizio	—	Avviare la scansione.	
+ Guida Software e Rete per l'utente					
 Le impostazioni di fabbrica sono indicate in grassetto con un asterisco.					

Livello 1	Livello 2	Livello 3	Opzioni	Descrizioni	Vedere a pagina	
a server e-mail (MFC-L8650CDW è supportato solo dopo il download di IFAX)	Rubrica	—	—	Selezionare l'indirizzo del destinatario dalla rubrica.	Consultare +.	
	Manuale	—	—	Inserire manualmente l'indirizzo del destinatario.		
	OK	Opzioni	Consultare <i>Opzioni (su server e-mail)</i> >>> pagina 208.			
		Salva come Scelta rapida	Indirizzo Scans. fronte/retr Tipo scansione Risoluzione Tipo file Dimensioni area di scansione Dimensioni file	Aggiungere le impostazioni correnti come collegamento rapido.		
	Inizio	—	Avviare la scansione.			
su FTP/SFTP	(Nome profilo)	Opzioni	Consultare <i>Opzioni (su FTP/SFTP e su rete)</i> >>> pagina 210.			
		Salva come Scelta rapida	(Nome profilo)	Aggiungere le impostazioni correnti come collegamento rapido.		
		Inizio	—	Avviare la scansione.		
a Rete	(Nome profilo)	Opzioni	Consultare <i>Opzioni (su FTP/SFTP e su rete)</i> >>> pagina 210.			
		Salva come Scelta rapida	(Nome profilo)	Aggiungere le impostazioni correnti come collegamento rapido.		
		Inizio	—	Avviare la scansione.		
Scansione WS (Appare se è stato installato il driver dello scanner per l'apparecchio collegato in rete tramite servizi Web.)	Scansione	—	—	Eseguire la scansione dei dati tramite il protocollo di servizio Web.		
	Digit. per pos.e1.	—	—			
	Digitaliz. per fax	—	—			
	Digit. per stampa	—	—			
+ Guida Software e Rete per l'utente						
 Le impostazioni di fabbrica sono indicate in grassetto con un asterisco.						

Opzioni (su OCR)

Livello 1	Livello 2	Opzioni	Descrizioni	Vedere a pagina
Opzioni	Scans. fronte/retr	Off* Scans. fronte/retro: lato lungo Scans. fronte/retro: lato corto	Scegliere la modalità di scansione fronte-retro.	Consultare +.
	Imp. scansione	Imposta a periferica Imposta da computer*	Per modificare le impostazioni tramite il touchscreen, selezionare Imposta a periferica.	
	Tipo scansione (Appare quando Imp. scansione è impostato a Imposta a periferica.)	Colore Grigio Bianco e nero*	Scegliere il tipo di scansione per il documento.	
	Risoluzione (Appare quando Imp. scansione è impostato a Imposta a periferica.)	100 dpi 200 dpi* 300 dpi 600 dpi	Scegliere la risoluzione di scansione per il documento.	
	Tipo file (Appare quando Imp. scansione è impostato a Imposta a periferica.)	Testo* HTML RTF	Scegliere il formato file per il documento	
	Formato (Appare quando Imp. scansione è impostato a Imposta a periferica.)	A4* Letter Legal	Scegliere il formato di scansione per il documento.	
	+ Guida Software e Rete per l'utente			
 Le impostazioni di fabbrica sono indicate in grassetto con un asterisco.				

Opzioni (su file, su immagine o su e-mail)

Livello 1	Livello 2	Opzioni	Descrizioni	Vedere a pagina
Opzioni	Scans. fronte/retr	Off* Scans. fronte/retro: lato lungo Scans. fronte/retro: lato corto	Scegliere la modalità di scansione fronte-retro.	Consultare + .
	Imp. scansione	Imposta a periferica Imposta da computer*	Per modificare le impostazioni tramite il touchscreen, selezionare Imposta a periferica.	
	Tipo scansione (Appare quando Imp. scansione è impostato a Imposta a periferica.)	Colore* Grigio Bianco e nero	Scegliere il tipo di scansione per il documento.	
	Risoluzione (Appare quando Imp. scansione è impostato a Imposta a periferica.)	100 dpi 200 dpi* 300 dpi 600 dpi	Scegliere la risoluzione di scansione per il documento.	
	Tipo file (Appare quando Imp. scansione è impostato a Imposta a periferica.)	(quando si seleziona Colore o Grigio in Tipo scansione) PDF* JPEG (quando si seleziona Bianco e nero in Tipo scansione) PDF* TIFF	Scegliere il formato file per il documento.	
	Formato (Appare quando Imp. scansione è impostato a Imposta a periferica.)	A4* Letter Legal	Scegliere il formato di scansione per il documento.	
	Rimuovi colore di sfondo (Appare quando Imp. scansione è impostato a Imposta a periferica.)	No* Basso Medio Alto	Modificare la quantità di colore di sfondo rimossa. Questa funzione non è disponibile per la scansione in bianco e nero.	

+ Guida Software e Rete per l'utente



Le impostazioni di fabbrica sono indicate in grassetto con un asterisco.

Opzioni (su USB)

Livello 1	Livello 2	Opzioni	Descrizioni	Vedere a pagina
Opzioni	Scans. fronte/retr	Off* Scans. fronte/retro: lato lungo Scans. fronte/retro: lato corto	Scegliere la modalità di scansione fronte-retro.	Consultare +.
	Tipo scansione	Colore* Grigio Bianco e nero	Scegliere il tipo di scansione per il documento.	
	Risoluzione	(quando si seleziona Colore in Tipo scansione) 100 dpi 200 dpi* 300 dpi 600 dpi Auto (quando si seleziona Grigio in Tipo scansione) 100 dpi 200 dpi* 300 dpi Auto (quando si seleziona Bianco e nero in Tipo scansione) 200 dpi* 300 dpi 200x100	Scegliere la risoluzione di scansione per il documento.	
+ Guida Software e Rete per l'utente				
 Le impostazioni di fabbrica sono indicate in grassetto con un asterisco.				

Livello 1	Livello 2	Opzioni	Descrizioni	Vedere a pagina
Opzioni (segue)	Tipo file	(quando si seleziona Colore o Grigio in Tipo scansione) PDF* JPEG PDF/A Proteggi PDF PDF firmato XPS (quando si seleziona Bianco e nero in Tipo scansione) PDF* PDF/A Proteggi PDF PDF firmato TIFF	Scegliere il formato file per il documento.	Consultare + .
	Dimensioni area di scansione	A4* Letter Legal/Folio (MFC-L8850CDW e MFC-L9550CDW)	Per eseguire la scansione di un documento in formato Letter, Legal o Folio, è necessario modificare l'impostazione delle dimensioni del piano di scansione.	
	Nome file	XXXXXX (Data e anno)	Immettere il nome per i dati analizzati.	
	Dimensioni file	Piccola Medio* Grande	Scegliere le dimensioni del file per la scansione a colori o in scala di grigi.	
	Rimuovi colore di sfondo	No* Basso Medio Alto	Modificare la quantità di colore di sfondo rimossa.	

+ Guida Software e Rete per l'utente



Le impostazioni di fabbrica sono indicate in grassetto con un asterisco.

Livello 1	Livello 2	Opzioni	Descrizioni	Vedere a pagina
Opzioni (segue)	Imp. nuovo pred.	Scans. fronte/retr Tipo scansione Risoluzione Tipo file Dimensioni area di scansione Dimensioni file Rimuovi colore di sfondo	Salvare le impostazioni di scansione come predefinite.	Consultare +.
	Ripristina pred.	Sì No	Ripristinare tutte le impostazioni di scansione ai valori di fabbrica predefiniti.	
+ Guida Software e Rete per l'utente				
 Le impostazioni di fabbrica sono indicate in grassetto con un asterisco.				

Opzioni (su server e-mail)

Livello 1	Livello 2	Opzioni	Descrizioni	Vedere a pagina
Opzioni	Scans. fronte/retr	Off* Scans. fronte/retro: lato lungo Scans. fronte/retro: lato corto	Scegliere la modalità di scansione fronte-retro.	Consultare +.
	Tipo scansione	Colore* Grigio Bianco e nero	Scegliere il tipo di scansione per il documento.	
	Risoluzione	(quando si seleziona Colore in Tipo scansione) 100 dpi 200 dpi* 300 dpi 600 dpi Auto (quando si seleziona Grigio in Tipo scansione) 100 dpi 200 dpi* 300 dpi Auto (quando si seleziona Bianco e nero in Tipo scansione) 200 dpi* 300 dpi 200x100	Scegliere la risoluzione di scansione per il documento.	
+ Guida Software e Rete per l'utente				
 Le impostazioni di fabbrica sono indicate in grassetto con un asterisco.				

Livello 1	Livello 2	Opzioni	Descrizioni	Vedere a pagina
Opzioni (segue)	Tipo file	(quando si seleziona Colore o Grigio in Tipo scansione) PDF* JPEG PDF/A Proteggi PDF PDF firmato XPS (quando si seleziona Bianco e nero in Tipo scansione) PDF* PDF/A Proteggi PDF PDF firmato TIFF	Scegliere il formato file per il documento.	Consultare +.
	Dimensioni area di scansione	A4* Letter Legal/Folio (MFC-L8850CDW e MFC-L9550CDW)	Per eseguire la scansione di un documento in formato Letter, Legal o Folio, è necessario modificare l'impostazione delle dimensioni del piano di scansione.	
	Dimensioni file	Piccola Medio* Grande	Scegliere le dimensioni del file per la scansione a colori o in scala di grigi.	
	Imp. nuovo pred.	Scans. fronte/retr Tipo scansione Risoluzione Tipo file Dimensioni area di scansione Dimensioni file	Salvare le impostazioni di scansione come predefinite.	
	Ripristina pred.	Sì No	Ripristinare tutte le impostazioni di scansione ai valori di fabbrica predefiniti.	

+ Guida Software e Rete per l'utente



Le impostazioni di fabbrica sono indicate in grassetto con un asterisco.

Opzioni (su FTP/SFTP e su rete)

Livello 1	Livello 2	Opzioni	Descrizioni	Vedere a pagina
Opzioni	Scans. fronte/retr	Off* Scans. fronte/retro: lato lungo Scans. fronte/retro: lato corto	Scegliere la modalità di scansione fronte-retro.	Consultare + .
	Tipo scansione	Colore* Grigio Bianco e nero	Scegliere il tipo di scansione per il documento.	
	Risoluzione	(quando si seleziona Colore in Tipo scansione) 100 dpi 200 dpi* 300 dpi 600 dpi Auto (quando si seleziona Grigio in Tipo scansione) 100 dpi 200 dpi* 300 dpi Auto (quando si seleziona Bianco e nero in Tipo scansione) 200 dpi* 300 dpi 200x100	Scegliere la risoluzione di scansione e il formato di file del documento.	
+ Guida Software e Rete per l'utente				
 Le impostazioni di fabbrica sono indicate in grassetto con un asterisco.				

Livello 1	Livello 2	Opzioni	Descrizioni	Vedere a pagina
Opzioni (segue)	Tipo file	(quando si seleziona Colore o Grigio in Tipo scansione) PDF* JPEG PDF/A Proteggi PDF PDF firmato XPS (quando si seleziona Bianco e nero in Tipo scansione) PDF* PDF/A Proteggi PDF PDF firmato TIFF	Scegliere la risoluzione di scansione e il formato di file del documento.	Consultare +.
	Dimensioni area di scansione	A4* Letter Legal/Folio (MFC-L8850CDW e MFC-L9550CDW)	Per eseguire la scansione di un documento in formato Letter, Legal o Folio, è necessario modificare l'impostazione delle dimensioni del piano di scansione.	
	Nome file	BRNXXXXXXXXXXXXX* Estimate Report Modulo d'ordine Contract sheet Controlla Ricevuta <Manuale>	Scegliere nomi file predefiniti. Se si sceglie <Manuale>, è possibile assegnare il nome desiderato al file. "XXXXXXXXXXXXX" è l'indirizzo MAC/Ethernet della macchina.	
	Dimensioni file	Piccola Medio* Grande	Scegliere le dimensioni del file per la scansione a colori o in scala di grigi.	
	Rimuovi colore di sfondo	No* Basso Medio Alto	Modificare la quantità di colore di sfondo rimossa.	
	Nome utente	—	Immettere il nome utente.	



+ Guida Software e Rete per l'utente



Le impostazioni di fabbrica sono indicate in grassetto con un asterisco.





Toner

Livello 1	Livello 2	Opzioni	Descrizioni	Vedere a pagina
Durata toner	—	—	Visualizzare la quantità approssimativa di toner residuo per ciascun colore.	Consultare  .
Test di stampa	—	—	Stampare la pagina di prova.	
Taratura	Tarare	Sì No	Regolare la densità del colore o reimpostare la calibrazione ai valori di fabbrica.	119
	Resettare	Sì No		
Registrazione	—	Sì No	Regolare automaticamente la posizione di stampa di ogni colore.	120
 Guida per utenti avanzati				
 Le impostazioni di fabbrica sono indicate in grassetto con un asterisco.				





Configurazione Wi-Fi

Livello 1	Livello 2	Opzioni	Descrizioni	Vedere a pagina
Imp. guidata	—	—	Configurare il server di stampa interno.	Consultare  .
WPS/AOSS	—	—	Configurare con facilità le impostazioni della rete wireless utilizzando il metodo di configurazione tasti a pressione.	
Assist. WLAN	—	—	(Solo Windows®) È possibile configurare le impostazioni della rete wireless usando il CD-ROM Brother.	
 Guida Software e Rete per l'utente				
 Le impostazioni di fabbrica sono indicate in grassetto con un asterisco.				

 Scorciatoie **Collegamenti rapidi**

Livello 1	Livello 2	Livello 3	Opzioni	Descrizioni	Vedere a pagina
Aggiungi scelta rapida	Copia	Ricevuta	Consultare <i>Copia</i> >> pagina 197.	Selezionare le impostazioni desiderate dalle voci preimpostate.	13
		Normale			
		2in1 (ID)			
		2in1			
		Fron/retro (1→2)			
		Fron/retro (2→2)			
		Risparmio carta			
	Fax	Indirizzo	—	Memorizza i numeri di fax, così è possibile comporli premendo questo collegamento rapido.	14
		Risoluzione fax	Standard Fine S.Fine Foto	Impostare la risoluzione dei fax in uscita.	14
		Fax fronte/retro	Off Scans. fronte/retro: lato lungo Scans. fronte/retro: lato corto	Scegliere la modalità fax fronte-retro.	14
		Contrasto	Auto Chiaro Scuro	Modificare il rapporto chiaro/scuro dei fax inviati.	14
		Trasm.Circol.	Aggiun. numero (Opzioni) Aggiun. numero Aggiungi da Rubrica Cerca in Rubrica	È possibile inviare lo stesso messaggio fax a più di un numero di fax.	14
		TX tempo reale	Sì No	Inviare un fax senza utilizzare la memoria dell'apparecchio.	14
		Impostazione copertina	Impostazione copertina Note copertina Pagine totali	Inviare automaticamente una copertina programmata.	14
Modo Overseas	Sì No	In caso di difficoltà nell'inviare i fax all'estero, impostare a Sì.	14		
 Le impostazioni di fabbrica sono indicate in grassetto con un asterisco.					

Livello 1	Livello 2	Livello 3	Opzioni	Descrizioni	Vedere a pagina
Aggiungi scelta rapida (segue)	Fax (segue)	Dimensioni area di scansione	Letter A4 Legal/Folio (MFC-L8850CDW e MFC-L9550CDW)	Regolare l'area di scansione del piano dello scanner in base alle dimensioni del documento.	14
		Scansione	a File	(PC Select)	Eseguire la scansione di un documento in bianco e nero o a colori nel computer.
	a OCR		(PC Select)	Convertire il documento di testo in un file di testo modificabile.	15
	a Immagine		(PC Select)	Eseguire la scansione di un'immagine a colori nell'applicazione di grafica.	15
	su USB		Scans. fronte/retr Tipo scansione Risoluzione Tipo file Dimensioni area di scansione Nome file Dimensioni file Rimuovi colore di sfondo	Eseguire la scansione di documenti in un'unità di memoria flash USB.	15
	a E-mail		(PC Select)	Eseguire la scansione di un documento in bianco e nero o a colori nell'applicazione e-mail.	15
	a server e-mail (MFC-L8650CDW è supportato solo dopo il download di IFAX)		Indirizzo Scans. fronte/retr Tipo scansione Risoluzione Tipo file Dimensioni area di scansione Dimensioni file	Eseguire la scansione di un documento in bianco e nero o a colori nel server e-mail.	15
	a Rete		(Nome profilo)	Inviare i dati acquisiti su un server CIFS sulla rete locale o su Internet.	15
	su FTP/SFTP	(Nome profilo)	Inviare i dati acquisiti tramite FTP o SFTP.	15	
 Le impostazioni di fabbrica sono indicate in grassetto con un asterisco.					

Livello 1	Livello 2	Livello 3	Opzioni	Descrizioni	Vedere a pagina
Aggiungi scelta rapida (segue)	Web	Skydrive®	—	Connettere una macchina Brother ad un servizio Internet.	16
		Box	—		
		Picasa Web Albums™	—	I servizi Web possono aver subito aggiunte e/o i nomi possono essere stati variati dal provider dalla pubblicazione del documento.	
		Google Drive™	—		
		Flickr®	—		
		Facebook	—	Visitare il Brother Solutions Center per scaricare Guida all'utilizzo dei servizi web all'indirizzo http://solutions.brother.com/ .	
		Evernote®	—		
	Dropbox	—			
	App	NoteScan	—	Le app possono aver subito aggiunte e/o i nomi possono essere stati variati dal provider dalla pubblicazione del documento.	17
		Contorno&Scansione	—		
Contorno&Copia		—	Visitare il Brother Solutions Center per scaricare Guida all'utilizzo dei servizi web all'indirizzo http://solutions.brother.com/ .		
 (Seleziona Scelta rapida da rinominare/eliminare)	(selezionare un pulsante per il collegamento rapido).	Modifica nome scelta rapida	—	Modificare il nome del collegamento rapido.	19
		Cancellare	—	Eliminare il collegamento rapido.	19
 Le impostazioni di fabbrica sono indicate in grassetto con un asterisco.					

Web (schermata Altro1)

Livello 1	Livello 2	Opzioni	Descrizioni	Vedere a pagina
Skydrive®	—	—	Connettere una macchina Brother ad un servizio Internet.	Consultare ●.
Box	—	—		
Picasa Web Albums™	—	—		
Google Drive™	—	—		
Flickr®	—	—		
Facebook	—	—		
Evernote®	—	—		
Dropbox	—	—		
<p>● Visitare il Brother Solutions Center per scaricare Guida all'utilizzo dei servizi web all'indirizzo http://solutions.brother.com/.</p>				
<p> Le impostazioni di fabbrica sono indicate in grassetto con un asterisco.</p>				

App (schermata Altro1 screen)

Livello 1	Livello 2	Opzioni	Descrizioni	Vedere a pagina
NoteScan	—	—	Consente di connettere una macchina Brother alle app Brother su Internet.	Consultare ●.
Contorno&Scansione	—	—		
Contorno&Copia	—	—		
<p>● Visitare il Brother Solutions Center per scaricare Guida all'utilizzo dei servizi web all'indirizzo http://solutions.brother.com/.</p>				
<p> Le impostazioni di fabbrica sono indicate in grassetto con un asterisco.</p>				

USB (schermata Altro2)

Livello 1	Livello 2	Livello 3	Livello 4	Opzioni	Descrizioni	Vedere a pagina
Scans. su USB	Vedere su USB ►► pagina 201					Consultare +.
Stampa diretta	(Selezionare file)	Imp. stampa (N. di stampe (001-999))	Tipo carta	Sottile Carta normale* Spessa Più spessa Carta riciclata Cartoncino Etichetta Busta Buste Sottile Buste Spessa Carta Lucida	Impostare il tipo di supporto di stampa durante la stampa diretta dall'unità di memoria flash USB.	65
			Formato carta	A4* Letter B5 (JIS) B5 (ISO) A5 A5 (Lato lungo) A6 Executive Legal Folio 3"x5" Com-10 Monarch C5 DL		
+ Guida Software e Rete per l'utente						
 Le impostazioni di fabbrica sono indicate in grassetto con un asterisco.						

Livello 1	Livello 2	Livello 3	Livello 4	Opzioni	Descrizioni	Vedere a pagina
Stampa diretta (segue)	(Selezionare file) (segue)	Imp. stampa (N. di stampe (001-999)) (segue)	Pagine multiple	1in1* 2in1 4in1 9in1 16in1 25in1 1 in 2x2 pagine 1 in 3x3 pagine 1 in 4x4 pagine 1 in 5x5 pagine	Impostare il layout pagina durante la stampa di più pagine direttamente dall'unità di memoria flash USB.	65
			Orientamento	Verticale* Orizzontale	Impostare l'orientamento pagina durante la stampa diretta dall'unità di memoria flash USB.	65
			Fronte-retro	No* Lato lungo Lato corto	Scegliere il formato di stampa fronte-retro durante la stampa diretta dall'unità di memoria flash USB.	65
			Fascicola	Si* No	Attivare o disattivare la fascicolazione durante la stampa diretta dall'unità di memoria flash USB.	65
			Vassoio	Auto* Solo MU Solo superiore Solo inferiore (Solo inferiore appare solo se è installato il Vassoio 2.)	Seleziona il vassoio che verrà utilizzato per la stampa direttamente dall'unità di memoria flash USB.	65
			Qualità stampa	Normale* Fine	Impostare l'opzione di qualità di stampa durante la stampa diretta dall'unità di memoria flash USB.	65
			Opzione PDF	Documento* Doc/Annotazioni Doc/Stampigliatura	Configurare l'impostazione per la stampa diretta USB se stampare oltre al testo anche i commenti (marcature) o i timbri nel file PDF.	65

+ Guida Software e Rete per l'utente



Le impostazioni di fabbrica sono indicate in grassetto con un asterisco.

Livello 1	Livello 2	Livello 3	Livello 4	Opzioni	Descrizioni	Vedere a pagina
Stampa diretta	Stampa indice	—	—	—	Stampare la pagina della miniatura.	65
(segue)	Imp. predef.	Tipo carta	—	Sottile Carta normale* Spessa Più spessa Carta riciclata Cartoncino Etichetta Busta Buste Sottile Buste Spessa Carta Lucida	Impostare il tipo di supporto predefinito durante la stampa diretta dall'unità di memoria flash USB.	67
		Formato carta	—	A4* Letter B5 (JIS) B5 (ISO) A5 A5 (Lato lungo) A6 Executive Legal Folio 3"x5" Com-10 Monarch C5 DL	Impostare il formato carta predefinito durante la stampa diretta dall'unità di memoria flash USB.	67
+ Guida Software e Rete per l'utente						
 Le impostazioni di fabbrica sono indicate in grassetto con un asterisco.						

Livello 1	Livello 2	Livello 3	Livello 4	Opzioni	Descrizioni	Vedere a pagina
Stampa diretta (segue)	Imp. predef. (segue)	Pagine multiple	—	1in1* 2in1 4in1 9in1 16in1 25in1 1 in 2x2 pagine 1 in 3x3 pagine 1 in 4x4 pagine 1 in 5x5 pagine	Impostare lo stile predefinito di pagina durante la stampa di più pagine direttamente dall'unità di memoria flash USB.	67
		Orientamento	—	Verticale* Orizzontale	Impostare l'orientamento pagina predefinito durante la stampa diretta dall'unità di memoria flash USB.	67
		Fascicola	—	Si* No	Attivare o disattivare la fascicolazione predefinita durante la stampa diretta dall'unità di memoria flash USB.	67
		Qualità stampa	—	Normale* Fine	Impostare l'opzione di qualità di stampa predefinita durante la stampa diretta dall'unità di memoria flash USB.	67
		Opzione PDF	—	Documento* Doc/Annotazioni Doc/Stampigliatura	Configurare l'impostazione predefinita per la stampa diretta USB se stampare oltre al testo anche i commenti (marcature) o i timbri nel file PDF.	67
		Stampa l'indice	—	Semplice* Dettagli	Impostare l'opzione predefinita di stampa dell'indice, il formato normale o i particolari.	67

+ Guida Software e Rete per l'utente



Le impostazioni di fabbrica sono indicate in grassetto con un asterisco.

Digitazione testo

Quando è necessario digitare il testo sulla macchina, la tastiera viene visualizzata sul touchscreen.

Premere  per alternare lettere, numeri e caratteri speciali.

Premere  per passare dalle lettere minuscole alle maiuscole e viceversa.



Inserimento di spazi

Per inserire uno spazio, premere **Spazio** o ►.

Correzioni

Per modificare un carattere inserito per sbaglio, utilizzare i pulsanti freccia per portare il cursore sotto il carattere errato. Premere , quindi immettere il carattere corretto. È inoltre possibile inserire lettere spostando il cursore e immettendo un carattere.

Se sulla schermata non viene visualizzato ◀, premere ripetutamente  fino a cancellare il carattere non corretto. Inserire i caratteri corretti.

NOTA

- I caratteri disponibili potrebbero variare a seconda del paese.
- La disposizione della tastiera può variare in base alle impostazioni che si stanno impostando.

Generale

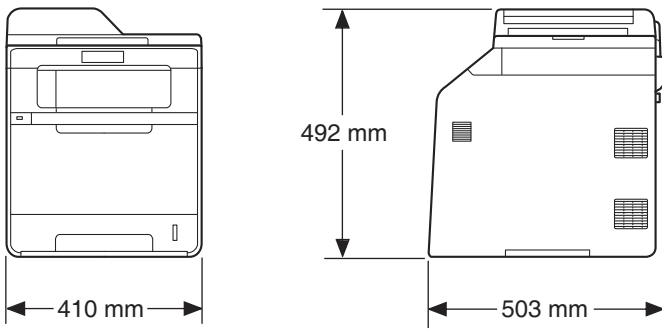
Modello		MFC-L8650CDW	MFC-L8850CDW	MFC-L9550CDW
Tipo di stampante		Laser		
Metodo di stampa		Stampante laser elettrofotografica (passaggio singolo)		
Capacità della memoria	Standard	256 MB		
	Opzionale	1 slot: DDR2 SO-DIMM (144 pin) fino a 256 MB		
LCD (display a cristalli liquidi)		Touchscreen LCD TFT a colori da 3,7 pollici (93,4 mm) ¹ e pannello tattile	Touchscreen LCD TFT a colori da 4,85 pollici (123,2 mm) ¹ e pannello tattile	
Alimentazione		220 - 240 V CA 50/60 Hz		
Consumo energetico ² (medio)	Picco	Circa 1200 W		
	Stampa	Circa 565 W a 25 °C		
	Stampa (Modalità silenziosa)	Circa 355 W a 25 °C		
	Copia	Circa 565 W a 25 °C		
	Copia (Modalità silenziosa)	Circa 355 W a 25 °C		
	Ready	Circa 65 W a 25 °C		
	Riposo	Circa 9,5 W	Circa 10,5 W	
	Riposo avanzato	Circa 1,7 W	Circa 1,9 W	
	Spenta ^{3 4}	Circa 0,04 W		
Ingombro		MFC-L8650CDW		
				

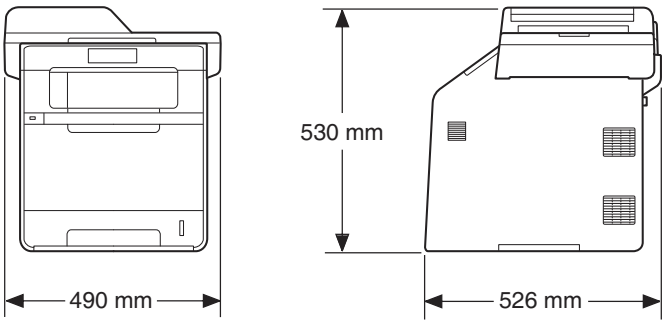
Modello	MFC-L8650CDW	MFC-L8850CDW	MFC-L9550CDW
	MFC-L8850CDW, MFC-L9550CDW 		
Pesi (con materiali di consumo)	30,4 kg	31,0 kg	

- 1 Misura in diagonale
- 2 Collegamenti USB al computer
- 3 Misurato secondo IEC 62301 Edizione 2.0
- 4 Il consumo energetico varia leggermente in funzione dell'ambiente di utilizzo o dell'usura delle parti.

Modello		MFC-L8650CDW	MFC-L8850CDW	MFC-L9550CDW	
Livello di rumore	Pressione sonora	Stampa	Lpam = 55 dB (A)	Lpam = 56 dB (A)	
		Stampa (Modalità silenziosa)	Lpam = 52 dB (A)	Lpam = 53 dB (A)	
		Ready	Lpam = 28 dB (A)		
	Potenza sonora	Copia ^{1 2} (colore)	LWad = 6,73 B (A)	LWad = 6,71 B (A)	
		Copia ^{1 2} (in bianco e nero)	LWad = 6,70 B (A)	LWad = 6,71 B (A)	
		Stampa (Modalità silenziosa)	LWad = 6,40 B (A)	LWad = 6,36 B (A)	
		Ready ^{1 2}	LWad = 4,05 B (A)		
Temperatura		In funzione	Da 10 a 32 °C		
		A riposo	Da 0 a 40 °C		
Umidità		In funzione	Da 20 a 80% (senza condensa)		
		A riposo	Da 10 a 90% (senza condensa)		
ADF (alimentatore automatico documenti)		Fino a 35 pagine	Fino a 50 pagine		
		Per ottenere i migliori risultati, consigliamo: Temperatura: da 20 a 30 °C Umidità: da 50% a 70% Carta: 80 g/m ²			

¹ Misurato in conformità al metodo descritto nella RAL-UZ171.

² L'attrezzatura da ufficio con LWad > 6,30 B (A) non è adatta per l'uso in camere dove le persone richiedono alti livelli di concentrazione. Tali componenti devono essere posizionati in ambienti separati a causa della loro emissione acustica elevata.

Dimensioni documento

Modello		MFC-L8650CDW	MFC-L8850CDW	MFC-L9550CDW
Dimensioni Documento (su lato singolo)	Larghezza ADF	Da 147,3 a 215,9 mm		
	Lunghezza ADF	Da 147,3 a 355,6 mm		
	Larghezza piano scanner	Max. 215,9 mm		
	Lunghezza piano scanner	Max. 297,0 mm	Max. 355,6 mm	
Dimensioni documento (fronte-retro)	Larghezza ADF	Da 147,3 a 215,9 mm		
	Lunghezza ADF	Da 147,3 a 355,6 mm		

Supporti di stampa

Modello			MFC-L8650CDW	MFC-L8850CDW	MFC-L9550CDW
Ingresso carta	Vassoio carta 1 (Standard)	Tipo carta	Carta normale, Carta sottile, Carta riciclata		
		Formato carta	A4, Letter, B5 (JIS), A5, A5 (lato lungo), A6, Executive, Legal, Folio		
		Grammatura carta	Da 60 a 105 g/m ²		
		Capacità max. carta	Fino a 250 fogli da 80 g/m ² Carta normale		
	Vassoio multifunzione (vassoio MP)	Tipo carta	Carta normale, carta sottile, carta spessa, carta più spessa, carta riciclata, carta per macchina da scrivere, etichette, buste, buste sottili, buste spesse, carta lucida		
		Formato carta	Larghezza: da 76,2 a 215,9 mm Lunghezza: da 127,0 a 355,6 mm		
		Grammatura carta	Da 60 a 163 g/m ²		
		Capacità max. carta	Fino a 50 fogli di carta normale da 80 g/m ²		
	Vassoio carta 2 (Opzionale)	Tipo carta	Carta normale, Carta sottile, Carta riciclata		
		Formato carta	A4, Letter, B5 (JIS), A5, Executive, Legal, Folio		
		Grammatura carta	Da 60 a 105 g/m ²		
		Capacità max. carta	Fino a 500 fogli di carta normale da 80 g/m ²		
Uscita carta ¹	Vassoio d'uscita con facciata stampata verso il basso	Fino a 150 fogli di carta normale da 80 g/m ² (consegna a faccia in giù nel vassoio d'uscita con facciata stampata verso il basso)			
	Vassoio d'uscita con facciata stampata verso l'alto	Un foglio (consegna a faccia in su nel vassoio di uscita con facciata stampata verso l'alto)			
Fronte-retro	Stampa automatica fronte-retro	Tipo carta	Carta normale, carta sottile, carta riciclata, carta lucida		
		Formato carta	A4		
		Grammatura carta	Da 60 a 105 g/m ²		

¹ Per le etichette, consigliamo di rimuovere le pagine stampate dal vassoio di uscita della carta subito dopo l'uscita dall'apparecchio per evitare la possibilità di provocare macchie.

Fax

Modello	MFC-L8650CDW	MFC-L8850CDW	MFC-L9550CDW
Compatibilità	Gruppo 3 Super ITU-T		
Sistema di codifica	MH/MR/MMR/JBIG		
Velocità modem	33.600 bps (con fallback automatico)		
Ricezione stampa fronte-retro	Sì		
Invio automatico fronte-retro	Sì (dall'ADF)		
Larghezza scansione	Max. 208 mm		
Larghezza stampa	Max. 208 mm		
Scala di grigi	8 bit/256 livelli		
Risoluzione	Standard 203 × 98 dpi		
	Fine 203 × 196 dpi		
	Superfine 203 × 392 dpi		
	Foto 203 × 196 dpi		
Rubrica	300 voci		
Gruppi	Fino a 20		
Broadcasting	350 (300 rubrica/50 composizione manuale)		
Ricomposizione automatica	3 volte con intervalli di 5 minuti		
Trasmissione da memoria	Fino a 500 ¹ pagine		
Ricezione in mancanza di carta	Fino a 500 ¹ pagine		

¹ Il termine 'Pagine' si riferisce alla 'Tabella di prova ITU-T n.1' (lettera commerciale tipica, risoluzione standard e codifica JBIG). Le specifiche e i materiali stampati sono soggetti a modifica senza preavviso.

Copia

Modello		MFC-L8650CDW	MFC-L8850CDW	MFC-L9550CDW
Larghezza copia		Max. 210 mm		
Copia automatica fronte-retro		Sì (dall'ADF)		
Copie multiple		Fino a 99 pagine impilate o ordinate		
Riduzione/Ingrandimento		25% a 400% (con incrementi di 1%)		
Risoluzione		Fino a 1200 × 600 dpi		
Tempo di riproduzione della prima copia ¹	In bianco e nero	Meno di 18 secondi a 23 °C / 230 V		
	Colore	Meno di 20 secondi a 23 °C / 230 V		

¹ Dalla modalità Ready e con il vassoio standard.

Scanner

Modello		MFC-L8650CDW	MFC-L8850CDW	MFC-L9550CDW
Colore/Mono		Sì/Sì		
Conformità TWAIN		Sì (Windows® XP/ Windows Vista® / Windows® 7 / Windows® 8 / Mac OS X v10.7.5 / 10.8.x / 10.9.x ¹)		
Conformità WIA		Sì (Windows® XP / Windows Vista® / Windows® 7 / Windows® 8)		
Conformità ICA		Sì (Mac OS X v10.7.5 / 10.8.x / 10.9.x)		
Profondità dei colori	Colore	Elaborazione colore a 48 bit (ingresso) Elaborazione colore a 24 bit (uscita)		
	Scala di grigi	elaborazione colore 16 bit (ingresso) elaborazione colore 8 bit (uscita)		
Risoluzione		Massimo 19200 × 19200 dpi (interpolata) ² Fino a 1200 × 2400 dpi (ottica) ² (dal piano dello scanner) Fino a 1200 × 600 dpi (ottica) ² (dall'alimentatore automatico)		
Larghezza scansione		Max. 210 mm		
Scansione automatica fronte-retro		Sì (dall'ADF)		

¹ Per gli ultimi aggiornamenti per i driver per la versione di OS X in uso, visitare il sito <http://solutions.brother.com/>.

² Scansione massima 1200 × 1200 dpi con driver WIA in Windows® XP, Windows Vista®, Windows® 7 e Windows® 8 (è possibile scegliere una risoluzione fino a 19200 × 19200 dpi con l'utilità per lo scanner).

Stampante

Modello		MFC-L8650CDW	MFC-L8850CDW	MFC-L9550CDW
Stampa automatica fronte-retro		Sì		
Emulazioni		PCL6, BR-Script3 (PostScript® 3™)		
Risoluzione		Qualità 600 × 600 dpi 2400 dpi (2400 × 600)		
Velocità di stampa (fronte-retro)	In bianco e nero	Fino a 14 lati/minuto (fino a 7 fogli/minuto) (formato A4) ¹		
	Colore	Fino a 14 lati/minuto (fino a 7 fogli/minuto) (formato A4) ¹		
Velocità di stampa	In bianco e nero	Fino a 28 pagine/minuto (formato A4) ¹	Fino a 30 pagine/minuto (formato A4) ¹	
	Colore	Fino a 28 pagine/minuto (formato A4) ¹	Fino a 30 pagine/minuto (formato A4) ¹	
Tempo di riproduzione della prima stampa ²	In bianco e nero	Meno di 15 secondi a 23 °C / 230 V		
	Colore	Meno di 15 secondi a 23 °C / 230 V		

¹ La velocità di stampa può variare in base al tipo di documento da stampare.

² Dalla modalità Ready e con il vassoio standard.

Interfacce

Modello	MFC-L8650CDW	MFC-L8850CDW	MFC-L9550CDW
USB	Hi-Speed USB 2.0 ^{1 2} Si consiglia di utilizzare un cavo USB 2.0 (Tipo A/B) non più lungo di 2,0 metri.		
Ethernet ³	10BASE-T / 100BASE-TX Utilizzare un doppino intrecciato lineare di categoria 5 (o superiore).		
LAN wireless ³	IEEE 802.11b/g/n (modalità infrastruttura/modalità ad-hoc) IEEE 802.11g (Wi-Fi Direct)		

¹ L'apparecchio ha un'interfaccia USB 2.0 Hi-Speed. L'apparecchio può essere connesso anche ad un computer con interfaccia USB 1.1.

² Le porte USB di un fornitore terzo non sono supportate.

³ Per le specifiche di rete dettagliate, vedere *Rete* ►► pagina 232 e Guida Software e Rete per l'utente.

Rete

NOTA

Per ulteriori informazioni sulle specifiche di rete, ►► Guida Software e Rete per l'utente.

Modello		MFC-L8650CDW	MFC-L8850CDW	MFC-L9550CDW
LAN		È possibile collegare il proprio apparecchio ad una rete per la stampa e la scansione in rete, Invio PC-FAX, Ricezione PC-FAX (solo Windows®) e la funzione di impostazione remota ¹ . Il software di gestione della rete Brother BRAdmin Light ^{2 3} è in dotazione.		
Protocolli	IPv4	ARP, RARP, BOOTP, DHCP, APIPA(Auto IP), nome risoluzione WINS/NetBIOS, resolver DNS, mDNS, responder LLMNR, LPR/LPD, Custom Raw Port/Port9100, POP3, client SMTP, IPP/IPPS, client e server FTP, client CIFS, server TELNET, SNMPv1/v2c/v3, server HTTP/HTTPS, client e server TFTP, ICMP, servizi Web (stampa/scansione), client SNTP, LDAP ⁴ , IMAP4		
	IPv6	NDP, RA, resolver DNS, mDNS, responder LLMNR, LPR/LPD, Custom Raw Port/Port9100, POP3, IPP/IPPS, client e server FTP, client CIFS, server TELNET, SNMPv1/v2c/v3, server HTTP/HTTPS, client e server TFTP, client SMTP, ICMPv6, client SNTP, servizi Web (stampa/scansione), LDAP ⁴ , IMAP4		
Protocolli di protezione	Cablata	APOP, SMTP-AUTH, SSL/TLS (IPPS, HTTPS, SMTP, POP3, IMAP4), SNMP v3, 802.1x (EAP-MD5, EAP-FAST, PEAP, EAP-TLS, EAP-TTLS), Kerberos, IPsec		
	Wireless	APOP, SMTP-AUTH, SSL/TLS (IPPS, HTTPS, SMTP, POP3, IMAP4), SNMP v3, 802.1x (LEAP, EAP-FAST, PEAP, EAP-TLS, EAP-TTLS), Kerberos, IPsec		
Protezione della rete wireless		WEP 64/128 bit, WPA-PSK (TKIP/AES), WPA2-PSK (AES)		
Utilità di supporto per la configurazione della rete wireless	AOSS™	Sì		
	WPS	Sì		

¹ Consultare *Requisiti del computer* ►► pagina 234.

² (Windows®) Brother BRAdmin Light è disponibile sul CD-ROM fornito con la macchina.
(Macintosh) Brother BRAdmin Light è disponibile per il download dal sito <http://solutions.brother.com/>.

³ (Windows®) Per una gestione più avanzata della macchina, utilizzare la versione più recente dell'utilità Brother BRAdmin Professional disponibile per il download dal sito <http://solutions.brother.com/>.

⁴ MFC-L8650CDW è supportato solo dopo aver scaricato IFAX.

Funzione Stampa diretta

Modello	MFC-L8650CDW	MFC-L8850CDW	MFC-L9550CDW
Compatibilità	PDF versione 1.7 ¹ , JPEG, Exif + JPEG, PRN (creato dal driver stampante Brother), TIFF (analizzato da tutti i modelli Brother MFC o DCP), XPS versione 1.0		
Interfaccia	Interfaccia diretta USB		

¹ I dati PDF che comprendono un file immagine JBIG2, un file immagine JPEG2000 o un file di trasparenza non sono supportati.

Requisiti del computer

Piattaforma computer e versione sistema operativo		Interfaccia PC			Processore	Spazio disco rigido da installare	
		USB ²	10/100Base-TX (Ethernet)	Wireless 802.11b/g/n		Per driver	Per applicazioni
Sistema operativo Windows®	Windows® XP Home ^{1 4} Windows® XP Professional ^{1 4}	Stampa PC-FAX ³ Scansione			processore a 32 bit (x86) o 64 bit (x64)	150 MB	500 MB
	Windows® XP Professional x64 Edition ^{1 4}				processore a 64 bit (x64)		
	Windows Vista® ^{1 4}				processore a 32 bit (x86) o 64 bit (x64)	500 MB	1,2 GB
	Windows® 7 ^{1 4}					650 MB	1,2 GB
	Windows® 8 ^{1 4}						
	Windows Server® 2003	N/D	Stampa		processore a 32 bit (x86) o 64 bit (x64)	50 MB	N/D
	Windows Server® 2003 x64 Edition				processore a 64 bit (x64)		
	Windows Server® 2008				processore a 32 bit (x86) o 64 bit (x64)		
	Windows Server® 2008 R2						
	Windows Server® 2012				processore a 64 bit (x64)		
	Windows Server® 2012 R2						
Sistema operativo Macintosh	Mac OS X v10.7.5	Stampa			Processore Intel®	80 MB	400 MB
	OS X v10.8.x	PC-FAX (invio) ³					
	OS X v10.9.x	Scansione					

¹ Per WIA, risoluzione 1200 x 1200. L'Utilità Scanner Brother consente un miglioramento fino a 19200 x 19200 dpi.

² Le porte USB di un fornitore terzo non sono supportate.

³ PC-FAX supporta solo bianco e nero.

⁴ Nuance™ PaperPort™ 12SE supporta Windows® XP Home (SP3 o versioni successive), Windows® XP Professional (SP3 o versioni successive), Windows® XP Professional x64 Edition (SP2 o versioni successive), Windows Vista® (SP2 o versioni successive), Windows® 7 e Windows® 8.

Per gli ultimi aggiornamenti dei driver, visitare il sito all'indirizzo <http://solutions.brother.com/>.

Tutti gli altri marchi commerciali e nomi di prodotti appartengono ai rispettivi proprietari.

Materiali di consumo

Modello			MFC-L8650CDW	MFC-L8850CDW	MFC-L9550CDW	Nome modello
Cartuccia toner	Nella confezione	Nero	Circa 2.500 pagine A4 o Letter ¹		Circa 6.000 pagine A4 o Letter ¹	—
		Ciano Magenta Giallo	Circa 1.500 pagine A4 o Letter ¹		Circa 6.000 pagine A4 o Letter ¹	—
	Standard	Nero	Circa 2.500 pagine A4 o Letter ¹		—	TN-321BK
		Ciano Magenta Giallo	Circa 1.500 pagine A4 o Letter ¹		—	TN-321C TN-321M TN-321Y
		Ad alta capacità	Nero	Circa 4.000 pagine A4 o Letter ¹		—
	Ciano Magenta Giallo		Circa 3.500 pagine A4 o Letter ¹		—	TN-326C TN-326M TN-326Y
	Capacità super alta		Nero	—	Circa 6.000 pagine A4 o Letter ¹	—
		Ciano Magenta Giallo	—	—	—	TN-329C TN-329M TN-329Y
		Nero Ciano Magenta Giallo	—	—	Circa 6.000 pagine A4 o Letter ¹	TN-900BK TN-900C TN-900M TN-900Y
	Unità tamburo			Circa 25.000 pagine A4 o Letter (1 pagina per processo) ²		
Unità cinghia			Circa 50.000 pagine in formato A4 o Letter (5 pagine/processo) ³			BU-320CL
			Circa 20.000 pagine A4 o Letter (1 pagina per processo) ³			
Vaschetta di recupero toner			Circa 50.000 pagine A4 o Letter ⁴			WT-320CL

¹ La resa approssimativa per cartuccia è dichiarata in conformità a ISO/IEC 19798.

² La durata del tamburo è indicativa e può variare in base al tipo di utilizzo.

³ La durata della cinghia è indicativa e può variare in base al tipo di utilizzo.

⁴ La durata della vaschetta di recupero toner è indicativa e può variare in base al tipo di utilizzo.

Informazioni importanti sulla durata della cartuccia toner

Impostazione Colore/Mono sul driver stampante

È possibile modificare le impostazioni Colore/Mono nel driver stampante come segue:

■ Automatico

La macchina controlla la presenza di colore nel documento. Se viene rilevato del colore in una parte qualunque del documento, l'intero documento verrà stampato usando la cartuccia a colori. In altre parole, miscelerà alcuni toner per ottenere tutte le tonalità rilevate nel documento, aumentando la densità del toner applicata alla pagina. Se non viene rilevato alcun colore, il documento verrà stampato in modalità monocromatica.

L'impostazione predefinita della macchina è **Automatico**.

NOTA

Il sensore del colore della macchina è molto sensibile e può percepire un testo nero sbiadito o uno sfondo bianco sporco come colore. Se è certo che il documento è in bianco e nero e si vuole risparmiare il toner a colori, selezionare la modalità **Mono**.

■ Colore

Sia che il documento contenga colore o sia monocromatico, la macchina lo stamperà usando le cartucce a colori.

■ Mono

Selezionare questa modalità se il documento contiene solo testo e/o oggetti in bianco e nero e in scala di grigio. Se il documento contiene del colore, questa modalità lo stampa in 256 livelli di grigio usando il toner nero.

NOTA

In caso di esaurimento del toner ciano, magenta o giallo durante la stampa di un documento a colori, il processo di stampa non verrà completato. È possibile stampare il processo di stampa e riavviarlo in modalità **Mono**, a condizione che il toner nero sia disponibile.

Per maggiori informazioni sulle impostazioni del driver stampante, ►► Guida Software e Rete per l'utente.

Durata della cartuccia toner

Questo prodotto rileva la durata delle cartucce toner usando i due metodi seguenti:

- **Rilevamento tramite conteggio dei punti di ciascun colore necessari per creare l'immagine**

■ Rilevamento tramite conteggio delle rotazioni del rullo sviluppatore

Questo prodotto ha una funzione che conta i punti di ciascun colore utilizzato per stampare ogni documento e le rotazioni del rullo sviluppatore della cartuccia toner. L'operazione di stampa verrà interrotta al raggiungimento di uno dei limiti massimi. Il limite massimo è impostato oltre il numero di punti e rotazioni necessari affinché la cartuccia funzioni conformemente alla resa di pagine prevista. Questa funzione ha lo scopo di ridurre il rischio di una scarsa qualità di stampa e danni alla macchina.

Vi sono due messaggi che indicano quando il toner sta per esaurirsi o è terminato: *Toner insuff.* e *Sostituire toner.*

Toner insuff. appare sull'LCD quando il numero di punti o rotazioni del rullo sviluppatore si avvicina al valore massimo; *Sostituire toner* appare sull'LCD quando il numero di punti o rotazioni del rullo sviluppatore raggiunge il valore massimo.

Correzione del colore

Il numero di rotazioni del rullo sviluppatore contato può non essere riferito solo alle normali operazioni, come stampa e copia, ma anche alle regolazioni della macchina, come Calibrazione colore e Registrazione colore.

■ Calibrazione colore (regolazione della densità del colore)

Per ottenere una qualità di stampa stabile, la densità di ciascuna cartuccia toner deve essere mantenuta a un valore fisso. Se non è possibile mantenere un equilibrio di densità tra i colori, il colore diverrà instabile rendendo impossibile una riproduzione accurata del colore. La densità del toner può cambiare a causa di variazioni chimiche del toner che ne influenzano la carica elettrica, del deterioramento dell'unità sviluppatore e di livelli di temperatura e umidità nel dispositivo. Durante la calibrazione, sull'unità cinghia vengono stampati i modelli di test di regolazione del livello di densità.

La calibrazione viene principalmente eseguita:

- Quando l'utente seleziona manualmente la calibrazione dal pannello operativo o dal driver stampante. (Eseguire la calibrazione per aumentare la densità del colore.)
- Quando si installa una nuova cartuccia toner.
- Quando la stampante rileva variazioni della temperatura e dell'umidità ambientale.
- Al raggiungimento di un determinato numero di pagine stampate.

■ Registrazione colore (correzione della posizione del colore)

In questo dispositivo, l'unità tamburo e l'unità sviluppatore sono preparate rispettivamente per nero (K), giallo (Y), magenta (M) e ciano (C). Quattro immagini a colori vengono combinate in un'unica immagine, pertanto possono verificarsi degli errori di registrazione del colore (cioè, modalità di allineamento delle quattro immagini a colori). Quando si verificano errori di registrazione, sull'unità cinghia vengono stampati i modelli di test di correzione registrazione.

La registrazione viene principalmente eseguita:

- Quando l'utente seleziona manualmente la registrazione dal pannello operativo. (Eseguire la registrazione quando è necessario correggere un errore di registrazione del colore).
- Al raggiungimento di un determinato numero di pagine stampate.

A	
ADF (alimentatore automatico documenti)	
Utilizzo	39
Annulla	7
Apple Macintosh	
>> Guida Software e Rete per l'utente.	
Automatica	
Ricomposizione fax	59
B	
Brother	
app	17, 216
Buste	34, 35, 37
C	
Capacità	
vassoio carta	35
Carta	34
come caricare	
in un vassoio multifunzione	
(vassoio MP)	25
come caricarla	23
nel vassoio carta	23
consigliata	34, 35
formato	31, 34
tipo	31, 34
Cartucce toner	
sostituzione	78
Codici fax	
Codice di attivazione remota	57
Codice di disattivazione remota	57
Modifica	58
Collegamenti multilinea (PBX)	56
Collegamento	
segreteria telefonica esterna	55
Telefono esterno	56
Composizione	
manuale	59
pausa	60
ricomposizione automatica fax	59
Rubrica	59
Connettività di rete	231
ControlCenter2 (Macintosh)	
>> Guida Software e Rete per l'utente.	
ControlCenter4 (Windows®)	
>> Guida Software e Rete per l'utente.	
D	
Descrizione pannello dei comandi	6
Documento	
come caricarla	39, 40
Durata della cartuccia toner	236
E	
Equalizzazione	154
Eseguire la scansione di un documento	
da un computer	69
Etichette	25, 34, 35, 38
F	
Fax autonomo	
invio	41
Interferenza sulla linea telefonica	154
ricezione	
da telefono in derivazione	57
Dal telefono in derivazione	57
Interferenza sulla linea telefonica	154
Riconoscimento fax	48
Ritardo dello squillo, impostazione	47
Folio	31, 35
G	
Guida	
Messaggi sul touchscreen	165
Tabelle delle impostazioni	166
H	
Home	7

I

Impostazione remota	
>> Guida Software e Rete per l'utente.	
Informazioni sulla macchina	
come ripristinare la macchina	164
numero seriale	163
Ripristino operazioni	163
versione firmware	163
Ingombro	222

L

Lettore NFC (Near Field Communication)	6
Linea telefonica	
collegamenti	55
difficoltà	147
interferenze	154
multilinea (PBX)	56

M

Macintosh	
>> Guida Software e Rete per l'utente.	
Manuale	
composizione	59
ricezione	46
Manutenzione, di routine	
sostituzione	
unità tamburo	84
Manutenzione, ordinaria	102
sostituzione	
cartucce toner	78
Gruppo cinghia	90
Vaschetta di recupero toner	95
Materiali di consumo	74, 75, 76
Memoria	222
Messaggi di errore sul touchscreen	123
Carta assente	128
Comm. com.	125
Impossibile eseguire la scansione	127
Impossibile stampare XX	127
Memoria esaurita	129
Messaggio di Memoria esaurita	129

Modalità Fax/Tel	
Codice di attivazione remota	57
Codice di disattivazione remota	57
Durata squilli F/T (doppio squillo)	47
Ricezione di fax	57
Riconoscimento fax	48
risposta da telefoni in derivazione	57
Ritardo dello squillo	47
Modalità, accesso	
copia	62
fax	41
Modalità, inserimento	
scansione	72

N

Nuance™ PaperPort™ 12SE	
>> Guida Software e Rete per l'utente e Guida nell'applicazione PaperPort™ 12SE per accedere alle Guide rapide.	
Numero di serie	
come trovarlo	
Vedere all'interno del coperchio anteriore	

O

Operazioni automatiche	
Ricezione di fax	46
Ricezione fax	
Riconoscimento fax	48

P

Pausa	60
PC-FAX	
>>> Guida Software e Rete per l'utente.	
Pesi	223
Piano dello scanner	
Utilizzo	40
Posteriore	7
Prese	
EXT	
TAD (segreteria telefonica)	55
Telefono esterno	56
Presto! PageManager	
>>> Guida Software e Rete per l'utente e Guida nell'applicazione Presto! PageManager.	
Programmazione della macchina	165
Pulizia	
aperture dello scanner laser	105
Fili corona	109
Gruppo tamburo	112
scanner	104

Q

Qualità	
Stampa	155

R

Rapporti	
Verifica della trasmissione	43
Rete	
invio fax	
>>> Guida Software e Rete per l'utente.	
scansione	
>>> Guida Software e Rete per l'utente.	
stampa	
>>> Guida Software e Rete per l'utente.	
Rete wireless	
>>> Guida Software e Rete per l'utente.	
Ricomposizione	59
Risoluzione	
copia	228
fax (standard, fine, superfine, foto)	227
scansione	229
stampa	230

Risoluzione dei problemi	145
documento inceppato	134, 135
in caso di difficoltà	
Chiamate in arrivo	150
Gestione carta	146
Invio di fax	149
Linea telefonica	154
Qualità della copia	151
Qualità di stampa	155
Rete	152
Ricezione di fax	148
Scansione	151
Software	151
Stampa	145, 147
inceppamento della	
carta	136, 137, 138, 140, 143
messaggi di errore sul touchscreen ...	123
messaggi di manutenzione	
sul touchscreen	123
Ritardo dello squillo, impostazione	47
Rubrica	
Configurazione	60
Modifica	61
Utilizzo	59

S

Scala di grigi	227, 229
Scansione	
>>> Guida Software e Rete per l'utente.	
Segreteria telefonica	
collegamento	55
Sostituzione	
unità tamburo	84
sostituzione	
cartucce toner	78
Gruppo cinghia	90
Vaschetta di recupero toner	95
Stampa	
difficoltà	145, 147
documento da computer	68
driver	230
qualità	155
risoluzione	230
specifiche	230
>>> Guida Software e Rete per l'utente.	
Stampa diretta	64, 65
specifiche	233

T

Tabelle delle impostazioni	166
TAD (segreteria telefonica), esterna	46
collegamento	55
registrazione di un messaggio in uscita	56
Tel/R	57
Telefono cordless (non Brother)	57
Telefono esterno, connessione	56
Telefono in derivazione, utilizzo	57
Testo, digitazione	221
Touchscreen LCD (display a cristalli liquidi)	6, 165

U

Unità cinghia sostituzione	90
Unità tamburo Pulizia	109, 112
sostituzione	84

V

Vaschetta di recupero toner sostituzione	95
VoIP	154
Volume, impostazione altoparlante	22
segnale acustico	21
squillo	21

W

Wi-Fi Direct™	12
Windows® >> Guida Software e Rete per l'utente.	

brother

Visitare il sito Web
<http://www.brother.com/>

L'utilizzo delle macchine è autorizzato esclusivamente nel paese di acquisto. Le società Brother locali o altri rivenditori forniranno assistenza soltanto per gli apparecchi acquistati nei rispettivi paesi.



www.brotherearth.com