

Canon EF LENS

EF16-35mm f/4L IS USM



IMAGE STABILIZER

ULTRASONIC

ITA

Istruzioni

Vi ringraziamo per aver acquistato un prodotto Canon.

EF16-35mm f/4L IS USM Canon è un obiettivo zoom grandangolare ad alte prestazioni per l'uso con le fotocamere EOS. L'obiettivo è installato con uno stabilizzatore di immagini.

- "IS" è l'acronimo di "Image Stabilizer" (stabilizzatore di immagini).
- "USM" è l'acronimo di "Ultrasonic Motor" (motore ultrasonico).

Caratteristiche

1. Dotato di uno stabilizzatore di immagini che fornisce un effetto di stabilizzazione delle immagini equivalente ad una velocità di scatto di 4 stop* più veloce (a 35 mm se utilizzato con EOS-1D X). Questa funzione fornisce un'ottima stabilizzazione dell'immagine in base alle condizioni di ripresa (come la ripresa di soggetti immobili e scatti successivi).
2. L'uso di elementi UD e di lenti asferiche fornisce una definizione superiore.
3. L'applicazione di un rivestimento fluorinico sulle superfici della lente più vicina e della lente più lontana permette di rimuovere più facilmente la polvere dall'obiettivo.

4. Motore ultrasonico (USM) per una messa a fuoco automatica rapida e silenziosa.
5. Possibilità di messa a fuoco manuale dopo la messa a fuoco del soggetto in modalità autofocus (ONE SHOT AF).
6. Apertura circolare per la realizzazione di splendide immagini flou.
7. Struttura a tenuta stagna per una eccellente resistenza all'azione di polvere e umidità.
 - Poichè gli elementi anteriori dell'obiettivo ruotano durante lo zoom, è necessario montare un filtro Canon PROTECT venduto separatamente, per ottenere un'adeguata resistenza ad acqua e polvere. Senza il filtro, l'obiettivo non sarà resistente ad acqua e polvere.

* Prestazioni di stabilizzazione dell'immagine in base agli standard CIPA (Associazione fotocamere e prodotti di gestione immagine).



Precauzioni per la sicurezza



Precauzioni per la sicurezza

- **Non guardare il sole o una fonte di luce intensa attraverso l'obiettivo o la fotocamera.** Ciò potrebbe arrecare seri danni alla vista. L'osservazione diretta del sole attraverso l'obiettivo, in particolare, è estremamente pericolosa.
- **Evitare di lasciare l'obiettivo esposto alla luce solare, sia che sia installato sulla fotocamera o meno, se privo del relativo coperchio.** Le lenti potrebbero concentrare i raggi solari, generando delle fiamme.

Precauzioni per l'uso

- **Quando si trasferisce l'obiettivo da un ambiente freddo ad un ambiente caldo, è possibile che si formi della condensa sulla superficie dello stesso e sui componenti interni.** Per evitare che questo accada, chiudere l'obiettivo in un sacchetto di plastica e attendere che si sia acclimatato alla nuova temperatura prima di estrarlo dal sacchetto. La stessa procedura deve essere adottata quando l'obiettivo viene trasferito da un ambiente caldo ad un ambiente freddo.
- Non lasciare l'obiettivo in un ambiente eccessivamente caldo, come in un'automobile esposta alla luce solare. **L'alta temperatura potrebbe causare il malfunzionamento dell'obiettivo.**

Convenzioni utilizzate nel presente libretto di istruzioni



Indicazione di avvertimento per evitare danni o problemi di funzionamento dell'obiettivo o della fotocamera.



Informazioni supplementari sull'utilizzo dell'obiettivo e sulle modalità di scatto.

Nomenclatura

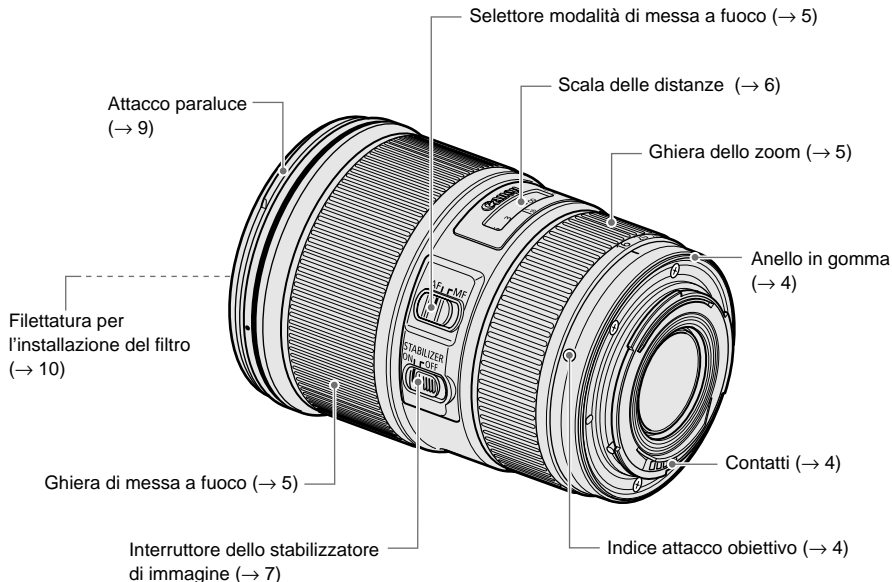

● Per informazioni dettagliate i numeri tra parentesi indicano il numero della pagina di riferimento (→ **).

1. Montaggio e smontaggio dell'obiettivo

Per informazioni dettagliate sul montaggio e sullo smontaggio dell'obiettivo, consultare il manuale di istruzioni della fotocamera.

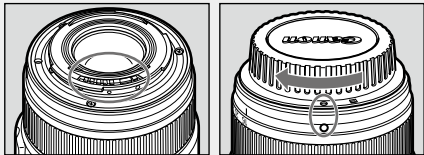

- Dopo avere rimosso l'obiettivo dalla fotocamera, appoggiarlo con la parte posteriore rivolta verso l'alto in modo da evitare graffi sulla superficie della lente o sui contatti.
- Graffi, sporco o impronte sui contatti elettrici possono dare luogo a problemi di collegamento e corrosione. Ciò potrebbe compromettere il corretto funzionamento della fotocamera e dell'obiettivo.
- Se sono presenti sporco o impronte sui contatti elettrici, pulirli con un panno morbido.
- Quando l'obiettivo non è montato sulla fotocamera, coprirlo sempre con l'apposito coperchio anti-polvere. Per fissarlo correttamente, allineare il contrassegno presente sul coperchio  e quello presente sull'obiettivo, come mostrato in figura e ruotare in senso orario. Per rimuovere il coperchio, ruotarlo in senso antiorario.



L'obiettivo dispone di un anello in gomma per offrire una maggiore resistenza alla polvere e all'acqua. La presenza dell'anello può provocare delle piccole abrasioni attorno all'attacco dell'obiettivo, senza tuttavia comprometterne l'utilizzo. In caso di usura, l'anello di gomma può essere acquistato presso uno dei Centri servizi Canon.

2. Impostazione della modalità di messa a fuoco

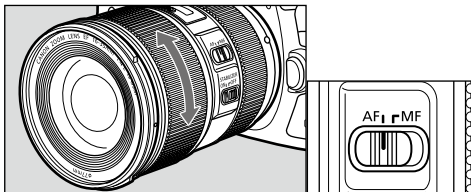

Se si intende scattare foto utilizzando la messa a fuoco automatica (AF), posizionare il selettore della modalità su AF.

Se si intende scattare foto utilizzando la messa a fuoco manuale (MF), impostare il selettore della modalità su MF e ruotare la ghiera di messa a fuoco.

La ghiera di messa a fuoco è sempre operativa, indipendentemente dalla modalità di messa a fuoco utilizzata.

 Una volta effettuata la messa a fuoco automatica in modalità AF ONE SHOT, mettere a fuoco manualmente il soggetto premendo a metà corsa il pulsante di scatto e ruotando la ghiera di messa a fuoco (messa a fuoco manuale sempre disponibile).

3. Zoom

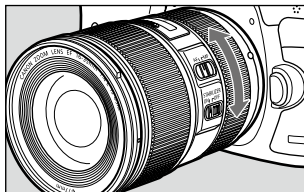

Per azionare lo zoom, ruotare la ghiera dello zoom.

 Assicurarsi di aver terminato la procedura di zoom prima di mettere a fuoco. Effettuare lo zoom dopo la messa a fuoco potrebbe compromettere l'operazione di messa a fuoco.

4. Contrassegno compensazione infinito

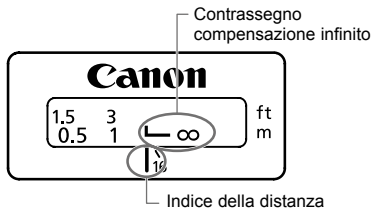

Utile per compensare le variazioni del punto di messa a fuoco su infinito causate dalle variazioni di temperatura. Il punto di infinito, in condizioni di temperatura normale, corrisponde al punto in cui la linea verticale del contrassegno L della scala delle distanze è allineata all'indice della distanza.

Per garantire una messa a fuoco corretta dei soggetti all'infinito, guardare attraverso il mirino oppure osservare l'immagine ingrandita* sullo schermo LCD mentre si ruota la ghiera di messa a fuoco.

* Per fotocamere con possibilità di ripresa Live View.

5. Indicatore infrarossi

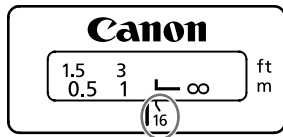

L'indicatore infrarossi corregge la messa a fuoco quando si utilizza una pellicola monocromatica all'infrarosso. Mettere a fuoco manualmente e regolare la distanza, ruotando la ghiera di messa a fuoco fino al corrispondente indicatore di infrarosso.

Alcune fotocamere della serie EOS non utilizzano pellicole all'infrarosso. Verificare le istruzioni relative al modello di fotocamera EOS posseduto.

- La posizione dell'indicatore di infrarosso è basata su una lunghezza d'onda di 800 nm.
- I valori della compensazione variano in base alla lunghezza focale. Seguire la lunghezza focale indicata come guida durante l'impostazione della compensazione.
- Seguire le istruzioni del produttore in caso di utilizzo di una pellicola all'infrarosso.
- Utilizzare un filtro rosso al momento dello scatto.

6. Stabilizzatore di immagini

È possibile usare lo stabilizzatore di immagini sia in modalità AF che MF.

Questa funzione fornisce un'ottima stabilizzazione dell'immagine in base alle condizioni di ripresa (come la ripresa di soggetti immobili e scatti successivi).

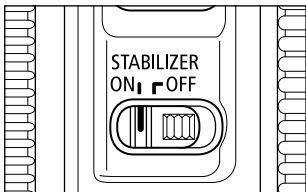

1 Impostare l'interruttore dello STABILIZZATORE su ON.

- Qualora non si intenda usare la funzione di stabilizzazione di immagini, impostare l'interruttore su OFF.

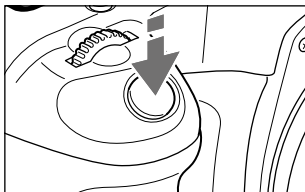

2 Lo stabilizzatore di immagini si attiva premendo a metà corsa il pulsante di scatto.

- Accertarsi che l'immagine visualizzata nel mirino sia stabile, quindi premere a fondo il pulsante di scatto per scattare la foto.



ON



OFF

Lo stabilizzatore di immagini per questo obiettivo risulta particolarmente efficace in caso di scatti a mano libera, specie nei seguenti casi.

- Illuminazione insufficiente, al tramonto o in interni.
- In luoghi chiusi quali gallerie d'arte o teatri in cui sia proibito usare il flash.
- In situazioni di equilibrio instabile.
- Per scatti continui con soggetti in movimento.
- In situazioni in cui non è possibile utilizzare una maggiore velocità di scatto.

Stabilizzatore di immagini

- Lo stabilizzatore di immagini non è in grado di evitare fenomeni di sfocatura derivanti dal movimento del soggetto ritratto.
- Impostare l'interruttore dello STABILIZZATORE su OFF quando si utilizzano le esposizioni lunghe. Se l'interruttore è impostato su ON, lo stabilizzatore può restituire un errore.
- Lo stabilizzatore di immagini potrebbe non funzionare correttamente se si effettua la ripresa da un veicolo soggetto a forti scosse o da un altro mezzo di trasporto.
- Lo stabilizzatore di immagini aumenta il consumo delle batterie rispetto alla normale ripresa, provocando un minor numero di scatti e un minore tempo di ripresa di filmati.
- Lo stabilizzatore di immagini resta attivo per un paio di secondi anche dopo il rilascio del pulsante di scatto. Non togliere l'obiettivo mentre lo stabilizzatore è ancora attivo, ciò potrebbe causare un malfunzionamento dell'apparecchio.
- Con gli apparecchi EOS-1V/HS, 3, ELAN 7E/ELAN 7/30/33, ELAN 7NE/ELAN 7N/30V/33V, ELAN II/ELAN IIE/50/50E, REBEL 2000/300, IX, e D30 l'uso dell'autoscatto disabilita la funzione di stabilizzazione delle immagini.



- Se si riprende un soggetto immobile, le oscillazioni della fotocamera vengono compensate in tutte le direzioni.
- Compensa le oscillazioni verticali della fotocamera nel caso di scatto ripetuto in direzione orizzontale, e compensa le oscillazioni orizzontali della fotocamera nel caso di scatto ripetuto in direzione verticale.
- Quando si utilizza un treppiede è opportuno disattivare lo stabilizzatore di immagini per risparmiare le batterie.
- Lo stabilizzatore è efficace sia per la fotografia manuale che con un monopiede. Tuttavia l'effetto dello stabilizzatore di immagini potrebbe ridursi in base all'ambiente in cui si effettua la ripresa.
- La funzione di stabilizzazione di immagini è attiva anche quando l'obiettivo zoom è usato assieme ad un tubo di prolunga EF12 II o EF25 II.
- In alcune fotocamere, le fotografie potrebbero apparire distorte dopo lo scatto, ma ciò non influenza la ripresa.
- Se si desidera cambiare il pulsante di assegnazione della modalità AF, lo stabilizzatore si azionerà quando verrà premuto il nuovo pulsante.

7. Paraluce

Il paraluce EW-82 impedisce l'ingresso della luce dispersa nell'obiettivo e protegge l'estremità anteriore dell'obiettivo da pioggia, neve e polvere.

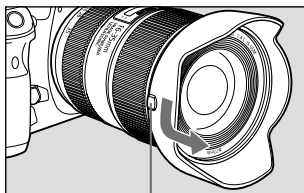
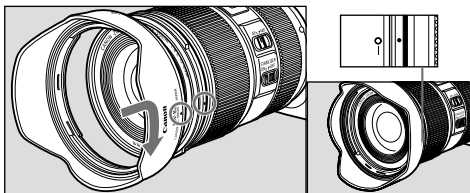

Pulsante

●Montaggio

Per montare il paraluce, allineare l'indicatore del punto di attacco del paraluce al punto rosso posto sull'estremità anteriore dell'obiettivo, poi ruotare il paraluce nel senso indicato dalla freccia finché il punto rosso dell'obiettivo non è allineato all'indicatore del punto di arresto del paraluce.

●Rimozione

Per rimuovere il paraluce, tenere premuto il pulsante laterale e ruotare il paraluce nel senso indicato dalla freccia finché l'indicatore sul paraluce non è allineato al punto rosso. Il paraluce può essere installato al contrario sull'obiettivo per riporre l'obiettivo nella custodia.

- Quando il paraluce non è montato correttamente, si può verificare vignettatura (riduzione della luminosità dei margini dell'immagine).
- Durante il montaggio e lo smontaggio del paraluce, stringere la base del paraluce per ruotarlo. Per evitare deformazioni, non stringere il bordo del paraluce quando lo si ruota.

8. Filtri (venduti separatamente)

È possibile fissare i filtri servendosi della filettatura di montaggio filtri sull'estremità anteriore dell'obiettivo.

- Per assicurare la resistenza ad acqua e polvere, applicare un filtro Canon PROTECT (77 mm).
- È possibile montare solo un filtro per volta.
- Nel caso aveste bisogno di un filtro polarizzatore, vi consigliamo di utilizzare il filtro polarizzatore circolare Canon PL-CB (77 mm).
- Per regolare il filtro polarizzatore, rimuovere prima il paraluce.

9. Lenti aggiuntive (vendute separatamente)

L'applicazione di un obiettivo da distanza ravvicinata 500D (77mm) consente la fotografia ravvicinata. La compatibilità delle lenti aggiuntive è come segue.

- Può essere utilizzato su un'estremità di 35mm (ingrandimento 0,07x – 0,28x)
- Gli obiettivi 250D non sono invece adatti perché di dimensioni diverse.
- Per una messa a fuoco accurata si raccomanda la modalità MF.

10. Tubi di prolunga (venduti separatamente)

I tubi di prolunga EF12 II o EF25 II possono essere installati per ottenere immagini ingrandite. La distanza di messa a fuoco e l'ingrandimento sono visualizzati in basso.

		Gamma distanze di messa a fuoco (mm)		Ingrandimento (x)	
		Distanza ravvicinata	Lunga distanza	Distanza ravvicinata	Lunga distanza
EF12 II	16mm	Incompatibile			
	35mm	206	253	0,63	0,36
EF25 II	16mm	Incompatibile			
	35mm	200	216	1,12	0,80

- Per una messa a fuoco accurata si raccomanda la modalità MF.

Specifiche tecniche

Lunghezza focale/Diaframma	16-35mm f/4
Struttura dell'obiettivo	12 gruppi, 16 elementi
Apertura minima	f/22
Angolo di campo	Diagonale: 108° 10' – 63°, Verticale: 74° 10' – 38°, Orizzontale: 98° – 54°
Distanza minima di messa a fuoco	0,28 m
Ingrandimento max.	0,23x (a 35 mm)
Campo visivo	Circa 222 x 343 – 105 x 157 mm (a 0,28 m)
Diametro del filtro	77 mm
Diametro e lunghezza max.	82,6 x 112,8 mm
Peso	Circa. 615 g
Paraluce	EW-82
Coperchio obiettivo	E-77 II
Custodia	LP1219

- Per lunghezza dell'obiettivo si intende la distanza tra la superficie di attacco e l'estremità anteriore dell'obiettivo. Quando sull'obiettivo sono presenti il coperchio dell'obiettivo e il coperchio anti-polvere aggiungere 24,2 mm.
- Le misure relative a dimensioni e peso si riferiscono al solo corpo dell'obiettivo, escluso quando indicato.
- Non è possibile utilizzare prolunghe con questo obiettivo.
- I valori del diaframma sono specificati sulla fotocamera.
- Tutti i dati riportati sono stati misurati in base agli standard Canon.
- Le specifiche e l'aspetto del prodotto sono soggetti a modifiche senza preavviso.

Canon