

# Operation Guide for Optional IP Control

Operating Instructions \_\_\_\_\_ **GB**

Mode d'emploi \_\_\_\_\_ **FR**

Manual de instrucciones \_\_\_\_\_ **ES**



---

# Table of Contents

---

## Overview

### About the Operation Guide for Optional IP

<b>Control</b> .....	<b>3</b>
Required equipment for IP connection .....	3
<b>Location and Function of Parts</b> .....	<b>4</b>
IP remote controller RM-IP10 .....	4
IP control card BRBK-IP10 (for BRC-H900/Z330) .....	4
IP control card BRBK-IP7Z (for BRC-Z700) .....	4
<b>System Configuration</b> .....	<b>6</b>

---

## Operations

<b>Turning on the Power</b> .....	<b>8</b>
<b>About On-Screen Menus</b> .....	<b>9</b>
Menu operation using the IP remote controller RM-IP10 .....	9
About the IP menu .....	9
<b>Pan/Tilt and Zoom Operation</b> .....	<b>10</b>
Panning and tilting .....	10
Zooming .....	11
<b>Adjusting the Camera</b> .....	<b>12</b>
Focusing on a subject .....	12
Shooting with back lighting .....	12
Adjusting the white balance .....	12
Adjusting brightness .....	13
<b>Storing the Camera Settings in Memory</b>	
– <b>Presetting Feature</b> .....	<b>14</b>
Setting the speed of the camera moving to a preset position .....	14
Memorised items when inserting the IP control card .....	15

# About the Operation Guide for Optional IP Control

This manual is the operation guide for using the IP remote controller RM-IP10, and the IP control card BRBK-IP10/IP7Z.

You can operate up to 112 cameras from the IP remote controller RM-IP10 by using a commercially available switching hub. Up to five IP remote controllers, connected to the same network, can operate a combined total of 112 cameras.

## Required equipment for IP connection

### IP remote controller RM-IP10

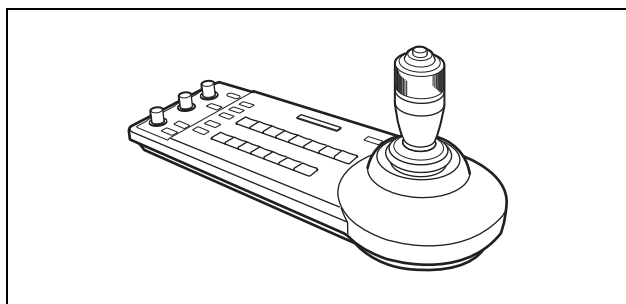

You can control up to 112 cameras that are compatible with IP connection, and you can add up to five IP remote controllers in the same network.

The joystick of the IP remote controller allows comfortable pan/tilt and zoom operations.

You can also select the RS-232C or RS-422 connection and operate up to seven cameras.

### Note

Select the LAN, RS-232C or RS-422 connection. You cannot use multiple communication methods simultaneously.

Supplied accessories: AC adaptor (1), AC power cord (1), RS-422 connector plug (2), CD-ROM (1)

### IP control card BRBK-IP10 (for BRC-H900/Z330)

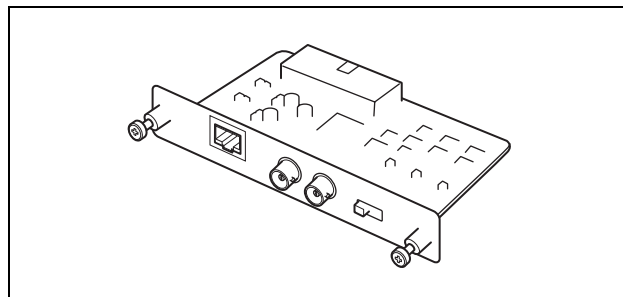

By inserting this card into BRC-H900/Z330, the camera can use an IP connection.

This card outputs an HD-SDI signal conforming to SMPTE 292 serial digital interface standards, or outputs an SD-SDI signal conforming to SMPTE 259M serial digital interface standards. An audio signal is not output from the card.

### IP control card BRBK-IP7Z (for BRC-Z700)

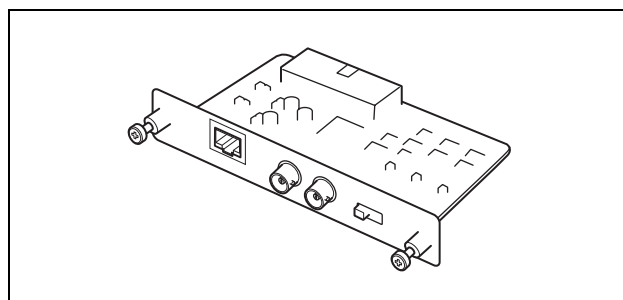

By inserting this card into BRC-Z700, the camera can use an IP connection.

This card outputs an HD-SDI signal conforming to SMPTE 292 serial digital interface standards, or outputs an SD-SDI signal conforming to SMPTE 259M serial digital interface standards. An audio signal is not output from the card.

# Location and Function of Parts

## IP remote controller RM-IP10

For details about the location and function of parts, refer to the operating instructions of RM-IP10.

## IP control card BRBK-IP10 (for BRC-H900/Z330)

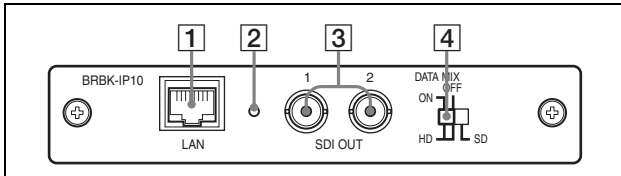

### 1 LAN connector (RJ-45 8-pin)

Connect to a switching HUB that is compatible with 10BASE-T/100BASE-TX using a LAN cable (category 5 or higher, straight).

When a link is established, the green indicator lights, and it flashes during communication. While connected with 100BASE-TX, the yellow indicator also lights.

#### Note

When the IP control card BRBK-IP10 is inserted into the camera, the RS-232C and RS-422 connectors cannot be used.

### 2 Reset switch

If you press down this switch with a pointed tip for about five seconds, the camera will reboot and the IP control card BRBK-IP10 will return to the factory setting.

Factory settings for BRBK-IP10

- IP address: 192.168.0.100
- Subnet mask: 255.255.255.0
- Name: CAM1

### 3 SDI 1, 2 connector (BNC type)

Outputs down-converted SD-SDI signals that conform to SMPTE 259M serial digital interface standards, or HD-SDI signals that conform to SMPTE 292 serial digital interface standards.

When the menu display for the camera is turned ON, you can use the **4** HD/SD select switch to output the menu display signal that overlaps the images, from this connector.

### 4 HD/SD select switch

Switches between SD-SDI signals and HD-SDI signals.

When outputting HD-SDI signals, you can select whether to overlap the menu display with the image output from SDI connectors 1 and 2.

- “HD/DATA MIX: ON” Outputs HD-SDI signal and the menu display is overlapped.
- “HD/DATA MIX: OFF” Outputs HD-SDI signal and the menu display is not overlapped.
- “SD”: Outputs SD-SDI signal and the menu display is overlapped.

#### Notes

- SD-SDI and HD-SDI signals cannot be supplied simultaneously.
- Set the HD/SD select switch before turning on the camera.
- Do not push the switch forcibly with a screwdriver, etc.

## IP control card BRBK-IP7Z (for BRC-Z700)

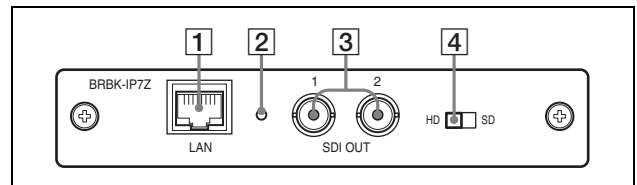

### 1 LAN connector (RJ-45 8-pin)

Connect to a switching HUB that is compatible with 10BASE-T/100BASE-TX using a LAN cable (category 5 or higher, straight).

When a link is established, the green indicator lights, and it flashes during communication. While connected with 100BASE-TX, the yellow indicator also lights.

#### Note

When the IP control card BRBK-IP7Z is inserted into the camera, the RS-232C and RS-422 connectors cannot be used.

### 2 Reset switch

If you press down this switch with a pointed tip for about five seconds, the camera will reboot and the IP control card BRBK-IP7Z will return to the factory setting.

Factory settings for BRBK-IP7Z

- IP address: 192.168.0.100
- Subnet mask: 255.255.255.0
- Name: CAM1

**3 SDI 1, 2 connectors (BNC type)**

Supplies down-converted SD-SDI signals that conform to the SMPTE259M serial digital interface standards, or HD-SDI signals that conform to the SMPTE292 serial digital interface standards. Select HD-SDI or SD-SDI signals with the **4** HD/SD select switch.

**4 HD/SD select switch**

The SD setting supplies SD-SDI signals and the HD setting supplies HD-SDI signals.

**Notes**

- SD-SDI and HD-SDI signals cannot be supplied simultaneously.
- Set the SD/HD select switch before turning on the camera.
- Do not push the switch forcibly with a screwdriver, etc.

# System Configuration

- You can connect up to 112 cameras and five IP remote controllers.
- The joystick of the IP remote controller allows comfortable pan/tilt and zoom operations.

## System configuration

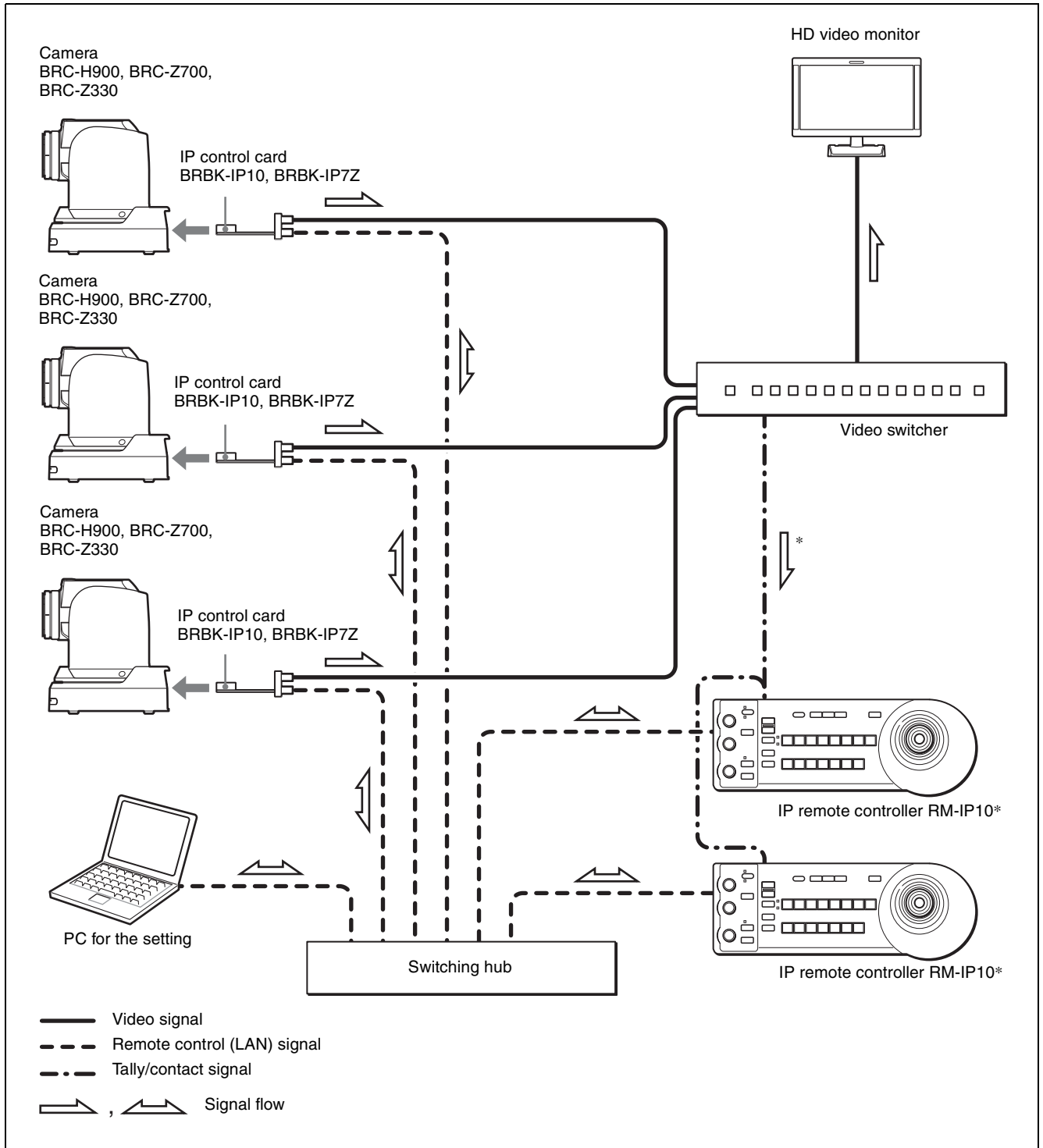

\* Connect the tally connector (outputs the camera number that is on-air) of the video switcher to the TALLY/CONTACT connector of RM-IP10. If there are multiple RM-IP10s, connect the same signal to all the TALLY/CONTACT connectors. In this case, set the TALLY/CONTACT switch (DIP 1 switch 4 and 5) to the ON AIR TALLY

mode for all RM-IP10s. When a camera is on-air, the CAMERA button on RM-IP10 lights in red. (This function will be supported by version 2.0 or later).

For details of connection and settings, refer to the operating instructions of the IP remote controller.

#### Notes

- You cannot use the RS-232C and RS-422 connections when using the IP connection. When BRBK-IP10/IP7Z is attached to the camera, the RS-232C/RS-422 connector does not work.
- When outputting an HD-SDI signal from BRBK-IP7Z, the signal delays about 4H in comparison with a YPb/Pr or RGB signal that is output from the camera.

## Operations

Before operation, make sure that cameras, IP remote controllers, and peripheral devices are installed and connected correctly. For details, refer to the operating instructions of the camera and IP remote controller.

You need to assign a name and IP address to the camera and IP remote controller that are connected to an IP network when making an IP connection for the first time. This setting is performed from your PC by using the setting software “RM-IP10 Setup Tool.” For details, refer to the operating instructions of the IP remote controller.

## Turning on the Power

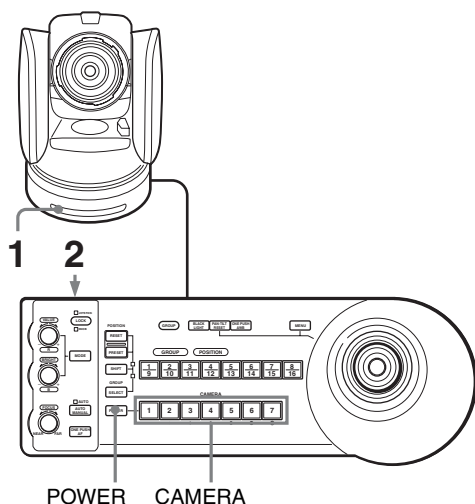

- 1** Connect the camera to an AC outlet.  
The power of the camera is turned on and the POWER lamp lights.  
The camera will automatically pan, tilt, and be reset to the position stored in POSITION 1 (Pan/tilt reset action).
- 2** Press the  $\text{\textcircled{P}}$  switch on the unit to turn it on.  
When the unit is turned on, buttons and indicators flash as follows:  
Yellow (1 second) → Green (1 second) → Red (1 second) → The GROUP/POSITION button that was selected when the unit was turned off last (with the upper or lower indicator beside of the SHIFT button and GROUP indicator) and the CAMERA button (2 seconds).

Then, the CAMERA button representing the camera whose power was turned off last, lights. (CAMERA 1 button lights by default.)

When connecting over a LAN, the unit starts with the last camera group is selected.

- 3** Turn on the peripheral devices.

### Notes

- Be sure to turn on the power of the camera before the power of this unit. Otherwise, the unit cannot recognize the connected camera.
- Do not touch the joystick when turning on the power of the unit. Doing so may affect the confirmation of the origin.

### To turn on/off the camera using this unit

As long as the camera is connected to an AC outlet, you can turn the camera on or off with the POWER button on this unit.

While holding down the POWER button, press the CAMERA button corresponding to the camera whose power you want to turn on/off.

When you turn the power off using this unit, the POWER lamp turns off and the STANDBY lamp lights on the camera.

### To illuminate the panel of the Remote Control Unit

If you set DIP 2 switch 1 on the bottom of the IP remote controller to ON, the GROUP/POSITION and CAMERA buttons light.

### To select the camera that you want to operate

Press the CAMERA button corresponding to the camera that you want to operate.

### To change camera group number

Press any GROUP/POSITION button while holding down the SELECT button. (For selecting 9 to 16, select the camera group number while holding down the SHIFT button.)

### Note

You can change camera group number only when connecting with LAN.



# About On-Screen Menus

## Menu operation using the IP remote controller RM-IP10

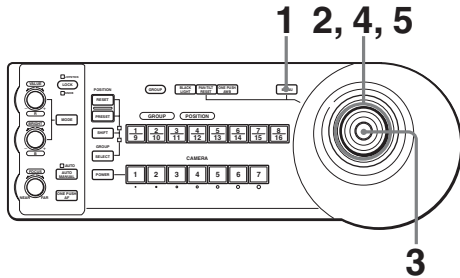

- 1 Press the MENU button for about one second. The main menu appears.

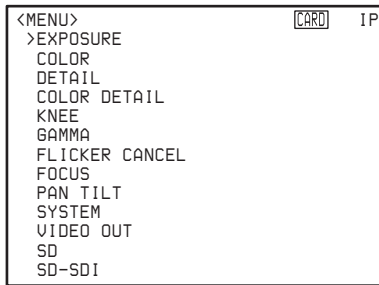

- 2 Move the cursor to the menu item to be set by inclining the joystick forward or backward.
- 3 Press the button on the top of the joystick. The selected menu appears.

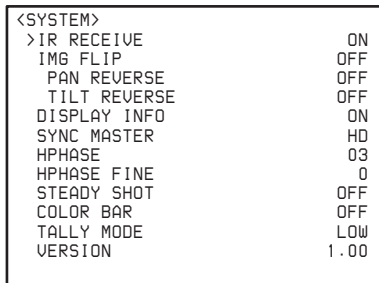

- 4 Move the cursor to the setting item to be changed by inclining the joystick forward or backward.

- 5 Change the value by inclining the joystick right or left.

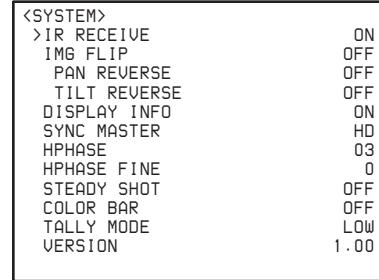

### To return to the main menu

Press the MENU button to return to the main menu.

### To return to the normal display

When the main menu is displayed, press the MENU button. When a sub-menu is displayed, press it twice.

### About menu items

For details about menu items, refer to the operating instructions of each camera.

### About the IP menu

This menu appears when an optional IP control card BRBK-IP10 is installed in the BRC-H900/Z330 or an optional IP control card BRBK-IP7Z is installed in the BRC-Z700.

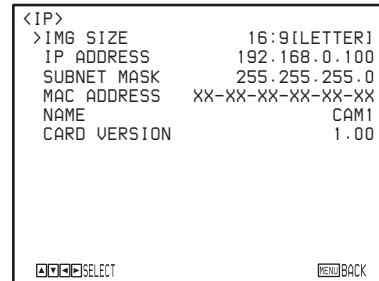

#### Note

For other menu items, refer to the operating instructions of each camera.

### IMG SIZE

Select the aspect ratio of the output signal.

**16:9 [LETTER]:** The image is displayed in 16:9 letterbox.

**4:3 [CROP]:** The image is displayed in 4:3 edge crop.

**4:3 [SQUEEZE]:** The image is displayed in 4:3 squeeze.

**Notes**

- This setting is available only when an optional IP control card BRBK-IP10 is installed in the BRC-H900/Z330 or an optional IP control card BRBK-IP7Z is installed in the BRC-Z700, and the HD/SD select switch of the card is set to SD.
- For BRBK-IP10, the IMG SIZE settings in the SD-SDI menu and VIDEO OUT menu are linked.
- For BRBK-IP10, if you change the IMG SIZE setting in the SD-SDI menu, the IMG SIZE setting for outputs from the VIDEO and S VIDEO connectors on the camera will also change.
- If you change the IMG SIZE setting in the VIDEO OUT menu, the IMG SIZE setting for SD-SDI outputs from the IP control card BRBK-IP10 will also change.

# Pan/Tilt and Zoom Operation

## Panning and tilting

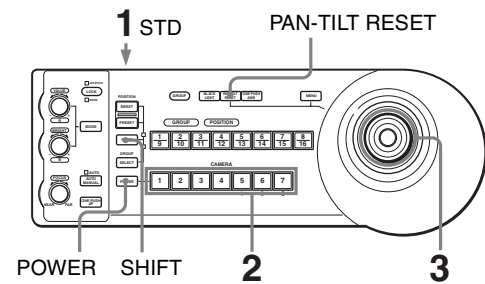

- 1** Turn on the power of the camera and the IP remote controller RM-IP10.  
The camera will turn on, performing the pan/tilt reset action automatically.
- 2** Select the camera that you want to operate.  
For camera selection, see “To select the camera that you want to operate” (page 8).
- 3** Operate the joystick to pan or tilt the camera.  
While checking the picture on the screen, incline the joystick in the desired direction.  
The panning/tilting speed changes according to the angle at which you incline the joystick.  
Release the joystick to stop panning/tilting.

### To set a limit on the maximum panning/tilting speed

You can limit the panning/tilting speed obtained when you incline the joystick at the maximum angle.

- 1** Hold the PAN-TILT RESET button for more than a second while pressing the SHIFT button.  
All of the CAMERA buttons 1 to 7 flash.
- 2** Press the CAMERA button corresponding to the speed you want to set, as shown in the table below.

CAMERA button	Maximum panning/tilting speed	
	BRC-Z700, BRC-H900	BRC-Z330
1	3.5 degrees/sec.	4.4 degree/sec.
2	6.4 degrees/sec.	6.7 degrees/sec.
3	11 degrees/sec.	11.6 degrees/sec.
4	18.3 degrees/sec.	18.6 degrees/sec.

CAMERA button	Maximum panning/tilting speed	
	BRC-Z700, BRC-H900	BRC-Z330
5	29 degrees/sec.	29.2 degrees/sec.
6	43 degrees/sec.	43.4 degrees/sec.
7	60 degrees/sec.	60 degrees/sec.

Only the CAMERA button you pressed flashes, and the corresponding maximum panning/tilting speed is set.

**Note**

The maximum panning/tilting speed setting is stored in the memory of the IP remote controller RM-IP10. If you use another IP remote controller RM-IP10 or you connect another camera to the RM-IP10, set a limit on the maximum panning/tilting speed again.

**To face the camera back to the front**

Press the button on the top of the joystick for one or two seconds.

Press for 1 or 2 seconds.

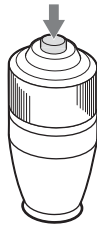





**If you accidentally move the camera with your hand**

Press the PAN-TILT RESET button to perform the pan/tilt reset action.

**If the camera moves in a different direction from that you intended**

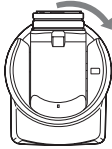
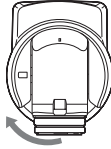
The camera is preset to face toward the right whenever the joystick is inclined to the right. You might wish to face the camera toward the opposite direction from that in which you inclined the joystick, for example, when you change the direction of the camera while checking the picture on the screen. In such a case, set DIP 2 switch 2 to ON.

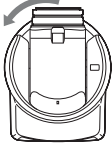
To reset the setting, set DIP 2 switch 2 to OFF.

Joystick	Movement of the camera	Setting
Incline to the right. 	 	Set DIP 2 switch 2 to OFF.
Incline to the right. 	 	Set DIP 2 switch 2 to ON.

**Note**

The setting above only changes the signal emitted from the IP remote controller RM-IP10, and does not change the setting of the camera itself.

**If the STANDBY lamp of the camera flashes**

When the camera is moved or turned by hand or by external shock, the microcomputer inside the camera may not be able to memorize the pan/tilt position properly.

To reset the pan/tilt position, press the PAN-TILT RESET button.

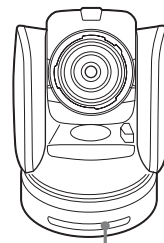

STANDBY flashes.

**Zooming**

Turn the dial on the upper part of the joystick.

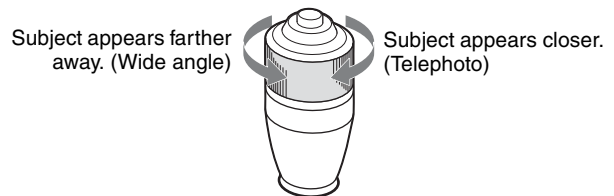

**Note**

When you perform pan/tilt operation while the camera is in the telephoto mode, the moving speed of the image on the screen may be a little jerky.

# Adjusting the Camera

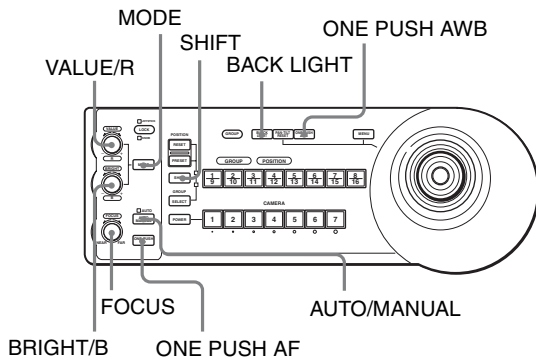

## Focusing on a subject

### To focus the camera on a subject automatically

Press the AUTO/MANUAL button so that the AUTO indicator lights. The camera focuses on the subject in the center of the screen automatically.



### To focus the camera on a subject manually

Press the AUTO/MANUAL button so that the AUTO indicator turns off. Then turn the FOCUS control clockwise or counterclockwise to have the camera focus on the subject.

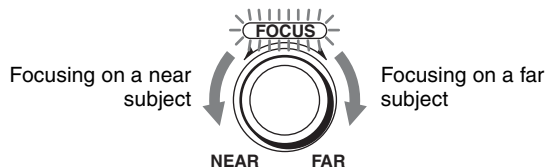

### One-push auto focusing during manual focus adjustment

Press the ONE PUSH AF button. The camera focuses on the subject in the center of the screen automatically.



## Shooting with back lighting

When you shoot a subject with a light source behind it, the subject becomes dark. In such a case, press the BACK LIGHT button.

To cancel the function, press the BACK LIGHT button again.

### Note

The BACK LIGHT function is effective if MODE is set to FULL AUTO or BACK LIGHT in the EXPOSURE menu of the camera. Each time you press the button, the BACK LIGHT function toggles between on and off.

## Shooting with spotlight compensation

If a portion of the shooting object is illuminated, the spotlight compensation function adjusts the exposure to a darker level. Hold down the SHIFT button and press the BACK LIGHT button.

To cancel the function, hold down the SHIFT button and press the BACK LIGHT button again.

### Notes

- The backlighting and spotlight compensation functions cannot be used simultaneously.
- The spotlight compensation function is effective if MODE is set to FULL AUTO or SPOT LIGHT in the EXPOSURE menu of the camera. Each time you press the button, the BACK LIGHT function toggles between on and off.

## Adjusting the white balance

Before adjusting the white balance, shoot a white object under the same lighting conditions as the subject you want to shoot, and zoom it in on the screen. (You can use a white wall, etc., instead of the object.)

### To adjust the white balance automatically

- 1 Set WHITE BALANCE to ONE PUSH in the COLOR menu of the camera.

For setting, see "COLOR Menu" on the operating instructions of the camera.

- 2 Press the ONE PUSH AWB button. The white balance is adjusted automatically.



## To adjust the white balance manually

- 1 Set WHITE BALANCE to MANUAL in the COLOR menu of the camera.  
  
For setting, see “COLOR Menu” on the operating instructions of the camera.
- 2 Press the MODE button so that the R and B indicators on the VALUE/R and BRIGHT/B controls light (white balance adjustment mode).
- 3 Adjust the red gain with the R control and the blue gain with the B control.

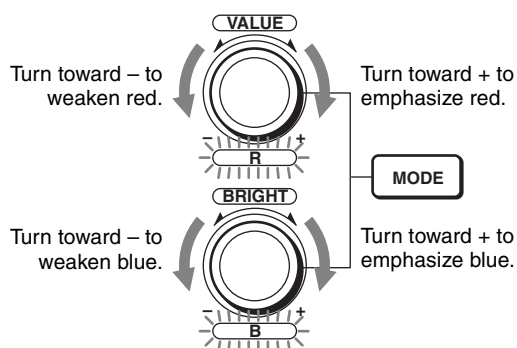

### Functions of the R and B controls

When the white balance adjustment mode is selected with the MODE button on the Remote Control Unit, the functions of the R control and B control change according to the WHITE BALANCE setting in the COLOR menu of the camera.

WHITE BALANCE setting	R control	B control
MANUAL	Red gain control	Blue gain control
AUTO, ONE PUSH	OFFSET control	OFFSET control

## Adjusting brightness

- 1 Set MODE to SHUTTER Pri, IRIS Pri, GAIN Pri or MANUAL in the EXPOSURE menu of the camera.  
  
For setting, see “EXPOSURE Menu” on the operating instructions of the camera.
- 2 Press the MODE button so that the VALUE and BRIGHT indicators on the VALUE/R and BRIGHT/B controls light (Brightness adjustment mode).

- 3 Adjust the brightness with the VALUE or BRIGHT control.

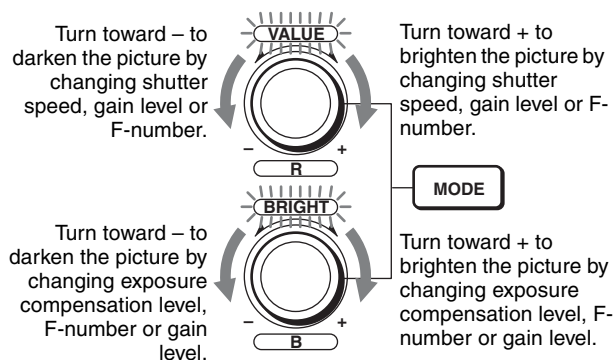

### Functions of the VALUE and BRIGHT controls

The functions of the VALUE control and the BRIGHT control change according to the MODE setting in the EXPOSURE menu, as follows:

MODE setting	Function of VALUE control	Function of BRIGHT control
FULL AUTO	Not used	AE LEVEL
SHUTTER Pri	Shutter speed control	AE LEVEL
IRIS Pri	F-number control	AE LEVEL
GAIN Pri	Gain control	AE LEVEL
MANUAL	Shutter speed control	<ul style="list-style-type: none"> <li>F-number and gain controls (when the DIP 2 switch 3 at the bottom of the IP remote controller is set to ON)</li> <li>F-number control (when the DIP 2 switch 3 at the bottom of the IP remote controller is set to OFF)</li> </ul>

# Storing the Camera Settings in Memory

## – Presetting Feature

Up to sixteen combinations of settings (sixteen positions), including camera position, zooming, focusing, and backlighting, can be stored in the memory of the camera using this unit.

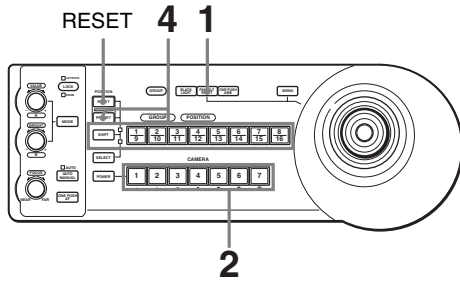

- 1** Press the PAN-TILT RESET button to reset the pan/tilt position.
- 2** Select the camera whose settings you want to preset.  
For camera selection, see “To select the camera that you want to operate” (page 8).
- 3** Adjust the position, zooming, focusing and backlighting of the camera.
- 4** While holding down the PRESET button (for POSITION 1 to 8) or the SHIFT and PRESET buttons (for POSITION 9 to 16), press the GROUP/POSITION button in which you want to store the settings.

While holding down (for POSITION 1 to 8)

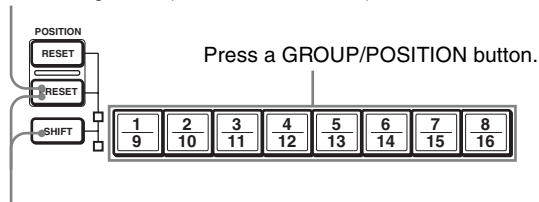

While holding down (for POSITION 9 to 16)

The settings are stored in the memory of the camera.  
The pressed button flashes during storing. Flashing stops when storing is completed.

### To recall the stored settings

Press the GROUP/POSITION button in which you have stored the settings.

For POSITION 9 to 16, hold down the SHIFT button then press the GROUP/POSITION button.

### To cancel the preset memory

While holding down the RESET button (for POSITION 1 to 8) or the SHIFT and RESET buttons (for POSITION 9 to 16), press the GROUP/POSITION button from which you want to cancel the settings.

While holding down (for POSITION 1 to 8)

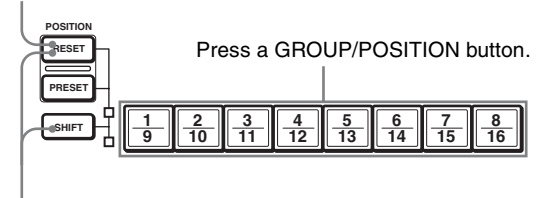

While holding down (for POSITION 9 to 16)

The pressed button flashes during canceling of the settings. Flashing stops when the settings have been canceled.

### Notes

- When the power is turned on, the camera starts with the settings stored in POSITION 1.
- If you want to retain the previous pan and tilt positions when the power is turned off and turned on again, store those positions in POSITION 1.
- When you are storing or canceling the settings in one POSITION, you cannot call up, store or cancel the settings in another POSITION.

## Setting the speed of the camera moving to a preset position

You can select the panning/tilting speed when the camera moves to a preset position.

- 1** Select the camera whose speed you want to set.  
For camera selection, see “To select the camera that you want to operate” (page 8).
- 2** Press the GROUP/POSITION button for which you want to set the speed for more than one second.  
All the CAMERA buttons, 1 to 7, flash.

- 3** Press one of the CAMERA buttons to select the speed.

CAMERA button	Panning/tilting speed	
	BRC-Z700, BRC-H900	BRC-Z330
1	1 degree/sec.	1.3 degree/sec.
2	2.2 degrees/sec.	3.4 degrees/sec.
3	4.8 degrees/sec.	5.4 degrees/sec.
4	11 degrees/sec.	11.6 degrees/sec.
5	23.3 degrees/sec.	23.9 degrees/sec.
6	43 degrees/sec.	43.4 degrees/sec.
7	60 degrees/sec. (default)	60 degrees/sec. (default)

Now the camera will move to the position preset to the pressed GROUP/POSITION button with the selected speed.

### To set the speed of the camera moving to a preset position between 9 and 16

To set the speed of the camera moving to a preset position between 9 and 16, hold down the SHIFT button and press the corresponding GROUP/POSITION button.

### Memorised items when inserting the IP control card

	Preset position number	
	1	2 to 16
IMG SIZE	The camera starts with the settings stored in this preset number.	No memorized setting used.

---

# Table des matières

---

## Présentation

<b>À propos du manuel Operation Guide for Optional IP Control</b> .....	<b>3</b>
Équipement requis pour la connexion IP .....	3
<b>Emplacement et fonction des pièces</b> .....	<b>4</b>
Télécommande IP RM-IP10 .....	4
Carte de contrôle IP BRBK-IP10 (pour le modèle BRC-H900/Z330) .....	4
Carte de contrôle IP BRBK-IP7Z (pour le modèle BRC-Z700) .....	4
<b>Configuration du système</b> .....	<b>6</b>

---

## Fonctionnement

<b>Mise sous tension</b> .....	<b>8</b>
<b>À propos des menus à l'écran</b> .....	<b>9</b>
Utilisation du menu via la télécommande IP RM-IP10 .....	9
À propos du menu IP .....	9
<b>Opérations de panoramique, d'inclinaison et de zoom</b> .....	<b>10</b>
Panoramique et inclinaison .....	10
Zoom .....	11
<b>Réglage de la caméra</b> .....	<b>12</b>
Mise au point sur un sujet .....	12
Prise de vue à contre-jour .....	13
Réglage de la balance des blancs .....	13
Réglage de la luminosité .....	13
<b>Mise en mémoire des réglages de la caméra</b>	
– <b>Fonction de préréglage</b> .....	<b>14</b>
Réglage de la vitesse de la caméra se déplaçant vers une position préréglée .....	15
Réglages mémorisés lors de l'insertion de la carte de contrôle IP .....	15



# À propos du manuel Operation Guide for Optional IP Control

Ce manuel contient les instructions d'utilisation de la télécommande IP RM-IP10 et de la carte de contrôle IP BRBK-IP10/IP7Z.

Vous pouvez contrôler jusqu'à 112 caméras à partir de la télécommande IP RM-IP10 à l'aide d'un concentrateur à commutation vendu dans le commerce. Cinq contrôleurs distants IP connectés au même réseau peuvent contrôler au total 112 caméras.

## Équipement requis pour la connexion IP

### Télécommande IP RM-IP10

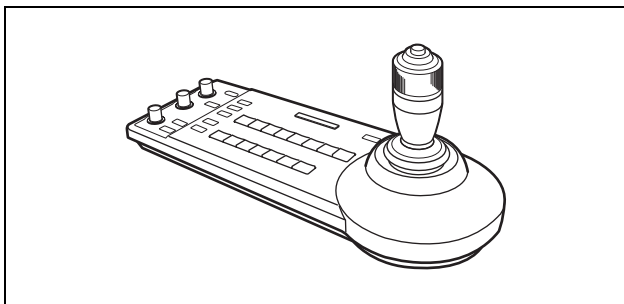

Vous pouvez contrôler jusqu'à 112 caméras compatibles avec la connexion IP, et connecter jusqu'à cinq contrôleurs IP au même réseau.

La manette de commande de la télécommande IP permet de faciliter les opérations de panoramique, d'inclinaison et de zoom.

Vous pouvez également sélectionner le connecteur RS-232C ou RS-422 pour contrôler jusqu'à sept caméras.

### Remarque

Vous devez sélectionner la connexion LAN, RS-232C ou RS-422. Vous ne pouvez pas utiliser plusieurs méthodes de communication en même temps.

Accessoires fournis : adaptateur secteur (1), cordon d'alimentation secteur (1), fiche de connecteur RS-422 (2), CD-ROM (1)

### Carte de contrôle IP BRBK-IP10 (pour le modèle BRC-H900/Z330)

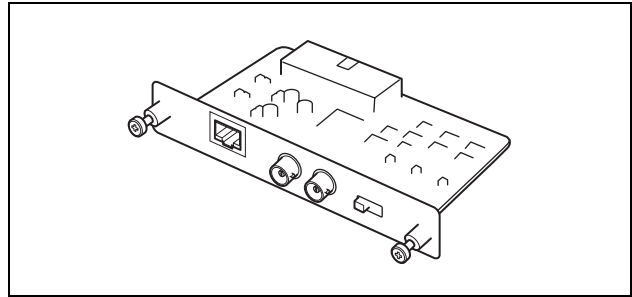

Insérez cette carte dans la caméra BRC-H900/Z330 afin que celle-ci prenne en charge la connexion IP.

Cette carte émet un signal HD-SDI conforme aux normes relatives à l'interface numérique série SMPTE 292 ou un signal SD-SDI conforme aux normes relatives à l'interface numérique série SMPTE 259M. La carte n'émet aucun signal audio.

### Carte de contrôle IP BRBK-IP7Z (pour le modèle BRC-Z700)

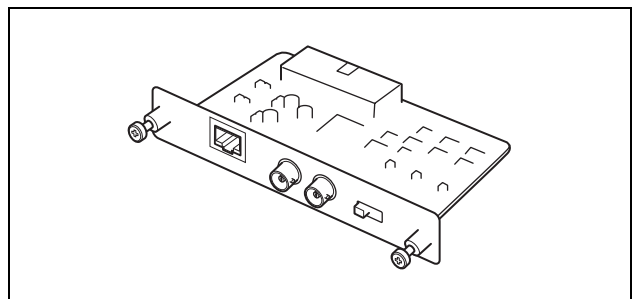

Insérez cette carte dans la caméra BRC-Z700 afin que celle-ci prenne en charge la connexion IP.

Cette carte émet un signal HD-SDI conforme aux normes relatives à l'interface numérique série SMPTE 292 ou un signal SD-SDI conforme aux normes relatives à l'interface numérique série SMPTE 259M. La carte n'émet aucun signal audio.

# Emplacement et fonction des pièces

## Télécommande IP RM-IP10

Pour obtenir de plus amples informations sur l'emplacement et les fonctions des pièces, consultez le mode d'emploi du contrôleur RM-IP10.

## Carte de contrôle IP BRBK-IP10 (pour le modèle BRC-H900/Z330)

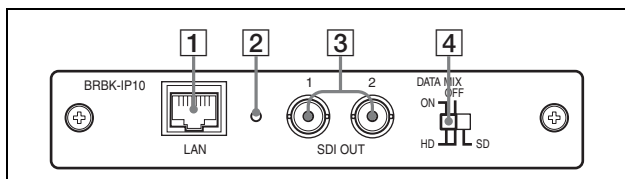

### 1 Connecteur LAN (RJ-45 8 broches)

Raccordez ce connecteur à un concentrateur à commutation compatible avec le protocole 10BASE-T/100BASE-TX à l'aide d'un câble LAN (droit, de catégorie 5 ou supérieure).

Une fois la liaison établie, le témoin vert s'allume, puis clignote lors de la communication. Lors de la connexion avec le protocole 100BASE-TX, le témoin jaune s'allume également.

#### Remarque

Lorsque vous insérez la carte de contrôle IP BRBK-IP10 dans la caméra, vous ne pouvez pas utiliser les connecteurs RS-232C et RS-422.

### 2 Bouton de réinitialisation

Si vous appuyez sur ce bouton avec un objet pointu pendant environ cinq secondes, la caméra redémarre et les paramètres par défaut de la carte de contrôle IP BRBK-IP10 sont rétablis.

Paramètres par défaut de la carte BRBK-IP10

- Adresse IP : 192.168.0.100
- Masque de sous-réseau : 255.255.255.0
- Nom : CAM1

### 3 Connecteurs SDI 1, 2 (type BNC)

Ces connecteurs émettent des signaux SD-SDI transposés d'une bande de fréquences à une bande de fréquences inférieures conformes aux normes relatives à l'interface numérique série SMPTE 259M, ou des signaux HD-SDI conformes aux normes relatives à l'interface numérique série SMPTE 292.

Lorsque l'affichage des menus de la caméra est réglé sur ON, vous pouvez utiliser l'interrupteur de sélection HD/SD [4] pour émettre le signal d'affichage des menus se superposant aux images à partir de ce connecteur.

### 4 Interrupteur de sélection HD/SD

Cet interrupteur permet de commuter les signaux SD-SDI et les signaux HD-SDI.

Lors de l'émission de signaux HD-SDI, vous pouvez indiquer si vous souhaitez que l'image provenant des connecteurs SDI 1 et 2 se superpose à l'affichage des menus.

- « HD/DATA MIX: ON » Le signal HD-SDI est émis et les images se superposent à l'affichage des menus.
- « HD/DATA MIX: OFF » Le signal HD-SDI est émis et les images ne se superposent pas à l'affichage des menus.
- « SD » : le signal SD-SDI est émis et les images se superposent à l'affichage des menus.

#### Remarques

- Il est impossible d'émettre simultanément des signaux SD-SDI et des signaux HD-SDI.
- Réglez l'interrupteur de sélection HD/SD avant de mettre la caméra sous tension.
- N'essayez pas de régler l'interrupteur de force, notamment avec un tournevis.

## Carte de contrôle IP BRBK-IP7Z (pour le modèle BRC-Z700)

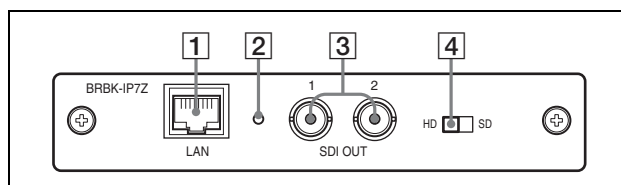

### 1 Connecteur LAN (RJ-45 8 broches)

Raccordez ce connecteur à un concentrateur à commutation compatible avec le protocole 10BASE-T/100BASE-TX à l'aide d'un câble LAN (droit, de catégorie 5 ou supérieure).

Une fois la liaison établie, le témoin vert s'allume, puis clignote lors de la communication. Lors de la connexion avec le protocole 100BASE-TX, le témoin jaune s'allume également.

#### Remarque

Lorsque vous insérez la carte de contrôle IP BRBK-IP7Z dans la caméra, vous ne pouvez pas utiliser les connecteurs RS-232C et RS-422.

**2 Bouton de réinitialisation**

Si vous appuyez sur ce bouton avec un objet pointu pendant environ cinq secondes, la caméra redémarre et les paramètres par défaut de la carte de contrôle IP BRBK-IP7Z sont rétablis.

Paramètres par défaut de la carte BRBK-IP7Z

- Adresse IP : 192.168.0.100
- Masque de sous-réseau : 255.255.255.0
- Nom : CAM1

**3 Connecteurs SDI 1, 2 (type BNC)**

Ces connecteurs émettent des signaux SD-SDI transposés d'une bande de fréquences à une bande de fréquences inférieures conformes aux normes relatives à l'interface numérique série SMPTE259M, ou des signaux HD-SDI conformes aux normes relatives à l'interface numérique série SMPTE292. Sélectionnez les signaux HD-SDI ou SD-SDI avec l'interrupteur de sélection HD/SD

**4**.

**4 Interrupteur de sélection HD/SD**

Le réglage SD fourni des signaux SD-SDI et le réglage HD des signaux HD-SDI.

**Remarques**

- Il est impossible d'émettre simultanément des signaux SD-SDI et des signaux HD-SDI.
- Réglez l'interrupteur de sélection SD/HD avant de mettre la caméra sous tension.
- N'essayez pas de régler l'interrupteur de force, notamment avec un tournevis.

# Configuration du système

- Vous pouvez connecter jusqu'à 112 caméras et cinq contrôleurs distants IP.
- La manette de commande de la télécommande IP permet de faciliter les opérations de panoramique, d'inclinaison et de zoom.

## Configuration du système

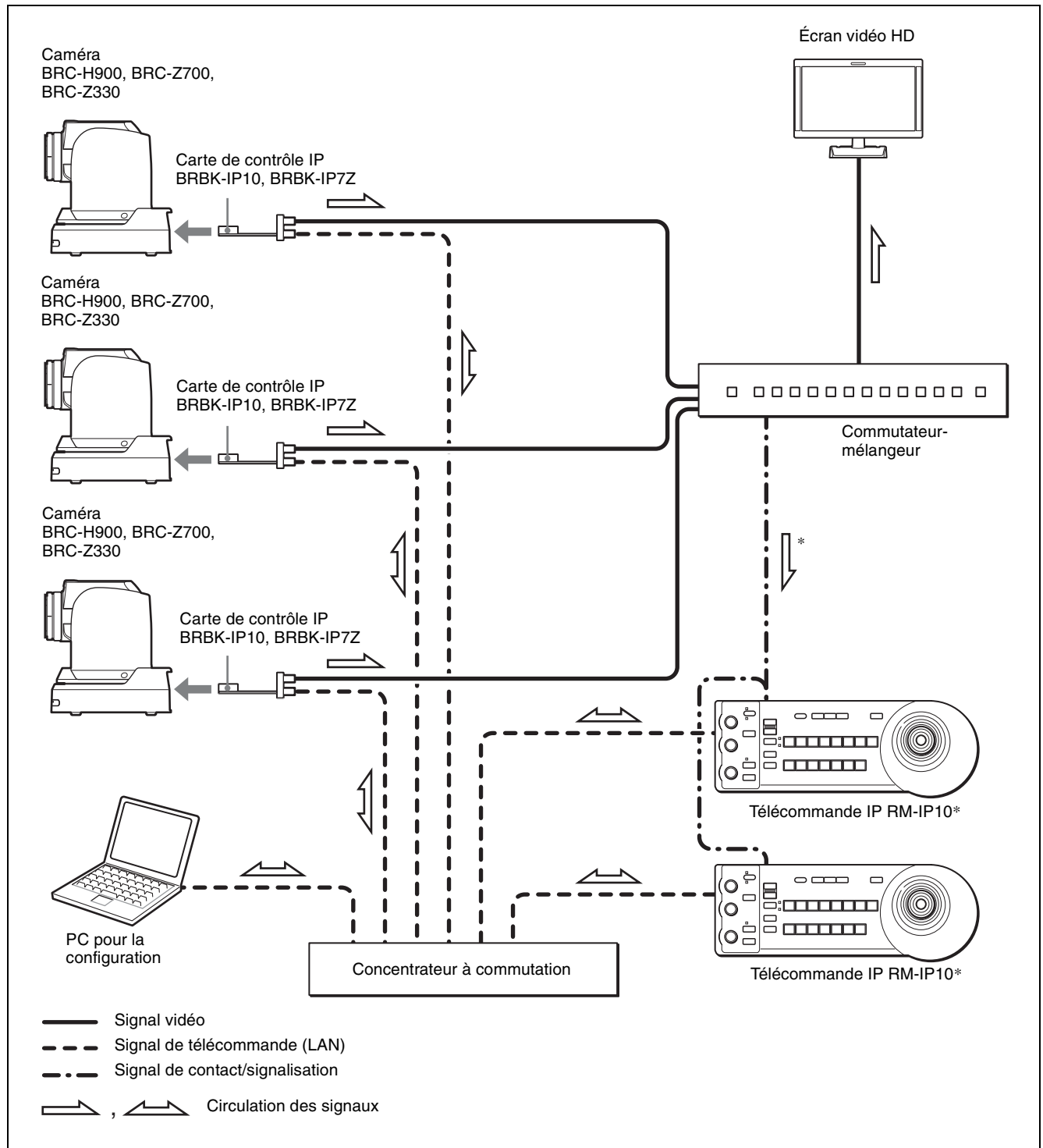

- \* Raccordez le connecteur de signalisation (qui émet le numéro de la caméra active) du commutateur-mélangeur au connecteur TALLY/CONTACT du contrôleur RM-IP10. Si vous utilisez plusieurs contrôleurs RM-IP10, connectez le même signal à tous les connecteurs TALLY/CONTACT. Dans ce cas, réglez l'interrupteur TALLY/CONTACT (commutateurs 4 et 5 DIP 1) sur le mode ON AIR TALLY pour tous les contrôleurs RM-IP10. Lorsqu'une caméra est active, la touche CAMERA du contrôleur RM-IP10 s'allume en rouge. (Cette fonction est prise en charge dans la version 2.0 et les versions ultérieures).

Pour plus de détails sur la connexion et les réglages, consultez le mode d'emploi de la télécommande IP.

#### Remarques

- Vous ne pouvez pas utiliser les connecteurs RS-232C et RS-422 lors de l'utilisation de la connexion IP. Lorsque vous raccordez la carte BRBK-IP10/IP7Z à la caméra, le connecteur RS-232C/RS-422 n'est pas disponible.
- Lors de l'émission d'un signal HD-SDI à partir de la carte BRBK-IP7Z, le signal est retardé d'environ 4H par rapport à un signal YPb/Pr ou RGB provenant de la caméra.

## Fonctionnement

Avant toute utilisation, assurez-vous que les caméras, les contrôleurs distants IP et les périphériques sont correctement installés et raccordés. Pour obtenir de plus amples informations, consultez le mode d'emploi de la caméra et celui de la télécommande IP.

Vous devez attribuer un nom et une adresse IP à la caméra et à la télécommande IP connectées au réseau IP la première fois que vous établissez une connexion IP. Vous devez effectuer ce réglage sur votre ordinateur à l'aide du logiciel « RM-IP10 Setup Tool ». Pour obtenir de plus amples informations, consultez le mode d'emploi de la télécommande IP.

## Mise sous tension

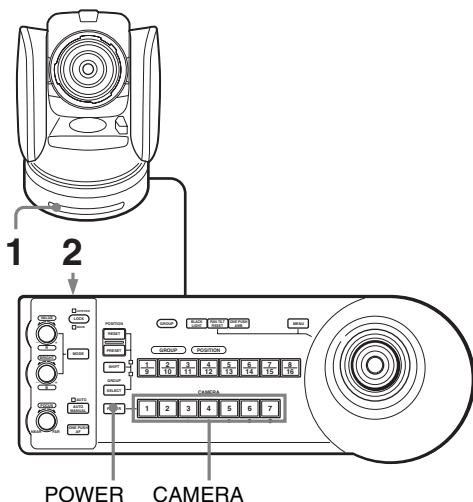

- 1** Branchez la caméra sur une prise secteur. La caméra est sous tension et le témoin POWER s'allume. La caméra effectue automatiquement un panoramique et une inclinaison, puis est réinitialisée à la position mémorisée en POSITION 1 (action de réinitialisation de panoramique/inclinaison).
- 2** Appuyez sur le commutateur  pour mettre l'appareil sous tension. Lorsque l'appareil est sous tension, les touches et les témoins clignotent comme suit : Jaune (1 seconde) → Vert (1 seconde) → Rouge (1 seconde) → La touche GROUP/POSITION sélectionnée lors de la dernière mise hors tension de l'appareil (lorsque le témoin supérieur ou inférieur se trouve à côté de la touche SHIFT et du témoin

GROUP) et la touche CAMERA (2 secondes) s'allument.

Ensuite, la touche CAMERA représentant la dernière caméra mise hors tension s'allume. (La touche CAMERA 1 s'allume par défaut.) Lors de la connexion à un réseau local LAN, l'appareil commence par le dernier groupe de caméras sélectionné.

- 3** Mettez les périphériques sous tension.

### Remarques

- Veillez à mettre la caméra sous tension avant de mettre cet appareil sous tension. Dans le cas contraire, l'appareil ne sera pas en mesure de reconnaître la caméra raccordée.
- Ne touchez pas la manette de commande lorsque vous mettez l'appareil sous tension. Cela pourrait affecter la confirmation de l'origine.

### Pour mettre la caméra sous/hors tension à l'aide de cet appareil

Tant que la caméra est branchée sur une prise secteur, vous pouvez la mettre sous ou hors tension à l'aide de la touche POWER de cet appareil.

Tout en maintenant la touche POWER enfoncée, appuyez sur la touche CAMERA correspondant à la caméra que vous souhaitez mettre sous/hors tension. Lorsque vous mettez la caméra hors tension à l'aide de cet appareil, le témoin POWER s'éteint et le témoin STANDBY s'allume sur la caméra.

### Pour illuminer le panneau de l'unité de télécommande

Si vous avez réglé le commutateur 1 DIP 2 sous la télécommande IP sur ON, les touches GROUP/POSITION et CAMERA s'allument.

### Pour sélectionner la caméra que vous souhaitez utiliser

Appuyez sur la touche CAMERA correspondant à la caméra que vous souhaitez utiliser.

### Pour changer de numéro de groupe de caméras

Appuyez sur n'importe quelle touche GROUP/POSITION tout en maintenant la touche SELECT enfoncée. (Pour sélectionner les numéros 9 à 16, sélectionnez le numéro de groupe de caméras tout en maintenant la touche SHIFT enfoncée.)

### Remarque

Vous pouvez changer de numéro de groupe de caméras uniquement lors de la connexion LAN.

# À propos des menus à l'écran

## Utilisation du menu via la télécommande IP RM-IP10

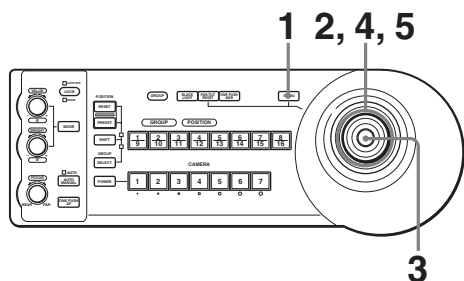

- 1 Appuyez sur la touche MENU pendant environ une seconde.  
Le menu principal s'affiche.

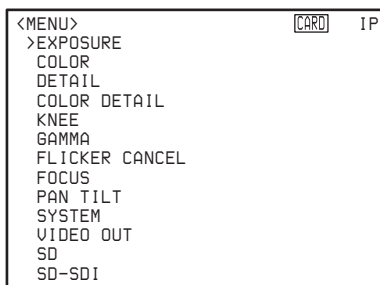

- 2 Placez le curseur sur l'option de menu de votre choix en inclinant la manette de commande vers l'avant ou vers l'arrière.
- 3 Appuyez sur le bouton supérieur de la manette de commande.  
Le menu sélectionné s'affiche.

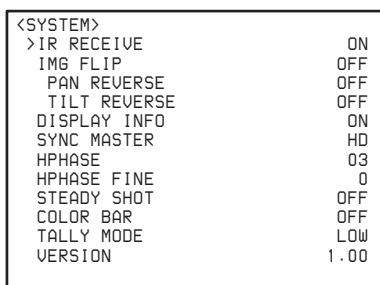

- 4 Placez le curseur sur l'option de réglage à modifier en inclinant la manette de commande vers l'avant ou vers l'arrière.

- 5 Modifiez la valeur en inclinant la manette de commande vers la droite ou vers la gauche.

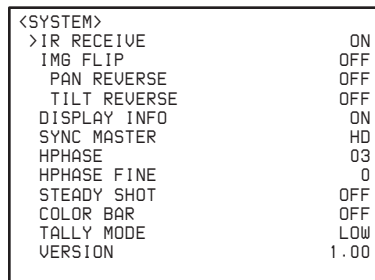

### Pour revenir au menu principal

Appuyez sur la touche MENU pour revenir au menu principal.

### Pour rétablir l'affichage normal

Lorsque le menu principal est affiché, appuyez sur la touche MENU. Lorsqu'un sous-menu s'affiche, appuyez deux fois dessus.

### À propos des options de menu

Pour plus de détails sur les options de menu, consultez le mode d'emploi de chaque caméra.

### À propos du menu IP

Ce menu s'affiche lorsque vous insérez une carte de contrôle IP BRBK-IP10 en option dans la caméra BRC-H900/Z330 ou une carte de contrôle IP BRBK-IP7Z en option dans la caméra BRC-Z700.

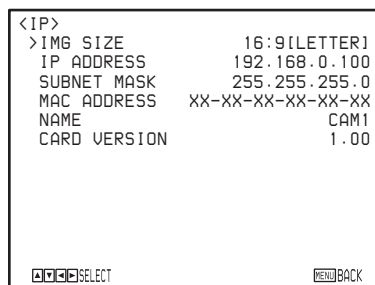

#### Remarque

Pour plus de détails sur les autres options de menu, consultez le mode d'emploi de chaque caméra.

### IMG SIZE

Sélectionnez le rapport de format du signal émis.

**16:9 [LETTER]** : l'image s'affiche au format panoramique 16:9.

**4:3 [CROP]** : l'image s'affiche au format de recadrage des bords 4:3.

**4:3 [SQUEEZE]** : l'image s'affiche au format de compression d'images 4:3.

#### Remarques

- Ce réglage est disponible uniquement lorsque vous installez une carte de contrôle IP BRBK-IP10 en option dans la caméra BRC-H900/Z330 ou une carte de contrôle IP BRBK-IP7Z en option dans la caméra BRC-Z700, et réglez le commutateur de sélection HD/SD sur SD.
- Pour la caméra BRBK-IP10, les réglages du paramètre IMG SIZE dans le menu SD-SDI et dans le menu VIDEO OUT sont liés.
- Pour la caméra BRBK-IP10, si vous modifiez le réglage du paramètre IMG SIZE dans le menu SD-SDI, le réglage IMG SIZE des signaux émis via les connecteurs VIDEO et S VIDEO de la caméra est également modifié.
- Si vous modifiez le réglage IMG SIZE dans le menu VIDEO OUT, le réglage IMG SIZE pour les signaux SD-SDI émis via la carte de contrôle IP BRBK-IP10 est également modifié.

## Opérations de panoramique, d'inclinaison et de zoom

### Panoramique et inclinaison

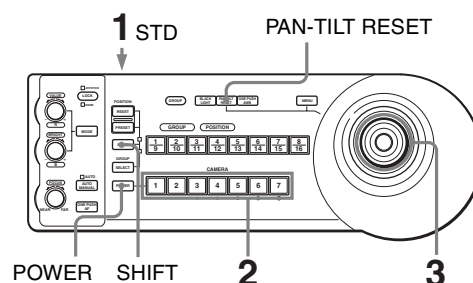

- 1** Mettez la caméra et la télécommande IP RM-IP10 sous tension.  
Lorsque la caméra est sous tension, l'action de réinitialisation de panoramique/inclinaison est automatiquement exécutée.
- 2** Sélectionnez la caméra que vous souhaitez utiliser.  
Pour sélectionner la caméra, reportez-vous à la section « Pour sélectionner la caméra que vous souhaitez utiliser » (page 8).
- 3** Utilisez la manette de commande pour effectuer un panoramique ou incliner la caméra.  
Tout en regardant l'image à l'écran, inclinez la manette de commande dans le sens souhaité.  
La vitesse de panoramique/d'inclinaison change selon l'angle d'inclinaison de la manette de commande.  
Relâchez la manette de commande pour arrêter le panoramique/l'inclinaison.

### Pour fixer une limite de vitesse maximale de panoramique/d'inclinaison

Vous pouvez limiter la vitesse de panoramique/d'inclinaison obtenue lorsque vous inclinez la manette de commande à l'angle maximal.

- 1** Maintenez la touche PAN-TILT RESET enfoncée pendant plus d'une seconde tout en appuyant sur la touche SHIFT.  
Les touches CAMERA 1 à 7 clignotent.



- 2** Appuyez sur la touche CAMERA correspondant à la vitesse que vous souhaitez régler, comme indiqué dans le tableau ci-dessous.

Touche CAMERA	Vitesse de panoramique/d'inclinaison maximale	
	BRC-Z700, BRC-H900	BRC-Z330
1	3,5 degrés/s	4,4 degrés/s
2	6,4 degrés/s	6,7 degrés/s
3	11 degrés/s	11,6 degrés/s
4	18,3 degrés/s	18,6 degrés/s
5	29 degrés/s	29,2 degrés/s
6	43 degrés/s	43,4 degrés/s
7	60 degrés/s	60 degrés/s

Seule la touche CAMERA sur laquelle vous avez appuyé clignote, et la vitesse de panoramique/d'inclinaison maximale correspondante est définie.

#### Remarque

La vitesse de panoramique/d'inclinaison maximale est mémorisée dans la télécommande IP RM-IP10. Si vous utilisez une autre télécommande IP RM-IP10 ou raccordez une autre caméra au contrôleur RM-IP10, fixez une nouvelle limite de vitesse maximale de panoramique/d'inclinaison.

#### Pour réorienter la caméra vers l'avant

Appuyez sur le bouton supérieur de la manette de commande pendant une ou deux secondes.

Appuyer pendant 1 ou 2 secondes.

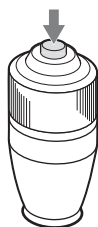



#### Si vous déplacez accidentellement la caméra avec votre main

Appuyez sur la touche PAN-TILT RESET pour réinitialiser la position de panoramique/d'inclinaison.

#### Si la caméra ne se déplace pas dans le sens souhaité

Par défaut, la caméra s'oriente vers la droite lorsque la manette de commande est inclinée vers la droite. Vous pouvez, si vous le souhaitez, orienter la caméra dans le sens opposé à la direction d'inclinaison de la manette de commande, notamment si vous modifiez le sens de la

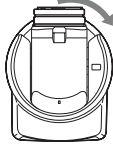
caméra lorsque vous consultez les images à l'écran. Dans ce cas, réglez le commutateur 2 DIP 2 sur ON. Pour réinitialiser ce réglage, réglez le commutateur 2 DIP 2 sur OFF.

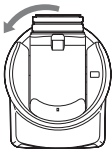
Manette de commande	Mouvement de la caméra	Réglage
Inclinaison vers la droite. 		Régler le commutateur 2 DIP 2 sur OFF.
Inclinaison vers la droite. 		Régler le commutateur 2 DIP 2 sur ON.

#### Remarque

Le réglage ci-dessus modifie uniquement le signal émis via la télécommande IP RM-IP10 ; il ne modifie pas le réglage de la caméra proprement dite.

#### Si le voyant STANDBY de la caméra clignote

Si la caméra est déplacée/pivote manuellement ou suite à un choc externe, il est possible que le microordinateur interne ne puisse pas mémoriser correctement la position de panoramique/d'inclinaison. Appuyez sur la touche PAN-TILT RESET pour réinitialiser la position de panoramique/d'inclinaison.

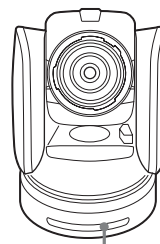

Le voyant STANDBY clignote.

#### Zoom

Tournez la molette située sur la partie supérieure de la manette de commande.

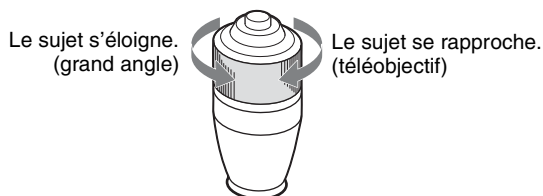

## Remarque

Lorsque vous effectuez une opération de panoramique/ inclinaison alors que la caméra est en mode téléobjectif, il est possible que la vitesse de déplacement de l'image à l'écran soit quelque peu saccadée.

# Réglage de la caméra

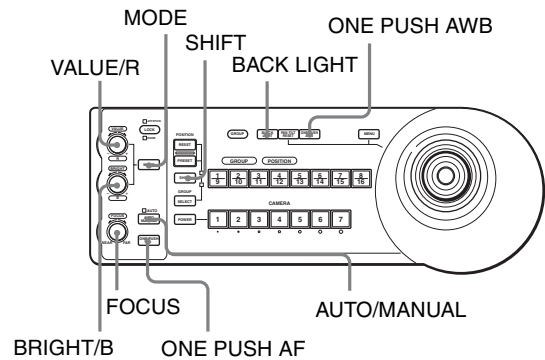

## Mise au point sur un sujet

### Pour effectuer la mise au point automatique sur un sujet

Appuyez sur la touche AUTO/MANUAL ; le voyant AUTO s'allume.

La caméra effectue automatiquement la mise au point sur le sujet au centre de l'écran.



### Pour effectuer la mise au point manuelle sur un sujet

Appuyez sur la touche AUTO/MANUAL ; le voyant AUTO s'éteint.

Faites alors pivoter la commande FOCUS dans le sens des aiguilles d'une montre ou dans le sens inverse des aiguilles d'une montre pour que la caméra effectue la mise au point sur le sujet.

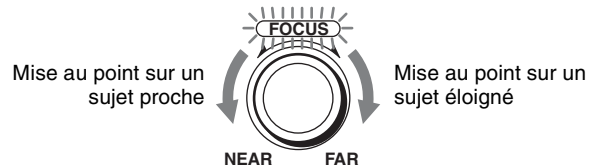

### Mise au point automatique instantanée lors de la mise au point manuelle

Appuyez sur la touche ONE PUSH AF.

La caméra effectue automatiquement la mise au point sur le sujet au centre de l'écran.



## Prise de vue à contre-jour

Lorsque vous filmez un sujet à contre-jour (rétroéclairage), le sujet devient sombre. Dans ce cas, appuyez sur la touche BACK LIGHT. Pour désactiver cette fonction, appuyez à nouveau sur la touche BACK LIGHT.



### Remarque

La fonction BACK LIGHT est disponible si vous réglez MODE sur FULL AUTO ou sur BACK LIGHT dans le menu EXPOSURE de la caméra. Chaque fois que vous appuyez sur cette touche, vous activez et désactivez la fonction BACK LIGHT.

## Prise de vue avec compensation d'éclairage

Si une partie de l'objet filmé est illuminée, la fonction de compensation d'éclairage règle l'exposition sur un niveau plus sombre. Maintenez enfoncée la touche SHIFT tout en appuyant sur la touche BACK LIGHT. Pour désactiver cette fonction, maintenez la touche SHIFT enfoncée tout en appuyant à nouveau sur la touche BACK LIGHT.

### Remarques

- Il est impossible d'utiliser simultanément les fonctions de compensation de contre-jour et de compensation d'éclairage.
- La fonction de compensation d'éclairage est disponible si vous réglez MODE sur FULL AUTO ou sur SPOT LIGHT dans le menu EXPOSURE de la caméra. Chaque fois que vous appuyez sur cette touche, vous activez et désactivez la fonction BACK LIGHT.

## Réglage de la balance des blancs

Avant de régler la balance des blancs, filmez un objet blanc sous les mêmes conditions d'éclairage que le sujet, puis effectuez un zoom avant dessus à l'écran. (Vous pouvez utiliser un mur blanc au lieu d'un objet.)

### Pour régler la balance des blancs automatiquement

- 1 Réglez WHITE BALANCE sur ONE PUSH dans le menu COLOR de la caméra.

Pour le réglage, reportez-vous à la section « Menu COLOR » du mode d'emploi de la caméra.

- 2 Appuyez sur la touche ONE PUSH AWB. La balance des blancs est automatiquement réglée.



### Pour régler la balance des blancs manuellement

- 1 Réglez WHITE BALANCE sur MANUAL dans le menu COLOR de la caméra.  
Pour le réglage, reportez-vous à la section « Menu COLOR » du mode d'emploi de la caméra.
- 2 Appuyez sur la touche MODE ; les témoins R et B des commandes VALUE/R et BRIGHT/B s'allument (mode de réglage de la balance des blancs).
- 3 Réglez le gain rouge avec la commande R et le gain bleu avec la commande B.

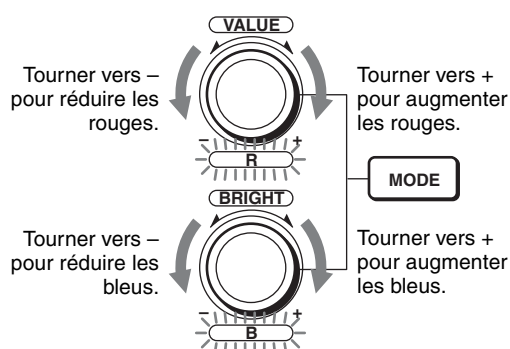

### Fonctions des commandes R et B

Lorsque le mode de réglage de la balance des blancs est sélectionné au moyen de la touche MODE de l'unité de télécommande, les fonctions des commandes R et B varient selon le paramètre du réglage WHITE BALANCE défini dans le menu COLOR de la caméra.

Réglage WHITE BALANCE	Commande R	Commande B
MANUAL	Commande du gain de rouge	Commande du gain de bleu
AUTO, ONE PUSH	Commande OFFSET	Commande OFFSET

## Réglage de la luminosité

- 1 Réglez MODE sur SHUTTER Pri, IRIS Pri, GAIN Pri ou MANUAL dans le menu EXPOSURE de la caméra.

Pour le réglage, reportez-vous à la section « Menu EXPOSURE » du mode d'emploi de la caméra.

- Appuyez sur la touche MODE ; les témoins VALUE et BRIGHT des commandes VALUE/R et BRIGHT/B s'allument (mode de réglage de la luminosité).
- Réglez la luminosité avec la commande VALUE ou BRIGHT.

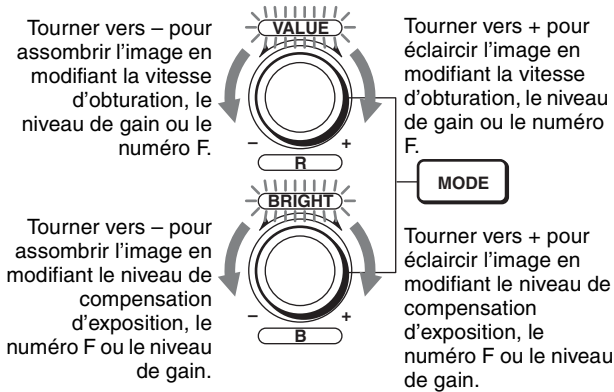

### Fonctions des commandes VALUE et BRIGHT

Les fonctions de la commande VALUE et de la commande BRIGHT varient selon le réglage MODE du menu EXPOSURE de la caméra, comme suit :

Réglage MODE	Fonction de la commande VALUE	Fonction de la commande BRIGHT
<b>FULL AUTO</b>	Non utilisée	AE LEVEL
<b>SHUTTER Pri</b>	Commande de la vitesse d'obturation	AE LEVEL
<b>IRIS Pri</b>	Commande du numéro F	AE LEVEL
<b>GAIN Pri</b>	Commande du gain	AE LEVEL
<b>MANUAL</b>	Commande de la vitesse d'obturation	<ul style="list-style-type: none"> <li>Commandes de numéro F et de gain (lorsque le commutateur 3 DIP 2 sous la télécommande IP est réglé sur ON)</li> <li>Commande de numéro F (lorsque le commutateur 3 DIP 2 sous la télécommande IP est réglé sur OFF)</li> </ul>

## Mise en mémoire des réglages de la caméra – Fonction de pré-réglage

Cet appareil permet de mémoriser dans la caméra jusqu'à seize combinaisons de réglages (seize positions), notamment la position de la caméra, le zoom, la mise au point et le rétroéclairage.

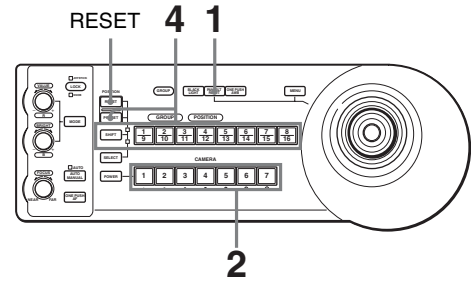

- Appuyez sur la touche PAN-TILT RESET pour réinitialiser la position de panoramique/d'inclinaison.
- Sélectionnez la caméra dont vous souhaitez mettre en mémoire les réglages. Pour sélectionner la caméra, reportez-vous à la section « Pour sélectionner la caméra que vous souhaitez utiliser » (page 8).
- Réglez la position, le zoom, la mise au point et le rétroéclairage de la caméra.
- Tout en maintenant enfoncée la touche PRESET (pour la POSITION 1 à 8) ou les touches SHIFT et PRESET (pour la POSITION 9 à 16), appuyez sur la touche GROUP/POSITION sous laquelle vous souhaitez mémoriser les réglages.

Lorsque cette touche est maintenue enfoncée (pour la POSITION 1 à 8)

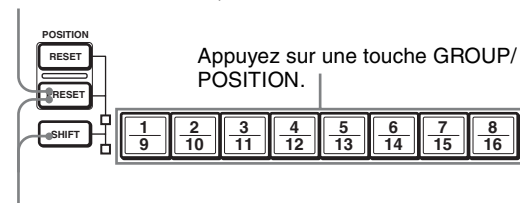

Lorsque cette touche est maintenue enfoncée (pour la POSITION 9 à 16)

Les réglages sont automatiquement mémorisés dans la caméra. La touche enfoncée clignote pendant la mise en mémoire. Elle cesse de clignoter une fois la mise en mémoire terminée.

## Pour rappeler les réglages mémorisés

Appuyez sur la touche GROUP/POSITION sous laquelle vous avez mémorisé les réglages.  
 Pour la POSITION 9 à 16, maintenez la touche SHIFT enfoncée, puis appuyez sur la touche GROUP/POSITION.

## Pour supprimer les réglages mémorisés

Tout en maintenant enfoncée la touche RESET (pour la POSITION 1 à 8) ou les touches SHIFT et RESET (pour la POSITION 9 à 16), appuyez sur la touche GROUP/POSITION dont vous souhaitez supprimer les réglages.

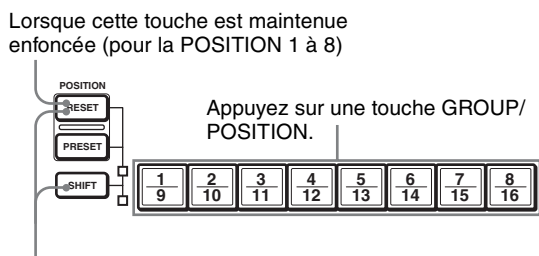

La touche enfoncée clignote pendant l'annulation des réglages. Elle cesse de clignoter une fois les réglages annulés.

### Remarques

- Lorsqu'elle est mise sous tension, la caméra démarre avec les réglages mémorisés en POSITION 1.
- Si vous souhaitez conserver les positions de panoramique et d'inclinaison précédentes lors de la mise sous, puis hors tension, mémorisez ces positions en POSITION 1.
- Lorsque vous mémorisez ou annulez les réglages dans une POSITION, vous ne pouvez pas rappeler, mémoriser ou annuler les réglages dans une autre POSITION.

## Réglage de la vitesse de la caméra se déplaçant vers une position pré-réglée

Si vous sélectionnez la vitesse de panoramique/d'inclinaison lorsque la caméra se déplace vers une position pré-réglée.

- 1 Sélectionnez la caméra dont vous souhaitez régler la vitesse.  
 Pour sélectionner la caméra, reportez-vous à la section « Pour sélectionner la caméra que vous souhaitez utiliser » (page 8).

- 2 Appuyez sur la touche GROUP/POSITION pour laquelle vous souhaitez régler la vitesse pendant plus d'une seconde.  
 Les touches CAMERA 1 à 7 clignotent.
- 3 Appuyez sur l'une des touches CAMERA pour sélectionner la vitesse.

Touche CAMERA	Vitesse de panoramique/d'inclinaison	
	BRC-Z700, BRC-H900	BRC-Z330
1	1 degré/s	1,3 degrés/s
2	2,2 degrés/s	3,4 degrés/s
3	4,8 degrés/s	5,4 degrés/s
4	11 degrés/s	11,6 degrés/s
5	23,3 degrés/s	23,9 degrés/s
6	43 degrés/s	43,4 degrés/s
7	60 degrés/s (par défaut)	60 degrés/s (par défaut)

La caméra va maintenant se déplacer vers la position pré-réglée sur la touche GROUP/POSITION à la vitesse sélectionnée.

## Pour régler la vitesse de la caméra se déplaçant vers une position pré-réglée entre 9 et 16

Pour régler la vitesse de la caméra se déplaçant vers une position pré-réglée entre 9 et 16, maintenez la touche SHIFT enfoncée, puis appuyez sur la touche GROUP/POSITION correspondante.

## Réglages mémorisés lors de l'insertion de la carte de contrôle IP

	Numéro de position pré-réglée	
	1	2 à 16
IMG SIZE	La caméra démarre avec les réglages mémorisés sous ce numéro de pré-réglage.	Aucun réglage mis en mémoire utilisé.

---

# Tabla de contenido

---

## Descripción general

<b>Acerca de la Guía de funcionamiento del controlador IP opcional .....</b>	<b>3</b>
Equipo necesario para la conexión IP .....	3
<b>Ubicación y función de las piezas .....</b>	<b>4</b>
Controlador remoto IP RM-IP10 .....	4
Tarjeta de control IP BRBK-IP10 (para BRC-H900/Z330) .....	4
Tarjeta de control IP BRBK-IP7Z (para BRC-Z700) .....	4
<b>Configuración del sistema .....</b>	<b>6</b>

---

## Operaciones

<b>Encendido de la alimentación .....</b>	<b>8</b>
<b>Acerca de los menús en pantalla .....</b>	<b>9</b>
Operación del menú con el controlador remoto IP RM-IP10 .....	9
Acerca del menú IP .....	9
<b>Movimiento horizontal/vertical y zoom .....</b>	<b>10</b>
Movimiento horizontal y vertical .....	10
Zoom .....	11
<b>Ajuste de la cámara .....</b>	<b>12</b>
Enfoque de un sujeto .....	12
Grabación a contraluz .....	13
Ajuste del balance de blancos .....	13
Ajuste del brillo .....	13
<b>Almacenamiento de los ajustes de la cámara en la memoria – Función de preajuste .....</b>	<b>14</b>
Ajuste de la velocidad del movimiento de la cámara a una posición predeterminada .....	15
Elementos memorizados al insertar la tarjeta de control IP .....	15

# Acerca de la Guía de funcionamiento del controlador IP opcional

Este manual es la guía de funcionamiento del controlador remoto IP RM-IP10 y de la tarjeta de control IP BRBK-IP10/IP7Z.

Puede utilizar hasta 112 cámaras a través del controlador remoto IP RM-IP10 con la ayuda de un concentrador de conmutación disponible en el mercado. Con cinco controladores remotos IP, conectados a la misma red, se puede utilizar una combinación total de 112 cámaras.

## Equipo necesario para la conexión IP

### Controlador remoto IP RM-IP10

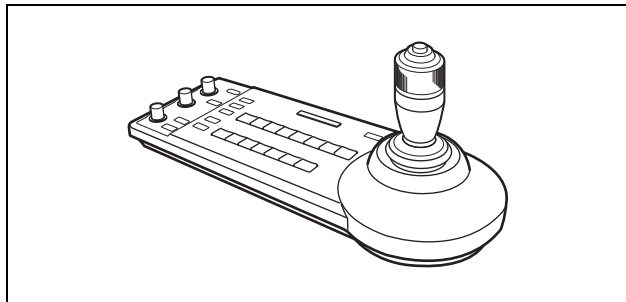

Puede controlar hasta 112 cámaras compatibles con conexión IP, y puede agregar hasta cinco controladores remotos IP en la misma red.

La palanca de control del controlador remoto IP facilita las operaciones de desplazamiento horizontal/vertical y de zoom.

También puede seleccionar la conexión RS-232C o RS-422 y utilizar hasta siete cámaras.

### Nota

Seleccione la conexión LAN, RS-232C o RS-422. No puede utilizar varios métodos de comunicación de forma simultánea.

Accesorios suministrados: adaptador de CA (1), cable de alimentación de CA (1), clavija de conexión RS-422 (2), CD-ROM (1)

### Tarjeta de control IP BRBK-IP10 (para BRC-H900/Z330)

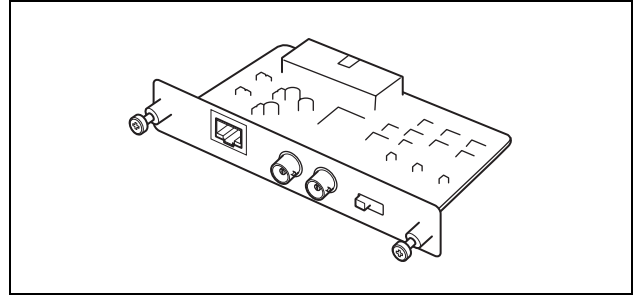

Si inserta esta tarjeta en la unidad BRC-H900/Z330, la cámara puede utilizar una conexión IP.

Esta tarjeta emite una señal HD-SDI de acuerdo con los estándares de interfaz digital serie SMPTE 292, o bien emite una señal SD-SDI de acuerdo con los estándares de interfaz digital serie SMPTE 259M. La tarjeta no emite señales de audio.

### Tarjeta de control IP BRBK-IP7Z (para BRC-Z700)

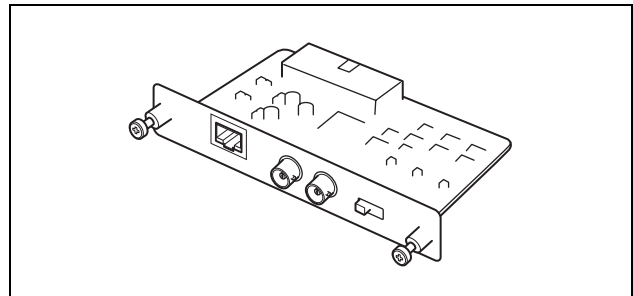

Si inserta esta tarjeta en la unidad BRC-Z700, la cámara puede utilizar una conexión IP.

Esta tarjeta emite una señal HD-SDI de acuerdo con los estándares de interfaz digital serie SMPTE 292, o bien emite una señal SD-SDI de acuerdo con los estándares de interfaz digital serie SMPTE 259M. La tarjeta no emite señales de audio.



# Ubicación y función de las piezas

## Controlador remoto IP RM-IP10

Para obtener más información sobre la ubicación y la función de las piezas, consulte el manual de instrucciones de la unidad RM-IP10.

## Tarjeta de control IP BRBK-IP10 (para BRC-H900/Z330)

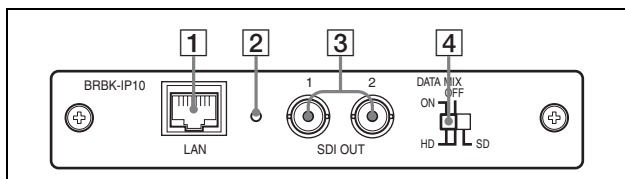

### 1 Conector LAN (RJ-45 de 8 contactos)

Conéctelo a un concentrador de conmutación compatible con 10BASE-T/100BASE-TX mediante un cable LAN (recto, categoría 5 o superior).

Cuando se establece un enlace, el indicador verde se ilumina y parpadea durante la comunicación. Mientras se está conectado con 100BASE-TX, el indicador amarillo también se ilumina.

#### Nota

Si la tarjeta de control IP BRBK-IP10 está insertada en la cámara, no es posible utilizar los conectores RS-232C y RS-422.

### 2 Interruptor de reinicio

Si presiona este interruptor con un objeto puntiagudo durante aproximadamente cinco segundos, la cámara se reiniciará y la tarjeta de control IP BRBK-IP10 volverá a los ajustes de fábrica.

Ajustes de fábrica para la tarjeta BRBK-IP10

- Dirección IP: 192.168.0.100
- Máscara de subred: 255.255.255.0
- Nombre: CAM1

### 3 Conectores SDI 1, 2 (tipo BNC)

Emite señales SD-SDI reducidas de acuerdo con los estándares de interfaz digital serie SMPTE 259M, o bien emite señales HD-SDI de acuerdo con los estándares de interfaz digital serie SMPTE 292. Si se activa (ON) la pantalla del menú de la cámara, puede utilizar desde este conector el interruptor de selección **4** HD/SD para emitir la señal de la

pantalla del menú que se superpone con las imágenes.

### 4 Interruptor de selección HD/SD

Permite alternar entre señales SD-SDI y HD-SDI. Cuando se emiten señales HD-SDI, puede seleccionar si desea superponer la pantalla del menú con la salida de imagen de los conectores SDI 1 y 2.

- “HD/DATA MIX: ON” Emite una señal HD-SDI y la pantalla del menú se superpone.
- “HD/DATA MIX: OFF” Emite una señal HD-SDI y la pantalla del menú no se superpone.
- “SD”: Emite una señal SD-SDI y la pantalla del menú se superpone.

#### Notas

- Las señales SD-SDI y HD-SDI no se pueden emitir de forma simultánea.
- Ajuste el interruptor de selección HD/SD antes de encender la cámara.
- No presione en exceso el interruptor con un destornillador, etc.

## Tarjeta de control IP BRBK-IP7Z (para BRC-Z700)

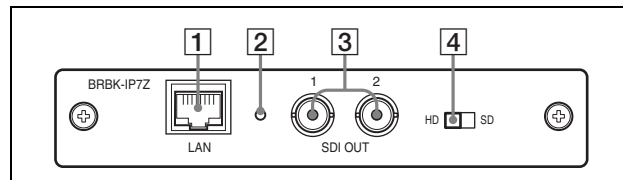

### 1 Conector LAN (RJ-45 de 8 contactos)

Conéctelo a un concentrador de conmutación compatible con 10BASE-T/100BASE-TX mediante un cable LAN (recto, categoría 5 o superior).

Cuando se establece un enlace, el indicador verde se ilumina y parpadea durante la comunicación. Mientras se está conectado con 100BASE-TX, el indicador amarillo también se ilumina.

#### Nota

Si la tarjeta de control IP BRBK-IP7Z está insertada en la cámara, no es posible utilizar los conectores RS-232C y RS-422.

### 2 Interruptor de reinicio

Si presiona este interruptor con un objeto puntiagudo durante aproximadamente cinco segundos, la cámara se reiniciará y la tarjeta de control IP BRBK-IP7Z volverá a los ajustes de fábrica.

Ajustes de fábrica para la tarjeta BRBK-IP7Z



- Dirección IP: 192.168.0.100
- Máscara de subred: 255.255.255.0
- Nombre: CAM1

### **3 Conectores SDI 1, 2 (tipo BNC)**

Emite señales SD-SDI reducidas de acuerdo con los estándares de interfaz digital serie SMPTE 259M, o bien emite señales HD-SDI de acuerdo con los estándares de interfaz digital serie SMPTE 292. Seleccione señales HD-SDI o SD-SDI con el interruptor de selección **4** HD/SD.

### **4 Interruptor de selección HD/SD**

El ajuste SD emite señales SD-SDI y el ajuste HD emite señales HD-SDI.

#### **Notas**

- Las señales SD-SDI y HD-SDI no se pueden emitir de forma simultánea.
- Ajuste el interruptor de selección SD/HD antes de encender la cámara.
- No presione en exceso el interruptor con un destornillador, etc.

# Configuración del sistema

- Puede conectar hasta 112 cámaras y cinco controladores remotos IP.
- La palanca de control del controlador remoto IP facilita las operaciones de desplazamiento horizontal/vertical y de zoom.

## Configuración del sistema

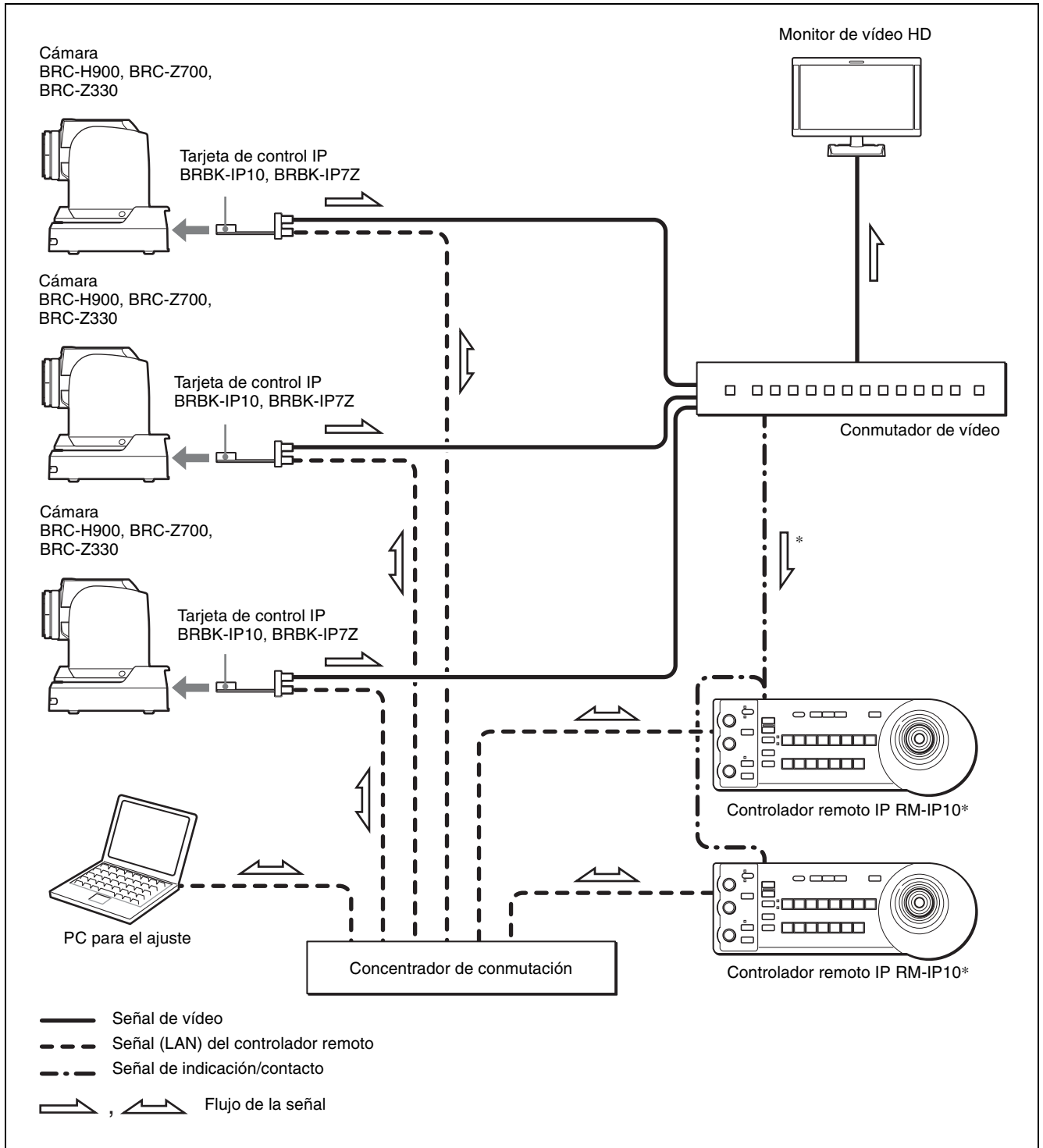

- \* Conecte el conector de indicación (emite el número de cámara en vivo) del conmutador de vídeo al conector TALLY/CONTACT del RM-IP10. Si hay varios RM-IP10, conecte la misma señal a todos los conectores TALLY/CONTACT. En este caso, ajuste el interruptor TALLY/CONTACT (interruptor DIP 1 4 y 5) en el modo ON AIR TALLY para todos los RM-IP10. Cuando la cámara en vivo, el botón CAMERA del RM-IP10 se ilumina en rojo. (Esta función será compatible en la versión 2.0 o posteriores).

Para obtener más información sobre la conexión y los ajustes, consulte el manual de instrucciones del controlador remoto IP.

#### Notas

- No se pueden utilizar las conexiones RS-232C y RS-422 si se utiliza la conexión IP. Si se inserta una tarjeta BRBK-IP10/IP7Z en la cámara, el conector RS-232C/RS-422 queda inoperativo.
- Cuando se emite una señal HD-SDI desde la tarjeta BRBK-IP7Z, la señal se desfasa aproximadamente 4H en comparación con una señal YPb/Pr o RGB emitida desde la cámara.

## Operaciones

Antes de iniciar la operación, asegúrese de que las cámaras, los controladores remotos IP y los dispositivos periféricos estén correctamente instalados y conectados. Para obtener más información, consulte el manual de instrucciones de la cámara y del controlador remoto IP.

Necesitará asignar un nombre y una dirección IP a la cámara y al controlador remoto IP que conecte a una red IP cuando utilice una conexión IP por primera vez. Este ajuste se realiza desde el PC con el software de configuración "RM-IP10 Setup Tool". Para obtener más información, consulte el manual de instrucciones del controlador remoto IP.

## Encendido de la alimentación

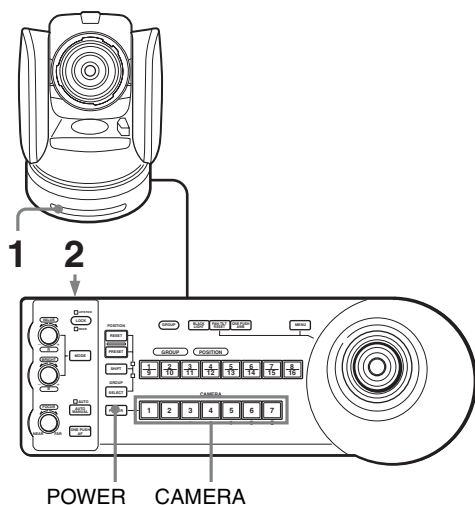

- 1** Conecte la cámara a una salida de CA. La alimentación se activa y el indicador luminoso POWER se enciende. La cámara realizará automáticamente el movimiento horizontal y vertical y se repondrá en la posición almacenada en POSITION 1 (acción de reposición de movimiento horizontal/vertical).
- 2** Pulse el interruptor  en la unidad para encenderla. Cuando se enciende la unidad, los botones y los indicadores parpadean de la siguiente forma: Amarillo (1 segundo) → Verde (1 segundo) → Rojo (1 segundo) → El botón GROUP/POSITION que se seleccionó cuando se apagó la unidad por última vez (con el indicador superior o inferior

situado junto al botón SHIFT y el indicador GROUP) y el botón CAMERA (2 segundos).

Seguiramente, el botón CAMERA que representa la cámara cuya alimentación se desactivó por última vez se iluminará. (El botón CAMERA 1 se ilumina de forma predeterminada.)

Al realizar la conexión a través de una red LAN, la unidad se inicia con el último grupo de cámaras seleccionado.

- 3** Encienda los dispositivos periféricos.

### Notas

- Asegúrese de encender la alimentación de la cámara antes de encender la alimentación de esta unidad. De lo contrario, la unidad no podrá reconocer la cámara conectada.
- No toque la palanca de control cuando encienda la alimentación de la unidad. Si lo hace, esto podría afectar a la confirmación del origen.

### Para encender/apagar la cámara utilizando esta unidad

Siempre que la cámara esté conectada a una toma de CA, podrá encender o apagar la cámara con el botón POWER de esta unidad.

Mientras se mantiene pulsado el botón POWER, pulse el botón CAMERA correspondiente a la cámara cuya alimentación desee encender/apagar.

Cuando apaga la cámara con esta unidad, se apaga el indicador luminoso POWER y se enciende el indicador luminoso STANDBY de la cámara.

### Para iluminar el panel de la unidad de control remoto

Si ajusta el interruptor DIP 2 1 situado en la parte inferior del controlador remoto IP en ON, los botones GROUP/POSITION y CAMERA se iluminarán.

### Para seleccionar la cámara que quiera activar

Pulse el botón CAMERA que corresponda a la cámara que quiera activar.

### Para cambiar el número del grupo de cámaras

Pulse cualquier botón GROUP/POSITION mientras mantiene pulsado el botón SELECT. (Para seleccionar números del 9 al 16, seleccione el número del grupo de cámaras mientras mantiene pulsado el botón SHIFT.)

### Nota

Puede cambiar el número del grupo de cámaras solamente si se conecta con LAN.

# Acerca de los menús en pantalla

## Operación del menú con el controlador remoto IP RM-IP10

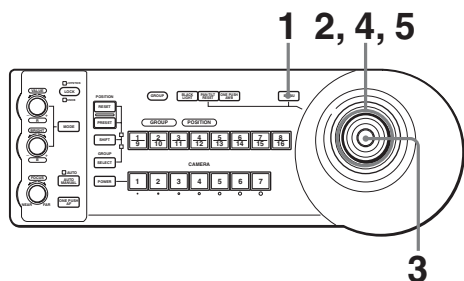

- 1 Pulse el botón MENU durante aproximadamente un segundo. Aparecerá el menú principal.

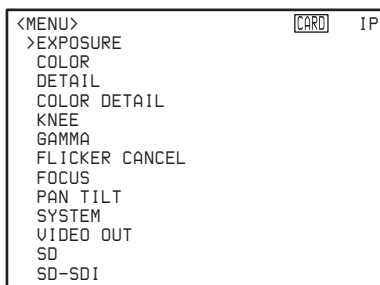

- 2 Mueva el cursor hasta el elemento del menú que quiera ajustar inclinando la palanca de control hacia delante y hacia atrás.
- 3 Pulse el botón situado en la parte superior de la palanca de control. Aparecerá el menú seleccionado.

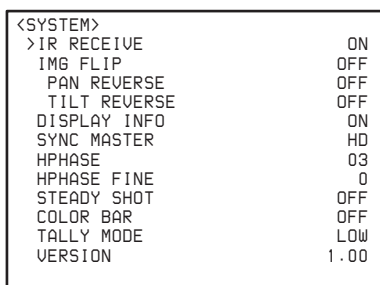

- 4 Mueva el cursor hasta el elemento de ajuste que quiera modificar inclinando la palanca de control hacia delante o hacia atrás.

- 5 Cambie el valor inclinando la palanca de control hacia la derecha o hacia la izquierda.

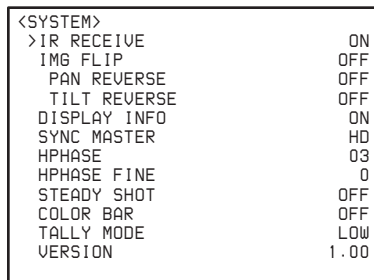

### Para volver al menú principal

Pulse el botón MENU para volver al menú principal.

### Para volver a la pantalla normal

Si se visualiza el menú principal, pulse el botón MENU. Cuando aparezca un menú secundario, púlselo dos veces.

### Acerca de los elementos del menú

Para obtener más información sobre los elementos del menú, consulte el manual de instrucciones de cada cámara.

### Acerca del menú IP

Este menú aparece si hay instalada una tarjeta de control IP BRBK-IP10 opcional en la unidad BRC-H900/Z330, o bien si hay instalada una tarjeta de control IP BRBK-IP7Z opcional en la unidad BRC-Z700.

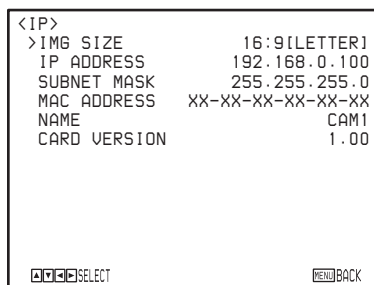

#### Nota

Para obtener más información sobre otros elementos del menú, consulte el manual de instrucciones de cada cámara.

### IMG SIZE

Permite seleccionar la relación de aspecto de la señal emitida.

**16:9 [LETTER]:** La imagen se visualiza en formato 16:9 (pantalla ancha).

**4:3 [CROP]:** La imagen se visualiza en formato 4:3 (bordes recortados).

**4:3 [SQUEEZE]:** La imagen se visualiza en formato 4:3 (comprimido).

### Notas

- Este ajuste solamente está disponible si hay instalada una tarjeta de control IP BRBK-IP10 opcional en la unidad BRC-H900/Z330, o bien si hay instalada una tarjeta de control IP BRBK-IP7Z opcional en la unidad BRC-Z700, y el interruptor de selección HD/SD está ajustado en SD.
- Para la tarjeta BRBK-IP10, se vinculan los ajustes IMG SIZE del menú SD-SDI y del menú VIDEO OUT.
- Para la tarjeta BRBK-IP10, si se modifica el ajuste IMG SIZE del menú SD-SDI, cambiará también el ajuste IMG SIZE para las salidas de los conectores VIDEO y S VIDEO de la cámara.
- Si se modifica el ajuste IMG SIZE del menú VIDEO OUT, cambiará también el ajuste IMG SIZE para las salidas SD-SDI de la tarjeta de control IP BRBK-IP10.

## Movimiento horizontal/vertical y zoom

### Movimiento horizontal y vertical

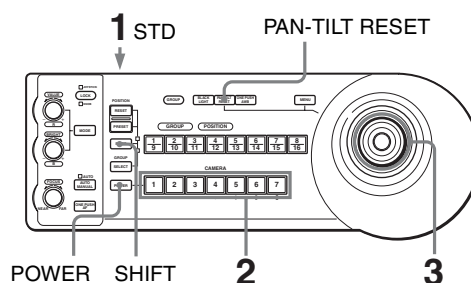

- 1** Encienda la alimentación de la cámara y el controlador remoto IP RM-IP10. La cámara se encenderá y llevará a cabo la acción de reposición de movimiento horizontal/vertical automáticamente.
- 2** Seleccione la cámara que quiera activar. Para obtener más información sobre la selección de la cámara, consulte “Para seleccionar la cámara que quiera activar” (página 8).
- 3** Utilice la palanca de control para el movimiento horizontal o vertical de la cámara. Mientras observa la imagen en la pantalla, incline la palanca de control en la dirección que desee. La velocidad de movimiento horizontal/vertical cambia en función del ángulo con que se incline la palanca de control. Suelte la palanca de control para detener el movimiento horizontal/vertical.

### Para poner un límite en la velocidad máxima del movimiento horizontal/vertical

Puede limitar la velocidad del movimiento horizontal/vertical obtenida cuando inclina la palanca de control con el ángulo máximo.

- 1** Mantenga pulsado el botón PAN-TILT RESET durante más de un segundo mientras pulsa el botón SHIFT. Todos los botones 1 a 7 de CAMERA parpadearán.
- 2** Pulse el botón CAMERA correspondiente a la velocidad que desea establecer, como se muestra en la tabla de abajo.

Botón CAMERA	Velocidad máxima del movimiento horizontal/vertical	
	BRC-Z700, BRC-H900	BRC-Z330
1	3,5 grados/segundo	4,4 grados/segundo
2	6,4 grados/segundo	6,7 grados/segundo
3	11 grados/segundo	11,6 grados/segundo
4	18,3 grados/segundo	18,6 grados/segundo
5	29 grados/segundo	29,2 grados/segundo
6	43 grados/segundo	43,4 grados/segundo
7	60 grados/segundo	60 grados/segundo

Solo parpadea el botón CAMERA que usted pulsa, y se establece la velocidad máxima del movimiento horizontal/vertical correspondiente.

#### Nota

El ajuste de velocidad máxima de movimiento horizontal/vertical se guarda en la memoria del controlador remoto IP RM-IP10. Si usa otro controlador remoto IP RM-IP10 o conecta otra cámara al RM-IP10, vuelva a poner un límite de velocidad máxima del movimiento horizontal/vertical.

### Para volver a colocar la cámara en sentido frontal

Pulse el botón situado en la parte superior de la palanca de control durante uno o dos segundos.

Pulse durante 1 o 2 segundos.

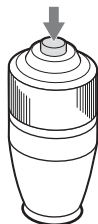



### Si mueve la cámara con la mano sin querer

Pulse el botón PAN-TILT RESET para reponer la acción de movimiento horizontal/vertical.

### Si la cámara se mueve en una dirección distinta a la deseada

La cámara está preconfigurada para orientarse hacia la derecha cada vez que se inclina a la derecha la palanca de control. Tal vez quiera que la cámara se oriente en la dirección contraria a la de la inclinación de la palanca de control, por ejemplo, cuando cambie la dirección de la cámara mientras observa la imagen en la pantalla. En tal caso, ponga el interruptor DIP 2 2 en ON.

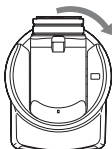
Para reponer el ajuste, ponga el interruptor DIP 2 2 en OFF.

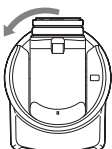
Palanca de control	Movimiento de la cámara	Ajuste
Inclinación hacia la derecha. 		Pone el interruptor DIP 2 2 en OFF.
Inclinación hacia la derecha. 		Pone el interruptor DIP 2 2 en ON.

#### Nota

El ajuste anterior solamente cambia la señal emitida desde el controlador remoto IP RM-IP10 y no modifica el ajuste de la propia cámara.

### Si parpadea el indicador luminoso STANDBY de la cámara

Cuando la cámara se mueve o se gira manualmente o fruto de un golpe, la microcomputadora de la cámara puede no memorizar correctamente la posición de movimiento horizontal/vertical.

Para reponer la posición movimiento horizontal/vertical, pulse el botón PAN-TILT RESET.

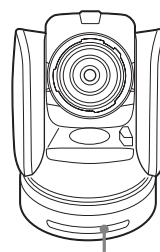

STANDBY parpadea.

### Zoom

Gire el disco situado en la parte superior de la palanca de control.

El sujeto aparece más lejos. (Gran angular)

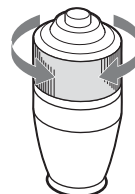

El sujeto aparece más cerca. (Teleobjetivo)

## Nota

Cuando se lleva a cabo la operación de movimiento horizontal/vertical con la cámara en modo teleobjetivo, la velocidad de movimiento de la imagen en la pantalla puede entrecortarse.

# Ajuste de la cámara

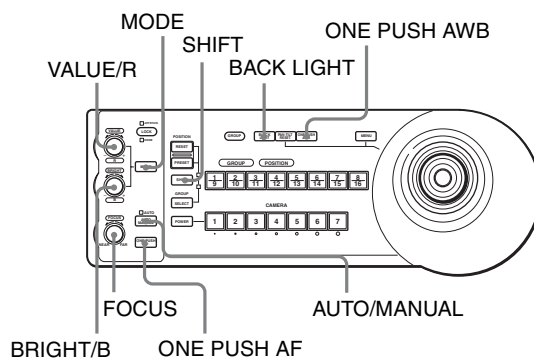

## Enfoque de un sujeto

### Para que la cámara enfoque un sujeto automáticamente

Pulse el botón AUTO/MANUAL para que se ilumine el indicador AUTO.

La cámara enfocará el sujeto situado en el centro de la pantalla automáticamente.



### Para que la cámara enfoque un sujeto manualmente

Pulse el botón AUTO/MANUAL para que se apague el indicador AUTO.

Seguiramente, gire el control FOCUS de izquierda a derecha o de derecha a izquierda para que la cámara enfoque el sujeto.

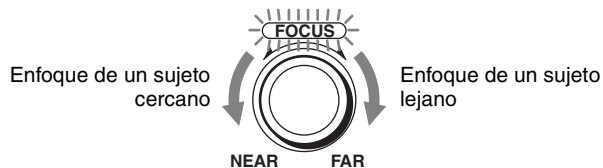

### Enfoque automático directo durante el ajuste del enfoque manual

Pulse el botón ONE PUSH AF.

La cámara enfocará el sujeto situado en el centro de la pantalla automáticamente.





## Grabación a contraluz

Cuando se toman imágenes de un sujeto iluminado por detrás, este aparece muy oscuro. En tal caso, pulse el botón BACK LIGHT.

Para cancelar la función, vuelva a pulsar el botón BACK LIGHT.



### Nota

La función BACK LIGHT es eficaz si MODE está ajustado en FULL AUTO o BACK LIGHT en el menú EXPOSURE de la cámara. Cada vez que pulse el botón, la función BACK LIGHT se activará o se desactivará.

## Grabación con compensación de luz concentrada

Si parte del objeto está iluminado, la función de compensación de luz concentrada ajusta la exposición en niveles más oscuros. Mantenga pulsado el botón SHIFT y pulse el botón BACK LIGHT.

Para cancelar la función, mantenga pulsado el botón SHIFT y pulse el botón BACK LIGHT de nuevo.

### Notas

- Las funciones de compensación de luz concentrada y de contraluz no se pueden utilizar al mismo tiempo.
- La función de compensación de luz concentrada es eficaz si MODE está ajustado en FULL AUTO o SPOT LIGHT en el menú EXPOSURE de la cámara. Cada vez que pulse el botón, la función BACK LIGHT se activará o se desactivará.

## Ajuste del balance de blancos

Antes de ajustar el balance de blancos, tome imágenes de un objeto blanco en las mismas condiciones de iluminación que el sujeto que quiera grabar, y amplíelo en la pantalla. (Puede usar una pared blanca, etc., en vez del objeto.)

### Para ajustar el balance de blancos automáticamente

- 1 Ajuste WHITE BALANCE en ONE PUSH en el menú COLOR de la cámara.

Para obtener más información sobre los ajustes, consulte la sección “Menú COLOR” en el manual de instrucciones de la cámara.

- 2 Pulse el botón ONE PUSH AWB.

Se ajustará automáticamente el balance de blancos.



### Para ajustar el balance de blancos manualmente

- 1 Ajuste WHITE BALANCE en MANUAL en el menú COLOR de la cámara.

Para obtener más información sobre los ajustes, consulte la sección “Menú COLOR” en el manual de instrucciones de la cámara.

- 2 Pulse el botón MODE para que se iluminen los indicadores R y B de los controles VALUE/R y BRIGHT/B (modo de ajuste de balance de blancos).

- 3 Ajuste la ganancia de rojo con el control R y la ganancia de azul con el control B.

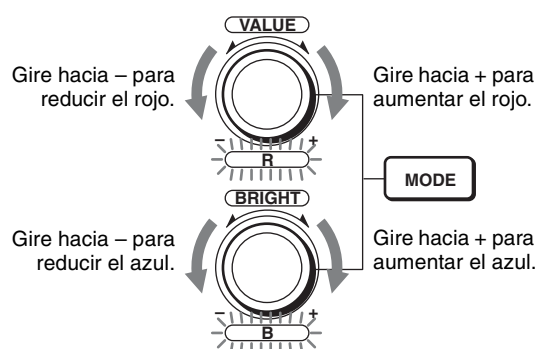

### Funciones de los controles R y B

Cuando el modo de ajuste del balance de blancos se selecciona con el botón MODE de la unidad de controlador remoto, las funciones del control R y del control B cambian según el ajuste WHITE BALANCE en el menú COLOR de la cámara.

Ajuste	Control R	Control B
<b>WHITE BALANCE</b>		
<b>MANUAL</b>	Control de la ganancia de rojo	Control de la ganancia de azul
<b>AUTO, ONE PUSH</b>	Control OFFSET	Control OFFSET

## Ajuste del brillo

- 1 Ajuste MODE en SHUTTER Pri, IRIS Pri, GAIN Pri o MANUAL en el menú EXPOSURE de la cámara.

Para obtener más información sobre los ajustes, consulte la sección “Menú EXPOSURE” en el manual de instrucciones de la cámara.

- 2 Pulse el botón MODE para que se iluminen los indicadores VALUE y BRIGHT de los controles VALUE/R y BRIGHT/B (modo de ajuste de brillo).
- 3 Ajuste el brillo con el control VALUE o BRIGHT.

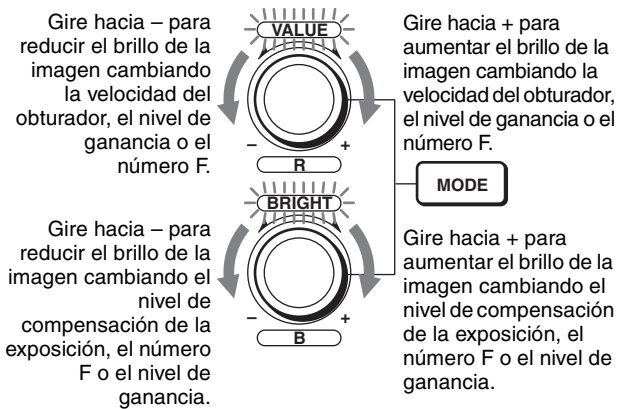

### Funciones de los controles VALUE y BRIGHT

Las funciones del control VALUE y del control BRIGHT cambian según el ajuste MODE en el menú EXPOSURE del modo siguiente:

Ajuste MODE	Función de control VALUE	Función de control BRIGHT
<b>FULL AUTO</b>	No utilizado	AE LEVEL
<b>SHUTTER Pri</b>	Control de velocidad del obturador	AE LEVEL
<b>IRIS Pri</b>	Control de número F	AE LEVEL
<b>GAIN Pri</b>	Control de la ganancia	AE LEVEL
<b>MANUAL</b>	Control de velocidad del obturador	<ul style="list-style-type: none"> <li>Controles de número F y de ganancia (si el interruptor DIP 2 3 situado en la parte inferior del controlador remoto IP está ajustado en ON)</li> <li>Control de número F (si el interruptor DIP 2 3 situado en la parte inferior del controlador remoto IP está ajustado en OFF)</li> </ul>

## Almacenamiento de los ajustes de la cámara en la memoria

### – Función de preajuste

Con la ayuda de esta unidad puede almacenar en la memoria de la cámara hasta dieciséis combinaciones de ajustes (dieciséis posiciones), incluyendo posición de cámara, zoom, enfoque y contraluz.

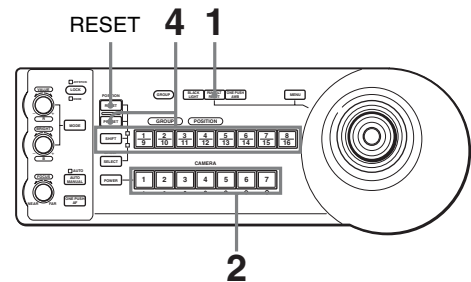

- 1 Pulse el botón PAN-TILT RESET para reponer la posición de movimiento horizontal/vertical.
- 2 Seleccione la cámara con los ajustes que quiera preconfigurar. Para obtener más información sobre la selección de la cámara, consulte “Para seleccionar la cámara que quiera activar” (página 8).
- 3 Ajuste la posición, zoom, enfoque y contraluz de la cámara.
- 4 Mientras mantiene pulsado el botón PRESET (para POSITION 1 a 8) o los botones SHIFT y PRESET (para POSITION 9 a 16), pulse el botón GROUP/POSITION en el que desee almacenar los ajustes.

Manteniendo pulsado (para POSITION 1 a 8)

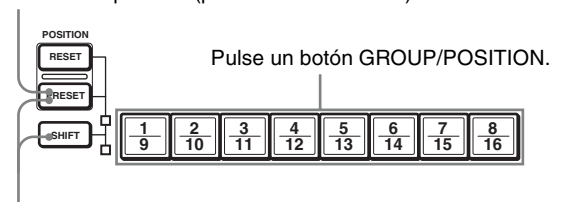

Manteniendo pulsado (para POSITION 9 a 16)

Los ajustes se almacenan en la memoria de la cámara.

El botón pulsado parpadea durante el almacenamiento. El parpadeo se detiene al terminar el almacenamiento.

## Para reactivar los ajustes almacenados

Pulse el botón GROUP/POSITION en el que haya almacenado los ajustes.

Para POSITION 9 a 16, mantenga pulsado el botón SHIFT y, a continuación, pulse el botón GROUP/POSITION.

## Para cancelar la memoria preajustada

Mientras mantiene pulsado el botón RESET (para POSITION 1 a 8) o los botones SHIFT y RESET (para POSITION 9 a 16), pulse el botón GROUP/POSITION donde estén los ajustes que desee cancelar.

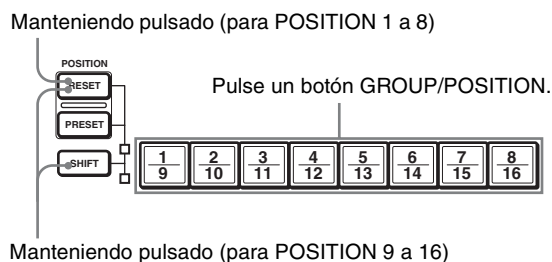

El botón pulsado parpadea durante la cancelación de los ajustes. El parpadeo se detiene cuando han sido cancelados los ajustes.

### Notas

- Al encenderse la alimentación, la cámara empieza con los ajustes almacenados en POSITION 1.
- Si desea conservar las posiciones anteriores de movimiento horizontal y vertical al apagar y volver a encender la alimentación, almacene esas posiciones en POSITION 1.
- Cuando almacene o cancele los ajustes en una POSITION, no podrá activar, almacenar o cancelar los ajustes de otra POSITION.

## Ajuste de la velocidad del movimiento de la cámara a una posición predeterminada

Usted podrá seleccionar la velocidad de movimiento horizontal/vertical cuando la cámara se mueva a una posición predeterminada.

- 1 Seleccione la cámara con la velocidad que quiera ajustar.  
Para obtener más información sobre la selección de la cámara, consulte “Para seleccionar la cámara que quiera activar” (página 8).
- 2 Pulse el botón GROUP/POSITION para el que quiera ajustar la velocidad durante más de un segundo.  
Todos los botones CAMERA 1 a 7 parpadearán.

- 3 Pulse uno de los botones CAMERA para seleccionar la velocidad.

Botón CAMERA	Velocidad de movimiento horizontal y vertical	
	BRC-Z700, BRC-H900	BRC-Z330
1	1 grado/segundo	1,3 grados/segundo
2	2,2 grados/segundo	3,4 grados/segundo
3	4,8 grados/segundo	5,4 grados/segundo
4	11 grados/segundo	11,6 grados/segundo
5	23,3 grados/segundo	23,9 grados/segundo
6	43 grados/segundo	43,4 grados/segundo
7	60 grados/segundo (predeterminado)	60 grados/segundo (predeterminado)

Ahora la cámara se moverá a la posición predeterminada en el botón GROUP/POSITION pulsado a la velocidad seleccionada.

## Para establecer la velocidad de movimiento de la cámara a una posición preajustada entre 9 y 16

Para ajustar la velocidad de movimiento de la cámara a una posición preajustada entre 9 y 16, mantenga pulsado el botón SHIFT y pulse el botón GROUP/POSITION correspondiente.

## Elementos memorizados al insertar la tarjeta de control IP

	Número de posición predeterminada	
	1	2 a 16
IMG SIZE	La cámara se inicia con los ajustes guardados en este número de preajuste.	No se utiliza ningún ajuste memorizado.

