

Benutzerhandbuch - Grundfunktionen

DCP-L2560DW
MFC-L2720DW
MFC-L2740DW

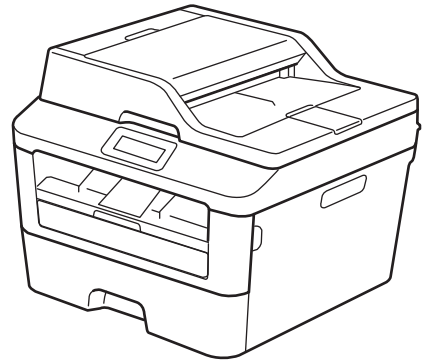

Online-Benutzerhandbuch

Das Benutzerhandbuch -Grundfunktionen beschreibt nicht alle Funktionen Ihres Gerätes.

Informationen zu den erweiterten Funktionen finden Sie im Online Benutzerhandbuch auf solutions.brother.com/manuals



Wenn Sie sich an den Kundendienst wenden müssen

Füllen Sie diese Informationen zur Verwendung in der Zukunft aus:

Modellnummer: DCP-L2560DW/MFC-L2720DW/MFC-L2740DW
(Machen Sie einen Kreis um Ihre Modellnummer)

Seriennummer: ¹ _____

Kaufdatum: _____

Ort des Kaufs: _____

¹ Die Seriennummer befindet sich an der Rückseite des Geräts. Bewahren Sie dieses Benutzerhandbuch zusammen mit Ihrer Kaufquittung als Kaufbeleg auf, falls es zu einem Diebstahl, Feuer oder Garantiefall kommt.

Registrieren Sie Ihr Produkt online unter

<http://www.brother.com/html/registration>

Durch die Registrierung Ihres Produkts bei Brother wird vermerkt, dass Sie der ursprüngliche Besitzer des Produkts sind. Ihre Registrierung bei Brother:

- kann als Bestätigung des Kaufdatums Ihres Produkts dienen, falls Sie Ihre Quittung verlieren;
- kann Ihre Ansprüche an eine Versicherung untermauern, falls es zum Verlust des Produkts kommt, der durch eine Versicherung abgedeckt ist; und
- hilft uns, Sie über Verbesserungen an unserem Produkt- und Dienstangebot zu informieren.

Der praktischste und effizienteste Weg zur Registrierung Ihres neuen Produkts ist online unter <http://www.brother.com/html/registration>.

Für die neuesten Treiberaktualisierungen

Rufen Sie die Seite **Downloads** des Modells im Brother Solutions Center unter <http://support.brother.com> auf, um Treiber herunterzuladen.

Sehen Sie dort nach, ob es Aktualisierungen für die Firmware gibt, um die Leistung Ihres Geräts auf dem neuesten Stand zu halten.

Mit dem Online-Benutzerhandbuch können Sie das Gerät optimal nutzen

Schnellere Navigation!

- ✓ Suchfeld
- ✓ Navigationsindex in einem separaten Bereich

Umfassend!

- ✓ Jedes Thema in einer Anleitung

Vereinfachtes Layout!

- ✓ Bietet schrittweise Anleitungen
- ✓ Zusammenfassung der Funktion im oberen Bereich der Seite



1. Suchfeld

2. Navigation

3. Zusammenfassung

4. Schrittweise

Wo finde ich dieses Handbuch?

(Windows®)

Klicken Sie auf  (Start) > Alle Programme > Brother > Brother Utilities > Brother MFC-XXXX series > Support > Handbücher.

(Windows® 8)

Tippen oder klicken Sie auf  (Brother Utilities) > Brother MFC-XXXX series > Support > Handbücher.

(Wählen Sie Ihr Modell in der Dropdown-Liste, wenn es nicht bereits ausgewählt ist.)

(Macintosh oder andere Optionen)

Rufen Sie die Seite **Handbücher** des Modells im Brother Solutions Center unter <http://support.brother.com> auf, um Anleitungen herunterzuladen.

Wenn Sie Fragen oder Probleme haben, sehen Sie sich bitte unsere FAQs an.





Verschiedene Suchmöglichkeiten!

Zeigt verwandte Fragen für weitere Informationen an

Regelmäßige Aktualisierungen auf Grundlage des Kundenfeedbacks

FAQ & Fehlerbehebung

Kategorie **Beliebtheit** Aktualität

-  **Praxis / Problemlösung**
 - ▶ [Fehlermeldungen](#) ▶ [Papiertransport/Papierstau](#) ▶ [Drucken](#)
 - ▶ [Scannen](#) ▶ [Kopieren](#) ▶ [Telefon](#) ▶ [Telefax](#) ▶ [Mobil](#) ▶ [Cloud](#)
-  **Setup / Einstellungen**
 - ▶ [Produkt-Setup](#) ▶ [Treiber/Software](#)
-  **Verbrauchsmaterial und Zubehör / Routinewartung**
 - ▶ [Verbrauchsmaterial/Papier/Zubehör](#) ▶ [Reinigen](#)
-  **Sonstige**
 - ▶ [Spezifikationen](#) ▶ [Unterstützte Betriebssysteme](#) ▶ [Video FAQ](#)

Suche nach Suchbegriff(en)

[▶ Suche nach FAQ-Kennnummer](#)

[▶](#)

Kategorie **Beliebtheit** Aktualität

Da das Brother Solutions Center regelmäßig aktualisiert wird, kann sich diese Bildschirmabbildung ohne vorherige Ankündigung ändern.

Wo finde ich diese FAQs?

Brother Solutions Center

<http://support.brother.com>

Definitionen der Hinweise

Wir verwenden die folgenden Symbole und Konventionen in dieser Bedienungsanleitung:

WARNUNG

WARNUNG verweist auf eine potenziell gefährliche Situation, die bei Nichtbeachtung zum Tod oder zu schwerwiegenden Verletzungen führen kann.

VORSICHT

VORSICHT verweist auf eine potenziell gefährliche Situation, die bei Nichtbeachtung zu leichten oder mittelschweren Verletzungen führen kann.

WICHTIG

WICHTIG verweist auf eine potenziell gefährliche Situation, die bei Nichtbeachtung zu Sachschäden oder Verlust der Produktfunktionalität führen kann.

HINWEIS

HINWEIS verweist auf Informationen zur Festlegung der Betriebsumgebung, zu Installationsbedingungen oder zu speziellen Nutzungsbedingungen.



Tippsymbole liefern hilfreiche Hinweise und ergänzende Informationen.



Die Symbole für elektrische Gefahren weisen Sie auf Quellen eines möglichen Stromschlags hin.



Die Symbole für Feuergefahr weisen Sie auf Quellen eines möglichen Brandes hin.



Symbole für heiße Oberflächen warnen Sie davor, die heißen Teile des Geräts nicht zu berühren.



Verbotssymbole verweisen auf Aktionen, die Sie nicht durchführen dürfen.

Fett

Fettdruck verweist auf Tasten/Schaltflächen am Funktionstastenfeld des Geräts oder auf dem Bildschirm des Computers.

Kursiv

Kursivdruck hebt einen wichtigen Punkt hervor oder verweist Sie auf ein verwandtes Thema.

Courier New

Die Schriftart Courier New identifiziert Meldungen, die im Display des Geräts angezeigt werden.

Zusammenstellung und Veröffentlichung

Dieses Handbuch wurde zusammengestellt und veröffentlicht, um Ihnen die zum Zeitpunkt der Drucklegung aktuellsten Produktsicherheitsinformationen zu bieten. Die in diesem Handbuch enthaltenen Informationen können sich ändern.

Das aktuelle Handbuch finden Sie unter <http://support.brother.com>.

Inhaltsverzeichnis

Benutzerhandbuch - Grundfunktionen

1	Allgemeine Informationen	1
	Überblick Funktionstastenfeld	1
	Überblick über das Touchscreen-Display	3
	So navigieren Sie durch das Touchscreen-Display	4
	Aufrufen der Brother-Dienstprogramme	6
	Erste Einrichtung	7
	Einstellen von Datum und Uhrzeit	7
	Anpassen der Klingellautstärke	7
	Anpassen der Signalton-Lautstärke	7
	Anpassen der Lautsprecherlautstärke	7
2	Papiermanagement	8
	Einlegen von Papier	8
	Einlegen von Papier und Drucken über die Papierkassette	8
	Einstellen von Format prüfen	9
	Ändern des Papierformats	9
	Ändern der Papierart	10
	Empfohlene Druckmedien	10
	Verwenden von Spezialpapier	11
3	Drucken	12
	Drucken über den Computer (Windows®)	12
	Drucken eines Dokuments (Windows®)	12
	Drucken auf beide Seiten des Papiers (Windows®)	12
	Drucken von mehr als einer Seite auf ein Blatt Papier (N auf 1) (Windows®)	13
	Bedrucken von Umschlägen, dickem Papier oder Etiketten	14
	Drucken auf Normalpapier, dünnem Papier, Recyclingpapier oder Briefpapier über die manuelle Zufuhr	16
4	Kopieren	18
	Kopieren eines Dokuments	18
	Kopiereinstellungen	20
	Kopieroption	20
	Kopieren mehrerer Seiten auf beide Seiten des Papiers	22
	Kopieren eines zweiseitigen Dokuments über den automatischen Vorlageneinzug (ADF)	23
	Kopieren eines zweiseitigen Dokuments über das Scannerglas	24

	Kopieren beider Seiten eines Ausweises auf eine Seite	25
5	Scannen	27
	Scannen von Ihrem Computer (Windows®)	27
	Speichern gescannter Dokumente und Fotos in einem Ordner als PDF-Datei über den Erweiterten Modus von ControlCenter4 (Windows®).....	27
	Scannen über die Scantasten des Brother-Geräts	28
	Scannen über die Scantaste des Geräts	28
6	Faxen	30
	Vor dem Faxvorgang	30
	Festlegen der Stations-ID	30
	Einstellen der Telefonleitungscompatibilität für Interferenzen und VoIP-Systeme	31
	Empfangsmodi	31
	Auswählen des richtigen Empfangsmodus	33
	Einstellen der F/T-Klingelzeit (schneller Doppelton)	34
	Einstellen der Anzahl der Klingeltöne, bevor das Gerät antwortet (Rufftonverzögerung).....	34
	Speichern von Nummern	35
	Speichern von Adressbuchnummern.....	35
	Ändern oder Löschen von Namen oder Nummern im Adressbuch	35
	Telefondienste und externe Geräte	37
	Sprachnachrichten	37
	Voice Over Internet Protocol (VoIP).....	37
	Anschluss eines externen Anrufbeantworters	37
	Externe Telefone und Nebenanschlüsse	37
	Senden und Empfangen eines Faxes über Ihr Gerät	38
	Senden eines Faxes	38
	Faxen über den Computer (PC-FAX)	40
	Senden von Faxen über den Computer.....	40
	Empfangen von Faxen mit dem Computer (nur Windows®).....	40
A	Problemlösung	42
	Lokalisieren des Problems	42
	Fehler- und Wartungsmeldungen	43
	Fax- und Telefonprobleme.....	48
	Problemlösung für sonstige Faxprobleme	49
	Druck- oder Scanprobleme.....	51
	Dokumenten- und Papierstaus.....	53
	Suchen des gestauten Dokuments oder Papiers	53
	Beheben eines Dokumentenstaus.....	53
	Beheben eines Papierstaus	54
B	Anhang	61

So geben Sie Text über das Brother-Gerät ein.....61

Verbrauchsmaterialien.....63

C **Stichwortverzeichnis** **64**

Überblick Funktionstastenfeld



1. Touchscreen-Liquid Crystal Display (LCD)

Rufen Sie Menüs und Optionen auf, indem Sie sie im Touchscreen berühren.

2. Touchpanel

(Rückseite)

Drücken Sie diese Taste, um zum vorherigen Menü zurückzukehren.

(Startseite)

Drücken Sie diese Taste, um zum Startbildschirm zurückzukehren.



(Abbrechen)

Drücken Sie diese Taste, um einen Vorgang abzubrechen (sie ist verfügbar, wenn sie rot leuchtet).

Zifferntasten (numerische Tasten)

Drücken Sie die Ziffern auf dem Touchpanel, um Telefon- oder Faxnummern zu wählen und um die Anzahl der Kopien einzugeben.

3. Ein-/Ausschalten

- Aktivieren Sie das Gerät, indem Sie  drücken.
- Schalten Sie das Gerät aus, indem Sie  gedrückt halten. Das Touchscreen-Display zeigt *Beenden* an und bleibt einige Sekunden eingeschaltet, bevor es sich selbst ausschaltet. Wenn Sie ein externes Telefon oder einen Anrufbeantworter angeschlossen haben, sind diese immer verfügbar.

4.  (Wi-Fi)

Wenn die **WiFi**-Anzeige leuchtet, ist das Brother-Gerät mit einem Wireless-Access Point verbunden. Wenn die Anzeige **WiFi** blinkt, besteht keine Wireless-Verbindung oder das Gerät verbindet sich gerade mit einem Wireless-Access Point.

Überblick über das Touchscreen-Display

Drücken Sie ◀ oder ▶, um auf die gewünschte Modus-Schaltfläche zuzugreifen.

Über den Startbildschirm können Sie auf die Bildschirme für Wi-Fi-Einrichtung, Favoriten, Tonerfüllstand und Einstellungen zugreifen.

Dieser Bildschirm zeigt den Gerätestatus an, wenn sich das Gerät im Leerlauf befindet. Dieser Startbildschirm wird auch als Bereitschaftsmodus-Bildschirm bezeichnet. Wenn dieser angezeigt wird, zeigt dies, dass Ihr Gerät für den nächsten Befehl bereit ist.

Die verfügbaren Funktionen sind von Ihrem Modell abhängig.



1. Datum und Uhrzeit

Zeigt das Datum und die Uhrzeit an, die beim Gerät eingestellt sind.

2. Modi

-  **Fax**

Drücken Sie diese Taste, um den Faxmodus aufzurufen.

-  **Kopieren**

Drücken Sie diese Taste, um den Kopiermodus aufzurufen.

-  **Scannen**

Drücken Sie diese Taste, um den Scanmodus aufzurufen.

-  **Web**

Drücken Sie diese Taste, um das Brother-Gerät mit einem Internetdienst zu verbinden. Weitere Informationen ►► *Web Connect Anleitung* Rufen Sie die Seite **Handbücher** des Modells im Brother Solutions Center unter <http://support.brother.com> auf, um die Anleitung herunterzuladen.

-  **Apps**

Drücken Sie diese Taste, um das Brother-Gerät mit dem Dienst Brother Apps zu verbinden. Weitere Informationen ►► *Web Connect Anleitung* Rufen Sie die Seite **Handbücher** des Modells im Brother Solutions Center unter <http://support.brother.com> auf, um die Anleitung herunterzuladen.

-  **Sicherer Druck**

Drücken Sie diese Taste, um die Option **Sicherer Druck** auszuwählen.

-  **2 auf 1 (ID) Kopieren**

Drücken Sie auf diese Option, um auf die „2 auf 1 (ID)“-Kopieroption zuzugreifen.

3. **Wireless Status**

Wenn Sie eine Wireless-Verbindung verwenden, zeigt eine vierstufige Anzeige in jedem Start-Bildschirm die aktuelle Stärke des Wireless-Signals an.



- Wenn  oben im Bildschirm angezeigt wird, drücken Sie darauf, um die Wireless-Einstellungen zu konfigurieren.

4. **Einstell.**

Drücken Sie auf diese Option, um auf das Menü **Einstell.** zuzugreifen.

Wenn Secure Function Lock oder die Einstellungssperre aktiviert wurden, wird im Display ein Schlosssymbol  angezeigt. Sie müssen das Gerät entsperren, um die Einstellungen zu verwenden.

5. **Toner**



Zeigt die verbleibende Nutzungsdauer des Toners an. Drücken Sie auf diese Option, um auf das Menü **Toner** zuzugreifen.

Wenn die Tonerkassette fast das Ende der Nutzungsdauer erreicht hat oder ein Problem mit der Kassette besteht, wird das Fehlersymbol  auf dem Tonersymbol angezeigt.

6. **Verknüpfg.**

Drücken Sie diese Taste, um Favoriten für häufig verwendete Vorgänge zu erstellen, wie das Senden eines Faxes, das Erstellen einer Kopie, das Scannen und die Verwendung von Web Connect.



- Es stehen drei Favoriten-Bildschirme mit bis zu vier Favoriten in jedem Favoriten-Bildschirm zur Verfügung. Insgesamt sind 12 Favoriten verfügbar.
- Drücken Sie  oder , um die anderen Favoriten-Bildschirme anzuzeigen.

Gespeicherte(s) Fax(e)





Die Anzahl der empfangenen Faxe im Speicher wird oben im Bildschirm angezeigt.

Drücken Sie , um die Faxe zu drucken.

Warnsymbol

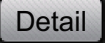



Das Warnsymbol  wird angezeigt, wenn eine Fehler- oder Wartungsmeldung ausgegeben wird. Drücken Sie , um diese anzuzeigen, und drücken Sie dann , um zum Bereitschaftsmodus zurückzukehren.

HINWEIS

- Dieses Produkt übernimmt die Schriftart von ARPHIC TECHNOLOGY CO., LTD.

So navigieren Sie durch das Touchscreen-Display

Drücken Sie mit dem Finger auf das Display, um es zu bedienen. Um alle Optionen anzuzeigen und auf diese zuzugreifen, drücken Sie  oder  im Display, um diese durchzublättern.

Die folgenden Schritte erläutern, wie Sie durch die Änderung einer Geräteeinstellung navigieren. In diesem Beispiel wird die Einstellung für die Displayhintergrundbeleuchtung von **Hell** in **Normal** geändert.

WICHTIG

Drücken Sie NICHT mit einem spitzen Gegenstand wie einem Stift oder Griffel auf das Display. Andernfalls kann das Gerät beschädigt werden.

HINWEIS

Berühren Sie das Display NICHT unmittelbar nachdem Sie das Netzkabel angeschlossen oder das Gerät eingeschaltet haben. Andernfalls kann dies zu einem Fehler kommen.

- 1 Drücken Sie  (Einstell.).
- 2 Drücken Sie **Alle Einstell..**
- 3 Drücken Sie auf **▲** oder **▼**, um die Option **Geräteeinstell** anzuzeigen, und drücken Sie dann **Geräteeinstell.**

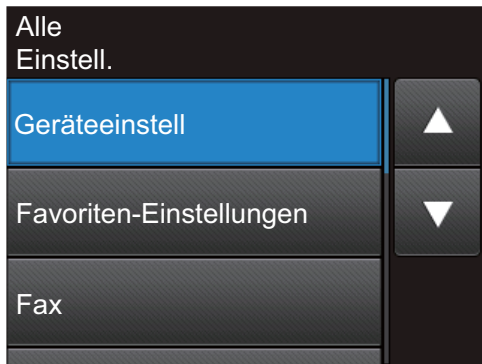

- 4 Drücken Sie auf **▲** oder **▼**, um die Option **LCD-Einstell.** anzuzeigen, und drücken Sie dann **LCD-Einstell..**

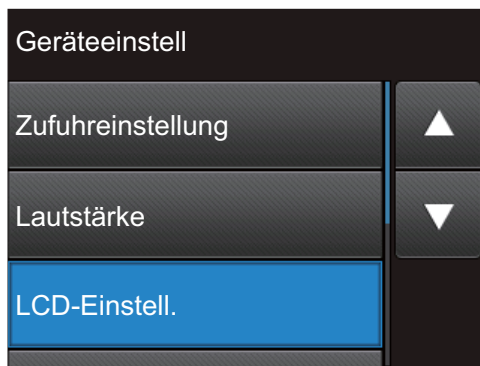

- 5 Drücken Sie **Beleuchtung.**

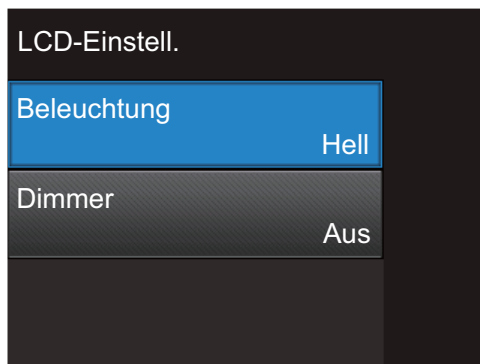

- 6 Drücken Sie **Normal.**

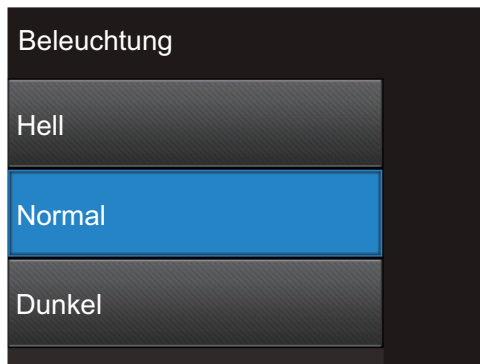

- 7 Drücken Sie .

Aufrufen der Brother-Dienstprogramme

Brother Utilities ist ein Anwendungsstartprogramm, das einen praktischen Zugriff auf alle Brother-Anwendungen bietet, die auf dem Gerät installiert sind.

1 Sie haben die folgenden Möglichkeiten:

- (Windows® XP, Windows Vista®, Windows® 7, Windows Server® 2003, Windows Server® 2008 und Windows Server® 2008 R2)

Klicken Sie auf  **Start > Alle Programme > Brother > Brother Utilities**.

- (Windows® 8 und Windows Server® 2012)

Tippen oder klicken Sie auf dem **Start**-Bildschirm oder dem Desktop auf  (**Brother Utilities**).

- (Windows® 8.1 und Windows Server® 2012 R2)

Bewegen Sie die Maus in die untere linke Ecke des **Start**-Bildschirms und klicken Sie auf  (wenn Sie ein berührungsbasiertes Gerät verwenden, streichen Sie auf dem **Start**-Bildschirm von unten nach oben, um den **Apps**-Bildschirm aufzurufen). Wenn der **Apps**-Bildschirm angezeigt wird, tippen oder klicken Sie auf  (**Brother Utilities**).

2 Wählen Sie **Brother MFC-XXXX series** (wobei XXXX Ihre Modellbezeichnung ist).

3 Wählen Sie den Vorgang, den Sie verwenden möchten.

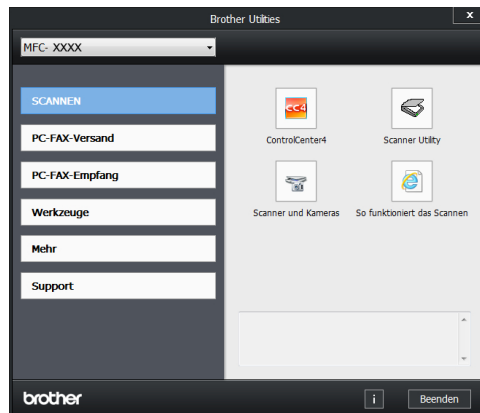

Erste Einrichtung

Einstellen von Datum und Uhrzeit

Für folgende Modelle:
MFC-L2720DW/MFC-L2740DW

- 1 Drücken Sie  (Einstell.) > Alle Einstell. > Inbetriebnahme > Datum & Uhrzeit > Datum.
- 2 Geben Sie die beiden letzten Stellen der Jahreszahl über das Display ein und drücken Sie dann OK.
- 3 Geben Sie die beiden Stellen des Monats über das Display ein und drücken Sie dann OK.
- 4 Geben Sie die beiden Stellen des Tages über das Display ein und drücken Sie dann OK.
- 5 Drücken Sie Zeit.
- 6 Geben Sie die Zeit (im 24-Stunden-Format) über das Display ein und drücken Sie dann OK.
(Zum Beispiel: Geben Sie 19:45 für 7:45 abends ein.)

- 7 Drücken Sie .

Anpassen der Klingellautstärke

Für folgende Modelle:
MFC-L2720DW/MFC-L2740DW

- 1 Drücken Sie  (Einstell.) > Alle Einstell. > Geräteeinstell > Lautstärke > Klingeln.

- 2 Drücken Sie ▲ oder ▼, um die Option Aus, Leise, Normal oder Laut anzuzeigen, und drücken Sie dann die gewünschte Option.

- 3 Drücken Sie .

Anpassen der Signalton-Lautstärke

Wenn der Signalton aktiviert ist, ertönt der Signalton, wenn Sie eine Taste drücken, einen Fehler machen sowie wenn Sie ein Fax gesendet oder empfangen haben. Sie können aus verschiedenen Lautstärkepegeln wählen.

- 1 Drücken Sie  (Einstell.) > Alle Einstell. > Geräteeinstell > Lautstärke > Signalton.

- 2 Drücken Sie ▲ oder ▼, um die Option Aus, Leise, Normal oder Laut anzuzeigen, und drücken Sie dann die gewünschte Option.

- 3 Drücken Sie .

Anpassen der Lautsprecherlautstärke

Für folgende Modelle:
MFC-L2720DW/MFC-L2740DW

- 1 Drücken Sie  (Einstell.) > Alle Einstell. > Geräteeinstell > Lautstärke > Lautsprecher.

- 2 Drücken Sie ▲ oder ▼, um die Option Aus, Leise, Normal oder Laut anzuzeigen, und drücken Sie dann die gewünschte Option.

- 3 Drücken Sie .

Einlegen von Papier

Einlegen von Papier und Drucken über die Papierkassette

- Wenn die Einstellung zur Prüfung des Papiers auf Ein gesetzt ist und Sie die Papierkassette aus dem Gerät herausziehen, wird im Display eine Meldung angezeigt, in der Sie gefragt werden, ob Sie das Papierformat ändern möchten. Ändern Sie die Einstellungen für das Papierformat und die Papierart bei Bedarf und befolgen Sie dabei die Anweisungen auf dem Bildschirm.
- Wenn Sie ein anderes Papierformat in die Kassette einlegen, müssen Sie gleichzeitig die Papierformat-Einstellungen beim Gerät oder beim Computer ändern.

- 1** Ziehen Sie die Papierkassette vollständig aus dem Gerät heraus.

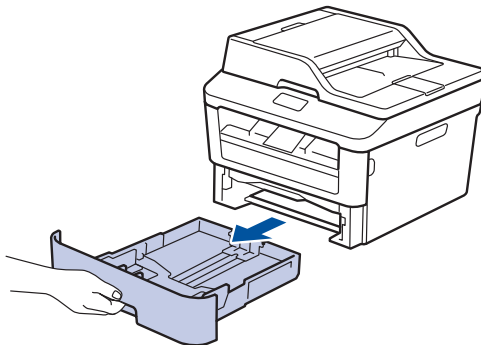

- 2** Drücken Sie die Papierführungen nach unten und verschieben Sie sie so, dass sie dem Papier entsprechen.

Drücken Sie die grünen Entsperrungshebel, um die Papierführungen zu verschieben.

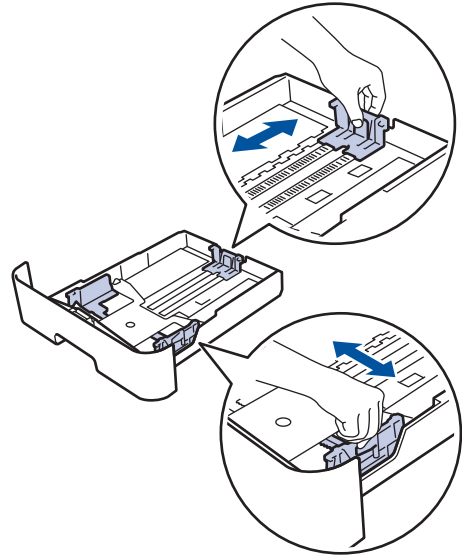

- 3** Fächern Sie den Papierstapel gut auf.
- 4** Legen Sie Papier mit der zu bedruckenden Oberfläche *nach unten* in die Papierkassette.



Legen Sie **NICHT** gleichzeitig verschiedene Papierarten in die Papierkassette. Andernfalls kann es zu einem Papierstau kommen oder das Papier kann fehlerhaft eingezogen werden.

- 5** Stellen Sie sicher, dass das Papier die Markierung für die maximale Papierhöhe (▼▼▼) nicht erreicht.

Wenn die Papierkassette zu voll ist, verursacht das einen Papierstau.

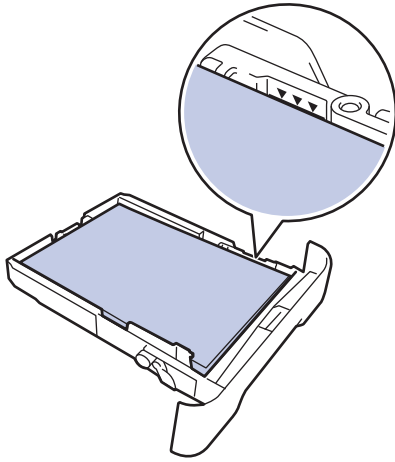

- 6** Schieben Sie die Papierkassette langsam vollständig in das Gerät ein.

- 7** Klappen Sie die Stütze aus, um zu verhindern, dass Papier aus der Papierablage herausrutscht.

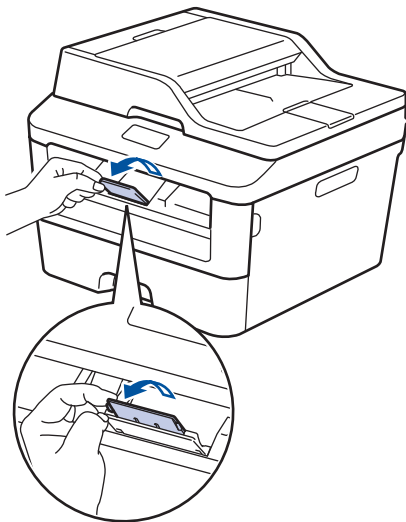

- 8** Senden Sie den Druckauftrag an das Gerät.





Ändern Sie die Druckeinstellungen im Dialogfeld Drucken, bevor Sie den Druckauftrag an den Computer senden.

Einstellen von Format prüfen



Die Einstellung zur Prüfung des Formats des Brother-Geräts führt dazu, dass das Gerät eine Meldung anzeigt, wenn Sie die Papierkassette aus dem Gerät ziehen, in der Sie gefragt werden, ob Sie das Papierformat ändern möchten.

In der Standardeinstellung ist die Funktion aktiviert.

- 1** Drücken Sie  (Einstell.) > Alle Einstell. > Geräteeinstell > Zufuhre- instell > Größe prüfen.
- 2** Drücken Sie Ein oder Aus.
- 3** Drücken Sie .



Ändern des Papierformats

Wenn Sie das Format des Papiers ändern, das Sie in die Kassette einlegen, müssen Sie gleichzeitig die Einstellung für das Papierformat im Display ändern.

- 1** Drücken Sie  (Einstell.) > Alle Einstell. > Geräteeinstell > Zufuhre- instell > Papierformat.
- 2** Drücken Sie ▲ oder ▼, um die Option A4, Letter, A5, A5 L, A6, Executive, Legal oder Folio anzuzeigen, und drücken Sie die gewünschte Option.
- 3** Drücken Sie .

Ändern der Papierart

Um die beste Druckqualität zu erzielen, konfigurieren Sie das Gerät für die verwendete Papierart.

- 1 Drücken Sie  (Einstell.) > Alle Einstell. > Geräteeinstell > Zufuhre- instell > Druckmedium.
- 2 Drücken Sie ▲ oder ▼, um die Option Dünn, Normal, Dick, Dicker oder Recyclingpapier anzuzeigen, und drücken Sie die gewünschte Option.
- 3 Drücken Sie .

Empfohlene Druckmedien

Für die beste Druckqualität empfehlen wir die Verwendung des in der Tabelle aufgeführten Papiers.

Papiertyp	Bezeichnung
Normalpapier	Xerox Premier TCF 80 g/m ²
	Xerox Business 80 g/m ²
Recyclingpapier	Steinbeis Evolution White 80 g/m ²
Etiketten	Avery Laser Label L7163
Umschläge	Antalis River Series (DL)

Verwenden von Spezialpapier

Testen Sie immer Papierproben, bevor Sie sie kaufen, um die gewünschte Leistung sicherzustellen.

- Verwenden Sie KEIN Tintenstrahlpapier; es kann einen Papierstau verursachen oder Ihr Gerät beschädigen.
- Wenn Sie Briefpapier, Papier mit einer rauen Oberfläche oder Papier verwenden, das verknittert oder gefaltet ist, kann es zu einer schlechteren Leistung kommen.

WICHTIG

Einige Papierarten liefern keine gute Leistung oder können Schäden am Gerät verursachen.

Verwenden Sie KEIN Papier:

- das sehr stark texturiert ist
- das sehr weich oder glänzend ist
- das gewellt oder verformt ist
- das beschichtet ist oder eine chemische Oberflächenbehandlung aufweist
- das beschädigt, verknittert oder gefaltet ist
- das die empfohlenen Gewichtsspezifikationen in dieser Anleitung übersteigt
- mit Reitern und Heftklammern
- mit Briefköpfen, für die Kaltfarben oder Thermographie verwendet wurde
- das mehrteilig oder Durchschreibepapier ist
- das für Tintenstrahldrucker konzipiert ist

Wenn Sie eine der oben aufgeführten Papierarten verwenden, können sie Ihr Gerät beschädigen. Diese Schäden werden nicht von der Brother-Garantie oder dem Dienstleistungsvertrag abgedeckt.

Drucken über den Computer (Windows®)

Drucken eines Dokuments (Windows®)

- 1 Wählen Sie den Druckbefehl der Anwendung.
- 2 Wählen Sie **Brother MFC-XXXX series** (wobei XXXX Ihre Modellbezeichnung ist).
- 3 Klicken Sie auf **OK**.
- 4 Schließen Sie den Druckvorgang ab.



Weitere Informationen >> *Online-Benutzerhandbuch: Drucken eines Dokuments*

Drucken auf beide Seiten des Papiers (Windows®)

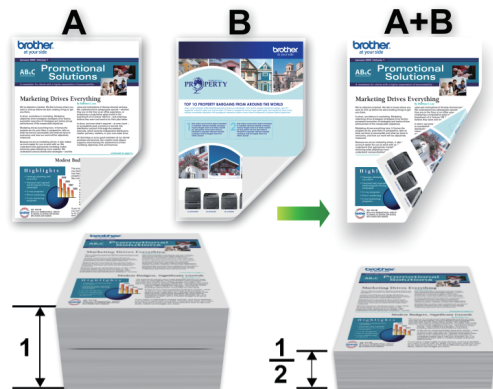

- Wählen Sie Papier im Format A4, wenn Sie die Option zum automatischen beidseitigen Druck verwenden.

- 1 Wählen Sie den Druckbefehl der Anwendung.
- 2 Wählen Sie **Brother MFC-XXXX series** (wobei XXXX die Bezeichnung Ihres Modells ist) und klicken Sie dann auf die Schaltfläche für die Druckeigenschaften- oder -einstellungen.
Das Druckertreiberfenster erscheint.
- 3 Klicken Sie auf die Dropdown-Liste **Duplex / Broschüre** und wählen Sie die Option **Duplex**.
- 4 Klicken Sie auf die Schaltfläche **Duplexeinstellungen**.
- 5 Wählen Sie eine Option im Menü **Duplexart**.

- 6 Klicken Sie auf **OK**.
- 7 Klicken Sie erneut auf **OK** und schließen Sie dann den Druckvorgang ab.

Drucken von mehr als einer Seite auf ein Blatt Papier (N auf 1) (Windows®)



- 1 Wählen Sie den Druckbefehl der Anwendung.
- 2 Wählen Sie **Brother MFC-XXXX series** (wobei XXXX die Bezeichnung Ihres Modells ist) und klicken Sie dann auf die Schaltfläche für die Druckeigenschaften- oder -einstellungen.
Das Druckertreiberfenster erscheint.
- 3 Klicken Sie auf die Dropdown-Liste **Mehrseitendruck** und wählen Sie die Option **2 auf 1**, **4 auf 1**, **9 auf 1**, **16 auf 1** oder **25 auf 1**.
- 4 Klicken Sie auf **OK**.
- 5 Schließen Sie den Druckvorgang ab.

Bedrucken von Umschlägen, dickem Papier oder Etiketten

Wenn die rückwärtige Abdeckung (Papierablage mit Ausgaberrichtung Bild nach oben) nach unten geklappt ist, weist das Gerät einen geraden Papierpfad von der manuellen Zufuhr an der Vorderseite bis zur Rückseite des Geräts und zur Papierablage mit Ausgaberrichtung Bild nach oben auf. Verwenden Sie die manuelle Zufuhr und dieses Ausgabeverfahren, um dickes Papier oder Umschläge zu bedrucken.

- Legen Sie das Papier oder den Umschlag mit der zu bedruckenden Seite nach oben in die manuelle Zufuhr.
- Legen Sie NICHT mehr als ein Blatt Papier oder einen Umschlag gleichzeitig in die manuelle Zufuhr ein. Andernfalls kann es zu einem Papierstau kommen.

- 1** Öffnen Sie die rückwärtige Abdeckung (Papierablage mit Ausgaberrichtung Bild nach oben).

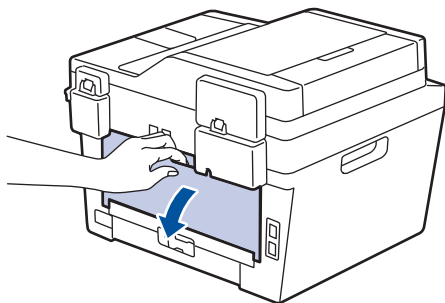

- 2** (Nur zum Drucken von Umschlägen) Ziehen Sie die beiden grünen Hebel, einen auf der linken Seite und einen auf der rechten, nach unten in die Umschlagposition, wie in der Abbildung dargestellt.

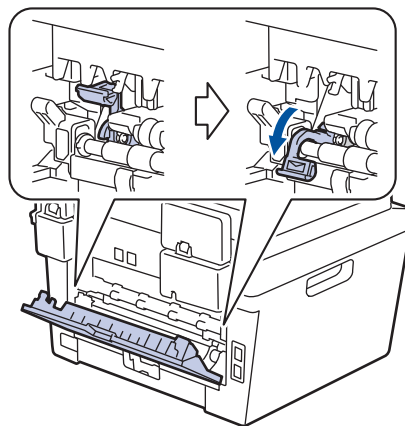

- 3** Öffnen Sie an der Vorderseite des Geräts die Abdeckung der manuellen Zufuhr.

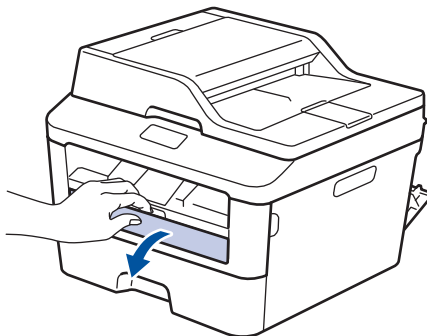

- 4** Verschieben Sie die Papierführungen für die manuelle Zufuhr entsprechend der Breite des Papiers.

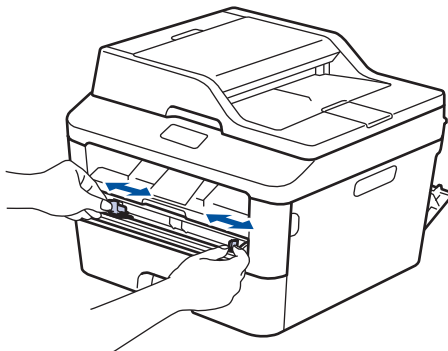

- 5** Schieben Sie ein Blatt Papier oder einen Umschlag fest in die manuelle Zufuhr.

Schieben Sie das Papier weiter ein, bis die Oberkante des Papiers ungefähr zwei Sekunden gegen die Rollen drückt oder bis das Gerät das Papier erfasst und es weiter einzieht.

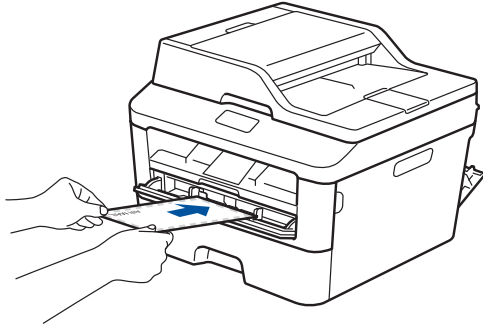

- 6** Wählen Sie den Druckbefehl der Anwendung.
- 7** Wählen Sie **Brother MFC-XXXX series** (wobei XXXX die Bezeichnung Ihres Modells ist) und klicken Sie dann auf die Schaltfläche für die Druckereigenschaften- oder -einstellungen.

Das Druckertreiberfenster wird angezeigt.

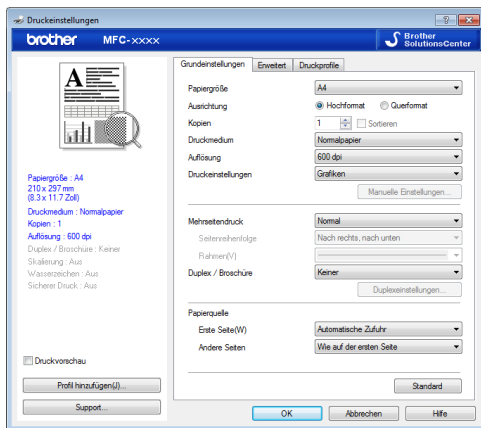

- 8** Klicken Sie auf die Dropdown-Liste **Papiergröße** und wählen Sie das Papierformat.
- 9** Klicken Sie auf die Dropdown-Liste **Druckmedium** und wählen Sie dann den verwendeten Papiertyp.

- 10** Klicken Sie auf die Dropdown-Listen **Erste Seite** und **Andere Seiten** und wählen Sie **Manuell**.

- 11** Klicken Sie auf die Option **Hochformat** oder **Querformat**, um die Ausrichtung des Ausdrucks zu sehen.

- 12** Ändern Sie die anderen Druckereinstellungen bei Bedarf.

- 13** Klicken Sie auf **OK**.

- 14** Klicken Sie auf **Drucken**.

- 15** (Zum Drucken von Umschlägen) Wenn Sie den Druckvorgang beendet haben, führen Sie die beiden grünen Hebel wieder in ihre Ausgangspositionen zurück.

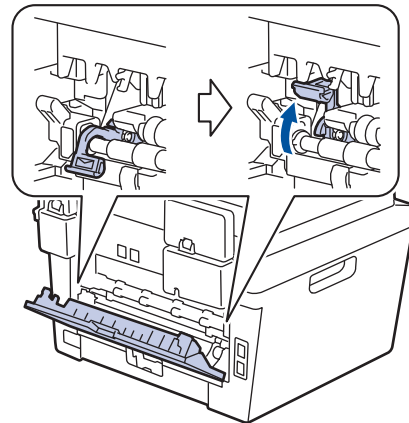

Drucken auf Normalpapier, dünnem Papier, Recyclingpapier oder Briefpapier über die manuelle Zufuhr

- Legen Sie das Papier mit der zu bedruckenden Seite nach oben in die manuelle Zufuhr.
- Legen Sie NICHT mehr als ein Blatt Papier gleichzeitig in die manuelle Zufuhr ein. Andernfalls kann es zu einem Papierstau kommen.

- 1** Heben Sie die Stütze an, um zu verhindern, dass Papier aus der Papierablage mit Ausgaberrichtung Bild nach unten herausrutscht, und entfernen Sie jedes Blatt, sobald es vom Gerät ausgeworfen wird.

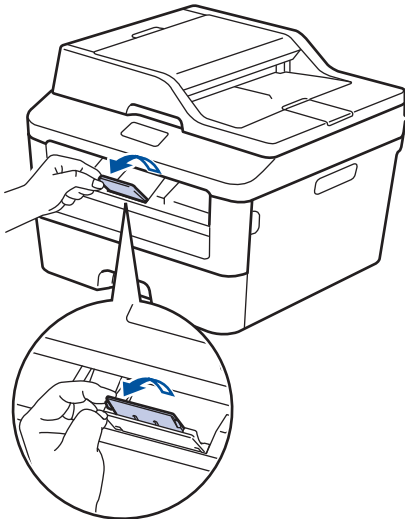

- 2** Öffnen Sie die Abdeckung der manuellen Zufuhr.

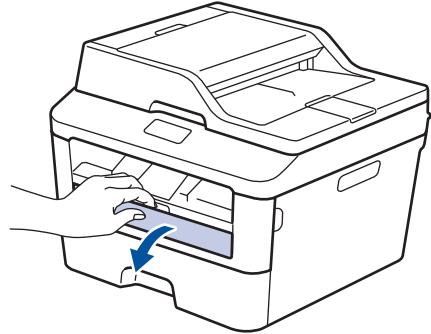

- 3** Verschieben Sie die Papierführungen für die manuelle Zufuhr entsprechend der Breite des Papiers.

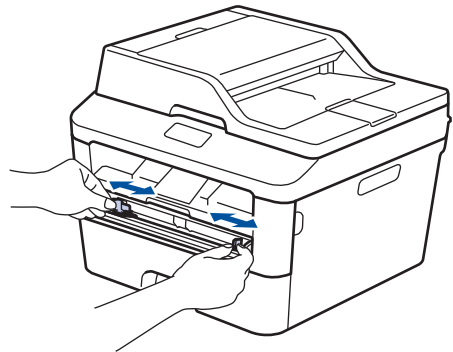

- 4** Schieben Sie ein Blatt Papier fest in die manuelle Zufuhr.

Schieben Sie das Papier weiter ein, bis die Oberkante des Papiers ungefähr zwei Sekunden gegen die Rollen drückt oder bis das Gerät das Papier erfasst und es weiter einzieht.

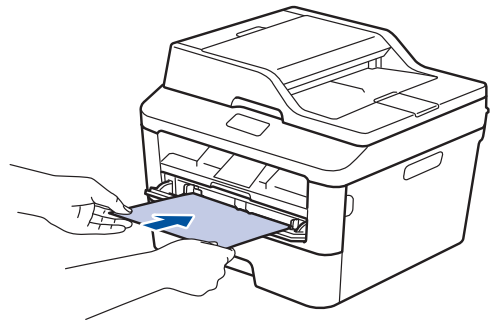

- 5** Wählen Sie den Druckbefehl der Anwendung.

- 6 Wählen Sie **Brother MFC-XXXX series** (wobei XXXX die Bezeichnung Ihres Modells ist) und klicken Sie dann auf die Schaltfläche für die Druckeigenschaften- oder -einstellungen.

Das Druckertreiberfenster wird angezeigt.

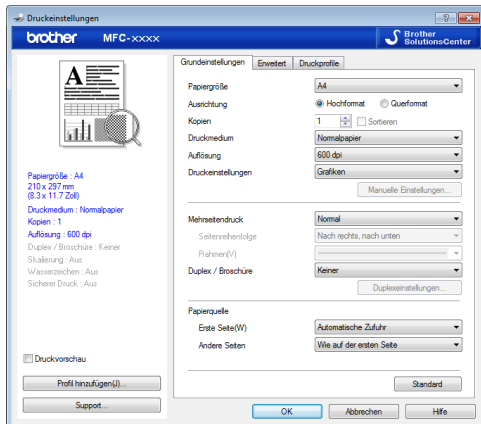

- 7 Klicken Sie auf die Dropdown-Liste **Papiergröße** und wählen Sie das Papierformat.
- 8 Klicken Sie auf die Dropdown-Liste **Druckmedium** und wählen Sie dann den verwendeten Papiertyp.
- 9 Klicken Sie auf die Dropdown-Liste **Erste Seite** und **Andere Seiten** und wählen Sie **Manuell**.
- 10 Klicken Sie auf die Option **Hochformat** oder **Querformat**, um die Ausrichtung des Ausdrucks zu sehen.
- 11 Ändern Sie die anderen Druckereinstellungen bei Bedarf.
- 12 Klicken Sie auf **OK**.
- 13 Klicken Sie auf **Drucken**.

Kopieren eines Dokuments

- 1 Stellen Sie sicher, dass Sie Papier im richtigen Format in die Papierkassette eingelegt haben.

2 Sie haben die folgenden Möglichkeiten:

- Legen Sie das Dokument *mit der Vorderseite nach oben* in den automatischen Vorlageneinzug (ADF) ein.

(Wenn Sie mehrere Seiten kopieren, empfehlen wir die Verwendung des automatischen Vorlageneinzugs (ADF).)

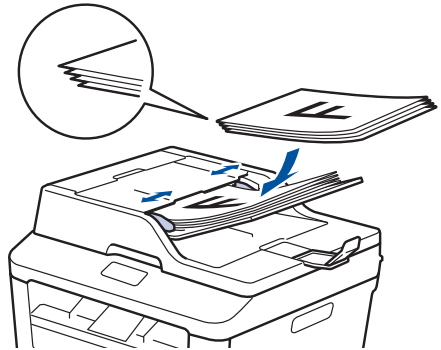

- Legen Sie das Dokument *mit der Vorderseite nach unten* auf das Scannerglas.

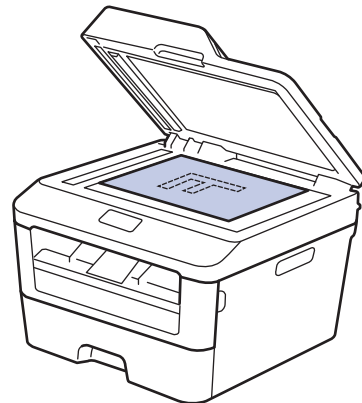

3 Drücken Sie  (Kopieren).

Das Display zeigt:

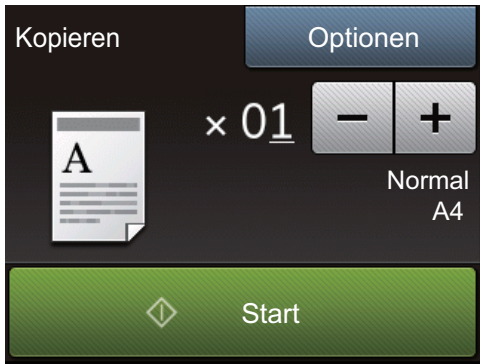

4 Um die Anzahl der gewünschten Kopien einzugeben, führen Sie einen der folgenden Schritte aus:

- Drücken Sie im Display – oder +.
- Verwenden Sie die Zifferntasten.
- Drücken Sie **x 01**, um die Zifferntasten im Display anzuzeigen, und geben Sie dann die Anzahl der Kopien ein. Drücken Sie OK.

5 Drücken Sie Start.

Kopiereinstellungen

Kopieroption

Um die Kopiereinstellungen zu ändern, drücken Sie **Optionen**.

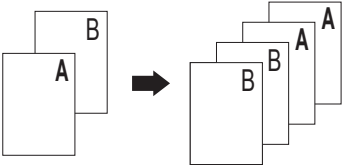
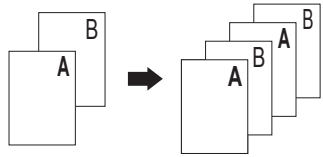
Menüauswahlmöglichkeiten	Optionen	
Qualität	Auto Text Foto Receipt	
Vergr. /Verkl.	100%	-
	Vergrößern	Wählen Sie einen Vergrößerungsfaktor für die nächste Kopie.
	Verkleinern	Wählen Sie einen Verkleinerungsfaktor für die nächste Kopie.
	Auto	Passt das Kopierformat automatisch an das eingestellte Papierformat an.
	Benutzerdefiniert (25-400%)	Geben Sie einen Vergrößerungs- oder Verkleinerungsfaktor ein.
Dichte	Erhöhen Sie die Dichte, um den Text dunkler zu machen. Verringern Sie die Dichte, um den Text heller zu machen.	
Kontrast	Erhöhen Sie den Kontrast, um das Bild deutlicher zu machen. Verringern Sie den Kontrast, um das Bild gedämpfter zu machen.	
Normal/Sortiert	Normal 	Sortiert 
Seitenlayout	Aus (1 auf 1) 2auf1 (H) 2auf1 (Q) 4auf1 (H) 4auf1 (Q)	

Menüauswahlmöglichkeiten	Optionen
Duplex-Kopie	<p>Aktivieren oder deaktivieren Sie das beidseitige Kopieren und wählen Sie die lange Kante oder kurze Kante.</p> <p>Die verfügbaren Optionen variieren abhängig von Ihrem Modell.</p>
<p>2-seitig Seite kopieren Layout</p> <p>(nur für bestimmte Einstellungen verfügbar)</p>	Wählen Sie lange Kante oder kurze Kante.
Als Favorit speich.	Fügen Sie die aktuellen Einstellungen als Favorit hinzu.

Kopieren mehrerer Seiten auf beide Seiten des Papiers

Sie müssen ein beidseitiges Kopierlayout aus den folgenden Optionen auswählen, bevor Sie mit dem beidseitigen Kopieren beginnen können:

Hochformat

1-seitig > beidseitig; Drehung lange Kante

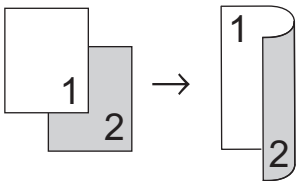

1-seitig > beidseitig; Drehung kurze Kante

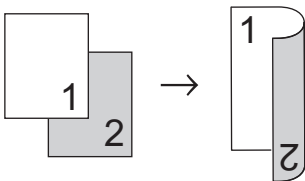

Querformat

1-seitig > beidseitig; Drehung lange Kante

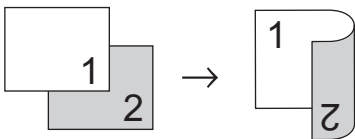

1-seitig > beidseitig; Drehung kurze Kante

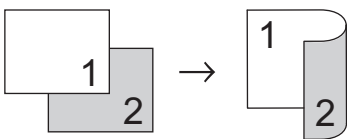

- 1 Stellen Sie sicher, dass Sie Papier im richtigen Format in die Papierkassette eingelegt haben.

2 Sie haben die folgenden Möglichkeiten:

- Legen Sie das Dokument *mit der Vorderseite nach oben* in den automatischen Vorlageneinzug (ADF) ein.

(Wenn Sie mehrere Seiten kopieren, empfehlen wir die Verwendung des automatischen Vorlageneinzugs (ADF).)

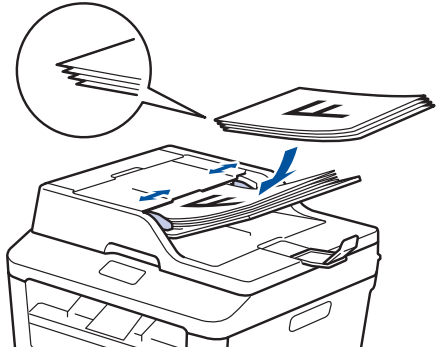

- Legen Sie das Dokument *mit der Vorderseite nach unten* auf das Scannerglas.

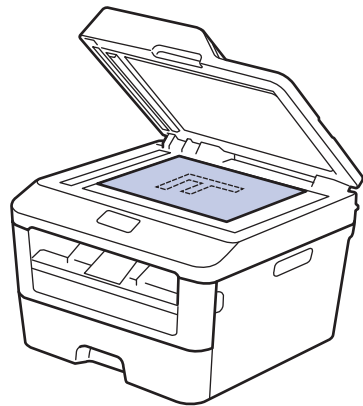

3 Drücken Sie  (Kopieren).

4 Geben Sie Anzahl der Kopien ein.

5 Drücken Sie **Optionen**.

6 Drücken Sie auf ▲ oder ▼, um die Option **Duplex-Kopie** anzuzeigen, und drücken Sie dann **Duplex-Kopie**.

7 Drücken Sie ▲ oder ▼, um die folgenden Layoutoptionen anzuzeigen, und drücken Sie dann die gewünschte Option.

- 1-seitig -> 2-seitig Lang Drehen
- 1-seitig -> 2-seitig Kurz Drehen

8 Drücken Sie **OK**.

9 Drücken Sie **Start**, um die Seite zu scannen.

Wenn Sie über den automatischen Vorlageneinzug (ADF) kopieren, zieht das Gerät die Seiten ein, scannt sie und beginnt mit dem Druckvorgang.

Wenn Sie über das Scannerglas kopieren, fahren Sie mit dem nächsten Schritt fort.

10 Nachdem das Gerät die Seite gescannt hat, drücken Sie die Option **Scannen** oder **Fertig**.

Option	Beschreibung
Scannen	Drücken Sie Scannen , um die nächste Seite zu scannen. Legen Sie die nächste Seite auf das Scannerglas, und drücken Sie dann OK .
Fertig	Drücken Sie Fertig , wenn Sie alle Seiten gescannt haben.

Berühren Sie die gedruckte Seite **NICHT**, bevor sie zum zweiten Mal ausgeworfen wird. Das Gerät druckt die erste Seite, wirft das Papier aus und zieht es dann wieder ein, um die zweite Seite zu drucken.

Kopieren eines zweiseitigen Dokuments über den automatischen Vorlageneinzug (ADF)

Für folgende Modelle:
MFC-L2740DW

Sie müssen ein beidseitiges Kopierlayout aus den folgenden Optionen auswählen, bevor Sie mit dem beidseitigen Kopieren beginnen können.

Hochformat

beidseitig > beidseitig

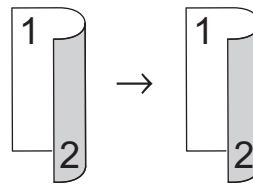

Querformat

beidseitig > beidseitig

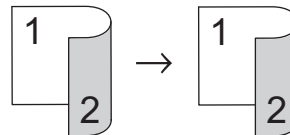

1 Stellen Sie sicher, dass Sie Papier im richtigen Format in die Papierkassette eingelegt haben.

2 Legen Sie das Dokument *mit der Vorderseite nach oben* in den automatischen Vorlageneinzug (ADF) ein.

3 Drücken Sie  (Kopieren).

4 Geben Sie Anzahl der Kopien ein.

5 Drücken Sie **Optionen**.

6 Drücken Sie auf ▲ oder ▼, um die Option **Duplex-Kopie** anzuzeigen, und drücken Sie dann **Duplex-Kopie**.

7 Drücken Sie auf ▲ oder ▼, um die Option **2-seitig -> 2-seitig** anzuzeigen, und drücken Sie dann **2-seitig -> 2-seitig**.

8 Drücken Sie **OK**.

9 Drücken Sie **Start**, um die Seite zu scannen.

Das Gerät zieht die Seiten ein, scannt sie und beginnt mit dem Druckvorgang.

Kopieren eines zweiseitigen Dokuments über das Scannerglas

Sie müssen ein beidseitiges Kopierlayout aus den folgenden Optionen auswählen, bevor Sie mit dem beidseitigen Kopieren beginnen können.

Hochformat

beidseitig > beidseitig

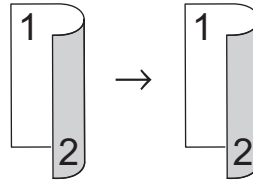

Querformat

beidseitig > beidseitig

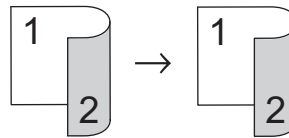

- 1** Stellen Sie sicher, dass Sie Papier im richtigen Format in die Papierkassette eingelegt haben.
- 2** Legen Sie das Dokument *mit der Vorderseite nach unten* auf das Scannerglas.
- 3** Drücken Sie  (**Kopieren**).
- 4** Geben Sie Anzahl der Kopien ein.
- 5** Drücken Sie **Optionen**.
- 6** Drücken Sie auf ▲ oder ▼, um die Option **Duplex-Kopie** anzuzeigen, und drücken Sie dann **Duplex-Kopie**.

7 Drücken Sie ▲ oder ▼, um die folgenden Layoutoptionen anzuzeigen, und drücken Sie dann die gewünschte Option.

- 1-seitig -> beidseitig; Drehung lange Kante
- 1-seitig -> beidseitig; Drehung kurze Kante

8 Drücken Sie OK.

9 Drücken Sie Start, um die Seite zu scannen.

10 Nachdem das Gerät die Seite gescannt hat, drücken Sie die Option Scannen oder Fertig.

Option	Beschreibung
Scannen	Drücken Sie Scannen, um die nächste Seite zu scannen. Legen Sie die nächste Seite auf das Scannerglas, und drücken Sie dann OK.
Fertig	Drücken Sie Fertig, wenn Sie alle Seiten gescannt haben.

Kopieren beider Seiten eines Ausweises auf eine Seite

Verwenden Sie die Funktion „2auf1 (ID)“, um beide Seiten eines Ausweises auf eine Seite zu kopieren, wobei die Originalgröße beibehalten wird.

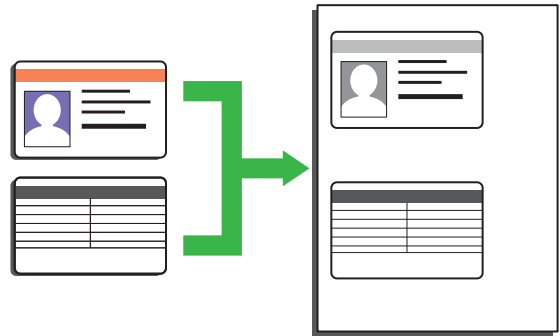

- Kopieren Sie Ausweise nur im Rahmen der gesetzlich zulässigen Bedingungen. Weitere Informationen ►► *Produkt-Sicherheitshinweise*

1 Legen Sie den Ausweis *mit der zu druckenden Seite nach unten* in den Bereich der oberen linken Ecke des Scannerglases.

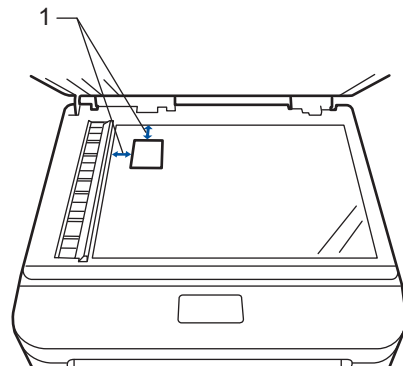

1 - 4,0 mm oder mehr (oben, links)

2 Drücken Sie auf ◀ oder ▶, um die Option 2auf1 (ID) Kopieren anzuzeigen, und drücken Sie dann 2auf1 (ID) Kopieren.

3 Geben Sie Anzahl der Kopien ein.

4 Drücken Sie **Start**.

Das Gerät scannt eine Seite des Ausweises.

5 Nachdem das Gerät die erste Seite gescannt hat, drücken Sie **Ja**.

6 Drehen Sie den Ausweis um und drücken Sie **OK**, um die andere Seite zu scannen.

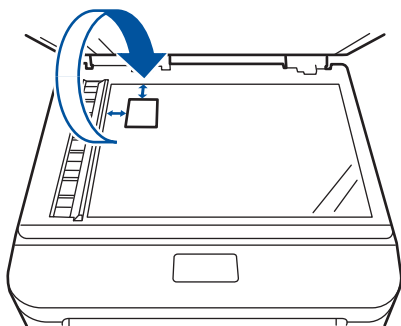

Scannen von Ihrem Computer (Windows®)

Es gibt verschiedene Arten, wie Sie mit Ihrem Computer Fotos und Dokumente auf dem Brother-Gerät scannen können. Verwenden Sie die Softwareanwendungen, die von Brother bereitgestellt werden, oder Ihre bevorzugte Scananwendung.

Speichern gescannter Dokumente und Fotos in einem Ordner als PDF-Datei über den Erweiterten Modus von ControlCenter4 (Windows®)

Scannen Sie Dokumente und speichern Sie sie als PDF-Dateien in einem Ordner auf Ihrem Computer.



- 1 Legen Sie das Dokument ein.

- 2 Klicken Sie auf  **Start > Alle Programme > Brother > Brother Utilities** und klicken Sie dann auf die Dropdown-Liste und wählen Sie Ihren Modellnamen aus (sofern nicht bereits ausgewählt). Klicken Sie in der linken Navigationsleiste auf **SCANNEN** und klicken Sie dann auf **ControlCenter4**. Die Anwendung ControlCenter4 wird geöffnet.

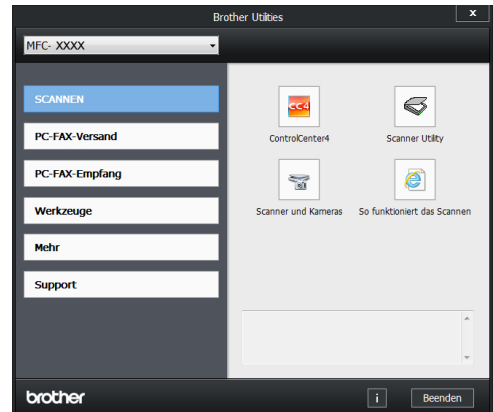

- 3 Wenn Sie die Anwendung ControlCenter4 zum ersten Mal öffnen, wählen Sie den Anzeigemodus aus.
- 4 Klicken Sie auf die Registerkarte **Scannen**.



- 5** Klicken Sie auf die Schaltfläche **Datei**.
Das Scaneinstellungen-Dialogfeld wird angezeigt.

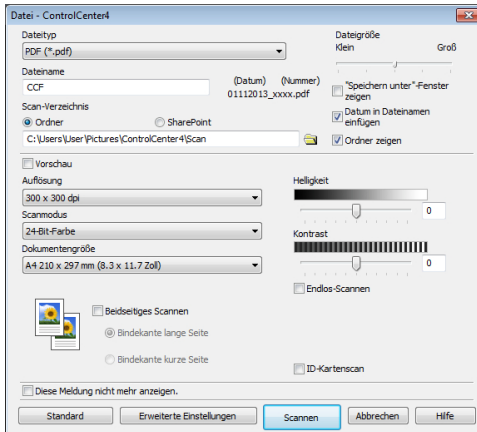

- 6** Ändern Sie die Scaneinstellungen bei Bedarf und klicken Sie dann auf **Scannen**.

Das Gerät scannt das Dokument und speichert die Datei in dem ausgewählten Ordner. Der Ordner wird automatisch geöffnet.

 Weitere Informationen >> *Online-Benutzerhandbuch: Scannen über den Computer*

Scannen über die Scantasten des Brother-Geräts

Scannen über die Scantaste des Geräts

- 1** Sie haben die folgenden Möglichkeiten:
- Legen Sie das Dokument *mit der Vorderseite nach oben* in den automatischen Vorlageneinzug (ADF) ein.

(Wenn Sie mehrere Seiten scannen, empfehlen wir die Verwendung des automatischen Vorlageneinzugs (ADF).)

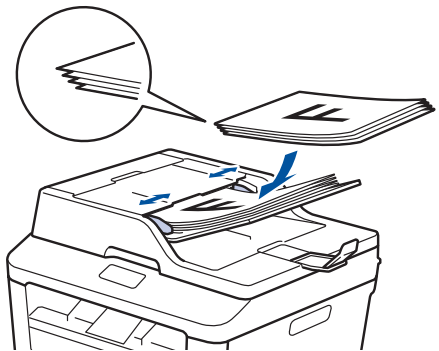

- Legen Sie das Dokument *mit der Vorderseite nach unten* auf das Scannerglas.

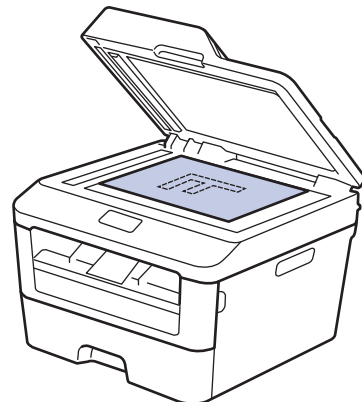

2 Drücken Sie  (Scannen).

3 Drücken Sie ◀ oder ▶, um das Scanmodus-Symbol anzuzeigen.

Das Symbol wird hervorgehoben und in die Mitte des Displays verschoben.

Option	Beschreibung
--------	--------------



Drücken Sie diese Taste, um Dokumente zu scannen und sie in einem Ordner auf Ihrem Computer zu speichern.

Informationen zu anderen Scanoptionen
▶▶ *Online-Benutzerhandbuch: Scannen über die Scantasten des Brother-Geräts*

4 Drücken Sie  (to Datei).

5 Wenn das Gerät mit einem Netzwerk verbunden ist, drücken Sie ▲ oder ▼, um den Computer anzuzeigen, an den Sie das Dokument senden möchten, und drücken Sie dann den Computernamen.

6 Sie haben die folgenden Möglichkeiten:

- Um die Einstellungen zu ändern, drücken Sie `Optionen` und wechseln dann zum nächsten Schritt.
- Um die Standardeinstellungen wiederherzustellen, drücken Sie `Start`.

Das Gerät scannt das Dokument.

7 Wählen Sie die zu ändernden Scaneinstellungen:

- 2-seitigerScan
- Scan-Einstell.
- Scantyp
- Auflösung
- Dateityp
- Scangröße
- Hintergrundfarbe entfernen
(Nur verfügbar für die Optionen Farbe und Grau.)

8 Nehmen Sie die gewünschten Änderungen vor und drücken Sie dann OK.

9 Drücken Sie `Start`.
Das Gerät scannt das Dokument.

HINWEIS

Verwenden Sie die Scannen-Taste am Gerät, um vorübergehende Änderungen an den Scaneinstellungen vorzunehmen. Um dauerhafte Änderungen vorzunehmen, verwenden Sie die ControlCenter-Software von Brother.

Vor dem Faxvorgang

Festlegen der Stations-ID



Für folgende Modelle:
MFC-L2720DW/MFC-L2740DW

Stellen Sie das Gerät so ein, dass Ihre Stations-ID und das Datum und die Uhrzeit des Faxes oben auf jedem gesendeten Fax gedruckt werden.

- 1 Drücken Sie  (Einstell.) > Alle Einstell. > Inbetriebnahme > Abs.-Kennung > Fax.
- 2 Geben Sie Ihre Faxnummer (bis zu 20 Stellen) über das Display ein und drücken Sie dann OK.
- 3 Drücken Sie **Tel.**
- 4 Geben Sie Ihre Telefonnummer (bis zu 20 Stellen) über das Display ein und drücken Sie dann OK.
- 5 Drücken Sie **Name**.

- 6 Geben Sie Ihren Namen (bis zu 20 Zeichen) über das Display ein, und drücken Sie dann OK.



- Drücken Sie , um zwischen Buchstaben, Ziffern und Sonderzeichen umzuschalten. (Die verfügbaren Zeichen können abhängig von Ihrem Land abweichen.)
- Wenn Sie ein falsches Zeichen eingegeben haben, drücken Sie ◀ oder ▶, um den Cursor zu dem Zeichen zu bewegen, und drücken Sie dann . Drücken Sie das richtige Zeichen.
- Um ein Leerzeichen einzugeben, drücken Sie **Leerz..**
- Weitere Informationen >> *Zugehörige Informationen*

- 7 Drücken Sie .

Zugehörige Informationen

- So geben Sie Text über das Brother-Gerät ein >> Seite 61

Einstellen der Telefonleitungskompatibilität für Interferenzen und VoIP-Systeme

Für folgende Modelle:
MFC-L2720DW/MFC-L2740DW

Probleme beim Senden und Empfangen von Faxen aufgrund von möglichen Interferenzen der Telefonleitung können eventuell dadurch behoben werden, dass die Modemgeschwindigkeit reduziert wird, um Fehler bei der Faxübertragung zu minimieren. Wenn Sie einen Voice over IP (VoIP)-Dienst nutzen, empfiehlt Brother Ihnen, die Kompatibilität in „Basis (für VoIP)“ zu ändern.



- VoIP ist ein Telefonsystem, das eine Internetverbindung statt einer traditionellen Telefonleitung verwendet.

1 Drücken Sie  (Einstell.) > Alle Einstell. > Inbetriebnahme > Kompatibilität.

2 Drücken Sie *Schnell*, *Normal* oder *Sicher* (für VoIP).

Option	Beschreibung
Schnell	Wählen Sie <i>Schnell</i> aus, um die Modemgeschwindigkeit auf 33.600 Bit/s festzulegen.
Normal	Wählen Sie <i>Normal</i> aus, um die Modemgeschwindigkeit auf 14.400 Bit/s festzulegen.
Sicher (für VoIP)	Wählen Sie <i>Sicher</i> (für VoIP) aus, um die Modemgeschwindigkeit auf 9.600 Bit/s zu reduzieren, und deaktivieren Sie den

Option	Beschreibung
	Fehlerkorrekturmodus (ECM, Error Correction Mode). Sofern nicht ständig Störungen in Ihrer Telefonleitung auftreten, können Sie diese Funktion nur bei Bedarf verwenden.
	Zur Verbesserung der Kompatibilität mit den meisten VoIP-Diensten empfiehlt Brother, die Kompatibilitätseinstellung auf <i>Sicher</i> (für VoIP) festzulegen.

3 Drücken Sie .

Zugehörige Informationen

- Fax- und Telefonprobleme >> Seite 48

Empfangsmodi

Für folgende Modelle:
MFC-L2720DW/MFC-L2740DW

Einige Empfangsmodi nehmen den Anruf automatisch an (Modus Nur Fax und Modus Fax/Tel). Für diese Modi sollten Sie die Ruftonverzögerung einstellen.

Nur-Fax-Modus

(Fax oder Nur Fax im Gerätemenü)

Im Nur-Fax-Modus wird jeder Anruf automatisch als Fax beantwortet.

Fax/Tel-Modus

(Fax/Tel im Gerätemenü)

Der Modus Fax/Tel unterstützt Sie dabei, eingehende Anrufe zu verwalten, indem er erkennt, ob es sich um Fax- oder Telefonanrufe handelt, und sie auf eine der folgenden Arten verarbeitet:

- Faxe werden automatisch empfangen.
- Bei Sprachanrufen werden Sie mit einem F/T-Klingeln darauf hingewiesen,

den Anruf entgegenzunehmen. Das F/T-Klingeln ist ein von Ihrem Gerät erzeugter schneller Pseudo-/Doppelton.

Manueller Modus

(Manuell im Gerätemenü)

Um ein Fax im manuellen Modus zu empfangen, nehmen Sie den Hörer des externen Telefons ab.

Wenn Sie Faxtöne hören (kurze wiederkehrende Pieptöne), drücken Sie zum Empfangen des Faxdokuments auf **START** und anschließend auf **Empfangen**. Verwenden Sie die Funktion Fax-Erkennung, um Faxe zu empfangen, wenn Sie den Hörer auf der Leitung abgenommen haben, die das Gerät nutzt.

Modus „Externer Anrufbeantworter“

(Ext.Anrufbeantw im Gerätemenü)

Im Modus „Externer Anrufbeantworter“ können eingehende Anrufe über einen externen Anrufbeantworter verwaltet werden.

Eingehende Anrufe werden auf die folgenden Arten behandelt:

- Faxe werden automatisch empfangen.
- Sprachanrufer können eine Nachricht auf dem externen Anrufbeantworter hinterlassen.

Zugehörige Informationen _____

- Fax- und Telefonprobleme >> Seite 48
-

Auswählen des richtigen Empfangsmodus

Für folgende Modelle:

MFC-L2720DW/MFC-L2740DW

Wählen Sie den geeigneten Empfangsmodus je nachdem, welche externen Geräte und Telefondienste Sie verwenden möchten.

Standardmäßig empfängt das Gerät automatisch alle Faxe, die an das Gerät gesendet werden. Das Diagramm unten hilft Ihnen, den richtigen Modus auszuwählen.

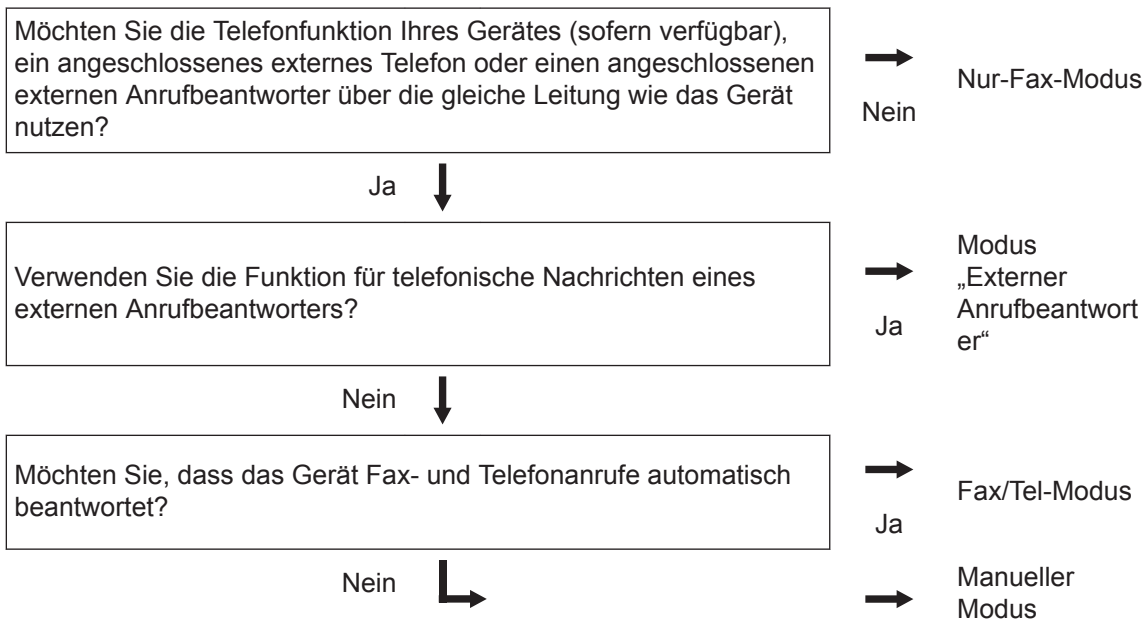

1 Drücken Sie  (Einstell.) > Alle Einstell. > Fax > Empfangseinst. > Empfangsmodus.

2 Drücken Sie ▲ oder ▼, um die Option Fax, Fax/Tel, TAD:Anrufbeantw. oder Manuell anzuzeigen, und drücken Sie dann die gewünschte Option.

3 Drücken Sie .

Zugehörige Informationen

- Fax- und Telefonprobleme >> Seite 48

Einstellen der F/T-Klingelzeit (schneller Doppelton)

Für folgende Modelle:

MFC-L2720DW/MFC-L2740DW

Wenn Sie den Empfangsmodus auf Fax/Tel setzen und es sich bei dem Anruf um ein Fax handelt, empfängt Ihr Gerät es automatisch. Wenn es sich aber um einen Telefonanruf handelt, gibt das Gerät den F/T-Klingelton (schneller Doppelton) so lange aus, wie in der Option F/T-Klingelzeit festgelegt. Wenn Sie das F/T-Klingeln hören, wissen Sie, dass ein Anrufer Sie sprechen möchte.

- Die Funktion F/T-Klingelzeit kann verwendet werden, wenn Sie den Fax/Tel-Modus als Empfangsmodus einstellen.

Da der F/T-Klingelton vom Gerät generiert wird, klingeln Nebenanschlüsse und externe Anschlüsse nicht. Sie können jedoch an allen Telefonanschlüssen Anrufe entgegennehmen.

1 Drücken Sie  (Einstell.) > Alle Einstell. > Fax > Empfangseinst. > F/T Rufzeit.

2 Drücken Sie die Option, um festzulegen, wie lang das Gerät klingeln soll, um Sie auf einen Telefonanruf hinzuweisen.

3 Drücken Sie .

 Selbst wenn der Anrufer während des Pseudo-/Doppeltons auflegt, wird das Gerät für die eingestellte Dauer weiterklingeln.

Einstellen der Anzahl der Klingeltöne, bevor das Gerät antwortet (Ruftonverzögerung)

Für folgende Modelle:

MFC-L2720DW/MFC-L2740DW

Wenn jemand Ihr Gerät anruft, hören Sie das normale Telefonklingeln. Die Anzahl der Ruftöne ist in der Option Ruftonverzögerung eingestellt.

- Mit der Einstellung für die Ruftonverzögerung wird festgelegt, nach welcher Anzahl von Klingeltönen das Gerät im Modus Nur Fax oder Fax/Tel antwortet.
- Wenn externe Telefone oder Nebenstellen an dieselbe Leitung angeschlossen sind, wählen Sie die maximale Anzahl Ruftöne.

1 Drücken Sie  (Einstell.) > Alle Einstell. > Fax > Empfangseinst. > Klingelanzahl.

2 Drücken Sie die Anzahl der Ruftöne, um anzugeben, wie häufig die Leitung klingeln soll, bevor das Gerät den Anruf annimmt.

 Bei Auswahl von 0 antwortet das Gerät ohne Verzögerung und es ertönt kein Klingelton (nur für einige Länder verfügbar).

3 Drücken Sie .

Speichern von Nummern

Für folgende Modelle:

MFC-L2720DW/MFC-L2740DW

Speichern Sie Fax- und Telefonnummern zum schnellen Wählen und Versenden von Faxen an Gruppen im Gerät. Wenn Sie eine gespeicherte Nummer wählen, zeigt das Display die Nummer an.



Wenn es zu einem Stromausfall kommt, gehen die Adressbuchnummern im Speicher des Geräts nicht verloren.

Speichern von Adressbuchnummern

Für folgende Modelle:

MFC-L2720DW/MFC-L2740DW

Verwenden Sie das Adressbuch, um bis zu 200 Adressen mit einem Namen zu speichern.

- 1 Drücken Sie  (Fax) > Adressbuch.

- 2 Führen Sie die folgenden Schritte aus:
 - a. Drücken Sie **Bearbeiten**.
 - b. Drücken Sie **Neue Adr. hinzufg.**
 - c. Drücken Sie **Name**.
 - d. Geben Sie den Namen mithilfe des Displays ein (bis zu 15 Zeichen), und drücken Sie dann **OK**.
 - e. Drücken Sie **Adresse**.
 - f. Geben Sie die Nummer mithilfe des Displays ein (bis zu 20 Stellen), und drücken Sie dann **OK**.



- Geben Sie bei der Eingabe einer Fax- oder Telefonnummer auch die Vorwahl ein. Je nach Land werden Namen und Verlauf der Anrufer-Kennung möglicherweise nicht richtig angezeigt, wenn die Vorwahl nicht mit der Fax- oder Telefonnummer gespeichert wird.

- Wenn Sie Internetfax heruntergeladen haben:

Um eine E-Mail-Adresse zur Verwendung mit Internet-Fax oder Scan-to-E-Mail-Server zu speichern, drücken Sie , geben Sie die E-Mail-Adresse ein, und drücken Sie **OK**.

- g. Drücken Sie **OK**.

Wiederholen Sie diese Schritte, um eine weitere Nummer im Adressbuch zu speichern.

- 3 Drücken Sie .

Ändern oder Löschen von Namen oder Nummern im Adressbuch

Für folgende Modelle:

MFC-L2720DW/MFC-L2740DW

- 1 Drücken Sie  (Fax) > Adressbuch > **Bearbeiten**.

2 Sie haben die folgenden Möglichkeiten:

- Drücken Sie **Ändern**, um die Namen oder Fax- oder Telefonnummern zu bearbeiten.

Drücken Sie **▲** oder **▼**, um die zu ändernde Nummer anzuzeigen, und drücken Sie dann darauf.

- Um den Namen zu ändern, drücken Sie **Name**. Geben Sie den neuen Namen (bis zu 15 Zeichen) über das Display ein, und drücken Sie dann **OK**.
- Um die Fax- oder Telefonnummer zu ändern, drücken Sie **Adresse**. Geben Sie über das Display die neue Fax- oder Telefonnummer ein (bis zu 20 Stellen), und drücken Sie dann **OK**.

Drücken Sie **OK** zum Beenden.



So geben Sie Text ein:

Um ein Zeichen zu ändern, drücken Sie **◀** oder **▶**, um mit dem Cursor das zu ändernde Zeichen hervorzuheben, und drücken Sie dann . Geben Sie das neue Zeichen ein.

- Um Nummern zu löschen, drücken Sie **▲** oder **▼**, um **Löschen** anzuzeigen, und drücken Sie dann **Löschen**.
- Wählen Sie die Fax- oder Telefonnummern, die Sie löschen möchten, indem Sie diese drücken und ein rotes Häkchen setzen, und drücken Sie dann **OK**.

Drücken Sie **Ja** zur Bestätigung.

3 Drücken Sie .

Telefondienste und externe Geräte

Für folgende Modelle:

MFC-L2720DW/MFC-L2740DW

Sie können möglicherweise die folgenden Dienste und Verbindungen mit dem Brother-Gerät verwenden.



Dies sind Zusammenfassungen der Verbindungsmöglichkeiten Ihres Geräts. Ausführliche Informationen zu jedem Thema ►► *Online-Benutzerhandbuch*

Sprachnachrichten

Für folgende Modelle:

MFC-L2720DW/MFC-L2740DW

Wenn Sie einen Sprachmittlungsdienst nutzen und das Brother-Gerät mit der gleichen Leitung verbunden ist, kann es bei der Annahme eingehender Anrufe zu einem Konflikt kommen. Wenn Sie diesen Dienst nutzen, empfehlen wir, den Empfangsmodus des Brother-Geräts auf Manuell zu setzen.

Voice Over Internet Protocol (VoIP)

Für folgende Modelle:

MFC-L2720DW/MFC-L2740DW

VoIP ist ein Telefonsystemtyp, der eine Internetverbindung statt einer traditionellen Telefonleitung nutzt. Das Gerät funktioniert mit einigen VoIP-Systemen möglicherweise nicht. Wenn Sie Fragen zum Anschluss des Geräts an ein VoIP-System haben, wenden Sie sich an den VoIP-Anbieter.

Anschluss eines externen Anrufbeantworters

Für folgende Modelle:

MFC-L2720DW/MFC-L2740DW

Sie können sich dazu entschließen, einen externen Anrufbeantworter an Ihr Brother-Gerät anzuschließen. Um erfolgreich Faxe zu empfangen, müssen Sie es richtig anschließen. Schließen Sie den externen Anrufbeantworter an den T-Stück-Stecker am Brother-Leitungskabel an, das im Lieferumfang des Geräts enthalten ist, oder

an die Buchse EXT. des Brother-Geräts (der Leitungsanschluss hängt vom Land ab). Wenn Sie eine abgehende Nachricht auf dem externen Anrufbeantworter aufzeichnen, empfehlen wir, 5 Sekunden Stille am Anfang der Nachricht aufzuzeichnen und die gesprochene Nachricht auf 20 Sekunden zu beschränken. Stellen Sie den Empfangsmodus des Geräts auf Externer Anrufbeantworter ein.

Externe Telefone und Nebenanschlüsse

Für folgende Modelle:

MFC-L2720DW/MFC-L2740DW

Sie können ein separates Telefon an den T-Stück-Stecker am Brother-Leitungskabel anschließen, das im Lieferumfang des Geräts enthalten ist, oder an die Buchse EXT. des Brother-Geräts (der Leitungsanschluss hängt vom Land ab). Wenn Sie einen Faxanruf an einer Nebenstelle oder einem externen Telefon annehmen, können Sie den Empfang am Gerät starten, indem Sie * 5 1 drücken. Wenn das Gerät einen Telefonanruf annimmt und der schnelle Doppelrufton zu hören ist, damit Sie den Anruf übernehmen, drücken Sie # 5 1, um den Anruf am Nebenstellentelefon anzunehmen. (# 51: nur für die Schweiz)

Senden und Empfangen eines Faxes über Ihr Gerät

Senden eines Faxes

Für folgende Modelle:

MFC-L2720DW/MFC-L2740DW

- 1 Legen Sie das richtige Papierformat in die Papierkassette ein.

2 Sie haben die folgenden Möglichkeiten:

- Legen Sie das Dokument *mit der Vorderseite nach oben* in den automatischen Vorlageneinzug (ADF) ein.

(Wenn Sie mehrere Seiten faxen, empfehlen wir die Verwendung des automatischen Vorlageneinzugs (ADF).)

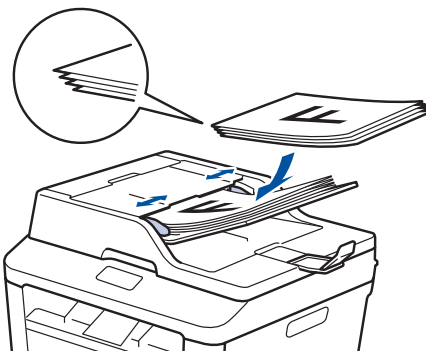

- Legen Sie das Dokument *mit der Vorderseite nach unten* auf das Scannerglas.

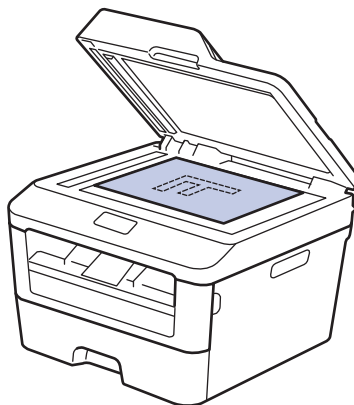

3 Drücken Sie  (Fax).

4 Geben Sie die Faxnummer ein.

• Über die Zifferntasten

Drücken Sie die Ziffern, um die Faxnummer einzugeben.

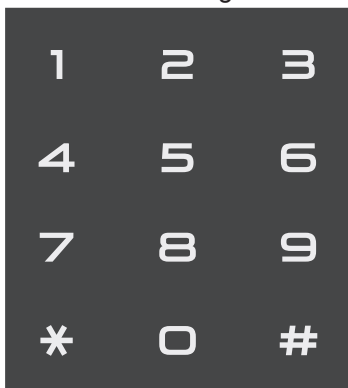

• Über das Adressbuch

Drücken Sie  (Adress- buch) und führen Sie dann einen der folgenden Schritte durch:

- Drücken Sie ▲ oder ▼, um die gewünschte Nummer anzuzeigen, und drücken Sie dann darauf.
- Drücken Sie , geben Sie dann den ersten Buchstaben des Namens ein und drücken Sie OK. Drücken Sie den Namen, den Sie wählen möchten. Wenn der Name zwei Fax- oder Telefonnummern hat, drücken Sie die gewünschte Faxnummer.

Wenn Sie den Vorgang beendet haben, drücken Sie Übernehmen.

• Verwenden des Anrufverlaufs

Drücken Sie  (Gewählte Nummern), und drücken Sie dann die Option Gewählte Nrn.

Drücken Sie ▲ oder ▼, um die gewünschte Faxnummer anzuzeigen, und drücken Sie dann darauf.

Um ein Fax zu senden, drücken Sie Übernehmen.

5 Drücken Sie START.

Das Gerät scannt und sendet das Dokument.

Wenn Sie das Dokument auf das Scannerglas gelegt haben, befolgen Sie die Anweisungen in der Tabelle.

Option	Beschreibung
Ja	Um die nächste Seite zu scannen, drücken Sie die Option Ja und legen dann die nächste Seite auf das Vorlagenglas. Drücken Sie OK, um die Seite zu scannen.
Nein	Nachdem Sie die letzte Seite gescannt haben, drücken Sie die Option Nein. Das Gerät sendet das Dokument.

Zum Stoppen des Faxvorgangs drücken Sie



Faxen über den Computer (PC-FAX)

Senden von Faxen über den Computer

Für folgende Modelle:
MFC-L2720DW/MFC-L2740DW

Mit der Brother PC-FAX-Funktion können Sie eine Datei, die in einer Anwendung auf Ihrem Computer erstellt wurde, als Standardfax senden und sogar ein Deckblatt anhängen.

Weitere Informationen ►► *Online-Benutzerhandbuch: Überblick PC-FAX (Macintosh)*

- 1 Wählen Sie in der Anwendung **Datei** und dann **Drucken**.
(Die Schritte können abhängig von der Anwendung variieren.)
Das Dialogfeld Drucken wird angezeigt.

- 2 Wählen Sie **Brother PC-FAX**.

- 3 Klicken Sie auf **OK**.
Die **Brother PC-FAX**-Benutzeroberfläche wird angezeigt.

- 4 Geben Sie die Faxnummer des Empfängers ein.
 - a. Verwenden Sie die Computertastatur oder klicken Sie auf das Ziffernfeld der **Brother PC-FAX**-Benutzeroberfläche.

- b. Klicken Sie auf .

 Sie können auch eine gespeicherte Nummer aus dem **Adressbuch** auswählen.

- 5 Klicken Sie auf **Start**.
Das Dokument wird an das Brother-Gerät gesendet und dann an den Empfänger gefaxt.

Wenden Sie sich an den Anbieter der Anwendung, wenn Sie weiteren Support benötigen.

Empfangen von Faxen mit dem Computer (nur Windows®)

Für folgende Modelle:
MFC-L2720DW/MFC-L2740DW

Verwenden Sie die PC-FAX-Software von Brother, um Faxe auf dem Computer zu empfangen, sie zu filtern und nur die gewünschten Faxe zu drucken.



- Auch wenn der Computer ausgeschaltet ist (z. B. nachts oder am Wochenende) empfängt das Gerät Ihre Faxe und speichert sie im Gerätespeicher. Die Anzahl der empfangenen Faxe, die im Speicher abgelegt sind, wird im Display angezeigt.
- Wenn Sie den Computer einschalten und die PC-FAX-Empfangssoftware ausgeführt wird, überträgt der MFC Ihre Faxe automatisch auf den Computer.
- Damit der PC-Faxempfang funktioniert, muss die Software PC-FAX-Empfang auf dem Computer laufen.
- Bevor Sie PC-FAX-Empfang einrichten können, müssen Sie die Software MFL-Pro Suite auf Ihrem Computer installieren. Stellen Sie sicher, dass das Brother-Gerät mit dem Computer verbunden und eingeschaltet ist.
- Wenn das Gerät einen Fehler anzeigt und die Faxe aus dem Speicher nicht ausdrucken kann, verwenden Sie PC-FAX, um Ihre Faxe auf einen Computer zu übertragen.
- *Die PC-Faxempfangssoftware ist für den Macintosh nicht verfügbar.*

1 Sie haben die folgenden Möglichkeiten:

- (Windows® XP, Windows Vista® und Windows® 7)

Klicken Sie auf **Start > Alle Programme > Brother > Brother Utilities > PC-FAX-Empfang > Empfangen.**

- (Windows® 8)

Klicken Sie auf  (**Brother Utilities**) und klicken Sie dann auf die Dropdown-Liste und wählen Sie Ihren Modellnamen aus (sofern nicht bereits ausgewählt).

Klicken Sie in der linken Navigationsleiste auf **PC-FAX-Empfang** und klicken Sie dann auf **Empfangen.**

- ## 2 Drücken Sie (Einstell.) > Alle Einstell. > Fax > Empfangseinst. > PC Faxempfang.

Drücken Sie **Ein.**

Das Display zeigt eine Erinnerung daran, das PC-FAX-Empfangsprogramm auf Ihrem Computer zu starten.

- ## 3 Drücken Sie **OK.**

Ausführliche Informationen zum Starten des PC-FAX-Empfangsprogramms >> *Online-Benutzerhandbuch: PC-FAX für Windows®*

- ## 4 Drücken Sie <USB> oder Ihren Computernamen. Drücken Sie **OK.**

- ## 5 Drücken Sie **Kontrolldr.: Ein** oder **Kontrolldr.: Aus.**



Wenn Sie **Kontrolldr.: Ein** wählen, druckt das Gerät das Fax vor der Übertragung auf den Computer an Ihrem Gerät aus, sodass Sie eine Kopie haben.

- ## 6 Drücken Sie .







Verwenden Sie diesen Abschnitt, um Probleme zu beheben, die bei der Verwendung des Brother-Geräts auftreten können.

Lokalisieren des Problems

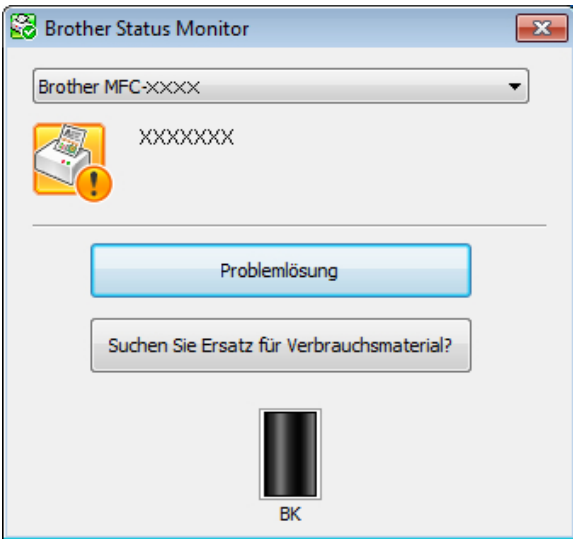
Auch wenn Sie der Meinung sind, dass ein Problem mit Ihrem Gerät besteht, können Sie die meisten Probleme selbst beheben.

Überprüfen Sie zuerst Folgendes:

- Das Netzkabel des Geräts ist richtig angeschlossen und das Gerät ist eingeschaltet.
- Alle orangefarbenen Schutzkomponenten des Geräts wurden entfernt.
- Das Papier ist richtig in die Papierkassette eingelegt.
- Die Schnittstellenkabel sind sicher mit dem Gerät und dem Computer verbunden.
- Überprüfen Sie das Display oder den Status des Geräts in **Status Monitor** auf dem Computer.

Den Fehler suchen	Die Lösung finden
<p>Über Status Monitor</p>  <ul style="list-style-type: none"> • Doppelklicken Sie auf das Symbol  in der Taskleiste. • (Windows®) Wenn Sie Status Monitor beim Start laden aktivieren, wird Status Monitor bei jedem Start des Computers automatisch gestartet. 	<ul style="list-style-type: none"> • Ein grünes Symbol zeigt einen normalen Bereitschaftsbetrieb an.  • Ein gelbes Symbol zeigt eine Warnung an.  • Ein rotes Symbol zeigt, dass ein Fehler aufgetreten ist.  • Ein graues Symbol zeigt an, dass das Gerät offline ist.  • Klicken Sie auf die Schaltfläche Problemlösung, um die Brothers Website zur Problemlösung aufzurufen.

Den Fehler suchen	Die Lösung finden
<p>Über das Display</p> 	<ol style="list-style-type: none"> 1. Befolgen Sie die Meldungen im Display. 2. ➤➤ <i>Online-Benutzerhandbuch: Fehler- und Wartungsmeldungen</i> 3. Besuchen Sie den Bereich FAQs (Häufig gestellte Fragen) im Brother Solutions Center unter http://support.brother.com

Fehler- und Wartungsmeldungen

Die häufigsten Fehler- und Wartungsmeldungen sind in der Tabelle aufgeführt.

Fehlermeldung	Ursache	Abhilfe
Duplex deaktivieren	Die rückwärtige Abdeckung des Geräts ist nicht vollständig geschlossen.	Schließen Sie die rückwärtige Abdeckung des Geräts, bis sie in der geschlossenen Position einrastet.
Kassettenfehler Setzen Sie den Toner wieder ein.	Die Tonerkassette ist nicht ordnungsgemäß eingesetzt.	Entfernen Sie die Tonerkassette und die Trommleinheitgruppe. Entfernen Sie die Tonerkassette und setzen Sie sie wieder in die Trommleinheit ein. Setzen Sie die Tonerkassette und die Trommleinheitgruppe wieder in das Gerät ein.
Abdeckung offen	Die vordere Abdeckung ist nicht vollständig geschlossen.	Öffnen Sie die vordere Abdeckung des Geräts und schließen Sie sie dann fest.
	Beim Einschalten war die Abdeckung der Fixiereinheit nicht vollständig geschlossen oder es ist an der Rückseite des Geräts zu einem Papierstau gekommen.	Schließen Sie die Abdeckung der Fixiereinheit, die sich innerhalb der hinteren Abdeckung des Geräts befindet.
	Die Abdeckung des automatischen Vorlageneinzugs (ADF) ist nicht vollständig geschlossen.	Schließen Sie die Abdeckung des automatischen Vorlageneinzugs (ADF) des Geräts. Wenn die Fehlermeldung weiterhin besteht, drücken Sie  .

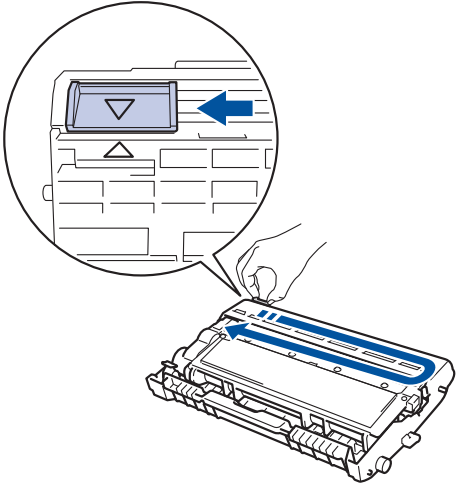
Fehlermeldung	Ursache	Abhilfe
Dokumentenstau	Das Dokument wurde nicht korrekt eingelegt oder eingezogen oder das über den automatischen Vorlageneinzug (ADF) gescannte Dokument war zu lang.	Entfernen Sie das gestaute Papier aus dem automatischen Vorlageneinzug (ADF).
Trommel bestell.	Die Trommeleinheit nähert sich dem Ende der Nutzungsdauer.	Bestellen Sie eine neue Trommeleinheit, bevor Sie die Meldung <code>Trommel ersetzen</code> erhalten.
Trommel !	Der Koronadraht der Trommeleinheit muss gereinigt werden.	Reinigen Sie den Koronadraht der Trommeleinheit. 
	Die Trommeleinheit oder die Tonerkassette und die Trommeleinheitgruppe sind nicht richtig eingesetzt.	Setzen Sie die Tonerkassette in die Trommeleinheit ein. Setzen Sie die Tonerkassette und die Trommeleinheitgruppe wieder in das Gerät ein.
Stau Duplex	Papier hat sich unter der Papierkassette oder der Fixiereinheit gestaut.	Ziehen Sie die Papierkassette und die Kassette für den beidseitigen Druck vollständig heraus, öffnen Sie die rückwärtige Abdeckung und entfernen Sie das gestaute Papier. Schließen Sie die rückwärtige Abdeckung und schieben Sie die Papierkassette und die Kassette für den beidseitigen Druck wieder fest in das Gerät.
Stau innen	Das Papier hat sich im Inneren des Geräts gestaut.	Öffnen Sie die vordere Abdeckung und entfernen Sie die Tonerkassette und Trommeleinheitgruppe. Ziehen Sie das gestaute Papier heraus. Schließen Sie die vordere Abdeckung.

Fehlermeldung	Ursache	Abhilfe
Stau hinten	Das Papier hat sich an der Rückseite des Geräts gestaut.	Öffnen Sie die Abdeckung der Fixiereinheit und entfernen Sie das gestaute Papier. Schließen Sie die Abdeckung der Fixiereinheit. Wenn die Fehlermeldung noch immer angezeigt wird, drücken Sie Wiederholen .
Stau Zufuhr	Das Papier in der Papierkassette ist gestaut.	Ziehen Sie die Papierkassette vollständig heraus und entfernen Sie das gestaute Papier. Schieben Sie die Papierkassette wieder fest zurück in das Gerät.
Manuelle Zufuhr	Manuell wurde als Papierquelle im Druckertreiber ausgewählt, als sich kein Papier in der manuellen Zufuhr befand.	Legen Sie Papier in die manuelle Zufuhr ein.
Kein Papier	Das Gerät hat kein Papier mehr oder das Papier ist nicht richtig in die Papierkassette eingelegt.	<p>Sie haben die folgenden Möglichkeiten:</p> <ul style="list-style-type: none"> • Füllen Sie Papier in der Papierkassette nach. Stellen Sie sicher, dass die Papierführungen auf das richtige Format eingestellt sind. • Entnehmen Sie das Papier und legen Sie es erneut ein. Stellen Sie sicher, dass die Papierführungen auf das richtige Format eingestellt sind. • Stellen Sie sicher, dass Sie nicht zu viel Papier in die Papierkassette legen.
Kein Toner	Die Tonerkassette ist nicht oder nicht richtig eingesetzt.	Entfernen Sie die Trommeleinheit- und Tonerkassettengruppe. Setzen Sie die Tonerkassette richtig in die Trommeleinheit ein. Setzen Sie die Tonerkassette und Trommeleinheitgruppe wieder in das Gerät ein. Wenn das Problem weiterhin besteht, tauschen Sie die Tonerkassette aus.

Fehlermeldung	Ursache	Abhilfe
Fehler: Druck XX	Das Gerät weist ein mechanisches Problem auf.	<ul style="list-style-type: none"> • Halten Sie  gedrückt, um das Gerät auszuschalten, warten Sie einige Minuten, und schalten Sie es dann wieder ein. • Wenn das Problem weiterhin besteht, wenden Sie sich an den Brother Kundenservice..
Trommel ersetzen	Es ist Zeit, die Trommeleinheit auszutauschen.	Tauschen Sie die Trommeleinheit aus.
	Der Trommeleinheit-Zähler wurde beim Einsetzen der neuen Trommel nicht zurückgesetzt.	<p>Setzen Sie den Trommeleinheit-Zähler zurück.</p> <p>Beachten Sie die Anweisungen im Lieferumfang der neuen Trommeleinheit.</p>
Toner ersetzen	<p>Die Tonerkassette hat das Ende der Nutzungsdauer erreicht. Das Gerät stoppt alle Druckvorgänge.</p> <p>Wenn Speicher verfügbar ist, werden Faxdokumente im Speicher gespeichert.</p>	Tauschen Sie die Tonerkassette gegen eine neue aus.
Fehler: Scan	Das Dokument ist zu lang für den beidseitigen Scan.	Drücken Sie  . Verwenden Sie ein passendes Papierformat für den beidseitigen Scan.
Fehler: Scan XX	Das Gerät weist ein mechanisches Problem auf.	<ul style="list-style-type: none"> • Halten Sie  gedrückt, um das Gerät auszuschalten, und schalten Sie es dann wieder ein. • Wenn das Problem weiterhin besteht, wenden Sie sich an den Brother Kundenservice..
Selbstdiagnose	Die Temperatur der Fixiereinheit steigt nicht innerhalb der angegebenen Zeit auf die festgelegte Temperatur an.	Halten Sie  gedrückt, um das Gerät auszuschalten, warten Sie einige Sekunden, und schalten Sie es dann wieder ein. Lassen Sie das Gerät 15 Minuten lang bei eingeschalteter Stromzufuhr im Leerlauf.
	Die Fixiereinheit ist zu heiß.	

Fehlermeldung	Ursache	Abhilfe
Fehler: 2-seitiges Format	Das im Druckertreiber und im Menü des Geräts angegebene Papierformat ist nicht für den automatischen beidseitigen Druck verfügbar.	Drücken Sie  . Wählen Sie ein Papierformat, das vom beidseitigen Druck unterstützt wird. Für den automatischen beidseitigen Druck steht das Papierformate A4 zur Verfügung.
	Das Papier in der Kassette hat nicht das richtige Format und ist nicht für den automatischen beidseitigen Druck verfügbar.	Legen Sie Papier im richtigen Format in die Kassette ein und stellen Sie die Kassette auf das Papierformat ein. Für den automatischen beidseitigen Druck steht das Papierformate A4 zur Verfügung.
Größe falsch	Das Papier in der Kassette hat nicht das richtige Format.	Legen Sie Papier im richtigen Format in die Kassette ein und stellen Sie das Papierformat für die Kassette ein.
Toner verbraucht	Die Tonerkassette hat das Ende der Nutzungsdauer erreicht.	Tauschen Sie die Tonerkassette gegen eine neue aus.
Wenig Toner	Wenn das Display diese Meldung anzeigt, können Sie noch immer drucken. Die Tonerkassette hat das Ende der Nutzungsdauer fast erreicht.	Bestellen Sie jetzt eine neue Tonerkassette, sodass Sie sie zur Hand haben, wenn im Display Toner ersetzen angezeigt wird.

Fax- und Telefonprobleme

Für folgende Modelle:

MFC-L2720DW/MFC-L2740DW

Wenn Sie kein Fax senden oder empfangen können, prüfen Sie folgende Punkte:

- 1 Schließen Sie ein Ende des Telefonleitungskabels an den Bereich mit der Bezeichnung „LINE“ und das andere Ende des Telefonleitungskabels direkt an eine Telefonwandbuchse an.

Wenn Sie Faxe senden und empfangen können, wenn die Telefonleitung direkt an das Fax angeschlossen ist, steht das Problem möglicherweise nicht in Verbindung mit dem Gerät. Wenden Sie sich bei Verbindungsproblemen an Ihre Telefongesellschaft.

- 2 Überprüfen Sie den Empfangsmodus.

➤➤ *Zugehörige Informationen:*

- Empfangsmodi
- Auswählen des richtigen Empfangsmodus

- 3 Versuchen Sie, die Kompatibilitätseinstellungen zu ändern.

Möglicherweise können Sie Faxe senden und empfangen, indem Sie die Verbindungsgeschwindigkeit reduzieren.

Weitere Informationen ➤➤ *Zugehörige Informationen:* Einstellen der Telefonleitungskompatibilität für Interferenzen und VoIP-Systeme

Wenn sich das Problem noch immer nicht beheben lässt, schalten Sie das Gerät aus und dann wieder ein.



Zugehörige Informationen

- Einstellen der Telefonleitungskompatibilität für Interferenzen und VoIP-Systeme ➤➤ Seite 31
 - Empfangsmodi ➤➤ Seite 31
 - Auswählen des richtigen Empfangsmodus ➤➤ Seite 33
-

Problemlösung für sonstige Faxprobleme

Für folgende Modelle:
MFC-L2720DW/MFC-L2740DW

Schwierigkeiten	Vorschläge
Es kann kein Fax empfangen werden.	<p>Wenn Sie einen Anrufbeantworter (Modus TAD:Anrufbeantw.) über die gleiche Leitung wie das Brother-Gerät verwenden, stellen Sie sicher, dass der Anrufbeantworter richtig eingerichtet ist.</p> <ol style="list-style-type: none"> 1. Stellen Sie Ihren Anrufbeantworter so ein, dass er den Anruf nach einem oder zwei Ruftönen annimmt. 2. Zeichnen Sie die ausgehende Nachricht auf dem Anrufbeantworter auf. <ul style="list-style-type: none"> • Zeichnen Sie am Anfang der ausgehenden Nachricht fünf Sekunden Stille auf. • Beschränken Sie Ihre Nachricht auf 20 Sekunden. • Beenden Sie die ausgehende Nachricht mit dem Aktivierungscode für Personen, die manuell Faxe versenden. Zum Beispiel: „Hinterlassen Sie nach dem Piepton eine Nachricht oder drücken Sie *51 und Start, um ein Fax zu senden“. 3. Stellen Sie den Anrufbeantworter so ein, dass er Anrufe beantwortet. 4. Stellen Sie den Empfangsmodus des Brother-Geräts auf TAD:Anrufbeantw. ein.
	<p>Stellen Sie sicher, dass die Funktion Fax-Erkennung des Brother-Geräts aktiviert ist. Fax-Erkennung ist eine Funktion, mit der Sie ein Fax auch dann empfangen können, wenn Sie den Anruf an einem externen Telefon oder einer Nebenstelle angenommen haben.</p>
Empfangene Faxe werden als geteilte Seiten ausgedruckt.	Aktivieren Sie die automatische Verkleinerung.
Wählen funktioniert nicht. (Kein Wählen)	<p>Überprüfen Sie alle Kabelverbindungen.</p> <p>Ändern Sie die Einstellung Ton-/Pulswahl. (Nur für einige Länder verfügbar)</p>
Schlechte Übertragungsqualität.	Stellen Sie die Auflösung Fein oder Superfein ein.
	<p>Fertigen Sie eine Kopie an, um zu überprüfen, ob der Scanner richtig arbeitet. Ist die Qualität der Kopie nicht gut, sollten Sie den Scanner reinigen.</p> <p>Weitere Informationen ►► <i>Online-Benutzerhandbuch: Telefon- und Faxprobleme</i></p>

Schwierigkeiten	Vorschläge
Faxe kommen beim Empfänger mit vertikalen schwarzen Streifen an.	Schwarze vertikale Streifen auf gesendeten Faxdokumenten werden wahrscheinlich durch Schmutz oder Korrekturflüssigkeit auf dem Glasstreifen verursacht. Weitere Informationen >> <i>Online-Benutzerhandbuch: Reinigen des Scanners</i>

Druck- oder Scanprobleme

Wenn Sie ein Dokument nicht drucken oder scannen können, prüfen Sie folgende Punkte:

- 1 Alle Schutzkomponenten des Geräts wurden entfernt.
- 2 Die Schnittstellenkabel sind sicher mit dem Gerät und dem Computer verbunden.
- 3 Der Drucker- oder Scannertreiber wurde richtig installiert.
Um sicherzustellen, dass der Drucker- oder Scannertreiber richtig auf dem Computer installiert wurde >> *Online-Benutzerhandbuch: Sonstige Probleme*

4 (nur Scanproblem)
Überprüfen Sie, ob dem Gerät eine verfügbare IP-Adresse zugewiesen wurde. (Windows®)

- a. Sie haben die folgenden Möglichkeiten:

(Windows® XP)

Klicken Sie auf **Start** > **Systemsteuerung** > **Drucker und andere Hardware** > **Scanner und Kameras**.

(Windows Vista®)

Klicken Sie auf  (**Start**) > **Systemsteuerung** > **Hardware und Sound** > **Scanner und Kameras**.

(Windows® 7)

Klicken Sie auf  (**Start**) > **Alle Programme** > **Brother** > **Brother Utilities**.

Klicken Sie auf die Dropdown-Liste und wählen Sie Ihren Modellnamen aus (sofern nicht bereits

ausgewählt). Klicken Sie in der linken Navigationsleiste auf **SCANNEN** und klicken Sie dann auf **Scanner und Kameras**.

(Windows® 8)

Klicken Sie auf  (**Brother Utilities**) und klicken Sie dann auf die Dropdown-Liste und wählen Sie Ihren Modellnamen aus (sofern nicht bereits ausgewählt). Klicken Sie in der linken Navigationsleiste auf **SCANNEN** und klicken Sie dann auf **Scanner und Kameras**.

- b. Sie haben die folgenden Möglichkeiten:

(Windows® XP)

Rechtsklicken Sie auf ein Scannergerät und wählen Sie dann **Eigenschaften**. Das Dialogfeld **Eigenschaften Netzwerkscanner** wird angezeigt.

(Windows Vista®, Windows® 7 und Windows® 8)

Klicken Sie auf die Schaltfläche **Eigenschaften**.

- c. Klicken Sie auf die Registerkarte **Netzwerk-Einstellungen**, um die IP-Adresse des Geräts zu überprüfen.

Versuchen Sie, mit dem Gerät zu drucken. Wenn das Problem weiterhin besteht, deinstallieren Sie den Druckertreiber und installieren Sie ihn neu.

- 5 Wenn das Problem auch nach diesen Schritten weiterhin besteht, versuchen Sie folgendes:

Bei einer USB-Schnittstellenverbindung

- Tauschen Sie das USB-Kabel gegen ein neues aus.
- Verwenden Sie einen anderen USB-Anschluss.

Für eine verkabelte Netzwerkverbindung

- Tauschen Sie das LAN-Kabel gegen ein neues aus.

- Verwenden Sie einen anderen LAN-Anschluss an Ihrem Hub.
- Stellen Sie sicher, dass die verkabelte Verbindung des Geräts aktiviert ist.

Weitere Informationen ►► *Online-Benutzerhandbuch: Auswählen des Netzwerkverbindungstyps*

Für eine Wireless-Netzwerkverbindung

- Überprüfen Sie den Status der Wi-Fi-Anzeige des Geräts.

Wenn die Wi-Fi-Anzeige am Funktionstastenfeld des Geräts blinkt, hat Ihr Gerät keine Verbindung zum WLAN-Access Point hergestellt. Richten Sie die Wireless-Netzwerkverbindung erneut ein.

Wenn die Wi-Fi-Anzeige am Funktionstastenfeld des Geräts aus ist, ist die WLAN-Verbindungseinstellung deaktiviert. Aktivieren Sie die WLAN-Verbindung und richten Sie die Wireless-Netzwerkverbindung ein.

Weitere Informationen ►► *Online-Benutzerhandbuch: Einführung in Ihr Brother-Gerät*

Wenn Sie nicht beide Seiten des Papiers bedrucken können, überprüfen Sie folgendes:

- 6** Ändern Sie die Papierformateinstellung beim Druckertreiber in A4.

Dokumenten- und Papierstaus

Suchen des gestauten Dokuments oder Papiers

Wenn das Dokument oder Papier im Gerät einen Papierstau verursacht, helfen Ihnen die Meldung im Display oder in Status Monitor, die Stelle zu lokalisieren.

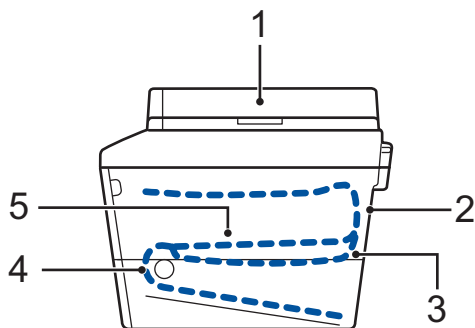

1. Dokumentenstau
2. Stau Rückseite
3. Stau beidseitig
4. Stau Ablage
5. Stau innen

Beheben eines Dokumentenstaus

Das Dokument hat sich im oberen Bereich des automatischen Vorlageneinzugs (ADF) gestaut

- 1 Öffnen Sie die Abdeckung des automatischen Vorlageneinzugs (ADF).
- 2 Ziehen Sie das gestaute Dokument nach links heraus.

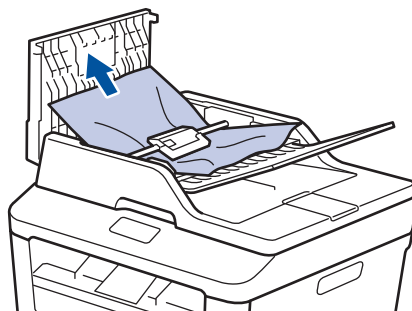

- 3 Schließen Sie die Abdeckung des automatischen Vorlageneinzugs (ADF).

Das Dokument hat sich unter der Dokumentabdeckung gestaut

- 4 Ziehen Sie das gestaute Dokument nach rechts heraus.

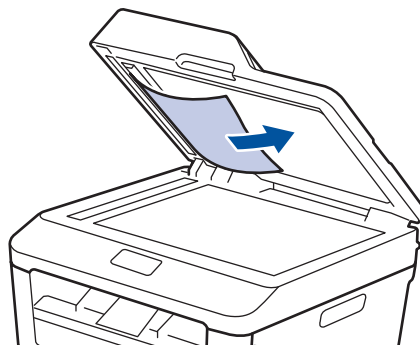

Wenn das Dokument einreißt oder reißt, entfernen Sie alle kleinen Papierteile, um weitere Papierstaus zu vermeiden.

Entfernen kleiner im automatischen Vorlageneinzug (ADF) gestauter Papierstücke

- 5 Schieben Sie einen Streifen steifes Papier, beispielsweise Fotokarton, in den automatischen Vorlageneinzug (ADF), um kleine Papierstückchen durchzuschieben.

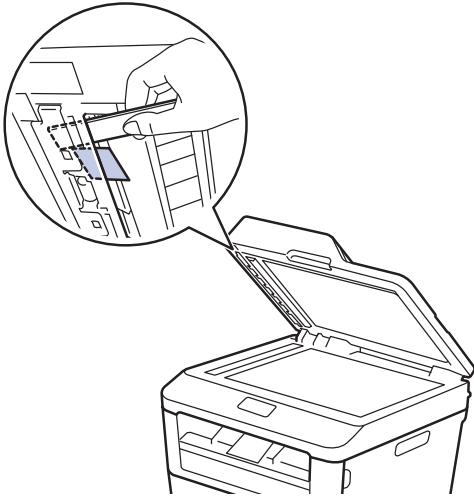

Wenn das Dokument einreißt oder reißt, entfernen Sie alle kleinen Papierteile, um weitere Papierstaus zu vermeiden.

- 6 Drücken Sie .

Beheben eines Papierstaus

Entfernen Sie immer das verbleibende Papier aus der Papierkassette und richten Sie den Stapel aus, wenn Sie neues Papier ergänzen. Das hilft zu verhindern, dass mehrere Blätter Papier gleichzeitig eingezogen werden und verhindert so Papierstaus.

Das Papier hat sich in der Papierkassette gestaut

Wenn im Display *Stau Zufuhr* angezeigt wird, führen Sie die folgenden Schritte aus:

- 1 Ziehen Sie die Papierkassette vollständig aus dem Gerät heraus.

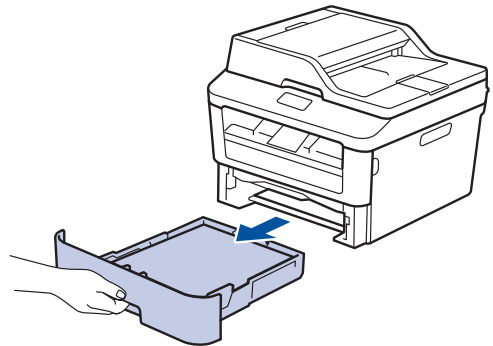

- 2 Ziehen Sie das gestaute Papier langsam heraus.

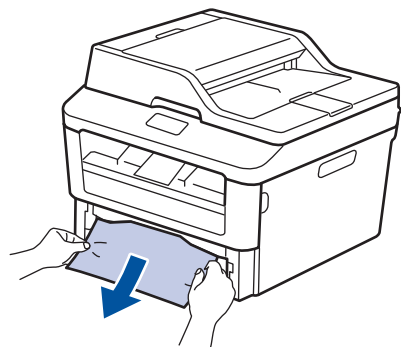

Die einfachste Art zur Entfernung des Papiers ist, es mit beiden Händen nach unten zu ziehen.

- 3 Fächern Sie den Papierstapel auf, um weitere Papierstaus zu vermeiden, und verschieben Sie die Papierführungen

so, dass sie dem Papierformat entsprechen.

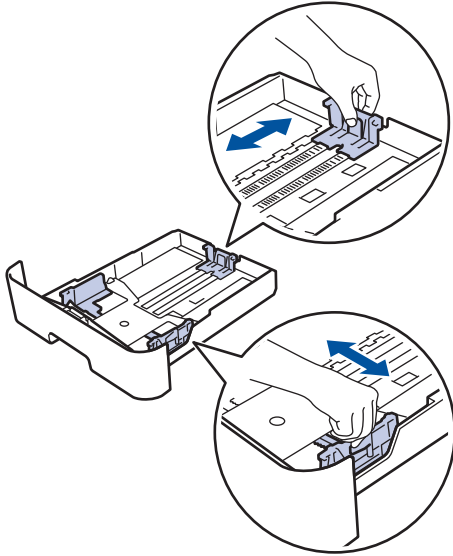

- 4** Stellen Sie sicher, dass das Papier die Markierung für die maximale Papierhöhe (▼▼▼) nicht erreicht.

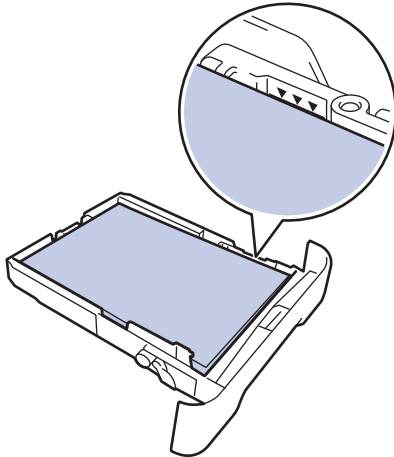

- 5** Schieben Sie die Papierkassette wieder fest zurück in das Gerät.

Das Papier hat sich in der Papierausgabe gestaut

Wenn sich Papier im Papierausgabefach gestaut hat, führen Sie die folgenden Schritte aus:

- 1** Öffnen Sie den Scanner mit beiden Händen.

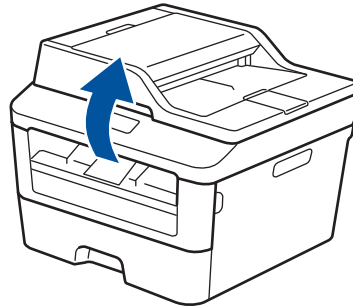

- 2** Entfernen Sie das Papier.

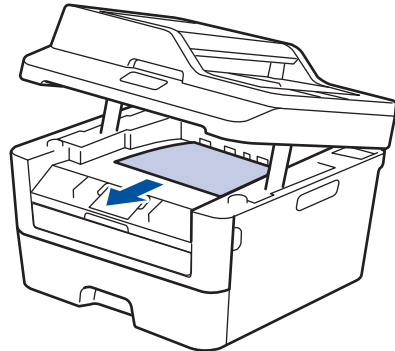

- 3** Drücken Sie den Scanner mit beiden Händen nach unten, um ihn zu schließen.

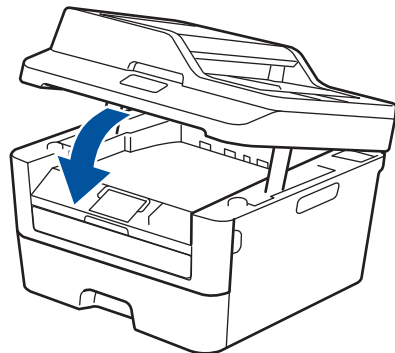

Das Papier hat sich an der Rückseite des Geräts gestaut

Wenn das Funktionstastenfeld des Geräts oder Status Monitor anzeigen, dass ein Papierstau an der Rückseite des Geräts vorliegt, führen Sie die folgenden Schritte aus:

- 1 Lassen Sie das Gerät 10 Minuten lang eingeschaltet. So kann der interne Lüfter die extrem heißen Teile im Inneren des Geräts kühlen.
- 2 Öffnen Sie die hintere Abdeckung.

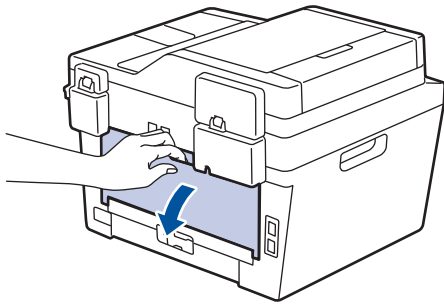

- 3 Ziehen Sie die blauen Laschen links und rechts in Ihre Richtung, um die Abdeckung der Fixiereinheit zu lösen.

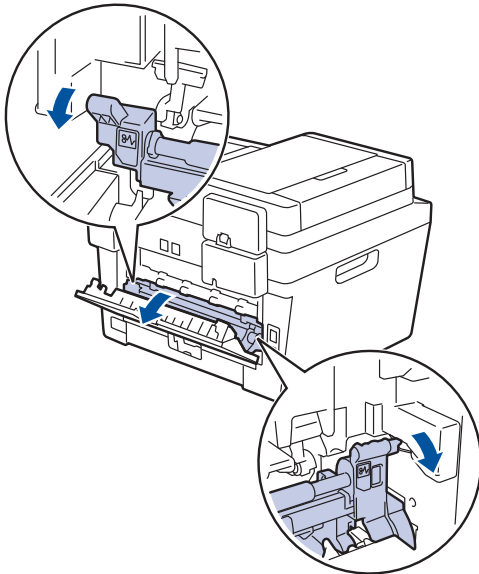

! WARNUNG

HEISSE OBERFLÄCHE

Die internen Teile des Geräts sind extrem heiß. Warten Sie, bis sich das Gerät abgekühlt hat, bevor Sie sie berühren.

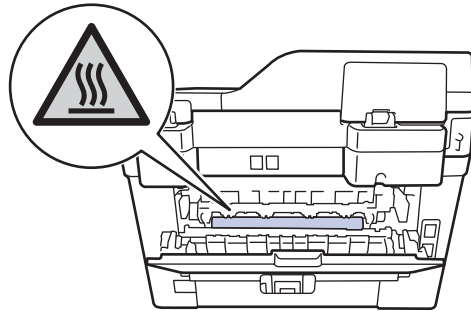

- 4 Ziehen Sie das gestaute Papier vorsichtig mit beiden Händen aus der Fixiereinheit.

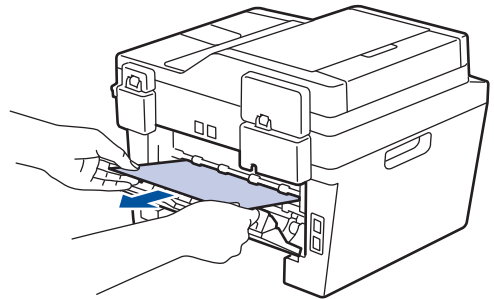

- 5** Schließen Sie die Abdeckung der Fixiereinheit. Stellen Sie sicher, dass die blauen Laschen links und rechts fest einrasten.

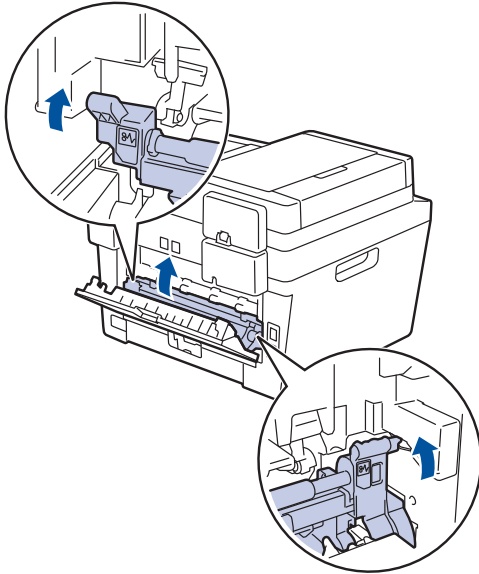

- 6** Schließen Sie die hintere Abdeckung, bis sie in der geschlossenen Position einrastet.

Das Papier hat sich im Inneren des Geräts gestaut

Wenn das Funktionstastenfeld des Geräts oder Status Monitor anzeigen, dass ein Papierstau im Gerät vorliegt, führen Sie die folgenden Schritte aus:

- 1** Lassen Sie das Gerät 10 Minuten lang eingeschaltet. So kann der interne Lüfter die extrem heißen Teile im Inneren des Geräts kühlen.

- 2** Öffnen Sie die vordere Abdeckung.

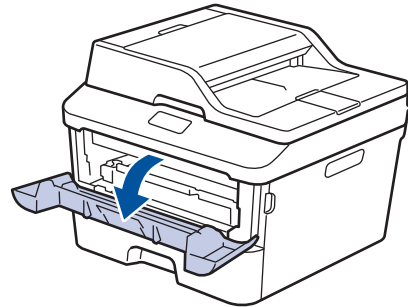
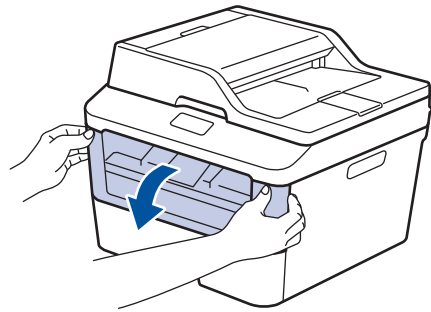

- 3** Entfernen Sie die Tonerkassette und die Trommeleinheitgruppe.

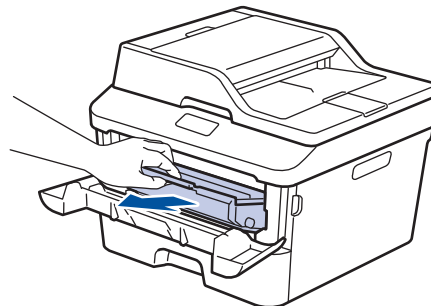

WARNUNG

HEISSE OBERFLÄCHE

Die internen Teile des Geräts sind extrem heiß. Warten Sie, bis sich das Gerät abgekühlt hat, bevor Sie sie berühren.

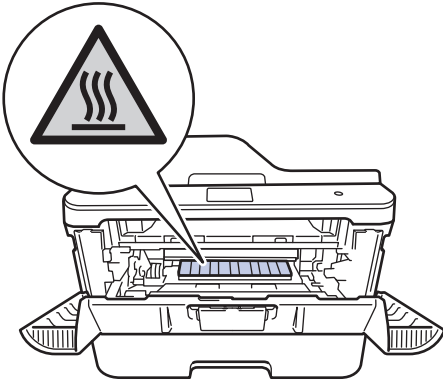

- 4** Ziehen Sie das gestaute Papier langsam heraus.

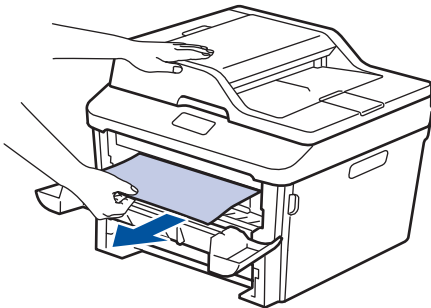

- 5** Setzen Sie die Tonerkassette und die Trommeleinheitgruppe in das Gerät ein.

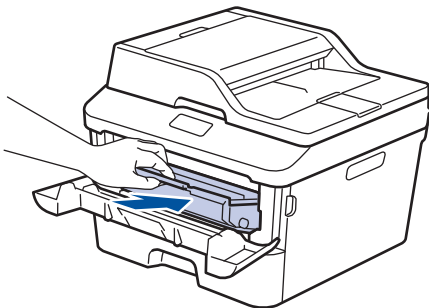

- 6** Schließen Sie die vordere Abdeckung.

Papierstau in der Kassette für beidseitigen Druck

Wenn das Funktionstastenfeld des Geräts oder Status Monitor anzeigen, dass ein Papierstau in der Papierkassette für den beidseitigen Druck vorliegt, führen Sie die folgenden Schritte aus:

- 1 Lassen Sie das Gerät 10 Minuten lang eingeschaltet. So kann der interne Lüfter die extrem heißen Teile im Inneren des Geräts kühlen.
- 2 Ziehen Sie die Papierkassette vollständig aus dem Gerät heraus.

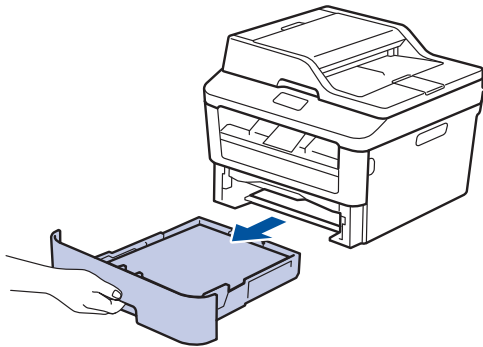

- 3 Ziehen Sie die Kassette für den beidseitigen Druck an der Rückseite des Geräts vollständig aus dem Gerät heraus.

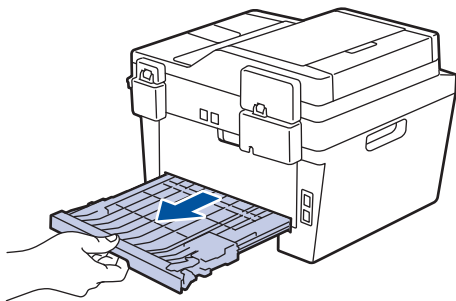

- 4 Ziehen Sie das gestaute Papier aus dem Gerät oder aus der Kassette für den beidseitigen Druck heraus.

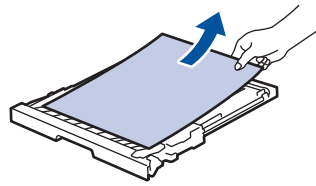
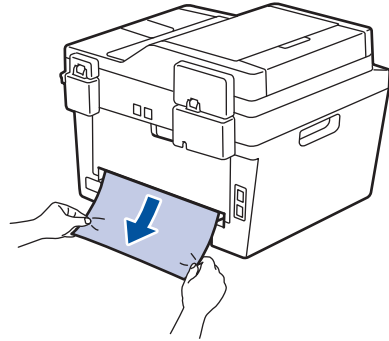

- 5 Entfernen Sie das Papier, das sich möglicherweise aufgrund der statischen Elektrizität unter dem Gerät gestaut hat.

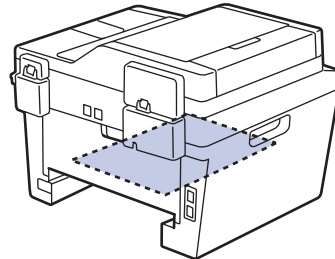

- 6** Wenn das Papier nicht innerhalb der Kassette für beidseitigen Druck gestaut ist, öffnen Sie die hintere Abdeckung.

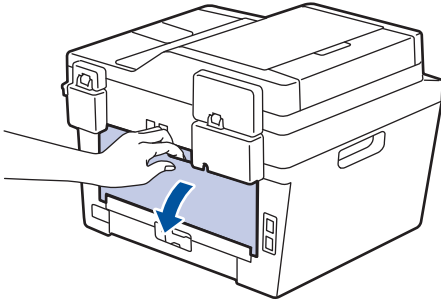

! WARNUNG

HEISSE OBERFLÄCHE

Die internen Teile des Geräts sind extrem heiß. Warten Sie, bis sich das Gerät abgekühlt hat, bevor Sie sie berühren.

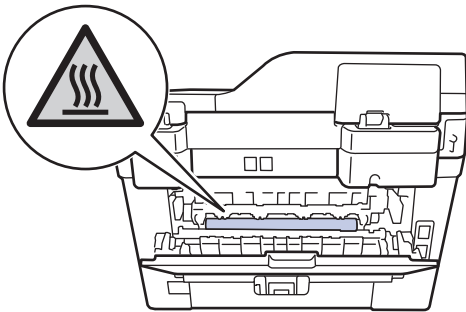

- 7** Ziehen Sie das gestaute Papier vorsichtig mit beiden Händen aus der Rückseite des Geräts.

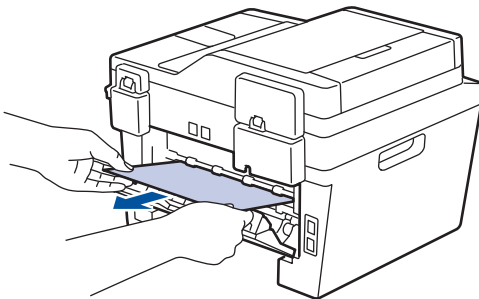

- 8** Schließen Sie die hintere Abdeckung, bis sie in der geschlossenen Position einrastet.



- 9** Schieben Sie die Kassette für den beidseitigen Druck fest an der Rückseite des Geräts hinein.

- 10** Schieben Sie die Papierkassette wieder fest in die Vorderseite des Geräts.

So geben Sie Text über das Brother-Gerät ein

- Wenn Sie Text beim Brother-Gerät eingeben müssen, wird im Display eine Tastatur angezeigt.
- Die verfügbaren Zeichen können abhängig von Ihrem Land abweichen.
- Das Tastaturlayout kann abhängig von der einzustellenden Funktion abweichen.





- Drücken Sie , um zwischen Buchstaben, Ziffern und Sonderzeichen umzuschalten.
- Drücken Sie , um zwischen Klein- und Großbuchstaben umzuschalten.
- Um den Cursor nach links oder rechts zu bewegen, drücken Sie ◀ oder ▶.

Leerzeichen einfügen

- Um ein Leerzeichen einzugeben, drücken Sie `Leerz..`

Korrekturen vornehmen

- Wenn Sie ein Zeichen falsch eingegeben haben und es ändern möchten, drücken Sie ◀ oder ▶, um den Cursor zu dem fehlerhaften Zeichen zu bewegen, und drücken Sie . Geben Sie das richtige Zeichen ein.
- Um ein Zeichen einzugeben, drücken Sie ◀ oder ▶, um den Cursor an die richtige Stelle zu bewegen, und geben Sie dann das Zeichen ein.
- Drücken Sie für jedes zu löschende Zeichen  oder halten Sie  gedrückt, um alle Zeichen zu löschen.

Zugehörige Informationen

- Festlegen der Stations-ID >> Seite 30
-

Verbrauchsmaterialien

Wenn es an der Zeit ist, die Verbrauchsmaterialien, wie den Toner oder die Trommel, auszutauschen, wird im Funktionstastenfeld des Geräts oder in Status Monitor eine Fehlermeldung angezeigt. Ausführliche Informationen zu den Verbrauchsmaterialien Ihres Geräts finden Sie unter <http://www.brother.com/original/index.html> oder besuchen Sie Ihren lokalen Brother-Händler.

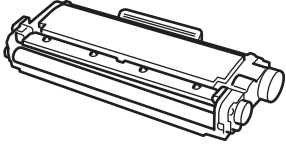
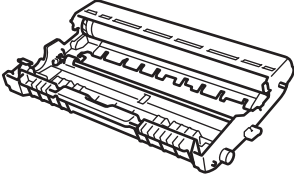

Bei der Tonerkassette und der Trommeleinheit handelt es sich um zwei verschiedene Komponenten.

Tonerkassette	Trommeleinheit
Standard-Toner: TN-2310 Toner für hohen Ertrag: TN-2320	DR-2300
	



Wenn Sie Windows® verwenden, doppelklicken Sie auf das Symbol Brother CreativeCenter auf dem Desktop, um unsere **KOSTENLOSE** Website aufzurufen, die als Ressource zur einfachen Gestaltung und zum Drucken selbst gestalteter Materialien für Geschäft und zu Hause mit Fotos, Texten und Kreativität konzipiert ist. Mac-Benutzer können das Brother CreativeCenter unter dieser Webadresse aufrufen: <http://www.brother.com/creativecenter>

A

Adressbuch	
ändern.....	35
speichern	35
Anrufbeantworter, externer.....	31, 37
automatisch	
Faxempfang.....	31
automatischer	
Faxempfang.....	33
Automatischer Vorlageneinzug (ADF).....	
.....	18, 22, 23, 28, 38

D

Datum und Uhrzeit.....	7
Dokument	
wie einlegen.....	18, 28, 38
Drucken.....	12

E

Eingeben von Text.....	61
Empfangsmodus.....	31, 33
Etiketten.....	10

F

Fax	
Empfangsmodus.....	31, 33
F/T-Klingeldauer.....	34
Kompatibilität Telefonleitung.....	31
Ruftonverzögerung.....	34
Stations-ID.....	30
Fax, vom Computer.....	40
Faxempfang.....	33
Fehlermeldungen.....	43

K

Kopieren.....	18
Einstellungen.....	20

L

Lautstärke.....	7
LCD (Flüssigkristalldisplay).....	1
LCD (Liquid Crystal Display).....	3, 4

M

Manuell	
empfangen.....	31, 33
Manuelle Zufuhr.....	14, 16

P

Papier	
Art.....	10
einlegen	8
Problemlösung	
Dokument- und Papierstaus	53
Druck- oder Scanprobleme	51
Fax- und Telefonprobleme	48
Fehler- und Wartungsmeldungen ...	43

S

Scannen.....	27
Sprachnachrichten.....	37
Staus.....	53
Dokument.....	53
Papier.....	54

U

Übersicht Funktionstastenfeld.....	1
Umschläge.....	14

V

Verbrauchsmaterialien.....	63
VoIP-Systeme.....	31, 37

W

Wartungsmeldungen.....	43
------------------------	----

brother

Diese Geräte sind nur für die Verwendung in dem Land zugelassen, in dem sie erworben wurden. Die Brother-Vertretungen und Brother-Händler der einzelnen Länder können die technische Unterstützung nur für die Geräte übernehmen, die in ihrem jeweiligen Land gekauft wurden.



LEM604003-01
GER
Version A