



WF80F5*****

WF70F5*****

WF60F4*****

Lavadora

Manual del usuario

imagine las posibilidades

Gracias por adquirir este producto Samsung.



■ Índice

Información de seguridad	4
Instrucciones de seguridad importantes	4
Símbolos de seguridad importantes	4
Significado de los símbolos y signos utilizados en este manual	4
Precauciones de seguridad importantes	5
Instrucciones acerca de WEEE	10
Instalación de la lavadora	11
Comprobación de las piezas	11
Cumplimiento de los requisitos de instalación	12
Suministro eléctrico y puesta a tierra	12
Suministro de agua	12
Desagüe	13
Suelo	13
Temperatura ambiental	13
Instalación en compartimento o armario	13
Instalación de la lavadora	14
Uso de la lavadora	19
Información sobre detergentes y aditivos	19
Uso del detergente adecuado	19
Uso de la cubeta para detergente	19
Uso de detergente líquido (modelos seleccionados)	20
Primer lavado	21
Instrucciones básicas	21
Uso del panel de control	22
Uso del selector de ciclos	24
Seguridad para niños	25
Sin sonido	25
Final Diferido	25
Smart Check	26
Lavado de la ropa	27
Lavado de la ropa utilizando el selector de ciclos	27
Selección manual del lavado	28
Instrucciones de lavado	28

Limpieza de la lavadora

30

Desagüe de la lavadora en caso de emergencia	30
Limpieza del filtro de residuos	31
Limpieza del exterior	31
Limpieza de la cubeta para detergente y del hueco de la cubeta	32
Limpieza del filtro de malla	32

Mantenimiento de la lavadora

33

Reparación de la lavadora si ha sufrido heladas	33
Almacenamiento de la lavadora	33

Solución de problemas y códigos de información

34

Compruebe estos puntos si su lavadora.....	34
Códigos de información	35

Tabla de ciclos

36

Tabla de ciclos	36
-----------------------	----

Apéndice

37

Tabla de indicaciones del tejido	37
Protección del medio ambiente	37
Declaración de conformidad	37
Ficha de las lavadoras domésticas	38
Información de los principales programas de lavado	41

■ Información de seguridad

Enhorabuena por su nueva lavadora Samsung. Este manual contiene información importante para la instalación, el uso y el mantenimiento del electrodoméstico. Le aconsejamos que lea este manual si quiere aprovechar todas las ventajas y funciones de la lavadora.

Instrucciones de seguridad importantes



Lea este manual atentamente para aprender a utilizar la lavadora con seguridad y aprovechar al máximo todas sus funciones y características. Conserve el manual en un lugar seguro cerca del aparato para futuras consultas. Utilice este aparato solo para las funciones propias que se describen en este manual.

Las advertencias y las instrucciones de seguridad importantes de este manual no cubren todas las posibles situaciones que puedan surgir. Es su responsabilidad usar el sentido común y tener precaución y cuidado durante la instalación, el mantenimiento y el uso de la lavadora.

Ya que las siguientes instrucciones de funcionamiento se aplican a varios modelos, las características de su lavadora pueden variar ligeramente de las descritas en este manual y quizás no sean aplicables todas las advertencias. Si tiene cualquier consulta o duda, puede ponerse en contacto con el centro de servicio más cercano o solicitar ayuda e información en línea en www.samsung.com.

Símbolos de seguridad importantes

■ Significado de los símbolos y signos utilizados en este manual:

	ADVERTENCIA: Prácticas peligrosas o inseguras que pueden provocar lesiones físicas graves, la muerte o daños a la propiedad.
	PRECAUCIÓN: Prácticas peligrosas o inseguras que pueden provocar lesiones físicas o daños a la propiedad.
	NOTA

Estos símbolos de advertencia tienen la función de prevenir que usted y otras personas puedan lesionarse.

Sígalos estrictamente.

Después de leer este manual, guárdelo en un lugar seguro para consultas futuras.

Lea todas las instrucciones antes de utilizar este electrodoméstico.

Como en todo aparato que usa la electricidad y tiene piezas móviles, hay factores de riesgo. Para hacer funcionar este aparato con seguridad debe familiarizarse con el funcionamiento y tener cuidado cuando lo use.



Precauciones de seguridad importantes

⚠ ADVERTENCIA: Para reducir el riesgo de incendios, descargas eléctricas o lesiones personales cuando utilice el aparato, siga las precauciones de seguridad básicas como las que figuran a continuación:

No deje que los niños (o los animales domésticos) jueguen encima ni en el interior de la lavadora. La lavadora no se abre fácilmente desde dentro y un niño podría lesionarse seriamente si quedase atrapado.

Este electrodoméstico no deben utilizarlo personas (incluidos los niños) con las capacidades físicas, sensoriales o mentales reducidas, o faltas de conocimiento y experiencia, sin la supervisión o las indicaciones de una persona responsable que garantice un uso seguro del aparato.

No deje que los niños jueguen con el electrodoméstico.

Para utilizar en Europa: Este aparato lo pueden utilizar niños mayores de 8 años y personas con las capacidades físicas, sensoriales o mentales reducidas, o faltas de experiencia y conocimiento, siempre que estén supervisados o hayan recibido instrucciones sobre el uso seguro del aparato y comprendan los peligros que conlleva. Los niños no deben jugar con el aparato. Los niños no deben hacer tareas de limpieza y mantenimiento sin vigilancia.

Si se daña el cable de alimentación eléctrica, para evitar accidentes deberá sustituirlo el fabricante, el técnico de reparaciones de este o una persona igualmente cualificada.

Este aparato debe instalarse de manera que la toma de corriente, los grifos de suministro de agua y las tuberías de desagüe sean accesibles.

En el caso de aparatos con aberturas de ventilación en la base, asegúrese de que estas no queden obstruidas por una alfombra.

Deben utilizarse los nuevos juegos de mangueras suministrados con el aparato y las mangueras viejas nunca deben reutilizarse.

Precaución: Para evitar riesgos derivados de la reinicialización inadvertida de un termo fusible, este aparato no se debe conectar a la alimentación con un dispositivo de conmutación externo, como un temporizador, ni tampoco a un circuito que un servicio desconecte o active con regularidad.



ADVERTENCIA: ADVERTENCIAS muy importantes sobre la instalación

La instalación de este electrodoméstico debe efectuarla un técnico o una empresa de servicios acreditada.

- De no hacerlo así, se puede provocar una descarga eléctrica, un incendio, una explosión, problemas con el producto o lesiones personales.

El electrodoméstico es pesado y deberá tener cuidado al levantarlo.

Enchufe el cable de alimentación en una toma de corriente de pared de 220-240 V CA/50 Hz o superior y utilice la toma solo para este aparato. No utilice nunca un alargador.

- Compartir la toma de pared con otros aparatos mediante una regleta o un cable alargador puede causar una descarga eléctrica o un incendio.
- Asegúrese de que el voltaje, la frecuencia y la corriente coincidan con las especificaciones del producto. De no hacerlo así, se puede provocar una descarga eléctrica o un incendio. Enchufe el cable de alimentación firmemente en la toma de corriente.

Elimine regularmente cualquier sustancia extraña como polvo o agua de los terminales y los puntos de contacto del enchufe de alimentación con un paño seco.

- Desenchufe el cable de alimentación y límpielo con un paño seco.
- De no hacerlo así, se puede provocar una descarga eléctrica o un incendio.

Enchufe el cable de alimentación en la toma de corriente de la pared de manera que el cable baje hacia el suelo.

- Si enchufa el cable de alimentación en la dirección opuesta, los cables eléctricos del interior del cable se pueden dañar y provocar una descarga eléctrica o un incendio.

Mantenga los materiales del embalaje fuera del alcance de los niños ya que pueden resultar peligrosos para ellos.

- Si un niño introduce la cabeza en una bolsa, se puede asfixiar.

Si el aparato, el enchufe o el cable de alimentación están dañados, póngase en contacto con el centro de servicio más cercano.

El aparato debe estar correctamente conectado a tierra.

No realice la conexión a tierra sobre una tubería de gas, una tubería de agua de plástico o una línea telefónica.

- Se puede provocar una descarga eléctrica, un incendio, una explosión o problemas con el producto.
- No enchufe el cable de alimentación a una toma de pared que no tenga una conexión a tierra adecuada y asegúrese de que cumpla las regulaciones locales y nacionales.

No instale este aparato cerca de un calentador o de materiales inflamables.

No instale este aparato en un lugar húmedo, grasiento o lleno de polvo, ni expuesto a la luz directa del sol o al agua (gotas de lluvia).

No instale este aparato en un lugar expuesto a bajas temperaturas.

- Las tuberías pueden helarse y reventar.

No instale el producto en un lugar donde pueda haber fugas de gas.

- Se puede producir una descarga eléctrica o un incendio.

No lo utilice con un transformador eléctrico.

- Se puede producir una descarga eléctrica o un incendio.

No utilice un enchufe ni un cable de alimentación dañados, ni una toma de pared aflojada.

- Se puede producir una descarga eléctrica o un incendio.

No tire del cable de alimentación ni lo doble excesivamente.

No retuerza ni ate el cable de alimentación.

No cuelgue el cable de alimentación de un objeto metálico, no coloque objetos pesados sobre él, no lo haga pasar entre objetos ni por detrás del aparato.

- Se puede producir una descarga eléctrica o un incendio.

No tire del cable de alimentación para desenchufarlo.

- Para desenchufar el cable sujételo por el enchufe.
- De no hacerlo así, se puede provocar una descarga eléctrica o un incendio.

PRECAUCIÓN: PRECAUCIONES de instalación

Este electrodoméstico debe instalarse de modo que el enchufe sea accesible.

- De no hacerlo así, se puede provocar una descarga eléctrica o un incendio debido a una fuga eléctrica.

Instale el electrodoméstico sobre una superficie sólida y nivelada que pueda soportar su peso.

- De lo contrario se pueden producir vibraciones, movimientos o ruidos anormales o problemas con el producto.

ADVERTENCIA: ADVERTENCIAS muy importantes sobre el uso

Si se inunda el aparato, cierre el agua y la alimentación eléctrica inmediatamente y póngase en contacto con el centro de servicio más cercano.

- No toque el cable de alimentación con las manos húmedas.
- Se puede provocar una descarga eléctrica.

Si el aparato genera ruidos extraños, olor a quemado o humo, desconéctelo inmediatamente y llame al centro de servicio técnico más cercano.

- De no hacerlo así, se puede provocar una descarga eléctrica o un incendio.

En caso de escape de gas (como propano, LP, etc.), ventile la habitación inmediatamente y no toque el enchufe. No toque el aparato ni el cable de alimentación.

- No utilice un ventilador.
- Una chispa puede provocar una explosión o un incendio.

No deje que los niños jueguen encima ni en el interior de la lavadora. Asimismo, cuando se deshaga del aparato, quite la palanca de la puerta de la lavadora.

- Si un niño queda atrapado en su interior puede morir asfixiado.

Retire el embalaje (espuma, poliestireno) de la parte inferior de la lavadora antes de utilizarla.

No lave prendas manchadas de gasolina, queroseno, benceno, disolvente de pintura, alcohol ni otras sustancias inflamables.

- Se puede producir una descarga eléctrica, un incendio o una explosión.

No fuerce la apertura de la puerta de la lavadora durante el funcionamiento (lavado a alta temperatura/secado/centrifugado).

- Si sale agua de la lavadora puede causar quemaduras o dejar el suelo resbaladizo. Se puede lesionar.
- Forzar la apertura de la puerta puede dañar el producto o causar lesiones personales.

No introduzca la mano por debajo de la lavadora mientras esté funcionando.

- Se puede lesionar.

No toque el cable de alimentación con las manos húmedas.

- Se puede provocar una descarga eléctrica.

No apague el aparato desenchufando el cable de alimentación mientras está funcionando.

- Al volver a enchufar el cable se pueden producir chispas y provocar una descarga eléctrica o un incendio.

No deje que los niños o las personas con discapacidades utilicen la lavadora sin la vigilancia adecuada. No deje que los niños se suban al aparato o se introduzcan en él.

- Se puede producir una descarga eléctrica, quemaduras o lesiones personales.

No introduzca los dedos ni ningún objeto metálico debajo de la lavadora en funcionamiento.

- Se puede lesionar.

No desenchufe el aparato tirando del cable de alimentación. Sujete el enchufe firmemente y tire de él en línea recta.

- Un cable de alimentación dañado puede provocar un cortocircuito, un incendio o una descarga eléctrica.

No intente reparar, desmontar ni modificar el aparato usted mismo.

- No utilice un fusible (alambre de cobre, acero, etc.) que no sea estándar.
- Para reparar el aparato o para volver a instalarlo, póngase en contacto con el centro de servicio más cercano.
- De no hacerlo así, se puede provocar una descarga eléctrica, un incendio, problemas con el producto o lesiones personales.

Si la manguera de suministro del agua se afloja del grifo y se inunda el aparato, desenchufe el cable de alimentación.

- De no hacerlo así, se puede provocar una descarga eléctrica o un incendio.

Desenchufe el cable de alimentación cuando no vaya a usar el aparato durante un periodo prolongado o durante una tormenta con aparato eléctrico.

- De no hacerlo así, se puede provocar una descarga eléctrica o un incendio.

Si ha penetrado en el aparato cualquier sustancia extraña, desenchufe el cable y póngase en contacto con el Centro de servicio técnico de Samsung más cercano.

- Se puede producir una descarga eléctrica o un incendio.

PRECAUCIÓN: PRECAUCIONES sobre el uso

Si la lavadora está sucia de detergente, tierra, restos de comida u otras sustancias extrañas, desenchufe el cable de alimentación y límpiela con un paño suave y húmedo.

- De no hacerlo así, la lavadora se podría decolorar, deformar, dañar u oxidar.

Un impacto fuerte podría romper el vidrio frontal. Tenga cuidado al utilizar la lavadora.

- Si se rompe el vidrio se pueden provocar lesiones personales.

Después de un fallo en el suministro del agua o cuando se haya vuelto a conectar la manguera de suministro del agua, abra el grifo lentamente.

Abra el grifo lentamente después de un periodo prolongado de no utilizar la lavadora.

- La presión del aire de la manguera de suministro o de la conducción agua puede dañar una pieza o provocar fugas de agua.

Si se produce un fallo en el desagüe durante el funcionamiento, compruebe si hay algún problema en el sistema de desagüe.

- Si se utiliza la lavadora cuando está inundada por un fallo en el desagüe, se puede provocar una descarga eléctrica o un incendio.

Introduzca completamente la ropa en la lavadora para que no quede ninguna prenda atrapada por la puerta.

- Si alguna prenda queda atrapada por la puerta, se puede dañar la ropa o la lavadora o producirse una fuga de agua.

Cierre el suministro de agua cuando no utilice la lavadora.

Asegúrese de que los tornillos del conector de la manguera de suministro del agua estén apretados firmemente.

- De no hacerlo así, se pueden producir daños materiales o lesiones personales.

Compruebe que en el cierre de goma y en la puerta de cristal no haya sustancias extrañas (por ejemplo, residuos, hilos, cabellos, etc.)

- Si hay alguna sustancia extraña en la puerta, o la puerta no está bien cerrada, se pueden producir fugas de agua.

Antes de utilizar el producto, abra el grifo y compruebe que el conector de la manguera de suministro del agua esté bien apretado y que no haya fugas de agua.

- Si los tornillos del conector de la manguera de suministro del agua están flojos, se pueden producir fugas de agua.

El producto que ha adquirido está diseñado únicamente para uso doméstico.

La utilización con fines comerciales se considerará uso incorrecto del producto. En este caso, el producto no estará cubierto por la garantía estándar que ofrece Samsung y no se podrá atribuir a Samsung responsabilidad alguna por los daños o anomalías resultantes de dicho uso inadecuado.

No se apoye sobre el aparato ni deposite objetos encima (como ropa, velas o cigarrillos encendidos, platos, productos químicos, objetos metálicos, etc.).

- Se puede provocar una descarga eléctrica, un incendio, problemas con el producto o lesiones personales.

No rocíe materiales volátiles, como insecticidas, sobre la superficie del aparato.

- Además de ser perjudiciales para las personas, pueden provocar una descarga eléctrica, un incendio o problemas con el producto.

No coloque objetos que puedan generar campos electromagnéticos cerca de la lavadora.

- Se pueden producir lesiones personales por un mal funcionamiento.

El agua desaguada durante los ciclos de lavado a alta temperatura o de secado está caliente. No toque el agua.

- Se podría quemar o lesionar.

No lave, centrifugue ni seque fundas de asiento, alfombrillas o ropa impermeable (*) a menos que la lavadora tenga un ciclo especial para lavar estas prendas.

(*): Ropa de cama de lana, protectores para la lluvia, chalecos para la pesca, pantalones de esquí, sacos de dormir, cubrepañales, sudaderas, fundas de bicicleta, moto y automóvil, etc.

- No lave alfombrillas gruesas o rígidas aunque lleven la marca de la lavadora en la etiqueta de indicaciones. Se pueden provocar lesiones personales o daños en la lavadora, paredes, suelo o en las prendas debidos a vibraciones anormales.
- No lave alfombras ni felpudos con forro de goma. El forro de goma se puede desprender y adherirse al tambor, lo que puede resultar en un funcionamiento anómalo, por ejemplo un fallo en el desagüe.

No haga funcionar la lavadora sin la cubeta para detergente.

- Se podría producir una descarga eléctrica o lesiones personales por una fuga de agua.

No toque el interior del tambor durante el secado, o nada más finalizar éste, ya que está caliente.

- Se podría quemar.

No introduzca la mano en la cubeta para detergente.

- La mano podría quedar atrapada por el dispositivo de entrada del detergente.

No introduzca en la lavadora ningún objeto (como zapatos, restos de comida, animales) que no sea la ropa.

- Las vibraciones anormales podrían dañar la lavadora o causar lesiones o incluso la muerte en el caso de las mascotas.

No pulse los botones con objetos puntiagudos como alfileres, cuchillos, uñas, etc.

- Se puede producir una descarga eléctrica o lesiones personales.

No lave ropa con manchas de los aceites, cremas o lociones que se encuentran habitualmente en tiendas especializadas en el cuidado de la piel o en salones de masajes.

- Se podría deformar el cierre de goma y producirse fugas de agua.

No deje objetos de metal, como imperdibles y horquillas, ni lejía en el tambor durante largos periodos de tiempo.

- Se puede oxidar el tambor.
- Si comienza a aparecer óxido en la superficie del tambor, aplique un agente limpiador (neutro) a la superficie y límpiela con una esponja. No utilice nunca un cepillo metálico.

No aplique directamente detergentes para limpieza en seco y no lave, enjuague o centrifugue ropa contaminada por este tipo de detergente.

- Se puede producir una combustión espontánea o un incendio debido al calor de la oxidación del aceite.

No utilice el agua de los dispositivos de enfriamiento/calentamiento del agua.

- Puede tener problemas con la lavadora.

No utilice jabón natural para lavado a mano en la lavadora.

- Si se endurece y se acumula en el interior de la lavadora, puede causar problemas en el producto, decoloración, óxido o malos olores.

Introduzca los calcetines y los sujetadores en una bolsa de malla y lávelos con el resto de la colada.

No lave prendas grandes como ropa de cama dentro de la bolsa de malla.

- Se pueden causar lesiones personales debido a las vibraciones anormales.

No utilice detergente endurecido.

- Si se acumula en el interior de la lavadora, se pueden producir fugas de agua.

Compruebe que los bolsillos de las prendas que va a lavar estén vacíos.

- Los objetos duros o afilados, como monedas, imperdibles, clavos, tornillos o piedras, pueden causar daños considerables en el aparato.

No lave prendas con grandes hebillas, botones y otros objetos metálicos duros.

Separe la colada por colores según la solidez del color y seleccione el ciclo, la temperatura de agua y la funciones adicionales recomendadas.

- Puede producirse decoloración o daños en los tejidos.

Tenga cuidado de no atrapar los dedos de los niños al cerrar la puerta.

- Se podrían causar lesiones personales.

ADVERTENCIA: ADVERTENCIAS muy importantes sobre la limpieza

No rocíe agua directamente en el interior del aparato para limpiarlo.

No utilice un agente de limpieza muy ácido.

No utilice benceno, disolventes ni alcohol para limpiar el aparato.

- Se puede producir decoloración, deformación, daños, una descarga eléctrica o un incendio.

Antes de limpiar o efectuar tareas de mantenimiento, desenchufe el aparato.

- De no hacerlo así, se puede provocar una descarga eléctrica o un incendio.

Instrucciones acerca de WEEE



Eliminación correcta de este producto (residuos de equipos eléctricos y electrónicos) (Aplicable en países con sistemas de recogida selectiva)

La presencia de esta marca en el producto, en los accesorios o en el material informativo que lo acompaña indica que el producto y sus accesorios electrónicos (por ejemplo, cargador, auricular, cable USB) no deberán eliminarse junto con otros residuos domésticos al finalizar su vida útil. Para evitar los posibles daños al medio ambiente o a la salud humana que representa la eliminación incontrolada de residuos, separe estos productos de otros tipos de residuos y recíclelos de manera responsable para promover la reutilización sostenible de recursos materiales.

Los usuarios particulares pueden ponerse en contacto con el establecimiento donde adquirieron el producto, o con las autoridades locales pertinentes, para informarse sobre cómo y dónde depositar el electrodoméstico para su reciclaje ecológico y seguro.

Los comerciantes deben ponerse en contacto con el distribuidor y comprobar los términos y condiciones del contrato de compra. Este producto y sus accesorios electrónicos no deben eliminarse junto con otros residuos comerciales.

■ Instalación de la lavadora

Asegúrese de que el instalador siga estas instrucciones detalladamente para que su nueva lavadora funcione correctamente sin riesgos de causar lesiones personales ni de dañar la ropa.

Comprobación de las piezas

Desembale la lavadora cuidadosamente y compruebe que contiene todas las piezas que se muestran a continuación. Si la lavadora ha sufrido daños durante el transporte o si falta alguna pieza, póngase en contacto con su centro de servicio técnico de Samsung o con el distribuidor de Samsung.

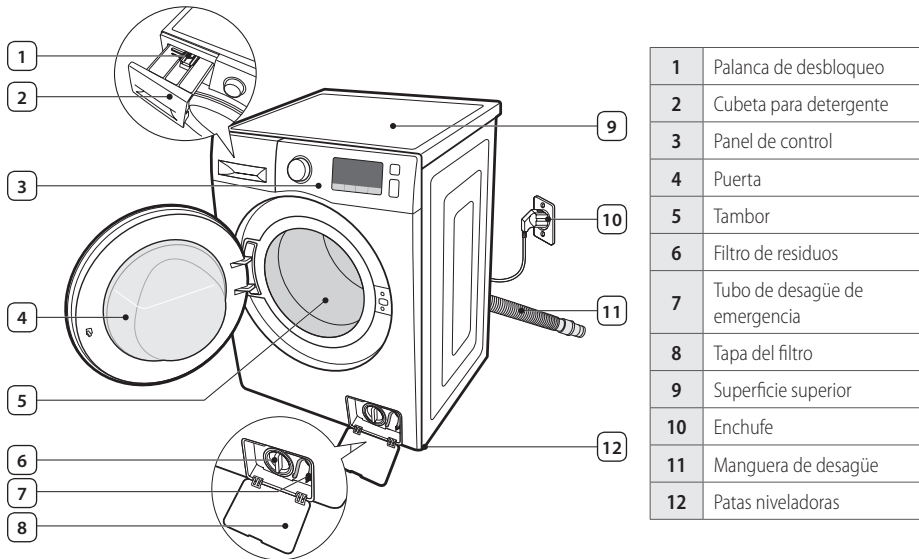

Llave
(modelos seleccionados)



Tapones para los orificios de los tornillos *

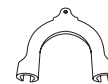

Guía de la manguera



Manguera de suministro de agua fría



Manguera de suministro de agua caliente
(modelos seleccionados)

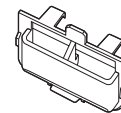

Distribuidor de detergente líquido



Tapones para los orificios de los tornillos *: El número de tapones para los orificios de los tornillos depende del modelo (de 3 a 5 tapones).

Cumplimiento de los requisitos de instalación

I Suministro eléctrico y puesta a tierra



ADVERTENCIA: No utilice nunca un alargador.

Utilice solo el cable de alimentación que se suministra con la lavadora.

Cuando prepare la instalación, compruebe que el cable de alimentación tiene:

- Un fusible o un disyuntor de 220-240 V CA/50 Hz
- Un circuito de derivación individual que se utilice solo con la lavadora

La máquina debe estar conectada a tierra. En caso de funcionamiento incorrecto o de avería, la conexión a tierra reducirá el riesgo de descarga eléctrica con una vía de poca resistencia a la corriente eléctrica.

La lavadora se suministra con un cable de alimentación que cuenta con un enchufe de conexión a tierra de tres patas para usar en una toma de corriente adecuadamente instalada y conectada a tierra.



ADVERTENCIA: No conecte el cable de toma de tierra a cañerías de plástico, conductos del gas o tuberías de agua caliente.

Una instalación inapropiada del conductor de la toma de tierra puede causar una descarga eléctrica. Si tiene dudas sobre la correcta conexión a tierra del electrodoméstico, consulte con un técnico electricista.



PRECAUCIÓN: No modifique el enchufe que se proporciona con la lavadora. Si no cabe en la toma de corriente, haga que un electricista acreditado instale una que sea adecuada.

I Suministro de agua

Esta lavadora se llenará correctamente con una presión de agua de 50 kPa a 800 kPa. Una presión de agua inferior a 50 kPa puede causar fallos en la válvula de agua e impedir que esta se cierre completamente. Asimismo, es posible que los controles de la máquina no controlen la presión y como consecuencia se apague la lavadora. (En los controles hay un límite de tiempo de llenado diseñado para impedir que se produzcan derrames o inundaciones si se afloja una manguera interna.)

Los grifos del agua deben estar a menos de 120 cm de la parte posterior de la lavadora para que las mangueras de entrada suministradas lleguen al aparato.



En la mayoría de las ferreterías se pueden adquirir mangueras de varias longitudes de hasta 305 cm.



Para reducir el riesgo de las fugas de agua:

- Los grifos de agua deben ser fácilmente accesibles.
- Cierre los grifos cuando no se utilice la lavadora.
- Compruebe periódicamente que las juntas de las mangueras de entrada no pierden agua.



ADVERTENCIA: Antes de usar la lavadora por primera vez, compruebe que no haya fugas en las conexiones de la válvula del agua y los grifos.

Desagüe

Samsung recomienda instalar una tubería vertical de 65 cm de altura. La manguera de drenaje se debe dirigir a través de la mordaza de la manguera hasta la tubería vertical. Esta debe ser lo bastante ancha como para que quepa la manguera de desagüe. La manguera de desagüe se monta en la fábrica.

Suelo

Para obtener un mejor rendimiento, la lavadora se debe instalar sobre una superficie sólida. Es posible que los suelos de madera se deban reforzar para minimizar las vibraciones y el desequilibrio de la carga. Las alfombras y los revestimientos sintéticos son factores que contribuyen a las vibraciones y a la tendencia de la lavadora a desplazarse ligeramente durante el centrifugado.



ADVERTENCIA: No instale la lavadora sobre una plataforma o una estructura poco sólida.

Temperatura ambiental

No instale la lavadora en zonas donde el agua se pueda congelar, ya que la lavadora siempre retiene algo de agua en la zona de la válvula, la bomba y la manguera. El agua congelada en los conductos puede dañar las correas, la bomba y otros componentes.

Instalación en compartimento o armario

Para funcionar adecuadamente y sin peligro, la lavadora requiere los siguientes espacios mínimos:

Laterales	25 mm
Parte superior	25 mm
Parte posterior *	50 mm
Parte frontal	500 mm

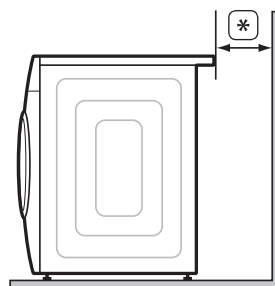

Si se instalan una lavadora y una secadora juntas, el frontal del compartimento o armario debe tener una abertura de al menos 500 mm sin obstrucciones. La lavadora sola no requiere una abertura de aire específica.

Instalación de la lavadora

⚠ PRECAUCIÓN: No enchufe el cable de alimentación en la toma de corriente de la pared antes de finalizar la instalación.

⚠ ADVERTENCIA: Los materiales del embalaje (bolsas de plástico, poliestireno, etc.) pueden resultar peligrosos para los niños; manténgalos fuera de su alcance.

■ PASO 1 - Selección de la ubicación



Antes de instalar la lavadora debe comprobar que la ubicación:

- Tenga una superficie resistente y nivelada sin alfombras ni revestimientos que puedan obstruir la ventilación
- No reciba directamente la luz del sol
- Tenga una ventilación adecuada
- No esté expuesta a temperaturas de congelación (por debajo de 0 °C)
- Esté alejada de fuentes de calor, como petróleo o gas
- Tenga espacio suficiente para que la lavadora no se apoye sobre el cable de alimentación.

■ PASO 2 - Retirada de los tornillos de transporte

Antes de instalar la lavadora debe retirar todos los tornillos de transporte de la parte posterior de la unidad.

1. Afloje todos los tornillos con la llave.

(*): Opcional

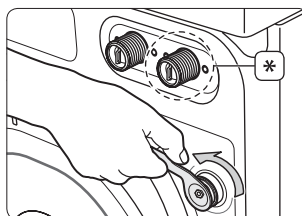

2. Sujete el tornillo de transporte con la mano y hágalo pasar por la parte ancha del orificio. Repita el proceso para cada tornillo de transporte.

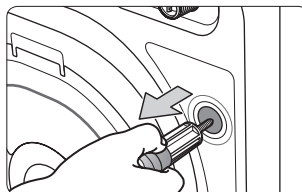

3. Cubra los orificios con los tapones suministrados.
4. Guarde los tornillos de transporte en un lugar seguro de donde pueda recuperarlos fácilmente si necesita trasladar la lavadora en el futuro.

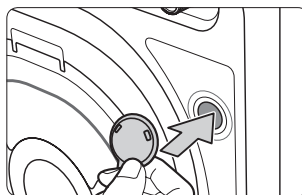

■ PASO 3 - Ajuste de las patas niveladoras

 Cuando instale la lavadora, asegúrese de que el enchufe eléctrico, el suministro de agua y el desagüe estén fácilmente accesibles.

1. Coloque la lavadora en su sitio.
2. Afloje todas las tuercas de bloqueo con la llave.
3. Nivele la lavadora girando manualmente las patas niveladoras hacia adentro y hacia afuera según sea necesario.
4. Una vez nivelada la lavadora, apriete las tuercas de bloqueo con la llave.

 **PRECAUCIÓN:** No mueva la lavadora sin haber apretado las tuercas de bloqueo. Se podrían dañar las patas niveladoras.

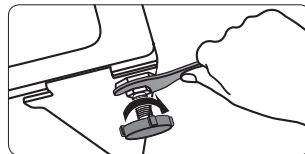
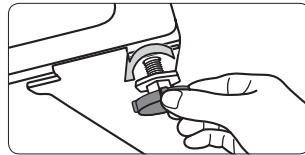
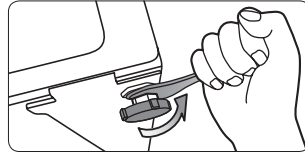

■ PASO 4 - Conexión del agua y del desagüe

■ Conexión de la manguera de suministro de agua

 **ADVERTENCIA:** No conecte varias mangueras de suministro de agua. Se podría producir una fuga de agua y, como resultado, una descarga eléctrica. Si la manguera resulta demasiado corta, sustitúyala por otra más larga de alta presión.

1. Conecte el brazo de ajuste en forma de L de la manguera de suministro de agua fría a la toma del suministro de agua fría situada en la parte posterior de la lavadora. Apriételo girando con la mano la **pieza (A)** en el sentido de las agujas del reloj.

(*): Opcional

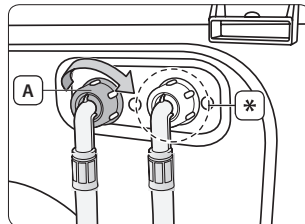

2. Retire el **adaptador (B)** del otro extremo de la **manguera de suministro de agua (C)**.

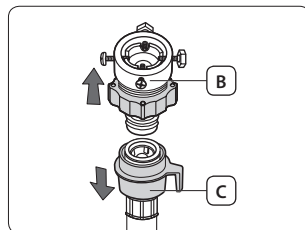

- Primero afloje los cuatro tornillos del adaptador con un destornillador tipo '+'. A continuación, sujete la **pieza (D)** y gire la **pieza (E)** en la dirección de la flecha hasta dejar una holgura de 5 mm.

(*): 5 mm

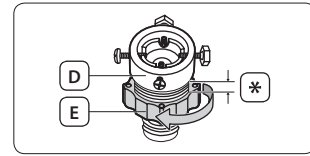

- Conecte el adaptador al grifo de agua apretando los tornillos con fuerza mientras levanta el adaptador. A continuación, apriete el adaptador girando la **pieza (E)** en la dirección de la flecha.

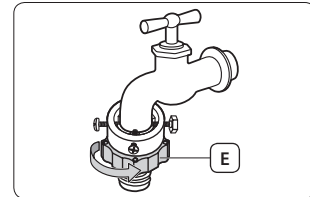

- Conecte la manguera de suministro de agua al adaptador. Al empujar la **pieza (F)** hacia el interior del adaptador, la manguera se conecta automáticamente haciendo un 'clic'.



Una vez conectada la manguera de suministro de agua al adaptador, compruebe la conexión tirando de la manguera hacia abajo.



ADVERTENCIA: Compruebe que la manguera de suministro de agua no esté retorcida o doblada. Si la manguera está retorcida o doblada, se puede producir una fuga de agua y originarse una descarga eléctrica.

Si es necesario, recoleque la manguera de suministro de agua en el extremo de la lavadora aflojando el brazo de ajuste en forma de L, girando la manguera y volviendo a ajustar el brazo de ajuste.

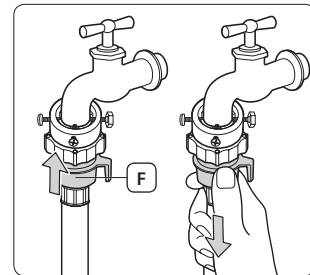

- Abra el suministro de agua y compruebe que no haya fugas en la válvula del agua, el grifo o el adaptador. Si hubiera fugas de agua, repita los pasos anteriores.



ADVERTENCIA: No use la lavadora si hay fugas de agua. Se puede producir una descarga eléctrica o lesiones personales.

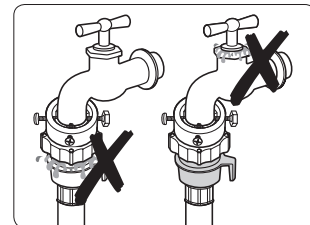

Si el grifo del agua es de tipo rosca, conecte la manguera de suministro de agua al grifo como se muestra.

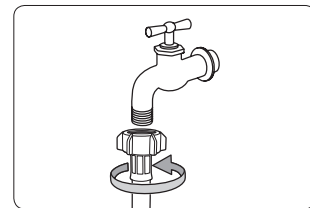

Utilice el tipo de grifo más corriente para el suministro de agua. En caso de que el grifo sea cuadrado o demasiado grande, quite el anillo espaciador antes de insertar el grifo en el adaptador.

Conexión de la manguera de suministro de agua caliente (modelos seleccionados)

1. Conecte el brazo de ajuste **rojo en forma de L (A)** de la manguera de suministro de agua caliente a la toma de suministro de agua caliente situada en la parte posterior de la lavadora. Apriételo manualmente.
2. Conecte el otro extremo de la manguera de suministro de agua caliente al grifo de agua caliente del fregadero tal como hizo con la manguera de suministro de agua fría.



Para utilizar solo agua fría, utilice la pieza en forma de Y.

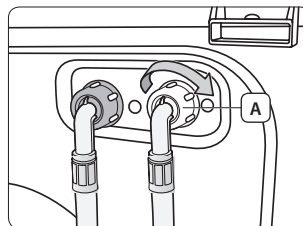

Conexión del Aqua Hose (modelos seleccionados)

El sistema Aqua Hose se diseñó para asegurar una protección perfecta contra fugas de agua.

El Aqua Stop se monta en el Aqua Hose y corta automáticamente el agua si la manguera está dañada.

También muestra un **indicador de advertencia (A)** en el Aqua Stop.

Conecte el Aqua Hose montando el Aqua Stop en el grifo tal como se muestra.

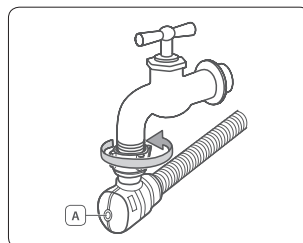

Conexión de la manguera de desagüe

El extremo de la manguera de desagüe puede colocarse de tres formas:

Sobre el borde de un lavabo

La manguera de desagüe debe colocarse a una altura de entre 60 y 90 cm. Para mantener doblado el extremo de salida de la manguera, utilice la **guía de plástico (A)** suministrada. Fije la guía a la pared mediante un gancho, o bien al grifo con un cordel, para impedir que la manguera de desagüe se mueva.

(*): 60~90 cm

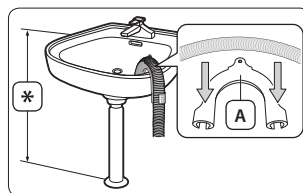

En un ramal de la tubería de desagüe del lavabo o fregadero

El ramal de la tubería de desagüe debe estar situado por encima del sifón y el extremo de la manguera debe quedar al menos a 60 cm del suelo.

En una tubería vertical

Recomendamos utilizar una tubería vertical de al menos 65 cm de altura. No debe medir menos de 60 cm ni más de 90 cm. Para mantener doblado el extremo de salida de la manguera, utilice la **guía de plástico (A)** suministrada. Asegure la manguera de desagüe en la tubería vertical con bridas para impedir que se mueva.



El drenaje de la tubería vertical requiere:

- Un diámetro mínimo de 5 cm.
- Una capacidad mínima de carga de 60 litros por minuto.

(*): 60~90 cm

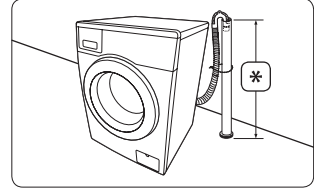

■ PASO 5 - Puesta en marcha de la lavadora

Enchufe el cable de alimentación a una toma de corriente de pared de 220-240V CA/50 Hz aprobada y protegida por un fusible o un disyuntor. (Para obtener más información sobre los requisitos eléctricos y la toma de tierra, consulte la sección "Suministro eléctrico y puesta a tierra" en la página 12.)



Prueba de funcionamiento

Asegúrese de que ha instalado correctamente la lavadora ejecutando el ciclo ACLARAR+CENTRIFUGAR una vez finalizada la instalación.

■ PASO 6 - Ejecución del modo de calibración

La lavadora Samsung detecta automáticamente el peso de la ropa. Para que la detección del peso sea más precisa, le recomendamos que ejecute el Modo Calibración inmediatamente después de instalar la lavadora. Siga los pasos siguientes para ejecutar el Modo Calibración.



Antes de ejecutar el Modo Calibración, compruebe que el tambor esté vacío y que no haya ningún objeto sobre la lavadora.

1. Apague la lavadora.
2. Pulse el botón **Encender/apagar** mientras mantiene pulsados los botones **Temperatura** y **Final Diferido** simultáneamente.
La lavadora se enciende y se muestra "CLB" en la pantalla.
3. Pulse el botón **Inicio/Pausa** para iniciar el Modo Calibración.
4. El tambor gira hacia la derecha y hacia la izquierda durante unos 3 minutos.
5. Una vez terminado el Modo Calibración, en el panel se muestra "End" y la lavadora se apaga automáticamente.
6. La lavadora está lista para utilizarse.

■ Uso de la lavadora

Con la nueva lavadora Samsung la parte más difícil de hacer la colada será decidir qué carga lavar primero.

Información sobre detergentes y aditivos

■ Uso del detergente adecuado

Deberá usar un detergente adecuado según tipo de tejido (algodón, sintético, prendas delicadas, lana), color, temperatura de lavado y grado de suciedad. Utilice siempre detergente con "poca espuma", especial para lavadoras automáticas.

Siga las recomendaciones del fabricante del detergente en función del peso de la colada, del grado de suciedad y de la dureza del agua de su zona. Si no sabe cuál es el grado de dureza del agua, consúltelo al organismo competente.

 No utilice un detergente que se haya endurecido o solidificado ya que puede permanecer durante el ciclo de aclarado. Esto puede hacer que la máquina no aclare bien o que se obstruya el desagüe.

■ Uso de la cubeta para detergente

La lavadora tiene compartimentos separados para el detergente y el suavizante.

Ponga los productos para el lavado en el compartimento correspondiente antes de iniciar el lavado.

 **PRECAUCIÓN:** No abra la cubeta para detergente cuando la lavadora está en funcionamiento. Puede exponerse al agua caliente o al vapor.

 Para lavar prendas voluminosas no use los siguientes tipos de detergente.

- Detergentes en pastillas o cápsulas
- Detergentes que utilizan una bola o una red

①	Compartimento del detergente de prelavado: Detergente para prelavado o almidón.
②	Compartimento del detergente del lavado principal: Detergente para el lavado principal, ablandador del agua, producto para el remojo, lejía y producto quitamanchas.
⊗	Compartimento del suavizante: Aditivos, por ejemplo el suavizante (no llenar más arriba del borde inferior (MAX) de "A")

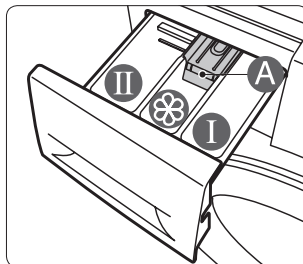

1. Abra la cubeta para detergente que se encuentra a la izquierda de la lavadora.
2. Ponga la cantidad recomendada de detergente en el **compartimento del detergente del lavado principal** ② antes de poner en marcha la lavadora.

 El detergente líquido se debe poner en el distribuidor de detergente líquido (consulte la sección "**Uso de detergente líquido (modelos seleccionados)**" en la página 20).

No ponga detergente en polvo en el distribuidor de detergente líquido.

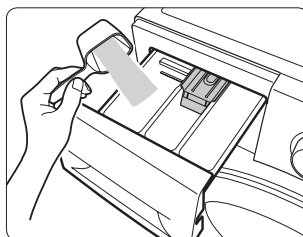

3. Ponga la cantidad recomendada de suavizante en el **compartimento del suavizante** (⊗) si es necesario.

No sobrepase la línea **MAX** (A).



Los suavizantes y acondicionadores concentrados o muy densos deben diluirse en un poco de agua antes de verterlos en el compartimento (para prevenir la obstrucción del desagüe).

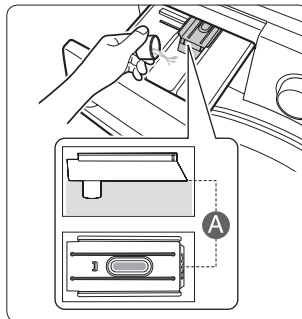

PRECAUCIÓN: No ponga detergente en polvo o líquido en el **compartimento del suavizante** (⊗).

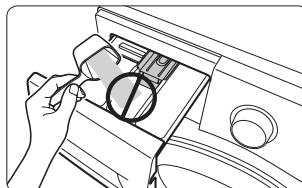

4. Cuando utilice la función Prelavado, ponga la cantidad recomendada de detergente en el **compartimento de prelavado** (Ⓛ).

5. Empuje la cubeta para detergente para cerrarla.



Cuando cierre la cubeta para detergente tenga cuidado de no derramar el suavizante que ha introducido en el compartimento del suavizante.



■ Uso de detergente líquido (modelos seleccionados)

Para utilizar detergente líquido, ponga el distribuidor de detergente líquido en el **compartimento del detergente de lavado principal** (Ⓜ) de la cubeta para detergente y vierta detergente líquido en el compartimento de lavado principal. No sobrepase la línea MAX del distribuidor de detergente líquido.



- Inserte el distribuidor de detergente líquido después de haber retirado la cubeta para detergente de la lavadora pulsando la **palanca de desbloqueo (A)**.
- Después del lavado es posible que quede un poco de detergente líquido en la cubeta para detergente.



PRECAUCIÓN:

- Si lava con detergente líquido, no utilice la función de Prelavado.
- Cuando lave con detergente en polvo, retire el distribuidor de detergente líquido.

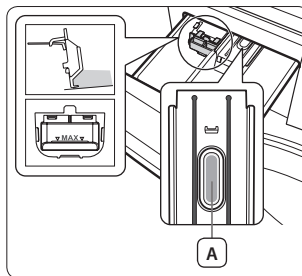

Primer lavado



Antes del primer lavado, debe efectuar un ciclo completo de lavado sin ropa (es decir, con el tambor vacío).

1. Pulse el botón **Encender/apagar**.
2. Ponga un poco de detergente en el **compartimento de lavado principal**  de la cubeta para detergente.
3. Abra la llave del suministro de agua a la lavadora.
4. Gire el selector de ciclos para seleccionar el ciclo ACLARAR+CENTRIFUGAR.
5. Pulse el botón **Inicio/Pausa**.



De esta manera se eliminará cualquier resto de agua que haya quedado en el tambor después de las pruebas efectuadas por el fabricante.

Instrucciones básicas

1. Coloque las prendas bien extendidas en el tambor, sin llenarlo demasiado.



PRECAUCIÓN: No sobrecargue la lavadora. Para determinar la capacidad de carga según el tipo de colada, consulte la sección "**Cálculo de la capacidad de carga**" de la página 29.



No lave artículos impermeables en un ciclo normal, excepto con el ciclo ROPA IMPERMEABLE.

2. Cierre completamente la puerta.



PRECAUCIÓN: Después de un ciclo de lavado puede quedar detergente en el cierre de goma frontal de la lavadora o en el cierre de la puerta. Elimine cualquier resto de detergente antes de cerrar la puerta, ya que puede causar fugas de agua.



PRECAUCIÓN: Compruebe que no quede ninguna prenda atrapada por la puerta, ya que se puede producir una fuga de agua.

3. Encienda la alimentación.



Función de última memoria

- Al encender la lavadora, en el panel de control se muestra la última configuración utilizada. Pero si la última configuración fue el ciclo ACLARAR+CENTRIFUGAR o CENTRIFUGAR, esta función no está disponible.
- Si gira el selector de ciclos, aunque sea ligeramente, tras encender la lavadora, esta función no se aplica y el panel de control se reinicia.

4. Ponga el detergente y, si es necesario, suavizante o detergente para el prelavado, en los compartimentos adecuados de la cubeta para detergente.
5. Seleccione el ciclo y las opciones apropiadas para el tipo de colada. Los indicadores correspondientes se iluminan y en la pantalla se muestra el tiempo estimado de la duración del ciclo.
6. Pulse el botón **Inicio/Pausa**.



PRECAUCIÓN: No toque el cristal de la puerta mientras la lavadora está en funcionamiento ya que puede estar caliente.



PRECAUCIÓN: No abra la cubeta para detergente ni el filtro de residuos cuando la lavadora está en funcionamiento, ya que puede exponerse al agua caliente o al vapor.

Uso del panel de control

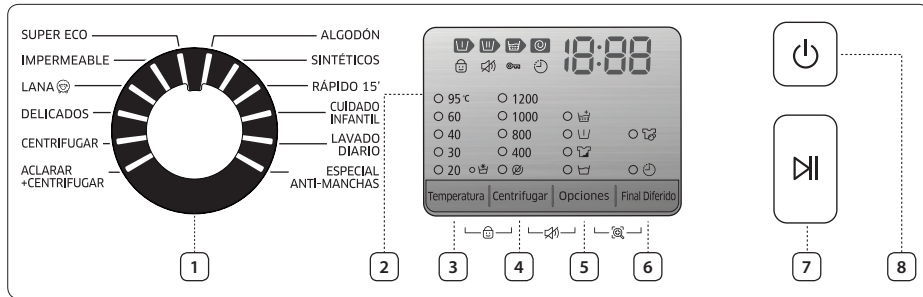

1. Selector de ciclos

Seleccione el tipo de lavado y la velocidad de centrifugado del ciclo.

Para obtener más información sobre cada ciclo consulte la sección "Uso del selector de ciclos" en la página 24.

2. Pantalla gráfica digital

Muestra el tiempo restante del ciclo de lavado, toda la información del ciclo y los mensajes de error.



3. Botón Temperatura

Pulse este botón varias veces para elegir entre las opciones de temperatura del agua disponibles:

(Agua fría , 20 °C, 30 °C, 40 °C, 60 °C y 95 °C).

4. Botón Centrifugar

Pulse este botón repetidamente para elegir entre las opciones de velocidad de centrifugado disponibles.





WF80F5E**4*	Mantener en remojo,  400, 800, 1200, 1400 rpm
WF70F5E**4*	
WF80F5E**2*	Mantener en remojo,  400, 800, 1000, 1200 rpm
WF70F5E**2*	
WF60F4E**2*	
WF60F4E**0*	Mantener en remojo,  400, 600, 800, 1000 rpm

Sin indicador	Mantener en remojo: La colada permanece en remojo en el agua del último aclarado. Debe ejecutarse un ciclo de desagüe o de centrifugado antes de sacar la colada. (Si todos los indicadores están apagados, significa Mantener en remojo.)
	Sin centrifugado: Después del desagüe final, la colada permanece en el tambor sin que se realice ningún ciclo de centrifugado.

5. Botón Opciones

Pulse este botón repetidamente para elegir entre las opciones:

Remojo > Intensivo > Prelavado > Aclarar+ > Remojo + Aclarar+ > Intensivo + Aclarar+ > Prelavado + Aclarar+ > apagar

	<p>Remojo: Use esta función para eliminar efectivamente las manchas manteniendo la ropa en remojo.</p> <ul style="list-style-type: none"> • La función Remojo se ejecuta durante 13 minutos en el ciclo de lavado. • La función Remojo dura 30 minutos y consta de seis ciclos, y en cada ciclo la ropa se centrifuga durante 1 minuto y se mantiene en reposo durante 4 minutos. • La función Remojo solo está disponible con los ciclos: ALGODÓN, SINTÉTICOS, ESPECIAL ANTI-MANCHAS, LAVADO DIARIO, SUPER ECO y CUIDADO INFANTIL.
	<p>Intensivo: Utilice esta función si la ropa está muy sucia y necesita un lavado intensivo. La duración del ciclo se incrementa con cada pulsación.</p>
	<p>Prelavado: Utilice esta función para hacer un lavado previo de la ropa antes del ciclo de lavado principal. La función Prelavado solo está disponible con los ciclos ALGODÓN, SINTÉTICOS, ESPECIAL ANTI-MANCHAS, LAVADO DIARIO, SUPER ECO y CUIDADO INFANTIL.</p>
	<p>Aclarar+ : Pulse este botón para añadir programas de aclarado.</p>

6. Botón Final Diferido

Pulse este botón repetidamente para elegir entre las opciones de Final Diferido disponibles (desde 3 horas hasta 19 horas, en incrementos de una hora).

La hora que aparece en la pantalla indica el momento en que finalizará el lavado.

7. Botón Inicio/Pausa

Pulse este botón para detener y reiniciar un ciclo.

8. Botón Encender/apagar

Pulse este botón una vez para encender la lavadora. Vuelva a pulsarlo para apagar la lavadora.

Si la lavadora permanece encendida durante más de 10 minutos sin que se toque ninguno de los botones, se apaga automáticamente.

II Uso del selector de ciclos

Ciclo	Uso
ALGODÓN	<p>Para prendas de algodón, ropa de cama y de mesa, ropa interior, toallas, camisas, etc. ligera o medianamente sucias.</p> <p>Para ropa de cama o colchas, la velocidad de centrifugado recomendada es 800 rpm (para cargas de 2 kg o menos).</p> <p> Los modelos de la clase 6 kg no tienen la función para lavar ropa de cama.</p>
SINTÉTICOS	<p>Para blusas, camisas, etc., ligera o medianamente sucias, de poliéster (diolen, trevira), poliamida (perlón, nailon) u otros materiales similares.</p>
RÁPIDO 15'	<p>Para prendas poco sucias y cargas inferiores a 2 kg que se necesitan con urgencia. Dura unos 15 minutos como mínimo, aunque los valores indicados pueden variar según la presión, la dureza y la temperatura de entrada del agua, la temperatura ambiente, el tipo y la cantidad de ropa para lavar y el grado de suciedad, el detergente utilizado, el desequilibrio de la carga, las fluctuaciones en el suministro eléctrico y las opciones adicionales seleccionadas.</p> <p> PRECAUCIÓN: Se debe añadir menos de 20 g de detergente (para una carga de 2 kg) para que no queden restos en la ropa.</p>
CUIDADO INFANTIL	<p>El lavado a alta temperatura y los ciclos extra de aclarado aseguran que no quede ningún resto de detergente en polvo que pueda perjudicar la piel del bebé.</p>
LAVADO DIARIO	<p>Para el lavado diario de ropa interior y camisas.</p>
ESPECIALANTI-MANCHAS	<p>Para ropa manchada. El ciclo ESPECIAL ANTI-MANCHAS proporciona un rendimiento excelente en la eliminación de las manchas con el mayor cuidado y evita la necesidad de tratarlas previamente. Para obtener los mejores resultados en la eliminación de manchas, es aconsejable elegir la opción de temperatura alta en este ciclo, para que el calentador interno aumente la temperatura de lavado durante todo el ciclo y limpie completamente las diferentes manchas.</p> <p>Este ciclo incluye acciones de remojo para eliminar efectivamente las manchas de la ropa. Durante el tiempo de remojo, el tambor deja de girar unos momentos; esta parada no indica un funcionamiento anómalo.</p>
SUPER ECO	<p>El ciclo SUPER ECO de baja temperatura asegura perfectos resultados de lavado a la vez que permite un eficaz ahorro de energía.</p>
ROPA IMPERMEABLE	<p>Para prendas impermeables, como ropa de montaña, esquí y deportiva. Incluidos acabados de tecnología funcional y fibras como spandex, elásticas y microfibras.</p>
LANA	<p>Solo para prendas de lana lavables a máquina. La carga no debe superar los 2 kg. (Modelo de clase 6 kg: 1,5 kg)</p> <p>El ciclo LANA lava las prendas mediante un suave movimiento de balanceo. Durante el ciclo de lavado, las acciones de suave balanceo y remojo se suceden para evitar que las fibras de lana se encojan y deformen y queden limpias y suaves. Este movimiento de parada/arranque de la lavadora durante el ciclo de remojo no es signo de un funcionamiento anómalo.</p> <p>En el ciclo de lana se recomienda un detergente neutro para obtener mejores resultados de lavado y cuidar mejor las fibras de lana.</p>
DELICADOS	<p>Para tejidos delicados, sujetadores, lencería (seda) y otras prendas que solo se pueden lavar a mano. Para obtener los mejores resultados, use detergente líquido.</p>
CENTRIFUGAR	<p>Realiza un ciclo de centrifugado adicional para eliminar más agua.</p>
ACLARAR+CENTRIFUGAR	<p>Para cargas que solo necesitan aclarado o para añadir a la carga suavizante que se añade durante el aclarado.</p>

Seguridad para niños

La función Seguridad para niños permite bloquear los botones para que no pueda modificarse el ciclo de lavado que se ha seleccionado.

Activación/Desactivación

Si desea activar o desactivar la función Seguridad para niños, mantenga pulsados los botones **Temperatura** y **Centrifugar** simultáneamente durante 3 segundos. El indicador de "Seguridad para niños" se ilumina cuando se activa esta función.



Cuando la función Seguridad para niños está activada, solo funciona el botón **Encender/apagar**. La función Seguridad para niños continúa activada aun después de que se encienda y se apague la lavadora o aunque se desconecte y se vuelva a conectar el cable de alimentación.

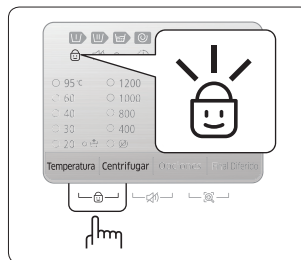

Sin sonido

La función Sin sonido se puede seleccionar durante todos los ciclos. Cuando esta función está seleccionada, el sonido se apaga en todos los ciclos. Aunque la alimentación se encienda y apague repetidamente, la configuración se mantiene.

Activación/Desactivación

Si desea activar o desactivar la función Sin sonido, mantenga pulsados los botones **Centrifugar** y **Opciones** simultáneamente durante 3 segundos.

El indicador de "Sin sonido" se ilumina cuando se activa esta función.

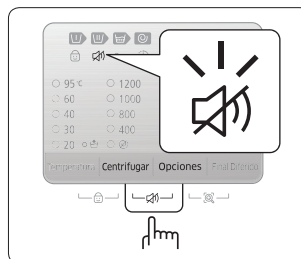

Final Diferido

Puede establecer que la lavadora finalice automáticamente el lavado a una hora determinada eligiendo un tiempo de retardo de entre 3 h y 19 h (en incrementos de 1 h). La hora que aparece en la pantalla indica el momento en que finalizará el lavado.

1. Coloque las prendas bien extendidas en el tambor, sin llenarlo demasiado.
2. Pulse el botón **Encender/apagar** para encender la lavadora.
3. Seleccione el ciclo y las opciones apropiadas para el tipo de colada.
4. Pulse varias veces el botón **Final Diferido** hasta establecer el tiempo de retardo.
5. Pulse el botón **Inicio/Pausa**.

El indicador de "Final Diferido" se ilumina y el reloj comienza la cuenta atrás hasta alcanzar la hora establecida.

6. Para cancelar la función Final Diferido, apague la lavadora y vuelva a encenderla con el botón **Encender/apagar**.

Smart Check

Esta función permite comprobar el estado de la lavadora con un teléfono inteligente.



La función Smart Check se ha optimizado para:

- Galaxy S y Galaxy S2
- iPhone 4 e iPhone 4S

Descarga de la aplicación Samsung Smart Washer

Descargue la aplicación Samsung Smart Washer en su teléfono móvil desde Android Market o Apple App Store e instálela. La puede encontrar fácilmente buscando "**Samsung Smart Washer**".

Uso de la función Smart Check

1. Mantenga pulsados los botones **Opciones** y **Final Diferido** simultáneamente durante 3 segundos cuando ocurra algún fallo para ejecutar la función Smart Check. La función Smart Check también se puede ejecutar si no se ha pulsado ningún botón después de encender la lavadora.
2. Los segmentos LED giran en la pantalla durante 2 o 3 segundos y se muestra el código Smart Check en la pantalla de la lavadora.

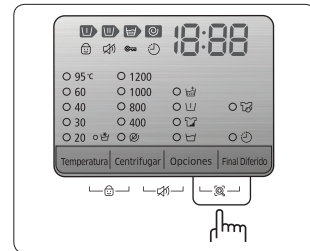

3. Ejecute la aplicación **Samsung Smart Washer** en su teléfono inteligente y toque el botón **Smart Check**.



'Smart Check' puede cambiar a 'Smart Care' según el idioma elegido.

4. Enfoque la cámara del teléfono inteligente al código Smart Check que se muestra en la pantalla de la lavadora.
 - Si la luz de una bombilla, un tubo fluorescente o una lámpara se refleja en la pantalla de la lavadora, es posible que el teléfono inteligente no reconozca fácilmente el código Smart Check.
 - Si sostiene el teléfono inteligente en un ángulo demasiado abierto respecto al centro de la pantalla, es posible que no se reconozca el código de error. Para obtener los mejores resultados, sostenga el teléfono inteligente en una posición paralela, o casi paralela, respecto a la pantalla.
5. Si se enfoca correctamente, el código Smart Check se reconoce automáticamente y en el teléfono inteligente se muestra información detallada sobre el estado de la lavadora, el error y la solución.
6. Si el teléfono inteligente no reconoce el código Smart Check después dos intentos, introdúzcalo manualmente en la aplicación Samsung Smart Washer.

Lavado de la ropa

■ Lavado de la ropa utilizando el selector de ciclos

Su nueva lavadora facilita el lavado de la ropa gracias al sistema de control automático "Fuzzy Control" de Samsung. Cuando seleccione un ciclo de lavado, la lavadora elegirá la temperatura correcta, el tiempo de lavado y la velocidad de centrifugado.

1. Abra el suministro de agua.
2. Pulse el botón **Encender/apagar** para encender la lavadora.
3. Abra la puerta.
4. Coloque las prendas bien extendidas en el tambor, sin llenarlo demasiado.
5. Cierre la puerta.
6. Ponga el detergente y, si es necesario, suavizante o detergente para el prelavado, en los compartimentos adecuados de la cubeta para detergente.





El prelavado solo está disponible cuando se seleccionan los ciclos ALGODÓN, SINTÉTICOS, CUIDADO INFANTIL, LAVADO DIARIO, ESPECIAL ANTI-MANCHAS y SUPER ECO. Solo es necesario si la ropa está muy sucia.

7. Use el selector de ciclos para elegir el ciclo adecuado según el tipo de tejido: ALGODÓN, SINTÉTICOS, RÁPIDO 15', CUIDADO INFANTIL, LAVADO DIARIO, ESPECIAL ANTI-MANCHAS, SUPER ECO, ROPA IMPERMEABLE, LANA y DELICADOS. Se iluminarán los indicadores correspondientes en el panel de control.
8. En este momento, puede controlar la temperatura de lavado, el número de aclarados, la velocidad de centrifugado y el tiempo de retardo pulsando los botones adecuados.
9. Pulse el botón **Inicio/Pausa** para iniciar el lavado. El indicador de progreso se enciende y aparece en la pantalla el tiempo restante del ciclo.
 -  El tiempo total del ciclo y el número de ciclos de aclarado del ciclo ALGODÓN pueden variar según el volumen de la carga.
10. Al finalizar el ciclo, la lavadora se apagará automáticamente. Abra la puerta y saque las prendas.



■ Pausa en el lavado

Durante los primeros 5 minutos desde el inicio del lavado, es posible añadir y quitar prendas.

1. Pulse el botón **Inicio/Pausa** para desbloquear la puerta.
 -  Si el nivel o la temperatura del agua del interior del tambor son demasiados ALTOS la puerta no se abre y el indicador "Puerta bloqueada"  parpadea. En este caso, espere a que el indicador deje de parpadear. (Tardará aproximadamente 1 o 2 minutos.)
2. Abra la puerta y añada/saque las prendas
3. Después de cerrar la puerta, pulse el botón **Inicio/Pausa** para reanudar el lavado.

■ Selección manual del lavado

Se puede seleccionar el lavado manualmente sin utilizar el selector de ciclos.

1. Abra el suministro de agua.
2. Pulse el botón **Encender/apagar** para encender la lavadora.
3. Abra la puerta.
4. Coloque las prendas bien extendidas en el tambor, sin llenarlo demasiado.
5. Cierre la puerta.
6. Ponga el detergente y, si es necesario, suavizante o detergente para el prelavado, en los compartimentos adecuados de la cubeta para detergente.
7. Gire el selector de ciclos para seleccionar el ciclo ALGODÓN.
8. Pulse el botón **Temperatura** para seleccionar la temperatura.
(Agua fría , 20 °C, 30 °C, 40 °C, 60 °C y 95 °C).
9. Pulse el botón **Centrifugar** para seleccionar la velocidad de centrifugado.
(Sin indicador: Mantener en remojo, : Sin centrifugado)
10. Pulse el botón **Final Diferido** repetidamente para elegir entre las opciones de Final Diferido disponibles (desde 3 horas hasta 19 horas, en incrementos de una hora). La hora que aparece en la pantalla indica el momento en que finalizará el lavado.
11. Pulse el botón **Inicio/Pausa** para iniciar el lavado.

■ Instrucciones de lavado

Siga estas sencillas instrucciones para conseguir una ropa más limpia y un lavado más eficaz.



Compruebe siempre la etiqueta de las prendas antes de lavarlas.

■ Clasifique la colada de acuerdo con los criterios siguientes:

- Etiqueta de la prenda: Clasifique la colada según la composición: algodón, mezclas, fibra sintética, seda, lana y rayón.
- Color: Separe la ropa blanca de la de color. Lave las prendas de color por separado.
- Tamaño: Poner prendas de diferentes tamaños en la misma carga mejora la acción del lavado.
- Sensibilidad: Lave las prendas delicadas por separado con un ciclo de lavado cuidadoso para artículos de pura lana virgen, cortinas y prendas de seda. Compruebe las etiquetas de los artículos que va a lavar o consulte la sección "**Tabla de indicaciones del tejido**" en la página 37.

■ Vaciado de los bolsillos

Antes de cada lavado, vacíe los bolsillos de todas las prendas. Los objetos pequeños y duros de bordes irregulares, como monedas, navajas, broches o clips pueden estropear la lavadora.

No lave prendas con grandes hebillas, botones y otros objetos metálicos duros. Los adornos metálicos de las prendas pueden dañar la ropa y el tambor. Dé la vuelta a las prendas con botones o bordados antes de lavarlas. Si las cremalleras de los pantalones o chaquetas están abiertas durante el lavado, el tambor puede dañarse. Antes de lavar, debe cerrar las cremalleras y fijarla con un cordón.

Las prendas con cordones largos pueden enredarse con otras y estropearlas. Sujete los cordones antes del lavado.

■ Prelavado del algodón

Su nueva lavadora, junto con los modernos detergentes, le ofrecerán unos resultados de lavado perfectos, a la vez que ahorrará energía, tiempo, agua y detergente. Sin embargo, si tiene prendas de algodón especialmente sucias, haga un ciclo de prelavado con un detergente a base de proteínas.

■ Cálculo de la capacidad de carga

Si sobrecarga la lavadora, la ropa no se lavará correctamente. Utilice la tabla siguiente para determinar la capacidad de carga según el tipo de ropa que vaya a lavar.

Tipo de tejido	Capacidad de carga (kg)		
	WF80F5E	WF70F5E	WF60F4E
ALGODÓN	8,0	7,0	6,0
SINTÉTICOS	3,5	3,5	3,0
ROPA IMPERMEABLE	2,0	2,0	2,0
LANA	2,0	2,0	1,5

 Cuando la colada esté desequilibrada y se muestre el código de error "UE", vuelva a distribuir la carga. Si la colada esté desequilibrada la eficacia del centrifugado puede disminuir.

 Cuando se lave ropa de cama o colchas, el tiempo de lavado se puede alargar o la eficacia del centrifugado puede disminuir.

Para ropa de cama o colchas, la velocidad máxima del ciclo de centrifugado recomendada es 800 rpm y la capacidad de carga es 2 kg o menos.

 Los modelos de la clase 6 kg no tienen la función para lavar ropa de cama.

 **PRECAUCIÓN:** Introduzca los sujetadores (lavables con agua) en una bolsa de malla para lavadora (se adquiere por separado).

- Los aros metálicos de los sujetadores pueden desgarrar el tejido y estropear el resto de colada. Por esta razón es importante introducirlos en una bolsa de malla para lavadora.
- Las prendas pequeñas y ligeras como calcetines, guantes, medias y pañuelos pueden quedar atrapadas en la puerta. Introdúzcalas en una bolsa de malla para lavadora.

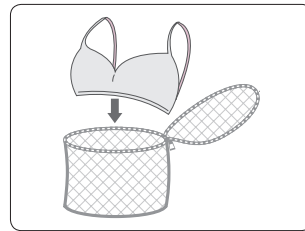

 **PRECAUCIÓN:** No lave la bolsa de malla sola, sin añadir más ropa. Las vibraciones anormales generadas pueden desplazar la lavadora y causar lesiones personales.

■ Limpieza de la lavadora

Mantener la lavadora limpia mejora su rendimiento, evita reparaciones innecesarias y prolonga la vida útil.

Desagüe de la lavadora en caso de emergencia



Si hay un corte de suministro eléctrico, vacíe el agua antes de sacar la colada.

1. Desenchufe la lavadora de la toma de corriente.
2. Abra la **tapa del filtro (A)** con una moneda o una llave.

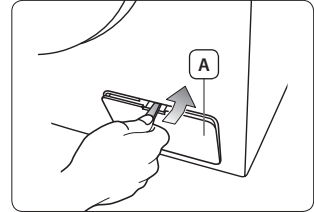

3. Tenga preparado un recipiente.



Puede haber más agua residual de lo que se espera. Utilice un recipiente grande.

4. Extraiga el **tubo de desagüe de emergencia (C)** y abra el **tapón de desagüe de emergencia (B)** tirando de él.

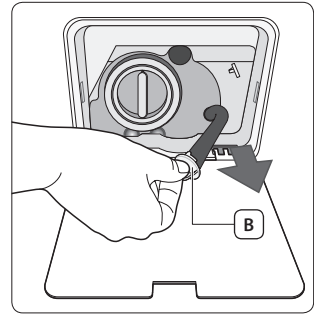

5. Sujete el tapón situado al final del **tubo de desagüe de emergencia (C)** y tire hacia fuera lentamente.
6. Deje que toda el agua caiga en el recipiente.
7. Vuelva a poner el tapón de desagüe de emergencia y el tubo de desagüe.
8. Cierre la tapa del filtro.

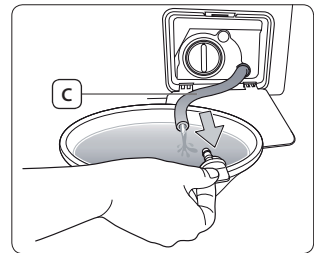

Limpieza del filtro de residuos

Recomendamos limpiar el filtro de residuos 5 o 6 veces al año o cuando se muestre el mensaje de error "5E". Si se acumulan sustancias extrañas en el filtro de residuos, el rendimiento de la función Eco Bubble puede disminuir.

 **PRECAUCIÓN:** Antes de limpiar el filtro de residuos, desenchufe la lavadora de la toma de alimentación.

 **PRECAUCIÓN:** No desmonte el filtro de residuos con la máquina en funcionamiento ya que se puede derramar agua caliente.

1. Abra la tapa del filtro con una moneda o una llave.
2. Elimine el agua restante (consulte la sección "**Desagüe de la lavadora en caso de emergencia**" en la página 30.)



Si retira el filtro sin vaciar el agua residual, ésta puede derramarse.

3. Desenrosque el **tapón del filtro de residuos (A)** girándolo hacia la izquierda.

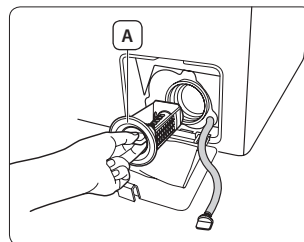

4. Limpie la suciedad y los materiales que hayan quedado retenidos en el filtro. Asegúrese de que no esté bloqueada la bomba de desagüe situada detrás del filtro de residuos.
5. Vuelva a colocar el tapón del filtro de residuos.
6. Cierre la tapa del filtro.

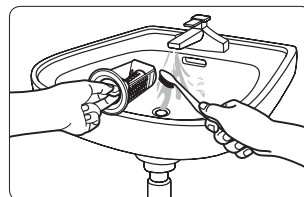

Después de limpiar el filtro de residuos, no se olvide de volver a montarlo. Si no vuelve a montar el filtro de residuos en la máquina, la lavadora puede funcionar mal o haber fugas de agua.



Ajuste firmemente el filtro de residuos después de limpiarlo. De no hacerlo, la lavadora puede funcionar mal o haber fugas de agua.

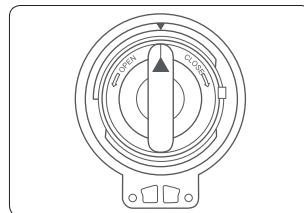

Limpieza del exterior

1. Limpie las superficies de la lavadora, incluido el panel de control, con un paño suave y un detergente de uso doméstico que no sea abrasivo.
2. Séquelas con un paño suave.

 **PRECAUCIÓN:** No vierta agua en la lavadora.

Limpeza de la cubeta para detergente y del hueco de la cubeta

1. Pulse la **palanca de desbloqueo (A)** del interior de la cubeta para detergente y extráigala.
2. Retire la **palanca de desbloqueo (A)** y el distribuidor del detergente líquido (opcional) de la cubeta para detergente.

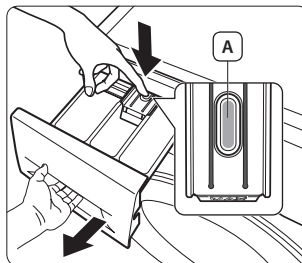

3. Limpie todas las partes con agua corriente.

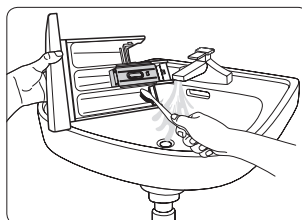

4. Limpie el hueco de la cubeta para detergente con un cepillo de dientes viejo.
5. Vuelva a colocar el compartimento del suavizante y el distribuidor de detergente líquido (opcional) y ajústelos firmemente en la cubeta para detergente.
6. Introduzca de nuevo la cubeta para detergente en su sitio.
7. Para eliminar cualquier resto de detergente, haga un ciclo de aclarado sin ropa en el tambor.

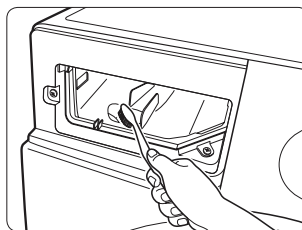

Limpeza del filtro de malla

Limpie el filtro poroso al menos una vez al año o cuando se muestre el mensaje de error "4E":

1. Cierre la llave del suministro de agua a la lavadora.
2. Desconecte el brazo de ajuste en forma de L de la manguera de suministro de agua de la toma situada en la parte posterior de la lavadora girando (A). Para evitar que salga agua de la manguera por la presión del aire, cubra la conexión de la manguera con un trapo.
3. Con ayuda de unos alicates, tire suavemente de los filtros porosos situados en las tomas del suministro de agua y lávelos con agua corriente hasta que estén limpios.
4. Vuelva a colocar los filtros porosos.
5. Vuelva a instalar el brazo de ajuste en forma de L en la lavadora.
6. Compruebe la estanqueidad de las conexiones y abra el grifo.

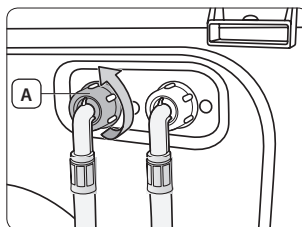

■ Mantenimiento de la lavadora

Reparación de la lavadora si ha sufrido heladas

Si la temperatura desciende por debajo del punto de congelación y la lavadora sufre el efecto de las heladas:

1. Desenchufe la lavadora de la toma de corriente.
2. Vierta agua templada en el grifo de agua para aflojar la manguera de suministro de agua.
3. Quite la manguera de suministro de agua y sumérgala en agua templada.
4. Vierta agua templada en el tambor de la lavadora y déjela allí durante 10 minutos.
5. Vuelva a conectar la manguera de suministro de agua a la llave del agua y compruebe si la entrada de agua y el desagüe se realizan con normalidad.

Almacenamiento de la lavadora

Si debe guardar la lavadora durante un periodo prolongado, es mejor vaciarla y desconectarla. La lavadora se puede dañar si queda agua dentro de las mangueras y los componentes internos. Para guardar la lavadora, prepárela como se explica a continuación:

1. Gire el selector de ciclos para seleccionar RÁPIDO 15' y ponga en marcha la lavadora sin carga en este ciclo.
2. Desenchufe la lavadora de la toma de corriente.
3. Cierre los grifos y desconecte las mangueras de suministro de agua.
4. Deje abierta la puerta de la lavadora para que circule el aire por el interior del tambor.



Si se ha guardado la lavadora en un lugar donde se han alcanzado temperaturas por debajo de los cero grados, dé tiempo al agua restante a deshelarse antes de usar la lavadora.

■ Solución de problemas y códigos de información

Compruebe estos puntos si su lavadora...

PROBLEMA	SOLUCIÓN
No arranca	<ul style="list-style-type: none">• Compruebe que la lavadora esté enchufada.• Asegúrese de que la puerta esté bien cerrada.• Verifique que lo(s) grifo(s) de suministro de agua esté(n) abierto(s).• Asegúrese de que pulsa el botón Inicio/Pausa.
No hay agua o ésta no es suficiente	<ul style="list-style-type: none">• Abra el suministro de agua.• Compruebe que la manguera de suministro de agua no esté congelada.• Enderece las mangueras de suministro de agua.• Limpie los filtros porosos de las tomas de suministro de agua.
Quedan restos de detergente en la cubeta una vez finalizado el ciclo de lavado	<ul style="list-style-type: none">• Compruebe que la lavadora esté funcionando con una presión de agua suficiente.• Ponga siempre el detergente en el centro de la cubeta.
Vibra o hace demasiado ruido	<ul style="list-style-type: none">• Compruebe que la lavadora esté situada sobre una superficie nivelada. Si la superficie está desnivelada, ajuste las patas de la lavadora para nivelar el electrodoméstico.• Asegúrese de que se hayan retirado los tornillos de transporte• Verifique que la lavadora no esté tocando otros objetos.• Cerciórese de que la carga de ropa esté equilibrada.
La lavadora no desagua y/o no centrifuga	<ul style="list-style-type: none">• Enderece la manguera de desagüe. Elimine las dobleces de las mangueras.• Compruebe que el filtro de residuos no esté obstruido.
La puerta está bloqueada o no se abre.	<ul style="list-style-type: none">• La puerta no se abrirá hasta 3 minutos después de que la lavadora se detenga o se apague.

Códigos de información

En caso de funcionamiento incorrecto de la lavadora, puede ver un código de información en la pantalla. Si esto sucede, consulte esta tabla e intente aplicar la solución propuesta antes de llamar a un centro de atención al cliente.

SÍMBOLO DEL CÓDIGO	SOLUCIÓN
dE	<ul style="list-style-type: none">• Asegúrese de que la puerta esté bien cerrada.• Compruebe que no queda ninguna prenda atrapada por la puerta.
4E	<ul style="list-style-type: none">• Verifique que lo(s) grifo(s) de suministro de agua esté(n) abierto(s).• Compruebe la presión del agua.• Limpie los filtros porosos de las tomas de suministro de agua.• Compruebe que la manguera de suministro de agua no esté doblada ni congelada.
5E	<ul style="list-style-type: none">• Limpie el filtro de residuos.• Asegúrese de que la manguera de desagüe esté instalada correctamente.
UE	<ul style="list-style-type: none">• La lavadora no está equilibrada. Vuelva a distribuir la carga. Si solo necesita lavar una prenda, como un albornoz o unos vaqueros, es posible que el centrifugado final no sea satisfactorio y aparecerá un mensaje de error "UE" en la pantalla del panel.
cE/3E/Uc	<ul style="list-style-type: none">• Llame al servicio de atención al cliente.

Si aparecen códigos que aquí no se relacionan o si surge un problema cuya solución no se explique en estas páginas, llame a su centro de servicio técnico de Samsung o al distribuidor local de Samsung.

■ Tabla de ciclos

Tabla de ciclos

(● opción del usuario)

PROGRAMA	Carga máx. (kg)			DETERGENTE			Temperatura máxima (°C)	Velocidad centrifugado (MÁX) rpm		
	WF80F5	WF70F5	WF60F4	Prelavado	Lavado	Suavizante		1400	1200	1000
ALGODÓN	8,0	7,0	6,0	Sí	●	●	95	1400	1200	1000
SINTÉTICOS	3,5	3,5	3,0	Sí	●	●	60	1200	1200	1000
RÁPIDO 15'	2,0	2,0	2,0	-	●	●	30	800	800	800
CUIDADO INFANTIL	4,0	4,0	3,0	Sí	●	●	95	1400	1200	1000
LAVADO DIARIO	4,0	4,0	3,0	Sí	●	●	40	1400	1200	1000
ESPECIAL ANTI-MANCHAS	4,0	4,0	3,0	Sí	●	●	60	1200	1200	1000
SUPER ECO	4,0	4,0	3,0	Sí	●	●	40	1200	1200	1000
ROPA IMPERMEABLE	2,0	2,0	2,0	-	●	●	40	1200	1200	1000
LANA	2,0	2,0	1,5	-	●	●	40	800	800	800
DELICADOS	2,0	2,0	1,5	-	●	●	40	400	400	400





























PROGRAMA	Final Diferido	Intensivo	Remojo	Aclarar+
ALGODÓN	●	●	●	●
SINTÉTICOS	●	●	●	●
RÁPIDO 15'	●	-	-	●
CUIDADO INFANTIL	●	●	●	●
LAVADO DIARIO	●	●	●	●
ESPECIAL ANTI-MANCHAS	●	●	●	●
SUPER ECO	●	●	●	●
ROPA IMPERMEABLE	●	-	-	-
LANA	●	-	-	●
DELICADOS	●	-	-	●

1. Un ciclo con prelavado tarda aproximadamente 20 minutos más.
2. Los datos de la duración del ciclo se han medido en las condiciones especificadas en el estándar IEC60456/EN60456. Ejecute el modo Calibración después de la instalación (consulte la sección "PASO 6 - Ejecución del modo de calibración" en la página 18).
3. LAVADO DIARIO : Ciclo corto para institutos de ensayo.
4. Dado que esta lavadora se suministra con la Función de última memoria, para eliminar la configuración de la última memoria y utilizar la configuración de inicio original se debe borrar la última configuración utilizada en el panel de control. (Para obtener información sobre cómo borrar la última configuración utilizada, consulte "Función de última memoria" en la página 21.)
5. La duración de los ciclos en cada domicilio puede diferir de los valores que aparecen en la tabla debido a las variaciones en la presión y la temperatura del suministro de agua, la carga y el tipo de colada.
6. Cuando se selecciona la función de lavado intensivo, se incrementa la duración de cada ciclo.

■ Apéndice

Tabla de indicaciones del tejido

Los siguientes símbolos proporcionan las instrucciones de cuidados para cada prenda. Las etiquetas incluyen cuatro símbolos en este orden: lavado, lejía, secado y planchado (y limpieza en seco cuando sea necesario). El uso de estos símbolos garantiza la coherencia entre los fabricantes de prendas de ropa nacionales e importadas. Siga las instrucciones de la etiqueta para prolongar la vida de la prendas y reducir los problemas de lavado.

	Material resistente		Puede plancharse a 100 °C máx.
	Tejido delicado		No planchar
 	Puede lavarse a 95 °C		Puede limpiarse en seco con cualquier disolvente
 	Puede lavarse a 60 °C		Puede limpiarse en seco con percloruro, bencina, alcohol puro o R113 solamente
 	Puede lavarse a 40 °C		Puede limpiarse en seco con fuel para aviación, alcohol puro o R113, solamente
 	Puede lavarse a 30 °C		No limpiar en seco
	Solo lavado a mano		Secar en posición horizontal
	Solo limpieza en seco		Puede secarse colgado
	Puede utilizarse lejía en agua fría		Secar colgado en una percha
	No usar lejía		Admite secadora, temperatura normal
	Puede plancharse a 200 °C máx.		Admite secadora, temperatura baja
	Puede plancharse a 150 °C máx.		No secar en secadora

Protección del medio ambiente

- Este electrodoméstico se ha fabricado con materiales reciclables. Cuando quiera desecharlo, siga la normativa local para la eliminación de residuos. Corte el cable de alimentación para que el electrodoméstico no pueda conectarse a una toma eléctrica. Quite la puerta para que los animales y los niños pequeños no puedan quedar atrapados en el interior.
- No utilice cantidades de detergente superiores a las recomendadas por el fabricante del producto.
- Utilice productos quitamanchas y lejías antes del ciclo de lavado y solo cuando sea estrictamente necesario.
- Ahorre agua y electricidad utilizando la capacidad máxima de la lavadora (la cantidad exacta de ropa depende del ciclo que se seleccione).

Declaración de conformidad

Este electrodoméstico cumple con las normas europeas de seguridad, la directiva CE 93/68 y la norma EN 60335.

Ficha de las lavadoras domésticas



El diseño y las especificaciones están sujetos a cambios sin previo aviso para mejorar la calidad del producto.

De acuerdo con el Reglamento (UE) 1061/2010

Samsung				
Nombre del modelo		WF8*F5E*Q4* WF8*F5E*W4*	WF8*F5E*Q2* WF8*F5E*W2*	
Capacidad	kg	8		
Eficiencia energética				
A+++ (eficiencia más alta) a D (menor eficiencia)		A+++		
Consumo de energía				
Consumo de energía anual (AE_C) ¹⁾		kWh/año	166	
Consumo de energía (E_t.60) Algodón 60 °C con carga completa		kWh	0,86	
Consumo de energía (E_t.60.1/2) Algodón 60 °C con carga parcial		kWh	0,72	
Consumo de energía (E_t.40.1/2) Algodón 40 °C con carga parcial		kWh	0,56	
Consumo eléctrico ponderado en el modo "apagado" (P_o)		W	0,48	
Consumo eléctrico ponderado en el modo "sin apagar" (P_l)		W	5	
Consumo de agua anual (AW_c) ²⁾		L/año	8100	
Clase de eficiencia del centrifugado ³⁾				
De A (más eficiente) a G (menos eficiente)		B		
Velocidad máxima de centrifugado		rpm	1400 1200	
Humedad residual		%	53	
Programas a los que se refiere la información de la etiqueta y la ficha		Algodón 60 °C y 40 °C + Intensivo ⁴⁾		
Duración del programa normal				
Algodón 60 °C con carga completa		min.	243	
Algodón 60 °C con carga parcial		min.	213	
Algodón 40 °C con carga parcial		min.	173	
Duración ponderada en el modo "sin apagar"		min.	2	
Ruido acústico aéreo emitido				
Lavado		dB (A) re 1 pW	61	
Centrifugado		dB (A) re 1 pW	79 76	
Dimensiones				
Dimensiones por unidad		Altura	mm	850
		Anchura	mm	600
		Profundidad ⁵⁾	mm	550
Peso neto		kg	64	
Peso bruto		kg	66	
Peso embalaje		kg	2	
Presión del agua		kPa	50-800	
Conexión eléctrica				
Voltaje		V	220-240	
Consumo de energía		W	2000-2400	
Frecuencia		Hz	50	
Nombre de la empresa		Samsung Electronics Co., Ltd.		



El diseño y las especificaciones están sujetos a cambios sin previo aviso para mejorar la calidad del producto.

De acuerdo con el Reglamento (UE) 1061/2010

Samsung			
Nombre del modelo		WF7*F5E*Q4* WF7*F5E*W4*	WF7*F5E*Q2* WF7*F5E*W2*
Capacidad	kg	7	
Eficiencia energética			
A+++ (eficiencia más alta) a D (menor eficiencia)		A+++	
Consumo de energía			
Consumo de energía anual (AE_C) ¹⁾	kWh/año	153	
Consumo de energía (E_t60) Algodón 60 °C con carga completa	kWh	0,78	
Consumo de energía (E_t60.1/2) Algodón 60 °C con carga parcial	kWh	0,69	
Consumo de energía (E_t40.1/2) Algodón 40 °C con carga parcial	kWh	0,51	
Consumo eléctrico ponderado en el modo "apagado" (P_o)	W	0,48	
Consumo eléctrico ponderado en el modo "sin apagar" (P_l)	W	5	
Consumo de agua anual (AW_c) ²⁾	L/año	7400	
Clase de eficiencia del centrifugado³⁾			
De A (más eficiente) a G (menos eficiente)		B	
Velocidad máxima de centrifugado	rpm	1400	1200
Humedad residual	%	53	
Programas a los que se refiere la información de la etiqueta y la ficha		Algodón 60 °C y 40 °C + Intensivo ⁴⁾	
Duración del programa normal			
Algodón 60 °C con carga completa	min.	243	
Algodón 60 °C con carga parcial	min.	213	
Algodón 40 °C con carga parcial	min.	173	
Duración ponderada en el modo "sin apagar"	min.	2	
Ruido acústico aéreo emitido			
Lavado	dB (A) re 1 pW	61	
Centrifugado	dB (A) re 1 pW	79	76
Dimensiones			
Dimensiones por unidad	Altura	mm	850
	Anchura	mm	600
	Profundidad ⁵⁾	mm	550
Peso neto	kg	64	
Peso bruto	kg	66	
Peso embalaje	kg	2	
Presión del agua	kPa	50-800	
Conexión eléctrica			
Voltaje	V	220-240	
Consumo de energía	W	2000-2400	
Frecuencia	Hz	50	
Nombre de la empresa		Samsung Electronics Co., Ltd.	



El diseño y las especificaciones están sujetos a cambios sin previo aviso para mejorar la calidad del producto.

De acuerdo con el Reglamento (UE) 1061/2010

Samsung			
Nombre del modelo		WF6*F4E*Q2* WF6*F4E*W2*	WF6*F4E*Q0* WF6*F4E*W0*
Capacidad	kg	6	
Eficiencia energética			
A + + + (eficiencia más alta) a D (menor eficiencia)		A+++	
Consumo de energía			
Consumo de energía anual (AE_C) ³⁾	kWh/año	153	
Consumo de energía (E_t.60) Algodón 60 °C con carga completa	kWh	0,86	
Consumo de energía (E_t.60.1/2) Algodón 60 °C con carga parcial	kWh	0,62	
Consumo de energía (E_t.40.1/2) Algodón 40 °C con carga parcial	kWh	0,46	
Consumo eléctrico ponderado en el modo "apagado" (P_o)	W	0,48	
Consumo eléctrico ponderado en el modo "sin apagar" (P_l)	W	5	
Consumo de agua anual (AW_c) ²⁾	L/año	7300	
Clase de eficiencia del centrifugado ³⁾			
De A (más eficiente) a G (menos eficiente)		B	C
Velocidad máxima de centrifugado	rpm	1200	1000
Humedad residual	%	53	62
Programas a los que se refiere la información de la etiqueta y la ficha		Algodón 60 °C y 40 °C + Intensivo ⁴⁾	
Duración del programa normal			
Algodón 60 °C con carga completa	min.	249	
Algodón 60 °C con carga parcial	min.	192	
Algodón 40 °C con carga parcial	min.	172	
Duración ponderada en el modo "sin apagar"	min.	2	
Ruido acústico aéreo emitido			
Lavado	dB (A) re 1 pW	61	
Centrifugado	dB (A) re 1 pW	76	74
Dimensiones			
Dimensiones por unidad	Altura	mm	850
	Anchura	mm	600
	Profundidad ⁵⁾	mm	400
Peso neto	kg	54	
Peso bruto	kg	56	
Peso embalaje	kg	2	
Presión del agua	kPa	50-800	
Conexión eléctrica			
Voltaje	V	220-240	
Consumo de energía	W	2000-2400	
Frecuencia	Hz	50	
Nombre de la empresa		Samsung Electronics Co., Ltd.	

1. El consumo anual de energía se basa en 220 ciclos de lavado normal para programas de ALGODÓN a 60 °C y 40 °C con carga total y parcial, y el consumo en los modos "apagado" y "sin apagar". El consumo real de energía depende de las condiciones de utilización del aparato.
2. El consumo anual de agua se basa en 220 ciclos de lavado normal para programas de ALGODÓN a 60 °C y 40 °C con carga total y parcial. El consumo real de agua depende de las condiciones de utilización del aparato.
3. La extracción del centrifugado es muy importante cuando se utiliza secadora para la ropa.
El consumo de energía del secado es mucho mayor que el consumo del lavado.
Si se lava con un centrifugado alto se ahorra más energía que secando la ropa en la secadora.
4. El 'programa estándar ALGODÓN 60 °C' y el 'programa estándar ALGODÓN 40 °C', que se pueden seleccionar añadiendo la opción Intensivo a los programas ALGODÓN 60 °C y ALGODÓN 40 °C, son adecuados para lavar una colada de algodón medianamente sucia y son los más eficientes (en cuanto a consumo de agua y energía) para este tipo de prendas.
Ejecute el modo Calibración después de la instalación (consulte la sección "**PASO 6 - Ejecución del modo de calibración**" en la página 18).
En estos programas la temperatura real del agua puede diferir de la temperatura declarada.
5. La distancia entre la unidad y la pared no está incluida en la dimensión de profundidad.

Información de los principales programas de lavado

Modelo	Programa	Temperatura	Capacidad	Duración programa	Humedad residual (%)			Consumo de agua	Consumo de energía
		(°C)	(kg)	(min.)	1400 rpm	1200 rpm	1000 rpm	(ℓ/ciclo)	(kWh/Ciclo)
WF8*F5E*Q4* WF8*F5E*W4* WF8*F5E*Q2* WF8*F5E*W2*	Algodón	20	4	132	56	59	-	53	0,40
		40	4	173	53	53	-	33	0,56
	Algodón + intensivo	60	4	213	53	53	-	33	0,72
		8	243	53	53	-	40	0,86	
	Sintéticos	40	3,5	149	35	35	-	53	0,66
WF7*F5E*Q4* WF7*F5E*W4* WF7*F5E*Q2* WF7*F5E*W2*	Algodón	20	3,5	132	56	59	-	50	0,37
		40	3,5	173	53	53	-	30	0,51
	Algodón + intensivo	60	3,5	213	53	53	-	30	0,69
		7	243	53	53	-	38	0,78	
	Sintéticos	40	3,5	149	35	35	-	53	0,66
WF6*F4E*Q2* WF6*F4E*W2* WF6*F4E*Q0* WF6*F4E*W0*	Algodón	20	3	128	-	60	69	38	0,30
		40	3	172	-	53	62	30	0,46
	Algodón + intensivo	60	3	192	-	53	62	30	0,62
		6	249	-	53	62	37	0,86	
	Sintéticos	40	3	128	-	35	45	36	0,45

Los valores de la tabla se han medido de acuerdo con las condiciones especificadas en la norma IEC60456/ EN60456.

Los valores reales dependen de las condiciones de utilización del aparato.

■ Notas

■ Notas



¿PREGUNTAS O COMENTARIOS?

PAÍS	LLAME	O VISITE NUESTRA PÁGINA WEB
SPAIN	0034902172678 [HHP] 0034902167267	www.samsung.com/es/support

DC68-03438A-01