

brother

Guide de l'utilisateur

MFC-J6925DW

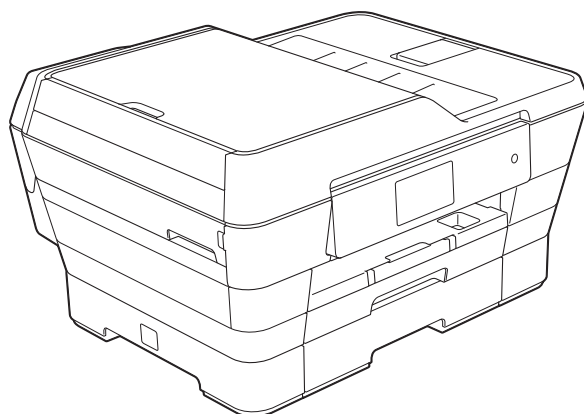

Version 0

FRE

Si vous devez contacter le service clientèle

Veillez fournir les informations suivantes pour pouvoir vous y référer ultérieurement :

Numéro de modèle : MFC-J6925DW

Numéro de série : ¹ _____

Date d'achat : _____

Lieu d'achat : _____

¹ Le numéro de série se trouve à l'arrière de l'appareil. Conservez ce Guide de l'utilisateur avec votre ticket d'achat comme preuve d'achat en cas de vol, d'incendie ou de service de garantie.

Enregistrez votre produit en ligne à l'adresse

<http://www.brother.com/registration/>

Contenu et emplacement des guides de l'utilisateur

Quel guide ?	Que contient-il ?	Où le trouver ?
Guide de sécurité du produit	Lisez ce guide en premier. Veuillez lire les instructions de sécurité avant de configurer votre appareil. Consultez ce guide pour connaître les marques commerciales et les limitations légales.	Imprimé / Dans l'emballage
Guide d'installation rapide	Suivez les instructions pour configurer votre appareil et installer les pilotes et logiciels correspondant au système d'exploitation et au type de connexion que vous utilisez.	Imprimé / Dans l'emballage
Guide de l'utilisateur	Apprenez à maîtriser les opérations de base (fax, copie, numérisation et PhotoCapture Center™) et à remplacer les consommables. Consultez les conseils de dépannage des pannes.	Imprimé / Dans l'emballage ¹
Guide de l'utilisateur avancé	Apprenez des opérations plus avancées : fax, copie, fonctions de sécurité, impression de rapports et entretien courant.	Fichier PDF / CD-ROM
Logiciel et guide d'utilisateur réseau	Ce guide fournit des instructions pour les opérations de numérisation, d'impression, de PC-Fax et d'autres opérations qui peuvent être effectuées en connectant votre appareil Brother à un ordinateur. Vous pouvez aussi trouver des informations utiles sur l'utilisation de l'utilitaire Brother ControlCenter, l'utilisation de votre appareil dans un environnement réseau et sur les termes fréquemment utilisés.	Fichier HTML / CD-ROM
Guide web connect	Ce guide fournit des informations utiles sur l'accès à des services Internet à partir de l'appareil Brother ainsi que sur le téléchargement d'images, l'impression de données et le chargement de fichiers directement sur des services Internet.	Fichier PDF / Brother Solutions Center ²
Guide AirPrint	Ce guide explique comment utiliser AirPrint pour imprimer à partir d'OS X v10.7.x, 10.8.x et de votre iPhone, iPod touch, iPad ou autre périphérique iOS sur votre appareil Brother sans installer un pilote d'imprimante.	Fichier PDF / Brother Solutions Center ²
Guide d'impression Google Cloud	Ce guide fournit des informations détaillées sur la façon d'utiliser les services Google Cloud Print™ pour imprimer via Internet.	Fichier PDF / Brother Solutions Center ²
Guide Wi-Fi Direct™	Ce guide décrit en détail comment configurer et utiliser votre appareil Brother pour l'impression sans fil directement depuis un périphérique mobile prenant en charge la norme Wi-Fi Direct™.	Fichier PDF / Brother Solutions Center ²
Guide d'impression/numérisation mobile pour Brother iPrint&Scan	Ce guide fournit des informations utiles sur l'impression à partir de votre appareil mobile et sur la numérisation à partir de votre appareil Brother vers votre appareil mobile lorsque celui-ci est connecté à un réseau Wi-Fi.	Fichier PDF / Brother Solutions Center ²

¹ Ceci peut varier en fonction du pays.

² Visitez notre site Web à l'adresse <http://solutions.brother.com/>.

Table des matières

(Guide de l'utilisateur)

1	Informations générales	1
	Utilisation de la documentation	1
	Symboles et conventions utilisés dans la documentation	1
	Accès à Brother Utilities (Utilitaires Brother) (Windows® 8)	2
	Accès au Guide de l'utilisateur avancé, au Logiciel et guide d'utilisateur réseau	2
	Consultation des guides de l'utilisateur	2
	Comment accéder aux guides des fonctions avancées	4
	Accès au support Brother (Windows®)	5
	Accès au support Brother (Macintosh)	5
	Vue d'ensemble du panneau de commande	6
	Écran tactile LCD de 3,7 pouces (93,4 mm)	9
	Configuration de l'écran Prêt	13
	Opérations de base	13
	Paramètres de raccourcis	14
	Ajout de raccourcis de copie	14
	Ajout de raccourcis de fax	15
	Ajout de raccourcis de numérisation	16
	Ajout de raccourcis Web Connect	18
	Modification de raccourcis	19
	Modification de noms de raccourcis	19
	Suppression de raccourcis	19
	Rappel de raccourcis	19
	Réglages du volume	20
	Volume de la sonnerie	20
	Volume du bip sonore	20
	Volume du haut-parleur	21
	Écran tactile LCD	21
	Réglage de la luminosité du rétroéclairage	21

2	Chargement du papier	22
	Chargement du papier et d'autres supports d'impression	22
	Chargement du papier dans le bac à papier #1	22
	Chargement du papier de plus petit format (Photo, Photo L, Photo 2L ou enveloppes)	27
	Chargement du papier dans le bac à papier #2	30
	Chargement du papier dans la fente d'alimentation manuelle	35
	Zone non imprimable	38
	Réglages du papier	39
	Format et type de papier	39
	Utilisation des bacs en mode Copie	39
	Utilisation des bacs en mode Fax	40
	Papier et autres supports d'impression acceptables	40
	Supports d'impression recommandés	41
	Manipulation et utilisation des supports d'impression	41
	Sélection du support d'impression approprié	42
3	Chargement de documents	45
	Comment charger des documents	45
	Utilisation du chargeur automatique de documents	45
	Utilisation de la vitre du scanner	46
	Zone non numérisable	47
4	Envoi d'un fax	48
	Comment envoyer un fax	48
	Arrêt de l'envoi de fax	50
	Réglage du format de la vitre du scanner pour l'envoi de fax	50
	Envoi de fax en couleur	50
	Annulation d'un fax en cours	51
	Comment prévisualiser un fax sortant	51
	Rapport de vérification de l'envoi	52
5	Réception d'un fax	53
	Modes de réception	53
	Sélection du mode de réception	53
	Utilisation des modes de réception	55
	Fax uniquement	55
	Fax/Tél	55
	Manuel	55
	Répondeur externe	55
	Réglages du mode de réception	56
	Longueur de la sonnerie	56
	Durée de la sonnerie F/T (mode Fax/Tél uniquement)	56
	Détection fax	57
	Prévisualisation de fax (fax monochromes uniquement)	58
	Comment prévisualiser un fax reçu	58
	Désactivation de la fonction de prévisualisation de fax	60

6	Utilisation de la fonction PC-FAX	61
	Envoi PC-FAX.....	61
	Envoi d'un fichier sous forme de PC-FAX	61
	Réception PC-FAX (Windows®)	62
7	Téléphone et appareils externes	64
	Opérations vocales	64
	Mode Fax/Tél.....	64
	Identification de l'appelant	64
	Services téléphoniques.....	65
	Réglage du type de ligne téléphonique	65
	Protocole VoIP (Voice over Internet)	66
	Branchement d'un répondeur téléphonique externe.....	67
	Réglages des branchements.....	68
	Enregistrement d'un message sortant sur un répondeur externe.....	68
	Branchements multilignes (PBX).....	68
	Téléphones externes et supplémentaires.....	69
	Branchement d'un téléphone externe ou supplémentaire	69
	Fonctionnement depuis des téléphones externes et supplémentaires.....	69
	Utilisation de codes à distance	70
8	Composition et enregistrement des numéros	71
	Comment composer	71
	Numérotation manuelle	71
	Numérotation à partir du carnet d'adresses.....	71
	Recomposition du numéro de fax.....	72
	Opérations de numérotation supplémentaires.....	72
	Historique des appels sortants	72
	Historique d'identification de l'appelant	73
	Enregistrement de numéros	74
	Enregistrement d'une pause.....	74
	Enregistrement de numéros de carnet d'adresses	74
	Modification ou suppression de noms ou de numéros du carnet d'adresses	75
9	Opérations de copies	76
	Comment effectuer des copies	76
	Arrêt de la copie	76
	Réglages préprogrammés de copie.....	76
	Options de copie	77
	Type de papier.....	78
	Format du papier	78
	Sélection du bac.....	79
	Copie en mode ADF haute vitesse	79

10	Impression de photos à partir d'une carte mémoire ou d'une mémoire flash USB	80
	Opérations PhotoCapture Center™ (mode PHOTO)	80
	Utilisation d'une carte mémoire ou d'une mémoire flash USB.....	80
	Pour commencer	81
	Impression d'images	83
	Affichage des photos	83
	Réglages d'impression de PhotoCapture Center™	84
	Comment numériser vers une carte mémoire ou une mémoire flash USB	84
11	Comment imprimer depuis un ordinateur	87
	Impression d'un document.....	87
12	Comment numériser vers un ordinateur	88
	Avant la numérisation	88
	Numérisation d'un document en tant que fichier PDF à l'aide de ControlCenter4 (Windows®)	89
	Comment modifier les réglages du mode Numériser pour la numérisation de fichiers PDF	92
	Comment numériser un document en tant que fichier PDF à l'aide de l'écran tactile.....	93
	Numérisation en mode ADF haute vitesse	95
13	Comment imprimer et numériser avec NFC (Near Field Communication)	96
	Impression avec NFC (Near Field Communication)	96
	Numérisation avec NFC (Near Field Communication).....	96
A	Entretien courant	97
	Remplacement des cartouches d'encre	97
	Nettoyage et vérification de l'appareil.....	100
	Nettoyage de la vitre du scanner	100
	Nettoyage de la tête d'impression	102
	Vérification de la qualité d'impression	102
	Vérification de l'alignement de l'impression.....	104
	Réglage de la date et de l'heure	105

B	Dépistage des pannes	106
	Identification du problème.....	106
	Messages d'erreur et d'entretien	108
	Animations de correction des erreurs.....	120
	Transfert de vos fax ou du rapport du journal des fax	120
	Bourrage de document	121
	Bourrage dans l'imprimante ou bourrage papier	123
	En cas de difficultés avec votre appareil	129
	Détection de tonalité.....	141
	Interférences sur la ligne téléphonique/VoIP	141
	Informations sur l'appareil.....	142
	Vérification du numéro de série.....	142
	Vérification de la version du microprogramme	142
	Fonctions de réinitialisation	142
	Comment réinitialiser l'appareil.....	143
C	Tableaux des réglages et des fonctions	144
	Utilisation des tableaux des réglages	144
	Tableaux des réglages	145
	Tableaux des fonctions.....	162
	Saisie de texte	191
	Insertion d'espaces	191
	Corrections	191
D	Caractéristiques techniques	192
	Généralités	192
	Supports d'impression	194
	Fax.....	196
	Copie	197
	PhotoCapture Center™	198
	PictBridge	199
	Scanner	200
	Imprimante.....	201
	Interfaces	201
	Réseau	202
	Configuration requise de l'ordinateur	203
	Consommables.....	204
E	Index	205

Table des matières

(Guide de l'utilisateur avancé)

Le Guide de l'utilisateur avancé explique les fonctions et opérations suivantes.

Vous pouvez consulter le Guide de l'utilisateur avancé sur le CD-ROM.

1 Configuration générale

Mémoire permanente
Passage automatique à l'heure d'été
Mode Veille
Écran tactile LCD

2 Fonctions de sécurité

Verrouillage fonction sécurisée 2.0
Limitation de la numérotation

3 Envoi d'un fax

Options d'envoi supplémentaires
Opérations d'envoi supplémentaires
Relève

4 Réception d'un fax

Réception en mémoire
(monochrome seulement)
Extraction à distance
Opérations de réception
supplémentaires
Relève

5 Composition et enregistrement des numéros

Opérations vocales
Opérations de numérotation
supplémentaires
Autres façons d'enregistrer des
numéros

6 Impression de rapports

Rapports de fax
Rapports

7 Réalisation de copies

Options de copie
Raccourcis de copie A3

8 Impression de photos à partir d'une carte mémoire ou d'une clé USB

Opérations PhotoCapture Center™
Impression d'images
Réglages d'impression de
PhotoCapture Center™
Numérisation vers une carte mémoire
ou une clé USB

9 Impression de photos à partir d'un appareil photo

Impression de photos directement à
partir d'un appareil photo PictBridge
Impression de photos directement à
partir d'un appareil photo numérique
(sans PictBridge)

A Entretien courant

Nettoyage et vérification de l'appareil
Emballage et transport de l'appareil

B Glossaire

C Index



Utilisation de la documentation

Nous vous remercions d'avoir acheté un appareil Brother ! La lecture de la documentation vous aidera à tirer le meilleur parti de votre appareil.

Symboles et conventions utilisés dans la documentation

Les symboles et conventions suivants sont utilisés dans l'ensemble de la documentation.

Caractères gras	Les caractères gras permettent d'identifier les chiffres du pavé numérique sur le panneau tactile et les boutons sur l'écran de votre ordinateur.
<i>Caractères en italique</i>	Les caractères en italique mettent l'accent sur un point important ou vous renvoient à un thème connexe.
Courier New	Le texte écrit avec la police Courier New permet d'identifier les messages qui apparaissent sur l'écran tactile de l'appareil.

AVERTISSEMENT

AVERTISSEMENT indique une situation potentiellement dangereuse qui, si elle n'est pas évitée, pourrait provoquer des blessures graves, voire mortelles.

ATTENTION

ATTENTION indique une situation potentiellement dangereuse qui, si elle n'est pas évitée, peut provoquer des blessures légères à modérées.

IMPORTANT

IMPORTANT indique une situation potentiellement dangereuse qui, si elle n'est pas évitée, risque d'entraîner des dégâts matériels ou une perte de fonctionnalités de l'appareil.

REMARQUE

Les remarques vous indiquent comment réagir face à une situation qui se présente ou vous donnent des conseils sur la façon dont l'opération en cours se déroule avec d'autres fonctions.



Les icônes de risque électrique vous avertissent d'un risque de choc électrique.

Accès à Brother Utilities (Utilitaires Brother) (Windows® 8)

Si vous utilisez un ordinateur ou une tablette sous Windows® 8, vous pouvez effectuer des sélections en appuyant sur l'écran ou en cliquant avec la souris.

Une fois le pilote d'imprimante installé, l'icône



(**Brother Utilities** (Utilitaires Brother)) s'affiche sur l'écran Accueil et sur le bureau.

- 1 Appuyez ou cliquez sur **Brother Utilities** (Utilitaires Brother) sur l'écran Accueil ou sur le bureau.

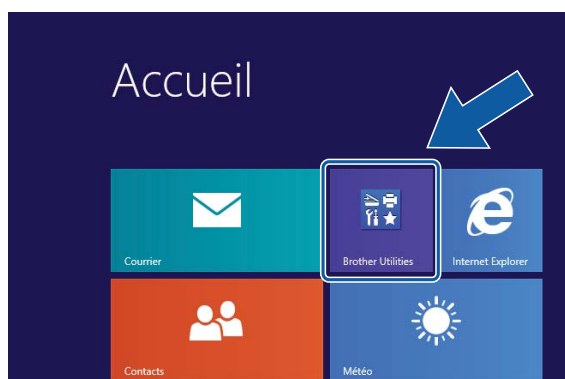

- 2 Sélectionnez votre appareil.



- 3 Choisissez la fonction que vous souhaitez utiliser.

Accès au Guide de l'utilisateur avancé, au Logiciel et guide d'utilisateur réseau

Le présent Guide de l'utilisateur ne contient pas toutes les informations relatives à l'appareil, telles que la façon d'utiliser les fonctions avancées pour le fax, la copie, PhotoCapture Center™, l'imprimante, le scanner, les PC-Fax et les fonctions réseau. Une fois que vous vous sentirez prêt à en apprendre plus sur ces opérations, vous pourrez lire le **Guide de l'utilisateur avancé** et le **Logiciel et guide d'utilisateur réseau** au format HTML qui se trouvent sur le CD-ROM.

Consultation des guides de l'utilisateur

(Windows®)

(Windows® XP/Windows Vista®/Windows® 7/Windows Server® 2003/Windows Server® 2008/Windows Server® 2008 R2) Pour consulter la documentation, dans le menu  (**démarrer**),

Tous les programmes, sélectionnez **Brother**, **MFC-XXXX** (où XXXX est le nom de votre modèle) dans la liste des programmes, puis sélectionnez **Guides de l'utilisateur**.

(Windows® 8/Windows Server® 2012)

Cliquez sur  (**Brother Utilities** (Utilitaires Brother)), puis cliquez sur la liste déroulante et sélectionnez le nom de votre modèle (s'il n'est pas déjà sélectionné). Cliquez sur **Support** dans la barre de navigation gauche, puis cliquez sur **Guides de l'utilisateur**.

Si vous n'avez pas installé les logiciels, vous pouvez trouver la documentation sur le CD-ROM en procédant comme suit :

- 1 Mettez votre ordinateur sous tension. Insérez le CD-ROM Brother dans votre lecteur de CD-ROM.

REMARQUE

Si l'écran Brother ne s'affiche pas, cliquez sur **Ordinateur** ou sur **Poste de travail**. (Pour Windows® 8 et Windows Server® 2012 : cliquez sur



(**Explorateur de fichiers**) sur la

barre des tâches, puis cliquez sur **Ordinateur**.) Double-cliquez sur l'icône du CD-ROM, puis double-cliquez sur **start.exe**.

- 2 Si l'écran du nom de modèle s'affiche, cliquez sur le nom de votre modèle.
- 3 Si l'écran de la langue s'affiche, cliquez sur votre langue. Le **Menu principal** du CD-ROM s'affiche.



- 4 Cliquez sur **Guides de l'utilisateur**.
- 5 Cliquez sur **Documents PDF/HTML**. Si l'écran du pays s'affiche, choisissez votre pays. Lorsque la liste des guides de l'utilisateur est affichée, choisissez le guide que vous voulez lire.

(Macintosh)

- 1 Mettez votre Macintosh sous tension. Insérez le CD-ROM Brother dans votre lecteur de CD-ROM. La fenêtre suivante s'affiche.



- 2 Double-cliquez sur l'icône **Guides de l'utilisateur**.
- 3 Sélectionnez votre modèle et la langue si nécessaire.
- 4 Cliquez sur **Guides de l'utilisateur**. Si l'écran du pays s'affiche, choisissez votre pays.
- 5 Lorsque la liste des guides de l'utilisateur est affichée, choisissez le guide que vous voulez lire.

Comment trouver les instructions de numérisation

Il existe plusieurs façons de numériser des documents. Vous pouvez trouver les instructions comme suit :

Logiciel et guide d'utilisateur réseau

- *Numériser*
- *ControlCenter*

Guides pratiques de Nuance™ PaperPort™ 12SE

(Windows®)

- Les guides pratiques complets de Nuance™ PaperPort™ 12SE peuvent être consultés dans la section Aide de l'application PaperPort™ 12SE.

Guide de l'utilisateur de Presto! PageManager (Macintosh)

REMARQUE

Presto! PageManager doit être téléchargé et installé pour pouvoir être utilisé. Pour plus d'informations, voir *Accès au support Brother (Macintosh)* >> page 5.

- Le Guide de l'utilisateur complet de Presto! PageManager peut être consulté dans la section Aide de l'application Presto! PageManager.

Comment trouver les instructions de configuration du réseau

Votre appareil peut être connecté à un réseau sans fil ou câblé.

- Instructions relatives à la configuration de base
(>> Guide d'installation rapide.)
- Le point d'accès sans fil ou le routeur sans fil prend en charge Wi-Fi Protected Setup™ ou AOSS™
(>> Guide d'installation rapide.)
- Plus d'informations sur la configuration du réseau
(>> Logiciel et guide d'utilisateur réseau.)

Comment accéder aux guides des fonctions avancées

Vous pouvez consulter et télécharger ces guides à partir du site Brother Solutions Center à l'adresse : <http://solutions.brother.com/>.

Cliquez sur **Manuels** sur la page correspondant à votre modèle pour télécharger la documentation.

Guide web connect

Ce guide fournit des informations utiles sur l'accès à des services Internet à partir de l'appareil Brother ainsi que sur le téléchargement d'images, l'impression de données et le chargement de fichiers directement sur des services Internet.

Guide AirPrint

Ce guide explique comment utiliser AirPrint pour imprimer à partir d'OS X v10.7.x, 10.8.x et de votre iPhone, iPod touch, iPad ou autre périphérique iOS sur votre appareil Brother sans installer un pilote d'imprimante.

Guide d'impression Google Cloud

Ce guide fournit des informations détaillées sur la façon d'utiliser les services Google Cloud Print™ pour imprimer via Internet.

Guide Wi-Fi Direct™

Ce guide décrit en détail comment configurer et utiliser votre appareil Brother pour l'impression sans fil directement depuis un appareil mobile prenant en charge la norme Wi-Fi Direct™.

Guide d'impression/numérisation mobile pour Brother iPrint&Scan

Ce guide fournit des informations utiles sur l'impression à partir de votre appareil mobile et sur la numérisation à partir de votre appareil Brother vers votre appareil mobile lorsque celui-ci est connecté à un réseau Wi-Fi.

Accès au support Brother (Windows®)

Vous trouverez tous les contacts dont vous pourrez avoir besoin, tels que le site Web de support (Brother Solutions Center), sur le CD-ROM.

- Cliquez sur **Support Brother** dans le **Menu principal**. L'écran suivant s'affiche :



- Pour accéder à notre site Web (<http://www.brother.com/>), cliquez sur **Page d'accueil Brother**.
- Pour les dernières nouveautés et informations sur le service après-vente (<http://solutions.brother.com/>), cliquez sur **Brother Solutions Center**.
- Pour visiter notre site Web afin de vous procurer des fournitures Brother d'origine (<http://www.brother.com/original/>), cliquez sur **Informations sur les fournitures**.
- Pour accéder au Brother CreativeCenter (<http://www.brother.com/creativecenter/>) afin d'obtenir GRATUITEMENT des projets photo et des téléchargements imprimables, cliquez sur **Brother CreativeCenter**.
- Pour retourner au menu principal, cliquez sur **Précédent** ou, si vous avez terminé, cliquez sur **Quitter**.

Accès au support Brother (Macintosh)

Vous trouverez tous les contacts dont vous pourrez avoir besoin, tels que le site Web de support (Brother Solutions Center), sur le CD-ROM.

- Double-cliquez sur l'icône **Support Brother**. L'écran suivant s'affiche :



- Pour télécharger et installer Presto! PageManager, cliquez sur **Presto! PageManager**.
- Pour accéder à la page Brother Web Connect, cliquez sur **Brother Web Connect**.
- Pour enregistrer votre appareil depuis la page d'enregistrement des produits Brother (<http://www.brother.com/registration/>), cliquez sur **Enregistrement en ligne**.
- Pour les dernières nouveautés et informations sur le service après-vente (<http://solutions.brother.com/>), cliquez sur **Brother Solutions Center**.
- Pour visiter notre site Web afin de vous procurer des fournitures Brother d'origine (<http://www.brother.com/original/>), cliquez sur **Informations sur les fournitures**.

Vue d'ensemble du panneau de commande

Écran tactile LCD de 3,7 pouces (93,4 mm) et panneau tactile

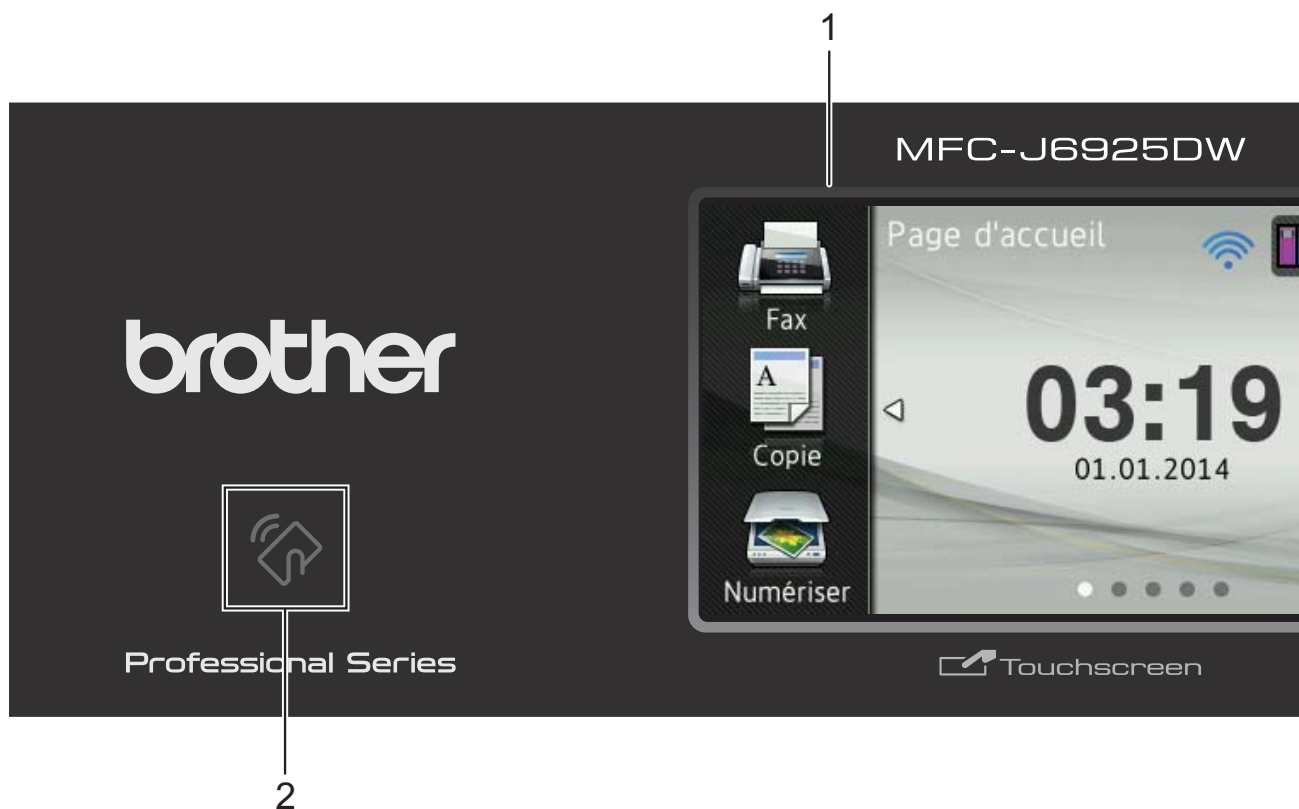

1 Écran tactile LCD (écran à cristaux liquides) de 3,7 pouces (93,4 mm)

L'écran LCD est un écran tactile. Vous pouvez accéder aux menus et aux options en appuyant dessus lorsqu'ils sont affichés à l'écran.

Vous pouvez ajuster l'angle de l'écran tactile LCD et du panneau tactile en le soulevant. Pour abaisser ce panneau de commande, appuyez sur le bouton de déverrouillage situé derrière le panneau de commande, comme indiqué sur l'illustration.

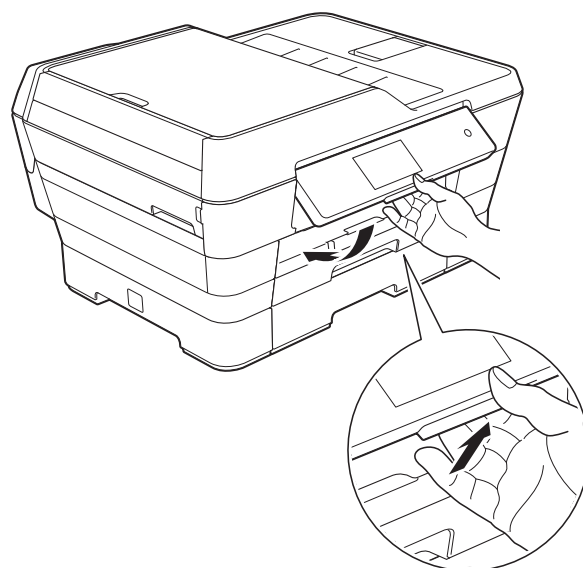

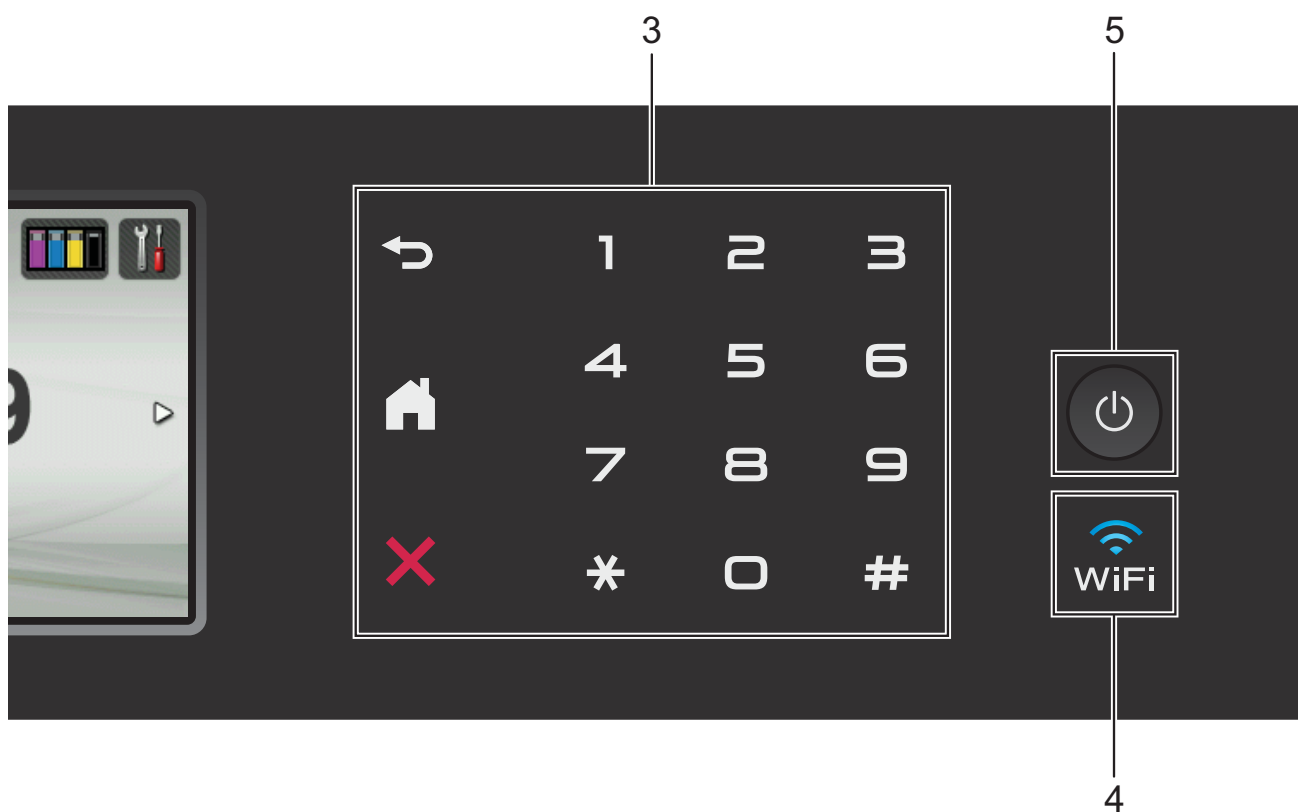



2 Logo NFC (Near Field Communication)

Si votre appareil Android™ prend en charge la norme NFC, vous pouvez imprimer des données depuis votre appareil ou numériser des données vers celui-ci en l'approchant du logo NFC situé dans l'angle inférieur gauche du panneau de commande.

Pour pouvoir utiliser cette fonction, vous devez télécharger et installer l'application Brother iPrint&Scan sur votre appareil Android™.

Pour plus d'informations, voir *Comment imprimer et numériser avec NFC (Near Field Communication)* >> page 96.

3 Panneau tactile :

-  **Précédent**
Appuyez pour revenir au niveau de menu précédent.
-  **Page d'accueil**
Permet de revenir à l'écran Page d'accueil. Par défaut, la date et l'heure s'affichent, mais vous pouvez modifier les paramètres par défaut.
-  **Annuler**
Appuyez pour annuler une opération lorsque la touche est allumée.
- **Pavé numérique**
Appuyez sur les chiffres du panneau tactile pour composer les numéros de téléphone ou de fax et saisir le nombre de copies.

4 

Le témoin WiFi est allumé lorsque l'interface réseau est WLAN.

5  **Marche/Arrêt**

Appuyez sur  pour mettre l'appareil sous tension.

Appuyez sur la touche  et maintenez-la enfoncée pour mettre l'appareil hors tension. L'écran tactile LCD indique **Arrêt en cours** et reste allumé pendant quelques secondes avant de s'éteindre.



Si vous avez raccordé un téléphone externe ou un répondeur externe, celui-ci est toujours disponible.

Lorsque vous mettez l'appareil hors tension à l'aide de la touche , un nettoyage de la tête d'impression sera effectué périodiquement pour maintenir la qualité d'impression. Pour prolonger la durée de vie de la tête d'impression, optimiser la performance de l'encre et maintenir la qualité d'impression, vous devez laisser votre appareil branché en permanence sur le secteur.

Écran tactile LCD de 3,7 pouces (93,4 mm)

Vous avez le choix entre trois types d'écran pour l'écran Page d'accueil. Lorsque l'écran Page d'accueil est affiché, faites glisser le doigt vers la gauche ou la droite, ou appuyez sur ◀ ou sur ▶ pour afficher l'écran Plus ou l'un des écrans Raccourcis.

Les écrans suivants affichent l'état de l'appareil lorsque ce dernier est inactif.

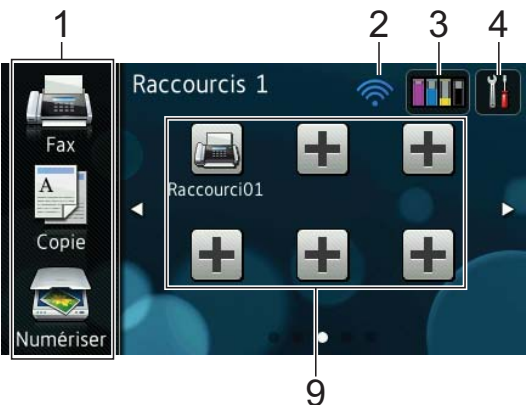

	<h3>Écran Page d'accueil</h3> <p>L'écran Page d'accueil affiche la date et l'heure et permet également d'accéder aux opérations de fax, de copie et de numérisation, à la configuration WiFi, aux niveaux d'encre et à l'écran de configuration.</p> <p>Lorsque l'écran Page d'accueil s'affiche, l'appareil est en mode Prêt. Si l'option Verrouillage fonction sécurisée ¹ a été activée, une icône s'affiche de manière visible.</p> <p>¹ ➤ Guide de l'utilisateur avancé : <i>Verrouillage fonction sécurisée 2.0.</i></p>
	<h3>Écran Plus</h3> <p>L'écran Plus permet d'accéder à des fonctions supplémentaires, par exemple Photo, Web et Raccourcis copie A3.</p>
	<h3>Écrans Raccourcis</h3> <p>Vous pouvez enregistrer certains réglages en tant que raccourci afin d'envoyer un fax, effectuer une copie, numériser et utiliser les services Web Connect rapidement. (Pour plus de détails, voir <i>Paramètres de raccourcis</i> ➤➤ page 14.)</p>

REMARQUE

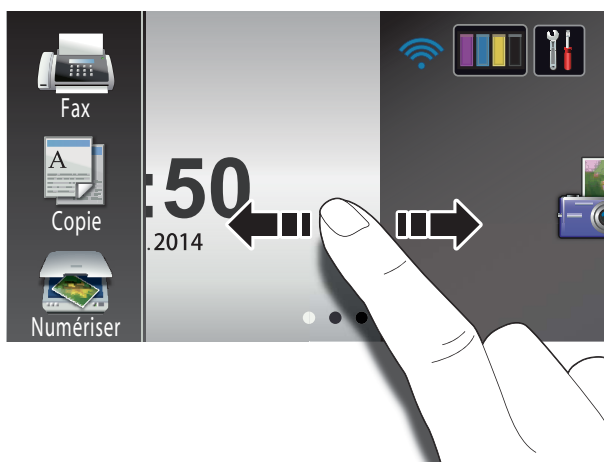
Le glissé de doigt désigne un type d'opération de l'utilisateur sur l'écran tactile LCD qui consiste à balayer l'écran du doigt afin d'afficher la page ou l'élément suivant(e).



1 Modes :

-  **Fax**
Permet d'accéder au mode Fax.
-  **Copie**
Permet d'accéder au mode Copie.
-  **Numériser**
Permet d'accéder au mode Numériser.

2 État sans fil

Un indicateur à quatre niveaux sur l'écran du mode Prêt affiche l'intensité actuelle du signal sans fil lorsque vous utilisez une connexion sans fil.



Si vous voyez s'afficher  en haut de l'écran, vous pouvez facilement configurer les paramètres sans fil en appuyant dessus. Pour plus d'informations, >> Guide d'installation rapide.

3 **Encre**

Permet de voir le volume d'encre disponible et d'accéder au menu **Encre**.

Lorsque la cartouche d'encre est presque épuisée ou présente un problème, une icône d'erreur s'affiche sur la couleur d'encre concernée. Pour plus d'informations, >> Guide de l'utilisateur avancé : *Vérification du volume d'encre*.

4 **Param**

Permet d'accéder aux réglages principaux. Pour plus d'informations, voir **Écran Param** >> page 12.

5 **Date et heure**

Affiche la date et l'heure qui ont été réglées sur l'appareil.

6 **Photo**

Permet d'accéder au mode Photo.

7 **Web**

Permet de connecter l'appareil Brother à un service Internet.

Pour plus d'informations, >> Guide web connect.

8 **Raccourcis copie A3**

Vous pouvez copier rapidement sur du papier de format A3 ou Ledger en utilisant ce menu préprogrammé. Pour plus d'informations, >> Guide de l'utilisateur avancé : *Raccourcis de copie A3*.

9 **Raccourcis**

Permet de configurer des raccourcis.

Vous pouvez enregistrer certains réglages en tant que raccourci afin d'envoyer un fax, copier, numériser ou utiliser les services Web Connect rapidement.

REMARQUE

- Trois écrans Raccourcis sont disponibles. Vous pouvez configurer jusqu'à six raccourcis sur chaque écran Raccourci. Au total, 18 raccourcis sont disponibles.
- Pour afficher les autres écrans Raccourcis, faites glisser le doigt vers la gauche ou la droite, ou appuyez sur ◀ ou sur ▶.

10 Fax en mémoire

Permet de voir le nombre de fax reçus qui sont en mémoire ¹.

Appuyez sur **Impr.** pour imprimer les fax.

¹ Lorsque Prévisu fax est réglé sur Non (Off).



11 Nv. fax :



Lorsque Prévisu fax est réglé sur Oui (On), vous pouvez voir le nombre de nouveaux fax que vous avez reçus et mis en mémoire.



Appuyez sur **Affich.** pour afficher vos fax sur l'écran tactile.

REMARQUE

Si vous recevez un fax contenant plusieurs formats de papier (par exemple, une page de format Letter et une page de format Ledger), il se peut que l'appareil crée et enregistre un fichier pour chaque format de papier. L'écran tactile peut indiquer que plusieurs tâches de fax ont été reçues.

12 Icône d'avertissement



L'icône d'avertissement  apparaît en cas de message d'erreur ou d'entretien ; appuyez sur **Détail** pour afficher le message, puis appuyez sur  pour revenir en mode Prêt.

Pour plus d'informations sur les messages d'erreur, voir *Messages d'erreur et d'entretien* >> page 108.

REMARQUE

- Ce produit utilise la police d'ARPHIC TECHNOLOGY CO.,LTD.
- Il utilise MascotCapsule UI Framework et MascotCapsule Tangiblet développés par HI CORPORATION. MascotCapsule est une marque déposée de HI CORPORATION au Japon.



Écran Param

L'écran tactile LCD affiche l'état de l'appareil lorsque vous appuyez sur .

Vous pouvez vérifier tous les paramètres de l'appareil et y accéder à partir de l'écran suivant.



1 Encre

Voir le volume d'encre restant.

Lorsque la cartouche d'encre est presque épuisée ou présente un problème, une icône d'erreur s'affiche sur la couleur d'encre concernée. Pour plus d'informations, >> Guide de l'utilisateur avancé : *Vérification du volume d'encre*.

Appuyez pour accéder au menu **Encre**.

2 **Mode de réception**

Voir le mode de réception actuel :

- Fax (Fax uniquement)
- Fax/Tél
- Tel/Rep.Ext
- Manuel

3 **Wi-Fi**

Appuyez pour configurer une connexion réseau sans fil.

Un indicateur à quatre niveaux sur l'écran affiche l'intensité actuelle du signal sans fil si vous utilisez une connexion sans fil.

4 **Date et heure**

Permet d'afficher la date et l'heure.

Appuyez pour accéder au menu **Date et heure**.

5 **Prévisu fax**

Permet de voir le réglage de prévisualisation de fax.

Appuyez pour accéder au réglage **Prévisu fax**.

6 **Ts paramètres**

Appuyez pour accéder au menu complet des paramètres.

7 **Bac 1**

Affiche le format du papier dans le bac #1. Permet également d'accéder au paramètre **Bac 1**. Vous pouvez modifier le format et le type de papier.



8 **Bac 2**

Affiche le format du papier dans le bac #2. Permet également d'accéder au paramètre **Bac 2**. Vous pouvez modifier le format de papier.

Configuration de l'écran Prêt

Vous pouvez régler l'écran Prêt sur Page d'accueil, Plus, Raccourcis 1, Raccourcis 2 ou Raccourcis 3.

Lorsque l'appareil est inactif ou que vous appuyez sur , l'appareil revient à l'écran que vous avez réglé.

- 1 Appuyez sur .
- 2 Appuyez sur Ts paramètres.
- 3 Faites glisser le doigt vers le haut ou le bas, ou appuyez sur ▲ ou sur ▼ pour afficher Param. général.
- 4 Appuyez sur Param. général.
- 5 Faites glisser le doigt vers le haut ou le bas, ou appuyez sur ▲ ou sur ▼ pour afficher Définissez l'écran d'accueil.
- 6 Appuyez sur Définissez l'écran d'accueil.
- 7 Faites glisser le doigt vers le haut ou le bas, ou appuyez sur ▲ ou sur ▼ pour afficher Page d'accueil, Plus, Raccourcis 1, Raccourcis 2 ou Raccourcis 3, puis appuyez sur l'option souhaitée.
- 8 Appuyez sur .
L'appareil affiche l'écran Page d'accueil que vous avez réglé.

Opérations de base

Appuyez votre doigt sur l'écran tactile LCD pour utiliser ce dernier. Pour afficher tous les menus ou toutes les options sur l'écran et y accéder, faites glisser le doigt vers la gauche, la droite, le haut ou le bas, ou appuyez sur ◀▶ ou sur ▲▼ pour les faire défiler.

IMPORTANT

NE touchez PAS l'écran tactile immédiatement après avoir branché le cordon d'alimentation ou mis l'appareil sous tension. Cela pourrait provoquer une erreur.

Les étapes suivantes montrent comment modifier un réglage dans l'appareil. Dans cet exemple, le réglage du mode de réception passe de Fax à Fax/Tél.

- 1 Appuyez sur .
- 2 Appuyez sur Ts paramètres.
- 3 Faites glisser le doigt vers le haut ou le bas, ou appuyez sur ▲ ou sur ▼ pour afficher Fax.



- 4 Appuyez sur Fax.

- Faites glisser le doigt vers le haut ou le bas, ou appuyez sur ▲ ou sur ▼ pour afficher Param.RC. (Param. RC.).

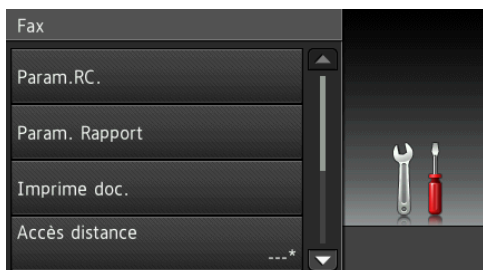

- Appuyez sur Param.RC. (Param. RC.).

- Faites glisser le doigt vers le haut ou le bas, ou appuyez sur ▲ ou sur ▼ pour afficher Mode réponse.

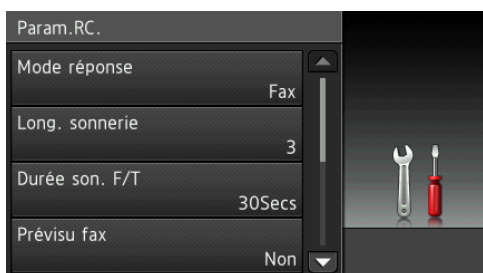

- Appuyez sur Mode réponse.

- Appuyez sur Fax/Tél.

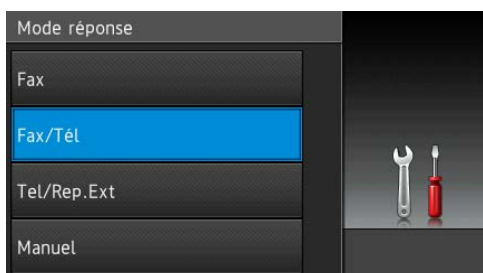

REMARQUE

Appuyez sur  si vous souhaitez revenir au niveau précédent.

- Appuyez sur .

Paramètres de raccourcis

Vous pouvez ajouter les réglages de fax, de copie, de numérisation et Web Connect que vous utilisez le plus fréquemment en les définissant comme raccourcis. Vous pourrez les rappeler et les appliquer rapidement et facilement le moment venu. Vous pouvez ajouter jusqu'à 18 raccourcis.

Ajout de raccourcis de copie

Les réglages suivants peuvent être inclus dans un raccourci de copie :

- Mode ADF haute vitesse
- Qualité
- Type papier
- Format papier
- Sélection de bac
- Agrandir/Réduire
- Densité
- Empil./Trier (Empiler/Trier)
- Mise en page
- Redress. auto.
- Copie recto-verso
- Paramètres avancés

- Si l'écran affiché est l'écran Page d'accueil ou l'écran Plus, faites glisser le doigt vers la gauche ou la droite, ou appuyez sur ◀ ou sur ▶ pour afficher un écran Raccourci.

- Appuyez sur  à un emplacement dépourvu de raccourci.

- Appuyez sur Copie.

- Lisez les informations qui s'affichent sur l'écran tactile, puis confirmez-les en appuyant sur OK.

- Appuyez sur un préréglage de copie que vous souhaitez inclure dans le raccourci de copie.

- Faites glisser le doigt vers le haut ou le bas, ou appuyez sur ▲ ou sur ▼ pour afficher les réglages disponibles, puis appuyez sur celui que vous voulez modifier.

- 7 Faites glisser le doigt vers le haut ou le bas, ou appuyez sur ▲ ou sur ▼ pour afficher les options disponibles pour le réglage, puis appuyez sur l'option à configurer.
Répétez les étapes 6 et 7 jusqu'à ce que vous ayez choisi tous les réglages pour ce raccourci.
- 8 Lorsque vous avez fini de modifier les réglages, appuyez sur `Enregistrer en tant que racc.`
- 9 Consultez et confirmez la liste des paramètres choisis qui s'affiche, puis appuyez sur `OK`.
- 10 Saisissez un nom pour le raccourci à l'aide du clavier de l'écran tactile. (Pour faciliter la saisie des lettres, voir *Saisie de texte* >> page 191.)
Appuyez sur `OK`.
- 11 Appuyez sur `OK` pour enregistrer votre raccourci.

Ajout de raccourcis de fax

Les réglages suivants peuvent être inclus dans un raccourci de fax :

- Adresse
- Résolution fax
- Fax recto-verso
- Contraste
- Format numéris. (Format scan vitre)
- Diffusion
- Aperçu
- Réglage couleur
- Env tps réel (Envoi en temps réel)
- Mode International (Mode international)

- 1 Si l'écran affiché est l'écran Page d'accueil ou l'écran Plus, faites glisser le doigt vers la gauche ou la droite, ou appuyez sur ◀ ou sur ▶ pour afficher un écran Raccourci.

- 2 Appuyez sur  à un emplacement dépourvu de raccourci.
- 3 Appuyez sur `Fax`.
- 4 Lisez les informations qui s'affichent sur l'écran tactile, puis confirmez-les en appuyant sur `OK`.
- 5 Saisissez le numéro de fax à l'aide du pavé numérique sur le panneau tactile, ou à l'aide du carnet d'adresses ou de l'historique des appels sur l'écran tactile. Une fois que vous avez terminé, allez à l'étape 6.

REMARQUE

- Vous pouvez saisir jusqu'à 20 chiffres pour un numéro de fax.
- Si le raccourci est destiné à la diffusion, appuyez sur `Options` et sélectionnez `Diffusion` à l'étape 7 avant d'entrer le numéro de fax à l'étape 5.
- Vous pouvez saisir jusqu'à 20 numéros de fax si le raccourci est destiné à la diffusion. Vous pouvez saisir les numéros de fax en combinant des numéros de groupe du carnet d'adresses et des numéros de fax individuels du carnet d'adresses ou saisis manuellement. (>> Guide de l'utilisateur avancé : *Diffusion (monochrome seulement)*.)
- Lorsque vous saisissez un numéro de fax dans un raccourci, le numéro est ajouté au carnet d'adresses. Le nom figurant dans le carnet d'adresses correspond au nom du raccourci plus un numéro séquentiel.

- 6 Appuyez sur `Options`.
- 7 Faites glisser le doigt vers le haut ou le bas, ou appuyez sur ▲ ou sur ▼ pour afficher les réglages disponibles, puis appuyez sur celui que vous voulez modifier.
- 8 Appuyez sur la nouvelle option que vous souhaitez régler.
Répétez les étapes 7 et 8 jusqu'à ce que vous ayez choisi tous les réglages pour ce raccourci.
Appuyez sur `OK`.

- 9 Lorsque vous avez fini de choisir les nouvelles options, appuyez sur Enregistrer en tant que racc.
- 10 Consultez et confirmez la liste des options choisies qui s'affiche, puis appuyez sur OK.
- 11 Saisissez un nom pour le raccourci à l'aide du clavier de l'écran tactile. (Pour faciliter la saisie des lettres, voir *Saisie de texte* >> page 191.) Appuyez sur OK.
- 12 Appuyez sur OK pour enregistrer votre raccourci.

Ajout de raccourcis de numérisation

Les réglages suivants peuvent être inclus dans un raccourci de numérisation :

vers support

- Mode ADF haute vitesse
- Num. recto-verso
- Type de scan
- Résolution
- Type de fichier
- Format numérisation
- Numér. papier long
- Nom de fichier
- Rognage auto
- Ignorer les pages vierges
- Suppr la couleur d'arr-plan

vrs serv e-mail (disponible après téléchargement d'IFAX)

- Adresse
- Mode ADF haute vitesse
- Num. recto-verso
- Type de scan
- Résolution
- Type de fichier
- Format numérisation
- Numér. papier long

vers ROC/vers fichier/vers image/vers e-mail

■ Sélection de l'ordinateur

vers FTP/vers réseau

■ Nom du profil

- 1 Si l'écran affiché est l'écran Page d'accueil ou l'écran Plus, faites glisser le doigt vers la gauche ou la droite, ou appuyez sur ◀ ou sur ▶ pour afficher un écran Raccourci.
- 2 Appuyez sur  à un emplacement dépourvu de raccourci.
- 3 Appuyez sur Numériser.
- 4 Faites glisser le doigt vers le haut ou le bas, ou appuyez sur ▲ ou sur ▼ pour afficher le type de numérisation à effectuer, puis appuyez dessus.
- 5 Effectuez l'une des actions suivantes :
 - Si vous avez appuyé sur vers support, lisez les informations qui s'affichent sur l'écran tactile, puis appuyez sur OK pour les confirmer. Passez à l'étape 8.
 - Si vous avez appuyé sur vrs serv e-mail, lisez les informations qui s'affichent sur l'écran tactile, puis appuyez sur OK pour les confirmer. Passez à l'étape 6.
 - Si vous avez appuyé sur vers fichier, vers ROC, vers image ou vers e-mail, lisez les informations qui s'affichent sur l'écran tactile, puis appuyez sur OK pour les confirmer. Passez à l'étape 7.
 - Si vous avez appuyé sur vers réseau ou vers FTP, lisez les informations qui s'affichent sur l'écran tactile, puis appuyez sur OK pour les confirmer.
Faites glisser le doigt vers le haut ou le bas, ou appuyez sur ▲ ou sur ▼ pour afficher le nom du profil, puis appuyez dessus.
Appuyez sur OK pour confirmer le nom du profil que vous avez choisi. Passez à l'étape 10.

REMARQUE

Pour ajouter un raccourci pour `vers réseau` et `vers FTP`, vous devez avoir ajouté au préalable le nom du profil.

6 Effectuez l'une des actions suivantes :

- Pour saisir une adresse électronique manuellement, appuyez sur `Manuel`. Saisissez l'adresse électronique à l'aide du clavier de l'écran tactile. (Voir *Saisie de texte* >> page 191.)

Appuyez sur `OK`.

- Pour saisir une adresse électronique à partir de `Carnet adresses`, appuyez sur `Carnet adresses`. Faites glisser le doigt vers le haut ou le bas, ou appuyez sur `▲` ou sur `▼` pour afficher l'adresse électronique souhaitée, puis appuyez dessus.

Appuyez sur `OK`.

Après avoir confirmé l'adresse électronique saisie, appuyez sur `OK`.
Passez à l'étape **8**.

REMARQUE

Appuyez sur `Détails` pour afficher la liste des adresses saisies.

7 Effectuez l'une des actions suivantes :

- Lorsque l'appareil est connecté à un ordinateur à l'aide d'une connexion USB :

Appuyez sur `OK` pour confirmer que `<USB>` est choisi comme nom d'ordinateur. Passez à l'étape **13**.

- Lorsque l'appareil est connecté à un réseau :

Faites glisser le doigt vers le haut ou le bas, ou appuyez sur `▲` ou sur `▼` pour afficher le nom de l'ordinateur, puis appuyez dessus. Appuyez sur `OK` pour confirmer le nom de l'ordinateur que vous avez choisi.
Passez à l'étape **13**.

8 Appuyez sur `Options`.**9** Faites glisser le doigt vers le haut ou le bas, ou appuyez sur `▲` ou sur `▼` pour afficher les réglages disponibles, puis appuyez sur celui que vous voulez modifier ou enregistrer.**10** Faites glisser le doigt vers le haut ou le bas, ou appuyez sur `▲` ou sur `▼` pour afficher les options disponibles pour le réglage, puis appuyez sur la nouvelle option à paramétrer.

Répétez les étapes **9** et **10** jusqu'à ce que vous ayez choisi tous les réglages pour ce raccourci.

Lorsque vous avez fini de modifier les réglages, appuyez sur `OK`.

11 Vérifiez les réglages que vous avez choisis :

- Si vous avez besoin d'apporter des modifications supplémentaires, retournez à l'étape **8**.
- Si vos modifications vous conviennent, appuyez sur `Enregistrer en tant que racc.`

12 Vérifiez vos réglages sur l'écran tactile, puis appuyez sur `OK`.**13** Saisissez un nom pour le raccourci à l'aide du clavier de l'écran tactile. (Pour faciliter la saisie des lettres, voir *Saisie de texte* >> page 191.)
Appuyez sur `OK`.**14** Lisez les informations qui s'affichent sur l'écran tactile, puis appuyez sur `OK` pour enregistrer votre raccourci.

Ajout de raccourcis Web Connect

Les réglages pour les services suivants peuvent être inclus dans un raccourci Web Connect :

- SkyDrive®
- Box
- Google Drive™
- Evernote®
- Dropbox
- Facebook
- Picasa Web Albums™
- Flickr®

REMARQUE

- Il se peut que des services Web aient été ajoutés et/ou que les noms des services aient été modifiés par le fournisseur depuis la publication de ce document.
- Pour ajouter un raccourci Web Connect, vous devez disposer d'un compte avec le service souhaité. (Pour plus d'informations, >>> Guide web connect.)

- 1 Si l'écran affiché est l'écran Page d'accueil ou l'écran Plus, faites glisser le doigt vers la gauche ou la droite, ou appuyez sur ◀ ou sur ▶ pour afficher un écran Raccourci.
- 2 Appuyez sur  à un emplacement dépourvu de raccourci.
- 3 Appuyez sur Web.
- 4 Si les informations relatives à la connexion Internet s'affichent, prenez-en connaissance puis confirmez-les en appuyant sur OK.

- 5 Faites glisser le doigt vers la gauche ou la droite, ou appuyez sur ◀ ou sur ▶ pour afficher les services disponibles, puis appuyez sur le service souhaité.
- 6 Appuyez sur votre compte. Si un code PIN est requis pour le compte, saisissez-le à l'aide du clavier de l'écran tactile. Appuyez sur OK.
- 7 Choisissez la fonction que vous souhaitez utiliser.

REMARQUE

Les fonctions disponibles dépendent du service choisi.

- 8 Lisez et confirmez la liste des fonctions choisies qui s'affiche, puis appuyez sur OK.
- 9 Saisissez un nom pour le raccourci à l'aide du clavier de l'écran tactile. (Pour faciliter la saisie des lettres, voir *Saisie de texte* >>> page 191.) Appuyez sur OK.
- 10 Appuyez sur OK pour enregistrer votre raccourci.

Modification de raccourcis

Vous pouvez modifier les réglages d'un raccourci.

REMARQUE

Vous ne pouvez pas modifier les raccourcis Web Connect existants.

Si vous souhaitez modifier un raccourci Web Connect, vous devez le supprimer puis ajouter un nouveau raccourci. (Pour plus d'informations, voir *Suppression de raccourcis* >> page 19 et *Ajout de raccourcis Web Connect* >> page 18.)

- 1 Appuyez sur le raccourci que vous voulez modifier. Les réglages du raccourci choisi s'affichent.
- 2 Modifiez les réglages du raccourci que vous avez choisi à l'étape 1. (Par exemple, voir *Ajout de raccourcis de copie* >> page 14.)
- 3 Appuyez sur `Enregistrer` en tant que `racc` lorsque vous avez fini de modifier les réglages.
- 4 Appuyez sur `OK` pour confirmer.
- 5 Effectuez l'une des actions suivantes :
 - Si vous souhaitez écraser le raccourci, appuyez sur `Oui`. Passez à l'étape 7.
 - Si vous ne souhaitez pas écraser le raccourci, appuyez sur `Non` pour saisir un nouveau nom de raccourci. Passez à l'étape 6.
- 6 Pour modifier le nom, maintenez la touche  enfoncée pour effacer le nom actuel, puis saisissez un nouveau nom à l'aide du clavier de l'écran tactile. (Pour faciliter la saisie des lettres, voir *Saisie de texte* >> page 191.) Appuyez sur `OK`.
- 7 Appuyez sur `OK` pour confirmer.

Modification de noms de raccourcis

Vous pouvez modifier un nom de raccourci.

- 1 Appuyez sur le raccourci et maintenez-le enfoncé jusqu'à ce que la boîte de dialogue apparaisse.

REMARQUE

Vous pouvez également appuyer sur



, `Ts paramètres` et `Paramètres de raccourci`.

- 2 Appuyez sur `Modifier le nom du raccourci`.
- 3 Pour modifier le nom, maintenez la touche  enfoncée pour effacer le nom actuel, puis saisissez un nouveau nom à l'aide du clavier de l'écran tactile. (Pour faciliter la saisie des lettres, voir *Saisie de texte* >> page 191.) Appuyez sur `OK`.

Suppression de raccourcis

Vous pouvez supprimer un raccourci.

- 1 Appuyez sur le raccourci et maintenez-le enfoncé jusqu'à ce que la boîte de dialogue apparaisse.

REMARQUE

Vous pouvez également appuyer sur



, `Ts paramètres` et `Paramètres de raccourci`.

- 2 Appuyez sur `Effacer` pour supprimer le raccourci que vous avez choisi à l'étape 1. Appuyez sur `Oui` pour confirmer.

Rappel de raccourcis



Les réglages du raccourci sont affichés dans l'écran Raccourci. Pour rappeler un raccourci, il vous suffit d'appuyer sur son nom.

Réglages du volume

Volume de la sonnerie

Vous avez le choix entre plusieurs niveaux de volume de sonnerie. L'appareil conserve votre nouveau réglage jusqu'à ce que vous le modifiiez.



Réglage du volume de la sonnerie

- 1 Appuyez sur .
- 2 Appuyez sur `Ts paramètres`.
- 3 Faites glisser le doigt vers le haut ou le bas, ou appuyez sur ▲ ou sur ▼ pour afficher `Param. général`.
- 4 Appuyez sur `Param. général`.
- 5 Faites glisser le doigt vers le haut ou le bas, ou appuyez sur ▲ ou sur ▼ pour afficher `Volume`.
- 6 Appuyez sur `Volume`.
- 7 Appuyez sur `Sonnerie`.
- 8 Appuyez sur `Bas, Moyen, Haut ou Non`.
- 9 Appuyez sur .

Volume du bip sonore



Lorsque le bip sonore est activé, l'appareil émet un son lorsque vous appuyez sur l'écran tactile ou sur le panneau tactile, en cas d'erreur, ou encore après l'envoi ou la réception d'un fax.

Vous avez le choix entre plusieurs niveaux de volume sonore.

- 1 Appuyez sur .
- 2 Appuyez sur `Ts paramètres`.
- 3 Faites glisser le doigt vers le haut ou le bas, ou appuyez sur ▲ ou sur ▼ pour afficher `Param. général`.
- 4 Appuyez sur `Param. général`.
- 5 Faites glisser le doigt vers le haut ou le bas, ou appuyez sur ▲ ou sur ▼ pour afficher `Volume`.
- 6 Appuyez sur `Volume`.
- 7 Appuyez sur `Signal sonore`.
- 8 Appuyez sur `Bas, Moyen, Haut ou Non (Off)`.
- 9 Appuyez sur .

Volume du haut-parleur

Vous avez le choix entre plusieurs niveaux de volume de haut-parleur.

- 1 Appuyez sur .
- 2 Appuyez sur `Ts paramètres`.
- 3 Faites glisser le doigt vers le haut ou le bas, ou appuyez sur ▲ ou sur ▼ pour afficher `Param. général`.
- 4 Appuyez sur `Param. général`.
- 5 Faites glisser le doigt vers le haut ou le bas, ou appuyez sur ▲ ou sur ▼ pour afficher `Volume`.
- 6 Appuyez sur `Volume`.
- 7 Appuyez sur `Haut parleur (Haut-parleur)`.
- 8 Appuyez sur `Bas, Moyen, Haut` ou `Non`.
- 9 Appuyez sur .

Écran tactile LCD

Réglage de la luminosité du rétroéclairage

Si vous avez des difficultés à lire l'écran tactile LCD, essayez de modifier le réglage de la luminosité.

- 1 Appuyez sur .
- 2 Appuyez sur `Ts paramètres`.
- 3 Faites glisser le doigt vers le haut ou le bas, ou appuyez sur ▲ ou sur ▼ pour afficher `Param. général`.
- 4 Appuyez sur `Param. général`.
- 5 Faites glisser le doigt vers le haut ou le bas, ou appuyez sur ▲ ou sur ▼ pour afficher `Réglage LCD`.
- 6 Appuyez sur `Réglage LCD`.
- 7 Appuyez sur `Éclair.arrière (Eclair.arrière)`.
- 8 Appuyez sur `Clair, Moyen` ou `Foncé`.
- 9 Appuyez sur .

2

Chargement du papier

Chargement du papier et d'autres supports d'impression

⚠ ATTENTION

NE transportez PAS l'appareil en le tenant par le capot du scanner, le couvercle d'élimination du brouillage, le couvercle de la fente d'alimentation manuelle ou le panneau de commande. L'appareil risquerait de vous échapper des mains. Pour transporter l'appareil, placez les deux mains dans les poignées situées de chaque côté de l'appareil.

Pour des informations détaillées, >>> Guide de sécurité du produit.

REMARQUE

Pour le bac #2 (bac inférieur), voir *Chargement du papier dans le bac à papier #2* >>> page 30.

Chargement du papier dans le bac à papier #1

Chargez un seul format de papier et un seul type de papier à la fois dans le bac à papier. (Pour plus d'informations sur le format, le grammage et l'épaisseur du papier, voir *Sélection du support d'impression approprié* >>> page 42.)

REMARQUE

Lorsque vous chargez du papier de format différent dans le bac, vous devez modifier le réglage du format de papier en même temps sur l'appareil.

(Voir *Format et type de papier* >>> page 39.)

- 1 Retirez complètement le bac à papier de l'appareil.

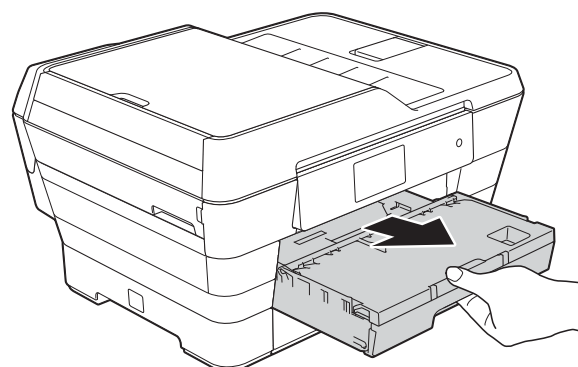

REMARQUE

Si le volet du support papier (1) est ouvert, fermez-le, puis fermez le support papier (2).

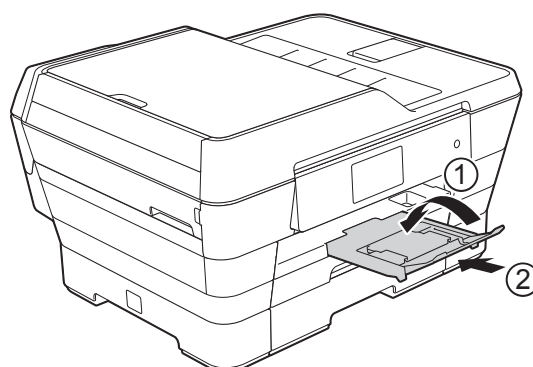

2 Ajustez la longueur du bac si nécessaire :

■ Utilisation de papier de format A3, Ledger, Legal ou Folio

Appuyez sur le bouton de déverrouillage du guide universel (1) au moment où vous faites coulisser l'avant du bac à papier pour le faire sortir.

Assurez-vous que le repère en forme de triangle sur le capot du bac de sortie est bien aligné avec la ligne indiquant le format Legal ou Folio (2) ou A3 ou Ledger (3), comme sur l'illustration.

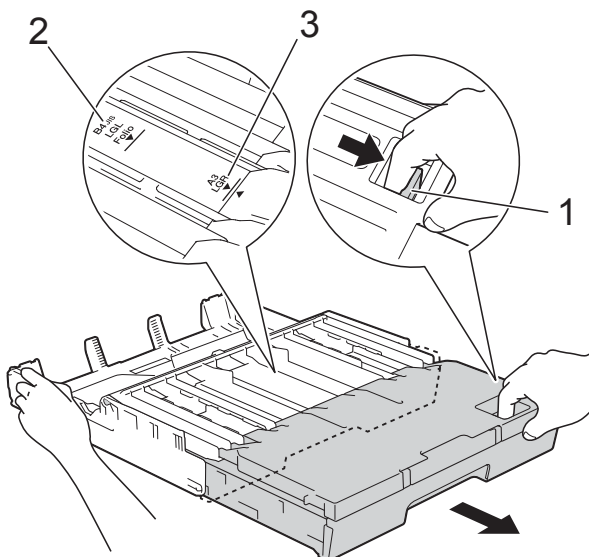

■ Utilisation de papier de format A4, Letter ou inférieur

Si vous utilisez du papier de format A4 ou Letter, vous n'avez pas à déplier le bac. Si le bac #2 est déplié, dépliez le bac #1 et tirez la butée vers le haut.

Si vous utilisez du papier de format A5 ou inférieur, vérifiez que le bac à papier n'est pas déplié.

3 Appuyez avec précaution sur les guides-papier latéraux et faites-les coulisser (1) en fonction du format du papier.

Assurez-vous que le repère en forme de triangle (2) figurant sur le guide-papier latéral (1) s'aligne bien sur le repère correspondant au format de papier que vous utilisez.

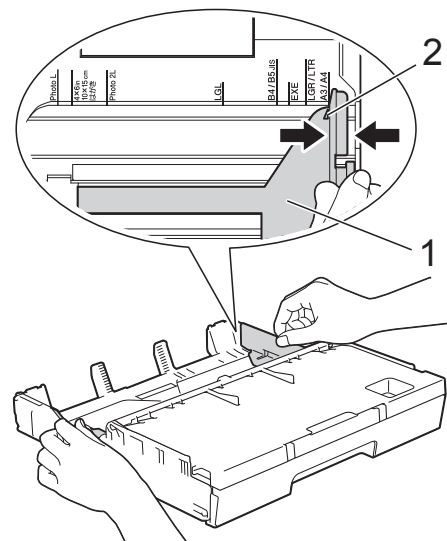

4 Ouvrez le capot du bac de sortie (1).

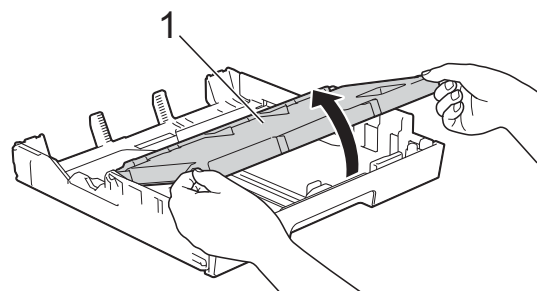

- 5** Appuyez avec précaution sur le guide de longueur du papier et faites-le coulisser (1) en fonction du format du papier.
Assurez-vous que le repère en forme de triangle (2) figurant sur le guide de longueur du papier (1) s'aligne bien sur le repère correspondant au format de papier que vous utilisez.

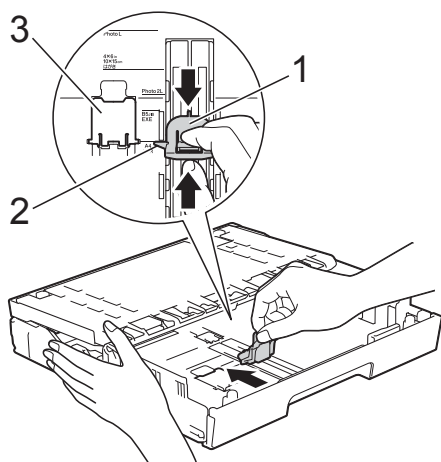

REMARQUE

Si vous chargez du papier de format A4 ou Letter dans le bac #1 et que vous devez le déplier parce que le bac #2 est déplié, soulevez la butée A4/LTR (3) afin de maintenir le papier en position Paysage.

(Pour savoir comment déplier le bac #1 sur le bac #2, voir *Chargement du papier dans le bac à papier #2* >>> page 30.)

- 6** Ventilez bien la pile de papier pour éviter les bourrages et les problèmes d'entraînement du papier.

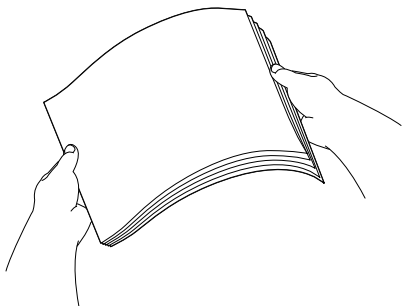

REMARQUE

Vérifiez systématiquement que le papier n'est pas gondolé.

- 7** Pour charger du papier dans le bac, effectuez l'une des actions suivantes :

■ Utilisation de papier de format A4 ou Letter

- 1** Fermez le capot du bac de sortie.

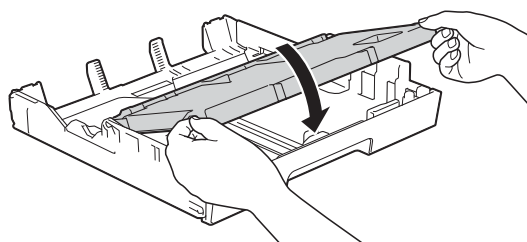

- 2** Placez avec précaution le papier dans le bac à papier, côté à imprimer vers le bas. Vérifiez que le papier repose à plat dans le bac.

Orientation paysage

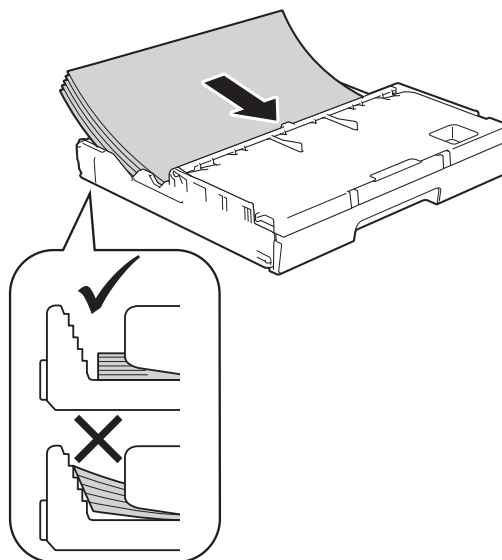

■ Utilisation de papier de format A3, Ledger, Legal ou Folio

- 1 Placez avec précaution le papier dans le bac à papier, côté à imprimer vers le bas et bord supérieur en premier. Vérifiez que le papier repose à plat dans le bac.

Orientation portrait

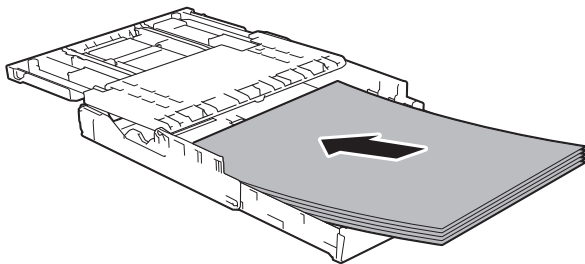

- 2 Fermez le capot du bac de sortie.

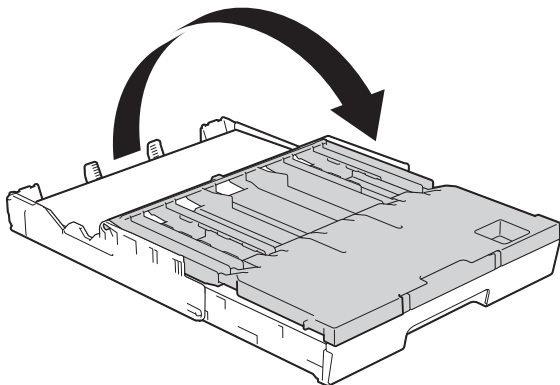

- 8 À l'aide des deux mains, ajustez avec précaution les guides-papier latéraux en fonction du papier. Vérifiez que les guides-papier latéraux touchent les bords du papier.

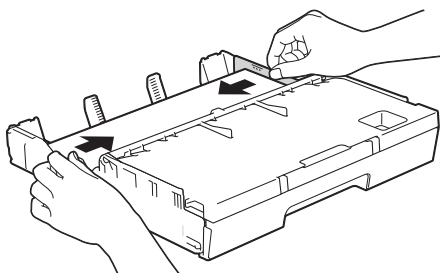

REMARQUE

Prenez soin de ne pas pousser le papier trop loin ; il pourrait remonter à l'arrière du bac et causer des problèmes d'entraînement.

- 9 Vérifiez que le papier repose bien à plat dans le bac et se situe au-dessous du repère de papier maximum (1). Un remplissage excessif du bac à papier risque de provoquer des bourrages papier.

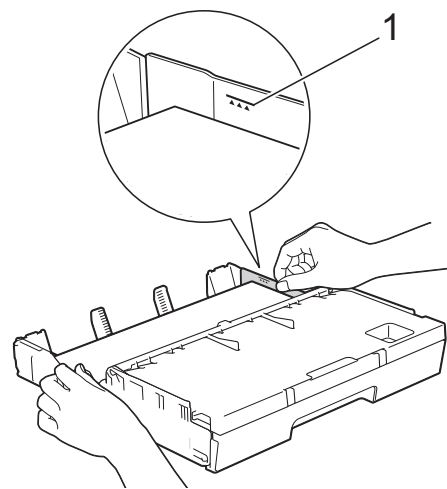

- 10 Poussez lentement et entièrement le bac à papier dans l'appareil.

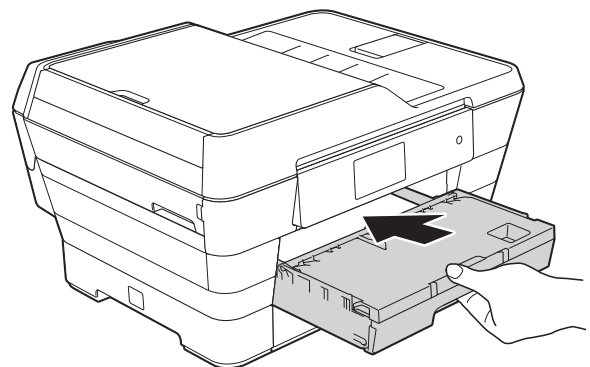

⚠ ATTENTION

Ne poussez PAS le bac #1 trop rapidement dans l'appareil. Vous risquez sinon de vous blesser la main en la coinçant entre le bac #1 et le bac #2. Poussez le bac #1 *lentement*.

- 11 Tout en maintenant le bac à papier en place, tirez le support papier (1) jusqu'à entendre un déclic, puis déployez le volet du support papier (2).

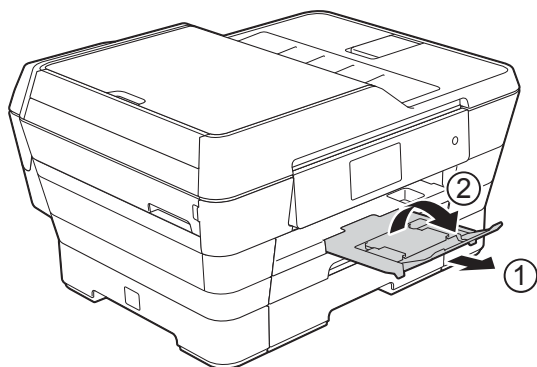

REMARQUE

Avant de raccourcir le bac #1, retirez le papier du bac. Raccourcissez ensuite le bac en appuyant sur le bouton de déverrouillage du guide universel (1). Ajustez le guide de longueur du papier (2) en fonction du format de papier que vous allez utiliser. Placez ensuite du papier dans le bac.

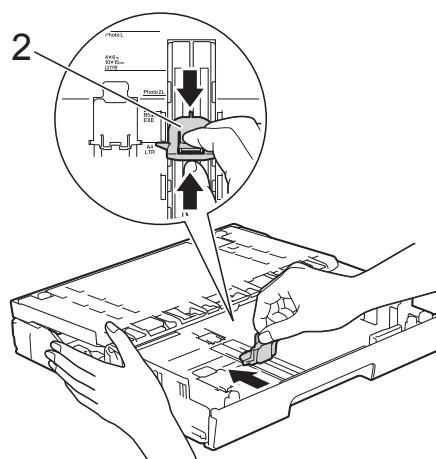
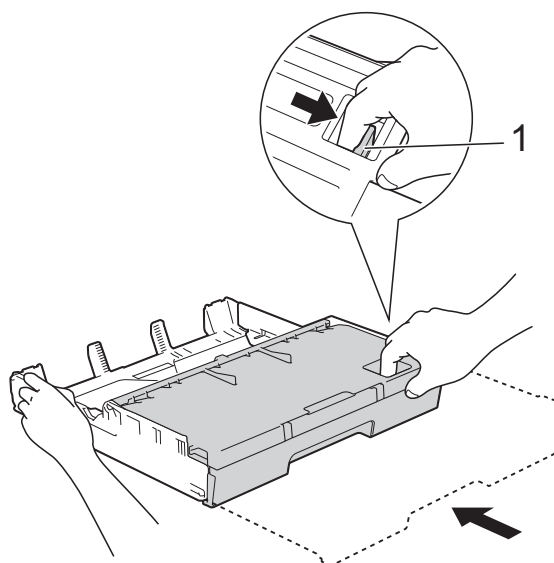

Chargement du papier de plus petit format (Photo, Photo L, Photo 2L ou enveloppes)

Orientation portrait

(Papier de format A5 ou inférieur)

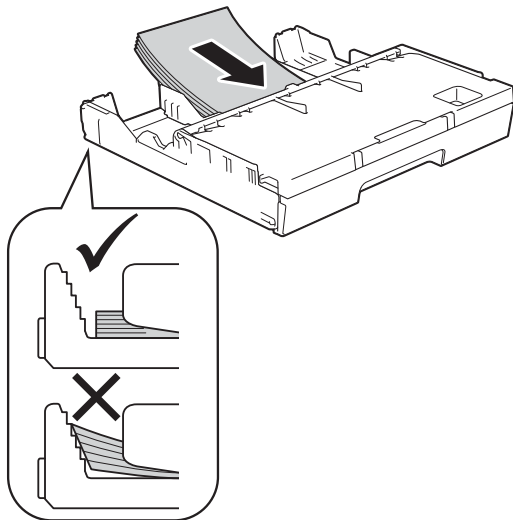

IMPORTANT

Prenez soin de ne pas pousser le papier trop loin ; il pourrait remonter à l'arrière du bac et causer des problèmes d'entraînement du papier.

Chargement du papier Photo, Photo L et Photo 2L

- 1 Avant de le charger, appuyez sur les angles et les côtés du papier Photo, Photo L et Photo 2L pour l'aplatir le plus possible.

IMPORTANT

Si les feuilles de papier Photo (10 × 15 cm), Photo L (89 × 127 mm) ou Photo 2L (13 × 18 cm) sont alimentées ensemble, placez une seule feuille de papier Photo ou Photo L dans le bac à papier à la fois.

- 2 Effectuez l'une des actions suivantes :
 - Si vous chargez du papier Photo L (89 × 127 mm) dans le bac à papier, soulevez la butée du papier Photo L (1).

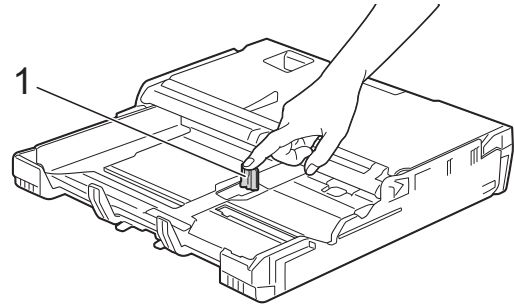

- Si vous chargez du papier Photo (10 × 15 cm) ou Photo 2L (13 × 18 cm) dans le bac à papier, ouvrez le capot du bac de sortie.

Appuyez avec précaution sur le guide de longueur du papier (1) en fonction du format du papier, puis fermez le capot du bac de sortie.

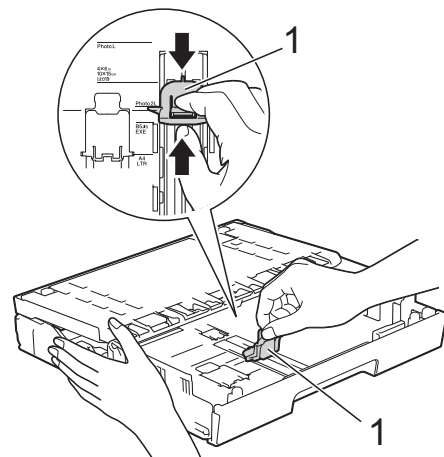

- 3 Appuyez avec précaution sur les guides-papier latéraux en fonction du format du papier.

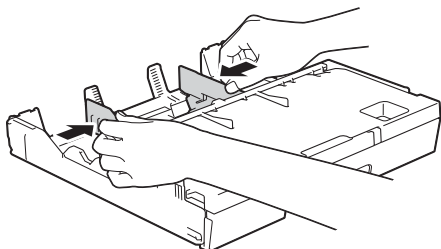

- 4 Placez du papier Photo, Photo L ou Photo 2L dans le bac à papier, côté à imprimer vers le bas.

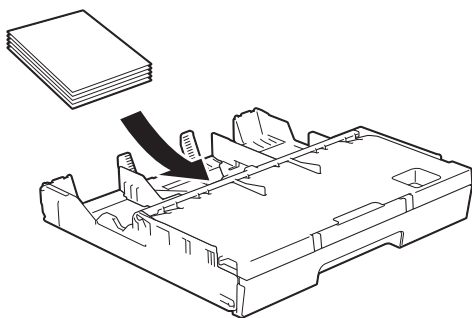

- 5 Ajustez avec précaution les guides-papier latéraux en fonction du papier. Vérifiez que les guides-papier latéraux touchent les bords du papier.

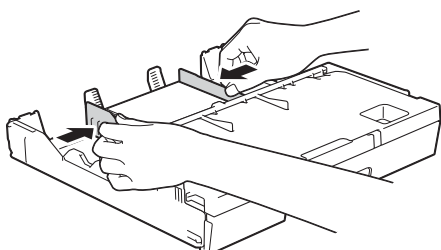

À propos des enveloppes

- Utilisez des enveloppes dont le grammage est compris entre 80 et 95 g/m².
- Pour certaines enveloppes, il est nécessaire de régler la marge dans l'application. Veillez à d'abord effectuer un test d'impression avant d'imprimer sur plusieurs enveloppes.

IMPORTANT

N'utilisez PAS les types d'enveloppe suivants, car ils ne seront pas entraînés correctement :

- Enveloppes à soufflets
- Enveloppes à fenêtres
- Enveloppes embossées (qui comportent une écriture en relief)
- Enveloppes avec fermoirs ou agrafes
- Enveloppes pré-imprimées à l'intérieur

Colle	Double rabat

De temps en temps, l'épaisseur, le format et la forme du rabat des enveloppes utilisées risquent de créer des problèmes d'entraînement du papier.

Chargement des enveloppes

- 1 Avant de les charger, appuyez sur les angles et les côtés des enveloppes pour les aplatir le plus possible.

IMPORTANT

Si plusieurs enveloppes sont entraînées ensemble, placez une seule enveloppe à la fois dans le bac à papier.

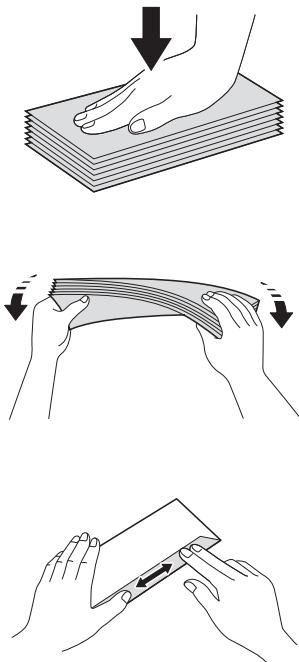

- 2 Appuyez avec précaution sur les guides-papier latéraux et faites-les coulisser pour les ajuster à la taille du papier.

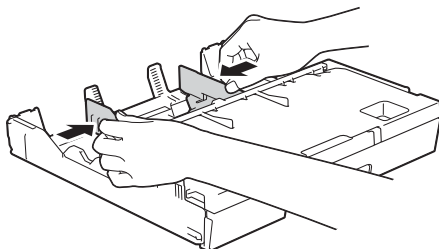

- 3 Placez des enveloppes dans le bac à papier, côté adresse vers le bas. Si le rabat des enveloppes se situe sur le côté long, chargez les enveloppes avec le rabat à gauche, comme sur l'illustration.

Ajustez avec précaution les guides-papier latéraux (1) en fonction du format des enveloppes.

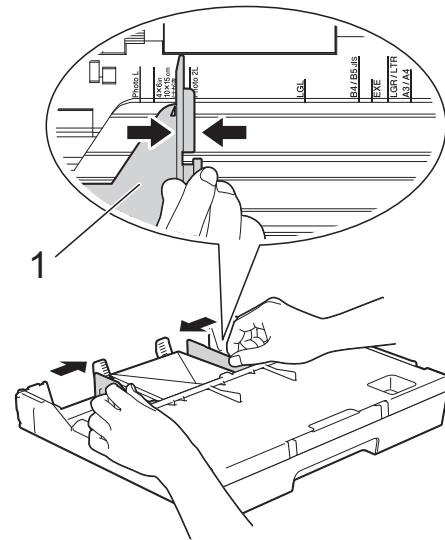

Si vous rencontrez des problèmes d'impression avec des enveloppes dont le rabat se situe sur le côté court, essayez de procéder comme suit :

- 1 Ouvrez le rabat de l'enveloppe.
- 2 Placez l'enveloppe dans le bac à papier, côté adresse vers le bas et rabat positionné comme sur l'illustration.

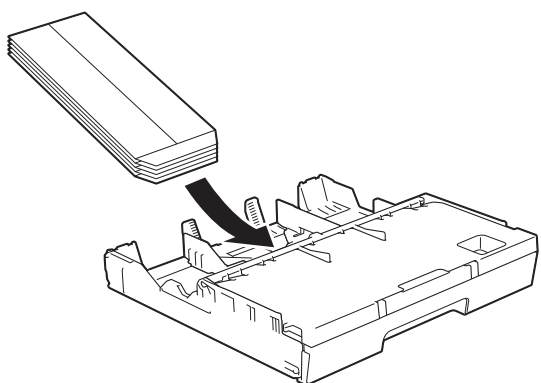

- 3 Sélectionnez **Impression inversée** (Windows®) ou **Inverser l'orientation de la page** (Macintosh) dans la boîte de dialogue du pilote d'imprimante, puis réglez le format et la marge dans votre application.
(>> Logiciel et guide d'utilisateur réseau.)

Chargement du papier dans le bac à papier #2

REMARQUE

Vous ne pouvez utiliser que les formats de papier ordinaire A4 ou Letter (en position Paysage) et A3, Legal ou Ledger (en position Portrait) dans le bac #2.

- 1 Retirez complètement le bac à papier de l'appareil.

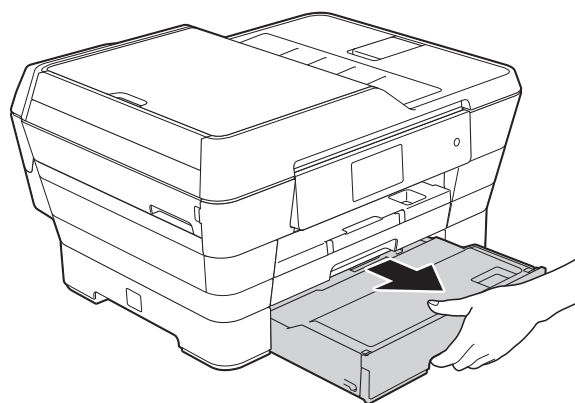

2 Ajustez la longueur du bac si nécessaire :

■ **Utilisation de papier de format A3, Ledger ou Legal**

Appuyez sur le bouton de déverrouillage du guide universel (1) au moment où vous faites coulisser l'avant du bac à papier pour le faire sortir.

Vous pouvez vérifier si la longueur du bac est correctement ajustée en ouvrant le capot du bac à papier.

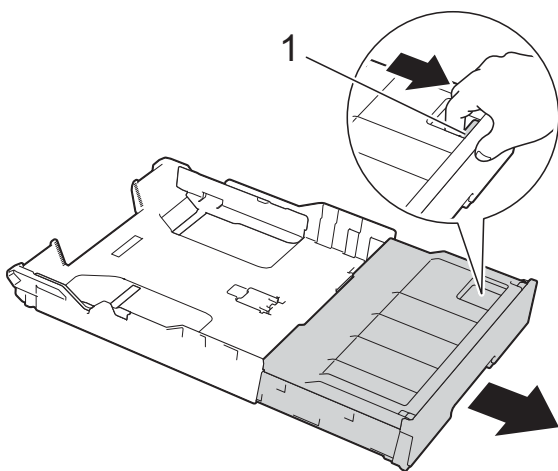

■ **Utilisation de papier A4 ou Letter**

Si vous utilisez du papier de format A4 ou Letter, vous n'avez pas à déplier le bac.

3 Ouvrez le capot du bac à papier (1).

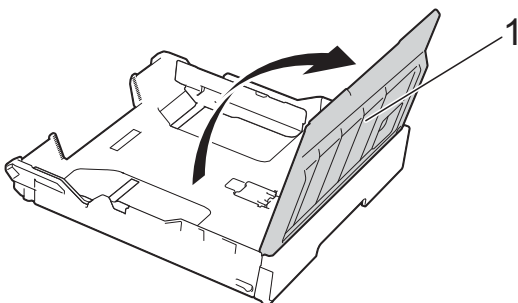

4 Appuyez avec précaution sur les guides-papier latéraux et faites-les coulisser (1) en fonction du format du papier. Si vous chargez du papier de format A4 ou Letter, placez-le en position Paysage et soulevez la butée A4/LTR (2).

Assurez-vous que le repère en forme de triangle (3) figurant sur le guide-papier latéral s'aligne bien sur les repères correspondant au format de papier que vous utilisez.

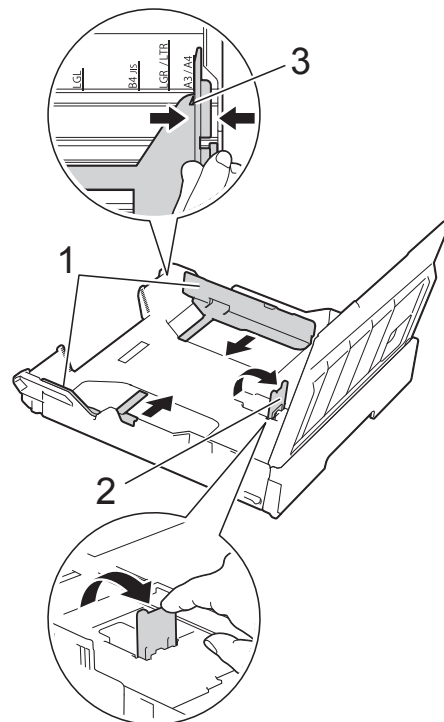

5 Ventilez bien la pile de papier pour éviter les bourrages et les problèmes d'entraînement du papier.

REMARQUE

Vérifiez systématiquement que le papier n'est pas gondolé.

- 6 Placez avec précaution le papier dans le bac à papier, côté à imprimer vers le bas.

■ Utilisation de papier de format A4 ou Letter

Orientation paysage

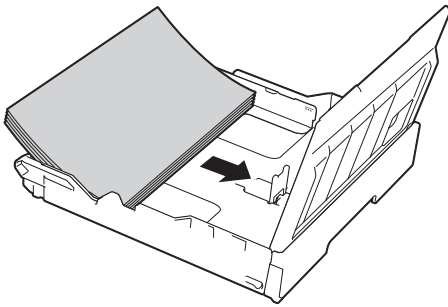

■ Utilisation de papier de format A3, Ledger ou Legal

Orientation portrait

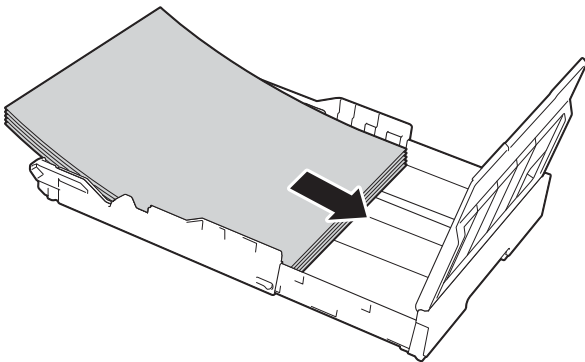

- 7 Ajustez avec précaution les guides-papier latéraux de manière à ce qu'ils touchent les bords de la pile de papier.

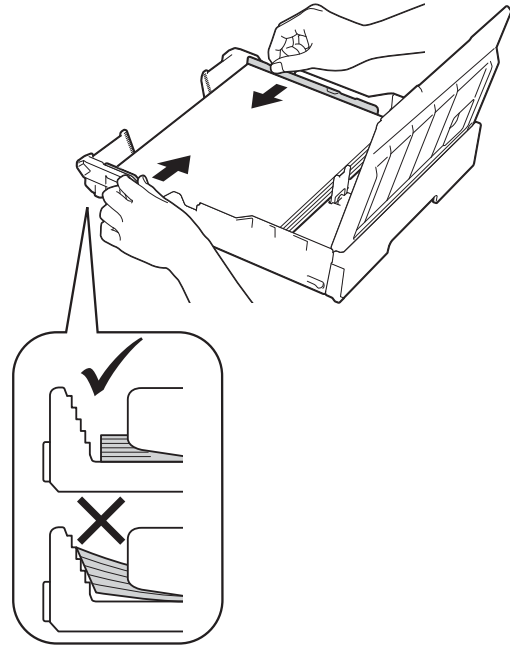

REMARQUE

Prenez soin de ne pas pousser le papier trop loin ; il pourrait remonter à l'arrière du bac et causer des problèmes d'entraînement.

- 8 Vérifiez que le papier repose bien à plat dans le bac et se situe au-dessous du repère de papier maximum (1). Un remplissage excessif du bac à papier risque de provoquer des bourrages papier.

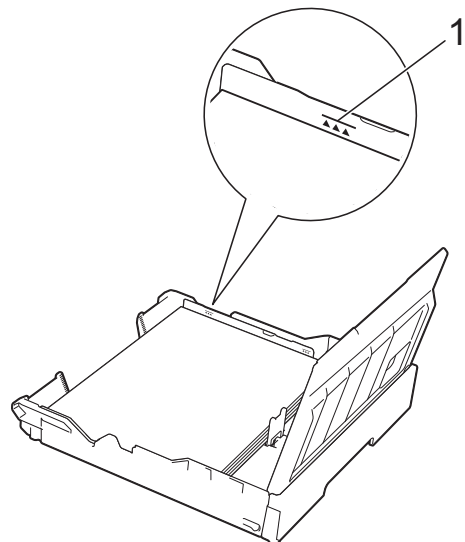

- 9 Fermez le capot du bac à papier.

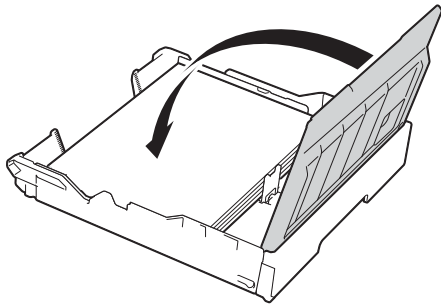

- 10 Repoussez *lentement* le bac à papier dans l'appareil.

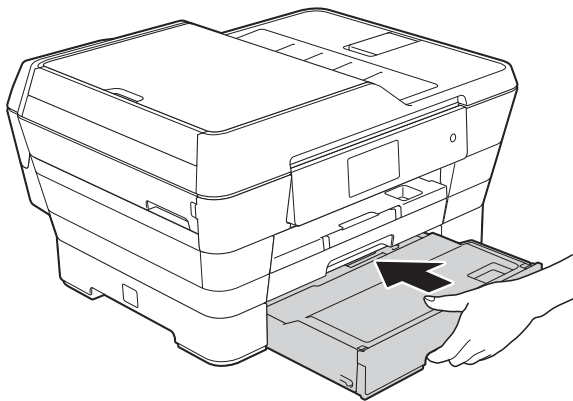

- 11 Effectuez l'une des actions suivantes :
- Si vous utilisez du papier de format A3, Ledger ou Legal, passez à l'étape 12.

REMARQUE

Si le bac #2 est déplié pour du papier grand format, vous devez également déplier le bac #1 sur le bac #2 pour éviter que les pages imprimées ne tombent du bac de sortie.

- Si vous utilisez du papier de format A4 ou Letter, tirez le support papier (1) jusqu'à entendre un déclic, puis déployez le volet du support papier (2).

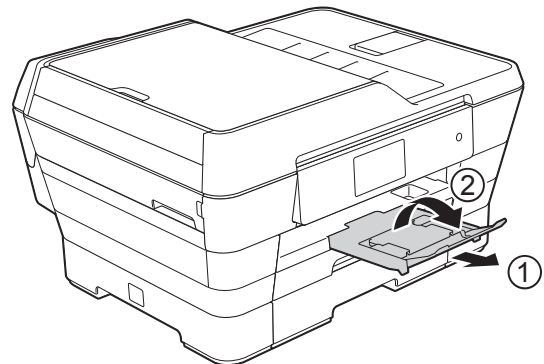

- 12 **Déplier le bac #1 sur le bac #2**
Retirez le bac à papier #1 de l'appareil. Appuyez sur le bouton de déverrouillage du guide universel (1) au moment où vous faites coulisser l'avant du bac à papier pour le faire sortir.

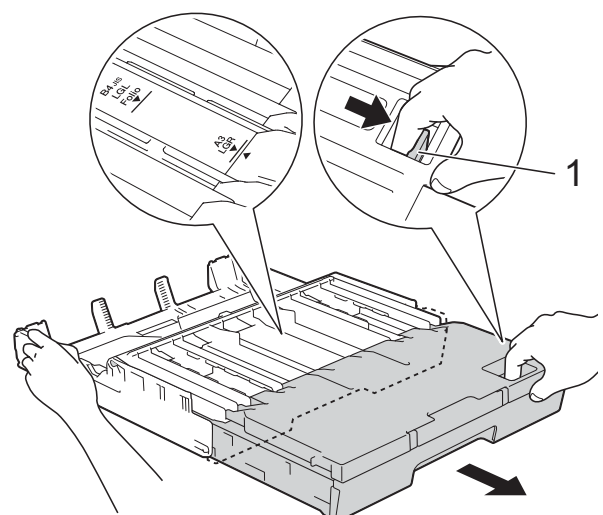
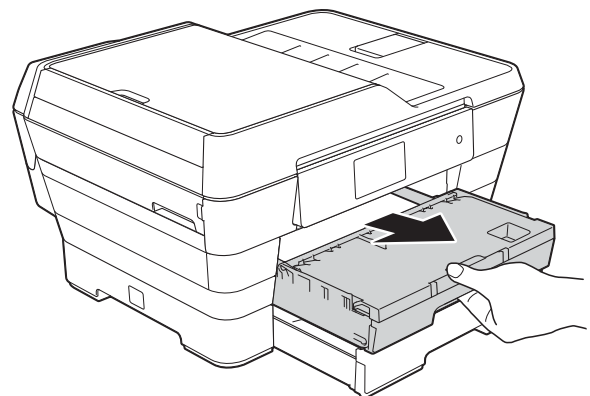

- 13 Ouvrez le capot du bac de sortie et soulevez la butée (1) pour le papier A4 et Letter.

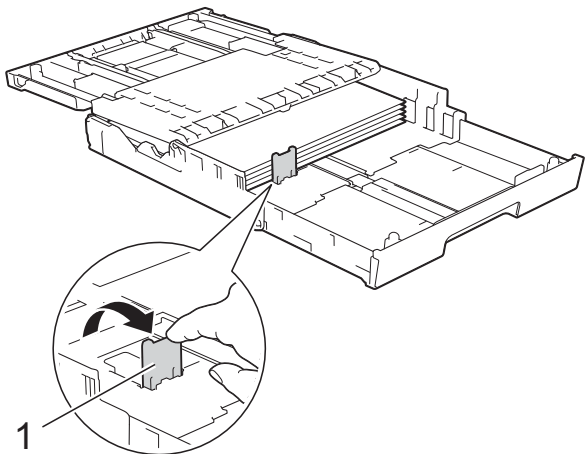

- 14 Fermez le capot du bac de sortie et poussez *lentement* le bac à papier dans l'appareil.

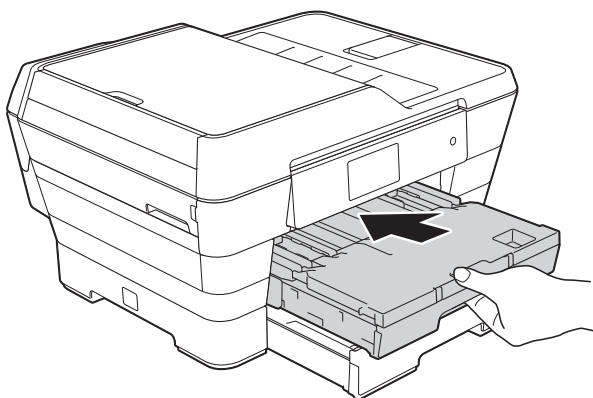

- 15 Retirez le support papier (1) jusqu'à ce que vous entendiez un déclic, puis déployez le volet du support papier (2).

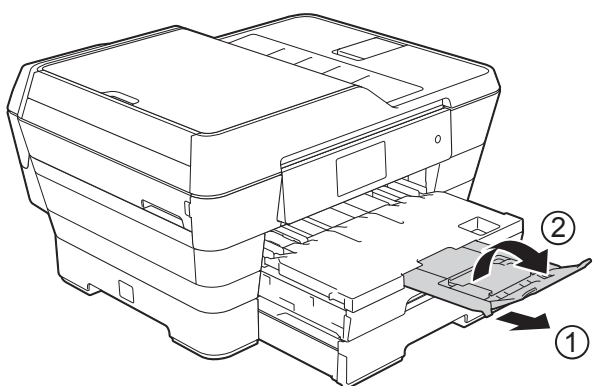

REMARQUE

Une fois que vous avez fini d'utiliser le papier de format A3, Ledger ou Legal et que vous souhaitez utiliser du papier de format A4 ou Letter, retirez le papier du bac. Raccourcissez le bac en appuyant sur le bouton de déverrouillage du guide universel (1). Ajustez les guides-papier latéraux (2) pour les faire correspondre au format de papier A4 ou Letter. Soulevez la butée A4/LTR (3). Placez ensuite le papier dans le bac.

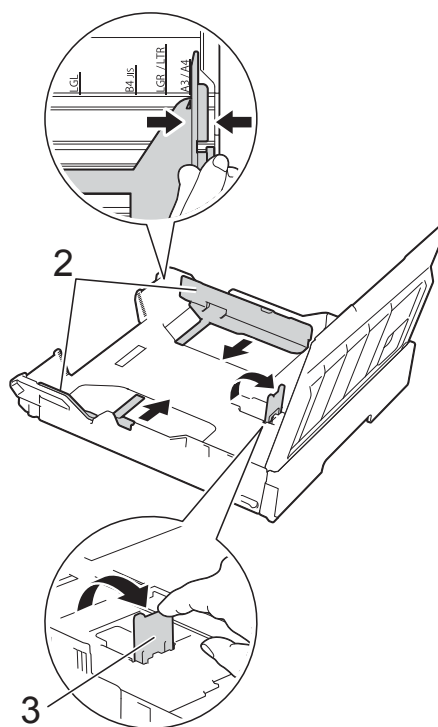
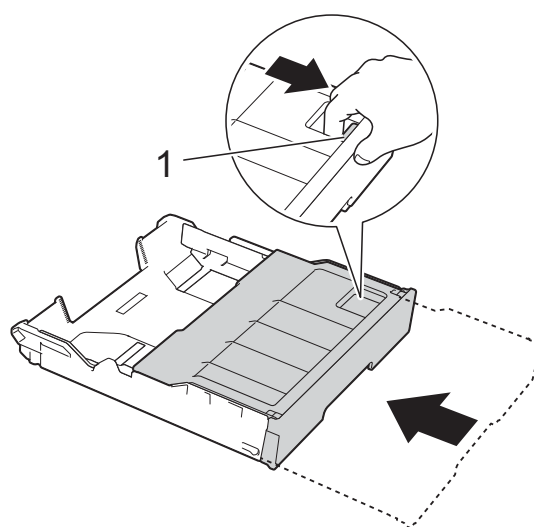

Chargement du papier dans la fente d'alimentation manuelle

Cette fente vous permet de charger des supports d'impression spéciaux feuille par feuille.

Utilisez la fente d'alimentation manuelle pour imprimer ou copier sur du papier A3, Ledger, Legal, Folio, A4, Letter, Executive, A5, A6, des enveloppes, du papier Photo (10 × 15 cm), Photo L (89 × 127 mm), Photo 2L (13 × 18 cm) et Fiche (127 × 203 mm).

REMARQUE

L'appareil active automatiquement le mode d'alimentation manuelle lorsque vous chargez du papier dans la fente d'alimentation manuelle.

- 1 Ouvrez le couvercle de la fente d'alimentation manuelle.

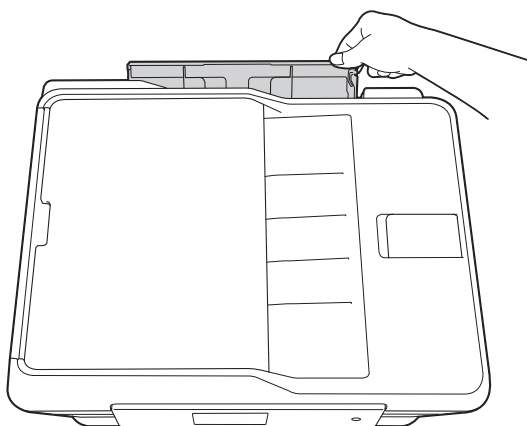
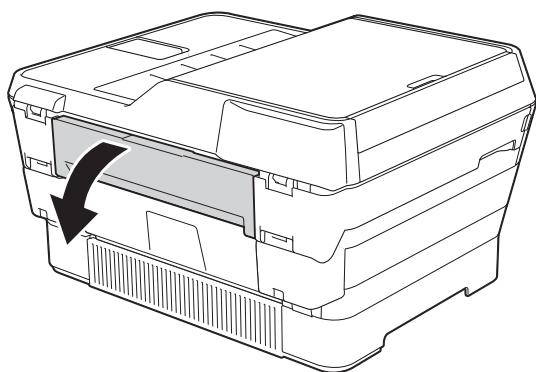

- 2 Faites coulisser les guides-papier de la fente d'alimentation manuelle en fonction de la largeur du papier que vous allez utiliser.

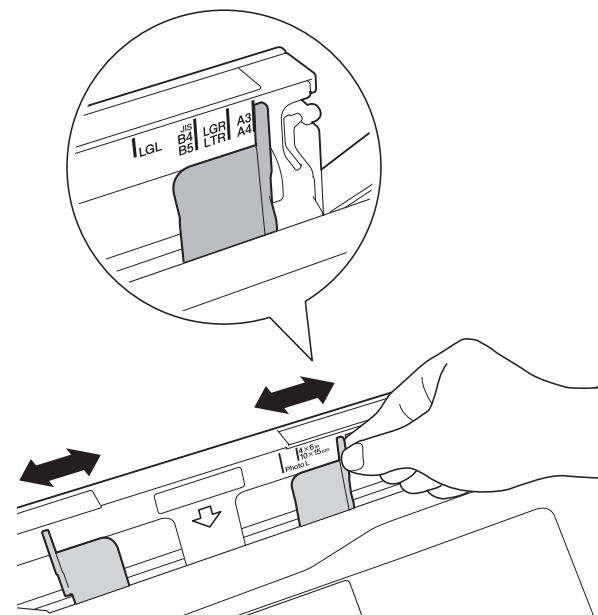

REMARQUE

Pour des informations sur l'orientation du papier, référez-vous à l'étiquette apposée sur le côté droit de la fente d'alimentation manuelle.

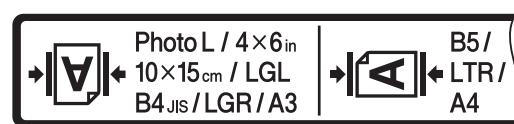

Lorsque vous faites coulisser les guides-papier, vérifiez qu'ils se trouvent dans ces positions.

- 3 Chargez *une seule* feuille de papier dans la fente d'alimentation manuelle, côté à imprimer *vers le haut*.

- Utilisation de papier A3, Ledger, Legal, Folio, A5, A6, d'enveloppes, de papier Photo, Photo L, Photo 2L ou Fiche

Orientation portrait

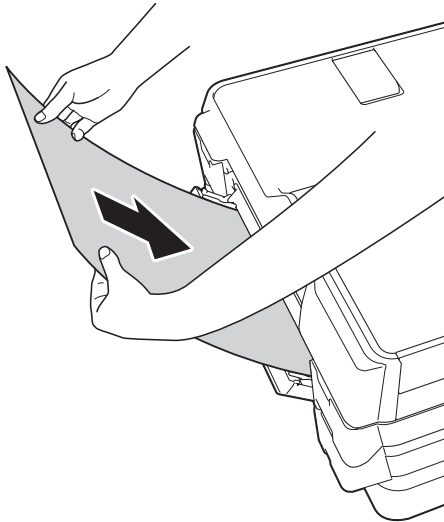

- Utilisation de papier A4, Letter ou Executive

Orientation paysage

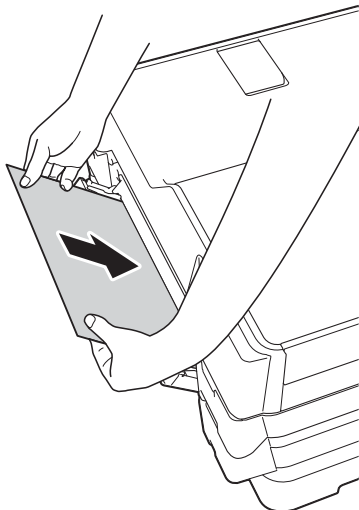

IMPORTANT

- NE placez PAS plus d'une feuille de papier à la fois dans la fente d'alimentation manuelle. Vous risquez sinon de provoquer un bourrage papier. Même si vous imprimez plusieurs pages, n'introduisez la feuille de papier suivante que lorsqu'un message sur l'écran tactile vous indique de le faire.



- NE placez PAS de papier dans la fente d'alimentation manuelle lorsque vous imprimez depuis le bac à papier. Vous risquez sinon de provoquer un bourrage papier.
- Pour plus d'informations sur l'orientation du papier, voir *Orientation du papier et volume des bacs à papier* >> page 43.

- 4 À l'aide des deux mains, ajustez avec précaution les guides-papier de la fente d'alimentation manuelle en fonction du papier.

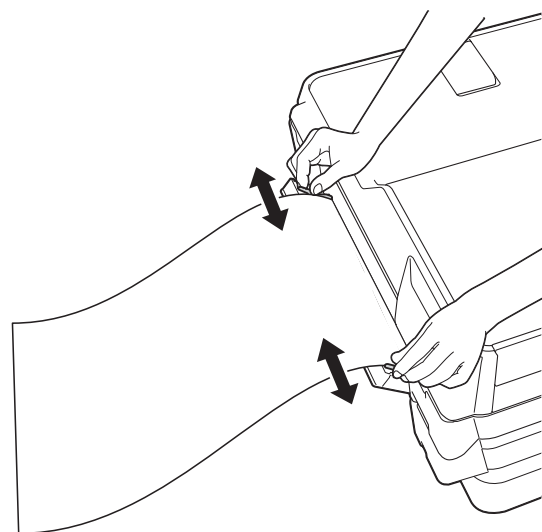

REMARQUE

- Ne pressez PAS trop fortement les guides-papier contre le papier. Vous risqueriez de plier le papier.
- Placez le papier au centre de la fente d'alimentation manuelle entre les guides-papier. Si le papier n'est pas centré, retirez-le et insérez-le à nouveau en position centrale.

- 5 À l'aide des deux mains, placez une feuille de papier dans la fente d'alimentation manuelle jusqu'à ce que le bord avant touche le rouleau d'alimentation du papier. Lâchez le papier lorsque vous entendez que l'appareil tire le papier sur une courte distance. L'écran tactile affiche *Fente alim. manuelle prête.* (*Fente d'alimentation manuelle prête.*).

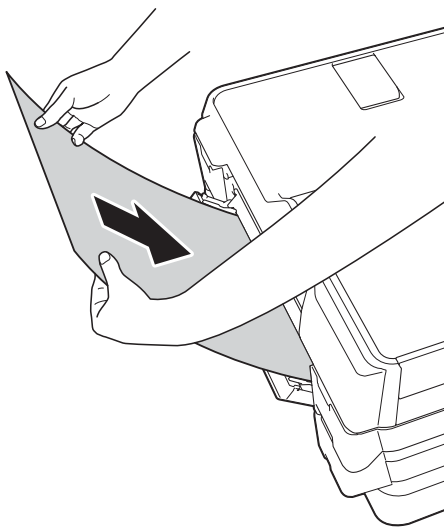
**REMARQUE**

Lorsque vous alimentez une enveloppe ou une feuille de papier épais, poussez l'enveloppe dans la fente d'alimentation manuelle jusqu'à ce que vous sentiez que l'enveloppe est entraînée.

- 6 Si les données ne tiennent pas sur une feuille, l'écran tactile vous invite à charger une autre feuille de papier. Placez une autre feuille de papier dans la fente d'alimentation manuelle, puis appuyez sur **OK** sur l'écran tactile.

REMARQUE

- Assurez-vous que l'impression est terminée avant de fermer le couvercle de la fente d'alimentation manuelle.
- Lorsque vous avez placé du papier dans la fente d'alimentation manuelle, l'appareil imprime toujours à partir de cet emplacement.
- Le papier inséré dans la fente d'alimentation manuelle pendant l'impression d'une page de test, d'un fax ou d'un rapport sera éjecté.
- Pendant le processus de nettoyage de l'appareil, le papier que vous placez dans la fente d'alimentation manuelle sera éjecté. Attendez que l'appareil ait fini le nettoyage, puis placez à nouveau le papier dans la fente d'alimentation manuelle.

Zone non imprimable

La zone imprimable dépend des réglages dans l'application utilisée. Les figures montrent les zones non imprimables sur les feuilles et sur les enveloppes.

Feuilles

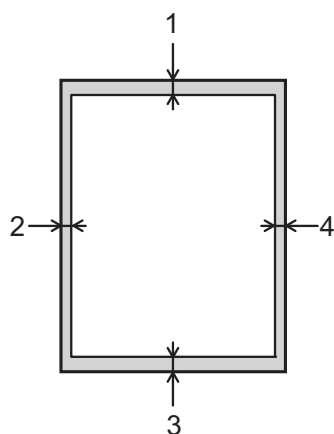

Enveloppes

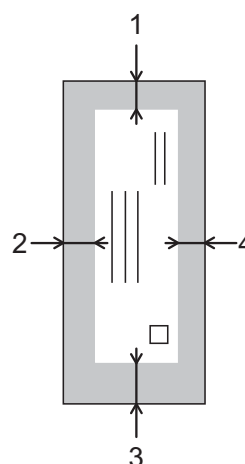

	Haut (1)	Gauche (2)	Bas (3)	Droite (4)
Feuilles	3 mm	3 mm	3 mm	3 mm
Enveloppes	22 mm	3 mm	22 mm	3 mm

REMARQUE

- L'appareil peut imprimer sur les parties sombres des feuilles quand la fonction d'impression Sans bordure est disponible et activée. (►► Logiciel et guide d'utilisateur réseau.)
- La fonction d'impression Sans bordure n'est pas disponible pour l'impression sur enveloppes et pour l'impression recto verso.

Réglages du papier

Format et type de papier

Pour obtenir la meilleure qualité d'impression possible, paramétrez l'appareil pour le type de papier que vous utilisez.

Vous pouvez utiliser les formats de papier suivants pour l'impression de copies : A4, A5, A3, 10 × 15 cm, Letter, Legal et Ledger, ainsi que cinq formats pour l'impression de fax : A4, A3, Ledger, Letter et Legal. Quand vous chargez un format de papier différent dans l'appareil, vous devez également modifier le réglage du format du papier pour que votre appareil puisse adapter un fax entrant sur la page.

- 1 Appuyez sur .
- 2 Appuyez sur le format de papier affiché pour le bac #1 ou le bac #2.
- 3 Effectuez l'une des actions suivantes :
 - Si vous sélectionnez le format de papier affiché pour le bac #1, appuyez sur `Type papier`.
Faites glisser le doigt vers le haut ou le bas, ou appuyez sur ▲ ou sur ▼ pour afficher `Papier Normal` (Papier normal), `Pap.jet enc.`, `Brother BP71`, `Autre - Glacé` ou `Transparent`, puis appuyez sur l'option souhaitée.
Appuyez sur `Format papier`.
Faites glisser le doigt vers le haut ou le bas, ou appuyez sur ▲ ou sur ▼ pour afficher `A4`, `A5`, `A3`, `10x15cm`, `Letter`, `Legal` ou `Ledger`, puis appuyez sur l'option souhaitée.
 - Si vous sélectionnez le format de papier affiché pour le bac #2, appuyez sur `Format papier`.
Faites glisser le doigt vers le haut ou le bas, ou appuyez sur ▲ ou sur ▼ pour afficher `A4`, `A3`, `Letter`, `Legal` ou `Ledger`, puis appuyez sur l'option souhaitée.

- 4 Appuyez sur .

REMARQUE



- Dans le Bac 2, vous ne pouvez utiliser que du papier ordinaire.
- L'appareil éjecte le papier, face imprimée vers le haut, sur le bac à papier qui se trouve à l'avant. Lorsque vous utilisez des transparents ou du papier glacé, retirez immédiatement chaque feuille pour éviter le maculage ou les bourrages papier.

Utilisation des bacs en mode Copie

Vous pouvez changer le bac par défaut que l'appareil utilise pour les copies.

L'option `Sél auto de bac` permet à votre appareil d'alimenter le papier à partir du bac #1 ou du bac #2 en utilisant les réglages de type et de format de papier du menu `Copie`.

Pour modifier le réglage par défaut, suivez les instructions ci-dessous :

- 1 Appuyez sur .
- 2 Appuyez sur `Ts paramètres`.
- 3 Faites glisser le doigt vers le haut ou le bas, ou appuyez sur ▲ ou sur ▼ pour afficher `Param. général`.
- 4 Appuyez sur `Param. général`.
- 5 Faites glisser le doigt vers le haut ou le bas, ou appuyez sur ▲ ou sur ▼ pour afficher `Paramètre bac`.
- 6 Appuyez sur `Paramètre bac`.
- 7 Appuyez sur `Usage bac : Copie`.
- 8 Appuyez sur `Bac 1`, `Bac 2` ou `Sél auto de bac`.
- 9 Appuyez sur .

REMARQUE



Vous pouvez modifier temporairement le format du papier et la sélection de bac pour la copie suivante. (Voir *Format du papier* >> page 78 et *Sélection du bac* >> page 79.)

Utilisation des bacs en mode Fax

Vous pouvez changer le bac par défaut que l'appareil utilise pour imprimer les fax reçus.

L'option *Sél auto de bac* permet à l'appareil de charger du papier à partir du bac #1 en premier, ou du bac #2 si :

- Le bac #2 est réglé sur un format de papier différent plus adapté aux fax reçus.
- Les deux bacs utilisent le même format de papier et le bac #1 n'est pas configuré pour utiliser du papier ordinaire.

- 1 Appuyez sur .
- 2 Appuyez sur *Ts paramètres*.
- 3 Faites glisser le doigt vers le haut ou le bas, ou appuyez sur ▲ ou sur ▼ pour afficher *Param. général*.
- 4 Appuyez sur *Param. général*.
- 5 Faites glisser le doigt vers le haut ou le bas, ou appuyez sur ▲ ou sur ▼ pour afficher *Paramètre bac*.
- 6 Appuyez sur *Paramètre bac*.
- 7 Appuyez sur *Usage bac : Fax*.
- 8 Appuyez sur *Bac 1, Bac 2* ou *Sél auto de bac*.
- 9 Appuyez sur .

Papier et autres supports d'impression acceptables

La qualité d'impression peut dépendre du type de papier utilisé dans l'appareil.

Pour obtenir la meilleure qualité d'impression pour les réglages sélectionnés, paramétrez systématiquement l'option *Type papier* en fonction du type de papier chargé dans le bac.

Vous pouvez utiliser du papier ordinaire, du papier jet d'encre (papier couché), du papier glacé, des transparents et des enveloppes.

Nous vous recommandons de tester plusieurs types de papier avant d'en acheter en grandes quantités.

Pour obtenir les meilleurs résultats, utilisez du papier Brother.

- Lorsque vous imprimez sur du papier jet d'encre (papier couché), des transparents ou du papier glacé, veillez à sélectionner le support d'impression correct dans l'onglet **Elémentaire** du pilote d'imprimante ou dans le réglage *Type papier* du menu de l'appareil.
(Voir *Format et type de papier* >> page 39.)
- Lorsque vous imprimez sur du papier photo Brother, chargez une feuille supplémentaire du même papier photo dans le bac à papier. Une feuille supplémentaire a été incluse dans le paquet de papier à cet effet.
- Lorsque vous utilisez des transparents ou du papier photo, retirez immédiatement chaque feuille pour éviter le maculage ou les bourrages papier.
- Évitez de toucher la face imprimée du papier immédiatement après son impression, car il se peut qu'elle ne soit pas tout à fait sèche et tache vos doigts.

Supports d'impression recommandés

Pour obtenir la meilleure qualité d'impression, nous vous suggérons d'utiliser l'un des papiers Brother mentionnés dans le tableau.

Si le papier Brother n'est pas disponible dans votre pays, nous vous recommandons de tester plusieurs papiers avant d'en acheter en grandes quantités.

Pour l'impression sur transparents, nous recommandons 3M Transparency Film.

Papier Brother

Type de papier	Article
Ordinaire A3	BP60PA3
Photo glacé A3	BP71GA3
Jet d'encre A3 (mat)	BP60MA3
Ordinaire A4	BP60PA
Photo glacé A4	BP71GA4
Jet d'encre A4 (mat)	BP60MA
Photo glacé 10 × 15 cm	BP71GP

Manipulation et utilisation des supports d'impression

- Conservez le papier dans son emballage d'origine et gardez-le fermé. Conservez le papier à plat et à l'abri de l'humidité, de la lumière directe du soleil et de la chaleur.
- Évitez de toucher le côté brillant (couché) du papier photo.
- Évitez de toucher les transparents, car ils absorbent facilement l'eau et la transpiration et ceci peut amoindrir la qualité de l'impression. Les transparents conçus pour les imprimantes/copieurs laser peuvent tacher le document suivant. N'utilisez que les transparents recommandés pour l'impression jet d'encre.

IMPORTANT

N'utilisez PAS les types de papier suivants :

- Papier endommagé, gondolé, froissé ou de forme irrégulière

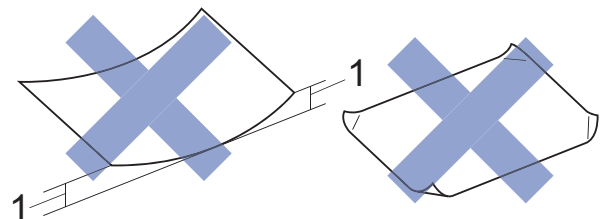

- 1 Un gondollement de 2 mm ou plus peut provoquer des bourrages.
- Papier extrêmement brillant ou très texturé
 - Papier impossible à empiler uniformément
 - Papier à grain court

Capacité papier du capot du bac de sortie

Jusqu'à 50 feuilles de papier de format A4 de 80 g/m².

- Les transparents et le papier photo doivent être retirés du capot du bac de sortie une page à la fois pour éviter le maculage.

Sélection du support d'impression approprié

Type et format de papier pour chaque opération

Type de papier	Format du papier		Utilisation			
			Fax	Copie	Photo-Capture	Impri-mante
Feuilles	A3	297 × 420 mm (11,7 × 16,5 pouces)	Oui	Oui	Oui	Oui
	A4	210 × 297 mm (8,3 × 11,7 pouces)	Oui	Oui	Oui	Oui
	Ledger	279,4 × 431,8 mm (11 × 17 pouces)	Oui	Oui	Oui	Oui
	Letter	215,9 × 279,4 mm (8 1/2 × 11 pouces)	Oui	Oui	Oui	Oui
	Legal	215,9 × 355,6 mm (8 1/2 × 14 pouces)	Oui	Oui	–	Oui
	Folio	215,9 × 330,2 mm (8 1/2 × 13 pouces)	–	–	–	Oui
	Executive	184 × 267 mm (7 1/4 × 10 1/2 pouces)	–	–	–	Oui
	A5	148 × 210 mm (5,8 × 8,3 pouces)	–	Oui	–	Oui
	A6	105 × 148 mm (4,1 × 5,8 pouces)	–	–	–	Oui
Cartes	Photo	10 × 15 cm (4 × 6 pouces)	–	Oui	Oui	Oui
	Photo L	89 × 127 mm (3 1/2 × 5 pouces)	–	–	–	Oui
	Photo 2L	13 × 18 cm (5 × 7 pouces)	–	–	Oui	Oui
	Fiche	127 × 203 mm (5 × 8 pouces)	–	–	–	Oui
Enveloppes	Enveloppe C5	162 × 229 mm (6,4 × 9 pouces)	–	–	–	Oui
	Enveloppe DL	110 × 220 mm (4,3 × 8,7 pouces)	–	–	–	Oui
	Com-10	105 × 241 mm (4 1/8 × 9 1/2 pouces)	–	–	–	Oui
	Monarch	98 × 191 mm (3 7/8 × 7 1/2 pouces)	–	–	–	Oui
Transparents	A4	210 × 297 mm (8,3 × 11,7 pouces)	–	Oui	–	Oui
	Letter	215,9 × 279,4 mm (8 1/2 × 11 pouces)	–	Oui	–	Oui
	Legal	215,9 × 355,6 mm (8 1/2 × 14 pouces)	–	Oui	–	Oui
	A5	148 × 210 mm (5,8 × 8,3 pouces)	–	Oui	–	Oui

Orientation du papier et volume des bacs à papier

	Format du papier	Types de papier	Nombre de feuilles
Bac à papier #1	<Paysage> A4, Letter, Executive <Portrait> A3, Ledger, Legal, Folio, A5, A6, Photo, Photo L, Photo 2L, Fiche, Enveloppes (C5, Com-10, DL, Monarch)	Papier ordinaire	250 ¹
		Papier jet d'encre	20
		Papier glacé, Photo	20
		Fiche	30
Bac à papier #2	<Paysage> A4, Letter <Portrait> A3, Legal, Ledger	Papier ordinaire	250 ¹
Fente d'alimentation manuelle	<Paysage> A4, Letter, Executive <Portrait> A3, Ledger, Legal, Folio, A5, A6, Photo, Photo L, Photo 2L, Fiche, Enveloppes (C5, Com-10, DL, Monarch)	Papier ordinaire, Papier jet d'encre, Papier glacé, Photo, Enveloppes et Transparents	1

¹ Lorsque vous utilisez du papier 80 g/m².

REMARQUE

Lorsque vous choisissez Défini par l'utilisateur dans la liste déroulante Format papier du pilote d'imprimante, l'orientation du papier varie selon le format et l'épaisseur du papier.

(Pour plus de détails, voir *Orientation du papier en cas d'utilisation du format de papier défini par l'utilisateur dans le pilote d'imprimante* >> page 44.)

Orientation du papier en cas d'utilisation du format de papier défini par l'utilisateur dans le pilote d'imprimante

	Format défini par l'utilisateur	Orientation du papier
Bac à papier #1	Lorsque les deux conditions suivantes sont remplies : <ul style="list-style-type: none"> ■ Largeur : 148,0 mm – 215,9 mm ■ Hauteur : 216,0 mm – 297,0 mm 	Paysage
	Lorsque l'une des conditions suivantes est remplie : <ul style="list-style-type: none"> ■ Largeur : inférieure à 148,0 mm ■ Largeur : supérieure à 215,9 mm ■ Hauteur : inférieure à 216,0 mm ■ Hauteur : supérieure à 297,0 mm 	Portrait
Fente d'alimentation manuelle	Lorsque les deux conditions suivantes sont remplies : <ul style="list-style-type: none"> ■ Largeur : 127,0 mm – 215,9 mm ■ Hauteur : 216,0 mm – 297,0 mm 	Paysage
	Lorsque l'une des conditions suivantes est remplie : <ul style="list-style-type: none"> ■ Largeur : inférieure à 127,0 mm ■ Largeur : supérieure à 215,9 mm ■ Hauteur : inférieure à 216,0 mm ■ Hauteur : supérieure à 297,0 mm 	Portrait

REMARQUE

- Lorsque vous choisissez Enveloppe dans la liste déroulante Épaisseur du papier, vous devez charger les enveloppes en orientation Portrait.
- Le bac #2 ne peut pas être utilisé pour les formats de papier définis par l'utilisateur.

Grammage et épaisseur du papier

Type de papier		Grammage	Épaisseur
Feuilles	Papier ordinaire	64 à 120 g/m ²	0,08 à 0,15 mm
	(Bac #2)	64 à 105 g/m ²	0,08 à 0,15 mm
	Papier ordinaire		
	Papier jet d'encre	64 à 200 g/m ²	0,08 à 0,25 mm
	Papier glacé ¹	Jusqu'à 220 g/m ²	Jusqu'à 0,25 mm
Cartes	Carte photo ¹	Jusqu'à 220 g/m ²	Jusqu'à 0,25 mm
	Fiche	Jusqu'à 120 g/m ²	Jusqu'à 0,15 mm
Enveloppes		80 à 95 g/m ²	Jusqu'à 0,52 mm
Transparents		–	–

¹ Le papier BP71 (260 g/m²) a été spécialement conçu pour les appareils à jet d'encre Brother.

Comment charger des documents

Vous pouvez envoyer un fax, faire des copies ou numériser à partir du chargeur automatique de documents et à partir de la vitre du scanner.

REMARQUE

Vous pouvez envoyer par fax, copier ou numériser des documents recto verso jusqu'au format Ledger ou A3 en utilisant le chargeur automatique de documents.

Utilisation du chargeur automatique de documents

Le chargeur automatique de documents accepte jusqu'à 35 pages et entraîne chaque feuille individuellement. Utilisez du papier correspondant aux formats et grammages indiqués dans le tableau. Veillez à toujours ventiler les pages avant de les placer dans le chargeur automatique de documents.

Format et grammage des documents

Longueur :	148 à 431,8 mm
Largeur :	148 à 297 mm
Poids :	64 à 90 g/m ²

Comment charger des documents

IMPORTANT

- NE tirez PAS sur le document quand il est entraîné.
- N'utilisez PAS de papier gondolé, froissé, plié, déchiré ou comportant des agrafes, des trombones, de la colle ou du ruban adhésif.
- N'utilisez PAS de carton, de papier journal ni de tissu.

Assurez-vous que les documents écrits à l'encre ou comportant des modifications effectuées à l'aide d'un liquide correcteur sont complètement secs.

- 1 Dépliez le support document (1) ainsi que le volet du support de sortie des documents du chargeur automatique de documents (2).

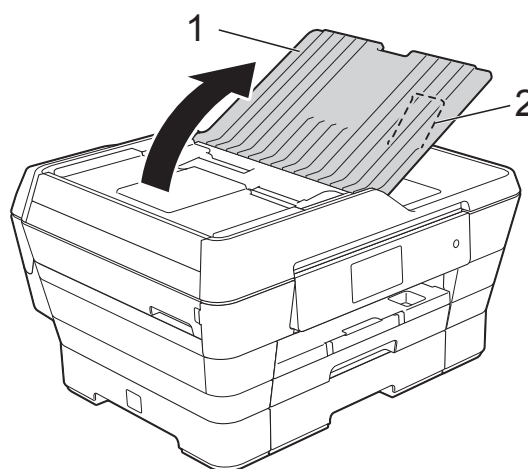

- 2 Ventilez bien les pages.
- 3 Réglez les guides-papier (1) en fonction de la largeur de vos documents.

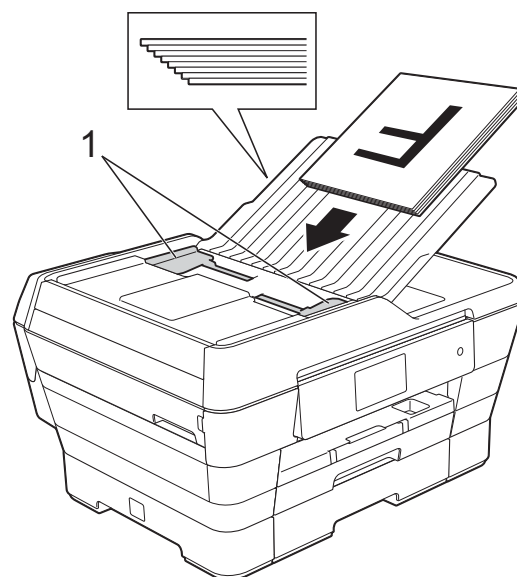

- 4 Placez vos documents dans le chargeur automatique de documents **face imprimée vers le haut, bord court en premier** jusqu'à ce que vous sentiez qu'ils touchent les rouleaux d'alimentation.

L'écran tactile affiche *ADF prêt*.

■ **Utilisation du mode ADF haute vitesse en mode de copie et en mode de numérisation**

Vérifiez que le format de votre document est bien A4 ou Letter. Placez vos documents dans le chargeur automatique de documents **face imprimée vers le haut, bord long en premier** jusqu'à ce que vous sentiez qu'ils touchent les rouleaux d'alimentation.

L'écran tactile affiche *ADF prêt*.

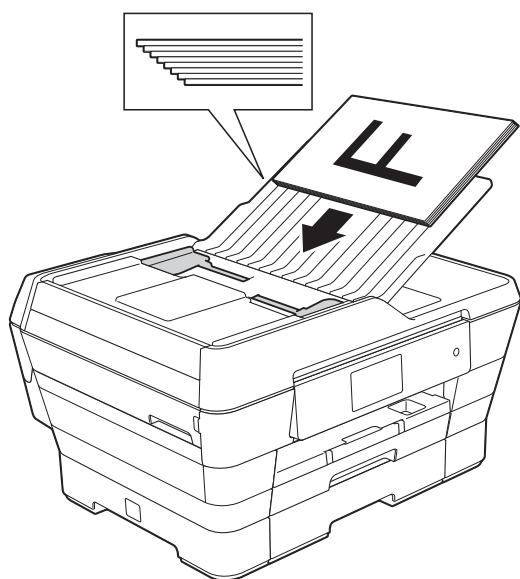

REMARQUE

Le mode ADF haute vitesse est disponible en mode de copie et en mode de numérisation. Pour plus d'informations sur le mode ADF haute vitesse, voir :

- (Copie)
Copie en mode ADF haute vitesse
➤➤ page 79
- (Numérisation)
Numérisation en mode ADF haute vitesse ➤➤ page 95

IMPORTANT

NE laissez PAS de documents épais sur la vitre du scanner. Sinon, les documents pourraient se coincer dans le chargeur automatique de documents.

Utilisation de la vitre du scanner

Vous pouvez utiliser la vitre du scanner pour faxer, copier ou numériser des pages simples ou les pages d'un livre.

Formats de document pris en charge

Longueur :	Jusqu'à 431,8 mm
Largeur :	Jusqu'à 297 mm
Poids :	Jusqu'à 2 kg

Comment charger des documents

REMARQUE

Pour pouvoir utiliser la vitre du scanner, le chargeur automatique de documents doit être vide.

- 1 Soulevez le capot document.

- 2 À l'aide des lignes repères pour document situées sur la gauche et le haut, placez le document **face imprimée vers le bas** dans le coin supérieur gauche de la vitre du scanner.

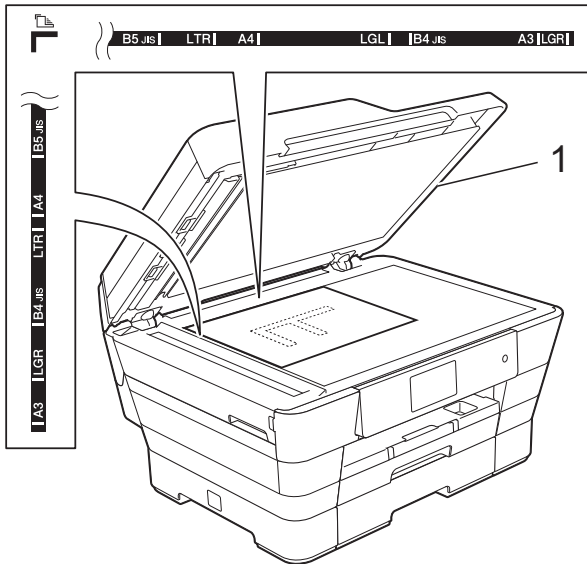

1 Capot document

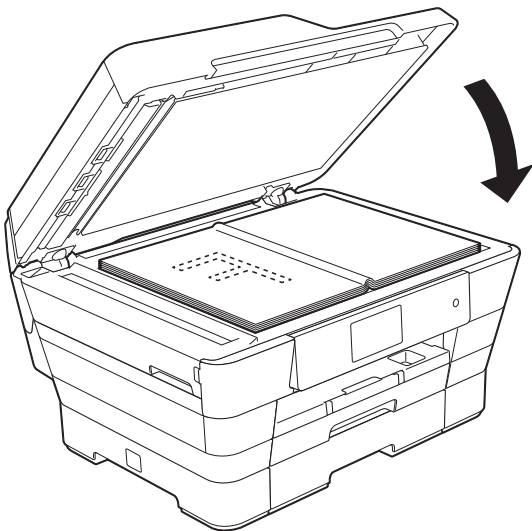

- 3 Fermez le capot document.

IMPORTANT

Si vous numérisez un livre ou un document épais, NE refermez PAS violemment le capot et n'appuyez pas dessus.

Zone non numérisable

La zone numérisable dépend des réglages dans l'application utilisée. Les zones non numérisables sont illustrées sur les figures.

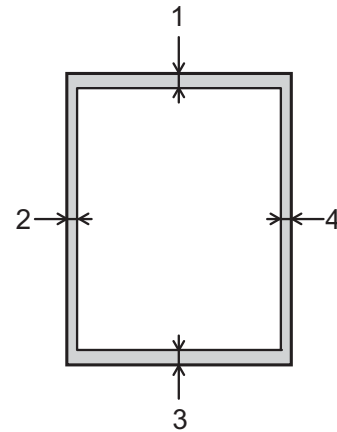

Utilisation	Format des documents	Haut (1) Bas (3)	Gauche (2) Droite (4)
Fax	A3	3 mm	4,5 mm
	A4		3 mm ¹
	Ledger		3,7 mm
	Letter		4 mm
	Legal		
Copie	Tous les formats de papier		3 mm
Numérisation		2 mm	2 mm

¹ La zone non numérisable est de 1 mm quand vous utilisez le chargeur automatique de documents.

4

Envoi d'un fax

Comment envoyer un fax

Les étapes suivantes décrivent comment envoyer un fax.

- 1 Effectuez l'une des actions suivantes pour charger votre document :
 - Placez le document dans le chargeur automatique de documents, *face imprimée vers le haut*. (Voir *Utilisation du chargeur automatique de documents* >> page 45.)
 - Chargez votre document sur la vitre du scanner, *face imprimée vers le bas*. (Voir *Utilisation de la vitre du scanner* >> page 46.)

REMARQUE

- Pour envoyer des fax en couleur de plusieurs pages, utilisez le chargeur automatique de documents.
- Si vous envoyez un fax en monochrome depuis le chargeur automatique de documents quand la mémoire est saturée, l'envoi sera effectué en temps réel.
- Vous pouvez utiliser la vitre du scanner pour faxer les pages d'un livre une par une. Le format maximal des documents est A3 ou Ledger.
- Étant donné que vous ne pouvez numériser qu'une seule page à la fois, il est plus facile d'utiliser le chargeur automatique de documents si vous voulez envoyer un document de plusieurs pages.

- 2 Effectuez l'une des actions suivantes :

- Lorsque Prévisu fax est réglé sur Non (Off), appuyez sur

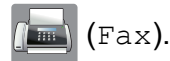

- Lorsque Prévisu fax est réglé sur

Oui (On), appuyez sur (Fax)

puis sur (Envoi de fax).

- L'écran tactile affiche :



- 3 Vous pouvez modifier les réglages d'envoi de fax suivants. Appuyez sur **Options**. Faites glisser le doigt vers le haut ou le bas, ou appuyez sur ▲ ou sur ▼ pour faire défiler les réglages de fax. Lorsque le réglage voulu s'affiche, appuyez dessus et sélectionnez votre nouvelle option. Lorsque vous avez terminé de modifier les options, appuyez sur **OK**.

(Guide de l'utilisateur)

Pour plus d'informations sur la modification des réglages d'envoi de fax suivants, voir les pages 50 à 52.

- Format de numérisation de la vitre du scanner
- Envoi de fax en couleur
- Aperçu de fax sortant
- Rapport de vérification de l'envoi (configuration)

(Guide de l'utilisateur avancé)

Pour des opérations et réglages d'envoi de fax plus avancés
(>>> Guide de l'utilisateur avancé : *Envoi d'un fax.*)

- Contraste
- Résolution de fax
- Nouveaux réglages par défaut
- Rétablissement des valeurs par défaut
- Fax recto verso
- Fax en fin d'appel
- Diffusion
- Envoi en temps réel
- Mode international
- Fax différé
- Envoi par lot
- Annulation des travaux en attente
- Transmission par relève

- 4 Saisissez le numéro de fax.
À l'aide du pavé numérique

Au moyen de  (**Carnet adresses**)

- Carnet adresses

Au moyen de  (**Histor. app.**)

- Appel sortant
- Hist.ID appel.

REMARQUE

- Vous pouvez prévisualiser un fax avant de l'envoyer en réglant **Aperçu sur Oui**. (Voir *Comment prévisualiser un fax sortant* >>> page 51.)
- Si votre réseau prend en charge le protocole LDAP, vous pouvez rechercher des numéros de fax et des adresses électroniques sur votre serveur.
(>>> Logiciel et guide d'utilisateur réseau.)

- 5 Appuyez sur **Démarr du fax** (**Marche**).

Envoi de fax depuis le chargeur automatique de documents

- L'appareil commence à numériser le document à envoyer.

Envoi de fax depuis la vitre du scanner

- Si vous choisissez **Mono** dans **Réglage couleur** (réglage par défaut), l'appareil lance la numérisation de la première page. Passez à l'étape 6.
- Si vous choisissez **Couleur** dans **Réglage couleur**, un message affiché sur l'écran tactile vous demande si vous voulez envoyer un fax en couleur. Appuyez sur **Oui Fax couleur** pour confirmer. L'appareil lance la numérotation et l'envoi du document.



- 6 Lorsque le message `Page suivante?` s'affiche sur l'écran tactile, effectuez l'une des actions suivantes :
- Pour envoyer une seule page, appuyez sur `Non`.
L'appareil commence à envoyer le document.
 - Pour envoyer plusieurs pages, appuyez sur `Oui`, puis passez à l'étape 7.
- 7 Placez la page suivante sur la vitre du scanner.
Appuyez sur `OK`.
L'appareil commence à numériser la page. (Répétez les étapes 6 et 7 pour chaque page supplémentaire.)

Arrêt de l'envoi de fax

Pour arrêter l'envoi de fax, appuyez sur .

Réglage du format de la vitre du scanner pour l'envoi de fax

Quand les documents sont au format `Letter`, vous devez régler le format de numérisation sur `Letter`. Sinon, la partie latérale des fax sera tronquée.

- 1 Chargez votre document.
- 2 Effectuez l'une des actions suivantes :
 - Lorsque `Prévisu fax` est réglé sur `Non (Off)`, appuyez sur  (`Fax`).
 - Lorsque `Prévisu fax` est réglé sur `Oui (On)`, appuyez sur  (`Fax`) puis sur  (`Envoi de fax`).
- 3 Appuyez sur `Options`.
- 4 Faites glisser le doigt vers le haut ou le bas, ou appuyez sur `▲` ou sur `▼` pour afficher `Format numéris.` (`Format scan vitre`).

- 5 Appuyez sur `Format numéris.` (`Format scan vitre`).
- 6 Faites glisser le doigt vers le haut ou le bas, ou appuyez sur `▲` ou `▼` pour afficher `A4`, `A3`, `Letter`, `Legal` ou `Ledger`, puis appuyez sur l'option à paramétrer.
- 7 Appuyez sur `OK`.
- 8 Saisissez le numéro de fax.
- 9 Appuyez sur `Démarr du fax` (`Marche`).



REMARQUE

- Vous pouvez enregistrer le réglage le plus utilisé comme réglage par défaut. (►► Guide de l'utilisateur avancé : *Définition de vos modifications en tant que nouveau réglage par défaut.*)
- Ce réglage est disponible uniquement pour envoyer des documents à partir de la vitre du scanner.

Envoi de fax en couleur

Votre appareil peut envoyer un fax en couleur aux appareils qui prennent cette fonction en charge.

Les fax en couleur ne peuvent pas être enregistrés dans la mémoire de l'appareil. Quand vous envoyez un fax en couleur, l'appareil l'envoie en temps réel (même si `Env tps réel` (`Envoi en temps réel`) est réglé sur `Non`).

- 1 Chargez votre document.
- 2 Effectuez l'une des actions suivantes :
 - Lorsque `Prévisu fax` est réglé sur `Non (Off)`, appuyez sur  (`Fax`).
 - Lorsque `Prévisu fax` est réglé sur `Oui (On)`, appuyez sur  (`Fax`) puis sur  (`Envoi de fax`).
- 3 Appuyez sur `Options`.



- 4 Faites glisser le doigt vers le haut ou le bas, ou appuyez sur ▲ ou sur ▼ pour afficher Réglage couleur.
- 5 Appuyez sur Réglage couleur.
- 6 Appuyez sur Couleur.
- 7 Appuyez sur OK.
- 8 Saisissez le numéro de fax.
- 9 Appuyez sur Démarr du fax (Marche).

Annulation d'un fax en cours







Si vous voulez annuler un fax pendant que l'appareil est en train de numériser, de composer un numéro ou d'envoyer, appuyez sur .

Comment prévisualiser un fax sortant

Vous pouvez prévisualiser un fax avant de l'envoyer. Pour pouvoir utiliser cette fonction, vous devez désactiver l'envoi en temps réel et la réception de relèvé.

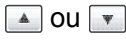
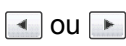
- 1 Chargez votre document.
- 2 Effectuez l'une des actions suivantes :
 - Lorsque Prévisu fax est réglé sur Non (Off), appuyez sur  (Fax).
 - Lorsque Prévisu fax est réglé sur Oui (On), appuyez sur  (Fax) puis sur  (Envoi de fax).
- 3 Appuyez sur Options.
- 4 Faites glisser le doigt vers le haut ou le bas, ou appuyez sur ▲ ou sur ▼ pour afficher Aperçu.

- 5 Appuyez sur Aperçu.
- 6 Appuyez sur Oui.
- 7 Appuyez sur OK.
- 8 Saisissez le numéro de fax à l'aide du pavé numérique ou du carnet d'adresses.
- 9 Appuyez sur Démarr du fax (Marche).
L'appareil commence à numériser le document et le fax sortant apparaît sur l'écran tactile.
Lorsque le fax s'affiche, appuyez sur l'écran tactile afin d'effectuer les actions suivantes.

	Description
	Permet d'agrandir le fax.
	Permet de réduire le fax.
	Permet d'effectuer un défilement vertical.
	Permet d'effectuer un défilement horizontal.
	Permet de tourner le fax dans le sens des aiguilles d'une montre.
	Permet de revenir à la page précédente.
	Permet d'accéder à la page suivante.

- 10 Appuyez sur Marche.

REMARQUE

- N'utilisez pas la fonction Prévisu fax pour envoyer un fax en couleur.
- Le fax en mémoire est envoyé puis effacé lorsque vous appuyez sur Marche.

Rapport de vérification de l'envoi

Vous pouvez utiliser le rapport de vérification de l'envoi comme preuve d'envoi d'un fax. Ce rapport indique le nom ou le numéro de fax de l'expéditeur, l'heure et la date d'envoi, la durée de l'envoi, le nombre de pages envoyées et la réussite ou l'échec de l'envoi.

Plusieurs réglages sont disponibles pour le rapport de vérification de l'envoi :

- **Oui** : permet d'imprimer un rapport après chaque fax envoyé.
- **Oui+Image** : permet d'imprimer un rapport après chaque fax envoyé. Une partie de la première page du fax apparaît sur le rapport.
- **Non** : permet d'imprimer un rapport si votre fax n'a pas pu être envoyé en raison d'une erreur de transmission. Le rapport est également imprimé si le télécopieur récepteur modifie le format du document faxé. Le réglage par défaut est **Non**.
- **Non+Image** : permet d'imprimer un rapport si votre fax n'a pas pu être envoyé en raison d'une erreur de transmission. Le rapport est également imprimé si votre fax est envoyé correctement, mais que le télécopieur récepteur modifie le format du document faxé. Une partie de la première page du fax apparaît sur le rapport.
- **Non2** : permet d'imprimer un rapport *uniquement* si votre fax n'a pas pu être envoyé en raison d'une erreur de transmission.
- **Non2+Image** : permet d'imprimer un rapport *uniquement* si votre fax n'a pas pu être envoyé en raison d'une erreur de transmission. Une partie de la première page du fax apparaît sur le rapport.

1 Appuyez sur .

2 Appuyez sur `Ts paramètres`.

3 Faites glisser le doigt vers le haut ou le bas, ou appuyez sur ▲ ou sur ▼ pour afficher `Fax`.

4 Appuyez sur `Fax`.

5 Faites glisser le doigt vers le haut ou le bas, ou appuyez sur ▲ ou sur ▼ pour afficher `Param. Rapport (Param. rapport)`.

6 Appuyez sur `Param. Rapport (Param. rapport)`.

7 Appuyez sur `Rap. transmis. (Rapport transm)`.

8 Faites glisser le doigt vers le haut ou le bas, ou appuyez sur ▲ ou ▼ pour afficher `Oui, Oui+Image, Non, Non+Image, Non2 ou Non2+Image`, puis appuyez sur l'option à paramétrer.

9 Appuyez sur .

REMARQUE

- Si vous sélectionnez `Oui+Image`, `Non+Image` ou `Non2+Image`, l'image n'apparaîtra sur le rapport de vérification de l'envoi que si `Env tps réel` est réglé sur `Non`. L'image n'apparaît pas sur le rapport lorsque vous envoyez un fax en couleur. (►► Guide de l'utilisateur avancé : *Envoi en temps réel*.)
- Si votre envoi a réussi, la mention `OK` apparaît à côté de `RESULT` sur le rapport de vérification de l'envoi. Si l'envoi n'a pas réussi, la mention `ERREUR` apparaît à côté de `RESULT`.

Modes de réception

Vous devez sélectionner un mode de réception en fonction des appareils externes et des services téléphoniques de votre ligne.

Sélection du mode de réception

Par défaut, votre appareil reçoit automatiquement tous les fax qui lui sont envoyés. Le schéma ci-dessous vous aidera à sélectionner le mode approprié.

Pour des informations plus détaillées concernant les modes de réception, voir *Utilisation des modes de réception* >> page 55.

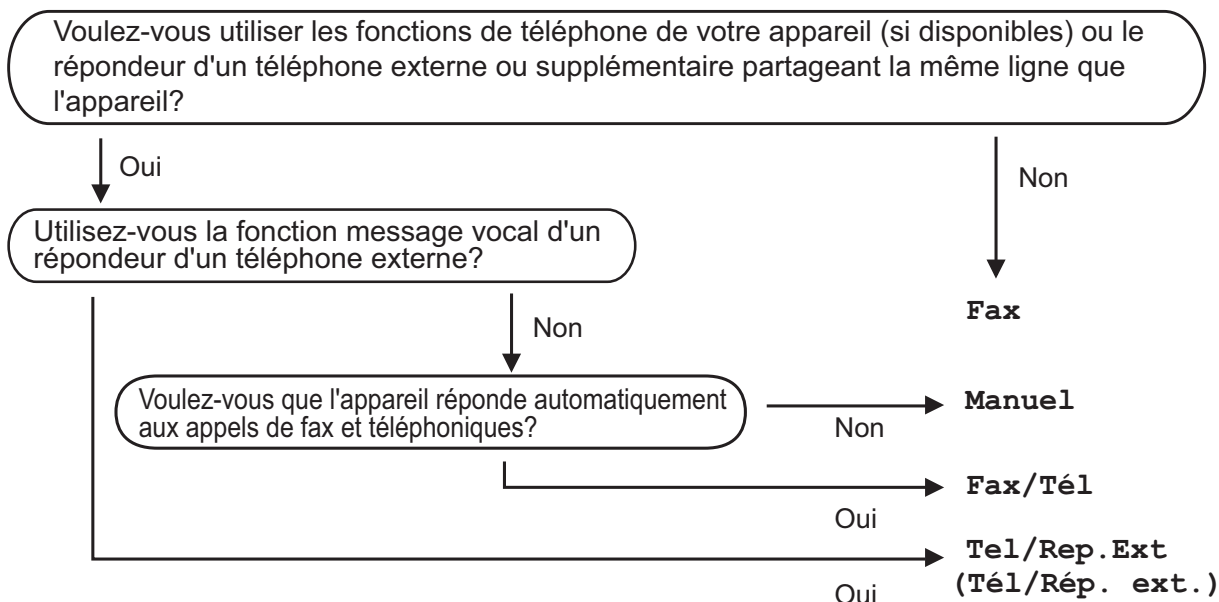

Suivez les instructions pour configurer le mode de réception :

- 1 Appuyez sur .
- 2 Appuyez sur `Ts` paramètres.
- 3 Faites glisser le doigt vers le haut ou le bas, ou appuyez sur ▲ ou sur ▼ pour afficher `Fax`.
- 4 Appuyez sur `Fax`.
- 5 Faites glisser le doigt vers le haut ou le bas, ou appuyez sur ▲ ou sur ▼ pour afficher `Param.RC.` (`Param. RC.`).
- 6 Appuyez sur `Param.RC.` (`Param. RC.`).

- 7 Faites glisser le doigt vers le haut ou le bas, ou appuyez sur ▲ ou sur ▼ pour afficher Mode réponse.
- 8 Appuyez sur Mode réponse.
- 9 Appuyez sur Fax, Fax/Tél, Tel/Rep.Ext (Tél/Rép. ext.) ou Manuel.
- 10 Appuyez sur .

Utilisation des modes de réception

Certains modes de réception permettent de répondre automatiquement (Fax et Fax/Tél). Vous pouvez choisir de modifier la longueur de sonnerie avant d'utiliser ces modes. (Voir *Longueur de la sonnerie* >> page 56.)

Fax uniquement

En mode Fax, l'appareil répondra automatiquement à chaque appel en considérant qu'il s'agit d'un appel de télécopieur.

Fax/Tél

Le mode Fax/Tél vous aide à gérer les appels entrants en reconnaissant s'il s'agit d'appels de télécopieur ou d'appels vocaux et en les traitant de l'une des façons suivantes :

- Les fax sont reçus automatiquement.
- Les appels vocaux lancent la sonnerie F/T pour vous inviter à décrocher. La sonnerie F/T est une double sonnerie rapide émise par votre appareil.

Si vous utilisez le mode Fax/Tél, voir *Durée de la sonnerie F/T (mode Fax/Tél uniquement)* >> page 56 et *Longueur de la sonnerie* >> page 56.

Manuel

Le mode Manuel désactive toutes les fonctions de réponse automatique.

Pour recevoir un fax en mode Manuel, décrochez le combiné d'un téléphone externe. Quand vous entendez des tonalités de fax (des bips sonores courts et répétés), appuyez sur Démarrage du fax (Marche), puis sélectionnez Recevoir. Vous pouvez également utiliser la fonction Détection fax pour recevoir des fax en décrochant un combiné qui se trouve sur la même ligne que l'appareil.

(Voir *Détection fax* >> page 57.)

Répondeur externe

Le mode Tel/Rep.Ext (Tél/Rép. ext.) permet à un répondeur externe de gérer vos appels entrants. Les appels entrants sont traités de l'une des façons suivantes :

- Les fax sont reçus automatiquement.
- Les appelants vocaux peuvent enregistrer un message sur le répondeur externe.



Pour connecter votre répondeur externe, voir *Branchement d'un répondeur téléphonique externe* >> page 67.

Réglages du mode de réception

Longueur de la sonnerie

La fonction Long. sonnerie permet de régler le nombre de sonneries émises par l'appareil avant qu'il ne réponde en mode Fax ou Fax/Tél. Si des téléphones externes ou supplémentaires sont branchés sur la même ligne que l'appareil, sélectionnez le nombre maximum de sonneries.

(Voir *Fonctionnement depuis des téléphones externes et supplémentaires* >> page 69 et *Détection fax* >> page 57.)

- 1 Appuyez sur .
- 2 Appuyez sur `Ts paramètres`.
- 3 Faites glisser le doigt vers le haut ou le bas, ou appuyez sur ▲ ou sur ▼ pour afficher `Fax`.
- 4 Appuyez sur `Fax`.
- 5 Faites glisser le doigt vers le haut ou le bas, ou appuyez sur ▲ ou sur ▼ pour afficher `Param.RC.` (`Param. RC.`).
- 6 Appuyez sur `Param.RC.` (`Param. RC.`).
- 7 Faites glisser le doigt vers le haut ou le bas, ou appuyez sur ▲ ou sur ▼ pour afficher `Long. sonnerie`.
- 8 Appuyez sur `Long. sonnerie`.
- 9 Faites glisser le doigt vers le haut ou le bas, ou appuyez sur ▲ ou ▼ pour afficher les options, puis appuyez pour choisir le nombre de sonneries que l'appareil émettra avant de répondre. (3-5 pour la France, 2-10 pour la Suisse, 0-10 pour la Belgique)
(Pour la Belgique)
Si vous sélectionnez 0, l'appareil répondra immédiatement et la ligne ne sonnera pas du tout.
- 10 Appuyez sur .

Durée de la sonnerie F/T (mode Fax/Tél uniquement)

Quand quelqu'un appelle votre appareil, l'appelant et vous-même entendez une sonnerie de téléphone normale. Le nombre de sonneries se règle grâce au réglage Long. sonnerie.

Si l'appel est un fax, votre appareil le reçoit. Par contre, s'il s'agit d'un appel vocal, l'appareil fait retentir la sonnerie F/T (une double sonnerie rapide) pendant la durée que vous avez configurée dans le réglage Durée son. F/T. Si vous entendez la sonnerie F/T, ceci signifie que l'appel est un appel vocal.

La sonnerie F/T étant émise par l'appareil, les téléphones supplémentaires et externes ne sonnent pas. Vous pouvez néanmoins répondre à l'appel sur n'importe quel téléphone en utilisant un code à distance.

(Pour plus d'informations, voir *Utilisation de codes à distance* >> page 70.)

- 1 Appuyez sur .
- 2 Appuyez sur `Ts paramètres`.
- 3 Faites glisser le doigt vers le haut ou le bas, ou appuyez sur ▲ ou sur ▼ pour afficher `Fax`.
- 4 Appuyez sur `Fax`.
- 5 Faites glisser le doigt vers le haut ou le bas, ou appuyez sur ▲ ou sur ▼ pour afficher `Param.RC.` (`Param. RC.`).
- 6 Appuyez sur `Param.RC.` (`Param. RC.`).
- 7 Faites glisser le doigt vers le haut ou le bas, ou appuyez sur ▲ ou sur ▼ pour afficher `Durée son. F/T`.
- 8 Appuyez sur `Durée son. F/T`.

- 9 Appuyez pour choisir la durée pendant laquelle la sonnerie de l'appareil va retentir pour vous prévenir d'un appel vocal (20, 30, 40 ou 70 secondes).

- 10 Appuyez sur .

REMARQUE

Même si l'appelant raccroche au cours de la double sonnerie rapide, l'appareil continuera de sonner pour la durée spécifiée.

Détection fax

Si Détection fax est réglé sur **Oui** :

L'appareil reçoit un appel de télécopieur automatiquement, même si vous répondez à l'appel. Lorsque le message *Réception* est affiché sur l'écran tactile ou lorsque vous entendez des bips stridents dans le combiné que vous utilisez, il vous suffit de raccrocher. Votre appareil fera le reste.

Si Détection fax est réglé sur **Non** :

Si vous vous trouvez près de l'appareil et répondez à un appel de télécopieur en décrochant le combiné, appuyez sur *Démarrage du fax (Marche)*, puis appuyez sur *Recevoir* pour recevoir le fax.

Si vous avez répondu sur un téléphone supplémentaire ou externe, appuyez sur * 5 1. (Voir *Fonctionnement depuis des téléphones externes et supplémentaires* >> page 69.)



REMARQUE

- Si cette fonction est réglée sur *Oui*, mais que votre appareil ne prend pas l'appel de télécopieur quand vous soulevez le combiné d'un téléphone supplémentaire ou externe, tapez le code d'activation à distance * 5 1.
- Si vous envoyez des fax depuis un ordinateur sur la même ligne téléphonique et que l'appareil les intercepte, réglez *Détection fax* sur *Non*.



- 1 Appuyez sur .
- 2 Appuyez sur *Ts paramètres*.
- 3 Faites glisser le doigt vers le haut ou le bas, ou appuyez sur ▲ ou sur ▼ pour afficher *Fax*.
- 4 Appuyez sur *Fax*.
- 5 Faites glisser le doigt vers le haut ou le bas, ou appuyez sur ▲ ou sur ▼ pour afficher *Param.RC. (Param. RC.)*.
- 6 Appuyez sur *Param.RC. (Param. RC.)*.
- 7 Faites glisser le doigt vers le haut ou le bas, ou appuyez sur ▲ ou sur ▼ pour afficher *Détection fax*.
- 8 Appuyez sur *Détection fax*.
- 9 Appuyez sur *Oui* (ou sur *Non*).
- 10 Appuyez sur .

Prévisualisation de fax (fax monochromes uniquement)

Comment prévisualiser un fax reçu

Vous pouvez afficher les fax reçus sur l'écran tactile en appuyant sur  (Fax), puis sur  (Fax reçus). Lorsque l'appareil est en mode Prêt, un message contextuel apparaît sur l'écran tactile pour vous signaler de nouveaux fax.

Réglage de la prévisualisation de fax

- 1 Appuyez sur .
- 2 Appuyez sur `Prévisu fax`.
- 3 Appuyez sur `Oui (On)` (ou sur `Non (Off)`).
- 4 Appuyez sur `Oui`.
- 5 Un message affiché sur l'écran tactile vous informe que les fax qui seront reçus ne seront pas imprimés. Appuyez sur `Oui`.
- 6 Appuyez sur .

REMARQUE



Lorsque la fonction `Prévisu fax` est activée, une copie de sauvegarde des fax reçus n'est pas imprimée pour les opérations de réadressage de fax et de réception de PC-Fax, même si vous avez réglé l'impression de sauvegarde sur `Oui`.

Utilisation de la fonction de prévisualisation de fax

Lorsque vous recevez un fax, un message contextuel s'affiche sur l'écran tactile. (Par exemple : `Nv. fax :01 [Affich.]`)

- 1 Appuyez sur `Affich`.
La liste des fax s'affiche sur l'écran tactile.

REMARQUE









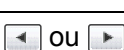

- La liste des fax inclut les anciens et les nouveaux fax. Les nouveaux fax sont indiqués par une marque bleue en regard du fax.
- Si vous souhaitez afficher un fax qui a déjà été prévisualisé, appuyez sur  (Fax) et sur  (Fax reçus).

- 2 Faites glisser le doigt vers le haut ou le bas, ou appuyez sur ▲ ou sur ▼ pour afficher le numéro du fax que vous voulez consulter.
- 3 Appuyez sur le fax que vous voulez afficher.

REMARQUE



- Si votre fax est volumineux, il peut prendre un certain temps avant de s'afficher.
- L'écran tactile indique le numéro de la page en cours et le nombre total de pages du fax. Lorsque votre fax dépasse 99 pages, le nombre total de pages est affiché sous la forme « XX ».

Appuyez sur l'écran tactile ou sur le panneau tactile pour effectuer les opérations suivantes.



	Description
	Permet d'agrandir le fax.
	Permet de réduire le fax.
 ou 	Permet d'effectuer un défilement vertical.
 ou 	Permet d'effectuer un défilement horizontal.
	Permet de tourner le fax dans le sens des aiguilles d'une montre.
	Permet de supprimer le fax. Appuyez sur Oui pour confirmer.
	Permet de revenir à la page précédente.
	Permet d'accéder à la page suivante.
	Permet de revenir à la liste des fax.
Marche	Permet d'imprimer le fax. Effectuez l'une des actions suivantes : <ul style="list-style-type: none"> ■ Appuyez sur Impr. total pages pour imprimer l'intégralité du fax. ■ Appuyez sur Impr. page actuelle pour imprimer uniquement la page affichée. ■ Appuyez sur Imp depuis pge actu. pour imprimer le fax entre la page affichée et la dernière page.

4 Appuyez sur .



Comment imprimer un fax

- 1 Appuyez sur  (Fax).
- 2 Appuyez sur  (Fax reçu).
- 3 Appuyez sur le fax que vous voulez afficher.
- 4 Appuyez sur **Marche**.
 - Si le fax comporte plusieurs pages, passez à l'étape 5.
 - Si le fax ne comporte qu'une seule page, l'impression démarre. Passez à l'étape 6.
- 5 Effectuez l'une des actions suivantes :
 - Appuyez sur **Impr. total pages** pour imprimer toutes les pages du fax. Passez à l'étape 6.
 - Appuyez sur **Impr. page actuelle** pour imprimer la page affichée. Passez à l'étape 7.
 - Appuyez sur **Imp depuis pge actu.** pour imprimer le fax entre la page affichée et la dernière page. Passez à l'étape 7.
- 6 Effectuez l'une des actions suivantes :
 - Pour supprimer le fax, appuyez sur **Oui**.
 - Pour garder le fax en mémoire, appuyez sur **Non**.
- 7 Appuyez sur .



Comment imprimer tous les fax de la liste

- 1 Appuyez sur  (Fax).
- 2 Appuyez sur  (Fax reçus).
- 3 Appuyez sur Impr/Suppr.
- 4 Effectuez l'une des actions suivantes :
 - Pour imprimer tous les nouveaux fax, appuyez sur Imprimer tout (Nouveaux fax).
 - Pour imprimer tous les anciens fax, appuyez sur Imprimer tout (Anciens fax).
- 5 Appuyez sur .

Comment supprimer tous les fax de la liste

- 1 Appuyez sur  (Fax).
- 2 Appuyez sur  (Fax reçus).
- 3 Appuyez sur Impr/Suppr.
- 4 Effectuez l'une des actions suivantes :
 - Pour supprimer tous les nouveaux fax, appuyez sur Supprimer tout (Nvx fax).
 - Pour supprimer tous les anciens fax, appuyez sur Supprimer tout (Anciens fax).
- 5 Appuyez sur Oui pour confirmer.
- 6 Appuyez sur .

Désactivation de la fonction de prévisualisation de fax

- 1 Appuyez sur .
- 2 Appuyez sur Prévisu fax.
- 3 Appuyez sur Non (Off).
- 4 Appuyez sur Oui pour confirmer.
- 5 Si des fax sont enregistrés en mémoire, effectuez l'une des actions suivantes :
 - Si vous ne souhaitez pas imprimer les fax enregistrés, appuyez sur Continuer. L'appareil vous demande de confirmer la suppression des fax enregistrés. Appuyez sur Oui pour confirmer. Vos fax sont supprimés.
 - Si vous souhaitez imprimer tous les fax enregistrés, appuyez sur Imprimer tous les fax avant suppression.
 - Si vous ne souhaitez pas désactiver la fonction Prévisu fax, appuyez sur Annuler.
- 6 Appuyez sur .

Envoi PC-FAX

Vous pouvez envoyer sous forme de fax standard un fichier que vous avez créé avec l'une des applications de votre ordinateur.

REMARQUE

Le logiciel PC-FAX ne peut envoyer que des fax monochromes.

Envoi d'un fichier sous forme de PC-FAX

Veuillez installer le logiciel MFL-Pro Suite et raccorder votre appareil à votre ordinateur avant d'utiliser la fonction d'envoi PC-FAX.

- 1 Créez un fichier à l'aide d'une des applications de votre ordinateur.
- 2 Cliquez sur **Fichier**, puis sur **Imprimer**. La boîte de dialogue **Imprimer** apparaît.
- 3 Choisissez **Brother PC-FAX** comme votre imprimante, puis cliquez sur **Imprimer**. La boîte de dialogue d'envoi PC-FAX apparaît :

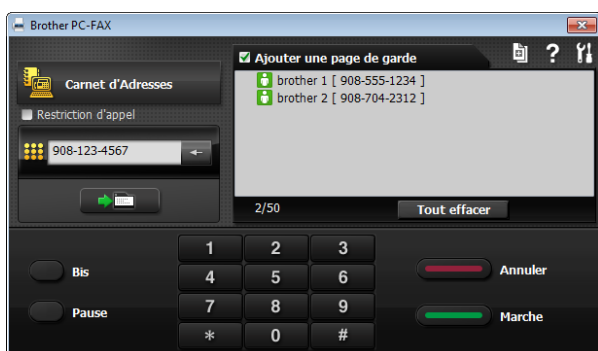

- 4 Saisissez un numéro de fax à l'aide d'une des méthodes suivantes :
 - Utilisez le pavé numérique pour saisir le numéro.

REMARQUE

Si vous cochez la case **Restriction d'appel**, une boîte de dialogue de confirmation s'affiche afin que vous entriez à nouveau le numéro de fax. Cette fonction évite les erreurs de destinataire lors de l'envoi d'un fax.

- Cliquez sur le bouton **Carnet d'Adresses** puis choisissez un membre ou un groupe dans le carnet d'adresses.

En cas d'erreur, cliquez sur **Tout effacer** pour supprimer toutes les entrées.

- 5 Pour inclure une page de garde, cliquez sur **Ajouter une page de garde**.

REMARQUE

Vous pouvez également cliquer sur l'icône de page de garde  pour créer ou modifier une page de garde.

- 6 Cliquez sur **Marche** pour envoyer le fax.

REMARQUE

- Si vous souhaitez annuler le fax, cliquez sur **Annuler**, ou appuyez sur  sur l'écran tactile.
- Si vous souhaitez recomposer un numéro, cliquez sur **Bis** pour faire défiler les cinq derniers numéros de fax, choisissez un numéro, puis cliquez sur **Marche**.

Réception PC-FAX (Windows®)

Si vous activez la fonction de réception PC-Fax, l'appareil enregistre les fax reçus dans la mémoire et les envoie à votre ordinateur. Vous pouvez ensuite utiliser votre ordinateur pour visualiser et enregistrer ces fax.

Même si vous avez éteint votre ordinateur (pendant la nuit ou durant le week-end, par exemple), l'appareil reçoit les fax et les enregistre dans sa mémoire.

Lorsque vous démarrez votre ordinateur et que le logiciel de réception PC-FAX s'exécute, l'appareil transfère les fax vers votre ordinateur.

Pour transférer les fax reçus vers votre ordinateur, vous devez exécuter le logiciel de réception PC-FAX sur votre ordinateur.

Effectuez l'une des actions suivantes :

(Windows® XP, Windows Vista® et Windows® 7)

Cliquez sur  (démarrer), sélectionnez **Tous les programmes, Brother, MFC-XXXX, Réception PC-FAX**, puis **Recevoir**. (où XXXX est le nom de votre modèle.)

(Windows® 8)

Cliquez sur  (**Brother Utilities** (Utilitaires Brother)), puis sur la liste déroulante et sélectionnez le nom de votre modèle (s'il n'était pas déjà sélectionné). Cliquez sur **PC-FAX Recevoir** dans la barre de navigation de gauche, puis sur **Recevoir**.

Si vous choisissez Copie sauv. : Oui, l'appareil imprime également le fax.

1 Appuyez sur .

2 Appuyez sur Ts paramètres.

3 Faites glisser le doigt vers le haut ou le bas, ou appuyez sur ▲ ou sur ▼ pour afficher Fax.

4 Appuyez sur Fax.

5 Faites glisser le doigt vers le haut ou le bas, ou appuyez sur ▲ ou sur ▼ pour afficher Param.RC. (Param. RC.).

6 Appuyez sur Param.RC. (Param. RC.).

7 Faites glisser le doigt vers le haut ou le bas, ou appuyez sur ▲ ou sur ▼ pour afficher Récep. en mém. (Réception mém.).

8 Appuyez sur Récep. en mém. (Réception mém.).

9 Appuyez sur Récept. PC-FAX.

10 Le message Exécutez PC-Fax sur votre ordinateur. s'affiche sur l'écran tactile. Appuyez sur OK.

11 Appuyez sur <USB> ou sur le nom de l'ordinateur destinataire des fax si vous êtes sur un réseau. Appuyez sur OK.

12 Si Prévisu fax est réglé sur Non (Off), appuyez sur Copie sauv. : Oui ou Copie sauv. : Non.

13 Appuyez sur .

REMARQUE

- Mac OS ne prend pas en charge la réception PC-FAX.
 - Avant de configurer la fonction de réception PC-FAX, vous devez installer le logiciel MFL-Pro Suite sur votre ordinateur. Assurez-vous que votre ordinateur est branché et sous tension.
(➤➤ Logiciel et guide d'utilisateur réseau.)
 - Si vous recevez un message d'erreur et que l'appareil ne peut pas imprimer les fax en mémoire, vous pouvez utiliser ce réglage afin de transférer vos fax vers votre ordinateur. (Voir *Transfert de vos fax ou du rapport du journal des fax* ➤➤ page 120.)
 - Lorsque vous recevez un fax en couleur, l'appareil l'imprime sur votre appareil, mais il ne l'envoie pas à votre ordinateur.
 - Pour changer d'ordinateur de destination, répétez les étapes ❶ à ❷.
-

Opérations vocales

Mode Fax/Tél

Quand l'appareil est en mode Fax/Tél, il utilise la sonnerie F/T (double sonnerie rapide) pour vous inviter à décrocher afin de recevoir un appel vocal.

Si vous êtes près d'un téléphone externe, décrochez le combiné du téléphone externe, puis appuyez sur **Décrocher** pour répondre.

Si vous êtes près d'un téléphone supplémentaire, il vous faut décrocher le combiné pendant la durée de sonnerie F/T, puis appuyer sur **# 5 1** entre les doubles sonneries rapides. Si personne n'est en ligne ou si quelqu'un veut vous envoyer un fax, renvoyez l'appel à l'appareil en appuyant sur *** 5 1**.

Identification de l'appelant

La fonction ID appelant vous permet d'utiliser le service d'abonné d'identification de l'appelant offert par de nombreuses compagnies de téléphone locales. Contactez votre compagnie de téléphone pour plus de détails. Ce service permet de voir le numéro de téléphone ou, s'il est disponible, le nom de l'appelant quand le téléphone sonne.

Après plusieurs sonneries, le numéro de téléphone de l'appelant (et son nom, le cas échéant) s'affiche sur l'écran tactile. Dès que vous répondez à l'appel, les informations d'identification de l'appelant disparaissent de l'écran tactile, mais celles relatives à l'appel sont conservées dans la mémoire d'identification de l'appelant.

Vous pouvez consulter la liste ou sélectionner l'un de ces numéros pour lui envoyer un fax, l'ajouter au carnet d'adresses ou le supprimer de l'historique. (Voir *Historique d'identification de l'appelant* >> page 73.)

- Le message ID *inconnue* signifie que l'appel provient de l'extérieur de votre zone de service d'identification de l'appelant.
- Le message ID *Refusé (Numéro privé)* signifie que l'appelant a délibérément bloqué l'envoi de ses informations.



Vous pouvez imprimer une liste des informations d'identification de l'appelant reçues par votre appareil. (>> Guide de l'utilisateur avancé : *Comment imprimer un rapport.*)

REMARQUE

Le service d'identification de l'appelant varie selon la compagnie de télécommunications. Contactez votre compagnie de téléphone locale pour en savoir plus sur le type de service disponible dans votre région.

Réglage de la fonction ID appelant sur Oui

Si vous disposez du service d'identification de l'appelant sur votre ligne, cette fonction doit alors être réglée sur **Oui** pour pouvoir afficher le numéro de téléphone de l'appelant sur l'écran tactile quand le téléphone sonne.

- 1 Appuyez sur .
- 2 Appuyez sur **Ts paramètres**.
- 3 Faites glisser le doigt vers le haut ou le bas, ou appuyez sur **▲** ou sur **▼** pour afficher **Fax**.
- 4 Appuyez sur **Fax**.
- 5 Faites glisser le doigt vers le haut ou le bas, ou appuyez sur **▲** ou sur **▼** pour afficher **Divers**.
- 6 Appuyez sur **Divers**.
- 7 Appuyez sur **ID appelant**.
- 8 Appuyez sur **Oui** (ou sur **Non**).
- 9 Appuyez sur .

Services téléphoniques

Votre appareil prend en charge le service téléphonique d'abonné d'identification de l'appelant proposé par certaines compagnies de téléphone.

Les fonctions telles que Messagerie vocale, Mise en attente des appels, Mise en attente des appels/Identification de l'appelant, permanence téléphonique, systèmes d'alarme ou autres fonctions personnalisées qui partagent la même ligne téléphonique peuvent perturber le fonctionnement de votre appareil.

Réglage du type de ligne téléphonique

Si vous branchez l'appareil sur une ligne dotée d'une fonctionnalité PBX ou RNIS pour envoyer et recevoir des fax, il est également nécessaire de modifier le type de ligne téléphonique en conséquence en procédant comme suit.

- 1 Appuyez sur .
- 2 Appuyez sur `Ts paramètres`.
- 3 Faites glisser le doigt vers le haut ou le bas, ou appuyez sur ▲ ou sur ▼ pour afficher `Param. système`.
- 4 Appuyez sur `Param. système`.
- 5 Faites glisser le doigt vers le haut ou le bas, ou appuyez sur ▲ ou sur ▼ pour afficher `Param. ligne (Type ligne tél)`.
- 6 Appuyez sur `Param. ligne (Type ligne tél)`.
- 7 Appuyez sur `Normale, PBX ou ISDN`.

- 8 Effectuez l'une des actions suivantes :
 - Si vous sélectionnez `PBX`, allez à l'étape 9.
 - Si vous sélectionnez `ISDN` ou `Normale`, passez à l'étape 12.
- 9 Appuyez sur `Oui` ou sur `Toujours`.

REMARQUE

Si vous sélectionnez `Oui`, l'appareil compose un préfixe avant le numéro de fax que vous composez uniquement si vous appuyez sur `R`.

Si vous sélectionnez `Toujours`, l'appareil compose systématiquement et automatiquement un préfixe avant le numéro de fax.

- 10 Appuyez sur `Préfixe numérot`.

- 11 Saisissez le préfixe à l'aide du clavier de l'écran tactile.
Appuyez sur `OK`.

REMARQUE

Vous pouvez utiliser les chiffres 0 à 9 et les caractères #, * et !.

Vous ne pouvez pas utiliser ! avec d'autres chiffres ou caractères.

- 12 Appuyez sur .

PBX et TRANSFERT

Au départ, l'appareil est réglé sur *Normale*, ce qui vous permet de le brancher sur une ligne RTPC (réseau téléphonique public commuté) standard. De nombreux bureaux, cependant, utilisent un central téléphonique ou un autocommutateur privé (PBX). Votre appareil peut se brancher sur la plupart des types de PBX. La fonction de rappel de l'appareil ne prend en charge que les rappels de type pause minutée (TBR). La fonction TBR fonctionne avec la plupart des systèmes PBX, ce qui vous permet d'avoir accès à une ligne extérieure ou de transférer des appels vers un autre poste. Cette fonctionnalité s'active lorsque la touche **R** de l'écran tactile est utilisée.

REMARQUE

Vous pouvez programmer un appui sur le bouton **R** dans un numéro enregistré dans le carnet d'adresses. Pour programmer un numéro de carnet d'adresses, appuyez d'abord sur **R** (le symbole « ! » s'affiche sur l'écran tactile), puis saisissez le numéro de téléphone. Dans ce cas, vous n'avez pas besoin d'appuyer sur **R** chaque fois que vous composez un numéro à l'aide du carnet d'adresses. (Voir *Enregistrement de numéros* >> page 74.) Toutefois, si PBX n'a pas été sélectionné comme type de ligne téléphonique sur l'appareil, vous ne pourrez pas utiliser le numéro de carnet d'adresses dans lequel l'appui sur **R** est programmé.

Protocole VoIP (Voice over Internet)

VoIP est un type de système téléphonique qui utilise une connexion Internet à la place d'une ligne de téléphone traditionnelle. Les fournisseurs de services téléphoniques fournissent fréquemment une fonctionnalité VoIP avec des services Internet et des services de câble.

Il se peut que votre appareil ne fonctionne pas avec certains systèmes VoIP. Si vous voulez utiliser votre appareil pour envoyer et recevoir des fax sur un système VoIP, veillez à brancher une extrémité de votre cordon téléphonique sur la prise de votre appareil repérée par la mention **LINE**. L'autre extrémité du cordon téléphonique peut être connectée à un modem, un adaptateur téléphonique, un séparateur ou un autre appareil de ce type.

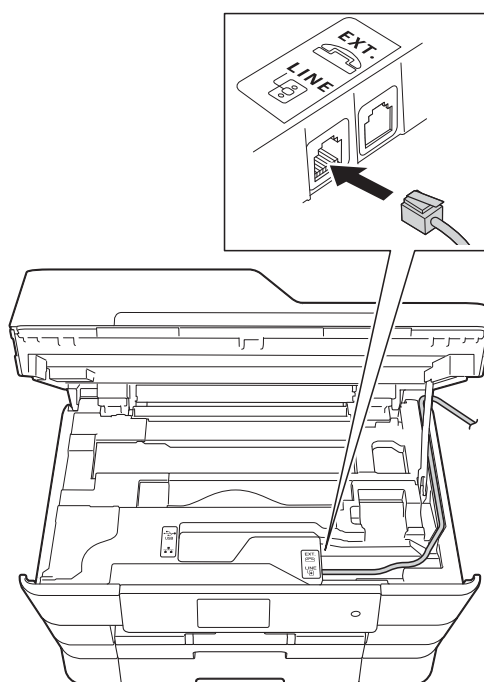

- **Pour toutes questions relatives au raccordement de votre appareil au système VoIP, contactez votre fournisseur de services VoIP.**

Une fois l'appareil raccordé au système VoIP, vérifiez si une tonalité est présente. Soulevez le combiné du téléphone externe et écoutez s'il y a une tonalité. S'il n'y a pas de tonalité, contactez votre fournisseur VoIP.

Si vous éprouvez des difficultés à envoyer ou à recevoir des fax sur un système VoIP, nous vous recommandons de sélectionner le réglage *De base* (pour VoIP) pour la vitesse du modem de l'appareil (voir *Interférences sur la ligne téléphonique/VoIP* >> page 141).

Branchement d'un répondeur téléphonique externe

Si vous le souhaitez, vous pouvez brancher un répondeur externe. Cependant, si un répondeur **externe** est branché sur la même ligne téléphonique que l'appareil, le répondeur répond à tous les appels et l'appareil reste à l'écoute de tonalités d'appel de télécopieur (CNG). S'il détecte ces tonalités, l'appareil intercepte l'appel et reçoit le fax. S'il ne détecte pas de tonalités CNG, l'appareil laisse le répondeur lire le reste de votre message sortant pour que l'appelant puisse laisser un message vocal.

Le répondeur doit répondre au bout de quatre sonneries au maximum (le réglage recommandé est de deux sonneries). L'appareil ne peut détecter les tonalités CNG que lorsque le répondeur a répondu à l'appel ; s'il est réglé sur quatre sonneries, il ne reste que 8 à 10 secondes de tonalités CNG pour permettre la « prise de contact » entre les télécopieurs. Veillez à bien suivre les instructions figurant dans ce guide pour l'enregistrement de votre message sortant. Nous vous déconseillons d'utiliser la fonction d'économie de coûts sur votre répondeur externe s'il y a plus de cinq sonneries.

REMARQUE

Si vous ne recevez pas tous vos fax, diminuez le réglage Long. sonnerie de votre répondeur externe.

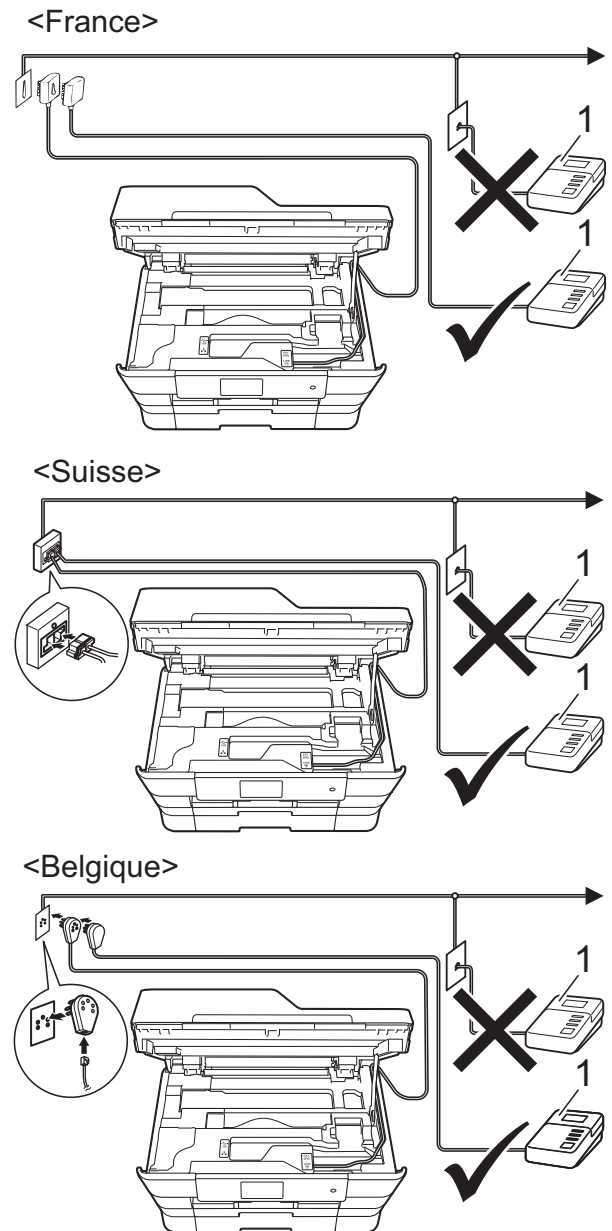

1 Répondeur

Quand le répondeur répond à un appel, le message **Téléphone** s'affiche sur l'écran tactile.

IMPORTANT

NE branchez PAS de répondeur ailleurs sur la même ligne téléphonique.

Réglages des branchements

Le répondeur externe doit être branché comme indiqué dans l'illustration précédente.

- 1 Soulevez le capot du scanner des deux mains jusqu'à la position ouverte en vous aidant des logements de saisie situés de part et d'autre de l'appareil.
- 2 Guidez soigneusement le cordon de ligne téléphonique dans la rainure spéciale en le faisant ressortir par l'arrière de l'appareil.
- 3 Soulevez le capot du scanner pour le déverrouiller. Poussez doucement le support du capot du scanner vers le bas et fermez le capot du scanner avec les deux mains.
- 4 Réglez votre répondeur externe pour qu'il réponde après une ou deux sonneries. (Le réglage Long. sonnerie de l'appareil ne s'applique pas ici.)
- 5 Enregistrez le message sortant sur votre répondeur externe.
- 6 Configurez le répondeur pour qu'il réponde aux appels.
- 7 Réglez le mode de réception sur `Tel/Rep.Ext` (Tél/Rép. ext.). (Voir *Sélection du mode de réception* >> page 53.)

Enregistrement d'un message sortant sur un répondeur externe

Le respect d'un certain minutage est important pour l'enregistrement de ce message.

- 1 Enregistrez un silence de 5 secondes au début de votre message. (Ceci donne le temps à votre appareil de détecter les tonalités CNG de fax produites par les envois automatiques avant qu'elles ne s'arrêtent.)

- 2 Limitez la durée de votre annonce à 20 secondes.

REMARQUE

Nous vous recommandons de commencer votre message sortant par un silence initial de 5 secondes, car l'appareil peut ne pas détecter les tonalités de fax couvertes par une voix. Vous pouvez essayer d'omettre cette pause, mais en cas de problème de réception sur votre appareil, vous devrez alors réenregistrer le message sortant pour l'y inclure.

Branchements multilignes (PBX)

Nous vous suggérons de demander à la compagnie qui a installé votre PBX de brancher votre appareil. Si vous avez un système multilignes, nous vous conseillons de demander à l'installateur de brancher l'appareil sur la dernière ligne du système. Ceci empêche que l'appareil ne s'active à chaque fois que le système reçoit des appels téléphoniques. Si tous les appels entrants sont pris en charge par un standardiste, nous vous recommandons de régler le mode de réception sur `Manuel`.

Nous ne pouvons pas garantir le bon fonctionnement de votre appareil dans toutes les circonstances lorsqu'il est branché sur un PBX. Tout problème d'envoi ou de réception de fax doit être signalé en premier lieu à la compagnie qui s'occupe de votre PBX.

REMARQUE

Veillez à ce que le type de ligne téléphonique soit bien réglé sur PBX. (Voir *Réglage du type de ligne téléphonique* >> page 65.)

Téléphones externes et supplémentaires

Branchement d'un téléphone externe ou supplémentaire

Vous pouvez brancher un autre téléphone sur votre appareil comme indiqué dans le schéma.

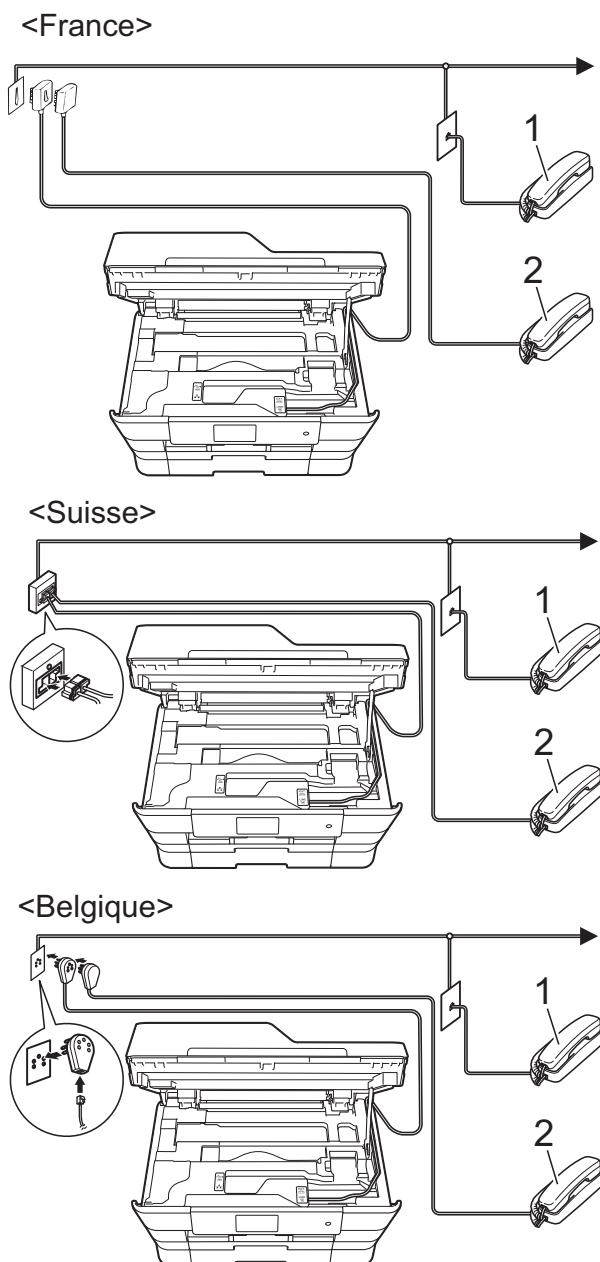

- 1 Téléphone supplémentaire
- 2 Téléphone externe

REMARQUE

Veillez vous assurer que le câble de votre téléphone externe ne dépasse pas 3 mètres de long.

Fonctionnement depuis des téléphones externes et supplémentaires

Si vous répondez à un appel de télécopieur sur un téléphone supplémentaire ou un téléphone externe, vous pouvez laisser votre appareil prendre l'appel en composant le code d'activation à distance. Quand vous saisissez le code d'activation à distance * 5 1, l'appareil commence à recevoir le fax.

Si l'appareil reçoit un appel vocal et émet une double sonnerie rapide pour vous inviter à prendre l'appel, utilisez le code de désactivation à distance # 5 1 pour prendre l'appel sur un téléphone supplémentaire. (Voir *Durée de la sonnerie F/T (mode Fax/Tél uniquement)* >> page 56.)

Si vous répondez à un appel et que personne n'est en ligne :

Supposons que vous receviez un fax manuel.

Appuyez sur * 5 1 et attendez le bip strident ou l'affichage du message Réception sur l'écran tactile, puis raccrochez.

REMARQUE

Vous pouvez également utiliser la fonction Détection fax pour que votre appareil prenne l'appel automatiquement. (Voir *Détection fax* >> page 57.)

Utilisation de codes à distance

Code d'activation à distance

Si vous répondez à un appel de télécopieur sur un téléphone supplémentaire ou un téléphone externe, vous pouvez forcer votre appareil à le recevoir en composant le code d'activation à distance * 5 1. Attendez les bips stridents, puis raccrochez le combiné. (Voir *Détection fax* >> page 57.)

Si vous répondez à un appel de télécopieur sur un téléphone externe, vous pouvez forcer l'appareil à recevoir le fax en appuyant sur Démarrage du fax (Marche) et en sélectionnant Recevoir.

Code de désactivation à distance

Si vous recevez un appel vocal et que l'appareil est en mode Fax/Tél, ce dernier commence à émettre la sonnerie F/T (double sonnerie rapide) une fois la longueur de sonnerie initiale terminée. Si vous répondez à l'appel sur un téléphone supplémentaire, vous pouvez désactiver la sonnerie F/T en appuyant sur # 5 1 (veillez à bien saisir ce code *entre* les sonneries).

Si l'appareil répond à un appel vocal et émet une double sonnerie rapide pour vous inviter à décrocher, vous pouvez prendre l'appel sur le téléphone externe en appuyant sur Décrocher.

Modification des codes à distance

Si vous voulez utiliser le système d'activation à distance, vous devez activer les codes à distance. Le code d'activation à distance pré-réglé est * 5 1. Le code de désactivation à distance pré-réglé est # 5 1. Si vous le souhaitez, vous pouvez les remplacer par vos propres codes.

- 1 Appuyez sur .
- 2 Appuyez sur Ts paramètres.
- 3 Faites glisser le doigt vers le haut ou le bas, ou appuyez sur ▲ ou sur ▼ pour afficher Fax.



- 4 Appuyez sur Fax.
- 5 Faites glisser le doigt vers le haut ou le bas, ou appuyez sur ▲ ou sur ▼ pour afficher Param.RC. (Param. RC.).
- 6 Appuyez sur Param.RC. (Param. RC.).
- 7 Faites glisser le doigt vers le haut ou le bas, ou appuyez sur ▲ ou sur ▼ pour afficher Code distance.
- 8 Appuyez sur Code distance.
- 9 Effectuez l'une des actions suivantes :
 - Si vous souhaitez modifier le code d'activation à distance, appuyez sur Activer code. Saisissez le nouveau code, puis appuyez sur OK.
 - Si vous souhaitez modifier le code de désactivation à distance, appuyez sur Désact.code (Désact. code). Saisissez le nouveau code, puis appuyez sur OK.
 - Si vous ne voulez pas modifier les codes, passez à l'étape 10.
 - Si vous souhaitez désactiver les codes à distance (Non) ou les activer (Oui), appuyez sur Code distance. Appuyez sur Non (ou sur Oui).
- 10 Appuyez sur .

REMARQUE

- Si vous êtes systématiquement déconnecté quand vous accédez à votre répondeur externe à distance, essayez de remplacer le code d'activation à distance et le code de désactivation à distance par un autre code à trois chiffres qui utilise les chiffres 0-9, *, #.
- Les codes à distance peuvent ne pas fonctionner avec certains systèmes téléphoniques.

Comment composer

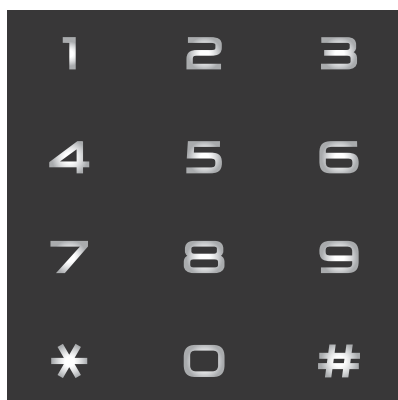

Numérotation manuelle

- 1 Chargez votre document.
- 2 Effectuez l'une des actions suivantes :
 - Lorsque Prévisu fax est réglé sur Non (Off), appuyez sur  (Fax).
 - Lorsque Prévisu fax est réglé sur Oui (On), appuyez sur  (Fax) puis sur  (Envoi de fax).
- 3 Appuyez sur tous les chiffres du numéro de fax.



- 4 Appuyez sur Démarr du fax (Marche).

Numérotation à partir du carnet d'adresses

- 1 Chargez votre document.
- 2 Appuyez sur  (Fax).
- 3 Appuyez sur  (Carnet adresses).
- 4 Effectuez l'une des actions suivantes :
 - Faites glisser le doigt vers le haut ou le bas, ou appuyez sur ▲ ou sur ▼ pour afficher le numéro à composer.
 - Appuyez sur , puis entrez la première lettre du nom et appuyez sur OK.
Appuyez sur le nom que vous voulez composer.
Si le nom comporte deux numéros, allez à l'étape 5.
Si le nom comporte un seul numéro, allez à l'étape 6.

REMARQUE

Si la fonction de recherche LDAP est disponible, le résultat s'affichera sur

l'écran tactile avec .



(Pour plus d'informations : >> Logiciel et guide d'utilisateur réseau.)

- 5 Appuyez sur le numéro que vous voulez composer.
- 6 Pour envoyer un fax, appuyez sur Appliquer.
- 7 Appuyez sur Démarr du fax (Marche).
L'appareil numérise et envoie le fax.

Recomposition du numéro de fax

Si vous envoyez un fax automatiquement et que la ligne est occupée, l'appareil recompose le numéro jusqu'à trois fois à cinq minutes d'intervalle.

La renumérotation ne fonctionne que si vous avez composé le numéro depuis l'appareil.

- 1 Chargez votre document.
- 2 Effectuez l'une des actions suivantes :
 - Lorsque Prévisu fax est réglé sur Non (Off), appuyez sur  (Fax).
 - Lorsque Prévisu fax est réglé sur Oui (On), appuyez sur  (Fax) puis sur  (Envoi de fax).
- 3 Appuyez sur `Recomp (Recomp.)`.
- 4 Appuyez sur `Démarr du fax (Marche)`.



REMARQUE

- En mode Envoi en temps réel, la fonction de recomposition automatique ne fonctionne pas quand vous utilisez la vitre du scanner.
- La fonction `Recomp (Recomp.)` passe sur `Pause` lorsque vous saisissez un numéro de fax.

Opérations de numérotation supplémentaires

Historique des appels sortants

Les 30 derniers numéros auxquels vous avez envoyé un fax sont enregistrés dans l'historique des appels sortants. Vous pouvez sélectionner un de ces numéros pour lui envoyer un fax, l'ajouter au carnet d'adresses, ou le supprimer de l'historique.

- 1 Appuyez sur  (Fax).
- 2 Appuyez sur  (Histor. app.).
- 3 Appuyez sur `Appel sortant`.
- 4 Appuyez sur le numéro de votre choix.
- 5 Effectuez l'une des actions suivantes :
 - Pour envoyer un fax, appuyez sur `Appliquer`.
Appuyez sur `Démarr du fax (Marche)`.
 - Si vous souhaitez enregistrer le numéro, appuyez sur `Modifier`, puis sur `Ajouter au carnet d'adr.`
(>> Guide de l'utilisateur avancé : *Mémorisation de numéros de carnet d'adresses à partir de l'historique des appels sortants.*)
 - Si vous souhaitez effacer le numéro de la liste de l'historique des appels sortants, appuyez sur `Modifier`, puis sur `Effacer`.
Appuyez sur `Oui` pour confirmer.
Appuyez sur .



Historique d'identification de l'appelant

Cette fonction nécessite le service d'abonné d'identification de l'appelant proposé par un grand nombre de compagnies de téléphone locales. (Voir *Identification de l'appelant* >> page 64.)

Les numéros, ou les noms, s'ils sont disponibles, des 30 derniers fax et appels téléphoniques reçus sont enregistrés dans l'historique d'identification de l'appelant. Vous pouvez consulter la liste ou sélectionner l'un de ces numéros pour lui envoyer un fax, l'ajouter au carnet d'adresses ou le supprimer de l'historique. Au trente et unième appel reçu sur l'appareil, ce dernier remplace les informations du premier appel.

REMARQUE

Si vous n'utilisez pas le service d'abonné d'identification de l'appelant, vous pouvez néanmoins consulter les dates des appels dans l'historique d'identification de l'appelant et supprimer des entrées de la liste.

- 1 Appuyez sur  (Fax).
- 2 Appuyez sur  (Histor. app.).
- 3 Appuyez sur `Hist.ID appel.`
- 4 Appuyez sur le numéro ou le nom de votre choix.
- 5 Effectuez l'une des actions suivantes :
 - Pour envoyer un fax, appuyez sur `Appliquer.`
 - Appuyez sur `Démarr du fax (Marche).`

- Si vous souhaitez enregistrer le numéro, appuyez sur `Modifier`, puis sur `Ajouter au carnet d'adr.`

(>> Guide de l'utilisateur avancé : *Mémorisation de numéros de carnet d'adresses à partir de l'historique d'identification de l'appelant.*)

- Si vous souhaitez effacer le numéro de la liste de l'historique d'identification de l'appelant, appuyez sur `Modifier`, puis sur `Effacer.`

Appuyez sur `Oui` pour confirmer.

Appuyez sur .

REMARQUE

Vous pouvez imprimer la liste d'identification de l'appelant.

(>> Guide de l'utilisateur avancé : *Comment imprimer un rapport.*)

Enregistrement de numéros

Vous pouvez configurer votre appareil pour qu'il effectue les types de numérotation facile suivants : carnet d'adresses et groupes pour la diffusion de fax. Lorsque vous composez un numéro de carnet d'adresses, l'écran tactile affiche le numéro.

REMARQUE



Même en cas de coupure électrique, les numéros du carnet d'adresses sont conservés en mémoire.

Enregistrement d'une pause

Lorsque vous enregistrez des numéros de carnet d'adresses, vous avez la possibilité d'insérer une ou plusieurs pauses de 3,5 secondes en appuyant sur **Pause** sur l'écran tactile.

Enregistrement de numéros de carnet d'adresses

Vous pouvez enregistrer jusqu'à 100 adresses avec un nom, chaque nom pouvant être associé à deux numéros.

- 1 Appuyez sur  (Fax).
- 2 Appuyez sur  (Carnet adresses).
- 3 Appuyez sur **Modifier**.
- 4 Appuyez sur **Aj. nouv. adresse**.
- 5 Appuyez sur **Nom**.
- 6 Saisissez le nom à l'aide du clavier de l'écran tactile (jusqu'à 16 caractères). Appuyez sur **OK**.
(Pour faciliter la saisie des lettres, voir *Saisie de texte* >>> page 191.)

- 7 Appuyez sur **Adresse 1**.
- 8 Saisissez le premier numéro de fax ou de téléphone à l'aide du clavier de l'écran tactile (jusqu'à 20 chiffres). Appuyez sur **OK**.

REMARQUE

- Assurez-vous d'inclure l'indicatif régional lorsque vous saisissez un numéro de fax ou de téléphone. Selon le pays, les noms et l'historique d'identification de l'appelant peuvent ne pas s'afficher correctement si l'indicatif régional n'est pas enregistré avec le numéro de fax ou de téléphone.

- Si vous avez téléchargé la fonction *Internet Fax* :



Si vous voulez enregistrer une adresse électronique à utiliser avec Fax Internet ou le serveur de numérisation vers e-mail,

appuyez sur  et saisissez l'adresse électronique, puis appuyez sur **OK**. (Voir *Saisie de texte* >>> page 191.)

- 9 Si vous voulez enregistrer un second numéro de fax ou de téléphone, appuyez sur **Adresse 2**. Saisissez le second numéro de fax ou de téléphone à l'aide du clavier de l'écran tactile (jusqu'à 20 chiffres). Appuyez sur **OK**.
- 10 Appuyez sur **OK** pour confirmer.
- 11 Effectuez l'une des actions suivantes :
 - Pour enregistrer un autre numéro de carnet d'adresses, répétez les étapes 3 à 10.
 - Pour terminer d'enregistrer des numéros, appuyez sur .

Modification ou suppression de noms ou de numéros du carnet d'adresses

Vous pouvez modifier ou supprimer un nom ou un numéro de carnet d'adresses qui a déjà été enregistré.

- 1 Appuyez sur  (Fax).
- 2 Appuyez sur  (Carnet adresses).
- 3 Appuyez sur **Modifier**.
- 4 Effectuez l'une des actions suivantes :
 - Appuyez sur **Changer** pour modifier les noms ou les numéros. Passez à l'étape 5.
 - Appuyez sur **Effacer** pour supprimer les numéros.
Choisissez les numéros que vous voulez supprimer en appuyant dessus. Ils sont identifiés par une coche rouge.
Appuyez sur **OK**.
Appuyez sur **Oui** pour confirmer. Passez à l'étape 9.
- 5 Faites glisser le doigt vers le haut ou le bas, ou appuyez sur ▲ ou sur ▼ pour afficher le numéro à modifier.
- 6 Appuyez sur le numéro que vous voulez modifier.

- 7 Effectuez l'une des actions suivantes :
 - Si vous souhaitez changer le nom, appuyez sur **Nom**.
Saisissez le nouveau nom (jusqu'à 16 caractères) à l'aide du clavier de l'écran tactile. (Pour faciliter la saisie des lettres, voir *Saisie de texte* ►► page 191.)
Appuyez sur **OK**.
 - Si vous voulez modifier le premier numéro de fax ou de téléphone, appuyez sur **Adresse 1**.
Saisissez le nouveau numéro de fax ou de téléphone (jusqu'à 20 chiffres) à l'aide du clavier de l'écran tactile. Appuyez sur **OK**.
 - Si vous voulez modifier le second numéro de fax ou de téléphone, appuyez sur **Adresse 2**.
Saisissez le nouveau numéro de fax ou de téléphone (jusqu'à 20 chiffres) à l'aide du clavier de l'écran tactile. Appuyez sur **OK**.

REMARQUE

Comment modifier le nom ou le numéro enregistré :

Si vous voulez modifier un caractère ou un numéro enregistré, appuyez sur ◀ ou sur ▶ pour placer le curseur de manière à surligner le caractère ou le numéro à modifier, puis appuyez sur . Saisissez le nouveau caractère ou numéro.

- 8 Effectuez l'une des actions suivantes :
 - Appuyez sur **OK** pour terminer.
Pour modifier un autre numéro de carnet d'adresses, répétez les étapes 3 à 8.
 - Pour effectuer d'autres modifications, revenez à l'étape 7.
- 9 Appuyez sur .

Comment effectuer des copies

Les étapes suivantes expliquent l'opération de copie de base.

- 1 Effectuez l'une des actions suivantes pour charger votre document :
 - Placez le document dans le chargeur automatique de documents, *face imprimée vers le haut*.
(Voir *Utilisation du chargeur automatique de documents* >> page 45.)
 - Placez le document sur la vitre du scanner, *face imprimée vers le bas*.
(Voir *Utilisation de la vitre du scanner* >> page 46.)

- 2 Appuyez sur  (Copie).

- L'écran tactile affiche :



1 Nombre de copies

Vous pouvez saisir le nombre de copies à l'aide du pavé numérique.

- 3 Si vous voulez obtenir plusieurs copies, saisissez le nombre voulu (jusqu'à 99).
- 4 Appuyez sur **Marche mono** ou sur **Marche clr**.

Arrêt de la copie

Pour arrêter la copie, appuyez sur .

Réglages préprogrammés de copie

Vous pouvez réaliser des copies en utilisant une variété de réglages déjà configurés pour vous dans l'appareil simplement en appuyant dessus.

Les réglages préprogrammés suivants sont disponibles.

- Qualité optimale
- Normal
- Rec-verso (1→2) (Rec-ver (1→2))
- Rec-verso (2→2) (Rec-ver (2→2))
- ADF h.vitesse
- A3
- A4 → A3
- 2en1 (ID)
- 2en1
- Poster
- Eco d'encre (Économie encre)
- Livre

REMARQUE

Si vous modifiez l'option principale du réglage de copie préprogrammé sélectionné, le nom qui se trouve au-dessus de l'icône du réglage sur l'écran tactile se change en **Normal**.

Par exemple, si vous sélectionnez **Qualité optimale** et que vous modifiez l'option de qualité **Meilleure**, **Normal** apparaît au-dessus de l'icône du réglage préprogrammé.

- 1 Chargez votre document.
- 2 Appuyez sur  (Copie).

- 3 Faites glisser le doigt vers la gauche ou la droite pour afficher Qualité optimale, Normal, Rec-verso (1→2) (Rec-ver (1→2)), Rec-verso (2→2) (Rec-ver (2→2)), ADF h.vitesse, A3, A4 → A3, 2en1 (ID), 2en1, Poster, Eco d'encre (Économie encre) ou Livre, puis appuyez sur l'option souhaitée.
- 4 Saisissez le nombre de copies voulu.
- 5 Effectuez l'une des actions suivantes :
 - Si vous voulez modifier d'autres réglages, passez à l'étape 6.
 - Si vous ne voulez pas modifier d'autres réglages, passez à l'étape 9.
- 6 Appuyez sur Options.
- 7 Faites glisser le doigt vers le haut ou le bas, ou appuyez sur ▲ ou sur ▼ pour afficher les réglages disponibles, puis appuyez sur celui que vous voulez modifier.
- 8 Faites glisser le doigt vers le haut ou le bas, ou appuyez sur ▲ ou sur ▼ pour afficher les options disponibles, puis appuyez sur votre nouvelle option. Répétez les étapes 7 et 8 pour chaque réglage que vous voulez modifier. Si vous avez fini de modifier les réglages, appuyez sur OK.

REMARQUE

Si vous voulez enregistrer les réglages en tant que raccourci, appuyez sur Enregistrer en tant que racc.

- 9 Appuyez sur Marche mono ou sur Marche clr.

Options de copie

Vous pouvez modifier les réglages de copie suivants. Appuyez sur Copie puis sur Options. Faites glisser le doigt vers le haut ou le bas, ou appuyez sur ▲ ou sur ▼ pour faire défiler les réglages de copie. Lorsque le réglage voulu s'affiche, appuyez dessus et sélectionnez votre option. Lorsque vous avez fini de modifier les options, appuyez sur OK.

(Guide de l'utilisateur)

Pour plus de détails sur la façon de modifier les réglages de copie suivants, voir page 78.

- Type papier
- Format papier
- Sélection de bac
- Mode ADF haute vitesse

(Guide de l'utilisateur avancé)

Pour plus de détails sur la façon de modifier les réglages de copie suivants, >> Guide de l'utilisateur avancé : *Options de copie*.

- Qualité
- Agrandir/Réduire
- Mise en page
- 2en1 (ID)
- Empil./Trier (Empiler/Trier)
- Densité
- Mode économie d'encre
- Copie papier fin
- Redress. auto.
- Copie livre
- Cop. filigrane
- Suppr. couleur arrière-plan
- Copie recto-verso

REMARQUE

Si vous voulez trier des copies, utilisez le chargeur automatique de documents.

Type de papier

Si vous faites une copie sur un type de papier spécial, réglez l'appareil sur le type de papier que vous utilisez pour obtenir la meilleure qualité d'impression.

- 1 Chargez votre document.
- 2 Appuyez sur  (Copie).
- 3 Saisissez le nombre de copies voulu.
- 4 Appuyez sur `Options`.
- 5 Faites glisser le doigt vers le haut ou le bas, ou appuyez sur ▲ ou sur ▼ pour afficher `Type papier`.
- 6 Appuyez sur `Type papier`.
- 7 Faites glisser le doigt vers le haut ou le bas, ou appuyez sur ▲ ou ▼ pour afficher `Papier Normal (Papier normal)`, `Pap.jet enc.`, `Brother BP71`, `Autre - Glacé` ou `Transparent`, puis appuyez sur l'option à paramétrer.
- 8 Si vous ne voulez modifier aucun réglage supplémentaire, appuyez sur `OK`.
- 9 Appuyez sur `Marche mono` ou sur `Marche clr`.

Format du papier

Si vous copiez sur du papier d'un format différent du format A4, vous devrez modifier le réglage `Format papier`. Vous ne pouvez copier que sur du papier de format A4, A5, A3, Photo (10 × 15 cm), Letter, Legal ou Ledger.

- 1 Chargez votre document.
- 2 Appuyez sur  (Copie).
- 3 Saisissez le nombre de copies voulu.
- 4 Appuyez sur `Options`.
- 5 Faites glisser le doigt vers le haut ou le bas, ou appuyez sur ▲ ou sur ▼ pour afficher `Format papier`.
- 6 Appuyez sur `Format papier`.
- 7 Faites glisser le doigt vers le haut ou le bas, ou appuyez sur ▲ ou sur ▼ pour afficher `A4`, `A5`, `A3`, `10x15cm`, `Letter`, `Legal` ou `Ledger`, puis appuyez sur l'option à paramétrer.

REMARQUE

Si vous utilisez la fente d'alimentation manuelle, insérez une seule feuille de papier à la fois. (Voir *Chargement du papier dans la fente d'alimentation manuelle* ►► page 35.)

- 8 Si vous ne voulez pas modifier d'autres réglages, appuyez sur `OK`.
- 9 Appuyez sur `Marche mono` ou sur `Marche clr`.

Sélection du bac

Vous pouvez modifier temporairement le bac à utiliser pour l'opération de copie suivante. Pour modifier le réglage de bac par défaut, voir *Utilisation des bacs en mode Copie* >> page 39.

- 1 Chargez votre document.
- 2 Appuyez sur  (Copie).
- 3 Saisissez le nombre de copies voulu.
- 4 Appuyez sur Options.
- 5 Faites glisser le doigt vers le haut ou le bas, ou appuyez sur ▲ ou sur ▼ pour afficher Sélection de bac.
- 6 Appuyez sur Sélection de bac.
- 7 Appuyez sur Bac 1, Bac 2 ou Sél auto de bac.
- 8 Si vous ne voulez modifier aucun réglage supplémentaire, appuyez sur OK.
- 9 Appuyez sur Marche mono ou sur Marche clr.

Copie en mode ADF haute vitesse

Lorsque vous copiez des documents de format A4 ou Letter de plusieurs pages, vous pouvez en imprimer plusieurs exemplaires plus rapidement en les plaçant dans le chargeur automatique de documents **face imprimée vers le haut, bord long en premier**. (Voir *Utilisation du chargeur automatique de documents* >> page 45.)

- 1 Placez votre document face imprimée vers le haut, bord long en premier dans le chargeur automatique de documents.
- 2 Appuyez sur  (Copie).
- 3 Appuyez sur Options.
- 4 Faites glisser le doigt vers le haut ou le bas, ou appuyez sur ▲ ou sur ▼ pour afficher Mode ADF haute vitesse.
- 5 Appuyez sur Mode ADF haute vitesse.
- 6 Appuyez sur Oui (ou sur Non).
- 7 Lisez les informations qui s'affichent sur l'écran tactile, puis confirmez-les en appuyant sur OK.
- 8 Si vous ne voulez pas modifier d'autres réglages, appuyez sur OK.

REMARQUE

Réglez Format papier sur A4 ou Letter selon le format de papier de votre document.

- 9 Appuyez sur Marche mono ou sur Marche clr.
L'appareil numérise le document et commence à l'imprimer.

REMARQUE

Agrandir/Réduire, Mise en page, Redress. auto. et Paramètres avancés ne sont pas disponibles avec Mode ADF haute vitesse.

Impression de photos à partir d'une carte mémoire ou d'une mémoire flash USB

Opérations PhotoCapture Center™ (mode PHOTO)

Même si votre appareil n'est *pas* raccordé à votre ordinateur, vous pouvez imprimer des photos directement à partir d'un appareil photo numérique ou d'une mémoire flash USB. (Voir *Impression d'images* >> page 83.)

Vous pouvez numériser des documents et les enregistrer directement sur une carte mémoire ou une mémoire flash USB. (Voir *Comment numériser vers une carte mémoire ou une mémoire flash USB* >> page 84.)

Si votre appareil est raccordé à un ordinateur, vous pouvez utiliser ce dernier pour accéder à une carte mémoire ou à une mémoire flash USB insérée à l'avant de l'appareil.

(>> Logiciel et guide d'utilisateur réseau.)

Utilisation d'une carte mémoire ou d'une mémoire flash USB

Votre appareil Brother possède des lecteurs de supports (fentes) destinés aux supports d'appareil photo numérique populaires suivants : Memory Stick Duo™, Memory Stick PRO Duo™, carte mémoire SD, carte mémoire SDHC, carte mémoire SDXC, MultiMedia Card, MultiMedia Card plus et mémoire flash USB.

La fonction PhotoCapture Center™ vous permet d'imprimer des photos numériques à partir de votre appareil photo numérique à haute résolution pour une impression de qualité photo.

Pour commencer

- 1 Ouvrez le couvercle de la fente pour supports.
- 2 Insérez fermement une carte mémoire ou une mémoire flash USB dans la fente appropriée.

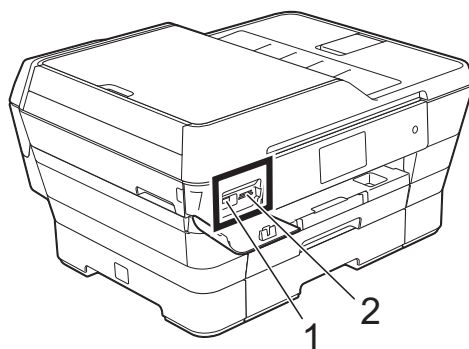



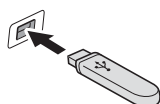

1 Mémoire flash USB

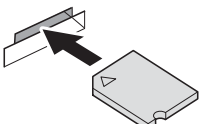

IMPORTANT

L'interface directe USB ne prend en charge que les mémoires flash USB, les appareils photo compatibles PictBridge ou les appareils photo numériques conformes à la norme de stockage de masse USB. Aucun autre périphérique USB n'est pris en charge.

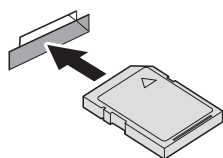
2 Fente pour carte mémoire

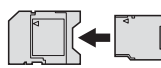
Fente	Cartes mémoire compatibles	
Fente supérieure 		Memory Stick Duo™ Memory Stick PRO Duo™
		Memory Stick Micro™ (M2™) (adaptateur requis)
Fente inférieure 		Carte mémoire SD Carte mémoire SDHC Carte mémoire SDXC MultiMedia Card MultiMedia Card plus miniSD (adaptateur requis) miniSDHC (adaptateur requis)
		microSD (adaptateur requis) microSDHC (adaptateur requis) MultiMedia Card mobile (adaptateur requis)

IMPORTANT

- N'insérez PAS de Memory Stick Duo™ dans la fente SD inférieure, car ceci pourrait endommager l'appareil.
 - N'insérez PAS plus d'une carte de support à la fois dans l'appareil. Vous risqueriez d'endommager l'appareil.
 - Veillez à NE PAS débrancher le cordon d'alimentation ni retirer la carte mémoire ou la mémoire flash USB du lecteur de supports (fente) ou de l'interface directe USB pendant que l'appareil effectue une opération de lecture ou d'écriture sur la carte mémoire ou la mémoire flash USB. **Vous risquez de perdre vos données ou d'endommager la carte.**
-

L'appareil ne peut lire qu'un seul périphérique à la fois.

Impression d'images

Affichage des photos

Vous pouvez prévisualiser vos photos sur l'écran tactile avant de les imprimer. Si vos photos sont des fichiers volumineux, l'affichage de chaque photo risque de ne pas être immédiat.

- 1 Ouvrez le couvercle de la fente pour supports.
- 2 Insérez la carte mémoire ou la mémoire flash USB dans la fente appropriée.
- 3 Appuyez sur `Photo`.
- 4 Faites glisser le doigt vers la gauche ou la droite pour afficher `Visu. photos` (Visualiser photos).
- 5 Appuyez sur `Visu. photos` (Visualiser photos). Appuyez sur `OK`.
- 6 Effectuez l'une des actions suivantes :
 - Si vous souhaitez sélectionner des photos à imprimer ou imprimer plusieurs photos pour une image, passez à l'étape 7.
 - Si vous souhaitez imprimer toutes les photos, appuyez sur `Imprimer tout`. Appuyez sur `Oui` pour confirmer. Passez à l'étape 10.
- 7 Faites glisser le doigt vers la gauche ou la droite, ou appuyez sur ◀ ou sur ▶ pour afficher la photo à imprimer, puis appuyez dessus.
- 8 Appuyez sur `+` ou sur `-` pour sélectionner le nombre de copies que vous voulez imprimer. Appuyez sur `OK`.
- 9 Répétez les étapes 7 et 8 jusqu'à ce que vous ayez sélectionné toutes les photos que vous voulez imprimer.

- 10 Appuyez sur `OK`.
- 11 Lisez et confirmez la liste des options, puis effectuez l'une des opérations suivantes :
 - Si vous souhaitez modifier les réglages d'impression, appuyez sur `Params impr` (Param impr). (►► Guide de l'utilisateur avancé : *Réglages d'impression de PhotoCapture Center™*.)
 - Si vous ne voulez modifier aucun réglage, passez à l'étape 12.
- 12 Appuyez sur `Marche` pour imprimer.

Réglages d'impression de PhotoCapture Center™

Vous pouvez modifier temporairement les réglages d'impression pour l'impression suivante.

L'appareil rétablit ses paramètres par défaut au bout de 1 minute.

REMARQUE

Vous pouvez enregistrer les réglages d'impression les plus utilisés en les définissant comme réglages par défaut. (►► Guide de l'utilisateur avancé : *Définition de vos modifications en tant que nouveau réglage par défaut.*)



Comment numériser vers une carte mémoire ou une mémoire flash USB

Vous pouvez numériser des documents en monochrome et en couleur sur une carte mémoire ou une mémoire flash USB. Les documents monochromes seront enregistrés au format de fichier PDF (*.PDF) ou TIFF (*.TIF). Les documents couleur peuvent être enregistrés au format de fichier PDF (*.PDF) ou JPEG (*.JPG). Le réglage par défaut est *Couleur*, 200 ppp et le format par défaut est *PDF*. L'appareil crée automatiquement des noms de fichier en fonction de la date actuelle. (►► Guide d'installation rapide.) Par exemple, la cinquième image numérisée le 1^{er} juillet 2013 serait nommée 01071305.PDF. Vous pouvez modifier la couleur et la résolution.

- 1 Chargez votre document.
Si vous souhaitez numériser un document recto verso, chargez votre document dans le chargeur automatique de documents.

REMARQUE

Vous pouvez numériser un document recto verso jusqu'au format A3 ou Ledger à partir du chargeur automatique de documents, sauf si vous utilisez le mode ADF haute vitesse.

- 2 Ouvrez le couvercle de la fente pour supports.
- 3 Insérez la carte mémoire ou la mémoire flash USB dans la fente appropriée.
- 4 Appuyez sur *Scan vs support*.

IMPORTANT

NE retirez PAS la carte mémoire ou la mémoire flash USB pendant que l'appareil effectue une opération de lecture ou d'écriture sur celle-ci afin de ne pas endommager la carte, la mémoire flash USB ou les données enregistrées sur ces supports.

- 5 Appuyez sur **Options**.
- 6 Effectuez l'une des actions suivantes :
- Si vous avez chargé un document recto verso dans le chargeur automatique de documents, faites glisser le doigt vers le haut ou le bas, ou appuyez sur ▲ ou sur ▼ pour afficher **Num. recto-verso**.
Appuyez sur **Num. recto-verso**.
Passez à l'étape 7.
 - Si vous souhaitez numériser un document recto, passez à l'étape 8.
- 7 Effectuez l'une des actions suivantes :
- Si votre document est retourné sur le bord long, appuyez sur **Num. recto-verso : Bord long**.

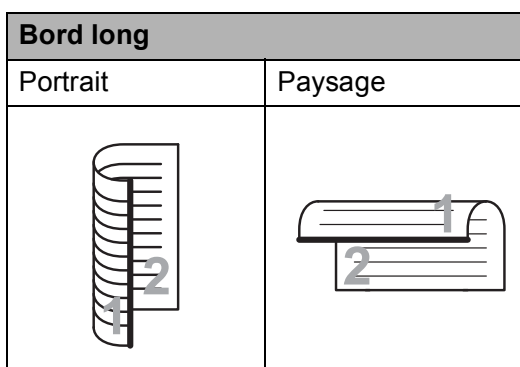

- Si votre document est retourné sur le bord court, appuyez sur **Num. recto-verso : Bord court**.

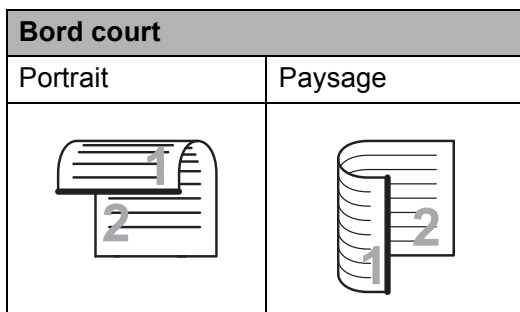

- 8 Effectuez l'une des actions suivantes :
- Pour numériser en mode ADF haute vitesse, faites glisser le doigt vers le haut ou le bas, ou appuyez sur ▲ ou sur ▼ pour afficher **Mode ADF haute vitesse**.
Appuyez sur **Mode ADF haute vitesse** et sélectionnez **Oui** (ou **Non**).
Pour utiliser le mode ADF haute vitesse, vérifiez que votre document est de format A4 ou Letter et placez-le bord long en premier dans le chargeur automatique de documents.
Appuyez sur **OK**.
(Pour plus d'informations sur la numérisation en mode ADF haute vitesse, voir *Numérisation en mode ADF haute vitesse* >> page 95.)
 - Pour modifier le type de numérisation, faites glisser le doigt vers le haut ou le bas, ou appuyez sur ▲ ou sur ▼ pour afficher **Type de scan**.
Appuyez sur **Type de scan** et sélectionnez **Couleur** ou **Blanc et noir**.
 - Pour modifier la résolution, faites glisser le doigt vers le haut ou le bas, ou appuyez sur ▲ ou sur ▼ pour afficher **Résolution**.
Appuyez sur **Résolution** et sélectionnez **100 ppp**, **200 ppp**, **300 ppp**, **600 ppp** ou **Auto**.
 - Pour modifier le type de fichier, faites glisser le doigt vers le haut ou le bas, ou appuyez sur ▲ ou sur ▼ pour afficher **Type de fichier**.
Appuyez sur **Type de fichier** et sélectionnez **PDF**, **JPEG** ou **TIFF**.
 - Pour modifier le format de numérisation, faites glisser le doigt vers le haut ou le bas, ou appuyez sur ▲ ou ▼ pour afficher **Format numérisation**.
Appuyez sur **Format numérisation** et sélectionnez **A4**, **A5**, **A3**, **10x15cm**, **Carte visite (90x60mm)**, **Letter**, **Legal** ou **Ledger**.

- Pour numériser un document long, faites glisser le doigt vers le haut ou le bas, ou appuyez sur ▲ ou sur ▼ pour afficher `Numér. papier long`.

Appuyez sur `Numér. papier long` et sélectionnez `Oui` (ou `Non`). Cette fonction est disponible lorsque le document est placé dans le chargeur automatique de documents. Si le document est placé sur la vitre du scanner, le format de numérisation sera celui que vous avez configuré dans `Format numérisation`, même si vous réglez `Numér. papier long` sur `Oui`.

- Si vous souhaitez modifier le nom de fichier, faites glisser le doigt vers le haut ou le bas, ou appuyez sur ▲ ou sur ▼ pour afficher `Nom de fichier`. Appuyez sur `Nom de fichier`, puis saisissez le nom du fichier.

Vous ne pouvez modifier que les 6 premiers caractères.

Appuyez sur `OK`.

- Pour numériser plusieurs documents sur la vitre du scanner, faites glisser le doigt vers le haut ou le bas, ou appuyez sur ▲ ou sur ▼ pour afficher `Rognage auto`.

Appuyez sur `Rognage auto` et sélectionnez `Oui` (ou `Non`).

(Pour plus d'informations, >>> Guide de l'utilisateur avancé : *Rognage automatique*.)

- Pour sauter les pages vierges, faites glisser le doigt vers le haut ou le bas, ou appuyez sur ▲ ou sur ▼ pour afficher `Ignorer les pages vierges`. Appuyez sur `Ignorer les pages vierges` puis sur `Oui` (ou sur `Non`).

- Pour supprimer la couleur d'arrière-plan, faites glisser le doigt vers le haut ou le bas, ou appuyez sur ▲ ou ▼ pour afficher `Suppr la couleur d'arr-plan`.

Appuyez sur `Suppr la couleur d'arr-plan` et sélectionnez `Bas`, `Moyen`, `Haut` ou `Non`.

REMARQUE

L'option `Suppr la couleur d'arr-plan` permet de supprimer la couleur de base des documents afin d'améliorer la reconnaissance des données numérisées.

- Pour commencer la numérisation sans modifier d'autres réglages, passez à l'étape 9.

REMARQUE

- Si vous avez choisi `Couleur` comme paramètre de type de numérisation, vous ne pouvez pas sélectionner `TIFF`.
- Si vous avez choisi `Blanc et noir` comme paramètre de type de numérisation, vous ne pouvez pas sélectionner `JPEG`.

- 9 Lorsque vous avez fini de modifier les réglages, appuyez sur `OK`.

REMARQUE

Si vous voulez enregistrer les réglages en tant que raccourci, appuyez sur `Enregistrer en tant que racc.`

- 10 Appuyez sur `Marche`.

REMARQUE

`Ignorer les pages vierges` est disponible uniquement lorsque vous utilisez le chargeur automatique de documents.

Impression d'un document

L'appareil peut recevoir des données envoyées par votre ordinateur et les imprimer. Pour imprimer depuis un ordinateur, vous devez installer le pilote d'imprimante.

(Pour plus d'informations, >>> Logiciel et guide d'utilisateur réseau.)

- 1 Installez le pilote d'imprimante Brother depuis le CD-ROM ou le site Web de Brother. (>>> Guide d'installation rapide.)
- 2 Depuis votre application, sélectionnez la commande Imprimer.
- 3 Choisissez le nom de votre appareil dans la boîte de dialogue **Imprimer** et cliquez sur **Propriétés** ou sur **Préférences** selon l'application que vous utilisez.
- 4 Sélectionnez les réglages que vous voulez modifier dans la boîte de dialogue Propriétés. Les réglages couramment utilisés incluent :
 - **Type de support**
 - **Qualité d'impression**
 - **Format papier**
 - **Orientation**
 - **Couleur / Echelle de gris**
 - **Mode d'économie d'encre**
 - **Mise à l'échelle**
 - **Recto verso/Livret**
- 5 Cliquez sur **OK**.
- 6 Cliquez sur **Imprimer** (ou sur **OK** en fonction de l'application que vous utilisez) pour lancer l'impression.

Avant la numérisation

Pour utiliser l'appareil comme un scanner, installez un pilote de scanner. Si l'appareil fait partie d'un réseau, configurez-le avec une adresse TCP/IP.

- Installez les pilotes de scanner qui se trouvent sur le CD-ROM. (➤➤ Guide d'installation rapide : *Installez MFL-Pro Suite.*)
- Configurez l'appareil avec une adresse TCP/IP si la numérisation réseau ne fonctionne pas. (➤➤ Logiciel et guide d'utilisateur réseau.)



Numérisation d'un document en tant que fichier PDF à l'aide de ControlCenter4 (Windows®)

(Pour des informations détaillées, ►► Logiciel et guide d'utilisateur réseau.)

REMARQUE

- Les écrans de votre ordinateur peuvent varier selon le modèle que vous utilisez.
- Cette section est basée sur l'utilisation du mode Avancé de ControlCenter4.

ControlCenter4 est un utilitaire logiciel qui vous permet d'accéder rapidement et facilement aux applications que vous utilisez le plus souvent. Grâce à ControlCenter4, il n'est plus nécessaire de lancer manuellement des applications spécifiques.

- 1 Chargez votre document. (Voir *Comment charger des documents* ►► page 45.)
- 2 (Windows® XP, Windows Vista® et Windows® 7)
Ouvrez ControlCenter4 en cliquant sur  (**démarrer**)/**Tous les programmes/Brother/MFC-XXXX** (où XXXX est le nom de votre modèle)/**ControlCenter4**. L'application ControlCenter4 s'ouvre.
(Windows® 8)
Cliquez sur  (**Brother Utilities** (Utilitaires Brother)), puis sur la liste déroulante et sélectionnez le nom de votre modèle (s'il n'était pas déjà sélectionné). Cliquez sur **NUMERISER** dans la barre de navigation de gauche, puis sur **ControlCenter4**. L'application ControlCenter4 s'ouvre.
- 3 Si l'écran Mode ControlCenter4 apparaît, choisissez le **Mode Avancé** puis cliquez sur **OK**.

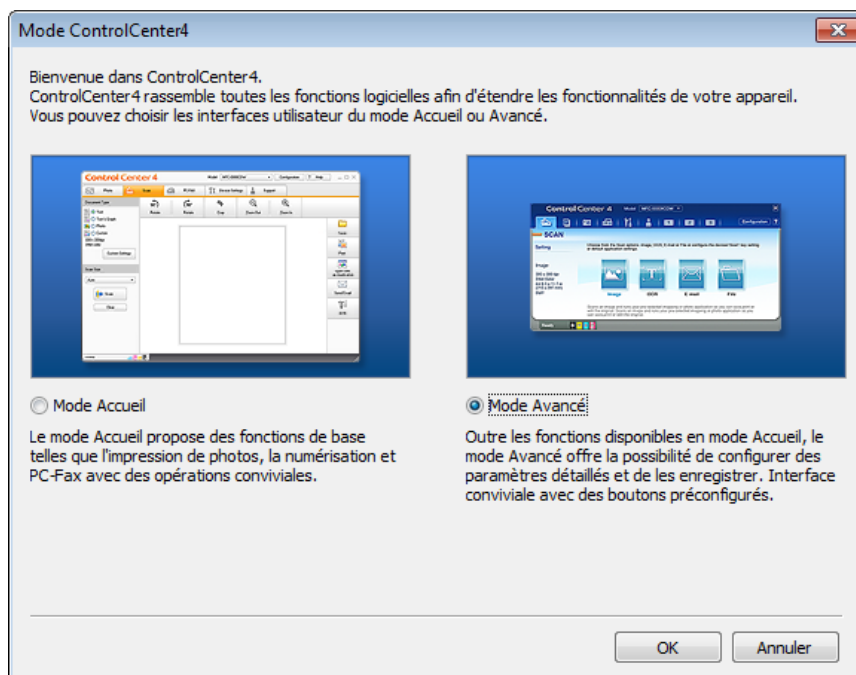

- 4 Assurez-vous que l'appareil que vous souhaitez utiliser est sélectionné dans la liste déroulante **Modèle**.
- 5 Paramétrez la configuration de la numérisation. Cliquez sur **Configuration**, puis sélectionnez **Paramètres du bouton**, **Numérisation** et **Fichier**.



La boîte de dialogue de configuration apparaît. Vous pouvez modifier les réglages par défaut.

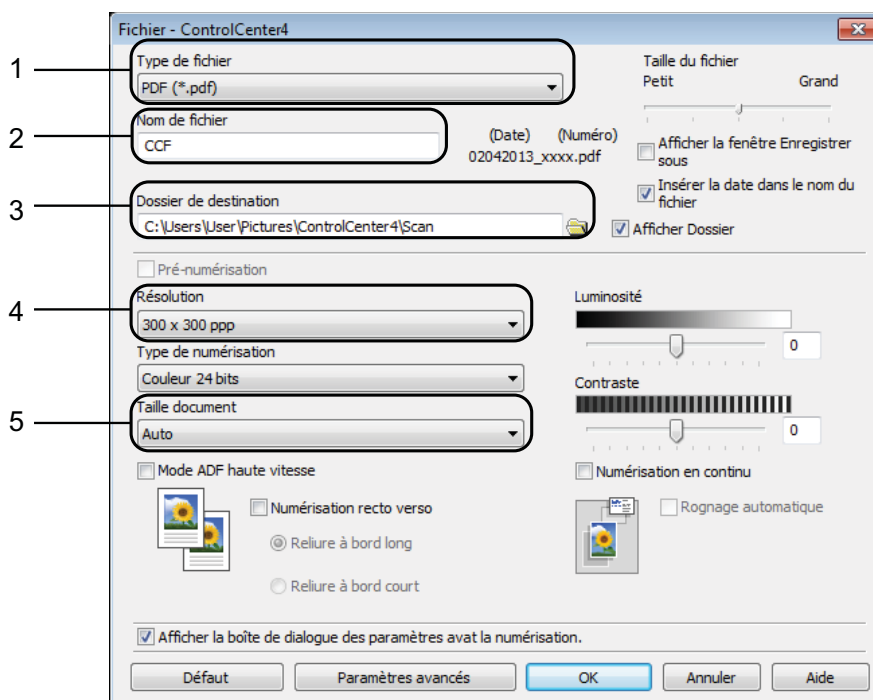

- 1 Sélectionnez **PDF (*.pdf)** dans la liste déroulante **Type de fichier**.
- 2 Vous pouvez saisir le nom de fichier à utiliser pour le document.
- 3 Vous pouvez enregistrer le fichier dans le dossier par défaut ou sélectionner le dossier de votre choix en cliquant sur le bouton  (**Parcourir**).
- 4 Vous pouvez choisir une résolution de numérisation dans la liste déroulante **Résolution**.
- 5 Vous pouvez choisir le format du document dans la liste déroulante **Taille document**.

- 6 Cliquez sur **OK**.
- 7 Cliquez sur **Fichier**.

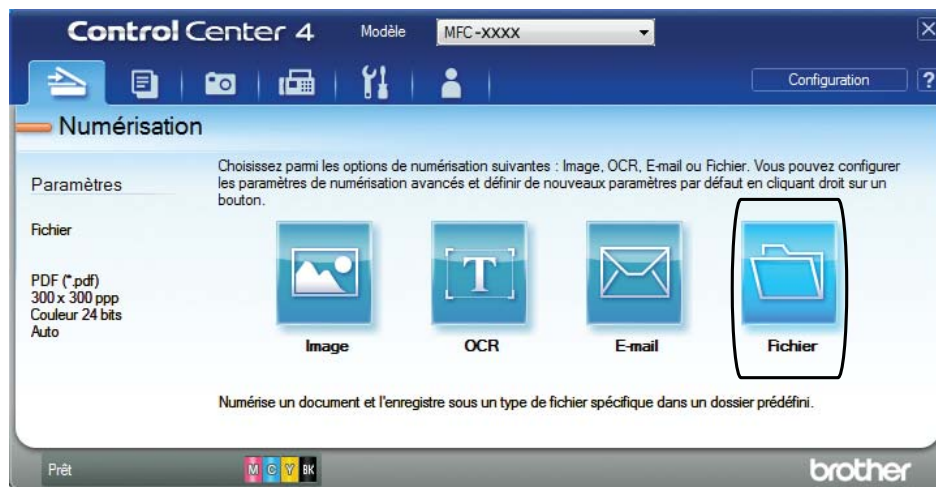

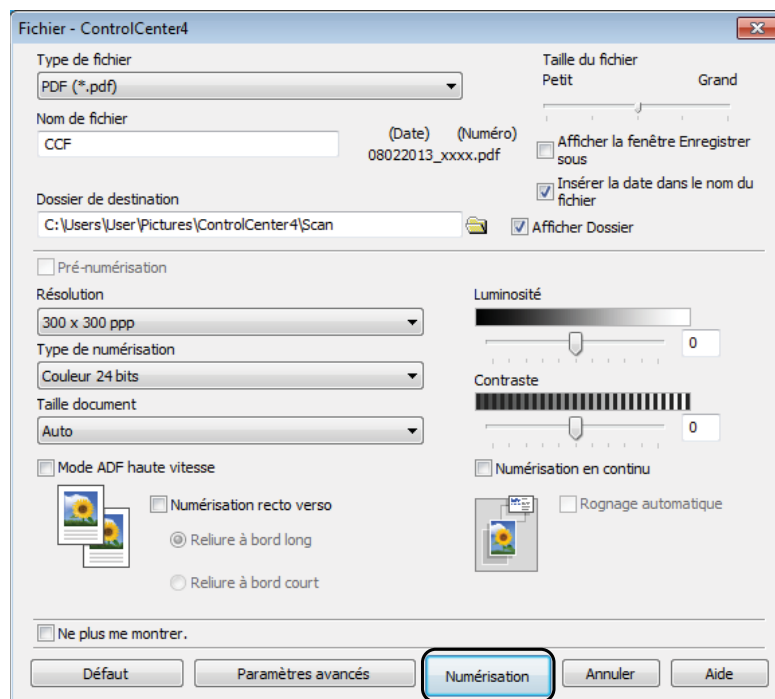

- 8 Appuyez sur **Numérisation**.
L'appareil commence l'opération de numérisation. Le dossier dans lequel les données numérisées sont enregistrées s'ouvre automatiquement.



Comment modifier les réglages du mode Numériser pour la numérisation de fichiers PDF

Vous pouvez modifier les réglages du mode *Numériser* de votre appareil à l'aide de ControlCenter4. (Windows®)

- 1 (Windows® XP, Windows Vista® et Windows® 7)
Ouvrez ControlCenter4 en cliquant sur  (**démarrer**)/**Tous les programmes/Brother/MFC-XXXX** (où XXXX est le nom de votre modèle)/**ControlCenter4**. L'application ControlCenter4 s'ouvre.
(Windows® 8)
Cliquez sur  (**Brother Utilities** (Utilitaires Brother)), puis sur la liste déroulante et sélectionnez le nom de votre modèle (s'il n'était pas déjà sélectionné). Cliquez sur **NUMERISER** dans la barre de navigation de gauche, puis sur **ControlCenter4**. L'application ControlCenter4 s'ouvre.
- 2 Assurez-vous que l'appareil que vous souhaitez utiliser est sélectionné dans la liste déroulante **Modèle**.
- 3 Cliquez sur l'onglet **Paramètres de l'appareil**.
- 4 Cliquez sur **Paramètres de numérisation vers périphérique**.

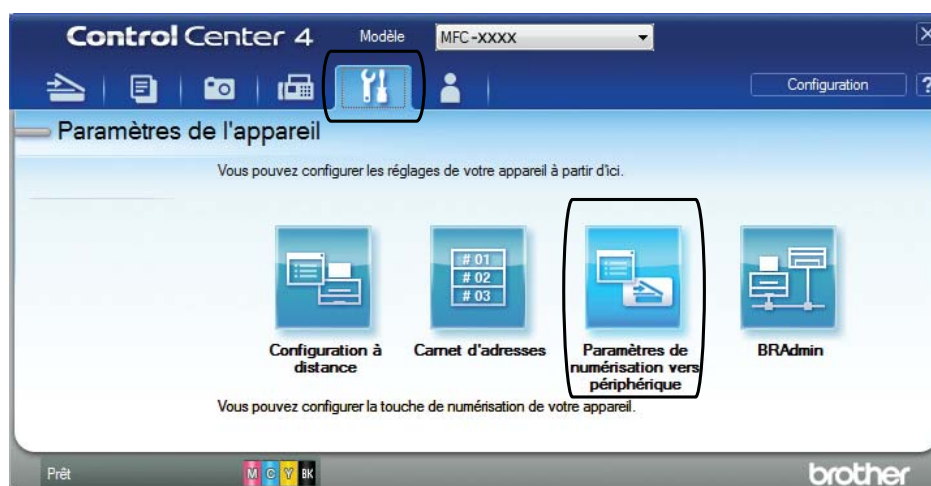

- 5 Sélectionnez l'onglet **Fichier**. Vous pouvez modifier les réglages par défaut.

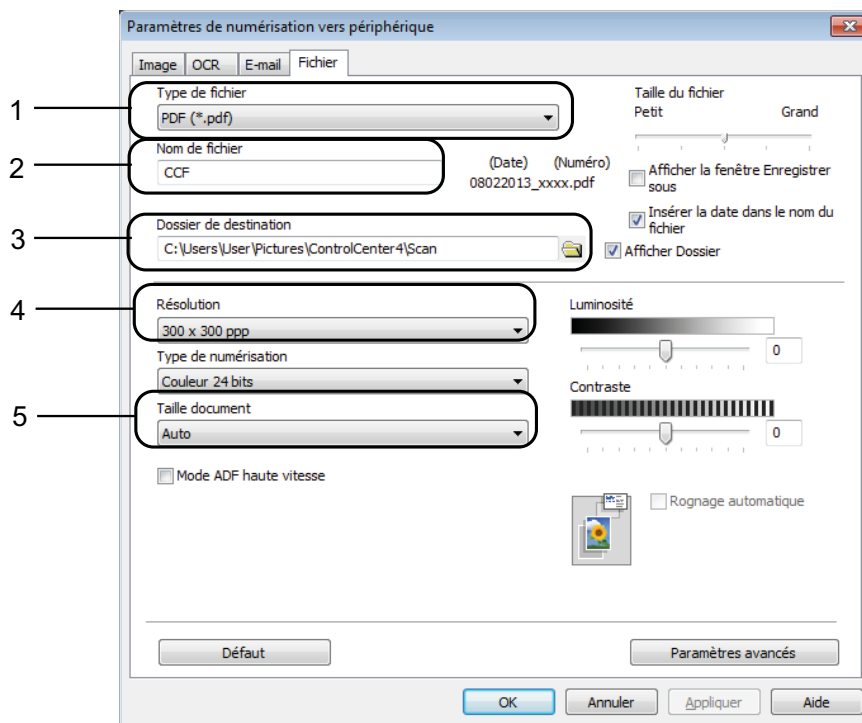

- 1 Sélectionnez **PDF (*.pdf)** dans la liste déroulante **Type de fichier**.
- 2 Vous pouvez saisir le nom de fichier à utiliser pour le document.
- 3 Vous pouvez enregistrer le fichier dans le dossier par défaut ou sélectionner le dossier de votre choix en cliquant sur le bouton  (**Parcourir**).
- 4 Vous pouvez choisir une résolution de numérisation dans la liste déroulante **Résolution**.
- 5 Vous pouvez choisir le format du document dans la liste déroulante **Taille document**.

- 6 Cliquez sur **OK**.

Comment numériser un document en tant que fichier PDF à l'aide de l'écran tactile

- 1 Chargez votre document. (Voir *Comment charger des documents* >> page 45.)
- 2 Appuyez sur  (Numériser).
- 3 Faites glisser le doigt vers la gauche ou la droite pour afficher *vers fichier*.
- 4 Appuyez sur *vers fichier*.



s'affiche au centre de l'écran tactile en surbrillance en bleu.

- 5 Appuyez sur OK.
Lorsque l'appareil est connecté à un réseau, appuyez sur le nom de l'ordinateur.
Effectuez l'une des actions suivantes :
 - Si vous voulez utiliser les réglages par défaut, passez à l'étape 10.
 - Si vous voulez modifier les réglages par défaut, passez à l'étape 6.
- 6 Appuyez sur Options.
- 7 Appuyez sur Réglage écran tactile.
Appuyez sur Oui.
- 8 Sélectionnez les réglages de Num. recto-verso, Mode ADF haute vitesse, Type de scan, Résolution, Type de fichier, Format numérisation, Ignorer les pages vierges et Suppr la couleur d'arr-plan en fonction des besoins.
- 9 Appuyez sur OK.
- 10 Appuyez sur Marche.
L'appareil commence l'opération de numérisation.

REMARQUE

Les modes de numérisation suivants sont disponibles.

- vers ROC
- vers fichier
- vers image
- vers support
- vers e-mail
- vers serv e-mail
- vers FTP
- vers réseau
- Scan WS¹ (Numérisation Services Web)

¹ Utilisateurs de Windows® seulement. (Windows Vista® SP2 ou plus récent, Windows® 7 et Windows® 8)
(>>> Logiciel et guide d'utilisateur réseau.)

Numérisation en mode ADF haute vitesse

Lorsque vous numérisez des documents de format A4 ou Letter de plusieurs pages, vous pouvez accélérer le processus de numérisation en les plaçant dans le chargeur automatique de documents **face imprimée vers le haut, bord long en premier**. (Voir *Comment charger des documents* >> page 45.)

- 1 Placez votre document face imprimée vers le haut, bord long en premier dans le chargeur automatique de documents.
Si vous souhaitez numériser vers une carte mémoire ou une mémoire flash USB, ouvrez le couvercle de la fente pour supports et insérez la carte mémoire ou la mémoire flash USB dans la fente appropriée.
- 2 Appuyez sur  (Numériser).
- 3 Faites glisser le doigt vers la gauche ou la droite pour afficher vers ROC, vers fichier, vers image, vers support, vers e-mail, vers serv e-mail, vers FTP ou vers réseau, puis appuyez sur l'option à utiliser.
- 4 Appuyez sur OK.
Lorsque l'appareil est connecté à un réseau, appuyez sur le nom de l'ordinateur.
- 5 Appuyez sur Options.
Pour vers ROC, vers fichier, vers image et vers e-mail, appuyez sur Réglage écran tactile, puis sur Oui.
- 6 Faites glisser le doigt vers le haut ou le bas, ou appuyez sur ▲ ou sur ▼ pour afficher Mode ADF haute vitesse.
- 7 Appuyez sur Mode ADF haute vitesse.
- 8 Appuyez sur Oui (ou sur Non).
- 9 Lisez les informations qui s'affichent sur l'écran tactile, puis confirmez-les en appuyant sur OK.
- 10 Si vous ne voulez pas modifier d'autres réglages, appuyez sur OK.

REMARQUE

Réglez Format numérisation sur A4 ou Letter selon le format de votre document.

- 11 Appuyez sur Marche.
L'appareil commence à numériser le document.

REMARQUE

- Lorsque vous effectuez des numérisations vers support, vers serv e-mail, vers FTP ou vers réseau, la numérisation peut être plus lente qu'habituellement si vous activez Mode ADF haute vitesse et que vous sélectionnez Num. recto-verso : Bord long, Blanc et noir, avec une Résolution de 300 ppp ou de 600 ppp. La numérisation sera plus rapide si vous sélectionnez 100 ppp ou 200 ppp.
- Les options Rognage auto et Numér. papier long ne sont pas disponibles avec Mode ADF haute vitesse.
- Les options Format numérisation seront limitées aux formats A4 et Letter si vous choisissez Mode ADF haute vitesse.

Comment imprimer et numériser avec NFC (Near Field Communication)

Impression avec NFC (Near Field Communication)

Si votre appareil Android™ prend en charge la fonction NFC, vous pouvez imprimer des données (photos, fichiers PDF, fichiers texte, pages Web et messages e-mail) depuis ce dernier en l'approchant du logo NFC situé dans l'angle inférieur gauche du panneau de commande.

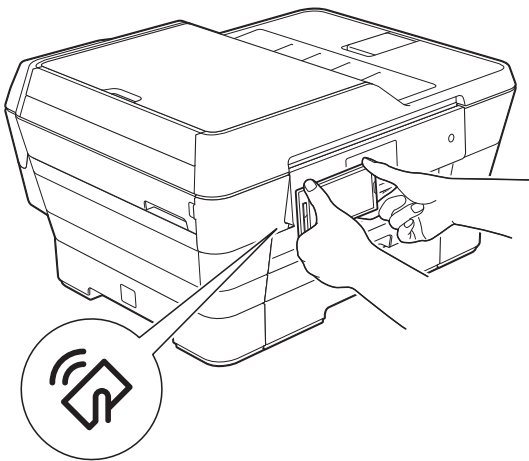

Pour pouvoir utiliser cette fonction, vous devez télécharger et installer l'application Brother iPrint&Scan sur votre appareil Android™.

(Pour plus d'informations, >>> Guide d'impression/numérisation mobile pour Brother iPrint&Scan : *Pour les appareils Android™.*)

Numérisation avec NFC (Near Field Communication)

Si votre appareil Android™ prend en charge la fonction NFC, vous pouvez numériser des photos et des documents vers celui-ci en l'approchant du logo NFC situé dans l'angle inférieur gauche du panneau de commande.

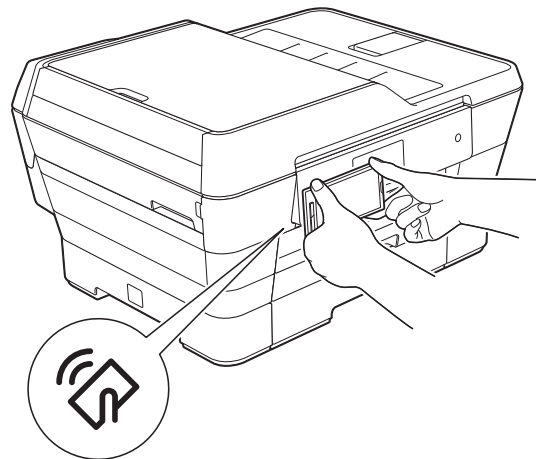

Pour pouvoir utiliser cette fonction, vous devez télécharger et installer l'application Brother iPrint&Scan sur votre appareil Android™.

(Pour plus d'informations, >>> Guide d'impression/numérisation mobile pour Brother iPrint&Scan : *Pour les appareils Android™.*)

REMARQUE

La fonction NFC (Near Field Communication) permet des transactions, connexions sans fil et échanges de données simplifiés entre deux appareils situés à proximité l'un de l'autre.

Remplacement des cartouches d'encre

Votre appareil est équipé d'un compteur de points d'encre. Le compteur de points d'encre contrôle le niveau d'encre dans chacune des quatre cartouches. Lorsque l'appareil détecte qu'une cartouche d'encre est presque vide, un message s'affiche.

Le message sur l'écran tactile vous indique quelle cartouche d'encre est presque vide ou doit être remplacée. Prenez soin de suivre les invites affichées sur l'écran tactile pour remplacer les cartouches d'encre dans le bon ordre.

Bien que le message affiché sur l'appareil vous invite à remplacer une cartouche d'encre, celle-ci contient encore une petite quantité d'encre. Il est nécessaire de laisser un peu d'encre dans la cartouche d'encre pour empêcher que l'air ne dessèche et n'endommage l'ensemble de la tête d'impression.

⚠ ATTENTION

En cas de projection d'encre dans les yeux, lavez immédiatement avec de l'eau et, en cas de doute, consultez un médecin.

IMPORTANT

Les appareils multifonction Brother sont conçus pour fonctionner avec une encre dont les caractéristiques techniques sont particulières et offrent un niveau optimal de performance et de fiabilité lorsqu'ils sont utilisés avec des cartouches d'encre d'origine Brother. Brother ne peut pas garantir ces performances et cette fiabilité optimales si de l'encre ou des cartouches d'encre de caractéristiques techniques différentes sont utilisées. Par conséquent, Brother déconseille l'utilisation de cartouches autres que les cartouches d'origine Brother ainsi que le remplissage de cartouches usagées avec de l'encre provenant d'autres sources. Les dommages à la machines résultants de l'utilisation de consommables fabriqués par des tiers ne peuvent pas être couverts par la garantie du produit. Veuillez vous référer aux termes de la garantie du produit.

- 1 Ouvrez le couvercle de cartouche d'encre (1).
Si une ou plusieurs cartouches d'encre ont atteint la fin de leur durée de vie, le message `Impression N&B recto uniquement` **OU** `Impress. imposs.` s'affiche sur l'écran tactile.

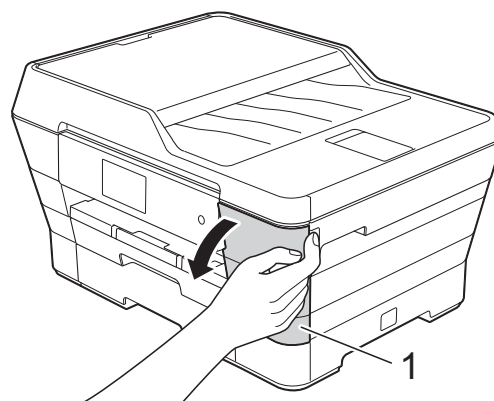

- 2 Appuyez sur le levier de déverrouillage, comme illustré, pour libérer la cartouche indiquée sur l'écran tactile. Retirez la cartouche de l'appareil.

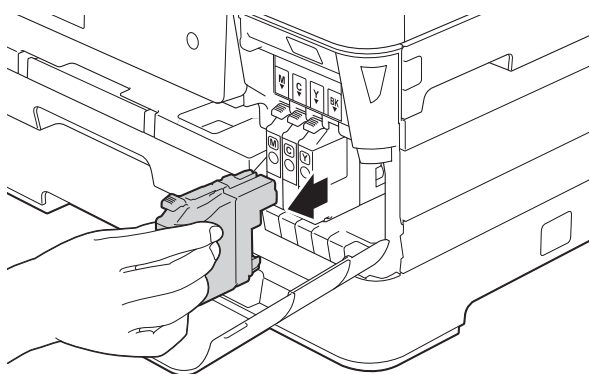
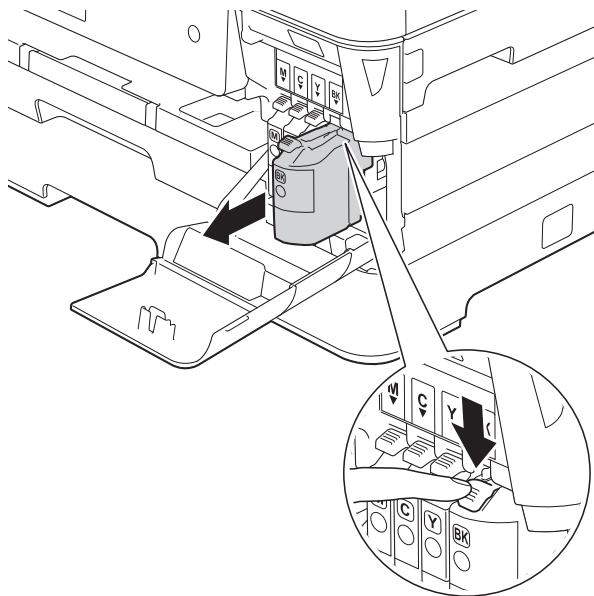

- 3 Ouvrez l'emballage de la cartouche d'encre neuve qui correspond à la couleur indiquée sur l'écran tactile, puis sortez la cartouche d'encre.

- 4 Tournez le levier de déverrouillage vert sur l'emballage de protection orange (1) dans le sens inverse des aiguilles d'une montre jusqu'à la libération du joint hermétique. Retirez ensuite l'emballage de protection orange comme indiqué.

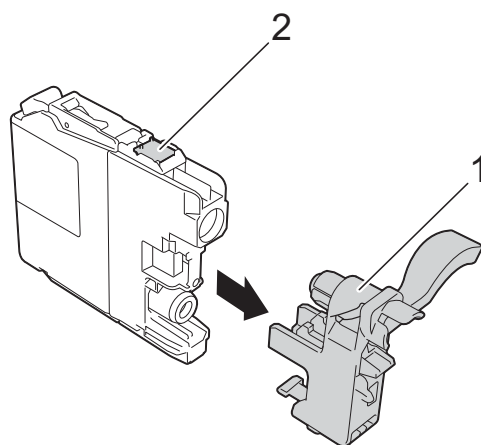
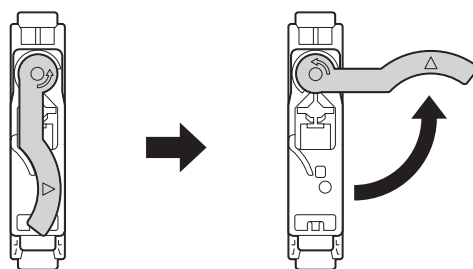
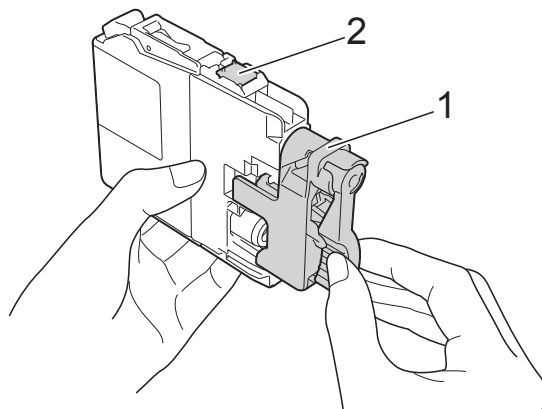

IMPORTANT

NE touchez PAS la zone de la cartouche portant la mention (2) ; ceci peut empêcher l'appareil de détecter la cartouche.

- 5 Chaque couleur possède son emplacement déterminé. Insérez la cartouche d'encre dans le sens de la flèche indiquée sur l'étiquette.

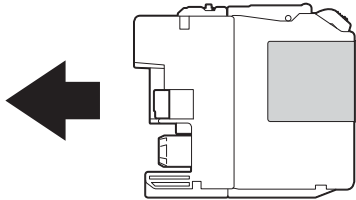

- 6 Poussez doucement l'arrière de la cartouche d'encre à l'endroit portant la mention PUSH (POUSSEZ) jusqu'à ce que le levier de la cartouche se soulève, puis fermez le couvercle de cartouche d'encre.

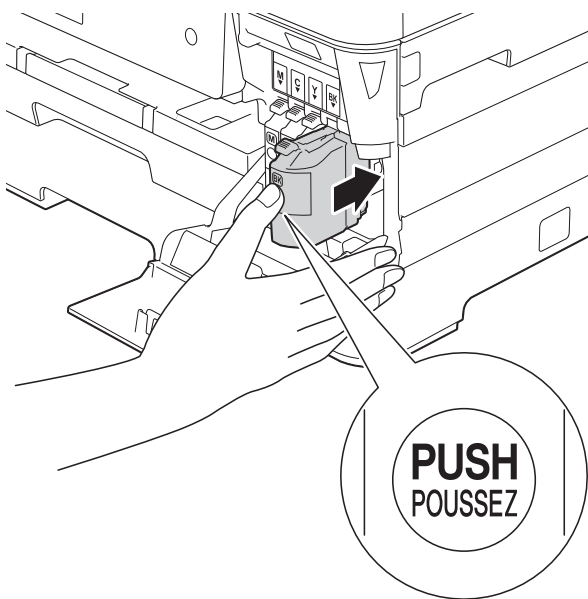

- 7 L'appareil réinitialise automatiquement le compteur de points d'encre.

REMARQUE

- Si vous avez remplacé une cartouche d'encre, par exemple la noire, un message affiché sur l'écran tactile peut vous inviter à vérifier que la cartouche est neuve (par exemple, *Avez-vous changé BK Noir*). Pour chaque cartouche neuve installée, appuyez sur *Oui* pour réinitialiser le compteur de points d'encre pour cette couleur. Si la cartouche d'encre que vous avez installée n'est pas neuve, veuillez à appuyer sur *Non*.
- Si le message *Pas de cartouche ou Détection impos. s'affiche* sur l'écran tactile après l'installation de la cartouche d'encre, vérifiez qu'il s'agit d'une cartouche d'origine Brother neuve et qu'elle est correctement installée. Retirez la cartouche d'encre et réinstallez-la lentement et fermement jusqu'à ce que le levier de la cartouche se soulève.

IMPORTANT

- Veillez à NE PAS enlever les cartouches d'encre si vous n'avez pas besoin de les remplacer. Si vous le faites, ceci peut réduire la quantité d'encre et l'appareil ne connaîtra pas la quantité d'encre restante dans la cartouche.
- Veillez à NE PAS toucher les logements d'insertion des cartouches. Sinon, l'encre risque de tacher votre peau.
- Veillez à NE PAS secouer les cartouches d'encre. Si votre peau ou vos vêtements sont souillés par de l'encre, lavez immédiatement avec du savon ou du détergent.
- Si vous mélangez les couleurs en installant une cartouche d'encre au mauvais emplacement, le message *Mauv. coul encre* s'affiche sur l'écran tactile. Vérifiez quelles cartouches d'encre ne sont pas à l'emplacement correspondant à leur couleur et mettez-les à l'emplacement correct.
- Une fois que vous avez ouvert l'emballage d'une cartouche d'encre, installez-la dans l'appareil et utilisez-la dans les six mois. Utilisez les cartouches d'encre non ouvertes avant la date d'expiration qui figure sur l'emballage des cartouches.
- Veillez à NE PAS démonter ni modifier la cartouche d'encre car cela pourrait provoquer une fuite d'encre.

Nettoyage et vérification de l'appareil

Nettoyage de la vitre du scanner

- 1 Débranchez l'appareil de la prise électrique.
- 2 Soulevez le capot document (1). Nettoyez la vitre du scanner (2) et le plastique blanc (3) à l'aide d'un chiffon doux non pelucheux imbibé d'un produit de nettoyage pour vitre non inflammable.

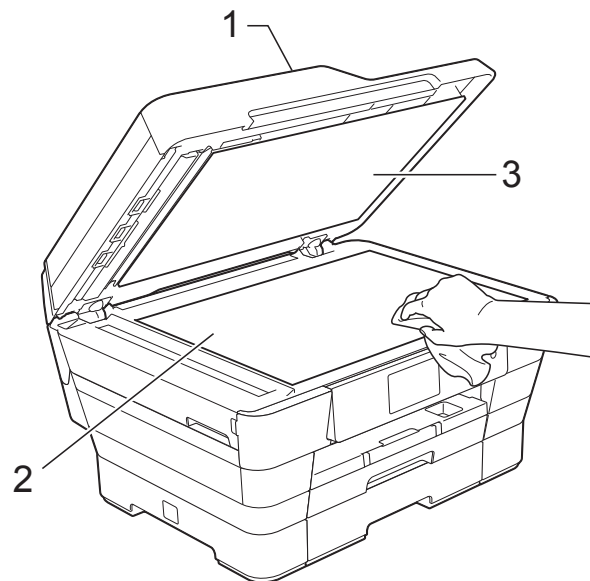

- 3 Dans le chargeur automatique de documents, nettoyez la barre blanche (1) et la bande de verre (2) à l'aide d'un chiffon non pelucheux imbibé d'un produit de nettoyage pour vitre non inflammable.

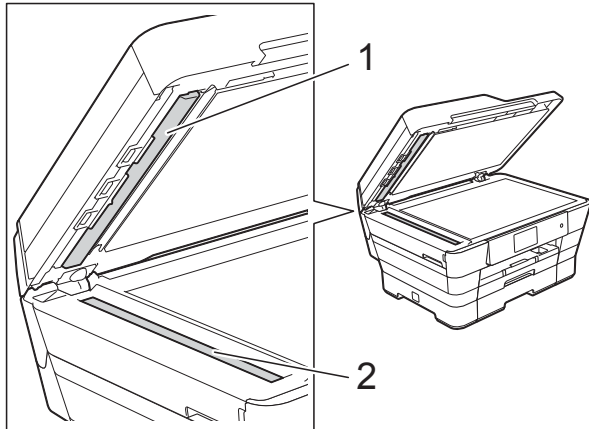

- 4 Fermez le capot document et ouvrez le capot du chargeur. Nettoyez la barre blanche (1) et la bande de verre (2) à l'aide d'un chiffon doux non pelucheux imbibé d'un produit de nettoyage pour vitre non inflammable.

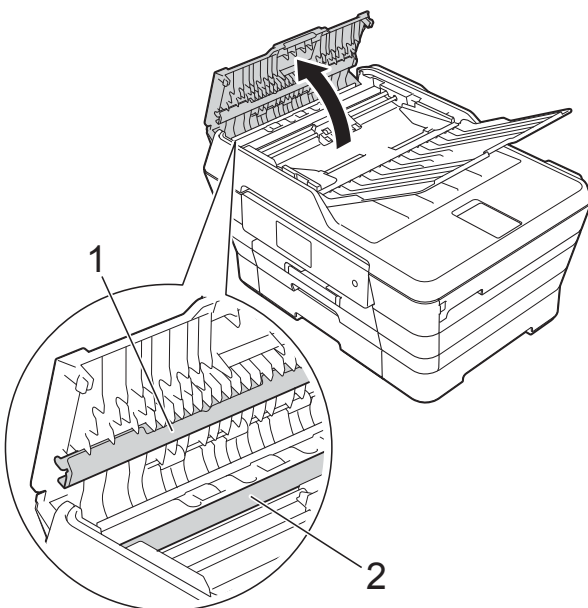

- 5 Fermez le capot du chargeur.

REMARQUE

Après avoir nettoyé la bande de verre avec un produit nettoyant pour vitre non inflammable, passez le bout du doigt sur la bande de verre pour voir si vous sentez quelque chose dessus. Si vous sentez des saletés ou des débris, nettoyez la bande de verre à nouveau en vous concentrant sur cette zone. Il se peut que vous deviez répéter la procédure de nettoyage trois ou quatre fois. Pour tester, faites une copie après chaque tentative de nettoyage.



Lorsque la bande de verre est souillée par de la saleté ou du liquide correcteur, une ligne verticale apparaît sur l'échantillon imprimé.



La ligne verticale disparaît une fois la bande de verre nettoyée.

Nettoyage de la tête d'impression

Pour maintenir une bonne qualité d'impression, l'appareil nettoie automatiquement la tête d'impression lorsque cela est nécessaire. Vous pouvez lancer manuellement la procédure de nettoyage si un problème de qualité d'impression survient.

Nettoyez la tête d'impression si une ligne horizontale apparaît sur le texte ou les graphiques ou si du texte n'apparaît pas sur vos pages imprimées. Vous pouvez choisir de nettoyer uniquement le noir ou trois couleurs à la fois (jaune/cyan/magenta) ou encore les quatre couleurs à la fois.

Le nettoyage de la tête d'impression entraîne une consommation d'encre. Un nettoyage trop fréquent entraîne une consommation d'encre inutile.

IMPORTANT

Veillez à NE PAS toucher la tête d'impression. Le fait de toucher la tête d'impression risque de l'endommager définitivement et d'annuler sa garantie.

1 Appuyez sur .

REMARQUE

Vous pouvez également appuyer sur  puis sur `Encre`.

2 Appuyez sur `Nettoyage`.

3 Appuyez sur `Noir`, `Couleur` ou `Tout`. L'appareil nettoie la tête d'impression. Lorsque le nettoyage est terminé, l'appareil revient au mode `Prêt`.

REMARQUE

- Si, après au moins cinq nettoyages de la tête d'impression, vous ne constatez aucune amélioration de l'impression, essayez d'installer une cartouche d'encre Innobella™ d'origine Brother neuve pour chaque couleur qui pose problème. Essayez de nettoyer la tête d'impression de nouveau jusqu'à cinq fois de plus. Si l'impression ne s'est pas améliorée, contactez votre service clientèle Brother ou votre revendeur Brother local.
- Vous pouvez également nettoyer la tête d'impression à partir de votre ordinateur. (►► Logiciel et guide d'utilisateur réseau.)

Vérification de la qualité d'impression

Si les couleurs et le texte sont trop pâles ou des traînées apparaissent sur les impressions, il se peut que certaines buses de la tête d'impression soient colmatées. Vous pouvez le vérifier en imprimant la page de contrôle de la qualité d'impression et en contrôlant le motif de vérification des buses.

1 Appuyez sur .

REMARQUE

Vous pouvez également appuyer sur  puis sur `Encre`.

2 Appuyez sur `Test imp.`

3 Appuyez sur `Qual. impression`.

4 Appuyez sur `OK`. L'appareil commence à imprimer la page de contrôle de la qualité d'impression.

5 Vérifiez la qualité des quatre blocs de couleur sur la page.

- 6 Un message affiché sur l'écran tactile vous invite à indiquer si la qualité d'impression est satisfaisante. Effectuez l'une des actions suivantes :
- Si toutes les lignes sont nettes et visibles, appuyez sur **Oui** pour terminer le contrôle de la qualité d'impression et passez à l'étape 10.
 - Si vous remarquez qu'il manque de courtes lignes, comme illustré ci-dessous, appuyez sur **Non**.

Satisfaisant

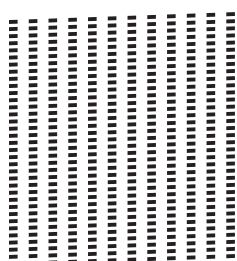

Non satisfaisant

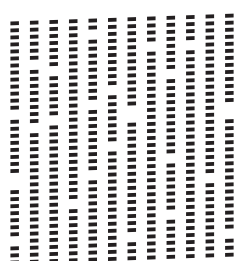

- 7 Un message affiché sur l'écran tactile vous invite à indiquer si la qualité d'impression est satisfaisante pour le noir puis pour les trois couleurs. Appuyez sur **Oui** ou sur **Non**.

- 8 Un message affiché sur l'écran tactile vous invite à indiquer si vous voulez commencer le nettoyage. Appuyez sur **OK**. L'appareil lance le nettoyage de la tête d'impression.

- 9 Une fois la procédure de nettoyage terminée, appuyez sur **OK**. L'appareil imprime à nouveau la page de contrôle de la qualité d'impression. Revenez à l'étape 6.

- 10 Appuyez sur .

Si, après au moins cinq nettoyages de la tête d'impression, vous ne constatez aucune amélioration de l'impression, essayez d'installer une cartouche d'encre de rechange Innobella™ d'origine Brother neuve pour chaque couleur qui pose problème. Essayez de nettoyer la tête d'impression jusqu'à cinq fois de plus. Si l'impression ne s'est pas améliorée, contactez votre service clientèle Brother ou votre revendeur Brother local.

IMPORTANT

Veillez à NE PAS toucher la tête d'impression. Le fait de toucher la tête d'impression risque de l'endommager définitivement et d'annuler sa garantie.

REMARQUE

Lorsqu'une buse de la tête d'impression est colmatée, voici à quoi ressemble l'échantillon imprimé.



Letter, A4 et Executive



A3, Ledger, Legal, A5, A6, enveloppes, Photo (10 × 15 cm), Photo L (89 × 127 mm), Photo 2L (13 × 18 cm) et Fiche (127 × 203 mm)

Après le nettoyage de la buse de la tête d'impression, les lignes horizontales ont disparu.



Vérification de l'alignement de l'impression

Si le texte imprimé devient flou ou si les images sont trop pâles, il se peut que vous deviez ajuster l'alignement de l'impression après avoir transporté l'appareil.

- 1 Appuyez sur .

REMARQUE

Vous pouvez également appuyer sur  puis sur **Encre**.

- 2 Appuyez sur **Test imp.**

- 3 Appuyez sur **Cadrage (Alignement)**.

- 4 Appuyez sur **OK**.
L'appareil commence à imprimer la page de contrôle de l'alignement.

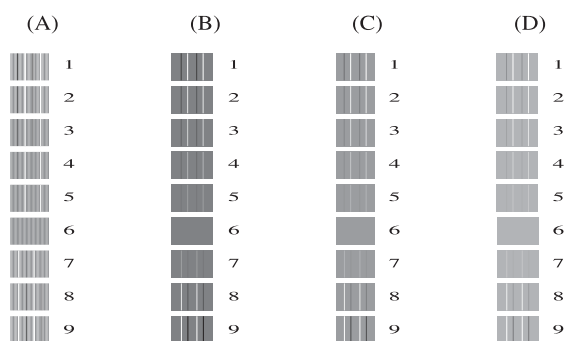

- 5 Pour le motif « A », faites glisser le doigt vers le haut ou le bas, ou appuyez sur ▲ ou ▼ pour afficher le numéro du test d'impression dont les bandes verticales sont les moins visibles (de 1 à 9), puis appuyez dessus.
Appuyez sur **OK**.
Répétez cette opération pour les motifs B, C et D.
Dans l'exemple, le numéro 6 est le meilleur choix pour A, B, C et D.

REMARQUE

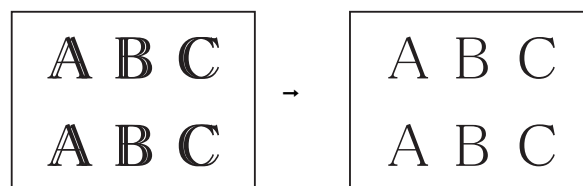

Lorsque l'impression n'est pas alignée correctement, le texte apparaît flou comme ici.



Une fois l'alignement de l'impression réglé correctement, le texte apparaît comme ici.

- 6 Appuyez sur .

Réglage de la date et de l'heure

La date et l'heure sont affichées sur l'écran tactile. Si elles ne sont pas correctes, suivez les instructions suivantes pour les régler à nouveau.

Vous pouvez ajouter la date et l'heure actuelles à chaque fax que vous envoyez en réglant votre ID station.

- 1 Appuyez sur .
- 2 Appuyez sur `Ts paramètres`.
- 3 Faites glisser le doigt vers le haut ou le bas, ou appuyez sur ▲ ou sur ▼ pour afficher `Param. système`.
- 4 Appuyez sur `Param. système`.
- 5 Appuyez sur `Date et heure`.
- 6 Appuyez sur `Date`.
- 7 Entrez les deux derniers chiffres de l'année sur l'écran tactile, puis appuyez sur `OK`.
- 8 Entrez les deux chiffres du mois sur l'écran tactile, puis appuyez sur `OK`.
- 9 Entrez les deux chiffres du jour sur l'écran tactile, puis appuyez sur `OK`.
- 10 Appuyez sur `Heure`.
- 11 Entrez l'heure (au format 24 heures) à l'aide du clavier de l'écran tactile. Appuyez sur `OK`.
(Par exemple, saisissez 19:45 pour 19h45.)
- 12 Appuyez sur .

Si vous pensez que votre appareil présente un problème, consultez d'abord chacune des rubriques ci-dessous et suivez les conseils de dépistage des pannes.

Vous serez en mesure de corriger vous-même la plupart des problèmes. Si vous avez besoin d'une aide supplémentaire, Brother Solutions Center vous permet de consulter les FAQ (questions fréquemment posées) et les conseils de dépistage des pannes les plus récents.

Visitez notre site Web à l'adresse <http://solutions.brother.com/>.

Identification du problème

Commencez par vérifier les points suivants.

- Le cordon d'alimentation de l'appareil est branché correctement ou l'interrupteur d'alimentation de l'appareil est en position Marche.
- Tous les éléments de protection ont été retirés.
- Le papier est correctement inséré dans le bac à papier.
- Les câbles d'interface sont correctement branchés sur l'appareil et l'ordinateur, ou la connexion sans fil est configurée à la fois sur l'appareil et sur votre ordinateur.
- Messages sur l'écran tactile

(Voir *Messages d'erreur et d'entretien* >> page 108.)

Si les vérifications ci-dessus n'ont pas permis de résoudre le problème, identifiez le problème et accédez à la page suggérée.

Problèmes de gestion du papier et d'impression :

- *Difficultés d'impression* >> page 129
- *Problèmes de qualité d'impression* >> page 131
- *Problèmes de gestion du papier* >> page 133
- *Impression des fax reçus* >> page 134

Problèmes de téléphone et de fax :

- *Ligne téléphonique ou branchements* >> page 134
- *Gestion des appels entrants* >> page 137
- *Réception de fax* >> page 135
- *Envoi de fax* >> page 136

Problèmes de copie :

- *Difficultés de copie* >> page 138

Problèmes de numérisation :

- *Difficultés de numérisation* >> page 138
- *Difficultés avec PhotoCapture Center™* >> page 138

Problèmes de logiciels et de réseau :

- *Problèmes de logiciel* >> page 139
- *Problèmes de réseau* >> page 139
- *Difficultés lors de la saisie de données* >> page 140

Messages d'erreur et d'entretien

Comme pour tout équipement de bureau sophistiqué, des erreurs peuvent survenir et les consommables peuvent avoir besoin d'être remplacés. Dans ce cas, votre appareil identifie l'erreur ou l'entretien courant nécessaire et affiche le message approprié. Les messages d'erreur et d'entretien les plus fréquents sont indiqués dans le tableau.

Vous pouvez corriger la plupart des erreurs et procéder à l'entretien courant vous-même. Si vous avez besoin d'une aide supplémentaire, Brother Solutions Center vous permet de consulter les FAQ (questions fréquemment posées) et les conseils de dépannage des pannes les plus récents :

Visitez notre site Web à l'adresse <http://solutions.brother.com/>.

Message d'erreur	Cause	Action
Abs.encre quasi-plein	Le boîtier d'absorption d'encre ou le boîtier de rinçage est presque plein.	Contactez le service clientèle Brother ou votre revendeur Brother local.

Message d'erreur	Cause	Action
Absorbent encre plein	<p>Le boîtier d'absorption d'encre ou le boîtier de rinçage est plein. Ces composants sont des éléments à entretien périodique dont le remplacement peut s'avérer nécessaire au bout d'un certain temps pour garantir la performance optimale de votre appareil Brother. S'agissant d'éléments à entretien périodique, leur remplacement n'est pas couvert par la garantie. La nécessité de remplacer ces éléments et le délai admissible avant le remplacement dépendent du nombre de purges et de rinçages requis pour nettoyer le circuit d'encre. Ces boîtiers reçoivent une certaine quantité d'encre pendant les différentes opérations de purge et de rinçage. La fréquence des purges et des rinçages de l'appareil varie en fonction des situations. Par exemple, si l'appareil est fréquemment mis sous et hors tension, les cycles de nettoyage sont nombreux puisqu'une opération de nettoyage se produit à chaque mise sous tension. L'utilisation d'une encre non fournie par Brother peut provoquer de fréquents nettoyages, car elle risque de produire une impression de faible qualité qui est résolue par un nettoyage. Ces boîtiers se remplissent d'autant plus rapidement que le nombre de nettoyages est important.</p> <p>REMARQUE</p> <p><i>Les réparations résultant de l'utilisation de fournitures ne provenant pas de Brother risquent de ne pas être couvertes par la garantie du produit.</i></p>	<p>Le boîtier d'absorption d'encre ou le boîtier de rinçage doit être remplacé. Pour faire entretenir votre appareil, contactez le service clientèle Brother ou votre centre d'entretien local agréé par Brother.</p> <p>Le nettoyage est aussi effectué pour les raisons suivantes :</p> <ol style="list-style-type: none"> 1 Après l'élimination d'un bouchage papier, l'appareil effectue automatiquement un nettoyage avant d'imprimer le fax reçu suivant. 2 L'appareil effectue automatiquement un nettoyage au bout d'une période d'inactivité supérieure à 30 jours (utilisation peu fréquente). 3 L'appareil effectue automatiquement un nettoyage lorsque des cartouches d'encre de la même couleur ont été remplacées 12 fois.
Bac papier non détecté	<p>Le bac à papier n'est pas complètement inséré.</p> <p>Du papier ou un corps étranger empêche l'insertion correcte du bac à papier.</p>	<p>Poussez lentement et entièrement le bac à papier dans l'appareil.</p> <p>Retirez le bac à papier de l'appareil, puis enlevez le papier coincé ou le corps étranger. Poussez lentement et entièrement le bac à papier dans l'appareil.</p>

Message d'erreur	Cause	Action
Basse températ.	La température ambiante est trop basse.	Réchauffez la pièce, puis laissez l'appareil monter en température jusqu'à la température ambiante. Ensuite, réessayez.
Bourr. pap. [Avt, Arr.]	Le papier est coincé dans l'appareil.	Retirez le papier coincé en suivant les étapes de la section <i>Bourrage dans l'imprimante ou bourrage papier</i> >> page 123. Vérifiez que les guides-papier sont réglés sur le format de papier correct. NE déployez PAS le bac à papier lorsque vous chargez du papier de format égal ou inférieur à A5.
		S'il se produit un nouveau bourrage papier, il se peut qu'un petit morceau de papier soit coincé dans l'appareil. Vérifiez qu'il n'y a plus de papier coincé dans l'appareil. (Voir <i>Autres opérations d'élimination des bourrages papier</i> >> page 127.)
	Plus d'une feuille de papier a été insérée dans la fente d'alimentation manuelle. —OU— Une autre feuille de papier a été insérée dans la fente d'alimentation manuelle avant que l'écran tactile n'affiche Placez le papier dans la fente d'alimentation manuelle puis appuyez sur [OK].	Ne placez pas plus d'une feuille de papier à la fois dans la fente d'alimentation manuelle. Attendez que l'écran tactile affiche Placez le papier dans la fente d'alimentation manuelle puis appuyez sur [OK]. avant d'insérer la feuille de papier suivante dans la fente d'alimentation manuelle. Retirez le papier coincé en suivant les étapes de la section <i>Bourrage dans l'imprimante ou bourrage papier</i> >> page 123.
Bourrage/document trop long	Le document n'a pas été inséré ou entraîné correctement ou le document numérisé à partir du chargeur automatique de documents était trop long.	(Voir <i>Utilisation du chargeur automatique de documents</i> >> page 45.) (Voir <i>Bourrage de document</i> >> page 121.)

Message d'erreur	Cause	Action
Bourrage pap [Arr.] (Bourrage papier [Arr.])	Le papier est coincé dans l'appareil.	Retirez le papier coincé en suivant les étapes de la section <i>Bourrage dans l'imprimante ou bourrage papier</i> >> page 123. Vérifiez que les guides-papier sont réglés sur le format de papier correct. NE déployez PAS le bac à papier lorsque vous chargez du papier de format égal ou inférieur à A5. S'il se produit un nouveau bourrage papier, il se peut qu'un petit morceau de papier soit coincé dans l'appareil. Vérifiez qu'il n'y a plus de papier coincé dans l'appareil. (Voir <i>Autres opérations d'élimination des bourrages papier</i> >> page 127.)
	De la poussière de papier s'est accumulée sur la surface des rouleaux d'entraînement du papier.	Nettoyez les rouleaux d'entraînement du papier. (>> Guide de l'utilisateur avancé : <i>Nettoyage des rouleaux d'entraînement du papier.</i>)
Bourrage papier [Avt]	Le papier est coincé dans l'appareil.	Retirez le papier coincé en suivant les étapes de la section <i>Bourrage dans l'imprimante ou bourrage papier</i> >> page 123. Vérifiez que les guides-papier sont réglés sur le format de papier correct. NE déployez PAS le bac à papier lorsque vous chargez du papier de format égal ou inférieur à A5. S'il se produit un nouveau bourrage papier, il se peut qu'un petit morceau de papier soit coincé dans l'appareil. Vérifiez qu'il n'y a plus de papier coincé dans l'appareil. (Voir <i>Autres opérations d'élimination des bourrages papier</i> >> page 127.)
	Le capot du scanner n'est pas verrouillé en position fermée.	Soulevez le capot du scanner et refermez-le. Veillez à guider soigneusement le cordon de ligne téléphonique et le câble USB (le cas échéant) dans la rainure spéciale en les faisant ressortir par l'arrière de l'appareil.
Capot ouvert (Capot ouvert.)	Le couvercle de la cartouche d'encre n'est pas verrouillé en position fermée.	Refermez bien le couvercle de la cartouche d'encre jusqu'à ce qu'il se verrouille en place.

Message d'erreur	Cause	Action
Concentrateur inutile.	Un concentrateur ou une mémoire flash USB avec concentrateur a été branché(e) sur l'interface directe USB.	Les concentrateurs, y compris les mémoires flash USB avec concentrateurs intégrés, ne sont pas pris en charge. Débranchez le périphérique de l'interface directe USB.
Déconnecté	Votre correspondant ou son télécopieur a interrompu l'appel.	Essayez d'envoyer ou de recevoir à nouveau. Si les appels sont interrompus à plusieurs reprises et que vous utilisez un système VoIP (Voix sur IP), essayez de modifier le réglage Compatibilité sur De base (pour VoIP). (Voir <i>Interférences sur la ligne téléphonique/VoIP</i> ►► page 141.)
Détection impos.	Vous avez installé une cartouche d'encre neuve trop rapidement et l'appareil ne l'a pas détectée.	Enlevez la cartouche d'encre neuve et réinstallez-la lentement et fermement jusqu'à ce que le levier de la cartouche se soulève. (Voir <i>Remplacement des cartouches d'encre</i> ►► page 97.)
	Une cartouche d'encre est mal installée.	
	Si vous utilisez une cartouche d'encre d'origine autre que Brother, il se peut que l'appareil ne puisse pas la détecter.	
Détection volume d'encre impos.	Si vous utilisez une cartouche d'encre d'origine autre que Brother, il se peut que l'appareil ne puisse pas détecter le volume d'encre.	Remplacez la cartouche par une cartouche d'encre d'origine Brother. Si le message d'erreur persiste, contactez le service clientèle Brother ou votre revendeur Brother local.
Données restant en mémoire	Il reste des données d'impression dans la mémoire de l'appareil.	Appuyez sur  . L'appareil annule la tâche et l'efface de la mémoire. Essayez d'imprimer de nouveau.
Échec initialisat. écran tactile (Echec initialisat. écran tactile)	Une pression a été exercée sur l'écran tactile avant la fin de l'initialisation à la mise sous tension.	Vérifiez qu'aucun objet ne touche l'écran tactile ou ne repose dessus, en particulier lorsque vous branchez l'appareil.
	Des débris sont peut-être coincés entre la partie inférieure de l'écran tactile et son cadre.	Insérez un morceau de papier rigide entre la partie inférieure de l'écran tactile et son cadre et faites des mouvements de va-et-vient pour dégager les débris.
Erreur com.	La mauvaise qualité de la ligne téléphonique a provoqué une erreur de communication.	Si le problème persiste, contactez votre compagnie de téléphone pour qu'elle vérifie votre ligne téléphonique.



Message d'erreur	Cause	Action
Erreur connexion	Vous avez tenté de relever un télécopieur qui n'est pas en mode Attente de relèvement.	Vérifiez la configuration de relèvement de l'autre télécopieur.
Erreur média	La carte mémoire est altérée, incorrectement formatée ou présente un problème.	Retirez la carte mémoire du lecteur de supports (fente) de l'appareil et formatez-la correctement.
		Réinsérez fermement la carte dans la fente pour vous assurer qu'elle est bien dans la bonne position. Si l'erreur persiste, vérifiez le lecteur de supports (fente) de l'appareil en insérant une carte mémoire opérationnelle.
Haute températ.	La température ambiante est trop élevée.	Refroidissez la pièce, puis laissez l'appareil refroidir jusqu'à la température ambiante. Ensuite, réessayez.
Image trop longue	Les proportions de votre photo sont trop irrégulières pour que vous puissiez ajouter des effets.	Choisissez une image aux proportions régulières.
Image trop petite	Votre photo est trop petite pour être tronquée.	Choisissez une image plus grande.
Impress. imposs. Remplacez encre.	Une ou plusieurs des cartouches d'encre ont atteint la fin de leur durée de vie. L'appareil arrête toutes les opérations d'impression. Tant qu'il reste de l'espace en mémoire, les fax en monochrome sont enregistrés en mémoire. Si l'appareil expéditeur a un fax en couleur à envoyer, lors de la « prise de contact », l'appareil demande que le fax lui soit envoyé en monochrome.	Remplacez les cartouches d'encre. (Voir <i>Remplacement des cartouches d'encre</i> ►► page 97.)

Message d'erreur	Cause	Action
Impression N&B recto uniquement Remplacez encre.	<p>Une ou plusieurs des cartouches d'encre couleur ont atteint la fin de leur durée de vie.</p> <p>Vous pouvez utiliser l'appareil en mode monochrome pendant environ quatre semaines, selon le nombre de pages que vous imprimez.</p> <p>Quand ce message s'affiche sur l'écran tactile, chaque opération fonctionne de la façon suivante :</p> <ul style="list-style-type: none"> ■ Impression <p>Si vous choisissez Échelle de gris dans l'onglet Avancé du pilote d'imprimante, vous pouvez utiliser l'appareil comme une imprimante monochrome.</p> <p>L'impression recto verso n'est pas disponible lorsque ce message apparaît.</p> ■ Copie <p>Si le type de papier est réglé sur Papier Normal (Papier normal), vous pouvez faire des copies en monochrome.</p> <p>La copie recto verso n'est pas disponible lorsque ce message apparaît.</p> ■ Envoi de fax <p>Si le type de papier est réglé sur Papier Normal (Papier normal) ou sur Pap.jet enc., l'appareil reçoit et imprime les fax en monochrome.</p> <p>Si un appareil expéditeur lance l'envoi d'un fax en couleur, le protocole de « prise de contact » de l'appareil demande que le fax lui soit envoyé en monochrome.</p> 	<p>Remplacez les cartouches d'encre. (Voir <i>Remplacement des cartouches d'encre</i> >> page 97.)</p> <p>REMARQUE</p> <p>L'appareil arrêtera toutes les opérations d'impression et vous ne pourrez plus l'utiliser tant que vous n'aurez pas installé une cartouche d'encre neuve dans les cas suivants :</p> <ul style="list-style-type: none"> • Si vous débranchez l'appareil ou si vous retirez la cartouche d'encre. • Si le type de papier est réglé sur un paramètre autre que Papier Normal (Papier normal) ou Pap.jet enc. • (Windows®) Si vous sélectionnez Papier à séchage lent dans l'onglet Elémentaire du pilote d'imprimante. <p>(Macintosh) Si vous sélectionnez Papier à séchage lent dans la zone Paramètres d'impression du pilote d'imprimante.</p>
Mauv. coul encre	Une cartouche d'encre a été installée au mauvais emplacement.	Vérifiez quelles cartouches d'encre ne sont pas à l'emplacement correspondant à leur couleur et mettez-les à l'emplacement correct.

Message d'erreur	Cause	Action
Mauvais réglage bac (Param. bac incorrects)	Les paramètres Format papier et Usage bac de l'appareil ne correspondent pas au format de papier dans le bac que vous utilisez.	<p>Suivez les instructions affichées à l'écran tactile et essayez d'imprimer à nouveau.</p> <p>Configurez le paramètre Format papier pour le bac en suivant les instructions affichées à l'écran.</p>
Mémoire fax saturée	La mémoire des fax est pleine.	<p>Effectuez l'une des actions suivantes :</p> <ul style="list-style-type: none"> ■ Effacez les données de la mémoire. Pour libérer de la mémoire supplémentaire, vous pouvez désactiver la fonction de réception en mémoire. (►► Guide de l'utilisateur avancé : <i>Désactivation des opérations de réception en mémoire.</i>) ■ Imprimez les fax en mémoire. (►► Guide de l'utilisateur avancé : <i>Impression d'un fax depuis la mémoire.</i>)
Mémoire saturée	La mémoire de l'appareil est pleine.	<p>Si une opération d'envoi de fax ou de copie est en cours :</p> <ul style="list-style-type: none"> ■ Appuyez sur  ou sur <code>Quitter</code> ou sur <code>Fermer</code> et attendez la fin des autres opérations en cours, puis réessayez. ■ Appuyez sur <code>Envoyer maintenant</code> pour envoyer les pages déjà numérisées. ■ Appuyez sur <code>Impression partielle</code> pour copier les pages déjà numérisées. ■ Effacez les données en mémoire. Pour libérer de la mémoire supplémentaire, vous pouvez désactiver la fonction de réception en mémoire. (►► Guide de l'utilisateur avancé : <i>Désactivation des opérations de réception en mémoire.</i>) ■ Imprimez les fax en mémoire. (►► Guide de l'utilisateur avancé : <i>Impression d'un fax depuis la mémoire.</i>)

Message d'erreur	Cause	Action
<p>Nettoy. Imposs. (Nettoy. imposs.) XX</p> <p>Échec de l'initialisation XX</p> <p>Impress.imposs. XX</p>	<p>L'appareil présente un problème mécanique.</p> <p>—OU—</p> <p>Un corps étranger, tel qu'un trombone ou du papier déchiré, s'est logé dans l'appareil.</p>	<p>Ouvrez le capot du scanner et enlevez tout corps étranger et tout morceau de papier de l'intérieur de l'appareil. Si le message d'erreur persiste, débranchez l'appareil de la source d'alimentation pendant plusieurs minutes et rebranchez-le.</p> <p>Pour plus d'informations, voir <i>Autres opérations d'élimination des bourrages papier</i> >> page 127.</p> <p>(L'appareil peut être mis hors tension pendant 24 heures environ sans perdre les fax enregistrés en mémoire. Voir <i>Transfert de vos fax ou du rapport du journal des fax</i> >> page 120.)</p>
Niv. encre bas	<p>Une ou plusieurs des cartouches d'encre ont pratiquement atteint la fin de leur durée de vie. Si l'une des cartouches d'encre couleur est presque épuisée lorsqu'un correspondant vous envoie un fax en couleur, le protocole de « prise de contact » de l'appareil demande que le fax lui soit envoyé en monochrome. Si l'appareil expéditeur est capable de le convertir, le fax en couleur s'imprime en monochrome sur votre appareil.</p>	<p>Commandez une cartouche d'encre neuve. Vous pouvez continuer l'impression jusqu'à ce que l'écran tactile indique <i>Impress. imposs.</i> (Voir <i>Remplacement des cartouches d'encre</i> >> page 97.)</p>
Numér. Imposs. (Scan impossible) XX	L'appareil présente un problème mécanique.	<p>Débranchez l'appareil de la prise d'alimentation pendant quelques minutes puis rebranchez-le.</p> <p>L'appareil peut être mis hors tension pendant 24 heures environ sans perdre les fax enregistrés en mémoire. (Voir <i>Transfert de vos fax ou du rapport du journal des fax</i> >> page 120.)</p>

Message d'erreur	Cause	Action
Papier incorrect Papier incorrect 1 Papier incorrect 2	Le réglage de format de papier ne correspond pas au format du papier chargé dans le bac. L'orientation du papier est incorrecte pour le format du papier. Les guides-papier dans le bac ne sont pas placés sur les indicateurs correspondant au format de papier utilisé.	<ol style="list-style-type: none"> Vérifiez que le format du papier que vous avez choisi correspond au papier présent dans le bac. (Voir <i>Format et type de papier</i> >> page 39.) Veillez à charger le papier dans l'orientation correcte en plaçant les guides-papier sur les indicateurs correspondant au format de papier que vous utilisez. (Voir <i>Chargement du papier et d'autres supports d'impression</i> >> page 22.) Après avoir vérifié le format et l'orientation du papier, appuyez sur OK sur l'écran tactile. <p>Si vous imprimez depuis un ordinateur, vérifiez que le format de papier choisi dans le pilote d'imprimante correspond au format du papier présent dans le bac. (>> Logiciel et guide d'utilisateur réseau.)</p>
Pas de cartouche	Une cartouche d'encre est mal installée.	Enlevez la cartouche d'encre neuve et réinstallez-la lentement et fermement jusqu'à ce que le levier de la cartouche se soulève. (Voir <i>Remplacement des cartouches d'encre</i> >> page 97.)
Pas de fichier	La carte mémoire ou la mémoire flash USB insérée dans le lecteur de supports ne contient pas de fichier .JPG.	Insérez dans la fente une autre carte mémoire ou mémoire flash USB contenant des fichiers .JPG.
Pas ID appelant	Il n'y a pas d'historique des appels entrants. Vous n'avez pas reçu d'appels ou vous n'êtes pas abonné au service d'identification de l'appelant de votre compagnie de téléphone.	Si vous voulez utiliser la fonction d'identification de l'appelant, appelez votre compagnie de téléphone. (Voir <i>Identification de l'appelant</i> >> page 64.)
Pas Rép/Occupé (Pas rép./Occupé)	Le numéro que vous avez composé ne répond pas ou est occupé.	Vérifiez le numéro et réessayez.
Périph inutilis. Déconnectez le périphérique USB. (Veuillez déconnecter le périphérique USB.)	Un périphérique USB ou une mémoire flash USB non pris(e) en charge a été branché(e) sur l'interface directe USB. Pour de plus amples informations, visitez notre site Web à l'adresse http://solutions.brother.com/ .	Débranchez le périphérique de l'interface directe USB. Mettez l'appareil hors tension puis sous tension.

Message d'erreur	Cause	Action
Périph inutillis. Déconnectez périphérique du connecteur avant, arrêtez puis redémarrez l'appareil	Un périphérique défectueux a été branché sur l'interface directe USB.	Débranchez le périphérique de l'interface directe USB, puis appuyez sur  pour mettre l'appareil hors tension puis sous tension.
Support saturé.	La carte mémoire ou la mémoire flash USB que vous utilisez contient déjà 999 fichiers.	Votre appareil ne peut enregistrer sur votre carte mémoire ou votre mémoire flash USB que si elle contient moins de 999 fichiers. Supprimez les fichiers inutilisés et réessayez.
	La carte mémoire ou la mémoire flash USB que vous utilisez ne possède pas l'espace suffisant pour numériser les documents.	Appuyez sur  . Supprimez les fichiers non utilisés qui se trouvent sur votre carte mémoire ou votre mémoire flash USB pour libérer de l'espace, puis réessayez.

Message d'erreur	Cause	Action
Vérifier papier (Vérifiez papier) Vérif Papier #1 (Vérif. papier 1) Vérif Papier #2 (Vérif. papier 2)	L'appareil est à court de papier ou le papier n'est pas chargé correctement dans le bac à papier.	Effectuez l'une des actions suivantes : <ul style="list-style-type: none"> ■ Placez du papier dans le bac à papier, puis appuyez sur OK sur l'écran tactile. ■ Retirez et rechargez le papier, puis appuyez sur OK sur l'écran tactile. (Voir <i>Chargement du papier et d'autres supports d'impression</i> >> page 22.)
	Le bac à papier n'est pas entièrement inséré.	Retirez le bac à papier et réinstallez-le jusqu'à ce qu'il se verrouille en place, puis appuyez sur OK sur l'écran tactile.
	Le papier n'a pas été inséré au centre de la fente d'alimentation manuelle.	Retirez le papier et réinsérez-le au centre de la fente d'alimentation manuelle, puis appuyez sur OK sur l'écran tactile. (Voir <i>Chargement du papier dans la fente d'alimentation manuelle</i> >> page 35.)
	Le couvercle d'élimination du bourrage n'est pas refermé correctement.	Vérifiez que le couvercle d'élimination du bourrage est bien fermé des deux côtés. (Voir <i>Bourrage dans l'imprimante ou bourrage papier</i> >> page 123.)
	De la poussière de papier s'est accumulée sur la surface des rouleaux d'entraînement du papier.	Nettoyez les rouleaux d'entraînement du papier. (>> Guide de l'utilisateur avancé : <i>Nettoyage des rouleaux d'entraînement du papier.</i>)
	Le papier est coincé dans l'appareil.	Retirez le papier coincé en suivant les étapes de la section <i>Bourrage dans l'imprimante ou bourrage papier</i> >> page 123. Si cette erreur se produit souvent pendant la copie recto verso ou l'impression recto verso, il se peut que les rouleaux d'alimentation du papier soient tachés d'encre. Nettoyez les rouleaux d'alimentation du papier. (>> Guide de l'utilisateur avancé : <i>Nettoyage des rouleaux d'alimentation du papier.</i>)

Animations de correction des erreurs

Des animations de correction des erreurs illustrent les instructions à suivre étape par étape lorsque du papier se coince. Vous pouvez lire les étapes à votre propre rythme en appuyant sur ► pour consulter l'étape suivante et sur ◀ pour revenir à l'étape précédente.

Transfert de vos fax ou du rapport du journal des fax

Si l'un des messages suivants est affiché sur l'écran tactile :



- Nettoy. Imposs. (Nettoy. imposs.) XX
- Échec de l'initialisation XX
- Impress.imposs. XX
- Numér. Imposs. (Scan impossible) XX

Nous vous recommandons de transférer vos fax vers un autre télécopieur ou vers votre ordinateur. (Voir *Transfert de fax vers un autre télécopieur* >> page 120 ou *Transfert de fax vers votre ordinateur* >> page 120.)

Vous pouvez également transférer le rapport du journal des fax pour voir s'il y a des fax que vous devez transférer. (Voir *Transfert du rapport du journal des fax vers un autre télécopieur* >> page 121.)

Transfert de fax vers un autre télécopieur

Si vous n'avez pas configuré votre ID station, vous ne pouvez pas passer au mode Transfert de fax. (>> Guide d'installation rapide : *Saisissez les informations personnelles (ID station).*)

- 1 Appuyez sur  pour interrompre provisoirement l'erreur.
- 2 Appuyez sur .
- 3 Appuyez sur **Ts** paramètres.
- 4 Faites glisser le doigt vers le haut ou le bas, ou appuyez sur ▲ ou sur ▼ pour afficher **Entretien**.

- 5 Appuyez sur **Entretien**.
- 6 Appuyez sur **Transf. données**.
- 7 Appuyez sur **Transfert fax**.
- 8 Effectuez l'une des actions suivantes :
 - Si le message **Aucunes données** (**Aucune donnée**) est affiché sur l'écran tactile, il ne reste aucun fax dans la mémoire de l'appareil.
Appuyez sur **Fermer** puis sur .
 - Saisissez le numéro de fax vers lequel vous souhaitez réadresser les fax.
- 9 Appuyez sur **Démarr du fax** (**Marche**).

Transfert de fax vers votre ordinateur

Vous pouvez transférer les fax depuis la mémoire de votre appareil vers votre ordinateur.

- 1 Appuyez sur  pour interrompre provisoirement l'erreur.
- 2 Vérifiez que vous avez bien installé **MFL-Pro Suite** sur votre ordinateur, puis activez **Réception PC-FAX** sur l'ordinateur.
Effectuez l'une des actions suivantes :

(Windows® XP, Windows Vista® et Windows® 7)

Cliquez sur  (**démarrer**), sélectionnez **Tous les programmes**, **Brother, MFC-XXXX**, **Réception PC-FAX**, puis **Recevoir**. (où XXXX est le nom de votre modèle.)

(Windows® 8)

Cliquez sur  (**Brother Utilities** (Utilitaires Brother)), puis sur la liste déroulante et sélectionnez le nom de votre modèle (s'il n'était pas déjà sélectionné). Cliquez sur **PC-FAX Recevoir** dans la barre de navigation de gauche, puis sur **Recevoir**.

- 3 Vérifiez que vous avez paramétré la réception PC-Fax sur l'appareil. (Voir *Réception PC-FAX (Windows®)* >> page 62.)
S'il reste des fax dans la mémoire de l'appareil lorsque vous configurez la fonction de réception PC-Fax, un message affiché sur l'écran tactile vous invite à indiquer si vous souhaitez transférer les fax vers votre ordinateur.
- 4 Effectuez l'une des actions suivantes :
 - Pour transférer tous les fax vers votre ordinateur, appuyez sur *Oui*. Si la fonction de prévisualisation de fax est réglée sur *Non (Off)*, il vous sera demandé si vous souhaitez activer aussi l'option d'impression de sauvegarde.
 - Pour quitter et conserver les fax en mémoire, appuyez sur *Non*.
- 5 Appuyez sur .

Transfert du rapport du journal des fax vers un autre télécopieur

Si vous n'avez pas configuré votre ID station, vous ne pouvez pas passer au mode Transfert de fax. (>> Guide d'installation rapide : *Saisissez les informations personnelles (ID station).*)

- 1 Appuyez sur  pour interrompre provisoirement l'erreur.
- 2 Appuyez sur .
- 3 Appuyez sur *Ts paramètres*.
- 4 Faites glisser le doigt vers le haut ou le bas, ou appuyez sur *▲* ou sur *▼* pour afficher *Entretien*.
- 5 Appuyez sur *Entretien*.
- 6 Appuyez sur *Transf. données*.
- 7 Appuyez sur *Reporter le transfert*.

- 8 Saisissez le numéro de fax vers lequel le rapport du journal des fax sera réadressé.
- 9 Appuyez sur *Démarr du fax (Marche)*.

Bourrage de document

Les documents peuvent se coincer dans le chargeur s'ils ne sont pas insérés ou entraînés correctement, ou s'ils sont trop longs. Suivez les étapes indiquées pour éliminer un bourrage de document.

Le document est coincé dans le haut du chargeur

- 1 Retirez du chargeur automatique de documents tout papier qui n'est pas coincé.
- 2 Ouvrez le capot du chargeur.
- 3 Retirez le document coincé en le tirant vers le haut.

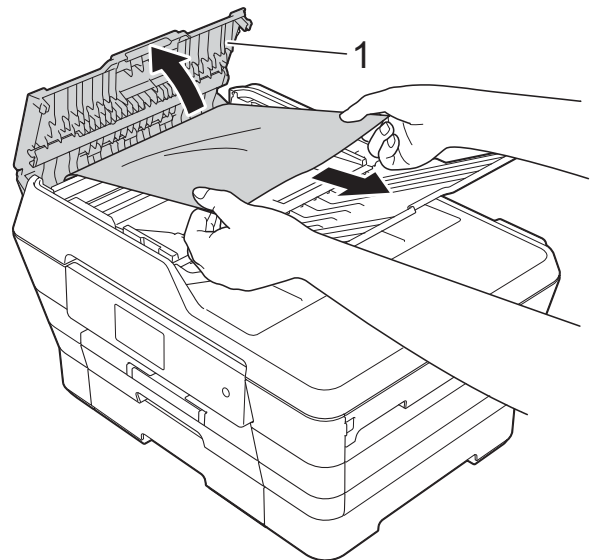

1 Capot du chargeur

- 4 Fermez le capot du chargeur.
- 5 Appuyez sur .

IMPORTANT

Pour éviter tout bourrage de document, fermez le capot du chargeur correctement en appuyant dessus sans forcer en son centre.

Le document est coincé à l'intérieur du chargeur

- 1 Retirez du chargeur automatique de documents tout papier qui n'est pas coincé.
- 2 Soulevez le capot document.
- 3 Retirez le document coincé en le tirant vers la gauche.

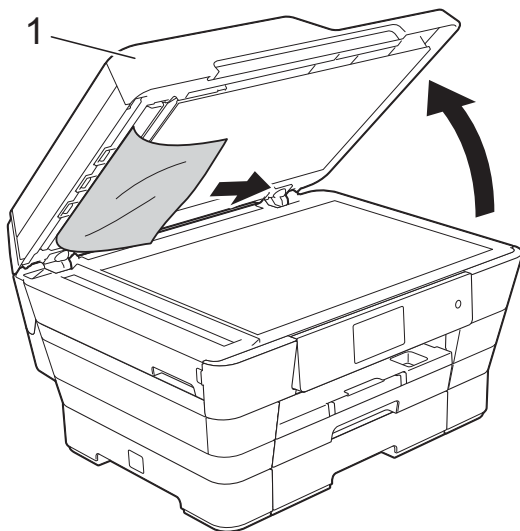

1 Capot document

- 4 Fermez le capot document.
- 5 Appuyez sur .

Retrait de petits documents coincés dans le chargeur automatique de documents

- 1 Soulevez le capot document.
- 2 Insérez un morceau de papier rigide comme du papier cartonné dans le chargeur automatique de documents pour dégager d'éventuels petits bouts de papier.

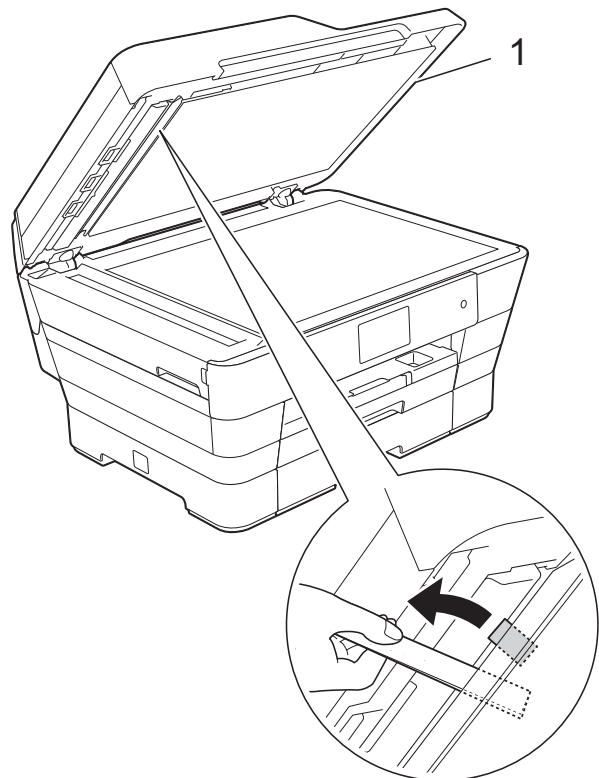

1 Capot document

- 3 Fermez le capot document.
- 4 Appuyez sur .

Bourrage dans l'imprimante ou bourrage papier

Localisez et retirez le papier coincé en suivant les étapes suivantes :

- 1 Débranchez l'appareil de la prise électrique.
- 2 Retirez complètement le bac à papier #1 (1) puis le bac #2 (2) de l'appareil.

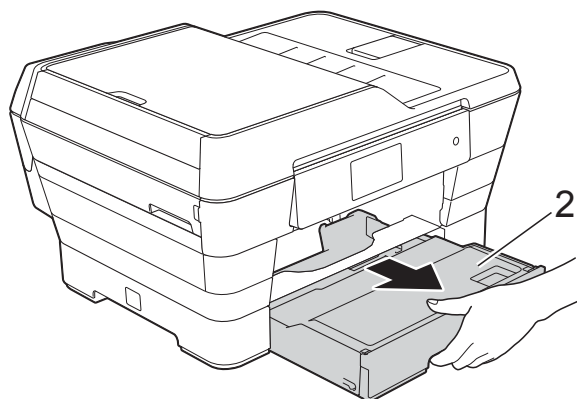
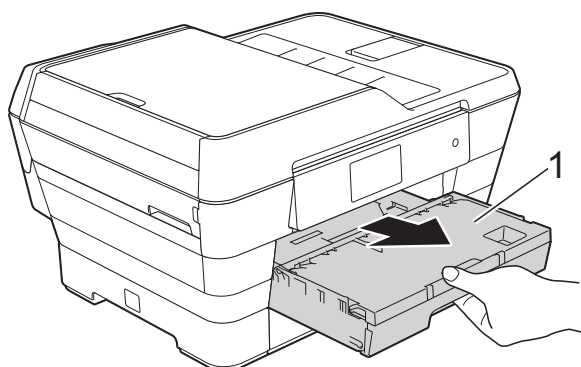

- Si le message `Bourrage pap [Arr.]` (Bourrage papier [Arr.]) s'affiche sur l'écran tactile, passez à l'étape 10.

- 3 Retirez le papier coincé (1).

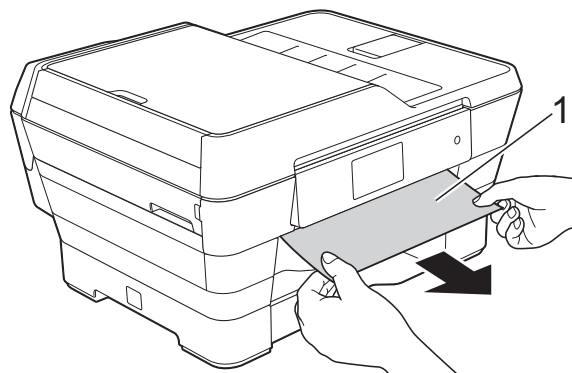

- 4 Soulevez le volet vert d'élimination du bourrage et retirez le papier coincé.

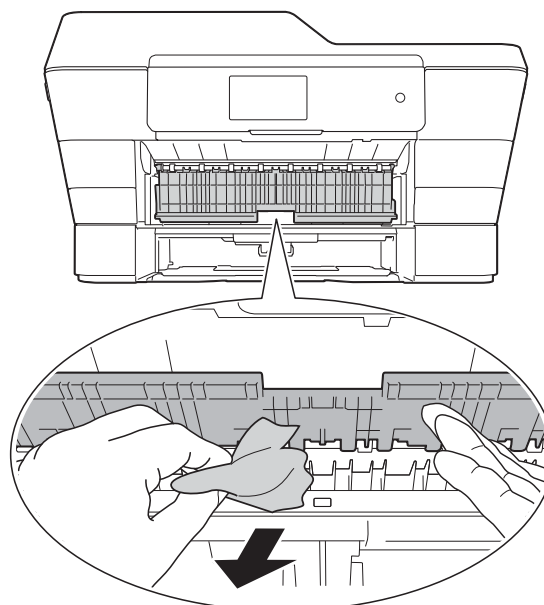

- 5 Vérifiez soigneusement qu'il ne reste pas de morceaux de papier à l'intérieur de l'appareil au-dessus et en-dessous du volet vert d'élimination du bourrage.

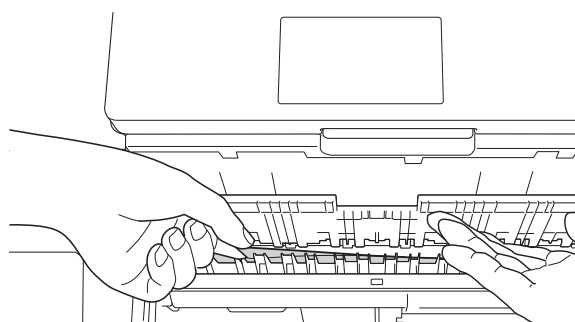

- 6 Soulevez le capot du scanner (1) des deux mains jusqu'à la position ouverte en vous aidant des logements de saisie situés de part et d'autre de l'appareil.

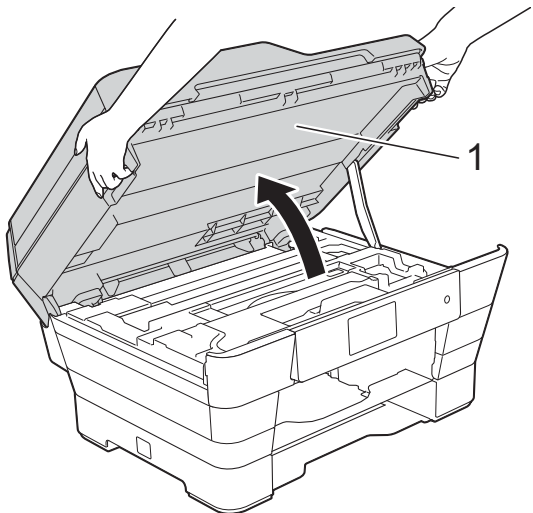

- 7 Retirez lentement le papier coincé (1) de l'appareil.

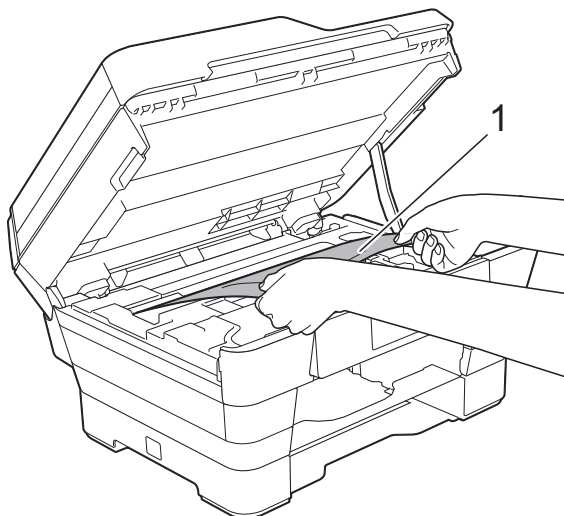

- 8 Déplacez la tête d'impression (au besoin) pour atteindre tout papier restant dans cette zone. Vérifiez qu'il ne reste aucun papier coincé dans les coins (1) et (2) de l'appareil.

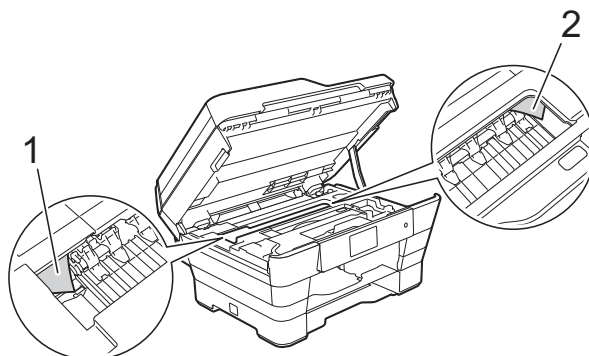

IMPORTANT

- Si le papier est coincé sous la tête d'impression, débranchez l'appareil de la source d'alimentation, puis déplacez la tête d'impression pour atteindre le papier.
- Si la tête d'impression s'est arrêtée dans le coin droit, comme sur l'illustration, vous ne pourrez pas la déplacer. Rebranchez le cordon d'alimentation. Maintenez  enfoncé jusqu'à ce que la tête d'impression se déplace vers le centre. Débranchez ensuite l'appareil de la source d'alimentation, puis retirez le papier.

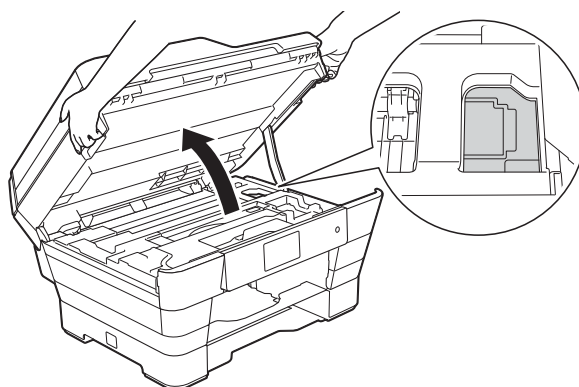

- Si de l'encre tache votre peau, lavez-la immédiatement avec du savon et de l'eau en abondance.

- 9 Vérifiez soigneusement qu'il ne reste pas de morceaux de papier à l'intérieur de l'appareil (1).

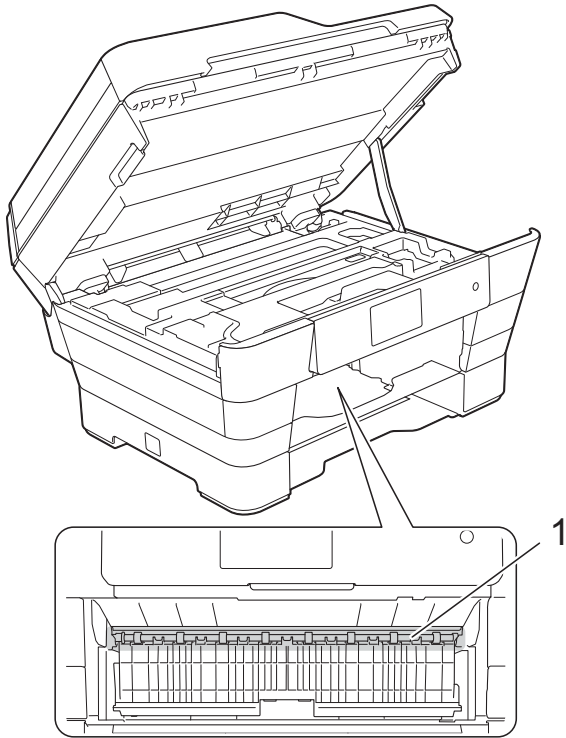

Effectuez l'une des actions suivantes :

- Si le message **Bourrage papier [Avt]** s'affiche sur l'écran tactile, passez à l'étape 14.
- Si le message **Bourr. pap. [Avt, Arr.]** s'affiche sur l'écran tactile, passez à l'étape 10.

- 10 Ouvrez le couvercle d'élimination du bourrage à l'arrière de l'appareil.

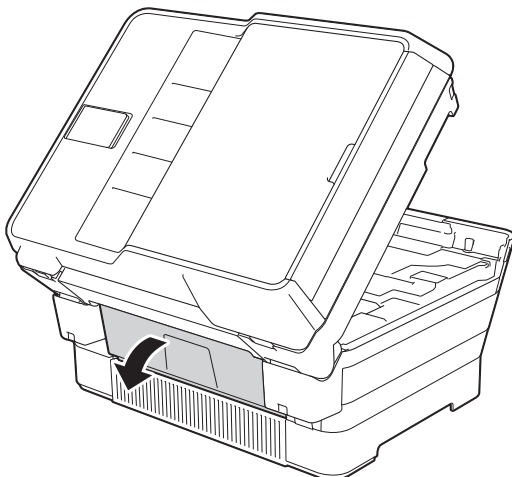

- 11 Ouvrez le capot interne (1).

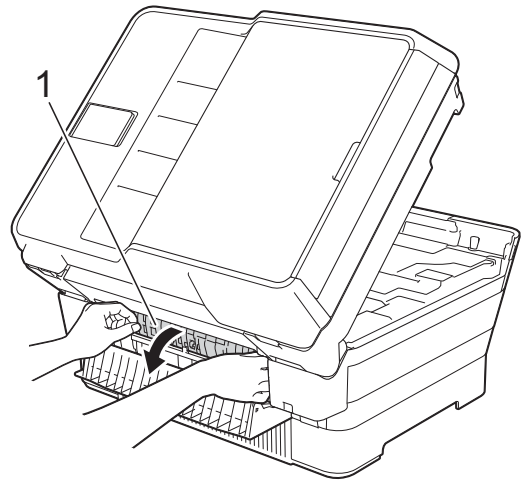

- 12 Vérifiez soigneusement qu'il ne reste pas de papier coincé à l'intérieur de l'appareil. Si c'est le cas, retirez-le lentement de l'appareil.

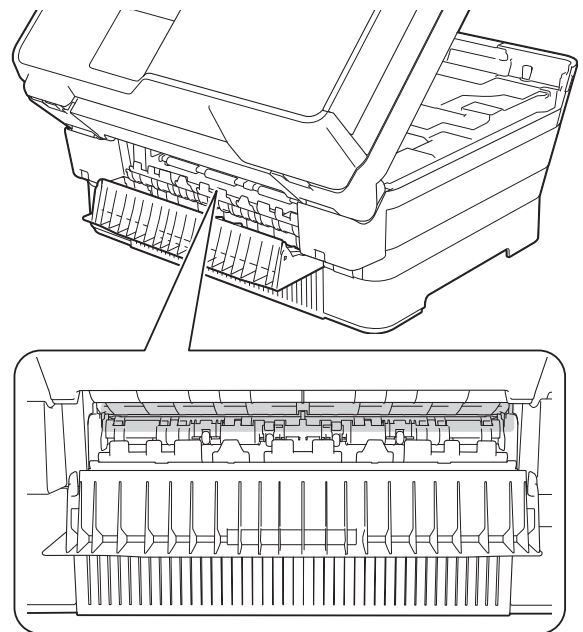

- 13** Refermez le capot interne et le couvercle d'élimination du bourrage. Vérifiez que le capot et le couvercle sont complètement fermés.

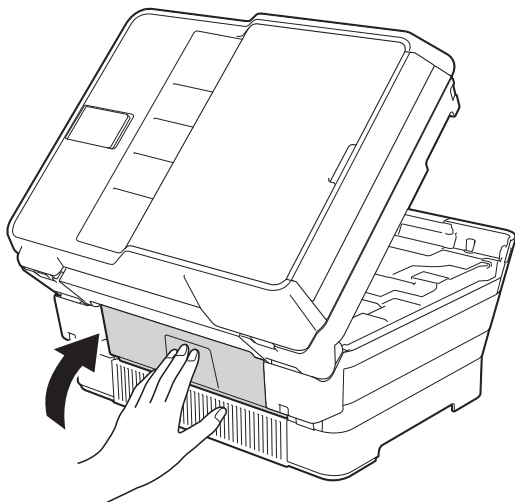

- 14** Remettez fermement le bac à papier dans l'appareil.

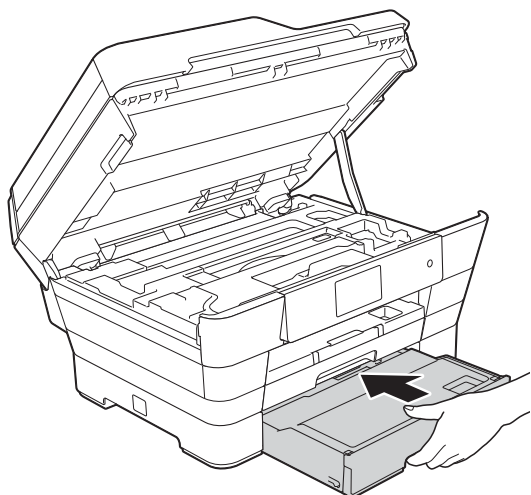
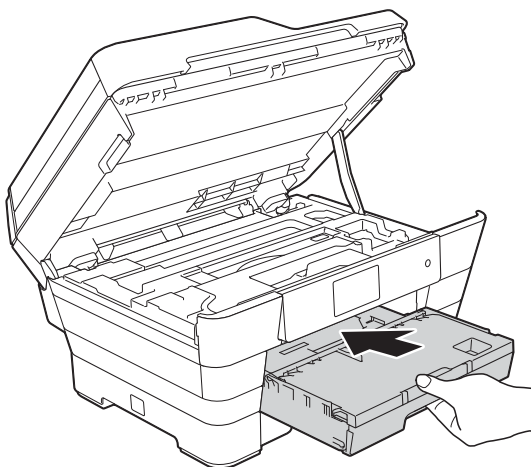

- 15** Fermez le capot du scanner avec précaution en vous aidant des logements de saisie situés de part et d'autre.

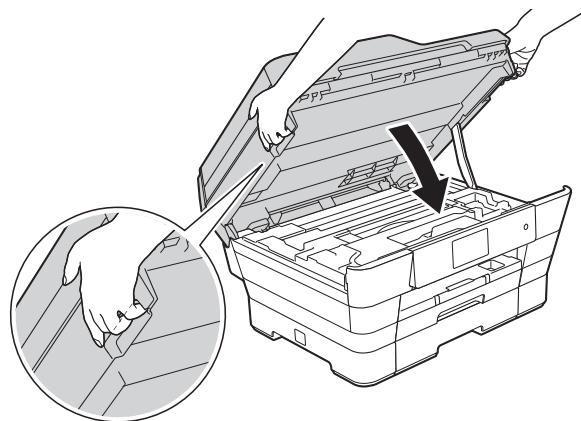

⚠ ATTENTION

Prenez garde de ne pas vous pincer les doigts lorsque vous fermez le capot du scanner.

Veillez à toujours utiliser les logements de saisie situés de part et d'autre du capot du scanner lorsque vous l'ouvrez et le fermez.

REMARQUE

Veillez à bien tirer le support papier jusqu'à entendre le déclic.

- 16** Rebranchez le cordon d'alimentation.

REMARQUE

S'il se produit un nouveau bourrage papier, il se peut qu'un petit morceau de papier soit coincé dans l'appareil. (Voir *Autres opérations d'élimination des brouillages papier* ►► page 127.)

Autres opérations d'élimination des brouillages papier

- 1 Soulevez le capot du scanner (1) des deux mains jusqu'à la position ouverte en vous aidant des logements de saisie situés de part et d'autre de l'appareil. Déplacez la tête d'impression (au besoin) pour atteindre tout papier restant dans cette zone. Vérifiez qu'il ne reste aucun papier coincé dans les coins (2) et (3) de l'appareil.

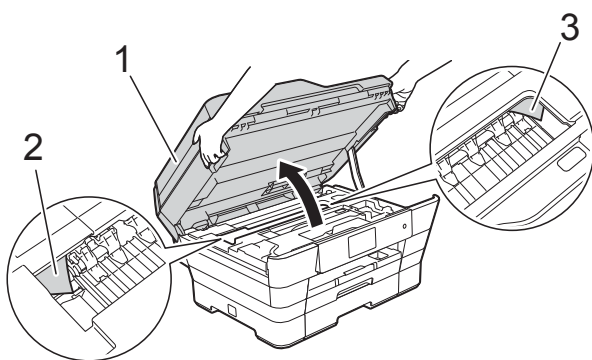

REMARQUE

Si la tête d'impression se trouve dans le coin droit comme indiqué sur l'illustration, maintenez  enfoncé jusqu'à ce qu'elle se déplace vers le centre.

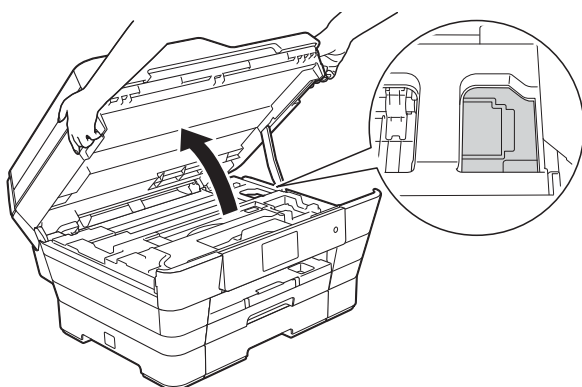

- 2 Débranchez l'appareil de la prise électrique.

- 3 Fermez le capot du scanner avec précaution en vous aidant des logements de saisie situés de part et d'autre.

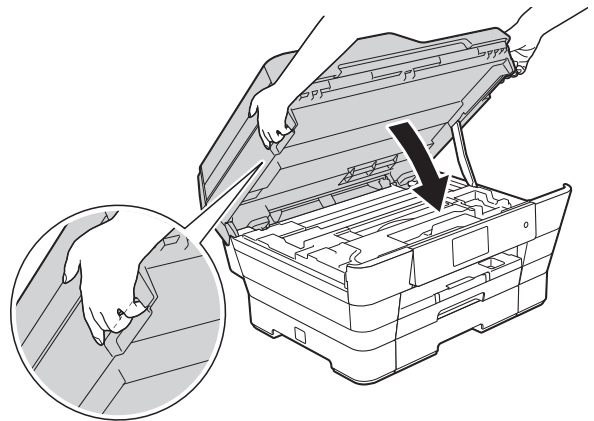

⚠ ATTENTION

Prenez garde de ne pas vous pincer les doigts lorsque vous fermez le capot du scanner.

Veillez à toujours utiliser les logements de saisie situés de part et d'autre du capot du scanner lorsque vous l'ouvrez et le fermez.

- 4 Ouvrez le couvercle de la fente d'alimentation manuelle.

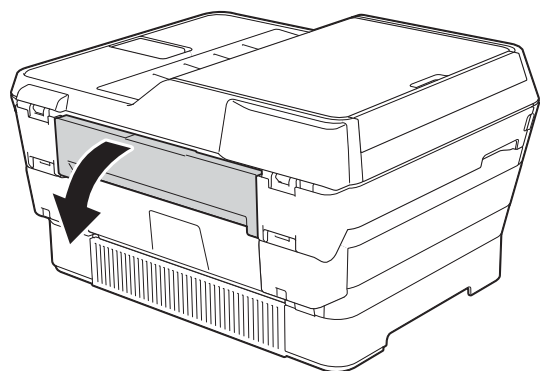

- 5 Insérez une seule feuille de papier épais de format A4 ou Letter, par exemple du papier glacé, en orientation Paysage dans la fente d'alimentation manuelle. Poussez le papier dans la fente d'alimentation manuelle.

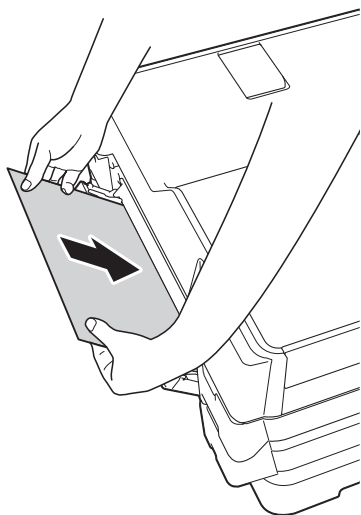

REMARQUE

- Nous vous recommandons d'utiliser du papier glacé.
- Si vous ne poussez pas le papier assez loin dans la fente d'alimentation manuelle, il ne sera pas alimenté lorsque vous rebrancherez le cordon d'alimentation.

- 6 Rebranchez le cordon d'alimentation. Le papier que vous avez placé dans la fente d'alimentation manuelle sera alimenté dans l'appareil puis éjecté.
- 7 Soulevez le capot du scanner des deux mains jusqu'à la position ouverte en vous aidant des logements de saisie situés de part et d'autre de l'appareil. Assurez-vous qu'une pièce de papier n'est pas restée coincée à l'intérieur de l'appareil. Fermez le capot du scanner avec précaution en vous aidant des logements de saisie situés de part et d'autre.



En cas de difficultés avec votre appareil

REMARQUE



- Pour obtenir une assistance technique, vous devez contacter le service clientèle Brother.
- Si vous pensez que votre appareil présente un problème, consultez le tableau ci-après et suivez les conseils de dépistage des pannes. Vous serez en mesure de corriger vous-même la plupart des problèmes.
- Si vous avez besoin d'une aide supplémentaire, Brother Solutions Center vous permet de consulter les FAQ (questions fréquemment posées) et les conseils de dépistage des pannes les plus récents.

Visitez notre site Web à l'adresse <http://solutions.brother.com/>.





Difficultés d'impression

Difficulté	Suggestions
Pas d'impression.	Vérifiez que le pilote d'imprimante approprié a été installé et sélectionné.
	Regardez si un message d'erreur est affiché sur l'écran tactile. (Voir <i>Messages d'erreur et d'entretien</i> >> page 108.)
	Vérifiez que l'appareil est en ligne. (Windows® XP et Windows Server® 2003) Cliquez sur démarrer/Imprimantes et télécopieurs . Cliquez avec le bouton droit sur Brother MFC-XXXX Printer (où XXXX est le nom de votre modèle). Si l'imprimante est hors ligne, le message Utiliser l'imprimante en ligne s'affiche. Sélectionnez cette option pour activer l'imprimante.
	(Windows Vista® et Windows Server® 2008) Cliquez sur  Panneau de configuration/Matériel et audio/Imprimantes . Cliquez avec le bouton droit sur Brother MFC-XXXX Printer (où XXXX est le nom de votre modèle). Si l'imprimante est hors ligne, le message Utiliser l'imprimante en ligne s'affiche. Sélectionnez cette option pour activer l'imprimante.
	(Windows® 7 et Windows Server® 2008 R2) Cliquez sur  Périphériques et imprimantes . Cliquez avec le bouton droit sur Brother MFC-XXXX Printer (où XXXX est le nom de votre modèle) puis choisissez Afficher les travaux d'impression en cours . Cliquez sur Imprimante et vérifiez que l'option Utiliser l'imprimante hors connexion est décochée.
(Windows® 8 et Windows Server® 2012) Déplacez la souris dans l'angle inférieur droit du bureau. Lorsque la barre de menus s'affiche, cliquez sur Paramètres , puis sur Panneau de configuration . Dans le groupe Matériel et audio (matériel), cliquez sur Afficher les périphériques et imprimantes . Cliquez avec le bouton droit sur Brother MFC-XXXX Printer (où XXXX est le nom de votre modèle) puis sélectionnez Afficher les travaux d'impression en cours . Si des options de pilote d'imprimante s'affichent, sélectionnez votre pilote d'imprimante. Cliquez sur Imprimante dans la barre de menus et vérifiez que l'option Utiliser l'imprimante hors connexion n'est pas sélectionnée.	
	Une ou plusieurs cartouches d'encre ont atteint la fin de leur durée de vie. (Voir <i>Remplacement des cartouches d'encre</i> >> page 97.)



Difficultés d'impression (Suite)

Difficulté	Suggestions
<p>Pas d'impression. (suite)</p>	<p>Le document ne s'imprimera pas si les anciennes données non imprimées restent dans le tampon du pilote d'imprimante. Ouvrez l'icône de l'imprimante et supprimez toutes les données. Vous pouvez trouver l'icône de votre imprimante de la façon suivante :</p> <p>(Windows® XP et Windows Server® 2003) Cliquez sur démarrer/Imprimantes et télécopieurs.</p> <p>(Windows Vista® et Windows Server® 2008) Cliquez sur  Panneau de configuration/Matériel et audio/Imprimantes.</p> <p>(Windows® 7 et Windows Server® 2008 R2) Cliquez sur  Périphériques et imprimantes/Imprimantes et télécopieurs.</p> <p>(Windows® 8 et Windows Server® 2012) Déplacez la souris dans l'angle inférieur droit du bureau. Lorsque la barre de menus s'affiche, cliquez sur Paramètres/Panneau de configuration/groupe Matériel et audio (matériel)/Afficher les périphériques et imprimantes/Imprimantes.</p> <p>(Mac OS X v10.6.8) Cliquez sur Préférences Système/Imprimantes et fax.</p> <p>(OS X v10.7.x, 10.8.x) Cliquez sur Préférences Système/Imprimantes et scanners.</p>
<p>Les en-têtes ou les bas de page sont visibles lorsque le document s'affiche sur l'écran, mais ils n'apparaissent pas lors de l'impression.</p>	<p>Il y a une zone non imprimable en haut et en bas de la page. Ajustez les marges supérieure et inférieure de votre document pour en tenir compte.</p> <p>(Voir <i>Zone non imprimable</i> >> page 38.)</p>
<p>Impossible d'imprimer selon la « disposition des pages ».</p>	<p>Vérifiez que le réglage Format papier est identique dans l'application et dans le pilote d'imprimante.</p>
<p>La vitesse d'impression est trop faible.</p>	<p>Essayez de modifier le réglage du pilote d'imprimante. La plus haute résolution nécessite un temps plus important pour le traitement, l'envoi et l'impression des données. Essayez les autres réglages de qualité du pilote d'imprimante comme suit :</p> <p>(Windows®) Cliquez sur Paramètres de couleur dans l'onglet Avancé et veillez à désélectionner Ajustement des couleurs.</p> <p>(Macintosh) Choisissez Paramètres de couleur, cliquez sur Paramètres de couleur avancés et veillez à désélectionner Ajustement des couleurs.</p> <p>Désactivez la fonction Sans bordure. L'impression sans bordure est plus lente que l'impression normale.</p> <p>(>> Logiciel et guide d'utilisateur réseau.)</p>
<p>La fonction Amélioration des couleurs ne fonctionne pas correctement.</p>	<p>Si les données d'image ne sont pas en couleur dans votre application (par exemple, 256 couleurs), la fonction Amélioration des couleurs ne fonctionne pas. Utilisez des données couleur d'au moins 24 bits avec la fonction Amélioration des couleurs.</p>
<p>L'appareil n'imprime pas à partir d'Adobe® Illustrator®.</p>	<p>Essayez de réduire la résolution d'impression.</p> <p>(>> Logiciel et guide d'utilisateur réseau.)</p>

Problèmes de qualité d'impression

Difficulté	Suggestions
Mauvaise qualité d'impression.	Vérifiez la qualité d'impression. (Voir <i>Vérification de la qualité d'impression</i> >> page 102.)
	Vérifiez que le réglage Type de support dans le pilote d'imprimante ou le réglage Type papier dans le menu de l'appareil correspond au type de papier utilisé. (Voir <i>Format et type de papier</i> >> page 39.) (>> Logiciel et guide d'utilisateur réseau.)
	Vérifiez que les cartouches d'encre sont récentes. Dans les situations suivantes, il est possible que l'encre colmate les buses : <ul style="list-style-type: none"> ■ La date d'expiration inscrite sur l'emballage de la cartouche est dépassée. (Les cartouches d'origine Brother restent utilisables jusqu'à deux ans si elles sont conservées dans leur emballage d'origine.) ■ La cartouche d'encre est installée dans l'appareil depuis plus de six mois. ■ Il se peut que la cartouche d'encre ait été mal entreposée avant utilisation.
	Vérifiez que vous utilisez bien l'encre Innobella™ d'origine Brother. Brother déconseille l'utilisation de cartouches autres que les cartouches d'origine Brother ainsi que le remplissage de cartouches usagées avec de l'encre provenant d'autres sources.
	Veillez à utiliser l'un des types de papier recommandés. (Voir <i>Papier et autres supports d'impression acceptables</i> >> page 40.)
	La température ambiante recommandée pour votre appareil est comprise entre 20 °C et 33 °C.
Des lignes blanches horizontales apparaissent dans le texte ou les graphiques.  A4, Letter et Executive  A3, Ledger, Legal, A5, A6, Enveloppes, Photo (10 × 15 cm), Photo L (89 × 127 mm), Photo 2L (13 × 18 cm) et Fiche (127 × 203 mm)	Nettoyez la tête d'impression. (Voir <i>Nettoyage de la tête d'impression</i> >> page 102.)
	Vérifiez que vous utilisez bien l'encre Innobella™ d'origine Brother.
	Essayez d'utiliser les types de papier recommandés. (Voir <i>Papier et autres supports d'impression acceptables</i> >> page 40.)
	Pour prolonger la durée de vie de la tête d'impression, économiser au mieux la cartouche d'encre et maintenir la qualité d'impression, nous vous déconseillons de débrancher fréquemment l'appareil et/ou de laisser l'appareil débranché pendant une période prolongée. Nous vous recommandons d'utiliser  pour mettre
	l'appareil hors tension. En utilisant  , vous permettez à l'appareil d'effectuer des nettoyages périodiques de la tête d'impression tout en minimisant la consommation électrique.

Problèmes de qualité d'impression (Suite)

Difficulté	Suggestions
L'appareil imprime des pages vierges.	<p>Nettoyez la tête d'impression. (Voir <i>Nettoyage de la tête d'impression</i> >> page 102.)</p> <p>Vérifiez que vous utilisez bien l'encre Innobella™ d'origine Brother.</p> <p>Pour prolonger la durée de vie de la tête d'impression, économiser au mieux la cartouche d'encre et maintenir la qualité d'impression, nous vous déconseillons de débrancher fréquemment l'appareil et/ou de laisser l'appareil débranché pendant une période prolongée. Nous vous recommandons d'utiliser  pour mettre l'appareil hors tension. En utilisant , vous permettez à l'appareil d'effectuer des nettoyages périodiques de la tête d'impression tout en minimisant la consommation électrique.</p>
Les caractères et les lignes sont flous.	Vérifiez l'alignement de l'impression. (Voir <i>Vérification de l'alignement de l'impression</i> >> page 104.)
Le texte ou les images imprimés sont de travers.	<p>Vérifiez que le papier est chargé correctement dans le bac à papier et que les guides-papier sont réglés correctement. (Voir <i>Chargement du papier et d'autres supports d'impression</i> >> page 22.)</p> <p>Vérifiez que le couvercle d'élimination du bourrage est fermé correctement.</p>
Maculage ou tache dans la partie centrale supérieure de la page imprimée.	Vérifiez que le papier n'est pas trop épais ou gondolé. (Voir <i>Papier et autres supports d'impression acceptables</i> >> page 40.)
L'impression semble sale ou l'encre semble couler.	<p>Veillez à utiliser les types de papier recommandés. (Voir <i>Papier et autres supports d'impression acceptables</i> >> page 40.) Ne manipulez pas le papier tant que l'encre n'est pas sèche.</p> <p>Veillez à ce que le côté à imprimer soit orienté vers le bas dans le bac à papier.</p> <p>Vérifiez que vous utilisez bien l'encre Innobella™ d'origine Brother.</p> <p>Si vous utilisez du papier photo, veillez à régler le type de papier correct. Si vous imprimez une photo à partir de votre ordinateur, réglez le paramètre Type de support dans le pilote d'imprimante.</p>
L'encre fait des bavures ou coule sur du papier photo glacé.	<p>Vérifiez bien les deux faces du papier. Placez le papier avec la face glacée (la surface à imprimer) vers le bas. (Voir <i>Format et type de papier</i> >> page 39.)</p> <p>Si vous utilisez du papier photo glacé, vérifiez que le paramètre du type de papier est correct.</p>
Les impressions sont sales ou des bourrages papier se produisent avec du papier A3.	<p>(Impression à partir d'un ordinateur pour Windows®)</p> <p>Sélectionnez Papier à séchage lent dans l'onglet Elémentaire du pilote d'imprimante.</p> <p>(Impression à partir d'un ordinateur pour Macintosh)</p> <p>Sélectionnez Paramètres d'impression dans la liste déroulante et cochez Papier à séchage lent dans le pilote d'imprimante.</p> <p>(Copie)</p> <p>Réglez la densité de copie pour produire des copies plus claires. (>> Guide de l'utilisateur avancé : <i>Réglage de la densité.</i>)</p>
Des taches apparaissent au verso ou au bas de la page.	<p>Veillez à ce que le cylindre de l'imprimante ne soit pas souillé d'encre. (>> Guide de l'utilisateur avancé : <i>Nettoyage du cylindre de l'imprimante de l'appareil.</i>)</p> <p>Vérifiez que vous utilisez bien l'encre Innobella™ d'origine Brother.</p> <p>Veillez à utiliser le volet du support papier. (Voir <i>Chargement du papier et d'autres supports d'impression</i> >> page 22.)</p> <p>Vérifiez que les rouleaux d'alimentation du papier ne sont pas souillés d'encre. (>> Guide de l'utilisateur avancé : <i>Nettoyage des rouleaux d'alimentation du papier.</i>)</p>

Problèmes de qualité d'impression (Suite)

Difficulté	Suggestions
L'appareil imprime des lignes denses sur la page.	(Windows®) Sélectionnez Ordre inversé dans l'onglet Elémentaire du pilote d'imprimante.
Les impressions sont froissées.	(Windows®) Dans l'onglet Avancé du pilote d'imprimante, cliquez sur Paramètres de couleur et décochez Impression bidirectionnelle .
	(Macintosh) Dans le pilote d'imprimante, choisissez Paramètres d'impression , cliquez sur Avancé , sélectionnez Autres options d'impression , puis décochez Impression bidirectionnelle .
	Vérifiez que vous utilisez bien l'encre Innobella™ d'origine Brother.

Problèmes de gestion du papier

Problèmes	Suggestions
L'appareil n'entraîne pas le papier.	Veillez à enfoncer complètement le bac à papier jusqu'à ce qu'il s'enclenche en place avec un déclic.
	Vérifiez que le couvercle d'élimination du bourrage à l'arrière de l'appareil est fermé.
	Si l'écran tactile affiche le message Bourrage papier et que le problème persiste, voir <i>Messages d'erreur et d'entretien</i> >> page 108.
	S'il n'y a pas de papier, chargez une nouvelle pile de papier dans le bac à papier.
	S'il y a du papier dans le bac à papier, vérifiez qu'il est bien droit. Si le papier est gondolé, redressez-le. Il s'avère parfois utile de retirer le papier, de retourner la pile, puis de la replacer dans le bac à papier.
	Réduisez la quantité de papier dans le bac à papier, puis réessayez.
	Nettoyez les rouleaux d'entraînement du papier. (>> Guide de l'utilisateur avancé : <i>Nettoyage des rouleaux d'entraînement du papier</i> .)
Le papier photo n'est pas entraîné correctement.	Lorsque vous imprimez sur du papier photo Brother, chargez une feuille supplémentaire du même papier photo dans le bac à papier. Une feuille supplémentaire a été incluse dans le paquet de papier à cet effet.
L'appareil entraîne plusieurs pages.	Procédez comme suit : (Voir <i>Chargement du papier et d'autres supports d'impression</i> >> page 22.)
	<ul style="list-style-type: none"> ■ Vérifiez que le papier est chargé correctement dans le bac à papier. ■ Retirez tout le papier qui se trouve dans le bac et ventilez bien la pile de papier, puis replacez-la dans le bac. ■ Veillez à ne pas pousser le papier trop loin.
	Vérifiez que le couvercle d'élimination du bourrage est fermé correctement. (Voir <i>Bourrage dans l'imprimante ou bourrage papier</i> >> page 123.)
	Vérifiez que la plaque de pose dans le bac à papier n'est pas sale. (>> Guide de l'utilisateur avancé : <i>Nettoyage des rouleaux d'entraînement du papier</i> .)
Bourrage papier.	Voir <i>Bourrage dans l'imprimante ou bourrage papier</i> >> page 123. Vérifiez que les guides-papier sont réglés sur le format de papier correct. Ne déployez pas le bac à papier lorsque vous chargez du papier de format égal ou inférieur à A5.
Le bourrage papier se reproduit.	S'il se produit un nouveau bourrage papier, il se peut qu'un petit morceau de papier soit coincé dans l'appareil. Vérifiez qu'il n'y a plus de papier coincé dans l'appareil. (Voir <i>Autres opérations d'élimination des bourrages papier</i> >> page 127.)

Problèmes de gestion du papier (Suite)

Problèmes	Suggestions
Un bourrage papier se produit lorsque vous utilisez la copie recto verso ou l'impression recto verso.	Utilisez l'un des réglages de prévention des bourrages, <i>Recto-verso 1</i> ou <i>Recto-verso 2</i> . Pour la copie (>> Guide de l'utilisateur avancé : <i>Copie recto verso</i> .) Pour l'impression (>> Logiciel et guide d'utilisateur réseau.)
	Si des bourrages papier se produisent souvent pendant la copie recto verso ou l'impression recto verso, il se peut que les rouleaux d'alimentation du papier soient tachés d'encre. Nettoyez les rouleaux d'alimentation du papier. (>> Guide de l'utilisateur avancé : <i>Nettoyage des rouleaux d'alimentation du papier</i> .)

Impression des fax reçus

Difficulté	Suggestions
<ul style="list-style-type: none"> ■ Impression condensée ■ Stries horizontales ■ La première et la dernière phrase sont coupées ■ Lignes manquantes 	Ces phénomènes sont généralement provoqués par une connexion téléphonique de qualité médiocre. Vous pouvez vérifier ce point en effectuant une copie test ; si elle est satisfaisante, la connexion de la ligne téléphonique était probablement mauvaise, avec des parasites ou des interférences. Demandez à votre correspondant de vous renvoyer le fax.
Lignes verticales noires à la réception.	Le scanner de l'expéditeur est peut-être sale. Demandez à l'expéditeur d'effectuer une copie pour voir si le problème provient de l'appareil expéditeur. Essayez de recevoir un fax d'un autre télécopieur.
Les marges de gauche et de droite sont coupées ou une page simple s'imprime sur deux pages.	Si les fax reçus sont divisés et imprimés sur deux pages ou si vous recevez une page vierge supplémentaire, il se peut que votre paramètre Format papier ne soit pas adapté au papier que vous utilisez. (Voir <i>Format et type de papier</i> >> page 39.)
	Activez la fonction de réduction automatique. (>> Guide de l'utilisateur avancé : <i>Impression d'un fax entrant réduit</i> .)
Le fax en couleur reçu s'imprime seulement en monochrome.	Remplacez les cartouches d'encre couleur qui ont atteint la fin de leur durée de vie, puis demandez à votre correspondant de vous renvoyer le fax en couleur. (Voir <i>Remplacement des cartouches d'encre</i> >> page 97.)

Ligne téléphonique ou branchements

Difficulté	Suggestions
La numérotation ne fonctionne pas. (Pas de tonalité)	Vérifiez les branchements du cordon de la ligne. Modifiez le réglage Tonalité/Impulsion. (Suisse et France uniquement) (>> Guide d'installation rapide.) S'il n'y a pas de tonalité, raccordez à la prise un cordon de ligne téléphonique et un téléphone dont le bon fonctionnement a été vérifié. Débranchez ensuite le combiné du téléphone externe et écoutez s'il y a une tonalité. Si vous n'entendez toujours pas de tonalité, demandez à votre compagnie de téléphone de vérifier la ligne et/ou la prise murale.
L'appareil ne répond pas aux appels.	Vérifiez que le mode de réception de l'appareil correspond à votre configuration. (Voir <i>Sélection du mode de réception</i> >> page 53.) Vérifiez s'il y a une tonalité. Si possible, appelez votre appareil pour l'entendre répondre. S'il ne répond toujours pas, vérifiez le branchement du cordon de ligne téléphonique. Si aucune sonnerie ne retentit lorsque vous appelez votre appareil, demandez à votre compagnie de téléphone de vérifier la ligne.

Réception de fax

Difficulté	Suggestions
Impossible de recevoir un fax.	<p>Vérifiez tous les branchements de cordon de ligne. Vérifiez que le cordon de ligne téléphonique est branché sur la prise téléphonique murale et dans la prise LINE à l'intérieur de l'appareil. Si vous êtes abonné à des services DSL ou VoIP, contactez votre fournisseur de services pour obtenir des instructions de connexion. Pour réduire la vitesse du modem et désactiver le mode de correction d'erreur (ECM), voir <i>Interférences sur la ligne téléphonique/VoIP</i> >> page 141.</p> <p>Vérifiez que l'appareil est dans le mode de réception approprié. Ce point est déterminé par les périphériques externes et les services d'abonné téléphonique dont vous disposez sur la même ligne que l'appareil Brother. (Voir <i>Sélection du mode de réception</i> >> page 53.)</p> <p>Si vous disposez d'une ligne de fax dédiée et souhaitez que votre appareil Brother réponde automatiquement à tous les fax entrants, sélectionnez le mode Fax.</p> <p>Si votre appareil Brother partage une ligne avec un répondeur externe, sélectionnez le mode Tel/Rep.Ext (Tél/Rép. ext.). Dans le mode Tel/Rep.Ext (Tél/Rép. ext.), votre appareil Brother recevra automatiquement les fax entrants et les correspondants vocaux pourront laisser un message sur votre répondeur.</p> <p>Si votre appareil Brother partage une ligne avec d'autres téléphones et que vous souhaitez qu'il réponde automatiquement à tous les fax entrants, sélectionnez le mode Fax/Tél. Dans le mode Fax/Tél, votre appareil Brother recevra automatiquement les fax et produira une double sonnerie rapide pour vous inviter à répondre aux appels vocaux.</p> <p>Si vous ne voulez pas que votre appareil Brother réponde automatiquement aux fax entrants, sélectionnez le mode Manuel. Dans le mode Manuel, vous devez répondre à chaque appel entrant et activer l'appareil pour qu'il reçoive les fax.</p> <p>Il est possible qu'un autre périphérique ou service utilisé sur votre ligne réponde à l'appel avant l'appareil Brother. Pour vérifier ce point, réduisez le réglage Longueur de sonnerie :</p> <ul style="list-style-type: none"> ■ Si le mode de réception est réglé sur Fax ou sur Fax/Tél, réduisez Longueur de sonnerie à 1 sonnerie. (Voir <i>Longueur de la sonnerie</i> >> page 56.) ■ Si le mode de réception est réglé sur Tel/Rep.Ext (Tél/Rép. ext.), réduisez à 2 le nombre de sonneries programmé sur votre répondeur. ■ Si le mode de réception est réglé sur Manuel, NE réglez PAS le paramètre Longueur sonnerie. <p>Demandez à quelqu'un de vous envoyer un fax à titre d'essai :</p> <ul style="list-style-type: none"> ■ Si vous avez bien reçu le fax, votre appareil fonctionne correctement. Veillez à rétablir la valeur d'origine de Longueur sonnerie ou du réglage du répondeur. Si des problèmes de réception se reproduisent après la réinitialisation du réglage Longueur sonnerie, c'est qu'une personne, un périphérique ou un service d'abonné répond à l'appel de fax avant que l'appareil ne puisse le faire. ■ Si vous n'avez pas reçu le fax d'essai, il se peut qu'un autre périphérique ou service d'abonné interfère avec la réception de fax ou que votre ligne de fax présente un problème.

Réception de fax (Suite)

Difficulté	Suggestions
Impossible de recevoir un fax. (suite)	Si vous utilisez un répondeur téléphonique (mode <i>Tel/Rep.Ext</i> (Tél/Rép. ext.)) sur la même ligne que l'appareil Brother, vérifiez qu'il est correctement configuré. (Voir <i>Branchement d'un répondeur téléphonique externe</i> >> page 67.)
	1 Branchez le répondeur externe comme indiqué sur l'illustration page 67.
	2 Réglez votre répondeur pour qu'il réponde après une ou deux sonneries.
	3 Enregistrez votre annonce sur le répondeur. <ul style="list-style-type: none"> ■ Enregistrez un silence de cinq secondes au début de l'annonce. ■ Limitez la durée de votre annonce à 20 secondes. ■ Terminez votre annonce par le code d'activation à distance pour les personnes envoyant un fax manuel. Par exemple : « Après le bip sonore, laissez un message ou appuyez sur * 5 1 et Marche (Start) pour envoyer un fax ».
	4 Configurez le répondeur pour qu'il réponde aux appels.
5 Réglez le mode de réception de l'appareil Brother sur <i>Tel/Rep.Ext</i> (Tél/Rép. ext.). (Voir <i>Sélection du mode de réception</i> >> page 53.)	
	Vérifiez que la fonction de détection de fax de votre appareil Brother est activée. La détection de fax est une fonction qui vous permet de recevoir un fax même si vous avez répondu à l'appel sur un téléphone externe ou supplémentaire. (Voir <i>Détection fax</i> >> page 57.)
	Si vous obtenez souvent des erreurs de transmission provoquées par de possibles interférences sur la ligne téléphonique, essayez de régler le paramètre <i>Compatibilité sur De base</i> (pour VoIP). (Voir <i>Interférences sur la ligne téléphonique/VoIP</i> >> page 141.)
	Si vous raccordez votre appareil à un système PBX ou RNIS, paramétrez le réglage du menu <i>Type ligne tél.</i> en fonction de votre type de ligne. (Voir <i>Réglage du type de ligne téléphonique</i> >> page 65.)

Envoi de fax

Difficulté	Suggestions
Impossible d'envoyer un fax.	Vérifiez tous les branchements de cordon de ligne. Vérifiez que le cordon de ligne téléphonique est branché sur la prise téléphonique murale et dans la prise LINE à l'intérieur de l'appareil.
	Imprimez le rapport de vérification de l'envoi et vérifiez s'il y a une erreur. (>> Guide de l'utilisateur avancé : <i>Rapports</i> .)
	Adressez-vous à votre administrateur pour vérifier vos paramètres de Verrouillage fonction sécurisée.
	Demandez à votre correspondant de vérifier que l'appareil récepteur ne manque pas de papier.
Mauvaise qualité d'envoi de fax.	Essayez de modifier votre résolution sur <i>Fin</i> ou sur <i>Sup.fin</i> (Superfin). Faites une copie pour vérifier le fonctionnement du scanner de votre appareil. Si la qualité de la copie est médiocre, nettoyez le scanner. (Voir <i>Nettoyage de la vitre du scanner</i> >> page 100.)

Envoi de fax (Suite)

Difficulté	Suggestions
Le rapport de vérification de l'envoi indique RESULT :ERREUR.	<p>La ligne est probablement soumise provisoirement à du bruit ou à de l'électricité statique. Essayez d'envoyer le fax à nouveau. Si vous envoyez un PC-FAX et que vous obtenez RESULT : ERREUR sur le rapport de vérification de l'envoi, il est possible que la mémoire de votre appareil soit saturée. Pour avoir de la mémoire supplémentaire, vous pouvez désactiver la fonction de réception en mémoire (»» Guide de l'utilisateur avancé : <i>Désactivation des opérations de réception en mémoire</i>), imprimer les fax présents dans la mémoire de l'appareil (»» Guide de l'utilisateur avancé : <i>Impression d'un fax depuis la mémoire</i>) ou annuler un fax différé ou une tâche de relève. (Voir <i>Annulation d'un fax en cours</i> »» page 51.) (»» Guide de l'utilisateur avancé : <i>Vérification et annulation de tâches en attente.</i>) Si le problème persiste, prenez contact avec votre compagnie de téléphone pour faire vérifier votre ligne téléphonique.</p> <p>Si vous obtenez souvent des erreurs de transmission provoquées par de possibles interférences sur la ligne téléphonique, essayez de régler le paramètre Compatibilité de l'appareil sur De base (pour VoIP). (Voir <i>Interférences sur la ligne téléphonique/VoIP</i> »» page 141.)</p> <p>Si vous raccordez votre appareil à un système PBX ou RNIS, paramétrez le réglage du menu de type de ligne téléphonique en fonction de votre type de ligne. (Voir <i>Réglage du type de ligne téléphonique</i> »» page 65.)</p>
Lignes verticales noires lors de l'envoi.	Les lignes verticales noires sur les fax envoyés sont généralement provoquées par des saletés ou du liquide correcteur sur la bande de verre. Nettoyez la bande de verre. (Voir <i>Nettoyage de la vitre du scanner</i> »» page 100.)

Gestion des appels entrants

Difficulté	Suggestions
L'appareil « entend » une voix comme une tonalité CNG.	<p>Si Détection fax est réglé sur Oui, votre appareil est plus sensible aux sons. Il peut alors interpréter à tort certaines voix ou de la musique sur la ligne comme étant un appel de télécopieur et répondre avec des tonalités de réception de fax.</p> <p>Désactivez l'appareil en appuyant sur . Essayez d'éviter ce problème en réglant Détection fax sur Non. (Voir <i>Détection fax</i> »» page 57.)</p>
Envoi d'un appel de télécopieur vers l'appareil.	Si vous avez répondu sur un téléphone supplémentaire ou un téléphone externe, saisissez votre code d'activation à distance (le réglage par défaut est * 5 1). Si vous avez répondu sur un téléphone externe, appuyez sur Démarrage du fax (Marche) puis sur Recevoir pour recevoir le fax. Quand l'appareil répond, raccrochez.
Fonctions personnalisées sur une ligne unique.	<p>Si vous disposez de fonctions telles que Mise en attente des appels, Mise en attente des appels/Identification de l'appelant, Identification de l'appelant, messagerie vocale, répondeur, système d'alarme ou autre fonction personnalisée sur une ligne téléphonique unique avec votre appareil, cela peut créer des problèmes d'envoi ou de réception de fax.</p> <p>Par exemple : si vous êtes abonné au service Mise en attente des appels ou à un autre service personnalisé et que son signal parcourt la ligne pendant que votre appareil envoie ou reçoit un fax, le signal peut interrompre provisoirement les fax. La fonction ECM (mode de correction des erreurs) de Brother devrait vous aider à résoudre ce problème. Ce problème est lié au système téléphonique et se produit communément sur les appareils qui envoient et reçoivent des informations sur une ligne unique partagée munie de fonctions personnalisées. S'il est crucial pour votre entreprise d'éviter même la plus courte interruption, nous vous recommandons d'utiliser une ligne téléphonique séparée sans fonctions personnalisées.</p>

Difficultés de copie

Difficulté	Suggestions
Impossible de faire une copie.	Adressez-vous à votre administrateur pour vérifier vos paramètres de Verrouillage fonction sécurisée.
Des lignes noires ou des stries verticales apparaissent sur les copies.	Les lignes noires verticales sur les copies sont habituellement provoquées par la présence de saletés ou de liquide correcteur sur la bande de verre. Nettoyez la bande de verre, la vitre du scanner ainsi que la barre blanche et le plastique blanc au-dessus. (Voir <i>Nettoyage de la vitre du scanner</i> >> page 100.)
Mauvais résultats de copie en utilisant le chargeur.	Essayez d'utiliser la vitre du scanner. (Voir <i>Utilisation de la vitre du scanner</i> >> page 46.)
L'option Ajuster page ne fonctionne pas correctement.	Vérifiez que votre document source n'est pas de travers. Repositionnez le document et réessayez.

Difficultés de numérisation

Difficulté	Suggestions
Des erreurs TWAIN ou WIA surviennent quand vous commencez la numérisation. (Windows®)	Vérifiez que le pilote TWAIN ou WIA Brother est sélectionné comme source principale dans votre application de numérisation. Par exemple, dans Nuance™ PaperPort™ 12SE, cliquez sur Paramètres de numérisation, Sélectionner pour choisir le pilote TWAIN/WIA Brother.
Des erreurs TWAIN ou ICA surviennent quand vous commencez la numérisation. (Macintosh)	Vérifiez que le pilote TWAIN Brother est sélectionné comme source principale. Dans PageManager, cliquez sur Fichier, Sélectionner la source , puis sélectionnez le pilote TWAIN Brother. Vous pouvez également numériser des documents en utilisant le pilote de scanner ICA. (>> Logiciel et guide d'utilisateur réseau.)
L'OCR ne fonctionne pas.	Essayez d'augmenter la résolution du scanner. (Macintosh) Presto! PageManager doit être téléchargé et installé pour pouvoir être utilisé. Pour plus d'informations, voir <i>Accès au support Brother (Macintosh)</i> >> page 5.
Mauvais résultats de numérisation en utilisant le chargeur. ■ Des lignes noires verticales apparaissent sur l'image numérisée.	Nettoyez la barre blanche ainsi que la bande de verre située au-dessous. (Voir <i>Nettoyage de la vitre du scanner</i> >> page 100.) Essayez d'utiliser la vitre du scanner. (Voir <i>Utilisation de la vitre du scanner</i> >> page 46.)

Difficultés avec PhotoCapture Center™

Difficulté	Suggestions
Le disque amovible ne fonctionne pas correctement.	<ol style="list-style-type: none"> 1 Retirez la carte mémoire ou la mémoire flash USB et réinsérez-la. 2 Si vous avez essayé la commande « Éjecter » à partir de Windows®, retirez la carte mémoire ou la mémoire flash USB avant de continuer. 3 Si un message d'erreur s'affiche lors de la tentative d'éjection de la carte mémoire ou de la mémoire flash USB, cela signifie qu'une opération de lecture ou d'écriture est en cours sur la carte. Patientez un moment, puis réessayez. 4 Si la procédure ci-dessus ne fonctionne pas, mettez votre ordinateur et l'appareil hors tension, puis de nouveau sous tension.
Impossible d'accéder au disque amovible depuis l'ordinateur.	Vérifiez que vous avez inséré correctement la carte mémoire ou la mémoire flash USB.
Une partie de ma photo est manquante à l'impression.	Veillez à ce que les options Sans bordure et Recadrage soient désactivées. (>> Guide de l'utilisateur avancé : <i>Impression sans bordure</i> et <i>Recadrage</i> .)

Problèmes de logiciel

Difficulté	Suggestions
Impossible d'installer le logiciel ou d'imprimer.	(Windows®) Exécutez le programme Réparer MFL-Pro Suite sur le CD-ROM. Ce programme sert à réparer et à réinstaller le logiciel.
« Périphérique occupé »	Vérifiez que l'appareil n'affiche aucun message d'erreur sur l'écran tactile.

Problèmes de réseau

Difficulté	Suggestions
Impossible d'imprimer sur le réseau.	Vérifiez que votre appareil est sous tension, qu'il est en ligne et qu'il est en mode Prêt. Imprimez un rapport de configuration réseau (►► Guide de l'utilisateur avancé : <i>Rapports</i>) et vérifiez les réglages de réseau actuels figurant sur cette liste. Rebranchez le câble réseau au concentrateur pour vérifier que le câblage et les connexions réseau sont corrects. Si possible, essayez de brancher l'appareil sur un port différent de votre concentrateur en utilisant un autre câble. Si les branchements sont bons, le message LAN Actif (LAN actif) s'affiche pendant 2 secondes sur l'appareil. Si vous utilisez une connexion sans fil ou si vous rencontrez des problèmes de réseau, ►► Logiciel et guide d'utilisateur réseau.
La fonction de numérisation réseau ne fonctionne pas.	Il est nécessaire de configurer le logiciel de sécurité/pare-feu tiers afin qu'il autorise la numérisation réseau. Pour ajouter le port 54925 pour la numérisation réseau, saisissez les informations ci-dessous : Dans le champ Nom : saisissez n'importe quelle description, par exemple Numérisation réseau Brother. Dans le champ Numéro de port : saisissez 54925. Dans le champ Protocole : UDP est sélectionné. Veuillez vous reporter au manuel d'instructions qui accompagnait votre logiciel de sécurité/pare-feu tiers ou contactez le fabricant du logiciel. (Macintosh) Sélectionnez Autre dans la liste déroulante Modèle de l'écran principal de ControlCenter2. Dans la fenêtre Sélecteur de périphérique , vérifiez que Réseau est sélectionné dans Type de branchement , puis cliquez sur Parcourir . Sélectionnez de nouveau votre appareil réseau et appuyez sur OK .
La fonction de réception PC-Fax en réseau ne fonctionne pas.	(Windows®) Il est nécessaire de paramétrer le logiciel de sécurité/pare-feu tiers de façon à ce qu'il permette la réception PC-FAX. Pour ajouter le port 54926 pour la réception PC-FAX sur le réseau, saisissez les informations ci-dessous : Dans le champ Nom : saisissez n'importe quelle description, par exemple Réception PC-FAX Brother. Dans le champ Numéro de port : saisissez 54926. Dans le champ Protocole : UDP est sélectionné. Veuillez vous reporter au manuel d'instructions qui accompagnait votre logiciel de sécurité/pare-feu tiers ou contactez le fabricant du logiciel.

Problèmes de réseau (Suite)



Difficulté	Suggestions
Impossible d'installer le logiciel Brother.	<p>(Windows®)</p> <p>Autorisez les programmes suivants à accéder au réseau si votre logiciel de sécurité affiche un message d'alerte pendant l'installation de MFL-Pro Suite.</p> <p>(Macintosh)</p> <p>Si vous utilisez la fonction de pare-feu d'un logiciel anti-espion ou d'un logiciel de sécurité antivirus, désactivez-la provisoirement, puis installez le logiciel Brother.</p>
Impossible de se connecter au réseau sans fil.	<p>Recherchez le problème à l'aide de Rapport WLAN.</p> <p>Appuyez sur , sur Tous les paramètres, puis faites glisser le doigt vers le haut ou le bas, ou appuyez sur ▲ ou sur ▼ pour afficher Impr. rapports (Imprime rapp.). Appuyez sur Impr. rapports (Imprime rapp.). Faites glisser le doigt vers le haut ou le bas, ou appuyez sur ▲ ou sur ▼ pour afficher Rapport WLAN, puis appuyez sur Rapport WLAN.</p> <p>(➤➤ Logiciel et guide d'utilisateur réseau.)</p>

Difficultés lors de la saisie de données

Difficulté	Suggestions
Le pavé numérique ne fonctionne pas lors de la saisie de numéros ou de caractères.	Utilisez le clavier de l'écran tactile pour saisir des informations.

Détection de tonalité

Lorsque vous envoyez un fax automatiquement, votre appareil attend par défaut pendant un certain temps prédéfini avant de commencer à composer le numéro. En modifiant le réglage Tonalité sur *Détection*, votre appareil peut composer le numéro dès qu'il détecte une tonalité. Ce réglage peut permettre d'économiser un peu de temps lors de l'envoi de fax à de nombreux numéros différents. Si vous remarquez des problèmes lors de la numérotation après avoir modifié le réglage, revenez au réglage *Délect.Impossib. (Pas de détection)*.

- 1 Appuyez sur .
- 2 Appuyez sur *Ts paramètres*.
- 3 Faites glisser le doigt vers le haut ou le bas, ou appuyez sur ▲ ou sur ▼ pour afficher *Param. système*.
- 4 Appuyez sur *Param. système*.
- 5 Faites glisser le doigt vers le haut ou le bas, ou appuyez sur ▲ ou sur ▼ pour afficher *Tonalité*.
- 6 Appuyez sur *Tonalité*.
- 7 Appuyez sur *Détection* ou sur *Délect.Impossib. (Pas de détection)*.
- 8 Appuyez sur .

Interférences sur la ligne téléphonique/VoIP

Si vous avez des problèmes pour envoyer ou recevoir un fax à cause d'interférences possibles sur la ligne téléphonique, vous pouvez modifier le réglage *Compatibilité* afin de réduire la vitesse du modem et ainsi minimiser les erreurs.

- 1 Appuyez sur .

- 2 Appuyez sur *Ts paramètres*.
- 3 Faites glisser le doigt vers le haut ou le bas, ou appuyez sur ▲ ou sur ▼ pour afficher *Param. système*.
- 4 Appuyez sur *Param. système*.
- 5 Faites glisser le doigt vers le haut ou le bas, ou appuyez sur ▲ ou sur ▼ pour afficher *Compatibilité*.
- 6 Appuyez sur *Compatibilité*.
- 7 Appuyez sur *Elevée, Normal* ou *De base (pour VoIP)*.
 - *De base (pour VoIP)* réduit la vitesse du modem à 9 600 bits/s et désactive la fonction de réception des fax en couleur et la fonction ECM, excepté pour l'envoi de fax en couleur. Sauf si vous avez régulièrement des problèmes d'interférences sur votre ligne téléphonique, mieux vaut peut-être n'utiliser ce réglage que lorsqu'il est nécessaire.
Pour améliorer la compatibilité avec la plupart des services VoIP, Brother recommande de modifier le réglage *Compatibilité* sur *De base (pour VoIP)*.
 - *Normal* règle la vitesse du modem à 14 400 bits/s.
 - *Elevée* augmente la vitesse du modem à 33 600 bits/s (réglage par défaut).
- 8 Appuyez sur .

REMARQUE

VoIP (Voix sur IP) est un type de système téléphonique qui utilise une connexion Internet au lieu d'une ligne téléphonique traditionnelle.

Informations sur l'appareil



Vérification du numéro de série

Vous pouvez afficher le numéro de série de l'appareil sur l'écran tactile.

- 1 Appuyez sur .
- 2 Appuyez sur `Ts paramètres`.
- 3 Faites glisser le doigt vers le haut ou le bas, ou appuyez sur ▲ ou sur ▼ pour afficher `Info. appareil`.
- 4 Appuyez sur `Info. appareil`.
- 5 Appuyez sur `No. de série`.
Le numéro de série de votre appareil apparaît sur l'écran tactile.
- 6 Appuyez sur .

Vérification de la version du microprogramme

Vous pouvez afficher la version du microprogramme sur l'écran tactile.

- 1 Appuyez sur .
- 2 Appuyez sur `Ts paramètres`.
- 3 Faites glisser le doigt vers le haut ou le bas, ou appuyez sur ▲ ou sur ▼ pour afficher `Info. appareil`.
- 4 Appuyez sur `Info. appareil`.
- 5 Appuyez sur `Version du firmware`.
- 6 Appuyez sur `Version principale (Version Main)`.
La version du microprogramme de votre appareil s'affiche sur l'écran tactile.
- 7 Appuyez sur .

Fonctions de réinitialisation

Les fonctions de réinitialisation suivantes sont disponibles :

- 1 `Machine réinitialisée`
Vous pouvez réinitialiser tous les réglages de l'appareil que vous avez modifiés, tels que la date et l'heure, le type de ligne téléphonique et la longueur de la sonnerie.
- 2 `Réseau`
Vous pouvez réinitialiser les réglages par défaut du serveur d'impression comme le mot de passe et l'adresse IP.
- 3 `Carnet d'adr. et fax`
La fonction `Carnet d'adr. et fax` permet de réinitialiser les réglages suivants :
 - `Carnet d'adresses`
(Carnet d'adresses et groupes configurés)
 - `Tâches de fax programmées en mémoire`
(Transmission par relève, fax différé et envoi par lot en différé)
 - `ID station`
(Nom et numéro)
 - `Options de fax à distance`
(Réadressage de fax)
 - `Réglages des rapports`
(Rapport de vérification de l'envoi, carnet d'adresses et journal des fax)
 - `Historique`
(Historique d'identification de l'appelant et appels sortants)
 - `Fax en mémoire`
- 4 `Ts paramètres`
Vous pouvez rétablir la valeur par défaut de tous les réglages.
Brother vous recommande vivement d'effectuer cette procédure avant de céder ou de mettre au rebut l'appareil.

REMARQUE

Débranchez le câble d'interface avant de sélectionner `Réseau` ou `Ts paramètres`.

Comment réinitialiser l'appareil

- 1 Appuyez sur .
- 2 Appuyez sur `Ts paramètres`.
- 3 Faites glisser le doigt vers le haut ou le bas, ou appuyez sur ▲ ou sur ▼ pour afficher `Param. système`.
- 4 Appuyez sur `Param. système`.
- 5 Faites glisser le doigt vers le haut ou le bas, ou appuyez sur ▲ ou sur ▼ pour afficher `Init. (Initialisation)`.
- 6 Appuyez sur `Init. (Initialisation)`.
- 7 Appuyez sur l'option que vous souhaitez réinitialiser.
- 8 Appuyez sur `Oui` pour confirmer.
- 9 Appuyez sur `Oui` pendant 2 secondes pour redémarrer l'appareil.

C

Tableaux des réglages et des fonctions

Utilisation des tableaux des réglages

L'écran tactile LCD de votre appareil est facile à configurer et à utiliser. Il vous suffit d'appuyer sur les réglages et les options à paramétrer lorsqu'ils sont affichés à l'écran.

Nous avons créé des tableaux détaillés des réglages et des fonctions pour que vous ayez une vue d'ensemble de tous les choix disponibles pour chaque réglage et fonction. Vous pouvez utiliser ces tableaux pour choisir rapidement vos réglages favoris sur l'appareil.



Tableaux des réglages

Les tableaux des réglages vous aident à comprendre les sélections de réglages que vous pouvez trouver dans les programmes de l'appareil. Les réglages par défaut sont affichés en caractères gras avec un astérisque.



(Param)

Niveau 1	Niveau 2	Niveau 3	Options	Descriptions	Page
 (Date et heure)	Date	—	—	Permet d'insérer la date et l'heure sur l'écran et dans les en-têtes des fax que vous envoyez.	Voir ‡.
	Heure	—	—		
	Heure été auto	—	Oui* Non	Permet de passer à l'heure d'été automatiquement.	Voir ◆.
	Fuseau horaire	—	—	Permet de définir le fuseau horaire de votre pays.	Voir ‡.
Encre	(Voir (Encre) >>> page 189.)				
Wi-Fi	TCP/IP	—	—	Permet de configurer le protocole TCP/IP.	Voir +.
	Assistant WLAN	—	—	Vous pouvez configurer les réglages de votre réseau sans fil à l'aide du CD-ROM de Brother.	
	Assis. config.	—	—	Permet de configurer votre serveur d'impression manuellement pour un réseau sans fil.	Voir ‡.
	WPS/AOSS	—	—	Permet de configurer facilement vos réglages de réseau sans fil à l'aide d'un seul bouton.	Voir +.
	WPS avec code PIN	—	—	Permet de configurer facilement vos réglages de réseau sans fil en utilisant WPS avec un code PIN.	
	Etat WLAN	—	—	Permet de consulter l'état actuel du réseau sans fil.	
	Adresse MAC	—	—	Permet de consulter l'adresse MAC de votre appareil.	
Prévisu fax	—	—	Oui (On) Non (Off)*	Permet d'afficher les fax que vous recevez sur l'écran tactile.	58
+ >>> Logiciel et guide d'utilisateur réseau. ‡ >>> Guide d'installation rapide. ◆ >>> Guide de l'utilisateur avancé.					
Les réglages par défaut sont affichés en caractères gras avec un astérisque.					

Niveau 1	Niveau 2	Niveau 3	Options	Descriptions	Page
 (Bac 1)	Type papier	—	Papier Normal (Papier normal)* Pap.jet enc. Brother BP71 Autre - Glacé Transparent	Permet de paramétrer le type de papier dans le bac à papier #1.	39
	Format papier	—	A4* A5 A3 10x15cm Letter Legal Ledger	Permet de paramétrer le format du papier dans le bac à papier #1.	
 (Bac 2)	Format papier	—	A4* A3 Letter Legal Ledger	Permet de paramétrer le format du papier dans le bac à papier #2.	39
Ts paramètres	—	—	Pour plus de détails, voir <i>Ts paramètres</i> dans le tableau suivant.	Permet de configurer les réglages détaillés.	—
+ >> Logiciel et guide d'utilisateur réseau. ‡ >> Guide d'installation rapide. ◆ >> Guide de l'utilisateur avancé.					
Les réglages par défaut sont affichés en caractères gras avec un astérisque.					



Ts paramètres

Niveau 1	Niveau 2	Niveau 3	Options	Descriptions	Page	
Param. général	Encre	Test imp.	Qual. impression	Permet de vérifier la qualité ou l'alignement de l'impression.	102	
			Cadrage (Alignement)		104	
		Nettoyage	Noir Couleur Tout	Permet de nettoyer la tête d'impression.	102	
		Volume d'encre	—		Permet de vérifier le volume d'encre disponible.	Voir ◆.
	Paramètre bac	Bac 1	Type papier (Options) Papier Normal (Papier normal)* Pap. jet enc. Brother BP71 Autre - Glacé Transparent	Permet de paramétrer le type de papier dans le bac à papier #1.	39	
			Format papier (Options) A4* A5 A3 10x15cm Letter Legal Ledger	Permet de paramétrer le format du papier dans le bac à papier #1.		
		Bac 2	Format papier (Options) A4* A3 Letter Legal Ledger	Permet de paramétrer le format du papier dans le bac à papier #2.	39	
		Usage bac : Copie	Bac 1 Bac 2 Sél auto de bac*	Permet de choisir le bac qui sera utilisé pour la copie.	39	
		Usage bac : Fax	Bac 1 Bac 2 Sél auto de bac*	Permet de choisir le bac qui sera utilisé pour la télécopie.	40	
		Mode Silence	—	Oui Non*	Permet de réduire le bruit lors de l'impression.	—
◆ >>> Guide de l'utilisateur avancé.						
Les réglages par défaut sont affichés en caractères gras avec un astérisque.						

Niveau 1	Niveau 2	Niveau 3	Options	Descriptions	Page	
Param. général (suite)	Volume	Sonnerie	Non Bas Moyen* Haut	Permet de régler le volume de la sonnerie.	Voir ♦.	
		Signal sonore	Non (Off) Bas* Moyen Haut	Permet de régler le volume des sons lorsque vous appuyez sur l'écran tactile ou sur le panneau tactile.		
		Haut parleur (Haut-parleur)	Non Bas Moyen* Haut	Permet de régler le volume du haut-parleur.		
	Réglage LCD	Éclair.arrière (Eclair.arrière)	Clair* Moyen Foncé	Permet de régler la luminosité du rétroéclairage de l'écran tactile.	13	
		Tempor. attén.	Non 10Secs 20Secs 30Secs*	Permet de configurer la durée d'illumination du rétroéclairage de l'écran tactile après la dernière pression avec le doigt.		
	Définissez l'écran d'accueil	—	Page d'accueil* Plus Raccourcis 1 Raccourcis 2 Raccourcis 3	Permet de choisir l'écran qui s'affiche lorsque vous appuyez sur Page d'accueil () sur l'écran tactile.		
	Mode veille	—	1Min 2Mins 3Mins 5Mins* 10Mins 30Mins 60Mins	Permet de sélectionner la durée pendant laquelle l'appareil reste inactif avant de passer en mode Veille.	Voir ♦.	
	Verr.de fonct.	Entrer Mot Passe (Entrez Mot Passe)	—	—	Permet de limiter les opérations sélectionnées de l'appareil pour un maximum de 10 utilisateurs limités et pour tous les autres utilisateurs publics non autorisés.	
			Verr.OFF-ON			
	Paramètres de raccourci	Nom du raccourci	Modifier le nom du raccourci	—	Permet de modifier le nom du raccourci.	19
Effacer			—	Permet de supprimer le raccourci.	19	

♦ >>> Guide de l'utilisateur avancé.

Les réglages par défaut sont affichés en caractères gras avec un astérisque.

Niveau 1	Niveau 2	Niveau 3	Options	Descriptions	Page
Fax	Param. RC . (Param. RC.)	Mode réponse	Fax* Fax/Tél Tel/Rep. Ext (Tél/Rép. ext.) Manuel	Permet de choisir le mode de réception qui correspond le mieux à vos besoins.	53
		Long. sonnerie	(3 - 5) 3* (Pour France) (2 -10) 2* (Pour Suisse) (0 -10) 2* (Pour Belgique)	Permet de définir le nombre de sonneries avant que l'appareil réponde dans les modes Fax ou Fax/Tél.	56
		Durée son. F/T	20Secs 30Secs* 40Secs 70Secs	Permet de régler la durée de la double sonnerie rapide en mode Fax/Tél.	56
		Prévisu fax	Oui (On) Non (Off)*	Permet d'afficher les fax reçus sur l'écran tactile.	58
		Détection fax	Oui* Non	Permet de recevoir des fax automatiquement quand vous répondez à un appel et entendez une tonalité de fax.	57
		Code distance	Code distance (Options) Oui* Non Activer code (*51) Désact. code (Désact. code) (#51)	Permet de répondre à tous les appels sur un téléphone supplémentaire ou externe et d'utiliser des codes pour mettre l'appareil sous tension ou hors tension. Vous pouvez personnaliser ces codes.	70
◆ >>> Guide de l'utilisateur avancé.					
Les réglages par défaut sont affichés en caractères gras avec un astérisque.					

Niveau 1	Niveau 2	Niveau 3	Options	Descriptions	Page	
Fax (suite)	Param. RC. (Param. RC.) (suite)	Réduction auto	Oui* Non	Permet de réduire le format des fax entrants pour qu'ils tiennent sur le format de papier utilisé.	Voir ♦.	
		Récep. en mém. (Réception mém.)	Non* Réadressage fax Mémoriser fax Récept. PC-FAX	Permet de paramétrer l'appareil pour qu'il réadresse les fax, enregistre les fax entrants dans la mémoire (afin que vous puissiez les récupérer lorsque vous êtes éloigné de votre appareil) ou envoie les fax à votre ordinateur. Si vous choisissez Réadressage fax OU Récept. PC-FAX, vous ne pouvez pas activer la fonction de sécurité Impression de sauvegarde.		
	Param. Rapport (Param. rapport)	Rap. transmis. (Rapport transm)	Oui	Oui+Image	Permet de choisir la configuration initiale du rapport de vérification de l'envoi.	52
			Non* Non+Image Non2 Non2+Image			
		Périod. journal	Périod. journal Heure Jour	Permet de paramétrer l'intervalle pour l'impression automatique du journal des fax. Si vous n'avez pas sélectionné d'autres options que Non et Tous les 50 fax, vous pouvez régler l'heure pour l'option choisie. Si vous avez choisi Tous les 7 jours, vous pouvez définir le jour de la semaine.	Voir ♦.	
	Imprime doc.	—	—	Permet d'imprimer les fax entrants enregistrés en mémoire.		
Accès distance	—	---*	Permet de définir votre code personnel pour l'extraction à distance.			
♦ >>> Guide de l'utilisateur avancé.						
Les réglages par défaut sont affichés en caractères gras avec un astérisque.						

Niveau 1	Niveau 2	Niveau 3	Options	Descriptions	Page
Fax (suite)	Restriction de numérotation	Pavé numérique	Appuyez deux fois sur # Oui Non*	Permet de définir s'il faut restreindre les envois de fax ou demander que l'utilisateur saisisse le numéro deux fois avant d'éviter les envois à une adresse incorrecte.	Voir ♦.
		Carnet d'adr.	Appuyez deux fois sur # Oui Non*		
		Raccourcis	Appuyez deux fois sur # Oui Non*		
		Serveur LDAP	Appuyez deux fois sur # Oui Non*		
	Job en attente (Jobs attente)	—	—	Permet de vérifier les tâches qui se trouvent en mémoire et d'annuler les tâches sélectionnées.	
Divers	ID appelant	(Pour France) Oui Non* (Pour Suisse et Belgique) Oui* Non	Permet d'afficher ou d'imprimer une liste des 30 dernières identifications de l'appelant enregistrées en mémoire.	64	
♦ >>> Guide de l'utilisateur avancé.					
Les réglages par défaut sont affichés en caractères gras avec un astérisque.					

Niveau 1	Niveau 2	Niveau 3	Niveau 4	Options	Descriptions	Page
Réseau	LAN câblé	TCP/IP	Méthode BOOT	Auto* Statique RARP BOOTP DHCP	Permet de sélectionner la méthode de démarrage qui correspond le mieux à vos besoins.	Voir +.
			Adresse IP	[000-255]. [000-255]. [000-255]. [000-255]	Permet de saisir l'adresse IP.	
			Masq. SS. réseau	[000-255]. [000-255]. [000-255]. [000-255]	Permet de saisir le masque de sous-réseau.	
			Passerelle	[000-255]. [000-255]. [000-255]. [000-255]	Permet de saisir l'adresse de la passerelle.	
			Nom du nœud	BRNXXXXXXXXXXXX	Permet de saisir le nom du nœud.	
			Configuration WINS	Auto* Statique	Permet de sélectionner le mode de configuration WINS.	
			Serveur WINS	(Primaire) 000.000.000.000 (Secondaire) 000.000.000.000	Permet de spécifier l'adresse IP du serveur WINS primaire ou secondaire.	
			Serveur DNS	(Primaire) 000.000.000.000 (Secondaire) 000.000.000.000	Permet de spécifier l'adresse IP du serveur DNS primaire ou secondaire.	
			APIPA	Oui* Non	Permet d'attribuer automatiquement l'adresse IP à partir de la plage d'adresses liaison-locale.	

+ >> Logiciel et guide d'utilisateur réseau.

♣ Accédez à Brother Solutions Center pour télécharger le Guide Wi-Fi Direct™ à l'adresse <http://solutions.brother.com/>.

● Accédez à Brother Solutions Center pour télécharger le Guide web connect à l'adresse <http://solutions.brother.com/>.

Les réglages par défaut sont affichés en caractères gras avec un astérisque.

Niveau 1	Niveau 2	Niveau 3	Niveau 4	Options	Descriptions	Page
Réseau (suite)	LAN câblé (suite)	TCP/IP (suite)	IPv6	Oui Non*	Permet d'activer ou de désactiver le protocole IPv6. Si vous voulez utiliser le protocole IPv6, visitez http://solutions.brother.com/ pour plus d'informations.	Voir +.
		Ethernet	—	Auto* 100B-FD 100B-HD 10B-FD 10B-HD	Permet de sélectionner le mode de liaison Ethernet.	
		Etat câblé	—	Actif 100B-FD Actif 100B-HD Actif 10B-FD Actif 10B-HD Inactif Non câblé	Permet de consulter l'état actuel du réseau câblé.	
		Adresse MAC	—	—	Permet de consulter l'adresse MAC de votre appareil.	
	WLAN	TCP/IP	Méthode BOOT	Auto* Statique RARP BOOTP DHCP	Permet de sélectionner la méthode de démarrage qui correspond le mieux à vos besoins.	
			Adresse IP	[000-255]. [000-255]. [000-255]. [000-255]	Permet de saisir l'adresse IP.	
			Masq. SS. réseau	[000-255]. [000-255]. [000-255]. [000-255]	Permet de saisir le masque de sous-réseau.	

+ >> Logiciel et guide d'utilisateur réseau.

♣ Accédez à Brother Solutions Center pour télécharger le Guide Wi-Fi Direct™ à l'adresse <http://solutions.brother.com/>.

● Accédez à Brother Solutions Center pour télécharger le Guide web connect à l'adresse <http://solutions.brother.com/>.

Les réglages par défaut sont affichés en caractères gras avec un astérisque.

Niveau 1	Niveau 2	Niveau 3	Niveau 4	Options	Descriptions	Page
Réseau (suite)	WLAN (suite)	TCP/IP (suite)	Passerelle	[000-255]. [000-255]. [000-255]. [000-255]	Permet de saisir l'adresse de la passerelle.	Voir +.
			Nom du nœud	BRWXXXXXXXXXXXXXX	Permet de saisir le nom du nœud.	
			Configuration WINS	Auto* Statique	Permet de sélectionner le mode de configuration WINS.	
			Serveur WINS	(Primaire) 000.000.000.000 (Secondaire) 000.000.000.000	Permet de spécifier l'adresse IP du serveur WINS primaire ou secondaire.	
			Serveur DNS	(Primaire) 000.000.000.000 (Secondaire) 000.000.000.000	Permet de spécifier l'adresse IP du serveur DNS primaire ou secondaire.	
			APIPA	Oui* Non	Permet d'attribuer automatiquement l'adresse IP à partir de la plage d'adresses liaison-locale.	
			IPv6	Oui Non*	Permet d'activer ou de désactiver le protocole IPv6 pour un réseau sans fil. Si vous voulez utiliser le protocole IPv6, visitez http://solutions.brother.com/ pour plus d'informations.	
		Assistant WLAN	—	—	Vous pouvez configurer les réglages de votre réseau sans fil à l'aide du CD-ROM de Brother.	
		Assis. config.	—	—	Permet de configurer votre serveur d'impression manuellement pour un réseau sans fil.	

+ >> Logiciel et guide d'utilisateur réseau.

♣ Accédez à Brother Solutions Center pour télécharger le Guide Wi-Fi Direct™ à l'adresse <http://solutions.brother.com/>.

● Accédez à Brother Solutions Center pour télécharger le Guide web connect à l'adresse <http://solutions.brother.com/>.

Les réglages par défaut sont affichés en caractères gras avec un astérisque.

Niveau 1	Niveau 2	Niveau 3	Niveau 4	Options	Descriptions	Page
Réseau (suite)	WLAN (suite)	WPS/AOSS	—	—	Permet de configurer facilement vos réglages de réseau sans fil à l'aide d'un seul bouton.	Voir +.
		WPS avec code PIN	—	—	Permet de configurer facilement vos réglages de réseau sans fil en utilisant WPS avec un code PIN.	
		Etat WLAN	Etat	—	Permet de consulter l'état actuel du réseau sans fil.	
			Signal	—	Permet d'afficher l'intensité actuelle du signal du réseau sans fil.	
			SSID	—	Permet de consulter le SSID actuel.	
			Mode de commu. (Mode de comm.)	—	Permet de voir le mode de communication actuel.	
		Adresse MAC	—	—	Permet de consulter l'adresse MAC de votre appareil.	
	Wi-Fi Direct	Bout-poussoir	—	—	Permet de configurer facilement vos réglages de réseau Wi-Fi Direct™ à l'aide d'un seul bouton.	Voir ♣.
		Code PIN	—	—	Permet de configurer facilement vos réglages de réseau Wi-Fi Direct™ en utilisant WPS avec un code PIN.	
		Manuel	—	—	Permet de configurer manuellement vos réglages de réseau Wi-Fi Direct™.	
		Prop. groupe	—	Oui Non*	Permet de paramétrer votre appareil en tant que propriétaire du groupe.	

+ >>> Logiciel et guide d'utilisateur réseau.

♣ Accédez à Brother Solutions Center pour télécharger le Guide Wi-Fi Direct™ à l'adresse <http://solutions.brother.com/>.

● Accédez à Brother Solutions Center pour télécharger le Guide web connect à l'adresse <http://solutions.brother.com/>.

Les réglages par défaut sont affichés en caractères gras avec un astérisque.

Niveau 1	Niveau 2	Niveau 3	Niveau 4	Options	Descriptions	Page
Réseau (suite)	Wi-Fi Direct (suite)	Infos périphérique	Nom périph.	—	Permet de voir le nom de périphérique de votre appareil.	Voir ♣.
			SSID	—	Affiche le SSID du propriétaire du groupe. Lorsque l'appareil n'est pas connecté, le message Non connecté est affiché sur l'écran tactile.	
			Adresse IP	—	Permet de voir l'adresse IP actuelle de votre appareil.	
		Informations sur l'état	Etat	P/G actif (**) Client actif Non connecté Non (Off) ** = le nombre de périphériques	Permet de consulter l'état actuel du réseau Wi-Fi Direct™.	
			Signal	Fort Moyen Faible Sans	Permet de consulter l'intensité actuelle du signal du réseau Wi-Fi Direct™. Lorsque votre appareil fait office de propriétaire du groupe, le message Fort est toujours affiché sur l'écran tactile.	
		Activ. interf.	—	Oui Non*	Permet d'activer ou de désactiver la connexion Wi-Fi Direct™.	
	NFC	—	—	Oui* Non	Permet d'activer ou de désactiver la fonction NFC. Pour plus d'informations sur la fonction NFC, voir <i>Comment imprimer et numériser avec NFC (Near Field Communication)</i> >> page 96.	—

+ >> Logiciel et guide d'utilisateur réseau.

♣ Accédez à Brother Solutions Center pour télécharger le Guide Wi-Fi Direct™ à l'adresse <http://solutions.brother.com/>.

● Accédez à Brother Solutions Center pour télécharger le Guide web connect à l'adresse <http://solutions.brother.com/>.

Les réglages par défaut sont affichés en caractères gras avec un astérisque.

Niveau 1	Niveau 2	Niveau 3	Niveau 4	Options	Descriptions	Page
Réseau (suite)	E-mail/IFAX (disponible après téléchargement d'IFAX)	Adresse mail	—	—	Permet de saisir l'adresse de courrier (jusqu'à 60 caractères).	Voir +.
		Config. serv.	Serveur SMTP	Nom (jusqu'à 30 caractères) Adresse IP [000-255].[000-255].[000-255].[000-255]	Permet de saisir l'adresse du serveur SMTP.	
			Port SMTP	[00001-65535]	Permet de saisir le numéro de port SMTP.	
			Auth. pour SMTP	Aucun* SMTP-AUTH POP avant SMTP	Permet de sélectionner la méthode de sécurité pour la notification par e-mail.	
			SMTP SSL/TLS	Aucun* SSL TLS	Permet d'envoyer ou de recevoir un e-mail via un serveur de messagerie exigeant une communication SSL/TLS sécurisée.	
			Vérifier Cert. SMTP	Oui Non*	Permet de vérifier automatiquement le certificat du serveur SMTP.	
			Serveur POP3	Nom (jusqu'à 30 caractères) Adresse IP [000-255].[000-255].[000-255].[000-255]	Permet de saisir l'adresse du serveur POP3.	
			Port POP3	[00001-65535]	Permet de saisir le numéro de port POP3.	
			Nom bal	—	Permet de saisir le nom de la boîte aux lettres (jusqu'à 60 caractères).	
Mot de passe boîte aux lettres	—	Permet de saisir le mot de passe pour la connexion au serveur POP3 (jusqu'à 32 caractères).				

+ >> Logiciel et guide d'utilisateur réseau.

♣ Accédez à Brother Solutions Center pour télécharger le Guide Wi-Fi Direct™ à l'adresse <http://solutions.brother.com/>.

● Accédez à Brother Solutions Center pour télécharger le Guide web connect à l'adresse <http://solutions.brother.com/>.

Les réglages par défaut sont affichés en caractères gras avec un astérisque.

Niveau 1	Niveau 2	Niveau 3	Niveau 4	Options	Descriptions	Page
Réseau (suite)	E-mail/IFAX (disponible après téléchargement d'IFAX) (suite)	Config. serv. (suite)	POP3 SSL/TLS	Aucun* SSL TLS	Permet d'envoyer ou de recevoir un e-mail via un serveur de messagerie exigeant une communication SSL/TLS sécurisée.	Voir +.
			Vérifier Cert. POP3	Oui Non*	Permet de vérifier automatiquement le certificat du serveur POP3.	
			APOP	Oui Non*	Permet d'activer ou de désactiver APOP.	
		Config RC mail	Réception auto	Réception auto (Options) Oui* Non	Permet de vérifier automatiquement l'arrivée de nouveaux messages sur le serveur POP3.	
				(Lorsque Oui est sélectionné) Période RC (Options) 1Min 3Mins 5Mins 10Mins* 30Mins 60Mins	Permet de définir l'intervalle de vérification de l'arrivée de nouveaux messages sur le serveur POP3.	
			Entête	Tout Sujet+De+A Sans*	Permet de sélectionner le contenu de l'en-tête du courrier électronique à imprimer.	
			Supprimer le courrier d'erreur	Oui* Non	Permet de supprimer automatiquement les courriers électroniques d'erreur.	
			Avis	Oui MDN Non*	Permet de recevoir des messages de notification.	

+ >> Logiciel et guide d'utilisateur réseau.

♣ Accédez à Brother Solutions Center pour télécharger le Guide Wi-Fi Direct™ à l'adresse <http://solutions.brother.com/>.

● Accédez à Brother Solutions Center pour télécharger le Guide web connect à l'adresse <http://solutions.brother.com/>.

Les réglages par défaut sont affichés en caractères gras avec un astérisque.

Niveau 1	Niveau 2	Niveau 3	Niveau 4	Options	Descriptions	Page		
Réseau (suite)	E-mail/IFAX (disponible après téléchargement d'IFAX) (suite)	Config TX mail	Sujet émetteur	—	Permet d'afficher l'objet joint aux données Fax Internet.	Voir +.		
			Limite taille	Oui Non*	Permet de limiter la taille des documents de courrier électronique.			
			Avis	Oui Non*	Permet d'envoyer des messages de notification.			
		Config. relai	Diffusion relais	Oui Non*	Permet de transférer un document à un autre télécopieur via Internet.			
			Domaine relais	—	Permet d'enregistrer le nom du domaine.			
			Rapport relais	Oui Non*	Permet d'imprimer le rapport de reroutage.			
			Réception manuelle POP3	—	Permet d'accéder au serveur POP3 et de confirmer la réception d'un courrier électronique.			
		Paramètres de connexion Web	Paramètres proxy	Connexion proxy	Oui Non*		Permet de modifier les paramètres de connexion Web.	Voir ●.
				Adresse	—			
				Port	—			
				Nom d'util.	—			
				Mot Passe (Mot passe)	—			
Interface rés.	—	—	LAN câblé* WLAN	Permet de sélectionner le type de connexion réseau.	Voir +.			
Réinit. réseau	—	—	Oui Non	Permet de rétablir la valeur par défaut de tous les réglages réseau.				
+ >> Logiciel et guide d'utilisateur réseau.								
♣ Accédez à Brother Solutions Center pour télécharger le Guide Wi-Fi Direct™ à l'adresse http://solutions.brother.com/ .								
● Accédez à Brother Solutions Center pour télécharger le Guide web connect à l'adresse http://solutions.brother.com/ .								
Les réglages par défaut sont affichés en caractères gras avec un astérisque.								



Ts paramètres (suite)

Niveau 1	Niveau 2	Niveau 3	Options	Descriptions	Page
Impr. rapports (Imprime rapp.)	Rapp. Trans. (Rapport trans.)	—	—	Permet d'imprimer ces listes et ces rapports.	Voir ◆.
	Carnet d'adr.	—	—		
	Journal Fax (Journal fax)	—	—		
	Config.Util (Config. util.)	—	—		
	Configuration réseau	—	—		
	Rapport WLAN	—	—		
	Hist.ID appel.	—	—		
Info. appareil	No. de série	—	—	Permet de vérifier le numéro de série de votre appareil.	142
	Version du firmware	Version principale (Version Main)	—	Permet de vérifier la version du microprogramme de votre appareil.	142
Param. système	Date et heure	Date	—	Permet d'insérer la date et l'heure sur l'écran et dans les en-têtes des fax que vous envoyez.	105
		Heure	—		
	Heure été auto	Oui*	—	Permet de passer à l'heure d'été automatiquement.	Voir ◆.
		Non	—		
	Fuseau horaire	—	—	Permet de définir le fuseau horaire de votre pays.	Voir ‡.
		—	—		
	ID station	Fax Nom	—	Permet de saisir votre nom et votre numéro de fax pour qu'ils apparaissent sur chaque page que vous faxez.	
	Tonal/Impuls. (Suisse et France uniquement)	—	Tonal. (Tonalité)* Impuls. (Impulsions)	Permet de sélectionner le mode de numérotation.	
	Tonalité	—	Détection Défect.Impossib. (Pas de détection)*	Permet d'activer ou de désactiver la fonction de détection de la tonalité.	141
Param. ligne (Type ligne tél)	—	Normale* PBX ISDN	Permet de sélectionner le type de ligne téléphonique.	65	
Compatibilité	—	Elevée* Normal De base (pour VoIP)	Permet de régler la vitesse du modem pour aider à résoudre les problèmes de transmission.	141	

◆ >> Guide de l'utilisateur avancé.

‡ >> Guide d'installation rapide.

Les réglages par défaut sont affichés en caractères gras avec un astérisque.

Niveau 1	Niveau 2	Niveau 3	Options	Descriptions	Page
Param. système (suite)	Init. (Initialisation)	Machine réinitialisée	Oui Non	Vous pouvez réinitialiser tous les réglages de l'appareil que vous avez modifiés, tels que la date et l'heure, le type de ligne téléphonique et la longueur de la sonnerie.	142
		Réseau	Oui Non	Permet de rétablir les réglages par défaut du serveur d'impression comme le mot de passe et l'adresse IP.	
		Carnet d'adr. et fax	Oui Non	Permet de supprimer tous les numéros de carnet d'adresses et tous les fax enregistrés et de rétablir les réglages par défaut de l'ID station, de la liste des numéros du carnet d'adresses, du rapport de vérification de l'envoi et du journal des fax.	
		Ts paramètres	Oui Non	Permet de rétablir tous les réglages par défaut de l'appareil.	
	Langue locale (en fonction du pays)	—	(choisissez la langue que vous souhaitez utiliser)	Permet de sélectionner la langue de votre pays pour les messages de l'écran LCD.	Voir ◆ .
◆ >>> Guide de l'utilisateur avancé. ‡ >>> Guide d'installation rapide. Les réglages par défaut sont affichés en caractères gras avec un astérisque.					

Tableaux des fonctions



Fax (Lorsque la fonction Prévisu fax est désactivée.)

Niveau 1	Niveau 2	Niveau 3	Options	Descriptions	Page
Carnet adresses	 (Rechercher :)	—	—	Lorsque LDAP est désactivé, la recherche s'effectue au sein du carnet d'adresses local. Lorsque LDAP est activé, la recherche s'effectue au sein du carnet d'adresses local et du serveur LDAP.	71
		Détails (Ceci s'affiche uniquement lorsque LDAP est activé.)	—	Permet d'afficher des informations détaillées sur l'adresse sélectionnée.	Voir +.
	Modifier	—	Aj nouv. adresse	Permet d'enregistrer les numéros de carnet d'adresses afin que vous puissiez les composer en appuyant sur Carnet adresses sur l'écran tactile (et sur Appliquer , puis Démarr du fax (Marche)).	74
			Groupement	Permet de configurer des numéros de groupe pour la diffusion.	Voir ♦.
			Changer	Permet de modifier des numéros de carnet d'adresses.	75
			Effacer	Permet de supprimer des numéros de carnet d'adresses.	
	—	Appliquer	—	Permet d'envoyer un fax en utilisant le carnet d'adresses.	71
Histor. app.	Appel sortant	Appliquer	—	Permet de sélectionner un numéro dans l'historique des appels sortants et de lui envoyer un fax, l'ajouter au carnet d'adresses ou le supprimer.	72
		Modifier			
	Hist. ID appel.	Appliquer	—	Permet de sélectionner un numéro dans l'historique d'identification de l'appelant et de lui envoyer un fax, l'ajouter au carnet d'adresses ou le supprimer.	73
		Modifier	Ajouter au carnet d'adr. Effacer		

+ >> Logiciel et guide d'utilisateur réseau.

♦ >> Guide de l'utilisateur avancé.

Les réglages par défaut sont affichés en caractères gras avec un astérisque.

Niveau 1	Niveau 2	Niveau 3	Options	Descriptions	Page	
Options	Résolution fax	—	Standard* Fin Sup.fin (Superfin) Photo	Permet de régler la résolution des fax sortants.	Voir ◆.	
	Fax recto-verso	—	Off* Num. recto-verso : Bord long Num. recto-verso : Bord court	Permet de choisir le mode de numérisation de fax recto verso.		
	Contraste	—	Auto* Clair Foncé	Permet d'éclaircir ou d'assombrir les fax que vous envoyez.		
	Format numéris. (Format scan vitre)	—	A4* A3 Letter Legal Ledger	Permet de paramétrer le format de numérisation de la vitre pour les fax.	50	
	Diffusion	Ajouter numéro	Ajouter numéro	Ajouter numéro	Permet d'envoyer le même fax à plusieurs numéros de fax.	Voir ◆.
			Ajouter depuis le carnet d'adresses	Ajouter depuis le carnet d'adresses		
			Rechercher dans le carnet d'adresses	Rechercher dans le carnet d'adresses		
	Aperçu	—	Oui Non*	Vous pouvez prévisualiser un fax avant de l'envoyer.	51	
	Réglage couleur	—	Mono* Couleur	Permet de définir si les fax sont envoyés en monochrome ou en couleur.	50	
	Fax différé	Fax différé	Oui Non*	Permet de définir l'heure au format 24 heures pour l'envoi des fax différés.	Voir ◆.	
Entr.Heure (Entr.heure)		—				
TX différé	—	Oui Non*	Permet d'associer des fax différés envoyés au même numéro de fax en un seul envoi à la même heure de la journée.			
Env tps réel (Envoi en temps réel)	—	Oui Non*	Permet d'envoyer un fax sans utiliser la mémoire.			
Relevé TX (Relève TX)	—	Standard Protégé Non*	Permet de configurer le document dans votre appareil pour qu'il soit extrait par un autre télécopieur.			

+ >>> Logiciel et guide d'utilisateur réseau.

◆ >>> Guide de l'utilisateur avancé.

Les réglages par défaut sont affichés en caractères gras avec un astérisque.

Niveau 1	Niveau 2	Niveau 3	Options	Descriptions	Page
Options (suite)	Relève RC	—	Standard Protégé Envoi différé Non*	Permet de configurer votre appareil pour qu'il relève un autre télécopieur.	Voir ◆ .
	Mode International (Mode international)	—	Oui Non*	En cas de difficultés pour envoyer des fax à l'étranger, réglez cette option sur <i>Oui</i> .	
	Régl.nouv.défaut	—	Oui Non	Permet d'enregistrer vos réglages de fax.	
	Réinit usine (Réinit. d'usine)	—	Oui Non	Permet de rétablir la valeur par défaut de tous les réglages.	
Enregistrer en tant que racc	—	—	—	Permet d'enregistrer les réglages actuels en tant que raccourci.	
+ >> Logiciel et guide d'utilisateur réseau.					
◆ >> Guide de l'utilisateur avancé.					
Les réglages par défaut sont affichés en caractères gras avec un astérisque.					



Fax (Lorsque la fonction Prévisu fax est activée.)

Niveau 1	Niveau 2	Niveau 3	Options	Descriptions	Page
Envoi de fax	(Voir <i>Fax (Lorsque la fonction Prévisu fax est désactivée.)</i> >>> page 162.)				
Fax reçus	Impr/Suppr	Imprimer tout (Nouveaux fax)	—	Permet d'imprimer les nouveaux fax reçus.	60
		Imprimer tout (Anciens fax)	—	Permet d'imprimer les anciens fax reçus.	
		Supprimer tout (Nvx fax)	—	Permet de supprimer les nouveaux fax reçus.	60
		Supprimer tout (Anciens fax)	—	Permet de supprimer les anciens fax reçus.	
Carnet adresses	(Voir <i>Carnet adresses</i> dans <i>Fax (Lorsque la fonction Prévisu fax est désactivée.)</i> >>> page 162.)				
Histor. app.	(Voir <i>Histor. app.</i> dans <i>Fax (Lorsque la fonction Prévisu fax est désactivée.)</i> >>> page 162.)				
Les réglages par défaut sont affichés en caractères gras avec un astérisque.					



Copie

Niveau 1	Niveau 2	Niveau 3	Options	Descriptions	Page
Qualité optimale Normal* Rec-verso(1→2) (Rec-ver(1→2)) Rec-verso(2→2) (Rec-ver(2→2)) ADF h.vitesse A3 A4 → A3 2en1 (ID) 2en1 Poster Eco d'encre (Économie encre) Livre	—	—	—	Permet de choisir les réglages souhaités parmi les éléments préprogrammés.	76
Options	Mode ADF haute vitesse	—	Oui Non*	Vous pouvez copier les documents de format A4 ou Letter plus rapidement en les plaçant dans le chargeur automatique de documents bord long en premier.	79
	Qualité	—	Normal* Meilleure	Permet de sélectionner la résolution de copie pour la copie suivante.	Voir ◆.
	Type papier	—	Papier Normal (Papier normal)* Pap.jet enc. Brother BP71 Autre - Glacé Transparent (Lorsque Bac 2 est sélectionné dans Sélection de bac.) Papier Normal (Papier normal)	Permet de sélectionner le type de papier qui correspond au papier présent dans le bac.	78
◆ >>> Guide de l'utilisateur avancé.					
Les réglages par défaut sont affichés en caractères gras avec un astérisque.					

Niveau 1	Niveau 2	Niveau 3	Options	Descriptions	Page
Options (suite)	Format papier	—	A4* A5 A3 10x15cm Letter Legal Ledger (Lorsque Bac 2 est sélectionné dans Sélection de bac.) A4* A3 Letter Legal Ledger	Permet de sélectionner le format du papier qui correspond au papier présent dans le bac.	78
	Sélection de bac	—	Bac 1 Bac 2 Sél auto de bac*	Permet de choisir le bac qui sera utilisé pour le mode Copie.	79
◆ >>> Guide de l'utilisateur avancé.					
Les réglages par défaut sont affichés en caractères gras avec un astérisque.					

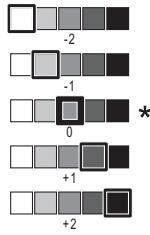
Niveau 1	Niveau 2	Niveau 3	Options	Descriptions	Page
Options (suite)	Agrandir/Réduire	100%*	—	—	Voir ◆ .
		Agrandir	198% 10x15cm → A4 186% 10x15cm → Letter 141% A4→A3, A5→A4	Permet de sélectionner le facteur d'agrandissement de la copie suivante.	
		Réduire	97% Letter → A4 93% A4 → Letter 83% Legal → A4 69% A3 → A4, A4 → A5 47% A4 → 10x15cm	Permet de sélectionner le facteur de réduction de la copie suivante.	
		Ajuster à la page	—	Votre appareil règle automatiquement le format de la prochaine copie en fonction du format du papier défini.	
	Personnalisé (25-400%)	—	Permet de sélectionner le facteur d'agrandissement ou de réduction pour votre type de document.		
	Densité	—		Permet de régler la densité des copies.	
Empil./Trier (Empiler/Trier)	—	Empil. (Empiler)* Trier	Permet d'empiler ou de trier des copies multiples.		
◆ >>> Guide de l'utilisateur avancé. Les réglages par défaut sont affichés en caractères gras avec un astérisque.					

Niveau 1	Niveau 2	Niveau 3	Options	Descriptions	Page
Options (suite)	Mise en page	Non (1en1) (Non (1en1))* 2en1 (Portrait) 2en1 (Paysage) 2en1 (ID) 4en1 (Portrait) 4en1 (Paysage) 1à2 Poster (2x1) Poster (2x2) Poster (3x3)	—	Permet de faire des copies N en 1, ID 2 en 1, 1 en 2 ou de poster.	Voir ♦.
	Frmt mise pge (Lorsque vous sélectionnez Ledger ou A3, puis que vous choisissez 2 en 1 ou Poster 2x2)	(Lorsque 2 en 1 est sélectionné) Letterx2 → Ledgerx1 Ledgerx2 → Ledgerx1 A4x2 → A3x1 A3x2 → A3x1 (Lorsque Poster (2x2) est sélectionné) Letterx1 → Ledgerx4 Ledgerx1 → Ledgerx4 A4x1 → A3x4 A3x1 → A3x4	—		
	Redress. auto.	—	Auto* Non		

♦ >>> Guide de l'utilisateur avancé.

Les réglages par défaut sont affichés en caractères gras avec un astérisque.

Niveau 1	Niveau 2	Niveau 3	Options	Descriptions	Page
Options (suite)	Copie recto-verso	Non*	—	Permet de sélectionner les réglages d'impression recto verso.	Voir ♦.
		R-v↔R-v (Rec-ver↔Rec-ver)	—		
		Recto↔Recto-verso Inversion bord long	—		
		Recto-verso↔Recto Inversion bord long	—		
		Recto↔Recto-verso Inversion bord court	—		
		Recto-verso↔Recto Inversion bord court	—		
		Avancé	Normal* Recto-verso 1 Recto-verso 2		
	Paramètres avancés	—	Non* Mode économie d'encre Copie papier fin Copie livre Cop. filigrane Suppr. couleur arrière-plan	Permet de choisir différents réglages de copie, tels que Cop. filigrane ou Suppr. couleur arrière-plan.	
	Enregistrer en tant que racc	—	—	Permet d'enregistrer les réglages actuels en tant que raccourci.	
♦ >>> Guide de l'utilisateur avancé.					
Les réglages par défaut sont affichés en caractères gras avec un astérisque.					



Numériser

Niveau 1	Niveau 2	Niveau 3	Options 1	Descriptions	Page
vers ROC (Disponible pour les utilisateurs de Macintosh après téléchargement de Presto! PageManager. Voir <i>Accès au support Brother (Macintosh)</i> >> page 5.)	Sélectionn. PC (Sélection PC)	Options	(Pour plus de détails, voir <i>Options</i> >> page 172.)	Permet de configurer les réglages détaillés.	Voir +.
		Enregistrer en tant que racc	—	Permet d'enregistrer les réglages actuels en tant que raccourci.	
vers fichier*	Sélectionn. PC (Sélection PC)	Options	(Pour plus de détails, voir <i>Options</i> >> page 173.)	Permet de configurer les réglages détaillés.	
		Enregistrer en tant que racc	—	Permet d'enregistrer les réglages actuels en tant que raccourci.	
vers image	Sélectionn. PC (Sélection PC)	Options	(Pour plus de détails, voir <i>Options</i> >> page 173.)	Permet de configurer les réglages détaillés.	
		Enregistrer en tant que racc	—	Permet d'enregistrer les réglages actuels en tant que raccourci.	
vers support (quand une carte mémoire ou une mémoire flash USB est insérée)	—	Options	(Pour plus de détails, voir <i>Options</i> >> page 174.)	Permet de configurer les réglages détaillés.	84
		Enregistrer en tant que racc	—	Permet d'enregistrer les réglages actuels en tant que raccourci.	Voir ◆.
vers e-mail	Sélectionn. PC (Sélection PC)	Options	(Pour plus de détails, voir <i>Options</i> >> page 173.)	Permet de configurer les réglages détaillés.	Voir +.
		Enregistrer en tant que racc	—	Permet d'enregistrer les réglages actuels en tant que raccourci.	
vers serv e-mail (disponible après téléchargement d'IFAX)	Carnet adresses	—	—	Permet de choisir l'adresse du destinataire dans le carnet d'adresses.	
	Manuel	—	—	Permet de saisir manuellement l'adresse du destinataire.	
	OK	Options	(Pour plus de détails, voir <i>Options</i> >> page 176.)	Permet de configurer les réglages détaillés.	
		Enregistrer en tant que racc	—	Permet d'enregistrer les réglages actuels en tant que raccourci.	
Détails	—	—	Permet d'afficher la liste des adresses que vous avez saisies.		
+ >> Logiciel et guide d'utilisateur réseau.					
◆ >> Guide de l'utilisateur avancé.					
Les réglages par défaut sont affichés en caractères gras avec un astérisque.					

Niveau 1	Niveau 2	Niveau 3	Options 1	Descriptions	Page
vers FTP	Nom du profil	Options	(Pour plus de détails, voir <i>Options</i> >> page 177.)	Permet de configurer les réglages détaillés.	Voir +.
		Enregistrer en tant que racc	—	Permet d'enregistrer les réglages actuels en tant que raccourci.	
vers réseau	Nom du profil	Options	(Pour plus de détails, voir <i>Options</i> >> page 177.)	Permet de configurer les réglages détaillés.	
		Enregistrer en tant que racc	—	Permet d'enregistrer les réglages actuels en tant que raccourci.	
Scan WS (S'affiche lorsque vous installez un scanner Services Web, visible dans Windows® Explorer sur votre ordinateur.)	—	Numériser	Sélectionn. PC (Sélection PC)	Permet de numériser des données en utilisant le protocole Services Web.	
		Num. pr courr. él.			
		Num. pr télécopie			
		Num. pr impression			
+ >> Logiciel et guide d'utilisateur réseau.					
◆ >> Guide de l'utilisateur avancé.					
Les réglages par défaut sont affichés en caractères gras avec un astérisque.					

Options

(pour vers ROC)

Niveau 1	Niveau 2	Options 1	Descriptions	Page
Options	Num. recto-verso	Off* Num. recto-verso : Bord long Num. recto-verso : Bord court	Permet de choisir le mode de numérisation recto verso.	Voir +.
	Réglage écran tactile	Non (Rég à l'aide de l'ordinateur)* Oui	Si vous voulez utiliser l'écran tactile pour modifier les réglages de l'appareil, choisissez Oui .	
	Les réglages ci-dessous s'affichent lorsque Oui est sélectionné dans Réglage écran tactile.			
	Mode ADF haute vitesse	Oui Non*	Vous pouvez numériser les documents de format A4 ou Letter plus rapidement en les plaçant dans le chargeur automatique de documents bord long en premier.	95
	Type de scan	Couleur Blanc et noir*	Permet de choisir le type de numérisation pour votre document.	Voir +.
	Résolution	100 ppp 200 ppp* 300 ppp 600 ppp	Permet de choisir la résolution de numérisation pour votre document.	
	Type de fichier	Texte* HTML RTF	Permet de choisir le format du fichier pour votre document.	
	Format numérisation	A4* A5 A3 10x15cm Carte visite (90x60mm) Letter Legal Ledger	Permet de choisir la taille de numérisation pour votre document.	
Ignorer les pages vierges	Oui Non*	Lorsque Oui est sélectionné, les pages vierges sont ignorées.		
+ >> Logiciel et guide d'utilisateur réseau.				
Les réglages par défaut sont affichés en caractères gras avec un astérisque.				

Options

(pour vers fichier, vers image OU vers e-mail)

Niveau 1	Niveau 2	Options 1	Descriptions	Page
Options	Num. recto-verso	Off* Num. recto-verso : Bord long Num. recto-verso : Bord court	Permet de choisir le mode de numérisation recto verso.	Voir +.
	Réglage écran tactile	Non (Rég à l'aide de l'ordinateur)* Oui	Si vous voulez utiliser l'écran tactile pour modifier les réglages de l'appareil, choisissez Oui.	
	Les réglages ci-dessous s'affichent lorsque Oui est sélectionné dans Réglage écran tactile.			
	Mode ADF haute vitesse	Oui Non*	Vous pouvez numériser les documents de format A4 ou Letter plus rapidement en les plaçant dans le chargeur automatique de documents bord long en premier.	95
	Type de scan	Couleur* Blanc et noir	Permet de choisir le type de numérisation pour votre document.	Voir +.
	Résolution	100 ppp 200 ppp* 300 ppp 600 ppp	Permet de choisir la résolution de numérisation pour votre document.	
	Type de fichier	(Si vous sélectionnez l'option Couleur comme paramètre de type de numérisation) PDF* JPEG (Si vous sélectionnez l'option Mono comme paramètre de type de numérisation) PDF* TIFF	Permet de choisir le format du fichier pour votre document.	
Format numérisation	A4* A5 A3 10x15cm Carte visite (90x60mm) Letter Legal Ledger	Permet de choisir la taille de numérisation pour votre document.		
+ >> Logiciel et guide d'utilisateur réseau.				
Les réglages par défaut sont affichés en caractères gras avec un astérisque.				

Niveau 1	Niveau 2	Options 1	Descriptions	Page
Options (suite)	Ignorer les pages vierges	Oui Non*	Lorsque Oui est sélectionné, les pages vierges sont ignorées.	Voir + .
	Suppr la couleur d'arr-plan	Non* Bas Moyen Haut	Permet de modifier la quantité de couleur d'arrière-plan supprimée.	
+ >> Logiciel et guide d'utilisateur réseau.				
Les réglages par défaut sont affichés en caractères gras avec un astérisque.				

Options

(pour vers support)

Niveau 1	Niveau 2	Options 1	Descriptions	Page
Options	Mode ADF haute vitesse	Oui Non*	Vous pouvez numériser les documents de format A4 ou Letter plus rapidement en les plaçant dans le chargeur automatique de documents bord long en premier.	95
	Num. recto-verso	Off* Num. recto-verso : Bord long Num. recto-verso : Bord court	Permet de choisir le mode de numérisation recto verso.	84
	Type de scan	Couleur* Blanc et noir	Permet de choisir le type de numérisation pour votre document.	
	Résolution	100 ppp 200 ppp* 300 ppp 600 ppp Auto	Permet de choisir la résolution de numérisation pour votre document.	
	Type de fichier	(Si vous sélectionnez l'option Couleur comme paramètre de type de numérisation) PDF* JPEG (Si vous sélectionnez l'option Mono comme paramètre de type de numérisation) PDF* TIFF	Permet de choisir le format du fichier pour votre document.	
◆ >>> Guide de l'utilisateur avancé.				
Les réglages par défaut sont affichés en caractères gras avec un astérisque.				

Niveau 1	Niveau 2	Options 1	Descriptions	Page
Options (suite)	Format numérisation	A4*	Permet de choisir la taille de numérisation pour votre document.	84
		A5		
		A3		
		10x15cm Carte visite (90x60mm) Letter Legal Ledger		
	Numér. papier long	Oui Non*	Permet de numériser un long document à l'aide du chargeur automatique de documents.	
	Nom de fichier	—	Permet de renommer le fichier.	
	Rognage auto	Oui Non*	Permet de numériser un à la fois plusieurs documents placés sur la vitre du scanner vers une carte mémoire ou une mémoire flash USB.	84 Voir ♦.
Ignorer les pages vierges	Oui Non*	Lorsque Oui est sélectionné, les pages vierges sont ignorées.	84	
Suppr la couleur d'arr-plan	Non* Bas Moyen Haut	Permet de modifier la quantité de couleur d'arrière-plan supprimée.	84	
Régl.nouv.défaut	Oui Non	Permet d'enregistrer vos réglages de numérisation comme réglages par défaut.	Voir ♦.	
Réinit usine (Réinit. d'usine)	Oui Non	Permet de rétablir la valeur par défaut d'origine de tous les réglages.		
♦ >>> Guide de l'utilisateur avancé.				
Les réglages par défaut sont affichés en caractères gras avec un astérisque.				

Options

(pour vrs serv e-mail)

REMARQUE

Cette fonction est disponible après le téléchargement d'IFAX.

Niveau 1	Niveau 2	Options 1	Descriptions	Page
Options	Mode ADF haute vitesse	Oui Non*	Vous pouvez numériser les documents de format A4 ou Letter plus rapidement en les plaçant dans le chargeur automatique de documents bord long en premier.	95
	Num. recto-verso	Off* Num. recto-verso : Bord long Num. recto-verso : Bord court	Permet de choisir le mode de numérisation recto verso.	Voir +.
	Type de scan	Couleur* Blanc et noir	Permet de choisir le type de numérisation pour votre document.	
	Résolution	100 ppp 200 ppp* 300 ppp 600 ppp Auto	Permet de choisir la résolution de numérisation pour votre document.	
	Type de fichier	(Si vous sélectionnez l'option Couleur comme paramètre de type de numérisation) PDF* JPEG (Si vous sélectionnez l'option Mono comme paramètre de type de numérisation) PDF* TIFF	Permet de choisir le format du fichier pour votre document.	
	Format numérisation	A4* A5 A3 10x15cm Carte visite (90x60mm) Letter Legal Ledger	Permet de choisir la taille de numérisation pour votre document.	

+ >>> Logiciel et guide d'utilisateur réseau.

Les réglages par défaut sont affichés en caractères gras avec un astérisque.

Niveau 1	Niveau 2	Options 1	Descriptions	Page
Options (suite)	Numér. papier long	Oui Non*	Permet de numériser un long document à l'aide du chargeur automatique de documents.	Voir +.
	Régl. nouv. défaut	Oui Non	Permet d'enregistrer vos réglages de numérisation comme réglages par défaut.	
	Réinit usine (Réinit. d'usine)	Oui Non	Permet de rétablir la valeur par défaut d'origine de tous les réglages.	
+ >> Logiciel et guide d'utilisateur réseau.				
Les réglages par défaut sont affichés en caractères gras avec un astérisque.				

Options

(pour vers FTP ou vers réseau)

Niveau 1	Niveau 2	Options 1	Descriptions	Page
Options	Mode ADF haute vitesse	Oui Non*	Vous pouvez numériser les documents de format A4 ou Letter plus rapidement en les plaçant dans le chargeur automatique de documents bord long en premier.	95
	Num. recto-verso	Off* Num. recto-verso : Bord long Num. recto-verso : Bord court	Permet de choisir le mode de numérisation recto verso.	Voir +.
	Type de scan	Couleur* Blanc et noir	Permet de choisir le type de numérisation pour votre document.	
	Résolution	100 ppp 200 ppp* 300 ppp 600 ppp Auto	Permet de choisir la résolution de numérisation pour votre document.	
	Type de fichier	(Si vous sélectionnez l'option Couleur comme paramètre de type de numérisation) PDF* JPEG (Si vous sélectionnez l'option Mono comme paramètre de type de numérisation) PDF* TIFF	Permet de choisir le format du fichier pour votre document.	
+ >> Logiciel et guide d'utilisateur réseau.				
Les réglages par défaut sont affichés en caractères gras avec un astérisque.				

Niveau 1	Niveau 2	Options 1	Descriptions	Page
Options (suite)	Format numérisation	A4* A5 A3 10x15cm Carte visite (90x60mm) Letter Legal Ledger	Permet de choisir la taille de numérisation pour votre document.	Voir +.
	Numér. papier long	Oui Non*	Permet de numériser un long document à l'aide du chargeur automatique de documents.	
	Nom de fichier	BRNXXXXXXXXXXXXX* Estimate Report Order sheet Contract sheet Check Receipt <Manuel>	Permet de choisir des noms de fichiers prédéfinis. Si vous choisissez Manuel, vous pouvez attribuer le nom de votre choix au fichier .	
	Ignorer les pages vierges	Oui Non*	Lorsque Oui est sélectionné, les pages vierges sont ignorées.	
	Suppr la couleur d'arr-plan	Non* Bas Moyen Haut	Permet de modifier la quantité de couleur d'arrière-plan supprimée.	
	Nom d'util.	—	Permet de saisir le nom de l'utilisateur.	
+ >> Logiciel et guide d'utilisateur réseau.				
Les réglages par défaut sont affichés en caractères gras avec un astérisque.				



Photo (écran Plus)

C

Niveau 1	Niveau 2	Niveau 3	Options	Descriptions	Page
Impress index	Imprimer feuil. index	Params impr (Param impr)	Pour plus de détails, voir <i>Params impr (Param impr)</i> >> page 183.	Permet d'imprimer une page de miniatures.	Voir ◆.
	Imprimer des photos en utilisant le numéro d'index.	Params impr (Param impr)	Pour plus de détails, voir <i>Params impr (Param impr)</i> >> page 181.	Permet d'imprimer des photos en choisissant les numéros d'index.	
Visu. photos (Visualiser photos)*	OK	Params impr (Param impr)	Pour plus de détails, voir <i>Params impr (Param impr)</i> >> page 181.	Permet d'ajuster vos photos à l'aide d'options.	83
	Imprimer tout	—	—	Permet d'imprimer toutes les photos de votre carte mémoire ou de votre mémoire flash USB.	
Améliorer phot	Améliorer	Correction auto	Params impr (Param impr) (Pour plus de détails, voir <i>Params impr (Param impr)</i> >> page 181.)	Permet d'ajuster vos photos à l'aide de ces réglages.	Voir ◆.
		Amél.coul. peau			
		Amél. Paysage (Améliorer pays.)			
		Elim.oeil rouge (Elim.YeuxRouges)			
		Scène de nuit (Nocturne)			
		Lumière appoint (Lum. d'appoint)			
		Tableau blanc			
		Noir & blanc			
		Sépia			
	Correct auto & eff yx roug				
Recadrer	Params impr (Param impr)	Pour plus de détails, voir <i>Params impr (Param impr)</i> >> page 181.	Permet de recadrer votre photo et d'imprimer une partie de l'image.		
Améliorer et recadrer		Correction auto	Params impr (Param impr) (Pour plus de détails, voir <i>Params impr (Param impr)</i> >> page 181.)	Permet d'ajuster et de recadrer vos photos à l'aide de ces réglages.	
		Amél.coul. peau			
		Amél. Paysage (Améliorer pays.)			
		Elim.oeil rouge (Elim.YeuxRouges)			
		Scène de nuit (Nocturne)			
		Lumière appoint (Lum. d'appoint)			
		Tableau blanc			
		Noir & blanc			
		Sépia			
Correct auto & eff yx roug					
◆ >> Guide de l'utilisateur avancé.					
Les réglages par défaut sont affichés en caractères gras avec un astérisque.					

Niveau 1	Niveau 2	Niveau 3	Options	Descriptions	Page
Imp. photo id.	Format photo d'identité	25x36mm 35x45mm 36x51mm 45x45mm 45x55mm 35x48 mm 50x70mm (2x2,75") 2x2"	Params impr (Param impr) (Pour plus d'informations, voir <i>Params impr (Param impr)</i> >> page 184.)	Permet d'imprimer des photos d'identité pour votre CV, votre passeport ou autre.	Voir ♦.
Diaporama	Afficher chaque photo pour	3Secs* 10Secs 30Secs 1Min 5Mins	—	Permet de définir la durée d'affichage de chaque photo du diaporama avant que l'appareil ne passe à la photo suivante.	
	Effet	Non* Glisser Apparaître Zoom avant	—	Permet de définir l'effet utilisé lorsque l'appareil passe à la photo suivante dans le diaporama.	
	Marche	—	—	L'appareil démarre un diaporama de vos photos. Permet de choisir une photo pendant le diaporama et de modifier les réglages d'impression. (Pour plus de détails, voir <i>Params impr (Param impr)</i> >> page 181.)	
♦ >> Guide de l'utilisateur avancé.					
Les réglages par défaut sont affichés en caractères gras avec un astérisque.					

Params impr (Param impr)

(pour Visu. photos (Visualiser photos), Imprimer des photos en utilisant le numéro d'index., Améliorer phot OU Diaporama)

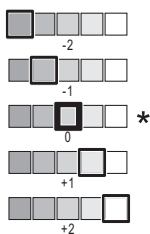
Option 1	Option 2	Option 3	Option 4	Descriptions	Page
Qualité impr. (Non disponible pour l'impression DPOF.)	Normal Photo*	—	—	Permet de sélectionner la qualité d'impression.	Voir ◆.
Type papier	Papier Normal (Papier normal) Pap.jet enc. Brother BP71 Autre - Glacé*	—	—	Permet de sélectionner le type de papier.	
Format papier	10x15cm* 13x18cm A4 A3 Letter Ledger	—	—	Permet de sélectionner le format du papier.	
(Lorsque le format Letter ou A4 est sélectionné) Format imp.	8x10cm 9x13cm 10x15cm 13x18cm 15x20cm Format max.*	—	—	Choisissez le format d'impression si vous utilisez du papier de format Letter ou A4.	
Correction auto (N'apparaît pas lorsque l'impression DPOF est sélectionnée.) (Visu. photos (Visualiser photos) et Diaporama uniquement)	Oui Non*	—	—	L'appareil détermine l'effet approprié pour votre photo.	
Luminosité (N'apparaît pas lorsque Améliorer (Amélioration) ou Améliorer et recadrer est sélectionné.)		—	—	Permet de régler la luminosité.	
◆ >> Guide de l'utilisateur avancé.					
Les réglages par défaut sont affichés en caractères gras avec un astérisque.					

Option 1	Option 2	Option 3	Option 4	Descriptions	Page
Contraste (N'apparaît pas lorsque Améliorer (Amélioration) ou Améliorer et recadrer est sélectionné.)		—	—	Permet de régler le contraste.	Voir ◆ .
Améliorer la couleur (N'apparaît pas lorsque Améliorer (Amélioration) ou Améliorer et recadrer est sélectionné.)	Oui Non*	Balance blancs		Permet de régler la tonalité des zones blanches.	
		Netteté		Permet de rehausser le détail de l'image.	
		Densité de couleur		Permet de régler la quantité totale de couleur dans l'image.	
Recadrer	Oui* Non	—	—	Permet de recadrer l'image autour de la marge pour l'adapter au format du papier ou au format d'impression. Désactivez cette fonction si vous voulez imprimer les images entières ou éviter tout recadrage non souhaité.	
Sans bordure	Oui* Non	—	—	Permet d'agrandir la zone imprimable jusqu'aux bords du papier.	
Impress. date (Non disponible pour l'impression DPOF.)	Oui Non*	—	—	Permet d'imprimer la date sur votre photo.	

◆ >>> Guide de l'utilisateur avancé.

Les réglages par défaut sont affichés en caractères gras avec un astérisque.

Option 1	Option 2	Option 3	Option 4	Descriptions	Page
Régl. nouv. défaut	Oui Non	—	—	Permet d'enregistrer vos réglages d'impression comme réglages par défaut.	Voir ◆ .
Réinit usine (Réinit. d'usine)	Oui Non	—	—	Permet de rétablir la valeur par défaut de tous les réglages.	
◆ >>> Guide de l'utilisateur avancé.					
Les réglages par défaut sont affichés en caractères gras avec un astérisque.					

Params impr (Param impr)

(pour Imprimer feuil. index)

Niveau 1	Niveau 2	Niveau 3	Options	Descriptions	Page
Type papier	Papier Normal (Papier normal)* Pap.jet enc. Brother BP71 Autre - Glacé	—	—	Permet de sélectionner le type de papier.	Voir ◆ .
Format papier	Letter A4*	—	—	Permet de sélectionner le format du papier.	
◆ >>> Guide de l'utilisateur avancé.					
Les réglages par défaut sont affichés en caractères gras avec un astérisque.					

Params impr (Param impr)

(pour Imp. photo id.)

Niveau 1	Niveau 2	Niveau 3	Options	Descriptions	Page
Qualité impr.	Normal Photo*	—	—	Permet de sélectionner la qualité d'impression.	Voir ◆.
Type papier	Papier Normal (Papier normal) Pap.jet enc. Brother BP71 Autre - Glacé*	—	—	Permet de sélectionner le type de papier.	
Format papier	10x15cm* 13x18cm A4 Letter	—	—	Permet de sélectionner le format du papier.	
Effets photo	Non* Correction auto Elim.oeil rouge (Elim.YeuxRouges) Correct auto & eff. yeux roug	—	—	Permet d'ajuster vos photos à l'aide de ces réglages.	
◆ >> Guide de l'utilisateur avancé.					
Les réglages par défaut sont affichés en caractères gras avec un astérisque.					





Web (écran Plus)

Niveau 1	Niveau 2	Niveau 3	Options	Descriptions	Page
Web	Applications	—	—	Permet de connecter l'appareil Brother à un service Internet.	Voir ●.
	SkyDrive®	—	—		
	Box	—	—	Il se peut que des services Web aient été ajoutés et/ou que les noms des services aient été modifiés par le fournisseur depuis la publication de ce document.	
	Google Drive™	—	—		
	Evernote®	—	—		
	Dropbox	—	—		
	Facebook	—	—		
	Picasa Web Albums™	—	—		
Flickr®	—	—			
● Accédez à Brother Solutions Center pour télécharger le Guide web connect à l'adresse http://solutions.brother.com/ .					
Les réglages par défaut sont affichés en caractères gras avec un astérisque.					

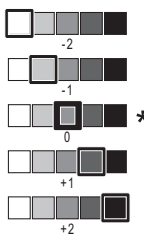

Raccourcis copie A3 (écran Plus)

Niveau 1	Niveau 2	Option 1	Option 2	Descriptions	Page
A3 2 auf 1 (A3 2 en 1) A3* A4 → A3 A3 → A4 A4 + Note (L) A4 + Note (P) A4 + Quadrillé A4 + Vierge A4 Centre	Options	Qualité	Normal* Meilleure	Permet de sélectionner la résolution de copie pour la copie suivante.	Voir  .
		Type papier	Papier Norm. (Papier norm.)	Affiche le type de papier disponible.	
		Format papier	A3* Ledger (Lorsque le format A3 → A4 est sélectionné) A4* Letter	Permet de paramétrer le format du papier dans le bac à papier.	
		Sélection de bac	Sél auto de bac	Permet de choisir automatiquement le bac contenant le papier le plus adapté.	
		Densité		Permet de régler la densité des copies.	
Redress. auto.	Auto* Non	Si la copie que vous avez numérisée est de travers, l'appareil peut corriger les données automatiquement.			
 >> Guide de l'utilisateur avancé.					
Les réglages par défaut sont affichés en caractères gras avec un astérisque.					

 (Raccourcis)

Niveau 1	Niveau 2	Niveau 3	Options	Descriptions	Page
Ajouter un raccourci	Copie	Normal	Passer à l'écran des options de copie.	Permet de choisir les réglages souhaités parmi les éléments préprogrammés.	14
		Qualité optimale			
		ADF h.vitesse			
		A3			
		Rec-verso (1→2) (Rec-ver (1→2))			
		Rec-verso (2→2) (Rec-ver (2→2))			
		A4 → A3			
		2en1 (ID)			
		2en1			
		Poster			
		Eco d'encre (Économie encre)			
Livre					

Les réglages par défaut sont affichés en caractères gras avec un astérisque.

Niveau 1	Niveau 2	Niveau 3	Options	Descriptions	Page
Ajouter un raccourci (suite)	Fax (Options)	Résolution fax	Standard* Fin Sup.fin (Superfin) Photo	Permet de régler la résolution des fax sortants.	15
		Fax recto-verso	Off* Num. recto-verso : Bord long Num. recto-verso : Bord court	Permet de choisir le mode de numérisation de fax recto verso.	
		Contraste	Auto* Clair Foncé	Permet d'éclaircir ou d'assombrir les fax que vous envoyez.	
		Format numéris. (Format scan vitre)	A4* A3 Letter Legal Ledger	Permet d'ajuster la zone de numérisation de la vitre du scanner en fonction du format du document.	
		Diffusion	Ajouter numéro (Options) Ajouter numéro Ajouter depuis le carnet d'adresses Rechercher dans le carnet d'adresses	Permet d'envoyer le même fax à plusieurs numéros de fax.	
		Aperçu	Oui Non*	Vous pouvez prévisualiser un fax avant de l'envoyer.	
		Réglage couleur	Mono* Couleur	Permet de définir si les fax sont envoyés en monochrome ou en couleur.	
		Env tps réel (Envoi en temps réel)	Oui Non*	Permet d'envoyer un fax sans utiliser la mémoire.	
		Mode International (Mode international)	Oui Non*	En cas de difficultés pour envoyer des fax à l'étranger, réglez cette option sur Oui.	

Les réglages par défaut sont affichés en caractères gras avec un astérisque.

Niveau 1	Niveau 2	Niveau 3	Options	Descriptions	Page
Ajouter un raccourci (suite)	Numériser	vers fichier	Sélectionn. PC (Sélection PC)	Permet de numériser un document en monochrome ou en couleur sur votre ordinateur.	16
		vers ROC	Sélectionn. PC (Sélection PC)	Permet de convertir votre document texte en un fichier de texte modifiable.	
		vers image	Sélectionn. PC (Sélection PC)	Permet de numériser une image en couleur vers votre application graphique.	
		vers support (Options)	Mode ADF haute vitesse Num. recto-verso Type de scan Résolution Type de fichier Format numérisation Numér. papier long Nom de fichier Rognage auto Ignorer les pages vierges Suppr la couleur d'arr-plan	Permet de numériser des documents vers une carte mémoire ou une mémoire flash USB.	
		vers e-mail	Sélectionn. PC (Sélection PC)	Permet de numériser un document en monochrome ou en couleur vers votre application de messagerie électronique.	
		vers serv e-mail (Options)	Mode ADF haute vitesse Num. recto-verso Type de scan Résolution Type de fichier Format numérisation Numér. papier long	Permet de numériser un document en monochrome ou en couleur vers votre serveur de messagerie électronique.	
		vers réseau	Nom du profil	Permet d'envoyer des données numérisées à un serveur CIFS sur votre réseau local ou sur Internet.	
vers FTP	Nom du profil	Permet d'envoyer des données numérisées via FTP.			

Les réglages par défaut sont affichés en caractères gras avec un astérisque.

Niveau 1	Niveau 2	Niveau 3	Options	Descriptions	Page
Ajouter un raccourci (suite)	Web	SkyDrive®	—	Permet de connecter l'appareil Brother à un service Internet. Il se peut que des services Web aient été ajoutés et/ou que les noms des services aient été modifiés par le fournisseur depuis la publication de ce document.	18
		Box	—		
		Google Drive™	—		
		Evernote®	—		
		Dropbox	—		
		Facebook	—		
		Picasa Web Albums™	—		
		Flickr®	—		
Cette liste apparaît lorsque vous appuyez sur chaque nom de raccourci pendant 2 secondes.	Modifier le nom du raccourci	—	—	Permet de modifier le nom du raccourci.	19
	Effacer	—	—	Permet de supprimer le raccourci.	19

Les réglages par défaut sont affichés en caractères gras avec un astérisque.



(Encre)

Niveau 1	Niveau 2	Niveau 3	Options	Descriptions	Page
 (Encre)	Test imp.	—	Qual.impression Cadrage (Alignement)	Permet de vérifier la qualité ou l'alignement de l'impression.	102 104
	Nettoyage	—	Noir Couleur Tout	Permet de nettoyer la tête d'impression.	102
	Volume d'encre	—	—	Permet de vérifier le volume d'encre disponible.	Voir ◆.

◆ >> Guide de l'utilisateur avancé.

Les réglages par défaut sont affichés en caractères gras avec un astérisque.

WiFi (Configuration Wi-Fi)

REMARQUE

Une fois que la connexion Wi-Fi® est configurée, vous ne pouvez pas modifier les réglages à partir de votre écran Page d'accueil.

Modifiez les réglages de la connexion Wi-Fi dans l'écran des paramètres.

Niveau 1	Niveau 2	Niveau 3	Options	Descriptions	Page
WiFi (configuration Wi-Fi)	Assis. config.	—	—	Permet de configurer votre serveur d'impression manuellement pour un réseau sans fil.	Voir ‡.
	Configurer par PC	—	—	Permet de configurer les paramètres Wi-Fi à l'aide d'un ordinateur.	
	WPS/AOSS	—	—	Permet de configurer facilement vos réglages de réseau sans fil à l'aide d'un seul bouton.	
	WPS avec code PIN	—	—	Permet de configurer facilement vos réglages de réseau sans fil en utilisant WPS avec un code PIN.	Voir †.
† >> Logiciel et guide d'utilisateur réseau. ‡ >> Guide d'installation rapide. Les réglages par défaut sont affichés en caractères gras avec un astérisque.					

Lors de l'utilisation de cartes mémoire ou d'une mémoire flash USB dans la fente appropriée

Niveau 1	Niveau 2	Niveau 3	Options	Descriptions	Page
Photo	(Voir <i>Photo (écran Plus)</i> >> page 179.)				
Scan vs support	(Voir <i>vers support</i> >> page 170.)				
Web	(Voir <i>Web (écran Plus)</i> >> page 184.)				
DPOF	—	—	—	Permet d'afficher l'écran de paramétrage DPOF.	Voir ◆.
◆ >> Guide de l'utilisateur avancé. Les réglages par défaut sont affichés en caractères gras avec un astérisque.					

Saisie de texte

Lorsque vous avez besoin de saisir du texte sur l'appareil, le clavier s'affiche sur l'écran tactile. Appuyez sur  pour basculer entre les lettres, les chiffres et les caractères spéciaux.



REMARQUE

Pour basculer entre les majuscules et les minuscules, appuyez sur .



Insertion d'espaces

Pour entrer un espace, appuyez sur `Espace`. Vous pouvez aussi appuyer sur  pour déplacer le curseur.

REMARQUE

Les caractères disponibles peuvent varier en fonction de votre pays.

Corrections

Si vous avez saisi un caractère incorrect et que vous voulez le modifier, appuyez sur  pour déplacer le curseur et mettre en surbrillance le caractère incorrect, puis appuyez sur . Saisissez le caractère correct. Vous pouvez également utiliser le curseur pour revenir en arrière et insérer des lettres.

Pour effacer tous les caractères, appuyez plusieurs fois sur .

Généralités

REMARQUE

Ce chapitre présente une synthèse des caractéristiques techniques de l'appareil. Pour des caractéristiques supplémentaires, visitez notre site Web à l'adresse <http://www.brother.com/>.

Type d'imprimante	Jet d'encre	
Tête d'impression	Mono :	Piézo avec 420 buses × 1
	Couleur :	Piézo avec 420 buses × 3
Capacité de la mémoire	256 Mo	
LCD (écran à cristaux liquides)	Écran tactile LCD couleur à matrice active de 3,7 pouces (93,4 mm) ¹ et panneau tactile	
Source d'alimentation	220 à 240 V CA, 50/60 Hz	
Consommation électrique²	Mode Copie :	Environ 29 W ³
	Mode Prêt :	Environ 5,5 W ⁴
	Mode Veille :	Environ 1,5 W ⁴
	Hors tension :	Environ 0,04 W ^{4 5}

¹ Mesure en diagonale.

² Mesure effectuée lorsque l'appareil est connecté à l'interface USB. La consommation électrique varie légèrement selon l'environnement d'utilisation ou l'usure des pièces.

³ Avec le chargeur automatique de documents, impression et numérisation recto, résolution : standard / document : motif imprimé ISO/CEI 24712.

⁴ Mesuré conformément à la norme CEI 62301 Edition 2.0.

⁵ Même s'il est hors tension, l'appareil s'allume automatiquement à intervalles réguliers pour procéder à l'entretien de la tête d'impression, puis s'éteint de lui-même.

Dimensions

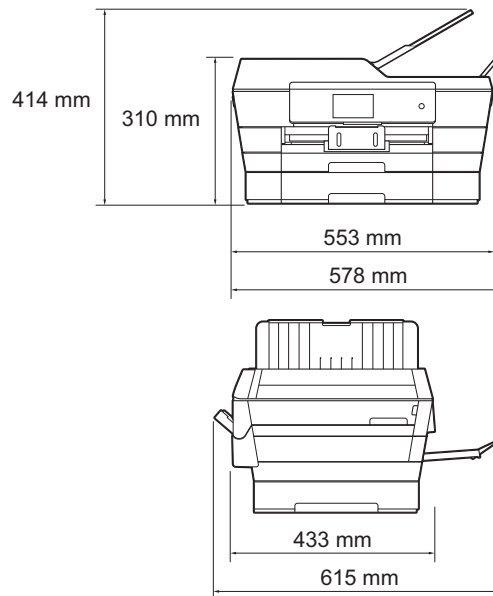

Poids	16,7 kg
Niveau de bruit	Pression sonore En fonctionnement : LpAm = 50 dB(A) (maximum) ¹
	Puissance sonore ^{2 3} Copie ⁴ : (France et Suisse) LWAd = 6,33 B(A) (mono) LWAd = 6,25 B(A) (couleur) (Belgique) LWAd = 6,14 B(A) (mono) LWAd = 6,12 B(A) (couleur) Prêt : LWAd = 3,01 B(A) (mono/couleur)
Température	En fonctionnement : 10 à 35 °C Meilleure qualité d'impression : 20 à 33 °C
Humidité	En fonctionnement : 20 à 80 % (sans condensation) Meilleure qualité d'impression : 20 à 80 % (sans condensation)
Chargeur automatique de documents	Jusqu'à 35 pages Papier : 80 g/m ² , format A4 ou Letter
Format des documents	Largeur du chargeur automatique de documents : 148 mm à 297 mm Longueur du chargeur automatique de documents : 148 mm à 431,8 mm Largeur de la vitre du scanner : max. 297 mm Longueur de la vitre du scanner : max. 431,8 mm

¹ Le niveau de bruit dépend des conditions d'impression.

² Conforme à la norme ISO9296

³ Un équipement de bureau avec LWAd>6,30 B(A) ne convient pas pour une utilisation dans une pièce où s'effectuent des tâches exigeant beaucoup de concentration. Un tel équipement doit être placé dans une pièce séparée en raison du bruit qu'il émet.

⁴ (France et Suisse)
Vitesse de copie : 14 cpm (mono)/11 cpm (couleur)
(Belgique)
Vitesse de copie : 9 cpm (mono)/9 cpm (couleur)

Ces vitesses de copie ont été mesurées conformément au point 3.5.1 du label RAL-UZ171.

Supports d'impression

Entrée papier

Bac à papier #1

- Type de papier :
Papier ordinaire, papier jet d'encre (papier couché),
papier glacé ¹ et transparents ^{1 2}
- Format du papier ³ :
(Paysage)
A4, Letter, Executive
(Portrait)
A3, Ledger, Legal, Folio, A5, A6, Enveloppes (C5, Com-10, DL,
Monarch), Photo (10 × 15 cm), Photo L (89 × 127 mm),
Photo 2L (13 × 18 cm) et Fiche (127 × 203 mm)
Largeur : 89 mm - 297 mm
Longueur : 127 mm - 431,8 mm
Pour plus de détails, voir *Grammage et épaisseur du papier*
➤➤ page 44.
- Capacité maximale du bac à papier :
Environ 250 feuilles de papier ordinaire de 80 g/m²

Bac à papier #2

- Type de papier :
Papier ordinaire
- Format du papier :
(Paysage)
A4, Letter
(Portrait)
A3, Ledger, Legal
Largeur : 210 mm - 297 mm
Longueur : 279,4 mm - 431,8 mm
Pour plus de détails, voir *Grammage et épaisseur du papier*
➤➤ page 44.
- Capacité maximale du bac à papier :
Environ 250 feuilles de papier ordinaire de 80 g/m²

¹ Pour le papier glacé et les transparents, retirez les pages imprimées du bac de sortie dès leur impression afin d'éviter le maculage.

² N'utilisez que les transparents recommandés pour l'impression jet d'encre.

³ Voir *Type et format de papier pour chaque opération* ➤➤ page 42.

Entrée papier (suite)

Fente d'alimentation manuelle

- Type de papier :

Papier ordinaire, papier jet d'encre (papier couché),
papier glacé¹, transparents^{1 2} et enveloppes

- Format du papier³ :

(Paysage)

A4, Letter, Executive

(Portrait)

A3, Ledger, Legal, Folio, A5, A6, Enveloppes (C5, Com-10, DL,
Monarch), Photo (10 × 15 cm), Photo L (89 × 127 mm),
Photo 2L (13 × 18 cm) et Fiche (127 × 203 mm)

Largeur : 89 mm - 297 mm

Longueur : 127 mm - 431,8 mm

Pour plus de détails, voir *Grammage et épaisseur du papier*
➤➤ page 44.

- Capacité maximale du bac à papier :

1 feuille de support d'impression spécial

Sortie papier

Jusqu'à 50 feuilles de papier ordinaire de 80 g/m² (sortie des documents
face imprimée vers le haut dans le bac de sortie papier)¹

¹ Pour le papier glacé et les transparents, retirez les pages imprimées du bac de sortie dès leur impression afin d'éviter le maculage.

² N'utilisez que les transparents recommandés pour l'impression jet d'encre.

³ Voir *Type et format de papier pour chaque opération* ➤➤ page 42.

Fax

Compatibilité	ITU-T Super Groupe 3
Vitesse du modem	Récupération automatique 33 600 bits/s
Largeur de numérisation (document recto)	288 mm (A3)
Largeur et longueur de numérisation (document recto verso)	Largeur : 288 mm (A3) (chargeur automatique de documents) Longueur : 414 mm (A3) (chargeur automatique de documents)
Largeur d'impression	291 mm (A3)
Échelle de gris	Monochrome : 8 bits (256 niveaux) Couleur : 24 bits (8 bits par couleur / 256 niveaux)
Résolution	Standard 203 × 98 ppp (mono) 203 × 196 ppp (couleur) Fin 203 × 196 ppp (mono/couleur) Super fin 203 × 392 ppp (mono) Photo 203 × 196 ppp (mono)
Carnet d'adresses	100 noms × 2 numéros ou adresses électroniques ¹
Groupes	Jusqu'à 6
Diffusion	250 (200 numéros de carnet d'adresse/50 numéros manuels)
Recomposition automatique	3 fois à 5 minutes d'intervalle
Transmission depuis la mémoire	Jusqu'à 200 ² pages
Réception sans papier	Jusqu'à 200 ² pages

¹ Les adresses électroniques sont disponibles après le téléchargement d'IFAX.

² « Pages » fait référence au « Tableau d'essai ITU-T #1 » (lettre commerciale type, résolution standard, code MMR). Les caractéristiques techniques et la documentation imprimée peuvent faire l'objet de modifications sans préavis.

Copie

Couleur/Monochrome	Oui/Oui
Largeur de copie	291 mm ¹
Copies multiples	Permet d'empiler/de trier jusqu'à 99 pages
Agrandissement/Réduction	25 % à 400 % (par incréments de 1 %)
Résolution	Permet d'imprimer jusqu'à 1200 × 2400 ppp
Recto verso	Oui
	■ Type de papier : Papier ordinaire
	■ Format du papier : A4, Letter, Ledger, A3, Legal, A5

¹ Lors d'une copie sur du papier de format A3.

PhotoCapture Center™

Supports compatibles ¹	Memory Stick Duo™ (16 Mo - 128 Mo) Memory Stick PRO Duo™ (256 Mo - 32 Go) Memory Stick Micro™ (M2™) avec adaptateur (256 Mo - 32 Go) MultiMedia Card (32 Mo - 2 Go) MultiMedia Card plus (128 Mo - 4 Go) MultiMedia Card mobile avec adaptateur (64 Mo - 1 Go) Carte mémoire SD (16 Mo - 2 Go) miniSD avec adaptateur (16 Mo - 2 Go) microSD avec adaptateur (16 Mo - 2 Go) Carte mémoire SDHC (4 Go - 32 Go) miniSDHC avec adaptateur (4 Go - 32 Go) microSDHC avec adaptateur (4 Go - 32 Go) Carte mémoire SDXC (48 Go - 128 Go) Mémoire flash USB ²
Résolution	Jusqu'à 1200 × 4800 ppp
Extension de fichier (format du support) (format de l'image)	DPOF (ver. 1.0, ver. 1.1), Exif DCF (jusqu'à ver. 2.1) Impression de photos : JPEG ³ , AVI ⁴ , MOV ⁴ Numérisation vers support : JPEG, PDF (couleur) TIFF, PDF (monochrome)
Nombre de fichiers	Jusqu'à 999 fichiers (Les dossiers qui se trouvent sur les cartes mémoire ou les mémoires flash USB sont également comptabilisés.)
Dossier	Les fichiers peuvent être enregistrés au 4 ^{ème} niveau de dossier de la carte mémoire ou de la mémoire flash USB.
Sans bordure	A4, Letter, Ledger, A3, Photo (10 × 15 cm), Photo 2L (13 × 18 cm) ⁵

¹ Les cartes mémoire, les adaptateurs et les mémoires flash USB ne sont pas inclus.

² Norme USB 2.0
Norme de stockage de masse USB jusqu'à 64 Go
Formatage : FAT12/FAT16/FAT32/exFAT

³ Le format Progressive JPEG n'est pas pris en charge.

⁴ Motion JPEG uniquement

⁵ Voir *Type et format de papier pour chaque opération* >> page 42.

PictBridge

Compatibilité

Prend en charge la norme PictBridge CIPA DC-001 (Camera & Imaging Products Association).

Pour plus d'informations, visitez le site Web <http://www.cipa.jp/pictbridge/>.

Interface

Interface directe USB

Scanner

Couleur/Monochrome	Oui/Oui
Compatible TWAIN	Oui (Windows® XP ¹ /Windows Vista®/Windows® 7/Windows® 8) (Mac OS X v10.6.8, 10.7.x, 10.8.x)
Compatible WIA	Oui (Windows® XP ¹ /Windows Vista®/Windows® 7/Windows® 8)
Compatible ICA	Oui (Mac OS X v10.6.8, 10.7.x, 10.8.x)
Profondeur de couleur	Traitement couleur 48 bits (entrée) Traitement couleur 24 bits (sortie) / 256 niveaux par couleur
Échelle de gris	Traitement couleur 16 bits (entrée) Traitement couleur 8 bits (sortie) / 256 niveaux
Résolution	Jusqu'à 19 200 × 19 200 ppp (interpolé) ² Jusqu'à 2400 × 2400 ppp (optique) (vitre du scanner) Jusqu'à 2400 × 1200 ppp (optique) (chargeur automatique de documents)
Largeur et longueur de numérisation (document recto)	Largeur : jusqu'à 293 mm Longueur : jusqu'à 427,8 mm
Largeur et longueur de numérisation (document recto verso)	Largeur : jusqu'à 293 mm (chargeur automatique de documents) Longueur : jusqu'à 427,8 mm (chargeur automatique de documents)

¹ Dans le présent Guide de l'utilisateur, Windows® XP désigne Windows® XP Édition Familiale, Windows® XP Professionnel et Windows® XP Professionnel Édition x64.

² Numérisation à 1200 × 1200 ppp maximum avec le pilote WIA pour Windows® XP, Windows Vista®, Windows® 7 et Windows® 8 (une résolution pouvant aller jusqu'à 19 200 × 19 200 ppp peut être sélectionnée en utilisant l'utilitaire scanner de Brother).

Imprimante

D

Résolution	Jusqu'à 1200 × 6000 ppp
Largeur d'impression ³	291 mm [297 mm (sans bordure) ¹]
Sans bordure ²	A4, Letter, Ledger, A3, A6, Photo 10 × 15 cm, Photo L 89 × 127 mm, Photo 2L 13 × 18 cm, Fiche (127 × 203 mm)
Recto verso	<ul style="list-style-type: none"> ■ Type de papier : Papier ordinaire ■ Format du papier : A4, Letter, A3, Ledger, Legal, Folio, A5, Executive
Vitesse d'impression ⁴	

¹ Lorsque la fonction Sans marge est réglée sur Oui.

² Voir *Type et format de papier pour chaque opération* >> page 42.

³ Lors d'une impression sur du papier de format A3.

⁴ Pour des caractéristiques techniques détaillées, visitez notre site Web à l'adresse <http://www.brother.com/>.

Interfaces

USB ^{1 2}	Câble d'interface USB 2.0 de longueur inférieure ou égale à 5 m.
Câble réseau ³	Câble UTP Ethernet de catégorie 5 ou supérieure.
Réseau sans fil	IEEE 802.11b/g/n (mode Infrastructure/mode Ad-hoc) IEEE 802.11g/n (Wi-Fi Direct™)
NFC	Oui

¹ Votre appareil possède une interface USB 2.0 haute vitesse. Il peut également être raccordé à un ordinateur équipé d'une interface USB 1.1.

² Les ports USB tiers ne sont pas pris en charge.

³ Voir *Réseau* >> page 202.

>> Logiciel et guide d'utilisateur réseau.

Réseau

REMARQUE

Pour plus d'informations sur les caractéristiques techniques du réseau, >> Logiciel et guide d'utilisateur réseau.

Vous pouvez brancher votre appareil sur un réseau pour l'impression réseau, la numérisation réseau, l'envoi de PC-Fax, la réception de PC-Fax (Windows® uniquement), la configuration à distance et pour accéder à des photos depuis PhotoCapture Center™¹. Le logiciel de gestion réseau BRAdmin Light² Brother est aussi inclus.

Sécurité du réseau sans fil SSID (32 caractères), WEP 64/128 bits, WPA-PSK (TKIP/AES), WPA2-PSK (AES)

Utilitaire d'assistance à la configuration sans fil	AOSS™	Oui
	WPS	Oui

¹ Voir *Configuration requise de l'ordinateur* >> page 203.

² (Windows®) Si vous avez besoin d'une gestion d'imprimante plus avancée, utilisez la version la plus récente de l'utilitaire BRAdmin Professional Brother, disponible en téléchargement à l'adresse <http://solutions.brother.com/>. (Macintosh) La dernière version de BRAdmin Light Brother est disponible en téléchargement à l'adresse <http://solutions.brother.com/>.

Configuration requise de l'ordinateur

SYSTÈMES D'EXPLOITATION ET FONCTIONS LOGICIELLES PRIS EN CHARGE							
Plate-forme informatique et version du système d'exploitation		Interface avec l'ordinateur			Processeur	Espace libre sur le disque dur pour l'installation	
		USB ²	10/100 Base-TX (Ethernet)	Sans fil 802.11b/g/n		Pour les pilotes	Pour les applications (y compris pilotes)
Système d'exploitation Windows®	Windows® XP Édition familiale ^{1 4}	Impression PC-Fax ³ Numérisation Disque amovible (USB ou carte mémoire) ⁵ Network Media Access (LAN) ⁵			Processeur 32 bits (x86) ou 64 bits (x64)	150 Mo	1 Go
	Windows® XP Professionnel ^{1 4}					500 Mo	1,3 Go
	Windows Vista® ^{1 4}	650 Mo					
	Windows® 7 ^{1 4} Windows® 8 ^{1 4}						
	Windows Server® 2003 Windows Server® 2003 R2 Windows Server® 2008	S.O.	Impression	50 Mo	S.O.		
	Windows Server® 2008 R2 Windows Server® 2012					Processeur 64 bits (x64)	
	Système d'exploitation Macintosh	Mac OS X v10.6.8 OS X v10.7.x OS X v10.8.x	Impression PC-Fax (envoi) ³ Numérisation Disque amovible (USB ou carte mémoire) ⁵ Network Media Access (LAN) ⁵			Processeur Intel®	80 Mo
Conditions :							
¹ Pour WIA, résolution 1200 × 1200. L'utilitaire scanner de Brother permet d'améliorer la résolution jusqu'à 19 200 × 19 200 ppp. ² Les ports USB tiers ne sont pas pris en charge. ³ PC-Fax ne prend en charge que le noir et blanc. ⁴ PaperPort™ 12SE prend en charge Windows® XP Édition familiale (SP3 ou plus récent), XP Professionnel (SP3 ou plus récent), XP Professionnel Édition x64 (SP2 ou plus récent), Windows Vista® (SP2 ou plus récent), Windows® 7 et Windows® 8. ⁵ Disque amovible et Network Media Access sont des fonctions de PhotoCapture Center™.				Pour obtenir les dernières mises à jour de pilotes, visitez notre site Web à l'adresse http://solutions.brother.com/ . Toutes les marques commerciales et tous les noms de marque et de produit sont la propriété de leurs compagnies respectives.			

Consommables

Encre

L'appareil utilise des cartouches d'encre noire, jaune, cyan et magenta individuelles qui sont séparées de la tête d'impression.

Durée de vie des cartouches d'encre

Lorsque vous installez un jeu de cartouches d'encre pour la première fois, l'appareil consomme une petite quantité d'encre pour remplir les tubes d'alimentation en encre afin de garantir des impressions de haute qualité. Cette procédure ne s'exécute qu'une seule fois. Avec toutes les cartouches d'encre suivantes, vous pourrez imprimer le nombre de pages indiqué.

Consommables de rechange

<Noir très haut rendement> LC12EBK
<Jaune très haut rendement> LC12EY
<Cyan très haut rendement> LC12EC
<Magenta très haut rendement> LC12EM

Noir - Environ 2 400 pages ¹

Jaune, cyan et magenta - Environ 1 200 pages ¹

¹ Le rendement approximatif des cartouches est déclaré conforme à la norme ISO/CEI 24711.

Pour plus d'informations sur les consommables de rechange, visitez notre site Web à l'adresse <http://www.brother.com/pageyield/>.

Innobella™, qu'est-ce que c'est ?

Innobella™ est une marque de consommables d'origine proposée par Brother. Le nom « Innobella™ » est dérivé des mots « Innovation » et « Bella » (qui signifie « belle » en italien) et représente la technologie « innovante » qui vous offre une impression « belle » et « durable ».

Pour imprimer des photos, Brother recommande le papier photo glacé Innobella™ (série BP71) pour une haute qualité. Avec de l'encre et du papier Innobella™, l'obtention d'impressions éclatantes n'a jamais été aussi facile.



A

Aide	
Messages de l'écran tactile	144
Tableaux des fonctions	162
Tableaux des réglages	145
Appel sortant	
Ajouter au carnet d'adresses	72
Envoyer un fax	72
Supprimer	72
Apple Macintosh	
Voir le Logiciel et guide d'utilisateur réseau.	
Automatique	
réception de fax	53
Détection fax	57

B

Bis/Pause	72
Bourrages	
document	121
papier	123
Branchement	
répondeur externe	67, 68
téléphone externe	69
Branchements multilignes (PBX)	68
Brother	
CreativeCenter	5

C

Carnet d'adresses	
configuration	74
modification	75
Numérotation de groupe	
modification	75
suppression	75
utilisation	71
Cartouches d'encre	
compteur de points d'encre	97
remplacement	97
Chargeur automatique de documents	45

Codes de fax	
Code d'activation à distance	57, 69, 70
Code de désactivation à	
distance	69, 70
modification	70
utilisation	70
Configuration à distance	
Voir le Logiciel et guide d'utilisateur réseau.	
Consommables	204
ControlCenter	
Voir le Logiciel et guide d'utilisateur réseau.	
Copie	
format du papier	78
Raccourcis	14
réglages préprogrammés	76
type de papier	78
utilisation de la vitre du scanner	46
utilisation des bacs	39

D

Dépistage des pannes	
bourrage de document	121
bourrage papier	123
en cas de difficultés	
appels entrants	137
bourrage de document	121
copie	138
gestion du papier	133
impression	129
impression des fax reçus	134
ligne téléphonique ou	
branchements	134
logiciel	139
numérisation	138
PhotoCapture Center™	138
qualité d'impression	131
réception de fax	135
Réseau	139
saisie de données	140
messages d'entretien sur l'écran	
tactile	108
messages d'erreur sur l'écran	
tactile	108
Détection fax	57
Document	
chargement	45, 46

E

Échelle de gris	196, 200
Écran Prêt	13
Entretien, courant	
remplacement des cartouches	
d'encre	97
Enveloppes	27, 29, 35, 42, 44

F

FAX (PC-FAX)	
Windows®	
envoi	61
Fax, à partir d'un ordinateur	
Voir le Logiciel et guide d'utilisateur réseau.	
Fax, autonome	
envoi	48
difficultés	136
fax en couleur	50
interférences sur la ligne	
téléphonique/VoIP	141
modifier le format de la vitre du	
scanner	50
Prévisualisation des fax	51
Raccourcis	14, 15
Rapport de vérification de l'envoi	52
réception	53
avec un téléphone	
supplémentaire	69, 70
Détection fax	57
difficultés	134, 135
durée de la sonnerie F/T,	
réglage	56
interférences sur la ligne	
téléphonique/VoIP	141
Longueur de la sonnerie, réglage	56
Prévisualisation de fax	58
sur l'ordinateur	62
utilisation des bacs	40
Fente d'alimentation manuelle	35
Fiches	
EXT	
Téléphone externe	69
Fonctions téléphoniques personnalisées	
sur une ligne unique	137

G

Glissé de doigt	10
-----------------------	----

I

Identification de l'appelant	64
Historique d'identification de	
l'appelant	73
Ajouter au carnet d'adresses	73
Envoyer un fax	73
Supprimer	73
Impression	
bourrages papier	123
caractéristiques techniques	201
difficultés	129
résolution	201
Voir le Logiciel et guide d'utilisateur réseau.	
zone imprimable	38
Innobella™	204

L

LCD (écran à cristaux liquides)	6, 144
Luminosité	21
Ligne téléphonique	
branchements	68
difficultés	134
interférences/VoIP	141
multilignes (PBX)	68
type	65
Longueur de la sonnerie, réglage	56

M

Macintosh	
Voir le Logiciel et guide d'utilisateur réseau.	
Manuel	
numérotation	71
réception	53
Messages d'erreur sur l'écran tactile	108
Abs.encre quasi-plein	108
Absorb. encre plein	109
Bourrage pap	111
Bourrage/document trop long	110
Capot ouvert	111
Détection impos.	112
Données restant en mémoire	112
Échec de l'initialisation	116
Erreur com.	112
Impress. imposs.	113, 116
Impression N&B recto uniquement	114
Mauvais réglage bac	115
Mémoire fax saturée	115
Mémoire saturée	115
Nettoy. Imposs.	116
Niv. encre bas	116
Numér. Imposs.	116
Papier incorrect	117
Pas de cartouche	117
Vérifier papier	119
Mode de réception	
Fax uniquement	53
Fax/Tél	53
Manuel	53
Répondeur externe	53
Mode Fax/Tél	
Code d'activation à distance	69, 70
Code de désactivation à distance	69, 70
Longueur de la sonnerie	56
répondre sur un téléphone supplémentaire	69, 70

N

Nettoyage	
scanner	100
tête d'impression	102
NFC (Near Field Communication)	96
impression	96
numérisation	96
Nuance™ PaperPort™ 12SE	
Voir le Logiciel et guide d'utilisateur réseau.	
Consultez également la section Aide de l'application PaperPort™ 12SE.	
Numérisation	
Voir le Logiciel et guide d'utilisateur réseau.	
Numéro de série	
comment trouver	Voir à l'intérieur de la première page de couverture
Numérotation	
Appel sortant	72
Carnet d'adresses	71
Historique d'identification de l'appelant	73
manuelle	71
pause	74

P

Papier	40, 194, 195
chargement	22, 27, 30
chargement d'enveloppes	27
chargement de papier Photo et Photo L	27
format du document	45
type	39, 42
volume	43
zone imprimable	38
Papier Photo et Photo L	27, 42, 43

PhotoCapture Center™	
à partir d'un ordinateur	
Voir le Logiciel et guide d'utilisateur réseau.	
caractéristiques techniques	198
Carte mémoire SD	80
Carte mémoire SDHC	80
Carte mémoire SDXC	80
MultiMedia Card	80
Numérisation vers support	
modification du nom de fichier	84
Prévisualisation des photos	83
Préréglages de copie	76
Presto! PageManager	
Voir le Logiciel et guide d'utilisateur réseau.	
Consultez également la section Aide de l'application Presto! PageManager.	
Prises	
EXT	
Téléphone externe	69

R

Raccourcis	14
ajout	14, 15, 16, 18
Copie	14
Fax	15
modification	19
Nom du raccourci	19
Numérisation	16
rappel	19
suppression	19
Web	18
Raccourcis de numérisation	14, 16
Raccourcis Web	14, 18
Répondeur téléphonique	67
branchement	68
Répondeur téléphonique, externe	53, 67
branchement	67, 68
enregistrement d'un message	
sortant	68
Mode de réception	53
Réseau	
Impression	
Voir le Logiciel et guide d'utilisateur réseau.	
Numérisation	
Voir le Logiciel et guide d'utilisateur réseau.	

Réseau sans fil
 Voir le Guide d'installation rapide et le Logiciel et guide d'utilisateur réseau.

Résolution	
copie	197
fax	196
impression	201
numérisation	200

S

Sélection du bac	79
------------------------	----

T

Tableaux des réglages détaillés	144
Téléphone externe, branchement	69
Téléphone supplémentaire, utilisation	70
Texte, saisie	191
Transfert de vos fax ou du rapport du journal des fax	120
Transparents	40, 41, 43, 44, 194, 195

V

Volume, réglage	
bip sonore	20
haut-parleur	21
Sonnerie	20
Vue d'ensemble du panneau de commande	6

W

Windows®
 Voir le Logiciel et guide d'utilisateur réseau.

Z

Zone non numérisable	47
----------------------------	----

brother

Visitez notre site Web
<http://www.brother.com/>

Cet appareil est homologué pour une utilisation dans le pays d'achat uniquement. Les filiales locales de Brother ou leurs revendeurs ne prendront en charge que les appareils achetés dans leur propre pays.



www.brotherearth.com