



 Hotpoint

 Hotpoint  

---

ARISTON



**IT** Istruzioni per l'uso  
**EN** Operating instructions  
**FR** Mode d'emploi  
**RU** Инструкции по эксплуатации  
**TR** Kullanma talimatları

**PT** Instruções de Utilização  
**UA** Інструкції з експлуатації  
**KZ** Пайдалану нұсқаулығы  
**BG** Инструкции за употреба

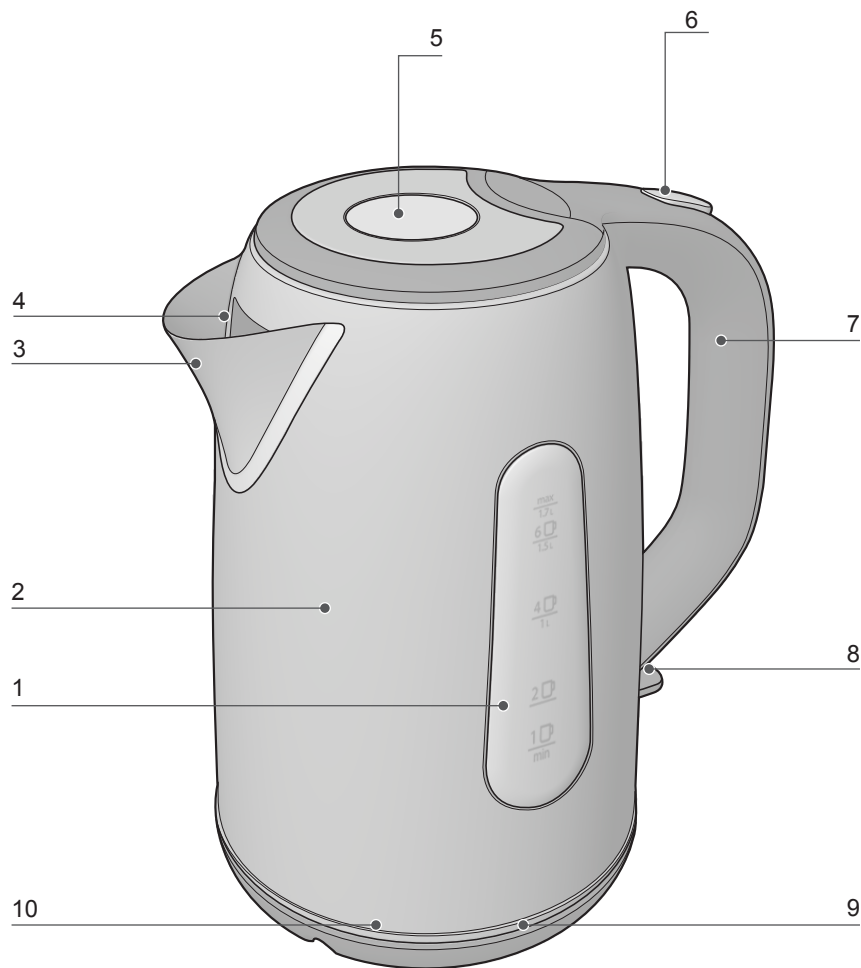

## PARTI E FUNZIONI

1. Livello dell'acqua
2. Bollitore
3. Beccuccio
4. Filtro calcare (removibile)
5. Coperchio
6. Tasto apertura coperchio
7. Impugnatura
8. Interruttore
9. Base
10. Cavo

## INTRODUZIONE

Grazie per aver acquistato il nostro prodotto: avete scelto un apparecchio efficiente, in grado di fornire prestazioni di alto livello.

Se le istruzioni per l'uso corretto dell'apparecchio non sono rispettate, il produttore non sarà responsabile degli eventuali danni che ne conseguono.

Le istruzioni di funzionamento possono fare riferimento a modelli diversi: ogni differenza è individuata in modo chiaro.

## INFORMAZIONI IMPORTANTI E NORME DI SICUREZZA

Quando utilizzate apparecchi elettrici, è necessario che rispettiate sempre alcune precauzioni fondamentali, comprese le seguenti:

- Non lasciate l'apparecchio in funzione senza sorveglianza.
- Tenete i bambini lontani dall'apparecchio.
- Controllate i bambini per evitare che giochino con l'apparecchio.
- Spegnete l'apparecchio e togliete la spina dalla presa di corrente quando non lo utilizzate, oppure prima di inserire o togliere le varie parti e prima di pulirlo. Per scollegarlo, spegnetelo, prendete la spina e disinseritela dalla presa a muro

facendo attenzione a non tirare il cavo.

- Non mettete in funzione l'apparecchio se il cavo o la spina risultano danneggiati, oppure se l'apparecchio non funziona in modo corretto o ha subito un qualsiasi danno. Portate l'apparecchio presso un centro di assistenza autorizzato affinché sia esaminato, riparato o sia eseguita una regolazione elettrica o meccanica.
- L'apparecchio può essere utilizzato da bambini sopra gli 8 anni e da persone con ridotte capacità fisiche, sensoriali o mentali, da persone inesperte o che non abbiano familiarità con il prodotto, solo se sorvegliate da una persona responsabile della loro sicurezza o se abbiano ricevuto istruzioni preliminari sull'uso dell'apparecchio.
- L'apparecchiatura è intesa per uso domestico e per applicazioni simili, quali:
  - cucine per il personale di negozi, uffici ed altri ambienti lavorativi;
  - agriturismo;
  - clienti in alberghi, motel ed altri alloggi di tipo residenziale;
  - ambienti tipo bed & breakfast.
- Collegare e mettere in funzione l'apparecchio solo in conformità con le specifiche riportate sulla targa.
- Leggete tutte le istruzioni prima dell'uso.
- Non lasciate che il cavo penzoli dal bordo di un tavolo o di un piano di lavoro o che stia a contatto con superfici calde.
- Non riponetelo il bollitore sopra o accanto a un bruciatore elettrico o a gas caldo oppure all'interno

WK 22M EU

220-240V  
2200W

di un forno riscaldato.

- Non mettete in funzione l'apparecchio quando è vuoto per evitare il danneggiamento degli elementi riscaldanti.
- Assicuratevi che il bollitore sia utilizzato su una superficie solida e piana, lontano dalla portata dei bambini, per evitare che si rovesci e possa provocare danni o lesioni.
- Per proteggervi da incendi, scosse elettriche o lesioni personali, non immergete il cavo, le spine elettriche o il bollitore in acqua o in altri liquidi.
- Mentre l'acqua bolle o subito dopo l'ebollizione, evitate il contatto con il vapore.
- Versate sempre l'acqua bollente con cautela e lentamente, senza inclinare il bollitore troppo in fretta.
- Se il bollitore è caldo, riempietelo con attenzione.
- La base in dotazione non può essere utilizzata per scopi diversi da quello per cui è stata progettata.
- L'apparecchio va spostato con molta cautela quando contiene acqua calda.
- L'uso di accessori non raccomandati dal produttore dell'apparecchio può provocare incendi, scosse elettriche o lesioni personali.
- Scollegate il bollitore dalla presa di corrente quando non lo utilizzate oppure prima di pulirlo. Lasciate raffreddare il bollitore prima di inserire o rimuovere qualsiasi parte e prima di pulirlo.
- Questo elettrodomestico è dotato di spina con messa a terra incorporata: verificate che la messa a terra della presa a muro di casa sia corretta.
- Non utilizzate l'elettrodomestico per scopi diversi da quello per cui è stato progettato.
- Il bollitore non deve essere utilizzato da persone (compresi i bambini) con ridotte capacità fisiche, sensoriali o mentali oppure prive di esperienza e conoscenze adeguate, a meno che non siano sorvegliate o non abbiano ricevuto istruzioni sull'uso dell'apparecchio dal responsabile della loro incolumità.
- Verificate sempre che l'apparecchio sia perfettamente funzionante e che tutte le parti amovibili siano esenti da difetti. Controllate regolarmente che il cavo di alimentazione e la spina non siano tagliati o deteriorati.
- Assicuratevi di avere le mani perfettamente asciutte prima di toccare l'interruttore.
- Rischio di ustioni: il bollitore diventa molto caldo durante l'uso. Per questo motivo, servitevi unicamente dell'impugnatura per sollevarlo e aprite il coperchio solo quando il bollitore si è raffreddato.
- Non utilizzatelo accanto all'acqua contenuta in

vasche, lavandini o altri tipi di recipienti.

- Riempite il bollitore solo con acqua: latte ed altre bevande solubili brucerebbero danneggiando l'apparecchio.
- Il bollitore può utilizzare solo con il supporto fornito.

## PRIMA DI UTILIZZARE L'APPARECCHIO PER LA PRIMA VOLTA

Pulite con cura l'esterno dell'apparecchio per rimuovere la polvere eventualmente accumulata. Asciugate con un panno asciutto. Non immergete il cavo dell'alimentazione in acqua o in altri liquidi. Se usate il bollitore per la prima volta, si raccomanda di pulirlo riempiendolo con acqua da portare a ebollizione: ripetete l'operazione per due volte gettando ogni volta l'acqua utilizzata.

## FUNZIONAMENTO DEL BOLLITORE

Usate il bollitore solo con l'apposita base in dotazione.

1. Per riempire il bollitore, toglietelo dalla base ed aprite il coperchio premendo l'apposito tasto di apertura, versate la quantità d'acqua desiderata e chiudete il coperchio. Oppure, potete riempire il bollitore attraverso il beccuccio. Il livello dell'acqua non deve superare il segno di massimo riempimento, né rimanere al di sotto del minimo. Una quantità d'acqua insufficiente provocherà lo spegnimento del bollitore prima che l'acqua arrivi a ebollizione.
2. Sistemate il bollitore sulla base.
3. Inserite la spina nella presa di corrente. Premete l'interruttore: la spia luminosa sull'interruttore si accende. L'acqua inizia a scaldarsi: il bollitore si spegnerà automaticamente non appena l'acqua è in ebollizione.
4. Sollevate il bollitore dalla base e versate l'acqua.
5. Il bollitore non rientra in funzione finché non

 **La capacità massima del bollitore è pari a 1,7 litri. Non riempite eccessivamente il bollitore superando il livello massimo perché l'acqua bollendo potrebbe traboccare. Verificate che il coperchio sia ben posizionato prima di inserire la spina nella presa di alimentazione elettrica.**

premete nuovamente l'interruttore. Il bollitore può restare inserito sulla base motore quando non viene utilizzato.

 **Assicuratevi che l'interruttore non presenti ostruzioni e che il coperchio sia chiuso saldamente: il bollitore non si spegne se l'interruttore è bloccato o se il coperchio è aperto.**

 **Versate l'acqua dal bollitore con attenzione: l'acqua bollente può provocare ustioni. Inoltre, non aprite il coperchio mentre l'acqua all'interno del bollitore è ancora calda.**

## PROTEZIONE BOLLITURA A SECCO

Se vi capitasse di lasciar funzionare il bollitore senz'acqua, il dispositivo di protezione contro la bollitura a secco entrerà in funzione automaticamente interrompendo l'alimentazione. In questo caso, lasciate raffreddare il bollitore prima di riempirlo con acqua fredda.

## PULIZIA E MANUTENZIONE

Prima di procedere alle operazioni di pulizia, scollegate l'apparecchio dalla presa di alimentazione elettrica.

1. Non immergete mai il bollitore, il cavo o la base in acqua e non lasciate queste parti a contatto con l'umidità.
2. Strofinare la parte esterna del corpo dell'apparecchio con un panno umido o un detergente, ma non usate mai un prodotto tossico.
3. Ricordatevi di pulire il filtro a intervalli di tempo regolari. Per pulire il filtro più facilmente, rimuovetelo premendo direttamente su di esso e riposizionatelo una volta pulito.

 **Non usate spazzole dure, pagliette in acciaio o detersivi chimici o abrasivi per pulire l'esterno del bollitore in modo da evitare che perda lucentezza.**

## RIMOZIONE DI DEPOSITI DI CALCARE

L'apparecchio deve essere periodicamente disincrostato poiché il calcare presente nell'acqua

del rubinetto può formare incrostazioni sul fondo del bollitore che riducono l'efficienza del funzionamento. Potete usare un prodotto decalcificante disponibile in commercio e seguire le istruzioni riportate sulla confezione, oppure utilizzare aceto di vino bianco seguendo le istruzioni seguenti:

1. versate nel bollitore 3 tazze di aceto di vino bianco, aggiungete una quantità d'acqua sufficiente a coprire completamente il fondo del bollitore. Lasciate agire la soluzione per tutta la notte.
2. Svuotate il bollitore, riempietelo con acqua pulita e portatela a ebollizione, poi gettate l'acqua utilizzata. Ripetete l'operazione più volte, fino alla completa eliminazione dell'odore di aceto. Eliminate le eventuali macchie rimaste all'interno del beccuccio strofinando con un panno umido.

## ASSISTENZA

Prima di contattare l'Assistenza:

- Verificare se l'anomalia può essere risolta autonomamente (vedi "Risoluzione dei problemi").
- In caso negativo, contattare il **Numero Unico Nazionale 199.199.199**.

**Comunicare:**

- il tipo di anomalia
- il modello dell'apparecchio (Mod.)
- il numero di serie (S/N)

Queste informazioni si trovano sulla targhetta caratteristiche.

Hotpoint	ARISTON
modello (Mod.)	Mod. SL B16 AA0
numero di serie (S/N)	Cod. 12345678901 S/N 123456789
	1500W 230-240V ~ 50/60Hz TYPE:SR03034 MADE IN CHINA YY 12 Indesit Company

Non ricorrete mai a tecnici non autorizzati e rifiutate sempre l'installazione di pezzi di ricambio non originali.

**Assistenza Attiva**  
7 giorni su 7



In caso di assistenza o manutenzione basta chiamare il Numero Unico Nazionale 199.199.199\* per essere messi subito in contatto con il Centro Assistenza Tecnica più vicino al luogo da cui si chiama.

È attivo 7 giorni su 7, dal lunedì al venerdì dalle ore 08:00 alle ore 20:00, il sabato dalle ore 09:00 alle ore 18:00, la domenica dalle ore 09:00 alle ore 13:00.

\*Al costo di 14,25 centesimi di Euro al minuto (iva inclusa) dal Lun. al Ven. dalle 08:00 alle 18:30, il Sab. dalle 08:00 alle 13:00 e di 5,58 centesimi di Euro al minuto (iva inclusa) dal Lun. al Ven. dalle 18:30 alle 08:00, il Sab. dalle 13:00 alle 08:00 e i giorni festivi, per chi chiama dal telefono fisso.

Per chi chiama da radiomobile le tariffe sono legate al piano tariffario dell'operatore telefonico utilizzato. Le suddette tariffe potrebbero essere soggette a variazione da parte dell'operatore telefonico; per maggiori informazioni consultare il sito [www.hotpoint.eu](http://www.hotpoint.eu).

## DISMISSIONE DEGLI ELETTRODOMESTICI



La direttiva Europea 2002/96/CE sui rifiuti di apparecchiature elettriche ed elettroniche (RAEE), prevede che gli elettrodomestici non debbano essere smaltiti nel normale flusso dei rifiuti solidi urbani.

Gli apparecchi dismessi devono essere raccolti separatamente per ottimizzare il tasso di recupero e riciclaggio dei materiali che li compongono ed impedire potenziali danni per la salute e l'ambiente. Il simbolo del cestino barrato è riportato su tutti i prodotti per ricordare gli obblighi di raccolta separata. Per ulteriori informazioni, sulla corretta dismissione degli elettrodomestici, i detentori potranno rivolgersi al servizio pubblico preposto o ai rivenditori.



## PARTS AND FEATURES

1. Water gauge
2. Kettle
3. Spout
4. Limescale filter (removable)
5. Lid
6. Lid opening button
7. Handle
8. Switch
9. Base
10. Cable

## INTRODUCTION

Thank you for purchasing our product.

In doing so, you have opted for an effective high-performance appliance.

If the instructions on the correct use of this appliance are not observed, the manufacturer shall assume no responsibility for any resulting damage.

The operating instructions may refer to different models: any difference is clearly identified.

## IMPORTANT INFORMATION ON SAFETY

When using any electrical appliance, always follow basic safety precautions, including the following:

- This appliance shall not be used by children.
- Keep the appliance and its cord out of reach of children.
- This appliance can be used by children aged from 8 years and above and persons with reduced physical, sensory or mental capabilities or lack of experience and knowledge if they have been given supervision or instruction concerning use of the appliance in a safe way and understand the hazards involved.
- The equipment was designed for household and similar uses such as in:

- staff kitchen areas in shops, offices and other work environments;
- farm houses;
- hotels, motels and other residential environments by the guests;
- bed&breakfast-type environments.
- Supervise children to prevent them from playing with the appliance.
- Turn unit off and unplug from outlet when not in use, before putting on or taking off parts, and before cleaning. To disconnect, turn unit off, grasp plug, and pull out from wall outlet. Never yank on cord.
- Do not operate any appliance with a damaged cord or plug or after the appliance malfunctions or has been damaged in any manner. Return the appliance to an authorized service facility for examination, repair, or electrical or mechanical adjustment.
- Do not leave the appliance unattended while it is running.
- Connect and operate the appliance only in accordance with the specifications on the rating plate.
- Read all the instructions before using the appliance.
- Do not let the cord hang over the edge of a table / counter or touch any hot surfaces.
- Do not place the appliance on or near a hot gas / electric burner or in a heated oven.
- Do not operate the appliance without anything in it to avoid damaging the heating elements.
- Ensure that the kettle is used on a firm flat surface out of the reach of children. This will prevent the kettle from overturning and causing damage or injury.
- As a protection against fire, electric shocks or

personal injury, do not immerse the cord, electric plugs or kettle in water or other liquids.

- While the water is boiling or just after the water has boiled, avoid any contact with the steam.
- Always take care to pour boiling water slowly and carefully without tipping the kettle too fast.
- Be careful when refilling a hot kettle.
- The attached base cannot be used for any other purpose than its intended use.
- Extreme caution must be used when moving an appliance containing hot water.
- The use of accessory attachments that are not recommended by the appliance manufacturer, may result in fire, electric shocks or personal injury.
- Unplug the kettle from the outlet when not in use and before cleaning. Allow the kettle to cool down before installing / removing any parts and before cleaning it.
- This appliance has a built-in grounded plug. Make sure the wall outlet in your house is properly earthed.
- Do not use the appliance for any other purpose than its intended use.
- This appliance is not intended for use by persons (including children) with reduced physical, sensory or mental capabilities, or lack of experience and knowledge, unless they have been provided supervision or instructions on the use of the appliance by a person responsible for their safety.
- Always make sure that the appliance is in good working order and that all its removable parts are secure. Regularly check the power supply cord and plug for cuts or damage.
- Be sure your hands are completely dry before touching the switch.
- Risk of scalding: the kettle gets hot during use. Therefore use only the handle to pick it up and open the lid only after the kettle has cooled down.
- Do not use it near the water in bathtubs, sinks or other containers.
- Only fill the kettle with water. Milk and instant beverages will burn and damage the appliance.
- The kettle can only be used with the stand provided.

## BEFORE FIRST USE

Carefully wipe the outside of the appliance to remove any dust that may have accumulated. Dry with a dry cloth. Do not immerse the supply cord in water or other liquids. If you are using the kettle for the first time, it is recommended that you clean it before use by boiling a

full kettle of water twice and discarding the water.

## OPERATION OF YOUR KETTLE

Use the kettle only with its included base.

1. To fill the kettle, remove it from the power base and open the lid by pressing the lid opening button, fill with the desired amount of water, and then close the lid. Alternatively, the kettle may be filled through the spout. The water level should not exceed the max marks or sit below the min level. Too little water will cause the kettle to switch off before the water has boiled.

 **The max capacity of the kettle is 1.7L. Do not add water over the maximum level, as it may spill out of the spout when boiling. Ensure that the lid is firmly in place before connecting the plug into a power outlet.**

2. Position the kettle on the power base.
3. Connect the plug into a power outlet. Press down the switch: the indicator in the water gauge will light up. Then start boiling the water. The kettle will switch off automatically once the water has boiled.
4. Lift the kettle from the power base and then pour the water.
5. The kettle will not boil again until the switch is pressed again. The kettle may be stored on the power base when not in use.

 **Ensure that the switch is free of obstructions and the lid is firmly closed. The kettle will not turn off if the switch is constrained or if the lid is open.**

 **Be careful when pouring the water from your kettle as boiling water may cause scalds. Do not open the lid while the water in the kettle is hot.**

## BOIL-DRY PROTECTION

Should you accidentally let the kettle operate without water, the boil-dry protection will automatically switch off the power. If this occurs, allow the kettle to cool down before filling with cold water.

## CLEANING AND MAINTENANCE

Always disconnect the appliance from the power outlet before cleaning.

1. Never immerse the kettle, power cord or power

base in water and never allow moisture to get in contact with these parts.

2. Wipe the outside of the body with a damp cloth or cleaner. Never use a poisonous cleaner.
3. Remember to clean the filter on a regular basis. For easier cleaning, detach the filter by pressing it down directly. Then replace it after cleaning.

 **Do not use chemical, steel, wooden or abrasive cleaners or brushes to clean the outside of the kettle to prevent any gloss loss.**

## REMOVAL OF MINERAL DEPOSITS

Your kettle should be periodically descaled, as the mineral deposits in tap water may form scale on the bottom of the kettle and cause a less efficient operation. You can use any commercially available descaler. Follow the instructions on the package of the descaler. Alternatively, you may follow the instructions below and use white vinegar.

1. Fill the appliance 3/4 full, boil, then unplug the appliance (remove the cordless kettle from the base unit) and stand it in an empty sink or bowl. Gradually add 50ml of white vinegar to the water. Leave the solution in the kettle overnight.
2. Discard the mixture in the kettle, fill the kettle with clean water, boil and then discard the water. Repeat several times until the smell of vinegar has been flushed away. Any stains remaining inside the spout can be removed by rubbing it with a damp cloth.

## DISPOSAL OF OLD ELECTRICAL APPLIANCES



The European Directive 2002/96/EC on Waste Electrical and Electronic Equipment (WEEE), requires that old household electrical appliances must not be disposed of in the normal unsorted municipal waste stream.

Old appliances must be collected separately in order to optimise the recovery and recycling of the materials they contain and reduce the impact on human health and the environment.



The crossed out "wheeled bin" symbol on the product reminds you of your obligation, that when you dispose of the appliance it must be separately collected. Consumers should contact their local authority or retailer for information concerning the correct disposal of their old appliance.

## PIÈCES ET FONCTIONS

1. Niveau d'eau
2. Bouilloire
3. Bec verseur
4. Filtre anti-tartre (amovible)
5. Couvercle
6. Bouton d'ouverture du couvercle
7. Poignée
8. Interrupteur
9. Socle
10. Câble

## INTRODUCTION

Nous vous remercions d'avoir acheté ce produit. Ce faisant, vous avez opté pour un appareil efficace et extrêmement performant.

Si vous respectez pas les instructions d'utilisation de cet appareil avec soin, la responsabilité du fabricant ne saurait être engagée en cas de dommages.

Il est possible que le mode d'emploi s'applique à différents modèles. Toutes les différences y sont cependant clairement identifiées.

## INFORMATIONS ET MISES EN GARDE IMPORTANTES

Lors de l'utilisation d'appareils électriques, il faut toujours respecter certaines précautions de sécurité de base, notamment les suivantes.

- Ne laissez pas l'appareil en marche sans surveillance.
- Tenez les enfants à distance de l'appareil.
- Surveillez les enfants afin de les empêcher de jouer avec l'appareil.
- Éteignez l'appareil et débranchez-le de la prise de courant lorsque vous ne l'utilisez pas, avant d'installer ou de retirer les différents accessoires et avant son nettoyage. Pour le déconnecter, éteignez l'appareil, saisissez la fiche et débranchez-

la de la prise de courant. Ne tirez jamais sur le cordon lui-même.

- N'utilisez jamais un appareil présentant un cordon ou une fiche endommagés, ayant montré des défaillances ou ayant été endommagé de quelque manière que ce soit. Renvoyez l'appareil à un centre de service agréé pour qu'il y soit examiné, réparé ou réglé du point de vue électrique ou mécanique.
- L'appareil peut être utilisé par des enfants de plus de 8 ans, par des personnes dont les capacités physiques, sensorielles ou mentales sont réduites, et par des personnes inexpérimentées ou qui ne connaissent pas ce produit, à condition qu'elles soient surveillées par une personne responsable de leur sécurité ou qu'elles aient reçu des instructions préliminaires sur l'utilisation de l'appareil.
- Cet appareil est conçu pour un usage domestique et autres applications similaires, telles que
  - kitchenettes pour le personnel de magasins, bureaux et autres lieux de travail;
  - gîtes ruraux ;
  - clientèle d'hôtels, de motels ou autres logements de type résidentiel
  - hébergements type chambre d'hôtes.
- Ne branchez et n'utilisez l'appareil que conformément aux spécifications inscrites sur la plaque signalétique.
- Prenez soin de lire toutes les instructions avant

de l'utiliser.

- Ne laissez pas le cordon pendre sur le bord de la table ou du plan de travail ou entrer en contact avec des surfaces chaudes.
- Ne placez pas l'appareil sur ou à proximité d'un brûleur à gaz ou électrique ou encore dans un four allumé.
- Pour éviter d'endommager les éléments chauffants, ne faites pas fonctionner l'appareil sans rien dedans.
- Veillez à utiliser la bouilloire sur une surface ferme et plane, hors de portée des enfants. Vous éviterez ainsi que la bouilloire ne puisse être renversée, provoquant ainsi des dégâts ou des blessures.
- Pour éviter tout risque d'incendie, d'électrocution ou de blessure, n'immergez jamais le cordon, les fiches électriques ou la bouilloire elle-même dans l'eau ou dans d'autres liquides.
- Lorsque l'eau bout ou juste après son arrivée à ébullition, évitez tout contact avec la vapeur.
- Veillez toujours à verser l'eau bouillante doucement et avec précaution sans pencher la bouilloire trop vite.
- Faites attention si vous remettez de l'eau dans la bouilloire alors qu'elle est encore chaude.
- Le socle fourni ne peut pas être utilisé à d'autres fins que celle prévue.
- Faites extrêmement attention lorsque vous déplacez la bouilloire alors qu'elle contient de l'eau chaude.
- L'utilisation d'accessoires non recommandés par le fabricant de l'appareil peut entraîner des incendies, des électrocutions ou des blessures.
- Débranchez la bouilloire de la prise de courant lorsque vous ne l'utilisez pas et avant de la nettoyer. Laissez la bouilloire refroidir avant de mettre en place ou de retirer les différentes pièces, et avant de la nettoyer.
- Cet appareil est doté d'une prise de terre. Assurez-vous que la prise de courant sur laquelle vous le branchez est bien raccordée à la terre.
- N'utilisez pas l'appareil pour un usage autre que celui prévu.
- Cet appareil n'est pas conçu pour être utilisé par des personnes (y-compris les enfants) dont les capacités , sensorielles ou mentales sont limitées, ou qui ne disposent pas d'une expérience et de connaissances suffisantes, à moins qu'ils soient surveillés par une personne responsable de leur sécurité ou que cette personne leur ait expliqué comment utiliser

l'appareil.

- Vérifiez toujours que l'appareil est en bon état de marche et que toutes les pièces amovibles sont bien fixées. Vérifiez régulièrement que le cordon d'alimentation et la prise ne sont ni coupés ni endommagés.
- Veillez à ne manipuler l'interrupteur qu'avec les mains complètement sèches.
- Risque de brûlure : le bouilloire devient chaude lors de son utilisation. Saisissez-la donc uniquement par la poignée pour la tenir et n'ouvrez le couvercle qu'une fois que la bouilloire a refroidi.
- N'utilisez pas à proximité de points d'eau comme les baignoires, éviers et autres récipients contenant de l'eau.
- Ne mettez que de l'eau dans la bouilloire. Le lait et les boissons instantanées brûleraient et endommageraient l'appareil.
- La bouilloire ne pouvez utiliser avec le support fourni.

## AVANT LA PREMIÈRE UTILISATION

Essayez soigneusement l'extérieur de l'appareil pour éliminer toute la poussière qui pourrait s'y être accumulée. Séchez avec une serviette sèche. N'immergez pas le cordon d'alimentation de l'appareil dans de l'eau ou dans tout autre liquide. Si vous utilisez la bouilloire pour la première fois, il est recommandé de d'abord la nettoyer en faisant bouillir deux bouilloires pleines et en jetant ensuite l'eau.

## UTILISATION DE VOTRE BOUILLOIRE

N'utilisez la bouilloire qu'avec le socle fourni.

1. Pour remplir la bouilloire, retirez-la de son socle d'alimentation et ouvrez le couvercle en appuyant sur le bouton d'ouverture du couvercle, remplissez-la de la quantité d'eau souhaitée puis refermez le couvercle. Vous pouvez également remplir la bouilloire par le bec. Le niveau d'eau ne doit pas dépasser la marque de niveau maximum ou se situer sous la marque du niveau minimum. S'il y a trop d'eau, la bouilloire s'éteindra avant que l'eau ne soit arrivée à ébullition.



**La capacité maximum de la bouilloire est de 1,7 L. Ne dépassez pas le niveau maximum lorsque vous remplissez la bouilloire, sinon de**

l'eau sortira par le bec lors de l'ébullition. Assurez-vous que le couvercle est bien en place avant de raccorder l'appareil au réseau électrique.

- Positionnez la bouilloire sur le socle d'alimentation.
- Branchez la prise sur une prise de courant. Baissez l'interrupteur. Le voyant situé sur l'interrupteur s'allume. L'eau commence à chauffer et la bouilloire s'éteindra automatiquement une fois l'eau arrivée à ébullition.
- Soulevez la bouilloire de son socle d'alimentation puis versez l'eau.
- La bouilloire ne se remettra pas en marche si vous n'appuyez pas à nouveau sur l'interrupteur. La bouilloire peut être rangée posée sur le socle lorsqu'elle n'est pas utilisée.

 **Assurez-vous que rien n'obstrue l'interrupteur et que le couvercle est bien fermé. En effet, si l'interrupteur est bloqué ou si le couvercle s'ouvre, la bouilloire ne s'éteindra pas.**

 **Agissez avec précaution lorsque vous versez l'eau avec la bouilloire. L'eau bouillante peut en effet provoquer des brûlures. En outre, n'ouvrez pas le couvercle alors que l'eau présente dans la bouilloire est chaude.**

## PROTECTION CONTRE LE FONCTIONNEMENT À SEC

Au cas où vous mettriez accidentellement en marche la bouilloire sans eau, la protection contre le fonctionnement à sec coupera automatiquement son alimentation. Si jamais cela se produit, laissez la bouilloire refroidir avant d'y verser de l'eau froide.

## NETTOYAGE ET ENTRETIEN

Débranchez toujours l'appareil de l'alimentation avant de le nettoyer.

- N'immergez jamais la bouilloire, le cordon d'alimentation ou le socle d'alimentation dans l'eau et veillez à ce que ces pièces ne soient jamais en contact avec l'humidité.
- Essayez les parties apparentes du corps de la bouilloire avec un chiffon ou une éponge humide. N'utilisez jamais de détergent toxique.
- Souvenez-vous de nettoyer le film régulièrement. Pour un nettoyage plus facile, retirez le filtre en le poussant vers le bas directement puis remettez-le en place une fois que vous l'avez nettoyé.

 **N'utilisez pas d'éponges ou brosses chimiques, à base d'acier, de bois ou de substances abrasives pour nettoyer l'extérieur de la bouilloire. Vous pourriez lui faire perdre toute sa brillance.**

## ÉLIMINATION DES DÉPÔTS MINÉRAUX

Votre bouilloire doit être détartrée régulièrement car les dépôts minéraux présents dans l'eau du robinet peuvent former du calcaire dans la partie inférieure de la bouilloire, avec pour conséquence une diminution de ses performances. Vous pouvez utiliser les détartrants vendus dans le commerce et suivre les instructions présentes sur leur emballage. Vous pouvez également suivre les instructions ci-dessous et utiliser du vinaigre blanc.

- Mettez 3 tasses de vinaigre blanc dans la bouilloire et ajoutez de l'eau jusqu'à ce que le fond de la bouilloire soit totalement recouvert. Laissez cette solution dans la bouilloire pendant une nuit complète.
- Jetez le mélange retrouvé dans la bouilloire, remplissez-la d'eau propre, faites bouillir cette dernière puis jetez-la. Répétez l'opération à plusieurs reprises jusqu'à ce que l'odeur de vinaigre ait disparu. Les éventuelles taches qui demeurent à l'intérieur du bec peuvent être retirées en frottant avec un chiffon humide.

## ASSISTANCE

Avant de contacter le centre d'Assistance :

- Vérifiez si vous pouvez résoudre l'anomalie vous-même (voir Dépannage).
- Si, malgré tous ces contrôles, l'appareil ne fonctionne toujours pas et si l'inconvénient persiste, appelez le service après-vente le plus proche.

### Signalez-lui :

- le type d'anomalie
- le modèle de l'appareil (Mod.)
- le numéro de série (S/N)

Vous trouverez tous ces renseignements sur l'étiquette signalétique.

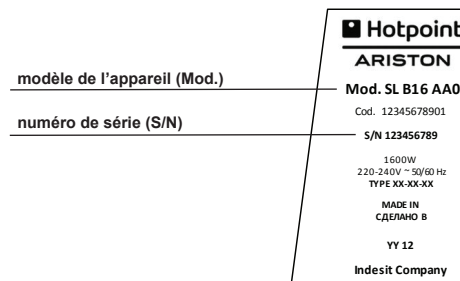

Ne vous adressez jamais à des techniciens non agréés et exigez toujours l'installation de pièces détachées originales.

## ENLÈVEMENT DES APPAREILS MÉNAGERS USAGÉS



La Directive Européenne 2002/96/EC sur les Déchets des Equipements Electriques et Electroniques (DEEE), exige que les appareils ménagers usagés ne soient pas jetés dans le flux normal des déchets municipaux.

Les appareils usagés doivent être collectés séparément afin d'optimiser le taux de récupération et le recyclage des matériaux qui les composent et réduire l'impact sur la santé humaine et l'environnement.

Le symbole de la "poubelle barrée" est apposée sur tous les produits pour rappeler les obligations de collecte séparée. Les consommateurs devront contacter les autorités locales ou leur revendeur concernant la démarche à suivre pour l'enlèvement de leur vieil appareil.



## КОМПЛЕКТУЮЩИЕ И ХАРАКТЕРИСТИКИ

1. Индикатор уровня воды
2. Чайник
3. Носик
4. Фильтр от накипи (съёмный)
5. Крышка
6. Кнопка открывания крышки
7. Ручка
8. Выключатель
9. База
10. Сетевой шнур

## ВСТУПЛЕНИЕ

Благодарим Вас за приобретение нашего изделия. Вы выбрали эффективный прибор с отличными эксплуатационными качествами. При несоблюдении инструкций по правильной эксплуатации данного прибора производитель снимает с себя ответственность за возможный ущерб. В инструкциях по эксплуатации могут описываться разные модели. Любое отличие четко указывается.

## ВАЖНЫЕ СВЕДЕНИЯ И ПРЕДУПРЕЖДЕНИЯ

При использовании бытовых электроприборов всегда необходимо соблюдать основные меры по безопасности, включая следующие.

- Не оставляйте работающий прибор без присмотра.
- Не разрешайте детям приближаться к прибору.
- Не разрешайте детям играть с прибором.
- Прибор должен быть выключен и отсоединен от сетевой розетки, когда он не используется, перед установкой или съемом аксессуаров и перед чисткой. Для отсоединения от сети выключите прибор, возьмитесь

за штепсельную вилку и выньте ее из сетевой розетки. Никогда не тяните за сетевой шнур.

- Не пользуйтесь прибором с поврежденным сетевым шнуром или в случае неисправности прибора или какого-либо его повреждения. Отнесите прибор в уполномоченный сервис для починки электрической или механической части.
- Прибор может быть использован детьми старше 8 лет и лицами с ограниченными физическими, сенсорными или умственными способностями, неопытными лицами или лицами, не умеющими обращаться с прибором, под контролем лиц, отвечающих за их безопасность, или после обучения правилам пользования прибором.
- Прибор предназначен для бытового и подобного использования, например:
  - кухни для персонала магазинов, офисов и других рабочих мест;
  - жилые гостиничного типа;
  - гостиницы, мотели и другое жилые гостиничного типа;
  - гостиницы «номер с завтраком».
- Ножи острые. Обращаться осторожно. Беритесь за нож кофеварки и диск для шинковки/нарезки с тупой стороны во избежание порезов.
- Подключите к сети и используйте прибор

только в соответствии с данными на заводской табличке.

- Перед началом эксплуатации прочитайте все инструкции.
- Сетевой шнур не должен свисать со стола или касаться горячих поверхностей.
- Не помещайте прибор рядом с горячей газовой или электрической варочной панелью, или в нагретую духовку.
- Не используйте прибор без воды во избежание повреждения нагревательных элементов.
- Проверьте, чтобы чайник использовался на устойчивой и ровной поверхности, вне досягаемости детей во избежание опрокидывания чайника и несчастных случаев.
- Во избежание возгорания, удара током или несчастных случаев не погружайте сетевой шнур, штепсельную вилку или чайник в воду или в другие жидкости.
- Пока вода кипит или сразу же после закипания избегайте струи пара.
- Осторожно наливайте воду. Не наклоняйте чайник резко.
- Проявляйте осторожность при доливе воды в горячий чайник.
- База чайника не может быть использована в целях, отличных от тех, для которых она предназначена.
- Переносите чайник с горячей водой крайне осторожно.
- Использование дополнительных аксессуаров, не рекомендованных или не продаваемых производителем приборов, может привести к пожару, удару током или несчастным случаям.
- Отсоединяйте чайник от электросети, когда он не используется или перед его чисткой. Дайте чайнику остыть перед установкой или съемом деталей и перед чисткой.
- Данный прибор укомплектован штепсельной вилкой с заземлением. Проверьте, чтобы настенная сетевая розетка имела заземление.
- Не используйте прибор в целях, отличных от тех, для которых он предназначен.
- Данный прибор не предназначен для использования лицами (включая детей) с ограниченными физическими, сенсорными или умственными способностями, или без знания и опыта использования прибора, если они не были обучены и не контролируются лицами, ответственными за их безопасность.
- Всегда проверяйте, чтобы изделие было исправно, и чтобы все съёмные детали были прочно установлены на своих местах.

- Регулярно проверяйте сетевой шнур и штепсельную вилку на предмет повреждений.
- Беритесь за выключатель только совершенно сухими руками.
- Опасность ожога: чайник нагревается при работе. Беритесь только за ручку чайника и открывайте крышку только после его охлаждения.
- Не используйте прибор рядом с водой в ваннах, раковинах и других емкостях
- Наливайте в чайник только воду. Молоко и быстрорастворимые напитки пригорают и могут повредить прибор.
- Чайник можно использовать только с подставкой предоставлена.

## ПЕРЕД ПЕРВЫМ ИСПОЛЬЗОВАНИЕМ ПРИБОРА

Тщательно протрите прибор снаружи от возможной пыли. Вытрите насухо сухим полотенцем. Не погружайте сетевой шнур, штепсельную вилку или другие электрически детали прибора в воду или в другие жидкости. При первом использовании нового чайника рекомендуется прочистить его, дважды вскипятив полный чайник воды.

## ИНСТРУКЦИИ ПО ИСПОЛЬЗОВАНИЮ ВАШЕГО ЧАЙНИКА

Используйте чайник только с прилагающейся базой.

1. Для наполнения чайника водой снимите его с электрической базы, откройте крышку при помощи кнопки, налейте в чайник нужное количество воды, закройте крышку (также чайник можно наполнить через носик). Уровень воды в чайнике не должен превышать максимальную отметку и не должен быть ниже минимальной. Слишком маленькое количество воды может привести к отключению чайника до закипания воды.

 **Максимальная емкость чайника 1,7 литра. Не наливайте воду выше максимальной отметки, так как при закипании вода будет выплескиваться из носика. Проверьте перед подсоединением чайника к электросети, чтобы крышка была прочно закрыта.**

2. Установите чайник на электрическую базу.

- Вставьте штепсельную вилку в сетевую розетку. Нажмите кнопку, индикатор на кнопке загорится. Вода нагревается. После закипания чайник выключается автоматически.
- Снимите чайник с базы и налейте нужное количество воды.
- Чайник не включится, пока кнопка не будет вновь нажата. Когда чайник не используется, его можно оставить на базе.

 Проверьте, чтобы выключатель свободно двигался, чтобы крышка была плотно закрыта: чайник не отключится автоматически, если выключатель заблокирован или крышка открыта.

 Осторожно разливайте горячую воду из чайника во избежание ожогов, а также не открывайте крышку, пока вода в чайнике горячая.

## ЗАЩИТА ПРОТИВ РАБОТЫ ПУСТОГО ЧАЙНИКА

Если чайник случайно включается без воды, защита автоматически отключит чайник. В этом случае чайник должен остыть перед тем, как залить в него холодную воду.

## ЧИСТКА И УХОД

Всегда отсоединяйте прибор от сети перед чисткой.

- Никогда не погружайте чайник, сетевой шнур или электрическую базу в воду и избегайте воздействия влаги на эти части.
- Протрите корпус изделия влажной тряпкой, никогда не используйте токсичные вещества.
- Регулярно промывайте фильтр от накипи. Для облегчения ухода отсоедините фильтр, нажав на него сверху, после чистки установите на место.

 Не используйте химические средства, стальные или абразивные мочалки или щетки, деревянные инструменты для чистки корпуса чайника во избежание повреждения глянцевого покрытия.

## УДАЛЕНИЕ НАКИПИ

Чайник следует регулярно чистить от накипи, образующейся из минеральных веществ, которые

содержатся в водопроводной воде, и оседают на дне чайника, снижая его эффективность. Можно использовать средство для удаления накипи, имеющееся в продаже, следуя инструкции на упаковке. Так же можно использовать белый винный уксус описанным ниже способом:

- Налейте в чайник 3 чашки белого винного уксуса, долейте воды так, чтобы дно чайника было полностью закрыто. Оставьте раствор в чайнике на ночь.
- Утром слейте раствор из чайника, налейте в него чистую воду, ополосните и вылейте. Повторите ополаскивание несколько раз до тех пор, пока не будет удален уксусный запах. Налеты на носике можно удалить влажной тряпкой.

## СЕРВИСНОЕ ОБСЛУЖИВАНИЕ

Бесплатная горячая линия:  
8 800 3333 887 \*

\* (Услуга бесплатна для абонентов всех стационарных линий на всей территории России)

Мы заботимся о своих покупателях и стараемся обеспечить высокое качество сервисного обслуживания. Мы постоянно совершенствуем наши продукты, чтобы сделать Ваше общение с техникой простым и приятным.

### Уход за техникой

**Линия профессиональных средств Professional по уходу за техникой, рекомендуемая Hotpoint Ariston, продлит срок эксплуатации Вашей техники и снизит вероятность ее поломки. Линия профессиональных средств Professional создана с учетом особенностей Вашей техники. Продукты производятся в Италии с соблюдением высоких европейских стандартов в области качества, экологии и безопасности использования. Узнайте подробнее на сайте [www.hotpoint-ariston.ru](http://www.hotpoint-ariston.ru) в разделе «Сервис» и спрашивайте в магазинах Вашего города.**

### Авторизованные сервисные центры

Чтобы быть ближе к нашим потребителям, мы создали широкую сервисную сеть, особенностью которой является высокая подготовка,

профессионализм и честность сервисных мастеров.

### При возникновении неисправности

Перед тем, как обратиться в Службу Сервиса проверьте, нельзя ли устранить неисправность самостоятельно (см. раздел «Неисправности и методы их устранения»).

Обратиться в Службу Сервиса можно по телефону бесплатной горячей линии или по телефонам, указанным в гарантийном документе.

**! Мы рекомендуем обращаться только к авторизованным сервисным центрам**

**! При ремонте требуйте использования оригинальных запасных частей**

**Перед обращением в Службу Сервиса необходимо убедиться, что Вы готовы сообщить оператору:**

- Описание неисправности;
- Номер гарантийного документа (сервисной книжки, сервисного сертификата и т.п.);
- Модель и серийный номер (S/N) изделия, указанные в информационной табличке, расположенной на изделии или гарантийном документе;
- Дату продажи изделия.

Другую полезную информацию и новости Вы

можете найти на сайте [www.hotpoint-ariston.ru](http://www.hotpoint-ariston.ru) в разделе «Сервис».

## УТИЛИЗАЦИЯ



Согласно Европейской Директиве 2002/96/ЕС об утилизации электронных и электрических приборов (WEEE) бытовые электроприборы не должны выбрасываться с обычным мусором.



Старые бытовые приборы должны выбрасываться отдельно для оптимизации стоимости повторного использования и



переработки материалов, составляющих прибор, а также для охраны экологии и здоровья людей. Символ перечеркнутая мусорная корзина имеется на всех приборах, напоминая пользователю об обязанности отдельного сбора мусора. Более подробные сведения касательно правильной утилизации старого бытового электроприбора пользователи могут получить в соответствующем гос. учреждении или в магазине бытовой техники.



АЮ 77

<b>Изделие:</b>
Торговая марка:
Торговый знак изготовителя:
Модель:
Изготовитель:
Страна-изготовитель:
Номинальное значение напряжения электропитания или диапазон напряжения:
Потребляемая мощность:
Условное обозначение рода электрического тока или номинальная частота переменного тока:
Класс защиты от поражения электрическим током
В случае необходимости получения информации по сертификатам соответствия или получения копий сертификатов соответствия на данную технику, Вы можете отправить запрос по электронному адресу cert.rus@indesit.com.
Дату производства данной техники можно получить из серийного номера, расположенного под штрих-кодом (S/N XXXXXXXXX * XXXXXXXXXX), следующим образом:

<b>Производитель:</b>
Импортер:
С вопросами (в России) обращаться по адресу

<b>Электрический чайник</b>
<b>Hotpoint</b> <b>ARISTON</b>
<b>WK 22M</b>
Indesit Company
Китай
220-240 V ~
1850-2200W
50/60 Hz
Класс защиты I
   AЮ 77
– 1-ая цифра в S/N соответствует последней цифре года, – 2-ая и 3-я цифры в S/N порядковому номеру месяца года, – 4-ая и 5-ая цифры в S/N числу определенного месяца и года.

<b>Indesit Company S.p.A.</b> Виале А. Мерлони 47, 60044, Фабриано (АН), Италия
ООО "Индезит РУС"
Россия, 127018, Москва, ул. Двинцев, дом 12, корп. 1

## CIHAZIN TANIMI

1. Su seviye göstergesi
2. Su ısıtıcı gövde
3. Çaydanlık ağız
4. Çıkarılabilir kireç filtresi
5. Kapak
6. Kapak açma düğmesi
7. Tutma kolu
8. Açma kapama düğmesi
9. Kablo
10. Güç taban ünitesi

## Teknik özellikler:

Gerilim: 220-240V~50/60Hz

Güç: 1850 - 2200 Watt

Kapasite: 1.7 LitreGİRİŞ

Ürünümüzü satın aldığınız için teşekkür ederiz.

Bu ürünü satın almakla, etkili ve yüksek performanslı bir cihaza sahip oldunuz.

Bu cihazın doğru kullanılmasıyla ilgili talimatlara uymamanız halinde ortaya çıkabilecek hiçbir hasardan ötürü imalatçı firma sorumlu tutulamaz.

Kullanım talimatlarında farklı modeller açıklanmış olabilir. Olası farklılıklar mutlaka belirtilecektir.

## GENEL GÜVENLİK TALIMATLARI

Tüm elektrikli cihazların kullanımı sırasında, aşağıdakileri de içeren bir dizi genel güvenlik kuralına uyulmalıdır:

- Çalışmakta olan makinenin başından ayrılmayın.
- Makineyi çocuklardan uzak tutun.
- Makineyle oynamalarını önlemek için çocuklarınızı gözetin.
- Kullanılmadığı zamanlarda, parçaları takarken/sökerken ve cihazı temizlemeden önce mutlaka cihazı kapatıp fişini çekin. Bunun için öncelikle üniteyi kapatın, fişi tutun ve elektrik prizinden çıkarın. Asla kabloyu

çekerek çıkarmaya çalışmayın.

- Kablosu, fişi ya da kendisi hasar gören bir cihazı kullanmayın, arıza yaptıktan sonra da cihazı kullanmayın. Kontrol edilmesi, onarılması, mekanik ya da elektrikli ayarlarının yapılması için cihazı yetkili servise gönderin.
- Bu teçhizat, güvenli şekilde teçhizatın kullanımına ilişkin denetlenmiş veya talimat verilmiş ve kapsadığı riskleri anlamış ise, 8 yaş ve üzeri çocuklar ve azalmış fiziksel, duyuşsal veya mental becerilere sahip veya deneyimsiz ve bilgisiz kişiler tarafından kullanılabilir.
- Ekipman, evlerde ve aşağıdakiler gibi kapalı mekanlarda kullanılmak üzere tasarlanmıştır:
  - mağazalardaki, ofislerdeki veya diğer iş yerlerindeki küçük mutfaklar;
  - çiftlik evleri;
  - oteller, moteller ve konuk ağırlanan diğer yerler;
  - pansiyonlar.
- Bıçaklar keskindir. Dikkatlice kullanın. Yaralanma riskini önlemek için, doğrama bıçağını ve dilimleme/kıyma diskini takıp çıkarırken keskin olmayan kenarından tutun.
- Cihazı sadece bilgi plakasında belirtilen özelliklere uygun bir şekilde bağlayın ve kullanın.
- Kullanmadan önce tüm talimatları okuyun.
- Kablonun masa veya tezgahın kenarından sarkmasına ya da sıcak yüzeylere temas etmesine izin vermeyin.
- Sıcak gazlı veya elektrikli bir fırının ya da ocağın üzerine ya da yakınına koymayın.
- Isıtma elemanlarının zarar görmemesi için, su

yokken cihazı çalıştırmayın.

- Devrilmesini ve bu surette hasar görmesini ya da yaralanmaya neden olmasını önlemek için su ısıtıcısını mutlaka düz, sağlam ve çocukların ulaşamayacakları bir yerde tutun.
- Yangın, elektrik çarpması veya yaralanma tehlikesine karşı önlem olarak kabloyu, elektrik fişlerini veya su ısıtıcısını suyun ya da diğer sıvıların içine koymayın.
- Su kaynatılıyorken veya su kaynatıldıktan hemen sonra buharla temas etmeyin.
- Kaynayan suyu yavaşça dökün, su ısıtıcısını çok hızlı yatırarak dökmeyin.
- Su ısıtıcısı sıcakken su ilave ederken dikkatli olun.
- Bağlı taban, kullanım amacı dışında kullanılamaz.
- Sıcak su içeren bir cihaz hareket ettirilirken çok dikkatli olunmalıdır.
- Cihazın imalatçısı tarafından onaylanmamış aparatların kullanılması yangına, elektrik çarpmasına ya da yaralanmaya neden olabilir.
- Kullanmadığınız zamanlarda veya cihazı temizlemeden önce kettle'in fişini prizden çekin. Parçalarını takip çıkarmadan veya cihazı temizlemeden önce kettle'in soğumasını bekleyin.
- Bu cihaz mutlaka topraklı prize kullanılmalıdır. Evinizdeki duvar prizinin topraklanmış olduğunu kontrol edin.
- Cihazı kullanım amacı dışında bir amaçla kullanmayın.
- Bu cihaz, güvenliklerinden sorumlu bir kişi tarafından cihazın kullanımıyla ilgili talimatlar kendilerine öğretilmeden veya bu kişinin gözetimi altında olmadan fiziksel, ruhsal veya akli durumları yeterli olmayan kişiler (çocuklar dahil) ya da gerekli bilgi ve tecrübeye sahip olmayan kişiler tarafından kullanılmamalıdır.
- Cihazın iyi çalışır durumda ve tüm sökülebilir parçalarının emniyetli/sağlam olduğunu kontrol edin. Elektrik kablosunu ve fişi düzenli olarak kesiklere veya hasara karşı kontrol edin.
- Anahtara dokunmadan önce ellerinizin iyice kuru olduğundan emin olun.
- Yanma/haşlanma riski: kullanım sırasında su ısıtıcısı çok ısınır. Bu nedenle, cihazı kaldırmak için sadece tutma sapını kullanın ve kapağı sadece su ısıtıcısı soğuduktan sonra açın.
- Küvet, duş teknesi vs. gibi sıvı içeren yerlerin yakınında kullanmayın.
- Su ısıtıcısını sadece suyla doldurun. Süt ve hazır içecekler cihazı yakar ve hasar verir.
- Su ısıtıcısı sadece sağlanan stand ile kullanabi-

lirsiniz.

## ENERJİ TASARRUFLU KULLANIM İÇİN ÖNERİLER

Su ısıtıcınızı kullanırken daha az enerji harcamak için:

- Sadece ihtiyacınız kadar su kaynatın.
- Su ısıtıcısına maksimum su seviyesini geçecek şekilde su doldurmayın.
- En iyi performans ve verimlilik için, ürününüzü olası kireçlenmelerden talimatlara uygun bir şekilde arındırın.

## İLK KULLANIMDAN ÖNCE

Cihazın dış kısmını iyice silerek üzerinde birikmiş olabilecek tozu giderin. Kuru bir havluyla kurulayın. Bu cihazın elektrik kablosunu asla suyun veya diğer sıvıların içine sokmayın. Su ısıtıcısını ilk kez kullanıyorsanız, su ısıtıcısını suyla tam doluyken iki kez kaynatın, suyu boşaltın ve temizleyin.

## KETTLE'İN YERLEŞTİRİLMESİ

Kettle'i sadece tabanıyla kullanın.

1. Su ısıtıcısını doldurmak için güç tabanından çıkarın, kapak açma düğmesine basarak kapağını açın ve yeterli miktarda suyla doldurduktan sonra kapağı kapatın. İsterseniz su ısıtıcısını çaydanlık ağzından da doldurabilirsiniz. Su seviyesi, maksimum işaretlerinin üzerine çıkmamalı, minimum işaretlerinin altına inmemelidir. Çok az su konması, su kaynamadan önce su ısıtıcısının kaynamadan önce kapanmasıyla sonuçlanır.

 **Su ısıtıcının maksimum kapasitesi 1,7 litredir. Kaynatma sırasında ağız kısmından su taşabileceği için, maksimum seviyesinin üzerinde su doldurmayın. Fişi prize takmadan önce kapağın sıkıca kapatıldığından emin olun.**

2. Su ısıtıcısını güç tabanına oturtun.
3. Fişini prize takın. Düğmeye basın; düğmenin lambası yanar. Suyu kaynatmaya başlayın; su kaynayınca kettle otomatik olarak durur.
4. Su ısıtıcısını güç tabanından alın ve suyu dökmeye başlayın.
5. Düğmeye yeniden basılına kadar su tekrar kaynatılmaz. Kullanmadığınız zamanlarda su ısıtıcısını güç tabanının üzerinde bırakabilirsiniz.

 **Düğmenin engellenmediğinden ve kapağın sıkıca kapatıldığından emin olun; düğme sıkışır veya kapak açık kalırsa su ısıtıcısı otomatik**

kapanmaz.

 **Kaynar su yanmanıza veya haşlanmanıza neden olabileceğinden, su ısıtıcısındaki suyu boşaltırken çok dikkatli olun; ayrıca, kettle'daki su sıcakken kapağı açmayın.**

## BOŞ ÇALIŞMA KORUMASI

Yanlışlıkla su ısıtıcısını susuz çalıştırmaya teşebbüs ederseniz, kuru çalışma koruması otomatik olarak kettle'in gücünü kapatır. Böyle bir durumda, soğuk suyla doldurmadan önce su ısıtıcısının soğumasını bekleyin.

## TEMİZLİK VE BAKIM

Temizlik işinden önce cihazın fişini mutlaka çekin.

1. Su ısıtıcısını, güç kablosunu veya güç tabanını asla suya daldırmayın, bu parçaların nemle temas etmesini önleyin.
2. Cihazın gövdesini nemli bir bez veya temizleyiciyle temizleyin, asla zehirli temizleyiciler kullanmayın.
3. Filtreyi düzenli aralıklarla temizleyin. Temizlemeyi kolaylaştırmak için, üzerine bastırarak filtreyi çıkarın ve temizledikten sonra geri takın.

 **Gövdenin solmasını önlemek için, su ısıtıcısını temizlerken kimyasal, çelik, ahşap veya aşındırıcı temizleyiciler veya fırçalar kullanmayın.**

## KIREÇ VE MINERAL KALINTILARININ GİDERİLMESİ

Çalışma veriminin düşmesini önlemek amacıyla, musluk suyunun neden olduğu ve kettle'in tabanına çöken mineral kalıntılarını temizlemek için düzenli olarak kireç gidermeniz gerekir. Piyasada satılan kireç çözücüleri kullanılabilir, kireç çözücünün ambalajındaki talimatları izleyebilirsiniz. İsterseniz, sirke kullanarak aşağıdaki talimatları da uygulayabilirsiniz.

1. Su ısıtıcısına üç fincan beyaz sirke doldurun ve tabanını tamamen kaplayacak miktarda su ekleyin. Çözeltiyi bir gece kettle'da bekletin.
2. Daha sonra su ısıtıcının içindeki karışımı boşaltın, kettle'i temiz suyla doldurun, suyu kaynatın ve kaynadıktan sonra dökün. Sirke kokusu tamamen gidene kadar bu işlemi birkaç kez tekrarlayın. Çaydanlık ağzının iç kısmında kalan lekeleri de nemli bezle giderebilirsiniz.

## TEKNİK SERVİS

**Servise başvurmadan önce:**

- Servise başvurmadan çözülebilecek bir arıza olup olmadığını kontrol ediniz (problemlerin çözümüne bakınız).
- Sonucun olumsuz olması durumunda en yakın Teknik Servise başvurunuz.

**Şunları bildiriniz:**

- arıza tipini
- cihazın modeli (Mod.)
- seri numarası (S/N)

Kesinlikle sadece yetkili teknisyenlere başvurunuz ve orijinal yedek parçaları kullanınız.

Cihazın ömrü 7 yıldır. (Ürünün fonksiyonunu yerine getirebilmesi için gerekli yedek parça bulundurma süresi).

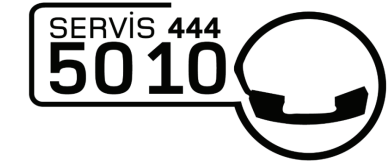

**Üretici Firma:**

Indesit Company Spa  
Viale Aristide Merloni, 47  
60044 Fabriano Italy

**İthalatçı Firma:**

Indesit Company Beyaz Eşya PAZARLAMA A.Ş.  
Balmumcu Cad. Karahasan Sok.  
No: 11, 34349 – Balmumcu Beşiktaş – İstanbul  
Tel: (0212) 355 53 00  
Faks: (0212) 212 95 59

## İMHA ETME



AEEE Yönetmeliğine uygundur. Atık Elektrikli ve Elektronik Ekipmanların (WEEE) imha etme hakkında Avrupa birliği Direktifi 2002/96/EC, elektrikli ev aletlerinin normal evsel atıklar gibi elden çıkarılmaması gerektiğini belirtmektedir. Hizmet ömrünü tamamlayan cihazlar, makinenin içindeki malzemelerin yeniden kullanıma ve geri dönüştürülme maliyetlerinin optimize edilmesini sağlamak ve doğaya ya da halk sağlığına zararlı etkileri önlemek amacıyla ayrı bir şekilde toplanmalıdır. Üzeri çarpı işaretli çöp kovası simgesi, ilgili ürün sahibine bu özel atık toplama maddesini hatırlatmak amacıyla tüm ürünlere konmaktadır. Hizmet ömrünü tamamlamış elektrikli ev aletlerinin doğru bir şekilde elden çıkarılması hakkında detaylı bilgi almak için, ilgili kamu kuruluşuna veya yerel bayinize danışabilirsiniz.

## PEÇAS E FUNÇÕES

1. Medidor de água
2. Chaleira
3. Bico
4. Filtro anti-calcário (removível)
5. Tampa
6. Botão de abertura da tampa
7. Pega
8. Interruptor
9. Base
10. Cabo

## INTRODUÇÃO

Obrigado por ter comprado o nosso produto.

Ao fazê-lo, optou por um aparelho eficaz e de alta performance.

Se não cumprir as instruções para o uso correcto deste aparelho, o fabricante será isento de todas as responsabilidades por quaisquer danos resultantes. As instruções de funcionamento podem descrever modelos diferentes. Todas as diferenças são claramente identificadas.

## INFORMAÇÕES E PRECAUÇÕES IMPORTANTES

Ao utilizar aparelhos eléctricos, devem ser sempre seguidas as precauções básicas de segurança, incluindo as seguintes.

- Não deixe o aparelho funcionar sem vigilância.
- Mantenha as crianças afastadas do aparelho.
- Supervisione as crianças para evitar que brinquem com o aparelho.
- Desligue a unidade e retire a ficha da tomada se não estiver a ser utilizada, antes de introduzir ou retirar peças e antes de limpar. Para desconectar, desligue a unidade, segure a ficha e retire-a da tomada. Nunca puxe pelo fio.
- Não utilize qualquer aparelho com um fio ou ficha eléctrica

danificados ou depois de se verificar uma avaria ou de o aparelho ter sido danificado de qualquer forma. Envie o aparelho para um centro de assistência autorizado para exame, reparação ou ajuste eléctrico ou mecânico.

- O aparelho pode ser utilizado por crianças com mais de 8 anos e por pessoas com reduzidas capacidades físicas, sensoriais ou mentais e pessoas com falta de experiência e conhecimentos sobre o produto apenas se forem supervisionadas por uma pessoa responsável pela sua segurança ou se tiverem recebido instruções preliminares sobre o uso do aparelho.
- O aparelho foi concebido para uso domésticos e para aplicações semelhantes, tais como:
  - cozinhas para pessoal em lojas, escritórios e outros ambientes de trabalho;
  - agroturismo;
  - clientes em hotéis, motéis e outros alojamentos de tipo residencial;
  - ambientes tipo bed & breakfast.
- As lâminas são afiadas. Manuseie com cuidado. Assegure-se de que insere ou remove a lâmina de corte e o disco de fatiar/raspar tocando nos rebordos não cortantes para evitar lesões.
- Ligar e utilizar o aparelho apenas de acordo com as especificações na placa de características.
- Leia todas as instruções antes de utilizar,
- Não deixe o fio pendurado no rebordo da mesa ou bancada nem permita que toque em superfícies

quentes.

- Não coloque sobre ou perto de um queimador a gás ou eléctrico ou num forno aquecido.
- Não utilize o aparelho vazio para evitar danificar as resistências.
- Assegure-se de que a chaleira é usada sobre uma superfície firme e plana, fora do alcance das crianças; isto irá evitar que a chaleira vire, reduzindo o perigo de lesões ou danos.
- Para proteger contra incêndios, choques eléctricos ou lesões pessoais, não coloque o cabo eléctrico, as fichas eléctricas ou a chaleira em água ou outros líquidos.
- Enquanto a água está a ferver, ou assim que tiver terminado de ferver, evite o contacto com o vapor.
- Tenha sempre cuidado para verter a água a ferver lentamente, sem inclinar a chaleira demasiado rápido.
- Tenha cuidado ao encher a chaleira enquanto está quente.
- A base não pode ser usada para fins diferentes daqueles para que foi concebida.
- Deve ter extremo cuidado ao mover o aparelho com água quente dentro.
- O uso de acessórios não recomendados pelo fabricante do aparelho pode causar incêndios, choques eléctricos ou lesões pessoais.
- Desligue a chaleira da tomada se não estiver a ser utilizada e antes da limpeza. Deixe a chaleira arrefecer antes de colocar ou retirar peças e antes de limpar.
- Este aparelho dispõe de uma ficha de terra. Assegure-se de que a tomada de parede em sua casa tem uma ligação de terra adequada.
- Não utilize o aparelho para qualquer outro uso que não aquele para o qual foi concebido.
- O aparelho não deve ser usado por pessoas (incluindo crianças) com capacidades físicas, sensoriais ou mentais limitadas ou com falta de experiência e conhecimentos, excepto se forem supervisionadas ou tenham recebido instruções sobre o uso do aparelho por parte de uma pessoa responsável pela sua segurança.
- Verifique sempre se o aparelho está em boas condições e se as partes removíveis estão bem fixas. Verifique regularmente se o cabo eléctrico e a ficha apresentam cortes ou danos.
- Assegure-se de que as suas mãos estão bem secas antes de tocar no interruptor.
- Risco de queimaduras: a chaleira pode aquecer durante o uso. Use apenas a pega para pegar na chaleira e abrir a tampa, somente depois de a chaleira arrefecer.

- Não utilize perto de banheiras, lavatórios ou outros recipientes com água.
- Encha a chaleira somente com água. O leite e as bebidas instantâneas irão queimar e danificar o aparelho.
- A chaleira só pode usar com o suporte orneado.

## ANTES DA PRIMEIRA UTILIZAÇÃO

Limpe o exterior do aparelho para remover qualquer pó que se possa ter acumulado. Seque com um pano seco. Não coloque o cabo eléctrico do aparelho em água ou noutros líquidos. Ao usar a chaleira pela primeira vez, recomendamos que a limpe fervendo uma chaleira de água duas vezes e eliminando essa água.

## FUNCIONAMENTO DA CHALEIRA

Use a chaleira apenas com a base incluída.

1. Para encher a chaleira, remova-a da base eléctrica e abra a tampa pressionando o botão de abertura da tampa; encha com a quantidade de água pretendida e feche a tampa. Em alternativa, pode encher a chaleira pelo bico. O nível de água nunca deverá ultrapassar a marca máxima ou ficar abaixo do nível mínimo. Um nível de água insuficiente fará com que a chaleira se desligue antes de a água ter fervido.

 **A capacidade máxima da chaleira é 1,7 l. Não encha com água até ao nível máximo, uma vez que a água pode jorrar quando ferver. Assegure-se de que a tampa está bem fixa antes de ligar a ficha à tomada.**

2. Coloque a chaleira sobre a base eléctrica.
3. Ligue a ficha à tomada. Pressione o interruptor; o indicador irá acender-se. Quando a água começa a ferver, a chaleira desliga-se automaticamente.
4. Retire a chaleira da base eléctrica e verta a água.
5. A chaleira só volta a aquecer quando voltar a pressionar o interruptor. A chaleira pode ser colocada sobre a base eléctrica quando não estiver a ser usada.

 **Assegure-se de que o interruptor está livre de obstruções e que a tampa está firmemente fechada; a chaleira não funciona se o interruptor estiver bloqueado ou se a tampa estiver aberta.**

 Tenha muito cuidado ao verter a água da chaleira, uma vez que a água a ferver pode resultar em queimaduras; além disso, não abra a tampa enquanto a água na chaleira estiver quente.

## PROTECÇÃO CONTRA AQUECIMENTO A SECO

Se acidentalmente deixar a chaleira a funcionar sem água, a protecção contra o aquecimento a seco irá desligar imediatamente a alimentação. Se isto ocorrer, deixe a chaleira arrefecer antes de a encher com água fria.

## LIMPEZA E MANUTENÇÃO

Desligue sempre o aparelho da corrente antes de proceder à limpeza.

1. Nunca coloque a chaleira, o cabo eléctrico ou a base eléctrica em água, nem deixe que a humidade entre em contacto com estas partes.
2. Limpe o exterior do aparelho com um pano húmido ou detergente; nunca use um detergente tóxico.
3. Lembre-se de limpar o filtro regularmente. Para facilitar a limpeza, desencaixe o filtro pressionando-o para baixo e volte a colocá-lo depois de o limpar.

 Não use detergentes químicos, para aço ou madeira ou esponjas ou detergentes abrasivos para limpar o exterior da chaleira, para evitar que perca o brilho.

## REMOÇÃO DE DEPÓSITOS MINERAIS

A chaleira deve ser periodicamente descalcificada, uma vez que os depósitos minerais da água da torneira podem acumular no fundo da chaleira, fazendo com que esta perca eficiência. Utilize um anti-calcário presente no mercado e siga as instruções na embalagem. Em alternativa, pode seguir as instruções abaixo, usando vinagre branco.

1. Coloque 3 taças de vinagre branco na chaleira e junte água até cobrir o fundo da chaleira completamente. Deixe a solução actuar durante toda a noite.
2. Elimine a mistura na chaleira, depois encha a chaleira com água limpa, ferva e elimine-a. Repita várias vezes até que o cheiro do vinagre

desapareça. As manchas no bico podem ser eliminadas esfregando com um pano húmido.

## ASSISTÊNCIA

### Antes de contactar a Assistência técnica:

- Verifique se pode resolver sozinho a anomalia (consulte Solução de Problemas)
- Se, apesar de todos os controlos, o aparelho não funcionar e o inconveniente detectado continuar, contactar a nossa **Assistência através do telefone 707 21 22 23**.

### Comunique:

- o tipo de anomalia
- o modelo da máquina (Mod.)
- o número de série (S/N)

Estas informações encontram-se na placa de identificação.

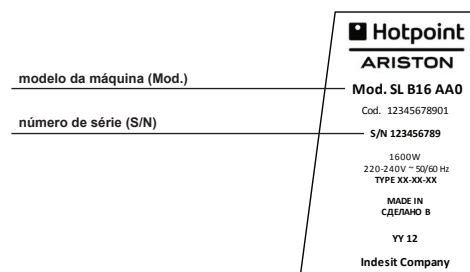

Nunca recorrer a técnicos não autorizados e negar sempre a instalação de peças sobresselentes não originais para reposição. Recolha dos

## ELECTRODOMÉSTICOS



Adirectiva Europeia 2002/96/CE referente à gestão de resíduos de aparelhos eléctricos e electrónicos (RAEE), prevê que os electrodomésticos não devem ser escoados no fluxo normal dos resíduos sólidos urbanos.



Os aparelhos desactualizados devem ser recolhidos separadamente para otimizar a taxa de recuperação e reciclagem dos materiais que os compõem e impedir potenciais danos para a saúde humana e para o ambiente. O símbolo constituído por um contentor de lixo barrado com uma cruz deve ser colocado em todos os produtos por forma a recordar a obrigatoriedade de recolha separada. Os consumidores devem contactar as autoridades locais ou os pontos de venda para solicitar informação referente ao local apropriado onde devem depositar os electrodomésticos velhos.

## КОМПОНЕНТИ Й ХАРАКТЕРИСТИКИ

1. Показчик рівню води
2. Чайник
3. Носик
4. Фільтр накипу (знімний)
5. Кришка
6. Кнопка відкриття кришки
7. Ручка
8. Перемикач
9. База
10. Провід

## ВСТУП

Дякуємо, що ви обрали нашу продукцію.

Ви купували ефективний високопродуктивний прилад.

В разі недотримання інструкцій з вірного використання цього приладу виробник знімає з себе будь-яку відповідальність за можливі поломки.

В інструкціях з використання можуть міститися описання різних моделей. При цьому чітко наводиться різниця між моделями.

## ВАЖЛИВА ІНФОРМАЦІЯ І ЗАСТЕРЕЖНІ ЗАХОДИ

При використанні електричних приладів необхідно завжди дотримувати застережних заходів, в тому числі наступні.

- Не залишайте прилад без догляду.
- Бережіть від дітей.
- Не дозволяйте дітям гратися з приладом.
- Вимкніть прилад і витягніть вилку з розетки, якщо не користуєтесь ним, або перед тим як закріпляти й знімати деталі й чистити прилад. Щоб повністю вимкнути, поверніть ручку в положення OFF, візьміться за вилку й витягніть її з розетки. Ніколи не тягніть за

провід.

- Не користуйтеся приладом з пошкодженим проводом або вилкою, або після перебою в роботі приладу або іншої поломки. Передайте прилад до авторизованої майстерні для огляду, ремонту або регулювання електричної або механічної системи.
- Передбачене використання приладу з боку дітей віком від 8 років і осіб з обмеженими фізичними, сенсорними або розумовими здібностями, а також з боку недосвідчених осіб або таких, які не знайомі з принципами дії приладу, якщо вони перебувають під наглядом відповідальних осіб і отримали попередні інструкції щодо використання приладу.
- Апарат має використовуватися в побуті або з подібними цілями, а саме для:
  - кухонь для персоналу магазинів, офісів і інших робочих приміщень;
  - структур зеленого туризму;
  - клієнтів в готелях, мотелях і інших готельних структурах;
  - структурах типу «нічліг-сніданок».
- Ножі дуже гострі. Користуйтеся обережно. Вставляючи або виймаючи ніж подрібнювача й диски для шинкування/тертя тримайтеся за негострий край, щоб не порізатися.
- Підключайте прилад до мережі живлення, враховуючі технічні данні, вказані на табличці.
- Перед початком роботи прочитайте всі

інструкції.

- Не допускайте перегинання проводу через край стола або його контакту з гарячими поверхнями.
- Не розміщуйте прилад поряд з газовими або електричними пальниками або в розігрійтій духовці.
- Не вмикайте пустий прилад, щоб не зашкодити нагрівальному елементу.
- Чайник має встановлюватися на твердій пласкій поверхні, далі від дітей – це попереджує можливість перекидання й, відповідно, пошкодження або травми.
- Для запобігання пожежі, ураження електричним струмом або травми не занурюйте провід, вилку або сам чайник у воду або іншу рідину.
- Під час кипіння води або відразу після того, як вода закипіла, бережіться пари.
- Завжди наливайте киплячу воду повільно й обережно, без різкого нахилу чайника.
- Будьте уважні доливаючи воду в гарячий чайник.
- Базу чайника не можна використовувати для інших цілей, ніж за її призначенням.
- Переносячи прилад, наповнений гарячою водою, слід бути особливо обережними.
- Використання насадок, які не рекомендовані виробником, може стати причиною пожежі, ураження електричним струмом або травми.
- Не користуючись чайником, або перед його очищенням витягніть вилку з розетки. Перед тим як закріплювати й знімати деталі або чистити прилад дайте йому охолонути.
- Цей прилад оснащений заземленою вилкою. Переконайтеся, що ваша побутова розетка також належним чином заземлена.
- Не користуйтеся приладом для інших цілей, ніж за його призначенням.
- Цей прилад не призначений для користування особами (в тому числі дітьми) з обмеженими фізичними, сенсорними або розумовими здібностями, або особами, що не мають досвіду або відповідних знань, без належного нагляду відповідальної особи або попереднього інструктажу з користування.
- Завжди перевіряйте справність стану приладу й надійність кріплення всіх знімних деталей. Регулярно перевіряйте провід електроживлення й вилку на наявність пошкоджень.
- Торкатися перемикача можна лише абсолютно сухими руками.
- Ризик обпартитися: чайник нагрівається під час

використання. Тому для переміщення чайника користуйтеся тільки ручкою й піднімайте кришку тільки після того, як чайник охолоне.

- Не користуйтеся поряд з водою, що набрана в ванну, раковину або в інший контейнер.
- Заповнюйте чайник лише водою. Молоко й розчинні напої горять, що призводить до поломки приладу.

## ПЕРЕД ПЕРШИМ ВИКОРИСТАННЯМ

Обережно протріть прилад ззовні, щоб видалити пил, що накопичився під час зберігання. Просушіть сухою серветкою. Не занурюйте, навіть частково, провід приладу у воду або іншу рідину. Якщо ви користуєтеся своїм чайником вперше, рекомендовано спочатку очистити його зсередини для чого двічі закип'ятити повний чайник і злити воду.

## КОРИСТУВАННЯ ЧАЙНИКОМ

Користуйтеся чайником тільки за призначенням.

1. Для заповнення чайника зніміть його з бази й відкрийте кришку, натиснувши кнопку відкриття кришки, залийте бажану кількість води й закрийте кришку. Також можна заповнювати чайник через носик. Рівень води не має перевищувати максимальну позначку або бути нижче мінімальної позначки. Якщо води в чайнику дуже мало, він вимкнеться автоматично, ще до того, як вода закипить.

 **Максимальна ємність чайника 1,7 л. Не наливайте воду більше максимального рівня, оскільки вона може розлитися при кипінні. Переконайтеся, що кришка щільно закрита, перш ніж вставляти вилку в розетку.**

2. Встановіть чайник на базі.
3. Вставте вилку в розетку. Натисніть перемикач, при цьому індикатор на ньому підсвічується. Починається процес нагрівання, як тільки вода закипить, чайник вимкнеться автоматично.
4. Зніміть чайник на базі й заповніть водою.
5. Повторне кип'ятіння не почнеться, поки ви не натиснете перемикач. Чайник можна залишати для зберігання на базі.

 **Переконайтеся, що перемикачу ніщо не**

**заважає, й що кришка щільно закрита. Якщо перемикач застряг, або кришка відкрита, чайник не відключиться.**

 **Будьте уважні, розливаючи воду з чайника, оскільки киплячою водою можна обпартитися. Крім того, поки чайник гарячий не відкривайте кришку.**

## ЗАХИСТ ВІД СУХОГО ПУСКУ

Якщо ви помилково ввімкнули пустий чайник, функція захисту від сухого пуску автоматично вимкне живлення. В такому разі дайте чайнику охолонути перш ніж заливати воду.

## ОЧИЩЕННЯ Й ТЕХНІЧНЕ ОБСЛУГОВУВАННЯ

Перед чищенням завжди відключайте прилад від джерела живлення.

1. Ніколи не занурюйте чайник, провід або базу у воду й не допускайте їх контакту з вологою.
2. Протріть корпус чайника вологою серветкою або очисником, ніколи не користуйтеся агресивними очисниками.
3. Регулярно очищуйте фільтр. Для спрощення чищення зніміть фільтр, притиснувши його донизу. Потім вставте його на місце після чищення.

 **Не користуйтеся хімічними засобами, металевими або дерев'яними предметами, абразивними очисниками або щітками для очищення чайника ззовні – це призводить до втрати глянце.**

## ВИДАЛЕННЯ НАКИПУ

Чайник необхідно регулярно чистити від накипу, який може з'являтися на дні чайника в результаті наявності мінеральних речовин в воді, знижуючи ефективність його роботи. Для цього можна скористатися звичайним засобом для видалення накипу, дотримуючи інструкцій на упаковці. Або виконайте наступні інструкції з використання білого оцту.

1. Залийте до чайника 3 чашки білого оцту, долийте водою, так щоб повністю закрити дно

чайника. Залиште розчин у чайнику на ніч.

2. Злийте розчин з чайника, потім залийте чисту воду, закип'ятити й злийте її. Повторіть декілька разів, поки не пройде запах оцту. Будь-які плями, що залишилися на носіку, можна видалити вологою серветкою.

## ДОПОМОГА

Перш ніж звернутися по Допомогу:

- Перевірте, чи можна самостійно вирішити проблему (див. "Пошук і усунення несправностей").
- У протилежному випадку, зверніться до авторизованої служби технічної Допомоги за телефонним номером, вказаним на гарантійному сертифікаті.

! Звертайтеся виключно до уповноважених фахівців.

<b>Hotpoint</b>	<b>ARISTON</b>
модель машини (Mod.)	Mod. SL B16 AA0
серійний номер (S/N)	Cod. 12345678901 S/N 123456789
	1600W 220-240V ~ 50/60 Hz TYPE XX-XX-XX MADE IN СДЕЛАНО В YY ZZ Indesit Company

Треба повідомити:

- тип несправності;
- модель машини (Mod.);
- серійний номер (S/N).

## УТИЛІЗАЦІЯ

 Європейська Директива 2002/96/ ЕС щодо відходів електричного й електронного обладнання (WEEE) забороняє утилізацію побутових приладів через загальну систему збирання міських відходів. Зношені прилади мають збиратися окремо, щоб оптимізувати витрати на повторне використання й переробку матеріалів всередині пристроїв і запобігти шкоді атмосфері й здоров'ю людей. Всі продукти маркуються перекресленим кошиком для сміття, щоб нагадати їх власникам про обов'язок щодо окремої утилізації. За подальшою інформацією по правилам утилізації побутових пристроїв їх власники мають звернутися до місцевої комунальної служби.



## БӨЛШЕКТЕР МЕН МҮМКІНДІКТЕР

1. Су деңгейінің көрсеткіші
2. Шайнек
3. Шүмек
4. Қақ сүзгісі (алынбалы)
5. Қақпақша
6. Қақпақшаны ашу түймесі
7. Тұтқа
8. Айырып қосқыш
9. Табан
10. Кабель

## КІРІСПЕ

Біздің өнімді сатып алғаныңызға алғыс білдіреміз. Солайша, тиімді әрі өнімділігі жоғары құрылғыны таңдадыңыз.

Бұл құрылғыны дұрыс пайдалануға қатысты нұсқаулар орындалмаса, өндіруші ешбір залалға жауапты болмайды.

Пайдалану нұсқаулығында әр түрлі үлгілерді сипаттауы мүмкін. Кез келген айырмашылық анық көрсетіледі.

## МАҢЫЗДЫ АҚПАРАТ ЖӘНЕ САҚТЫҚ ШАРАЛАРЫ

Электр құрылғыларды қолданған кезде, әрқашан негізгі сақтық шараларын сақтау керек, оның ішінде:

- Жұмыс істеп тұрған құрылғыны бақылаусыз қалдыруға болмайды.
- Құрылғыны балалардан аулақ ұстаңыз.
- Құрылғымен ойнамауы үшін балаларды бақылап отыру керек.
- Қолданбаған кезде, бөліктерін қоймас немесе алмас бұрын және тазаламас бұрын құрылғыны өшіріп, розеткадан ағытыңыз. Ажырату үшін құрылғыны өшіріңіз, одан кейін айырдан ұстап, розеткадан

ағытыңыз. Кабельді ұстап тартушы болмаңыз.

- Кабелі я айыры зақымдалған, дұрыс жұмыс істемей қалғаннан кейін немесе кез келген түрде зақымдалғаннан кейін құрылғыны қолдануға болмайды. Құрылғыны өкілеттік қызмет көрсету орнына апарып көрсетіңіз, жөндетіңіз немесе электр я механикалық бөліктерін реттетіңіз.
- Бұл құрылғыны қауіпсіз түрде қолдану бойынша кеңес не нұсқау берілген және ықтимал қауіп-қатерлерді түсінетін жағдайда, оны 8-ге толған балалар мен дене, сезіну немесе ой қабілеті төмен немесе тәжірибесі мен білімі жеткіліксіз адамдар қолдана алады.
- Жабдық үй жағдайында немесе төмендегі ұқсас жағдайда қолдануға арналған:
  - дүкендердегі, кеңселердегі және басқа жұмыс орындарындағы қызметкерлердің ас бөлмесінде;
  - ферма үйлерінде;
  - қонақ үйлері, мотельдер және басқа қонақтар тұратын жерлер;
  - кіші қонақ үйлері.
- Жүздер өткір болады. Абайлаңыз. Шабу жүзі мен кесу/турау дискін салған немесе алған кезде, жарақат алмау үшін кеспейтін шеттерін ұстаңыз.

- Құрылғыны тек номиналды сипаттар тақтасында көрсетілген ақпаратқа сәйкес жалғау және жұмыс істету қажет
- Пайдаланбас бұрын барлық нұсқауларды оқып шығыңыз.
- Кабель үстелдің шетінен салбырап тұрмауы немесе ыстық беттерге тимеуі керек.
- Қызып тұрған газ немесе электр плитасына я оның жанына немесе қызып тұрған пештің ішіне салуға болмайды.
- Қыздыру элементтерін зақымдамау үшін құрылғыны бос күйде қоспаңыз.
- Шайнек балалардан аулақ, тұрақты әрі тегіс жерде тұратынын қамтамасыз етіңіз, сөйтіп шайнектің құлап кетуіне жол бермейсіз және зақым немесе жарақаттан аман боласыз.
- Өрт шығу, ток соғу немесе жарақат алу қаупінен қорғау үшін кабельді, электр айырларын немесе шайнекті суға немесе басқа сұйықтықтарға салмаңыз.
- Су қайнап тұрған кезде немесе дәл қайнап болғаннан кейін буға тимеңіз.
- Қайнап тұрған суды құйған кезде шайнекті жылдам еңкейтпей, абайлап ақырын құю қажет.
- Шайнек қызып тұрған кезде қайтадан сумен толтырған кезде абай болыңыз.
- Бекітілген табанды арналған мақсатынан басқа түрде қолдануға болмайды.
- Ішінде ыстық су бар құрылғыны қозғалтқан кезде өте сақ болу керек.
- Құрылғы өндірушісі ұсынбайтын қосымша керек-жарақтарды қолдану нәтижесінде өрт шығуы, ток соғуы немесе жарақат алуыңыз мүмкін.
- Қолданбаған кезде және тазаламас бұрын шайнекті токтан ағытыңыз. Кез келген бөлшекті қоймас немесе алмас бұрын және тазаламас бұрын шайнектің салқындауын күтіңіз.
- Бұл құрылғы жерге тұйықтау айырымен жабдықталған. Үйдегі розетка жерге тұйықталғанына көз жеткізіңіз.
- Құрылғыны көзделген мақсатынан басқа мақсатта қолдануға болмайды.
- Бұл құрылғы қауіпсіздіктеріне жауапты адам құрылғыларды қолдану бойынша кеңес не нұсқау бермеген жағдайда, дене, сезіну немесе ой қабілеті төмен немесе тәжірибесі мен білімі жеткіліксіз адамдармен (оның ішінде балалармен) қолданылуға арналмаған.
- Құрылғының ақаусыз екенін және барлық алынбалы бөліктері бекітілгенін әрдайым тексеріп тұру керек. Қуат кабелі мен айыр

қылып қалмағанын немесе зақымдалмағанын жүйелі түрде тексеріп тұру керек.

- Айырып қосқышқа тимес бұрын қолыңыз толығымен құрғақ екеніне көз жеткізіңіз.
- Жидіп қалу қаупі: қолданған кезде шайнек қыздады. Сондықтан, оны көтеру үшін тек тұтқасынан ұстаңыз және қақпағын тек шайнек салқындағаннан кейін ашыңыз.
- Ішінде су болатын ванна, шұңғылша немесе басқа ыдыстар жанында қолдануға болмайды.
- Шайнекті тек сумен толтыруға болады. Сүт пен ұнтақтан жасалатын сусындар күйіп, құрылғыны зақымдайды.
- Чайник можна використовувати тільки з підставкою надана.

## АЛҒАШ РЕТ ПАЙДАЛАНБАС БҰРЫН

Құрылғының сыртында жиналып қалған болуы мүмкін шаңды абайлап сүртіп алыңыз. Құрғақ орамалмен құрғатыңыз. Құрылғының ток кабелі орналасқан жағын суға немесе кез келген басқа сұйықтыққа салмаңыз. Шайнекті алғаш рет қолданатын болсаңыз, толтырылған шайнекті екі рет қайнатып, суын төгіп тастау арқылы оны тазалаған жөн.

## ШАЙНЕКТІ ҚОЛДАНУ

Шайнекті тек бірге берілген табанымен қолданыңыз.

1. Шайнекті толтыру үшін оны қуат табанынан алып, қақпақша ашу түймесімен қақпақшасын ашыңыз, қажетті көлемде су құйып, қақпақшаны жабыңыз. Немесе, шайнекті шүмегі арқылы толтыруға болады. Су деңгейі максималды деңгей белгісінен аспауы немесе минималды деңгейден төмен болмауы тиіс. Су тым аз болса, су қайнамас бұрын шайнек өшеді.

 Шайнекке ең көбі 1,7 л су сыяды. Шайнекті максималды деңгейге дейін толтырмаңыз, себебі су қайнаған кезде шүмектен төгілуі мүмкін. Розеткаға қоспас бұрын қақпақша мықтап жабылғанына көз жеткізіңіз.

2. Шайнекті қуат табанына қойыңыз.
3. Айырды розеткаға қосыңыз. Айырып қосқышты

басыңыз, сол кезде айырып қосқыштағы индикатор жанады. Су қайната бастаңыз; су қайнағаннан кейін шайнек автоматты түрде өшеді.

4. Шайнекті қуат табанына көтеріп, суды құйыңыз.
5. Айырып қосқыш басылмаса, шайнек суды қайтадан қайнатпайды. Қолданылмаған кезде шайнекті табанына қойып қоюға болады.

 **Айырып қосқышқа ештеңе кедергі келтірмейтініне және қақпақша мықтап жабылғанына көз жеткізіңіз, себебі айырып қосқышқа кедергі келіп тұрса немесе қақпақша ашық болса, шайнек өшпейді.**

 **Шайнектен су құйған кезде абайлаңыз, себебі қайнап тұрған су жидітуге себеп болуы, сондай-ақ, шайнектегі су ыстық кезде қақпақшаны ашпаңыз.**

## ҚАЙНАП БІТУДЕН ҚОРҒАУ

Абайсызда шайнекті су құймай қосып қойсаңыз, қайнап бітуден қорғау механизмі қуатты автоматты түрде өшіреді. Мұндай жағдай орын алса, суық су құймас бұрын шайнектің салқындауын күтіңіз.

## ТАЗАЛАУ ЖӘНЕ ҚЫЗМЕТ КӨРСЕТУ

Тазаламас бұрын құрылғы розеткадан ажырату қажет.

1. Шайнекті, қуат кабелін немесе қуат табанын суға салушы немесе оларға ылғалдың тиюіне жол беруші болмаңыз.
2. Құрылғы корпусын дымқыл шүберекпен немесе тазалағышпен сүртіңіз, улы тазалағыш қолданушы болмаңыз.
3. Сүзгіні жүйелі түрде тазалап тұруды ұмытпаңыз. Тазалау оңай болуы үшін тікелей басып, сүзгіні шығарып алыңыз және тазалағаннан кейін орнына қойыңыз.

 **Өңін кетіріп алмау үшін, шайнектің сыртын тазалаған кезде химиялық, болат, ағаш немесе абразивті тазалағыштар немесе щеткалар қолданбаңыз.**

## ТҰЗ ҚАҚТАРЫН КЕТІРУ

Шайнекті жүйелі түрде қақтан тазалап отыру керек, себебі құбыр суындағы тұздар шайнектің

түбінде қақ түзіп, оның өнімділігін азайтуы мүмкін. Дүкендерде сатылатын қақ кетіргіш заттың орамасындағы нұсқауларды орындай отырып, оны қолдануға болады. Немесе, ақ сірке суын қолдану үшін төмендегі нұсқауларды орындауға болады.

1. Шайнекке 3 кесе ақ сірке суын құйыңыз, одан кейін шайнектің түбін толығымен жабатындай мөлшерде су қосыңыз. Ерітіндіні ертеңге дейін қалдырыңыз.
2. шайнектегі ерітіндіні төгіп, шайнекке таза су қосыңыз, қайнатыңыз және одан кейін төгіп тастаңыз. Сірке иісі кеткенше бірнеше рет қайталаңыз. Шүмек ішінде қалған қақты дымқыл шүберекпен сүртіп алу арқылы кетіруге болады.

## ҚЫЗМЕТ КӨРСЕТУ

Біз өз тұтынушыларымызға қызмет көрсетеміз және сервистік қызметті жоғары деңгейде ұсынуға тырысамыз. Сізге құрылғымен оңай және қолайлы жұмыс жасауға мүмкіндік беру үшін өз өнімдерімізді үздіксіз жетілдіріп отыруға тырысамыз.

**Құрылғыға күтім көрсету**  
**Құрылғыға күтім көрсетуге арналған Hotpoint Ariston ұсынатын құрылғының Professional кәсіби бұйымдарының желісі құрылғының қолданыс мерзімін ұзартады және оның сынып қалу қаупін азайтады.**  
**Professional кәсіби бұйымдарының желісі құрылғыңыздың ерекшеліктерін ескере отырып жасалған. Өнімдер сапа, экология және қолдану қауіпсіздігі бойынша Еуропалық жоғары стандарттарды қатаң сақтай отырып Италияда жасалған. Толық ақпаратты [www.hotpoint-ariston.ru](http://www.hotpoint-ariston.ru) веб-сайтының “Қызмет көрсету” бөлімінен қараңыз және қалаңыздағы дүкендерден сұраңыз.**

### Уәкілетті қызмет көрсету орталықтары

Өз тұтынушыларымызға жақынырақ болу үшін шебер мамандарының жоғары деңгейдегі кәсіби дайындығы мен әділдігімен ерекшеленетін қызмет көрсету желілерін қалыптастырдық.

### Ақау пайда болған жағдайда

Қызмет көрсету орталығына хабарласар алдында, ақаулықты өзіңіз түзетіп көруге тырысыңыз (“Ақаулықтар және оларды түзету жолдары” тарауын қараңыз).

Қызмет көрсету орталығына кепілдік құжатында көрсетілген телефон нөмірімен хабарласуға болады.

**! Біз уәкілетті қызмет көрсету орталықтарына ғана хабарласуды ұсынамыз**

**! Жөнделу жұмыстарын іске асырған кезде фирмалық**

**бөлшектерді ғана қолдануын талап етіңіз.**

**Қызмет көрсету орталығына хабарласар алдында келесі мәліметтерді беруге дайын екеніңізді тексеріп алыңыз:**

- Ақаулық түрін сипаттау;
- Кепілдік құжатының нөмірі (қызмет көрсету кітапшасы, қызмет көрсету сертификаты т.с.с.);
- Құрылғының ақпарат тақтайшасында немесе кепілдік құжатында көрсетілген құрылғының моделі және сериялық нөмірі (S/N);
- Құрылғының сатылған ай-күні

Басқа пайдалы ақпарат пен жаңалықтарды [www.hotpoint-ariston.ru](http://www.hotpoint-ariston.ru) веб-сайтының «Қызмет көрсету» тарауынан көре аласыз.

## ҚОҚЫСҚА ТАСТАУ



Электр және электроникалық құралдардың қалдықтарына (WEEE) қатысты 2002/96/EC Еуропа заңнамасына сәйкес үй құрылғылары қалыпты толық қалалық қалдық айналымын пайдаланып жойылмауы тиіс.



Қоршаған орта мен халық денсаулығына тиетін зиянның алдын ала отырып, жарамсыз құрылғылар қайта пайдалану мен машина ішіндегі материалдарды өңдеу құнын оңтайландыру мақсатында бөлек жиналуы керек. Барлық өнімдердегі сызылған қоқыс жәшігі өнім иесінің бөлектелген қоқыс жинауға қатысты міндетін еске салады. Жарамсыз үй құрылғыларын дұрыс жоюға қатысты қосымша ақпарат алу үшін өнім иелері тиісті халыққа қызмет көрсету орталығына немесе олардың жергілікті өкілдеріне хабарласа алады.



Ешбір орама материалы тағамға тимеуі керек.

## ЧАСТИ И ФУНКЦИИ

1. Нивопоказател
2. Кана
3. Чучур
4. Филтър за котлен камък (сменяем)
5. Капак
6. Бутон за отваряне на капака
7. Дръжка
8. Превключвател
9. Основа
10. Кабел

## УВОД

Благодарим ви, че си закупихте наш продукт. Избрали сте да закупите високо ефективен уред. При неспазване на инструкциите за правилно използване на уреда, производителят не носи отговорност за произтичащите от това щети. Инструкциите за експлоатация могат да се отнасят до различни модели, като всяка разлика е ясно идентифицирана.

## ВАЖНА ИНФОРМАЦИЯ ЗА БЕЗОПАСНОСТ

При използване на всеки електрически уред, винаги спазвайте основните мерки за безопасност, и по-точно:

- Този уред не трябва да се използва от деца.
- Дръжте уреда и неговия кабел далеч от обсега на деца.
- Този уред може да се използва от деца над 8 годишна възраст, хора с физически, слухови или умствени затруднения, както и от хора с липса на опит или познания, ако е осигурен контрол или им е предоставена информация относно опасностите.
- Оборудването е предназначено за битови и подобни

приложения, като напр.:

- - от служители в кухненските зони на магазините, офисите и други работни среди;
- - в стопански постройки;
- - в хотели, мотели и други жилищни сгради от гостите;
- - в места за отсядане тип нощувка със закуска.
- Не позволявайте на децата да си играят с уреда.
- Изключете уреда и извадете щепсела от контакта, ако няма да го използвате, ще свалите части или ще го почиствате. За разединяване, изключете уреда, хванете щепсела и го извадете от контакта. Никога не дърпайте за кабела.
- Никога не работете с уред с повреден кабел или щепсел или след неизправности или повреждане на уреда по какъвто и да е начин. Занесете уреда в оторизиран сервизен център за проверка, ремонт или електрическо или механично настрояване.
- Не оставяйте уреда без надзор, докато е включен.
  - Свържете и работете с уреда само в съответствие със спецификациите на табелката.
  - Преди да използвате уреда прочетете всички инструкции.
  - Не оставяйте кабелът да виси над ръба на масата или брояча или да се допира до горещи повърхности.
  - Никога не поставяйте уреда върху или близо

до газова или електрическа горелка, или в загрята фурна.

- Не използвайте уреда празен, за да избегнете повреждане на нагревателните елементи.
- Уверете се, че каната се използва върху твърда и равна повърхност, далеч от достъпа на деца. Това ще предпази каната от преобръщане и причиняване на щети или наранявания.
- Като защита срещу пожар, токови удари или телесни повреди, не потапяйте кабела, щепсела или уреда във вода или други течности.
- Докато водата vri или след като заври, избягвайте всякакъв контакт с парата.
- Старайте се да изливате врялата вода бавно и внимателно, без да обръщате твърде бързо каната.
- Бъдете внимателни, когато пълните гореща кана.
- Основата трябва да се използва само по предназначение.
- Трябва да сте изключително внимателни, когато премествате уред с гореща вода.
- Използването на приставки, които не са одобрени или не са закупени от производителя, могат да предизвикат пожар, токов удар или телесна повреда.
- Изключете каната от контакта, ако няма да го използвате, и преди почистване. Оставете каната да се охлади, преди да монтирате / демонтирате която и да е част, и преди почистване.
- Уредът е оборудван със заземен щепсел. Уверете се, че контактът на стената в дома ви е правилно заземен.
- Използвайте уреда само и единствено по предназначение.
- Този уред не е предназначен за употреба от лица (включително деца) с намалени физически, сетивни или умствени способности или липса на опит и познания, освен ако не са надзирани или инструктирани за употребата ум от лице, отговорно за тяхната безопасност.
- Винаги се уверявайте, че уредът е в добро работно състояние и че всички подвижни части са осигурени. Винаги проверявайте хранващия кабел и щепсела за разреди или щети.
- Преди да докоснете превключвателя се уверете, че ръцете ви са напълно сухи.
- Опасност от изгаряне: по време на употреба каната се нагрява. Поради тази причина използвайте само дръжката, за да го вдигнете

и отворете капака след охлаждане на каната.

- Да не се използва в близост до водата във ваните, мивките или други съдове.
- Напълнете с вода само каната. Млякото и разтворимите напитки ще изгорят и ще повредят уреда.
- Каната може да се използва само с включената обема на доставката стойка.

## ПРЕДИ ПЪРВА УПОТРЕБА

Внимателно почистете външната част на уреда, за да премахнете натрупалата се прах. Подсушете със суха кърпа. Не потапяйте хранващия кабел във вода или други течности. Ако използвате каната за първи път, се препоръчва да го почистите преди употреба чрез завиране на водата в пълната кана два пъти и последващи изхвърляне на водата.

## РАБОТА С ВАШАТА КАНА

Използвайте каната само с основата.

1. За да напълните каната, извадете я от хранващата основа и отворете капака чрез натискане на бутона за отваряне на капака, напълнете с желаното количество вода и след това затворете капака. Освен това можете да зареждате каната и през чучура. Нивото на водата не трябва да надвишава отметките за максимално ниво на запълване или под отметката за минимално ниво на запълване. Твърде малкото количество вода ще доведе до изключване на каната преди завирането на водата.



Максималната вместимост на каната е 1,7 л. Не добавяйте вода над максималното количество, тъй като при кипене може да изтече от чучура. Уверете се, че капакът е на мястото му, преди да включите щепсела в контакта.

2. Поставете каната върху хранващата основа.
3. Включете щепсела в контакта. Натиснете превключвателя: индикаторът във водопоказателя ще светне. След това стартирайте завирането на водата. Каната ще се изключи автоматично след завиране на водата.
4. Вдигнете водата от хранващата основа и след това изсипете водата.
5. Водата в каната няма да заври отново, докато не натиснете повторно превключвателя.

Каната може да се съхранява върху хранващата основа, когато не се използва.

 Уверете се, че превключвателят е лесно достъпен, а капакът е добре затворен. Каната няма да се изключи, ако превключвателят е ограничен или ако капакът е отворен.

 Бъдете внимателни при изливане на водата от каната, тъй като врящата вода може да причини изгаряния. Не отваряйте капака, тъй като водата в каната е гореща.

## ПРЕДПАЗВАНЕ СРЕЩУ ПРЕГРЯВАНЕ

Ако случайно сте включили каната без вода, защитата срещу прегряване автоматично ще изключи хранването. Ако това се случи, оставете чайника да се охлади, преди да го напълните със студена вода.

## ПОЧИСТВАНЕ И ПОДДРЪЖКА

Преди почистване, винаги изключвайте уреда от контакта.

1. Никога не потапяйте каната, хранващия кабел или хранващата основа във вода и никога не позволявайте на влагата да влезе в контакт с тези части.
2. Избършете външната част на тялото с влажна кърпа или подходящ препарат за почистване. Никога не използвайте отровни почистващи препарати.
3. Не забравяйте редовно да почиствате филтъра. За по-лесно почистване, свалете филтъра, натискайки го надолу. Монтирайте след почистване.

 **Не използвайте химически или абразивни почистващи препарати, както и препарати за почистване на метални повърхности или дърво, или четки за почистване на външната част на чайника, тъй като уредът ще загуби блясъка си.**

## ИЗХВЪРЛЯНЕ НА МИНЕРАЛНИ ОТЛАГАНИЯ

Трябва периодично да отстранявате варовика от каната, тъй като минералните отлагания в

чешмяната вода могат да образуват котлен камък на дъното на каната и да намалят ефективността на работа. Можете да използвате всички налични в търговската мрежа препарати за отстраняване на котлен камък. Следвайте инструкциите върху опаковката на препарата за отстраняване на котлен камък. Освен това можете да следвате описаните по-долу инструкции и да използвате бял оцет.

1. Напълнете 3/4 от уреда с вода, оставете да заври и след това изключете (извадете безжичната кана от уреда) и я оставете в празна мивка или купа. Постепенно добавете 50 мл. бял оцет към водата. Оставете разтвора в каната за една нощ.
2. Изхвърлете сместа, напълнете каната с чиста вода, оставете да заври и след това изхвърлете водата. Повторете няколко пъти до отмиване на миризмата на оцет. Всички останали в улея петна могат да се отстранят чрез триене с влажна кърпа.

## ИЗХВЪРЛЯНЕ НА СТАРИ ЕЛЕКТРИЧЕСКИ УРЕДИ



Европейската директива 2002/96/ЕО относно отпадъци от електрическо и електронно оборудване (ОЕЕО) изисква електродомакинските уреди да не се изхвърлят в нормалния поток несортирани битови отпадъци.



Старите уреди трябва да се събират отделно, за да се оптимизира оползотворяването и рециклирането на материалите, които те съдържат, и да се намали въздействието върху човешкото здраве и околната среда.

Символът със зачеркнат накръст “кош за отпадъци” напомня за задължението ни да събираме отделно изхвърляните уреди. Потребителите трябва да се свържат с тяхната местна власт или търговец относно информацията за правилното изхвърляне на вашия стар уред.

## СЕРВИЗЕН ЦЕНТЪР

Булсервиз ЕООД

Ул. Хайдушка поляна 57-59,  
1612 София  
тел. (02) 955 35 95; факс. (02) 955 35 96

 Hotpoint

 Hotpoint  

---

**ARISTON**

Indesit Company SpA  
Viale Aristide Merloni, 47  
60044 Fabriano (AN), Italy

[www.indesitcompany.com](http://www.indesitcompany.com)

ÜLKEYE ÖZGÜ BİLGİLER KİTAPÇIĞIN SON SAYFASINDA BULABİLİRSİNİZ

WK 22M EU  
05/2014 - ver.4.0