



Thinking of you
Electrolux



EDE1072PDW

DA	TØRRETUMBLER	BRUGSANVISNING	2
FI	KUIVAUSRUMPU	KÄYTTÖOHJE	19
NO	TØRKETROMMEL	BRUKSANVISNING	37
SV	TORKTUMLARE	BRUKSANVISNING	54

INDHOLDSFORTEGNELSE

1. OM SIKKERHED.....	3
2. SIKKERHEDSANVISNINGER.....	5
3. PRODUKTBESKRIVELSE.....	6
4. TILBEHØR.....	7
5. BETJENINGSPANEL.....	8
6. PROGRAMTABEL.....	8
7. TILVALG.....	9
8. INDSTILLINGER.....	11
9. FØR IBRUGTAGNING.....	11
10. DAGLIG BRUG.....	11
11. RÅD OG TIP.....	12
12. VEDLIGEHOLDELSE OG RENGØRING.....	13
13. FEJLFINDING.....	14
14. TEKNISKE DATA.....	15
15. INSTALLATION.....	16

VI TÆNKER PÅ DIG

Tak for dit køb af et Electrolux-apparat. Du har valgt et produkt, som giver dig årtiers professionel erfaring og innovation på én gang. Genialt og elegant. Det er designet med dig i tankerne. Så uanset hvornår du bruger det, kan du være sikker på, at du får fantastiske resultater hver gang.

Velkommen til Electrolux.

Besøg vores websted for at:



Få rådgivning, brochurer, fejlfinding, serviceinformation:
www.electrolux.com



Registrere dit produkt for bedre service:
www.registerelectrolux.com



Købe tilbehør, forbrugsvarer og originale reservedele til dit apparat:
www.electrolux.com/shop

KUNDEPLEJE OG SERVICE

Brug altid originale reservedele.

Sørg for at have følgende data tilgængelig, når du kontakter vores autoriserede servicecenter: Model, PNC, serienummer.

Du finder oplysningerne på maskinens typeskilt.



Advarsel/Forsigtig-Sikkerhedsanvisninger



Generelle oplysninger og gode råd



Miljøoplysninger

Ret til ændringer uden varsel forbeholdes.

1. ⚠️ OM SIKKERHED

Læs brugsanvisningen grundigt, før apparatet installeres og tages i brug. Producenten kan ikke drages til ansvar, hvis apparatet installeres forkert og anvendelsen forårsager skade. Opbevar altid brugsanvisningen sammen med apparatet til eventuel fremtidig brug.

1.1 Sikkerhed for børn og andre udsatte personer

**ADVARSEL!**

Risiko for kvælning, personskade eller permanent invaliditet.

- Apparatet kan bruges af børn fra 8 år og opefter samt af personer med nedsat fysisk, sensorisk eller psykisk funktionsevne, eller som mangler den nødvendige erfaring eller viden, hvis de er under opsyn eller er blevet instrueret i at bruge apparatet på en sikker måde samt forstår de medfølgende farer.
- Børn må ikke lege med apparatet.
- Børn på under 3 år skal holdes på afstand, med mindre de overvåges konstant.
- Opbevar al emballage utilgængeligt for børn.
- Opbevar alle opvaskemidler utilgængeligt for børn.
- Lad ikke børn og husdyr komme tæt på apparatet, mens lugen er åben.
- Hvis apparatet har en børnesikring, anbefales det, at du aktiverer den.
- Rengøring og vedligeholdelse må ikke udføres af børn uden overvågning.

1.2 Generelt om sikkerhed

- Apparatets specifikationer må ikke ændres.
- Hvis tørretumbleren stilles oven på en vaskemaskine, skal stablesættet anvendes. Stablesættet, der kan fås hos din autoriserede forhandler, må kun bruges med det apparat, der er angivet i vejledningen, som fulgte

med tilbehøret. Læs den omhyggeligt inden installation (se installationsbrochuren).

- Apparatet kan monteres som fritstående eller under køkkenbordet med korrekt plads (se installationsbrochuren).
- Installér ikke apparatet bag en dør, der kan låses, en skydedør eller en dør med et hængsel på den modsatte side, hvor apparatets låge ikke kan åbnes helt.
- Ventilationsåbningerne i bunden (hvis relevant) må ikke tildækkes af et gulvtæppe.
- Sæt først netstikket i stikkontakten ved installationens afslutning. Sørg for, at der er adgang til elstikket efter installationen.
- Sørg for god ventilation i det lokale, hvor tørretumbleren installeres, så der ikke kan dannes gasser i rummet fra andre apparater, der bruger brændstof som f.eks. gas, eller fra åbne ildsteder.
- Udblæsningsluft må ikke blive sendt ud i et aftræksrør, der bruges til udblæsningsgasser fra apparater, der afbrænder gas eller andre brændstoffer. (hvis relevant)
- Hvis netledningen er beskadiget, skal den af sikkerhedsgrunde udskiftes af producenten, et autoriseret servicecenter eller en tekniker med tilsvarende kvalifikationer.
- Overhold det maksimale 7 kg genstande, der kan ilægges (se kapitlet "Programtabel").
- Brug ikke apparatet, hvis der er blevet anvendt industrielle kemikalier til rengøring.
- Tør fnug væk, der har ophobet sig omkring apparatet.
- Brug ikke maskinen uden et filter. Rengør fnugfilteret inden og efter hver brug.
- Tør ikke uvasket tøj i tørretumbleren.
- Hvis tøjet er tilsmudset med substanser som for eksempel madolie, acetone, alkohol, benzin, petroleum, pletfjerner, terpentiner, voks og voksfjerner, skal det vaskes i varmt vand tilsat ekstra vaskemiddel, før det tørres i tørretumbleren.

- Genstande som skumgummi (latexgummi), badehætter, vandtætte tekstiler, ting med gummibagside og tøj eller puder forsynet med skumgummiindlæg må ikke tørres i tørretumbleren.
- Skyllimidler og lignende produkter skal bruges som angivet på produktets emballage.
- Tag alle genstande ud af lommerne, som f.eks. lightere og tændstikker.
- Stands aldrig tørretumbleren, før tørreprogrammet er helt slut, med mindre alt tøjet hurtigt tages ud og bredes ud, så varmen kan slippe væk.
- Varmelegemet slås fra i sidste del af tørreprogrammet (nødkølingstrin). Det sikrer, at tøjet efterlades i maskinen med en temperatur, der ikke kan skade tøjet.
- Sluk for apparatet, og tag stikket ud af kontakten inden vedligeholdelse.

2. SIKKERHEDSANVISNINGER

2.1 Installation

- Fjern al emballagen.
- Undlad at installere eller bruge et beskadiget apparat.
- Følg installationsvejledningen, der følger med apparatet.
- Vær altid forsigtig, når du flytter apparatet, da det er tungt. Brug altid sikkerhedshandsker.
- Stil eller brug ikke apparatet et sted, hvor temperaturen kommer under 5 °C eller over 35 °C.
- Sørg for, at gulvet, hvor apparatet skal stå, er plant, stabilt, varmekraft og rent.
- Sørg for, at der er luftcirkulation mellem apparatet og gulvet.
- Flyt altid apparatet lodret.
- Apparatets bagside skal anbringes mod væggen.
- Når apparatet står i den endelige position, kontrolleres det, at det er i vater. Skru benene op og ned, indtil apparatet er i vater, hvis dette ikke er tilfældet.

2.2 Tilslutning, el



ADVARSEL!

Risiko for brand og elektrisk stød.

- Apparatet skal tilsluttes strøm m/jord, jvf. Stærkstrømsreglementet.
- Sørg for, at de elektriske data på typeskiltet svarer til strømforsyningen. Hvis det ikke er tilfældet, skal du kontakte en elektriker.
- Brug altid en korrekt monteret lovlig tilslutningskontakt.
- Brug ikke multistik-adaptore og forlængerledninger.
- Undgå at slukke for maskinen ved at trække i ledningen. Tag altid fat i selve netstikket.
- Undgå at berøre netledningen eller netstikket, hvis du har våde hænder.
- Kun for Storbritannien og Irland. Apparatet har et 13 A-netstik. Hvis sikringen i netstikket skal udskiftes, skal du bruge en sikring på 13 A ASTA (BS 1362).
- Dette apparat opfylder gældende EØF-direktiver.

2.3 Brug



ADVARSEL!

Risiko for personskade, elektrisk stød, brand, forbrændinger eller skade på apparatet.

- Brug kun apparatet i et husholdningsmiljø.
- Tør ikke beskadigede genstande, som indeholder polstring eller fyld.
- Tør kun stoffer, som er egnet til tørring i tørretumbler. Følg instruktionerne på stofmærket.
- Hvis du har vasket dit vasketøj med en pletfjerner, skal du starte et ekstra skylleprogram, inden du starter tørretumbleren.
- Undlad at drikke eller tilberede mad med kondensvand/destilleret vand. Det kan føre til sundhedsproblemer for såvel mennesker som dyr.
- Undgå at sidde eller stå på den åbne luge.
- Tør ikke dryppende vådt tøj i tørretumbleren.

2.4 Vedligeholdelse og rengøring



ADVARSEL!

Risiko for skader på mennesker eller apparat.

- Undlad at bruge højtryksrensere eller damp til at rengøre apparatet.
- Rengør apparatet med en fugtig, blød klud. Brug kun et neutralt rengøringsmiddel. Brug ikke slibende midler, skuresvampe, opløsningsmidler eller metalgenstande.

2.5 Bortskaffelse



ADVARSEL!

Risiko for personskade eller kvælning.

- Tag stikket ud af kontakten.
- Klip elledningen af, og kassér den.
- Fjern lågens lås, så børn og kæledyr ikke kan blive lukket inde i apparatet.

3. PRODUKTBEKRIVELSE

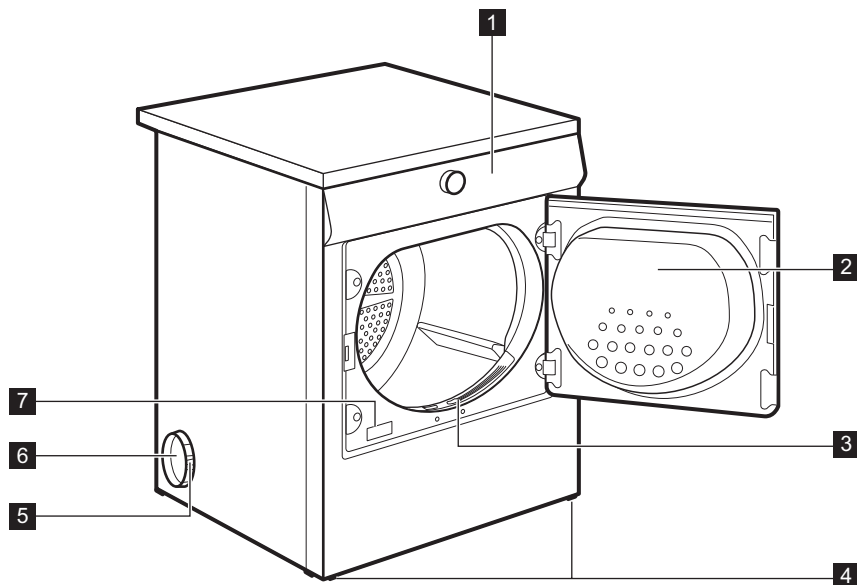

1 Betjeningspanel

2 Apparatluge (vendbar)

- 3 Primært filter
- 4 Justerbare ben
- 5 Plastikring

- 6 Side/bagside ventilationsåbning
- 7 Mærkeplade

4. TILBEHØR

4.1 Sammenbygnings sæt

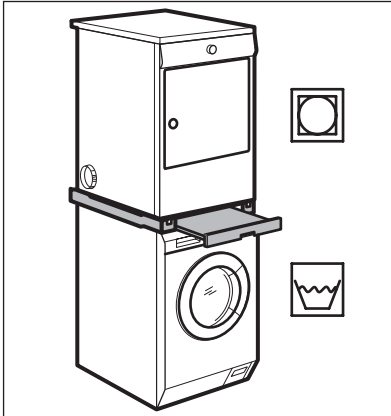

Produkt navn: SKP11.

Fås hos den autoriserede forhandler. Sammenbygnings sæt kan kun bruges sammen med de vaskemaskiner, der er angivet i folderen. Se den medfølgende folder. Læs omhyggeligt de anvisninger, der følger med sættet.

4.2 Sokkelskuffe

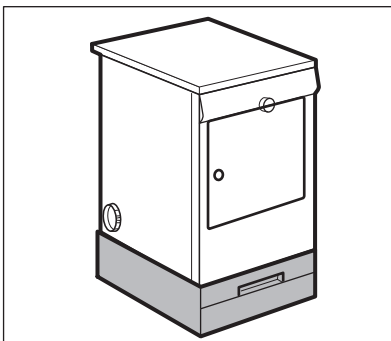

Produkt navn: PDSTP10.

Fås hos den autoriserede forhandler. Til anbringelse af apparatet i højere niveau, hvilket letter ilægning og udtagning af tøjet.

Skuffen kan bruges til opbevaring af vasketøj, f.eks.: Håndklæder, rengøringsmidler osv. Læs omhyggeligt de anvisninger, der følger med tilbehøret.





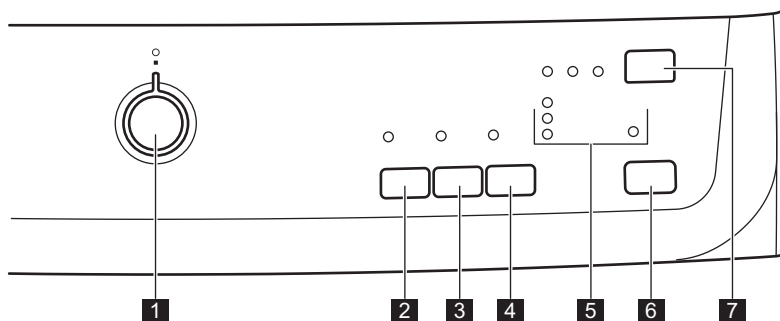

4.3 Ventilations sæt

Universalsæt til tørretumblere med ventilation, hvor montering af udendørs ventilation ikke er mulig. Beholderen samler fnug og kondens og undgår derved snavs og beskadigelse som følge af fugt i det rum, hvor tørretumbleren er placeret.















Læs omhyggeligt de anvisninger, der følger med sættet.

























5. BETJENINGSPANEL



- 1** Programknap og  OFF-knap (SLUK)
- 2**  Fintvask-knap
- 3**  Antikrølfase-knap
- 4**  Akustisk Signal-knap
- 5** Lamper: **Drying** (Tørring), **Cooling** (Afkøling), **End/Anticrease** (Slut/Antikrøl), Filtrere 
- 6**  Start/Pause-knap
- 7**  Udskydelse-knap

6. PROGRAMTABEL

Programmer	Fyldningens art	Fyldning (maks.) ¹⁾ /Stof-fets art
 Bomuld		
 Ekstra tørt	Tørhedsgrad: ekstra tørt.	7 kg/ 
 Meget tørt	Tørhedsgrad: meget tørt.	7 kg/ 
 Skabstørt ²⁾³⁾	Tørhedsgrad: skabstørt.	7 kg/ 
 Damp	Tørhedsgrad: stoffer, som stadigvæk skal stryges.	7 kg/ 
 Strygetørt ³⁾	Tørhedsgrad: kan stryges.	7 kg/ 
 Syntetisk		
 Ekstra tørt	Tørhedsgrad: ekstra tørt.	3 kg/ 

Programmer	Fyldningens art	Fyldning (maks.) ¹⁾ /Stof-fets art
 Skabstørt ³⁾	Tørhedsgrad: skabstørt.	3 kg/   
 Strygetørt	Tørhedsgrad: kan stryges.	3 kg/   
30'	Tidsprogram til tørring af enkelte stykker tøj.	1 kg/   
☆ Speciel		
 Blanding	Bomuld og syntetiske stoffer. Program med lav temperatur. Program til finvask med varm luft.	3 kg/   
 Strygelet	Strygelette stoffer, hvor der kun er brug for minimal stryging. Strygeresultaterne kan være forskellige fra en type tøj til en anden. Ryst tøjet, inden du lægger det i apparatet. Når programmet er afsluttet, skal tøjet straks fjernes og hænges på en bøjle.	1 kg (eller 5 skjorter)/   
 Jeans	Fritidstøj, f.eks. jeans, sweatshirts med forskellig stoftykkelse (f.eks. i manchetter og sømme).	7 kg/   
 Genopfriskning, Uld	Genopfrisker uldstoffer. Uldgenstande bliver bløde og behagelige. Tag øjeblikkeligt tingene ud efter programslut.	1 kg
 Afkøling	Opfriskning af tøj efter opbevaring.	1 kg

¹⁾ De maksimale vægt henviser til tørt tøj.

²⁾ Programmet  Bomuld Skabstørt er "standardbomuldprogrammet", og det egner sig til tørring af normalt vådt bomuldstøj og er det mest effektive program, hvad angår energiforbrug, til tørring af vådt bomuldstøj.

³⁾ **Kun til testinstitutter:** Standardprogrammer til test er angivet i EN 61121-dokumentet.

7. TILVALG

7.1 Finvask

Med dette tilvalg kan du indstille et program til finvask, der har en lav temperatur. Brug dette tilvalg med stoffer, der har symbolet  på stofmærket (f.eks. akryl, viskose).

7.2 Antikrølfase

Forlænger standard antikrølfasen på 30 minutter med 60 minutter i slutningen af hver tørrecyklus. Denne funktion begrænser risikoen for, at tøjet krøller. Vasketøjet kan fjernes under antikrølfasen.

7.3 Akustisk Signal

du kan høre summeren ved:

- programslut

- start og slut af antikrølfasen
 - programafbrydelse
- Som standard er det akustiske signal altid slået til. Du kan bruge denne funktion til at slå lyden til eller fra.



Du kan aktivere Akustisk Signal-tilvalget med alle programmer.

7.4 Tilvalgstabel

Programmer ¹⁾	Finvask	Antikrølfase	Akustisk Signal
Bomuld			
Ekstra tørt	■	■	■
Meget tørt	■	■	■
Skabstørt	■	■	■
Damp	■	■	■
Strygetørt	■	■	■
Syntetisk			
Ekstra tørt	■	■	■
Skabstørt	■	■	■
Strygetørt	■	■	■
30'	■	■	■
Speciel			
Blanding	■	■	■
Strygelet	■	■	■
Jeans	■	■	■
Genopfriskning, Uld	■		■
Afkøling			■

¹⁾ Du kan vælge 1 eller flere tilvalg sammen med programmet. Tryk på den relaterede knap for at aktivere eller deaktivere dem.

8. INDSTILLINGER

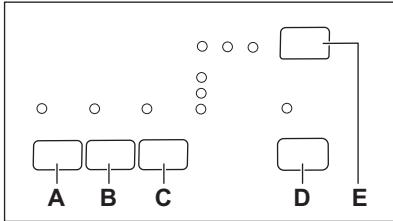

- A) Finvask-knap
 B) Antikrølfase-knap
 C) Akustisk Signal-knap
 D) Start/Pause-knap
 E) Udskydelse-knap

8.1 Regulering af vasketøjets resterende fugtniveau

Du kan ændre standardindstillingen for vasketøjets resterende fugtniveau:

1. Brug programvælgeren til at vælge program.

2. Vent i ca. 8 sekunder.
3. Tryk samtidigt på knappen (B) og (D) og hold dem nede.

En af disse kontrollamper tændes:

- **Slut/Antikrøl** - maksimal tørring af vasketøj
 - **Afkøling** - meget tørt vasketøj
 - **Slut/Antikrøl og Afkøling** - standardtørt vasketøj
4. Tryk gentagne gange på knappen (D), indtil kontrollampen for det korrekte niveau lyser.
 5. For at bekræfte justeringen skal du trykke på knapperne (B) og (D) og holde dem nede i ca. 2 sekunder samtidigt.

8.2 Signal permanent slået fra

For at slå lydsignalerne fra eller til skal du trykke på knapperne (A) og (B) og holde dem nede i ca. 2 sekunder samtidigt.

9. FØR IBRUGTAGNING

Gør følgende, inden du bruger apparatet for første gang:

- Rengør tørretumblere ns tromle med en fugtig klud.

- Start et kort program (f.eks. 30 minutter) med fugtigt vasketøj.

10. DAGLIG BRUG

10.1 Start af et program uden senere start

1. Forbered vasketøjet, og læg det i apparatet.



PAS PÅ!

Sørg for, at vasketøjet ikke sætter sig fast mellem apparatets luge og gummipakningen, når du lukker lugen.

2. Vælg det program og de tilvalg, der passer til vasketøjets type.
3. Tryk på Start/Pause-knappen. Programmet starter.

10.2 Start af et program med senere start

1. Vælg det program og de tilvalg, der passer til vasketøjets type.
2. Tryk gentagne gange på knappen for senere start efter behov.



Du kan udskyde starten af et program med 3, 6 eller 9 timer.

3. Tryk på knappen Start/Pause. Kontrollamperne (9H, 6H, 3H) ændres med 3 timer ved hvert tryk.

10.3 Ændring af program

1. Drej programvælgeren hen på  OFF
2. Indstil programmet.

10.4 Ved programslut

Når programmet er afsluttet:



- Der udsendes et lydssignal.
- Lamperne **End/Anticrease** (Slut/Antikrøl) ,  tændes.
- Start/Pause-kontrollampen lyser.

Apparatet fortsætter med at køre med antikrølfasen i yderligere 30 minutter.

Antikrølfasen fjerner folderne fra vasketøjet.

Du kan fjerne vasketøjet, før antikrølfasen er slut. Vi anbefaler, for at få et bedre resultat, at du fjerner vasketøjet, når fasen er næsten slut eller helt slut.

Når antikrølfasen er slut:

- Lamperne **End/Anticrease** Slut/Antikrøl ,  Filtre tændes.
 - Start/Pause-kontrollampen slukker.
1. Drej programvælgeren hen på  OFF
 2. Åbn lugen til apparatet.
 3. Tag tøjet ud.
 4. Luk apparatets luge.



Rengør altid filteret, og tøm vandbeholderen, når et program er afsluttet.

10.5 Standby-funktion

For at mindske energiforbruget deaktiverer denne funktion automatisk apparatet:

- Efter 5 minutter, hvis du ikke starter programmet.
- Efter 5 minutter fra programmets afslutning.

10.6 Kontrollamper





Disse lamper angiver følgende funktioner:

- **Drying** (Tørring) : Lampen angiver, at tørretumbleren er i gang med tørreprogrammet.
- **Cooling** (Afkøling): Lampen angiver, at tørretumbleren er i gang med afkølingsfasen.
- **End/Anticrease** (Slut/Antikrøl) : Lampen angiver, at tørretumbleren er i gang med antikrølfasen og er ved programslut.
- Filtre  : Lampen lyser ved programslut for at minde om, at filtrene skal renses.

11. RÅD OG TIP

11.1 Forberedelse af tøjet

- Luk lynlåsen.
- Luk dynernes fastgøringsselementer.
- Lad ikke snore eller bånd være løse (f.eks. bånd på forklæder). Bind dem, inden du starter et program.
- Fjern alle genstande fra lommerne.
- Hvis et tøjstykke har et indvendigt lag af bomuld, skal det vendes på vrangen. Sørg for, at bomuldslaget altid vender udad
- Vi anbefaler, at du indstiller det korrekte program, der gælder for den type stof, som ligger i apparatet.
- Læg ikke stoffer med stærke farver sammen med stoffer med lyse farver. Stærke farver kan smitte af.
- Brug et relevant program til bomuldsjersey og strikvarer for at forhindre, at tøjet kryber.
- Sørg for, at vasketøjet ikke vejer mere end den maksimale vægt i programtabellen.
- Tør kun vasketøj, der kan tåle at komme i tørretumbleren. Se stofmærket på genstandene.

Stofmærke	Beskrivelse
	Vasketøj, der kan komme i tørretumbler.
	Vasketøj, der kan komme i tørretumbler. Indstil programmet med standardtemperaturen.
	Vasketøj, der kan komme i tørretumbler. Indstil programmet med lav temperatur.
	Vasketøj, der ikke kan komme i tørretumbler.

12. VEDLIGEHOLDELSE OG RENGØRING

12.1 Rengøring af filteret

Efter hvert program tændes filterkontrollampen for at minde om, at filteret skal rengøres.

i Filteret samler frug. Der dannes frug, når tøjet tørres i tørretumbleren.

1. Åbn lugen.

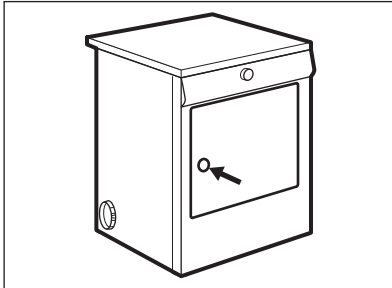

2. Træk filteret ud.

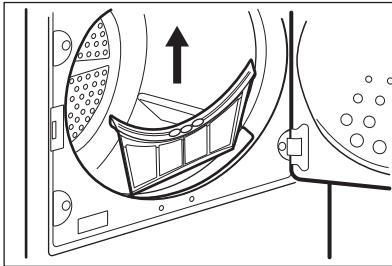

3. Åbn filteret.

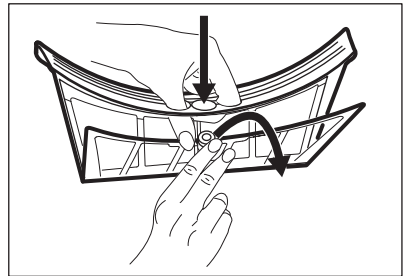

4. Rengør filteret med en fugtig hånd.

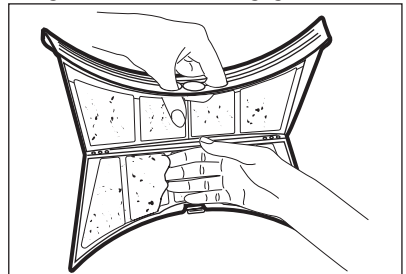

5. Rengør om nødvendigt filteret med en børste og varmt vand.

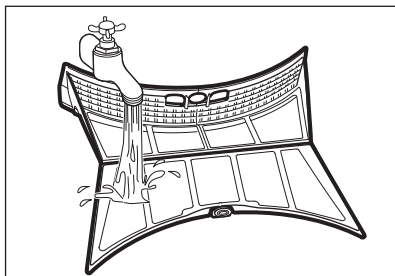

6. Luk filteret.
7. Fjern frug fra filtersoklen. Brug evt. en støvsuger.
8. Anbring filteret i filtersoklen.

12.2 Rengøring af tromle



ADVARSEL!

Kobl apparatet fra strømforsyningen, før det rengøres.

Brug et almindeligt neutralt vaskemiddel til at rengøre den indvendige overflade af tromlen og tromleribberne. Tør de rengjorte overflader med en blød klud.



PAS PÅ!

Brug ikke skuremidler eller stålsvampe til rengøring af tromlen.

12.3 Rengøring af betjeningspanel og kabinnet

Brug et almindeligt neutralt vaskemiddel til at rengøre betjeningspanelet og kabinettet.

Rengør med en fugtig klud. Tør de rengjorte overflader med en blød klud.



PAS PÅ!

Brug ikke møbelrens eller skrappe rengøringsmidler til rengøring af apparatet.

13. FEJLFINDING

Problem	Mulig årsag
Du kan ikke tænde for apparatet.	Kontrollér, at netstikket er sat rigtigt i stik-kontakten.
	Kontroller sikringerne i husholdningens sikringsboks.
Programmet starter ikke.	Tryk på Start/Pause.
	Kontrollér, at apparatets luge er lukket.
Apparatets luge lukker ikke.	Sørg for at sætte filteret rigtigt i.
	Sørg for, at vasketøjet ikke sætter sig fast mellem apparatets luge og gummipakningen.
Displayet viser en lang programvarighed. 1)	Sørg for, at vasketøjets vægt passer til programmets varighed.
	Kontrollér, at filteret er rent.
	Tøjet er for vådt. Centrifuger vasketøjet i vaskemaskinen igen.
	Sørg for, at rumtemperaturen ikke er for varm.
Displayet viser en kort programvarighed.	Indstil Tøretid- eller Ekstra tørt-programmet.

Problem	Mulig årsag
Displayet viser Err²⁾ .	Hvis du ønsker at indstille et nyt program, skal du slukke og tænde for apparatet.
	Sørg for, at du kan vælge tilvalgene til programmet.
Displayet viser (f.eks. E51²⁾ .	Sluk, og tænd for apparatet. Start et nyt program. Kontakt det lokale servicecenter, hvis problemet opstår igen.

1) Efter maks. 5 timer afsluttes programmet automatisk

2) kun tørretumblere med display.

Hvis tørringen er utilfredsstillende

- Det indstillede program var forkert.
- Filteret er tilstoppet.
- Der var for meget vasketøj i apparatet.

- Tromlen er beskidt.
- Forkert indstilling af ledningssensoren.
- Lufttilførselshullerne er tilstoppede.

14. TEKNISKE DATA

Højde x bredde x dybde	850 x 600 x 580 mm (maks. 640 mm)
Maks. dybde, når apparatets luge er åben	1090 mm
Maks. bredde, når apparatets luge er åben	950 mm
Indstillelig højde	850 mm (+ 15 mm – justering af ben)
Tromlens rumfang	108 l
Maksimal fyldning	7 kg
Spænding	230 V
Frekvens	50 Hz
Nødvendig sikring	10 A
Tilsluttet effekt i alt	2200 W
Energiklasse	C
Energiforbrug 1)	4,25 kWt
Årligt energiforbrug ²⁾	512 kWt
Strømforbrug, tændt	0,70 W
Strømforbrug, slukket	0,70 W
Type af anvendelse	Husholdning
Tilladt rumtemperatur	+ 5 °C til + 35 °C

Niveau af beskyttelse mod indtrængen af faste partikler og fugt sikres af beskyttelsesdækslet, undtagen hvor lavspændingsudstyret ikke har beskyttelse mod fugt **IPX4**

- 1) Med reference til EN 61121. 7kg bomuld og centrifugeret ved 1000 o/m.
- 2) Energiforbrug pr. år i kWt, baseret på 160 tørrecykluser i standardprogrammet for bomuld, helt og halvt fyldt op, og forbruget i sparefunktionerne. Aktuelt energiforbrug pr. cyklus afhænger af, hvordan apparatet bruges (FORORDNING (EU) nr. 392/2012).

14.1 Forbrugsværdier

Program	Centrifugeret ved / resterende fugtighed	Tørretid	Energiforbrug
Bomuld 7 kg			
Skabstørt	1400 omdrejninger pr. min./50%	125 min.	3,70 kWt
	1000 omdrejninger pr. min./60%	140 min.	4,25 kWt
Strygetørt	1400 omdrejninger pr. min./50%	100 min.	2,55 kWt
	1000 omdrejninger pr. min./60%	110 min.	3,20 kWt
Syntetisk 3 kg			
Skabstørt	1200 omdrejninger pr. min./40 %	50 min.	1,20 kWt
	800 omdrejninger pr. min./50%	57 min.	1,47 kWt

15. INSTALLATION

15.1 Udpakning



PAS PÅ!

Inden ibrugtagning skal al transportemballage fjernes.

1. Åbn lugen til ilægning.

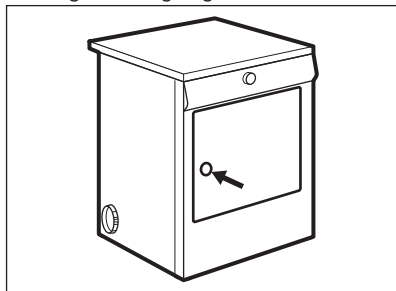

2. Træk klæbestrimlerne af, der sidder øverst på tromlen indvendigt i maskinen.

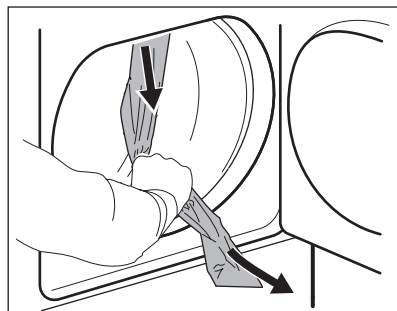

3. Fjern slangefolie og flamingofyld fra maskinen.

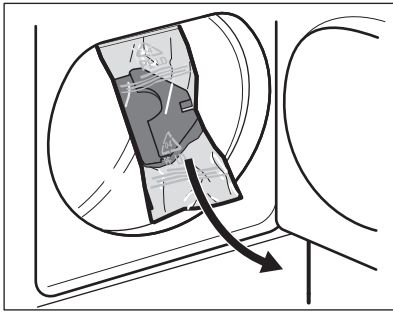

15.2 Aftræksslange

i Mht. selve aftrækket: Hvis du har besluttet at have en fast rist i væggen eller vinduet, kan du normalt finde de nødvendige fittings i et lokalt byggemarked, hvor du også kan få råd om installationen.

i Sørg for, at aftræksslængens længde er mindre end 2 m, og at den højst har 2 bøjninger.

! **ADVARSEL!**
Det er vigtigt, at aftræksslængen ikke tilsluttes til f.eks. en emhætte, en skorsten eller et afgangsrør til en kedel eller lignende udstyr, der bruger brændsel.

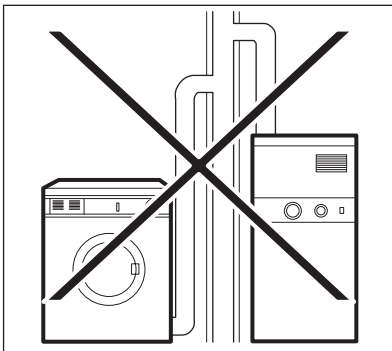

Bemærk, at for at undgå kondensproblemer er det afgørende, at tørretumbleren forsynes med en bøjelig

slange, der kan lede dens "udstødning" væk, i hvert fald bort fra køkkenmodulerne. For at undgå, at maskinen bliver overophedet, er det vigtigt, at dampen kan slippe uhindret væk. Hvis en slange er fast monteret til en ydervæg eller et loft, skal det derfor sikres, at den har en kapacitet på mindst 150 m³/time. Undgå, at aftræksslængen kommer i klemme, hvis tørretumbleren monteres ved siden af køkkenmoduler. Hvis slangen er mere eller mindre klemt sammen, nedsættes tumblerens tørrekapacitet, så tøjet er længere om at tørre, og maskinen bruger mere strøm. Hvis slangen er klemt helt sammen, kan det medføre, at apparatets sikkerhedsafbryder udløses. Når tørretumbleren er i drift, må temperaturen i rummet ikke være under +5°C eller over +35°C, da dette kan påvirke apparatets funktion.

i Hvis slangen er lang, og rumtemperaturen er lav, kan fugten kondenseres til vand i slangen. Dette sker normalt. For at undgå dette vand i slangen, anbefales det at bore et lille hul (dia. 3 mm) på slængens laveste punkt og sætte en lille beholder under den (se illustrationen, punkt **B**).

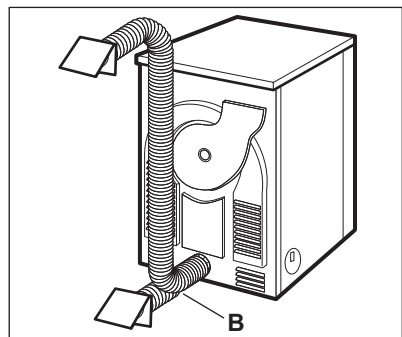

Installation



Der er 3 ventilationsåbninger: i venstre side, i højre side og på bagsiden.

1. Træk ringmøtrikken **A** fra ventilationsåbningen på bagsiden.

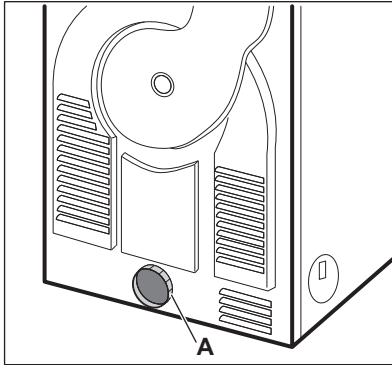

2. Skru ringmøtrikken på slangen, og skub den på plads.

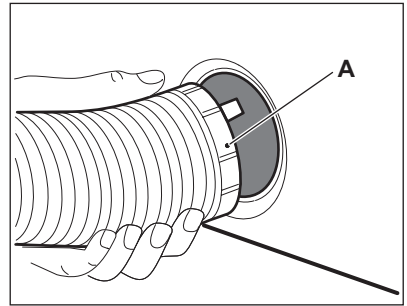

3. Ventilationsåbninger, der ikke anvendes, skal forsegles med de medfølgende dæksler.

15.3 Vending af luge

Lugen kan vendes for at gøre det nemmere at fylde eller tømme tørretumbleren Lugen må kun vendes af en autoriseret servicemontør Kontakt det autoriserede servicecenter. Montøren vender lugen på kundens regning.

16. MILJØHENSYN

Genbrug materialer med symbolet . Anbring emballagematerialet i passende beholdere til genbrug. Hjælp med at beskytte miljøet og menneskelig sundhed samt at genbruge affald af elektriske og elektroniske apparater. Kasser ikke

apparater, der er mærket med symbolet , sammen med husholdningsaffaldet. Lever produktet tilbage til din lokale genbrugsplads eller kontakt din kommune.

SISÄLTÖ

1. TURVALLISUUSTIEDOT.....	20
2. TURVALLISUUSOHJEET.....	22
3. LAITTEEN KUVAUS.....	24
4. VARUSTEET.....	24
5. KÄYTTÖPANEELI.....	25
6. OHJELMATAULUKKO.....	26
7. LISÄTOIMINNOT.....	27
8. ASETUKSET.....	28
9. KÄYTTÖÖNOTTO.....	29
10. PÄIVITTÄINEN KÄYTTÖ.....	29
11. VIHJEITÄ JA NEUVOJA.....	30
12. HOITO JA PUHDISTUS.....	30
13. VIANMÄÄRITYS.....	32
14. TEKNISET TIEDOT.....	32
15. ASENNUS.....	34

SINUN PARHAAKSESI

Kiitämme teitä Electrolux-laitteen hankinnasta. Olette valinneet tuotteen, joka perustuu vuosikymmenien aikana saatuun kokemukseen ja innovaatioon. Kekseliäs ja tyylikäs laite, joka on suunniteltu teitä ajatellen. Laitetta käyttäessänne voitte olla aina varma erinomaisista tuloksista.

Tervetuloa Electroluxiin.

Vieraille verkkosivullamme:



Saadaksesi käyttöön liittyviä neuvoja, esitteitä, vianmääritysohjeita ja huolto-ohjeita:

www.electrolux.com



Tuotteen rekisteröimiseksi parempaa huoltoa varten:

www.registerelectrolux.com



Ostaaksesi laitteesi lisävarusteita, kulutusosia ja alkuperäisiä varaosia:

www.electrolux.com/shop

ASIAKASPALVELU JA HUOLTO

Suosittellemme alkuperäisten varaosien käyttöä.

Pidä seuraavat tiedot saatavilla ottaessasi yhteyttä valtuutettuun huoltoliikkeeseemme. Malli, tuotenumero, sarjanumero.

Kyseiset tiedot löytyvät laitteen arvokilvestä.

 Varoitukset/huomautukset ja turvallisuusohjeet

 Yleisohjeet ja vinkit

 Ympäristönsuojeluohjeita

Oikeus muutoksiin pidätetään.

1. ⚠️ TURVALLISUUSTIEDOT

Lue laitteen mukana toimitetut ohjeet ennen laitteen asennusta ja käyttöä. Valmistaja ei ota vastuuta henkilö- tai omaisuusvahingoista, jotka aiheutuvat laitteen virheellisestä asennuksesta tai käytöstä. Pidä ohjeet aina laitteen mukana tulevia käyttökertoja varten.

1.1 Lasten ja taitamattomien henkilöiden turvallisuus



VAROITUS!

Tukehtumis-, henkilövamma- tai pysyvän vammautumisen vaara.

- Vähintään 8 vuotta täyttäneet lapset ja sellaiset henkilöt, joiden fyysiset, sensoriset tai henkiset kyvyt eivät ole tähän riittäviä tai joilla ei ole laitteen tuntemusta tai kokemusta sen käytöstä, saavat käyttää tätä laitetta ainoastaan silloin, kun heidän turvallisuudestaan vastaava henkilö valvoo ja ohjaa heitä käyttämään laitetta turvallisesti ja ymmärtämään sen käyttöön liittyvät vaarat.
- Älä anna lasten leikkiä laitteella.
- Alle 3-vuotiaat lapset tulee pitää kaukana laitteesta, ellei heitä valvota jatkuvasti.
- Pidä kaikki pakkausmateriaalit lasten ulottumattomissa.
- Pidä kaikki pesuaineet lasten ulottumattomissa.
- Pidä lapset ja kotieläimet poissa laitteen luukun luota silloin, kun se on auki.
- Jos laitteessa on lapsilukko, suosittelemme sen käyttämistä.
- Lapset eivät saa suorittaa puhdistusta tai huoltoa ilman valvontaa.

1.2 Yleiset turvallisuusohjeet

- Älä muuta laitteen teknisiä ominaisuuksia.
- Jos kuivausrumpu asennetaan pesukoneen päälle, käytä torniasennussarjaa. Valtuutetulta jälleenmyyjältä saatavilla olevaa asennussarjaa voidaan käyttää vain

laitteissa, jotka on määritetty lisävarusteen mukana toimitetuissa ohjeissa. Lue se huolellisesti ennen asennusta (katso asennusopas).

- Laite voidaan asentaa erilleen muista kalusteista tai keittiön työtason alapuolelle oikean kokoiseen tilaan (katso asennusopas).
- Älä asenna laitetta lukittavan oven, liukuoven tai vastakkaiselle puolelle kiinnitetyn oven taakse, jossa laitteen ovea ei voida avata kokonaan.
- Pohjan tuuletusaukot (jos olemassa) eivät saa olla maton peitossa.
- Kytke pistoke pistorasiaan vasta asennuksen jälkeen. Varmista, että laitteen verkkovirtakytkentä on ulottuvilla laitteen asennuksen jälkeen.
- Varmista, että huoneen ilmanvaihto on hyvä. Muiden laitteiden kehittämät höyryt tai savu eivät saa päästä tilaan ilmastointikanavien kautta.
- Poistoilmaa ei saa poistaa hormiin, jota käytetään kaasulla tai muilla polttoaineilla toimivien laitteiden höyryn poistamiseen. (jos soveltuu)
- Jos virtajohto vaurioituu, sen saa vaaratilanteiden välttämiseksi vaihtaa vain valmistaja, valtuutettu huoltoliike tai vastaava ammattitaitoinen henkilö.
- Noudata maksimitäyttömäärää 7kg (ks. luku "Ohjelmataulukko").
- Älä käytä laitetta, jos niiden puhdistukseen on käytetty teollisia kemikaaleja.
- Pyyhi mahdollinen laitteen ympärille kerääntynyt nukka pois.
- Älä käytä laitetta ilman sihtiä. Puhdista nukkasihdi ennen jokaista käyttökertaa ja jokaisen käyttökerran jälkeen.
- Älä kuivaa kuivausrummussa pesemättömiä vaatteita.
- Tekstiilit, joissa on ruokaöljyä, asetonia, alkoholia, petroolia, kerosiinia, tahranpoistoainetta, tärpättiä, vahoja ja vahanpoistoaineita on pestävä kuumassa vedessä käyttäen runsaasti pesuainetta, ennen kuin ne voidaan kuivata kuivausrummussa.

- Kuivausrummussa ei saa kuivata vaahtokumista valmistettuja tuotteita (lateksivaahto), suihkumyssiä, vettähylykiviä tekstiilejä, kumitettuja esineitä tai vaatteita eikä vaahtokumilla täytettyjä tynyjä.
- Noudata huuhteluaineiden ja vastaavien tuotteiden käytössä tuotteen valmistajan ohjeita.
- Poista kaikki esineet taskuista, kuten savukkeensytyttimet ja tulitikut.
- Älä koskaan pysäytä kuivausrumpua ennen kuivausjakson päättymistä, ellet heti ota pyykkiä rummusta ja levitä sitä kuivumaan, jotta kuumuus haihtuu.
- Kuivausohjelman viimeinen vaihe on jäähdytysvaihe, joka suojaa pyykkiä korkean lämpötilan aiheuttamilta vahingoilta.
- Kytke laite pois toiminnasta ja irrota pistoke pistorasiasta ennen ylläpitotoimien aloittamista.

2. TURVALLISUUSOHJEET

2.1 Asennus

- Poista kaikki pakkausmateriaalit.
- Vaurioitunutta laitetta ei saa asentaa tai käyttää.
- Noudata koneen mukana toimitettuja ohjeita.
- Siirrä laitetta aina varoen, sillä se on raskas. Käytä aina suojakäsineitä.
- Laitetta ei saa asentaa tilaan tai käyttää tilassa, jossa lämpötila on alle 5 °C tai yli 35 °C.
- Varmista, että laitteen asennuspaikan lattia on tasainen, vakaa, lämmönkestävä ja puhdas.
- Varmista riittävä ilmankierto laitteen ja lattian välissä.
- Siirrä laitetta aina pystysuunnassa.
- Laitteen takaosan pinta on asetettava seinää vasten.
- Kun laite on asetettu lopulliseen asennuspaikkaan, tarkista, että se on täysin tasapainossa vesivaakaa käyttäen. Säädä tarvittaessa laitteen säätöjalkoja.

2.2 Sähköliitäntä



VAROITUS!

Tulipalo- ja sähköiskuvaara.

- Laite on kytkettävä maadoitettuun pistorasiaan.
- Varmista, että arvokilven sähkötiedot vastaavat kotitalouden sähköverkon arvoja. Ota muussa tapauksessa yhteyttä sähköasentajaan.
- Kytke pistoke maadoitettuun pistorasiaan.
- Älä käytä jakorasioita tai jatkojohtoja.
- Älä vedä virtajohtosta pistoketta irrottaessasi. Vedä aina pistokkeesta.
- Älä koske virtajohtoon tai pistokkeeseen märillä käsillä.
- Koskee vain Iso-Britanniaa ja Irlantia. Laitteessa on 13 ampeerin pistoke. Jos pistokkeen sulakkeen vaihto on tarpeen, käytä 13 ampeerin ASTA (BS 1362) sulaketta.
- Tämä kodinkone täyttää EEC-direktiivien vaatimukset.

2.3 Käyttö



VAROITUS!

Ne voivat aiheuttaa henkilövahinkoja, sähköiskuja, tulipaloja, palovammoja tai laitteen vaurioitumisen.

- Käytä laitetta vain kotiympäristössä.
- Älä kuivaa vaurioituneita tekstiilejä, joissa on pehmusteita tai täytteitä.
- Kuivaa vain tekstiilejä, jotka voidaan kuivata kuivausrummussa. Noudata tekstiilien hoito-ohjemarkintöjä.
- Jos olet pessyt pyykit tahranpoistoaineella, suorita ylimääräinen huuhtelujakso ennen kuivausrummun käynnistämistä.
- Älä juo lauhdevettä/tislattua vettä tai valmista ruokaa lauhdevettä/tislattua vettä käyttäen. Se voi aiheuttaa terveysongelmia ihmisille ja eläimille.
- Älä istu tai seiso avoimen luukun päällä.
- Älä kuivaa kuivausrummussa täysin märkiä vaatteita.

2.4 Hoito ja puhdistus



VAROITUS!

Virheellinen käyttö voi aiheuttaa henkilövahinkoja tai laitteen vaurioitumisen.

- Älä suihkuta vettä tai käytä höyryä laitteen puhdistamiseen.
- Puhdista laite kostealla pehmeällä liinalla. Käytä vain mietoja puhdistusaineita. Älä käytä hankausainetta, hankaavia pesulappuja, liuottimia tai metalliesineitä.

2.5 Hävittäminen



VAROITUS!

Henkilövahinko- tai tukehtumisvaara.

- Irrota pistoke pistorasiasta.
- Leikkaa johto irti ja hävitä se.
- Poista luukun lukitus, jotta lapset ja eläimet eivät voisi jäädä kiinni laitteen sisälle.

3. LAITTEEN KUVAUS

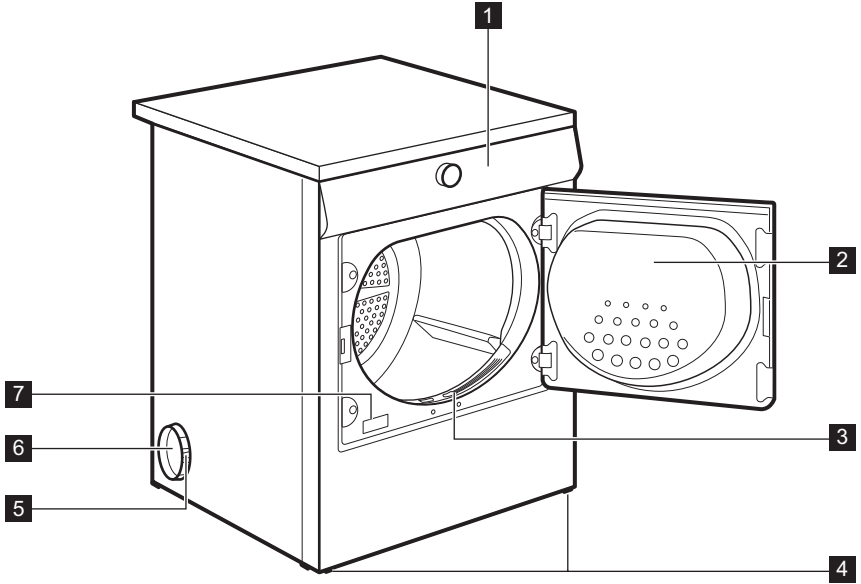

- | | |
|---|---------------------------------------|
| 1 Käyttöpaneeli | 5 Muovirengas |
| 2 Laitteen luukku (avautumissuunta vaihdettavissa) | 6 Tuuletusaukko sivulla/takana |
| 3 Pääsihti | 7 Arvokilpi |
| 4 Säädettävät jalat | |

4. VARUSTEET

4.1 Torniasennussarja

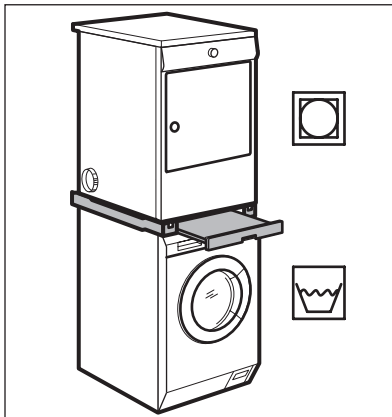

Tuotenimi: SKP11.

Saatavilla valtuutetulta jälleenmyyjältä. Torniasennussarjaa voidaan käyttää vain esitteessä mainittujen pesukoneiden kanssa. Katso liitteenä oleva esite. Lue asennussarjan mukana toimitetut ohjeet tarkasti ennen asennusta.

4.2 Vetolaatikollinen jalusta

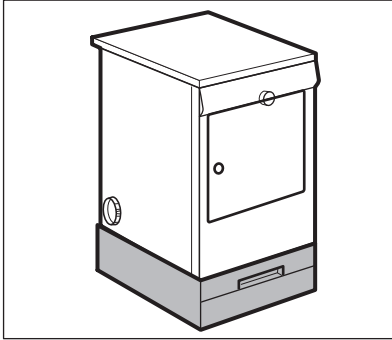

Tuotenimi: PDSTP10.

Saatavilla valtuutetulta jälleenmyyjältä. Laitteen asettamiseksi korkeammalle,

jolloin sen täyttäminen ja tyhjentäminen on helpompaa.

Laatikkoa voidaan käyttää pyykin säilytykseen, kuten: pyyhkeiden, puhdistustuotteiden jne. muiden tuotteiden säilytykseen. Lue lisävarusteen mukana toimitetut ohjeet tarkasti.





4.3 Tuuletuspakkaus

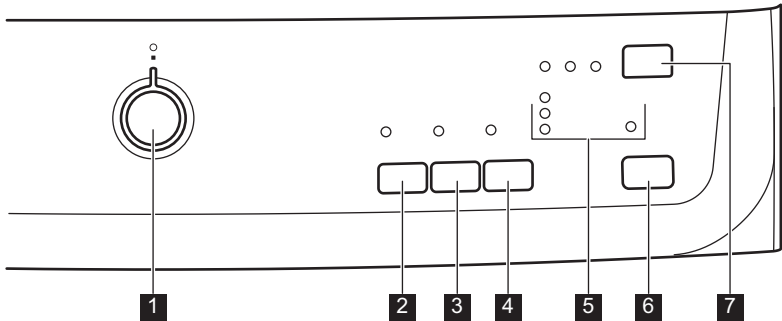

Yleiskäyttöinen pakkaus ilmakeivausrumpuihin, joissa ulostuloaukko ulkotilaan ei ole mahdollinen. Säiliö kerää nukan ja lauhdeveden epäpuhtauksien ja vaurioiden välttämiseksi kuivausrummun käyttötilan kosteuden vuoksi.

Lue asennussarjan mukana toimitetut ohjeet tarkasti ennen asennusta.

5. KÄYTTÖPANEELI



- 1 Ohjelmanvalitsin ja -virtakytkin
- 2  Hienopesu -painike
- 3  Rypistymisenesto -painike
- 4  Äänimerkki -painike
- 5 Merkkivalot: **Drying** (Kuivaus), **Cooling** (Jäähdytys), **End/**

- Anticrease** (Loppu/ Rypistymisenesto), Nukkasihti 
- 6  Käynnistä/Tauko -painike
- 7  Ajustin -painike

6. OHJELMATAULUKKO

Ohjelmat	Pestävä pyykki	Täyttömäärä (maks.) ¹⁾ / Tekstiilin merkintä
	 Puuvilla	
 Erittäin kuiva	Kuivaustaso: erittäin kuiva.	7kg/ 
 Täysin Kuiva	Kuivaustaso: täysin kuiva.	7kg/ 
 Kaappikuiva ²⁾³⁾	Kuivaustaso: kaappikuiva.	7kg/ 
 Kostea	Kuivaustaso: silitettävät tekstiilit.	7kg/ 
 Silityskuiva ³⁾	Kuivaustaso: silityskuiva.	7kg/ 
	 Siliävät	
 Erittäin kuiva	Kuivaustaso: erittäin kuiva.	3kg/ 
 Kaappikuiva ³⁾	Kuivaustaso: kaappikuiva.	3kg/ 
 Silityskuiva	Kuivaustaso: silityskuiva.	3kg/ 
30'	Aikaohjelma yksittäisten pyykkien kuivaamiseen.	1 kg/ 
	 Erikoispyykki	
 Mix	Puuvilla- ja tekokuitutekstiilit. Alhaisen lämpötilan ohjelma. Hellävarainen ohjelma, joka käyttää lämmintä ilmaa.	3 kg/ 
 Helposti siliävät	Helposti siliävät tekstiilit, jotka vaativat vain kevyen silityksen. Kuivaustulokset voivat vaihdella tekstiilin lajin mukaan. Ravista vaatteita ennen kuin asetat ne laitteeseen. Kun ohjelma on suoritettu loppuun, poista pyykki heti ja aseta ne vaateripustimeen.	1 kg (tai 5 paitaa)/ 
 Farmarit	Vapaa-ajanvaatteet, esim. farmarit, college-paidat, joissa on eripaksuisia kohtia (esim. kaulukset, hihansuut ja saumat).	7kg/ 
 Villa Raikastus	Villavaatteiden raikastus. Villavaatteista tulee pehmeitä. Poista vaatteet välittömästi ohjelman päättymisen jälkeen.	1 kg

Ohjelmat	Pestävä pyykki	Täyttömäärä (maks.) ¹⁾ / Tekstiilin merkintä
 Jäädytys	Säilössä olleiden tekstiilien raikastus.	1 kg

1) Maksimipaino viittaa kuivaan pyykkiin.

2)  Puuvilla Kaappikuiva-ohjelma on "Standardi puuvillaohjelma". Se sopii määrän normaalin puuvillapyykin kuivaukseen ja se on energiankulutuksen kannalta tehokkain ohjelma määrän puuvillapyykin kuivaukseen.

3) **Vain testilaitoksille:** Testien standardit ohjelmat on määritetty EN 61121 -asiakirjassa.

7. LISÄTOIMINNOT

7.1 Hienopesu

Tämän lisätoiminnon avulla voit asettaa hellävaraisen kuivausohjelman, jonka lämpötila on alhainen. Käytä tätä lisätoimintoa tekstiileihin, joiden ohjelmekinnässä on symboli  (esim. akryyli, viskoosi).

7.2 Rypistymisenesto

Pidentää standardin rypistymisenestovaiheen 60 minuuttiin (30 minuuttia) kuivausjakson lopussa. Tämä toiminto estää rypypjen muodostumisen. Pyykin voi ottaa pois koneesta rypistymisenestovaiheen aikana.

7.3 Äänimerkki

Voit kuulla äänimerkin seuraavissa tapauksissa:











- vaiheen loppu
- rypistymisenestovaiheen alussa ja lopussa
- vaiheen keskeytys.

Oletusarvona äänimerkki on aina käytössä. Tämän toiminnon avulla äänimerkki voidaan ottaa käyttöön tai poistaa käytöstä.



Voit aktivoida Äänimerkki-lisätoiminnon kaikkiin ohjelmiin.

7.4 Lisätoiminnot-taulukko

Ohjelmat ¹⁾	 Hienopesu	 Rypistymisenesto	 Äänimerkki
	 Puuvilla		
 Erittäin kuiva	■	■	■
 Täysin Kuiva	■	■	■
 Kaappikuiva	■	■	■
 Kostea	■	■	■
 Silityskuiva	■	■	■
	 Sillivät		

Ohjelmat ¹⁾	☼ Hienopesu	📅 Rypistymise- neste	🔊 Äänimerkki
△ Erittäin kuiva	■	■	■
📦 Kaappikuiva	■	■	■
📏 Silityskuiva	■	■	■
30'	■	■	■
☆ Erikoispyykki			
MIX Mix	■	■	■
≡ Helposti siliävät	■	■	■
📏 Farmarit	■	■	■
🌀 Villa Raikastus	■		■
🌿 Jäähdytys			■

¹⁾ Ohjelman asettamisen yhteydessä voit asettaa 1 tai useamman lisätoiminnon. Voit kytkeä ne toimintaan tai pois toiminnasta painamalla vastaavaa kosketuspainiketta.

8. ASETUKSET

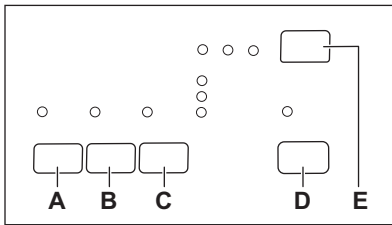

- A) ☼ Hienopesu -painike
 B) 📅 Rypistymiseneste -painike
 C) 🔊 Äänimerkki -painike
 D) ▶|| Käynnistä/Tauko -painike
 E) 🕒 Ajastin -painike

8.1 Jäljelle jäävän pyykin kosteustason säätäminen

Pyykin jäljelle jäävän kosteustason oletusasetuksen muuttaminen:

1. Valitse haluamasi ohjelma ohjelmanvalitsimella.

2. Odota noin 8 sekuntia.
3. Paina ja pidä alhaalla painikkeita **(B)** ja **(D)** samanaikaisesti.

Jokin seuraavista merkkivaloista syttyy:

- **Loppu/Rypistymiseneste** -pyykin maksimaalinen kuivuus
 - **Jäähdytys** - pyykin suurempi kuivuus
 - **Loppu/Rypistymiseneste** ja **Jäähdytys** pyykin vakiokuivuus
4. Paina painiketta **(D)** toistuvasti, kunnes oikean tason merkkivalo syttyy.
 5. Vahvista asetus painamalla ja pitämällä alhaalla painikkeita **(B)** ja **(D)** samanaikaisesti noin 2 sekunnin ajan.

8.2 Äänimerkki aina pois käytöstä

Voit poistaa äänimerkit käytöstä ja ottaa ne käyttöön painamalla ja pitämällä alhaalla kosketuspainikkeita **(A)** ja **(B)** samanaikaisesti noin 2 sekunnin ajan.

9. KÄYTTÖÖNOTTO

Suorita seuraavat toimenpiteet ennen laitteen ensimmäistä käyttökertaa:

- Puhdista kuivausrummun rumpu kostealla liinalla.

10. PÄIVITTÄINEN KÄYTTÖ

10.1 Ohjelman käynnistäminen ilman ajastusta

1. Valmistele pyykki ja täytä laite.



HUOMIO!

Varmista, ettei pyykki jää laitteen luukun ja kumitiivisteeseen väliin luukun sulkemisen yhteydessä.

2. Aseta oikea ohjelma ja lisätoiminnot pyykin lajin mukaan.
3. Paina Käynnistä/Tauko-kosketuspainiketta.

Ohjelma käynnistyy.

10.2 Ohjelman käynnistäminen ajastuksella

1. Aseta oikea ohjelma ja lisätoiminnot pyykin lajin mukaan.
2. Paina ajastimen painiketta tarvittaessa toistuvasti.



Voit ohjelmoida pesuohjelman käynnistymään 3, 6 tai 9 tunnin päästä.

3. Paina Käynnistä/Tauko-painiketta. LED-valot (9H, 6H, 3H) muuttuvat 3 tunnin välein.

10.3 Ohjelman muuttaminen

1. Käännä ohjelmanvalitsin asentoon OFF.
2. Valitse ohjelma.

10.4 Ohjelman päättyessä

Kun ohjelma on päättynyt:

- Laitteesta kuuluu jaksottainen äänimerkki.

- Käynnistä lyhyt ohjelma (esim. 30 minuuttia) pyykin ollessa kosteaa.

- Merkkivalot **End/Anticrease** (Loppu/Rypistymisenesto) , syttyvät.
- Merkkivalo Käynnistä/Tauko palaa. Laite jatkaa toimintaa Rypistymisenesto-toiminnolla vielä noin 30 minuutin ajan. Rypistymisenesto-toiminto poistaa pyykin rypyt.

Voit poistaa pyykin ennen kuin Rypistymisenesto-toiminto on päättynyt. Suosittelemme parempien tuloksien saavuttamiseksi, että pyykki poistetaan vasta sitten, kun toiminto on lähes päättynyt tai päättynyt.

Kun Rypistymisenesto-toiminto on päättynyt:

- Merkkivalot **End/Anticrease** Loppu/Rypistymisenesto , Nukkasihti syttyvät.
- Käynnistä/Tauko sammuu.

1. Käännä ohjelmanvalitsin asentoon OFF.
2. Avaa laitteen luukku.
3. Ota pyykki pois koneesta.
4. Sulje laitteen luukku.



Puhdista aina sihti ja tyhjä vesisäiliö ohjelman päättyessä.

10.5 Valmiustilatoiminto

Energiankulutuksen vähentämiseksi tämä toiminto kytkee laitteen automaattisesti pois toiminnasta:

- 5 minuutin kuluttua, jos ohjelmaa ei käynnistetä.
- 5 minuutin kuluttua ohjelman päättymisestä.

10.6 Merkkivalot

Seuraavassa on kuvattu laitteen merkkivalot:

- **Drying** (Kuivaus): Ilmaisee, että kuivaus on parhaillaan käynnissä.
- **Cooling** (Jäähdytys): Ilmaisee, että jäähdytysvaihe on parhaillaan käynnissä
- **End/Anticrease** (Loppu/Rypistymisenesto): Tämä merkkivalo

ilmoittaa, että laite on rypistymisenestovaiheessa ja ohjelman lopussa.





- Nukkasihdi : Tämä merkkivalo syttyy ohjelman lopussa muistuttaen, että sihdit on puhdistettava.

11. VIHJEITÄ JA NEUVOJA

11.1 Pyykin valmisteleminen

- Sulje vetoketjut.
- Sulje untuvapeittojen kiinnittimet.
- Sido siteet tai nauhat (esim. esiliinan nauhat). Sido ne ennen ohjelman käynnistämistä.
- Tyhjennä kaikki taskut.
- Jos tekstiilissä on puuvillainen sisäkerros, käännä se nurinpäin. Varmista, että puuvillakerros on aina ulospäin.
- Suosittelemme, että asetat oikean ohjelman laitteessa olevan pyykin lajin mukaan.

- Älä sekoita voimakkaan värisiä tekstiilejä haalean värisiin tekstiileihin. Voimakkaan värisistä tekstiileistä voi päästä väriä.
- Käytä puuvillaisiin neulekankaisiin ja neulevaatteisiin soveltuvia ohjelmia niiden kutistumisen estämiseksi.
- Varmista, ettei pyykin paino ylitä ohjelmatalukon mukaista maksimipainoa.
- Kuivaa ainoastaan kuivausrummussa kuivattavia tekstiilejä. Katso soveltuvuus tekstiilin hoito-ohjemerkinnästä.

Tekstiilin merkintä	Kuvaus
	Kuivausrummussa kuivattava tekstiili.
	Kuivausrummussa kuivattava tekstiili. Aseta vakioämpötilaa käyttävä ohjelma.
	Kuivausrummussa kuivattava tekstiili. Aseta alhaista lämpötilaa käyttävä ohjelma.
	Tekstiili, joka ei sovi kuivausrummussa kuivattavaksi.

12. HOITO JA PUHDISTUS

12.1 Sihdin puhdistaminen

Jokaisen kuivausohjelman päätyttyä sihdin merkkivalo palaa ja ilmoittaa sihdin puhdistustarpeesta.



Sihti kerää nukkaa. Nukkaa syntyy, kun vaatteita kuivataan kuivausrummussa.

1. Avaa luukku.

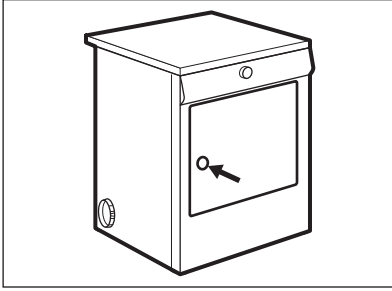

2. Vedä sihti ulos.

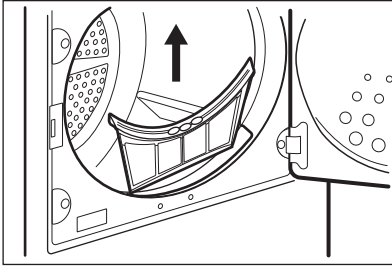

3. Avaa sihti.

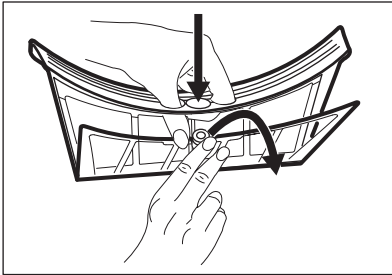

4. Puhdista sihti kostealla kädellä.

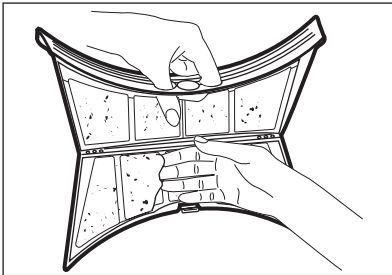

5. Voit puhdistaa sihdin lämpimällä vedellä ja harjalla.

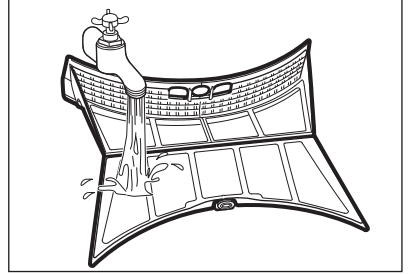

6. Sulje sihti.
7. Poista nukka sihdin liitoksesta. Voit käyttää tällöin imuria.
8. Kiinnitä sihti vastaavaan liitokseen.

12.2 Rummun puhdistaminen



VAROITUS!

Irrota laite sähköverkosta ennen sen puhdistamista.

Puhdista rumpun sisäosa ja sen urat miedolla pesuaineella. Kuivaa puhdistetut pinnat pehmeällä liinalla.



HUOMIO!

Älä puhdista rumpua hankausaineilla tai teräsvillalla.

12.3 Käyttöpaneelin ja ulkokuoren puhdistaminen

Puhdista käyttöpaneeli ja ulkokuori miedolla pesuaineella.

Käytä kosteaa liinaa. Kuivaa puhdistetut pinnat pehmeällä liinalla.



HUOMIO!

Älä käytä laitteen puhdistamiseen kalusteiden puhdistusaineita tai puhdistusaineita, jotka voivat aiheuttaa korroosiota.

13. VIANMÄÄRITYS

Ongelma	Mahdollinen ratkaisu
Laite ei kytkeydy toimintaan.	Varmista, että pistoke on kiinnitetty pistorasiaan.
	Tarkista asunnon sähkötaulun sulake (sulakekaapista).
Pesuohjelma ei käynnisty.	Paina painiketta Käynnistä/Tauko.
	Tarkista, että laitteen luukku on suljettu.
Laitteen luukku ei voi sulkea.	Tarkista, että sihti on asetettu oikein paikalleen.
	Varmista, ettei pyykki jää laitteen luukun ja kumitiivisteiden väliin.
Pitkä ohjelman kesto näkyy näytössä. 1)	Varmista, että pyykin paino sopii ohjelman kestoan.
	Varmista, että sihti on puhdas.
	Pyykki on liian märkää. Linkoa pyykki uudelleen pesukoneessa.
	Varmista, ettei huoneen lämpötila ole liian korkea.
Lyhyt ohjelman kesto näkyy näytössä.	Aseta Aika tai Erittäin kuiva -ohjelma.
Näytössä näkyy Err2) .	Jos haluat asettaa uuden ohjelman, kytke laite pois toiminnasta ja uudelleen toimitaan.
	Varmista, että lisätoiminnot sopivat valittuun ohjelmaan.
Näytössä näkyy (esim. E51) ²⁾ .	Kytke laite pois toiminnasta ja toimintaan. Käynnistä uusi ohjelma. Jos ongelma toistuu, ota yhteys huoltopalveluun.

1) Ohjelma päättyy automaattisesti enintään 5 tunnin kuluttua.

2) vain näytöllä varustetut kuivausrummut.

Jos kuivaustulos ei ole tyydyttävä

- Asetettu ohjelma oli virheellinen.
- Sihti on tukossa.
- Laitteessa oli liikaa pyykkiä.
- Rumpu on liikainen.
- Johtavuusanturin virheellinen asetus.
- Tuuletusaukot ovat tukossa.

14. TEKNISET TIEDOT

Korkeus x leveys x syvyys	850 x 600 x 580 mm (enintään 640 mm)
Maksimisyvyys laitteen luukun ollessa auki	1090 mm

Maksimileveys laitteen luukun ollessa auki	950 mm
Säädettävä korkeus	850 mm (+ 15 mm - jalkojen säätö)
Rummun tilavuus	108 l
Maksimitäyttömäärä	7 kg
Jännite	230 V
Taajuus	50 Hz
Vaadittu sulake	10 A
Kokonaisteho	2200 W
Energialuokka	C
Energiankulutus ¹⁾	4,25 kWh
Vuosittainen energiankulutus ²⁾	512 kWh
Päälle jätetyn tilan tehonkulutus	0,70 W
Valmiustilan tehonkulutus	0,70 W
Käyttötapa	Kotitalous
Sallittu ympäristön lämpötila	+ 5 °C - + 35 °C
Suojakansi takaa kiinteiden hiukkasten ja kosteuden suojaustason, lukuun ottamatta kuitenkaan matalajännitteisiä laitteita, joissa ei ole kosteussuojaa.	IPX4

¹⁾ Standardin EN 61121 mukaisesti. 7kg puuvillapyykkiä, linkousnopeus 1000 kierr./min.

²⁾ Energiankulutus vuodessa yksikössä kWh, perustuu standardin puuvillaohjelman 160 kuivauskierrokseen täydellä ja osittaisella täyttömäärällä, ja vähän energiaa kuluttavien tilojen energiankulutus. Kierroksen todellinen energiankulutus riippuu laitteen käyttötavasta (MÄÄRÄYS (EU) Nro 392/2012).

14.1 Kulutusarvot

Ohjelma	Linkousnopeus / jäännöskosteus	Kuivausaika	Energiankulutus
Puuvilla 7 kg			
Kaappikuiva	1400 kierrosta minuutissa / 50 %	125 min.	3,70 kWh
	1000 kierrosta minuutissa / 60 %	140 min.	4,25 kWh
Silityskuiva	1400 kierrosta minuutissa / 50 %	100 min.	2,55 kWh
	1000 kierrosta minuutissa / 60 %	110 min.	3,20 kWh
Siliävät 3 kg			
Kaappikuiva	1200 kierrosta minuutissa / 40 %	50 min.	1,20 kWh

Ohjelma	Linkousnopeus / jäännöskosteus	Kuivausaika	Energiankulutus
	800 kierrosta minuutissa / 50 %	57 min.	1,47 kWh

15. ASENNUS

15.1 Pakkauksen purkaminen



HUOMIO!

Kaikki kuljetussuojaukset on poistettava ennen käyttöä.

1. Avaa täyttöaukon luukku.

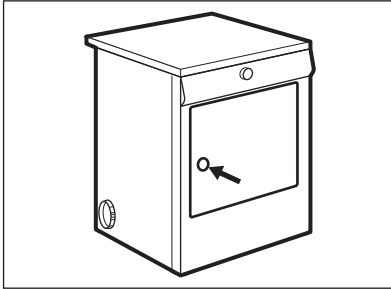

2. Irrota tarranauhat laitteen sisältä rummun päältä.

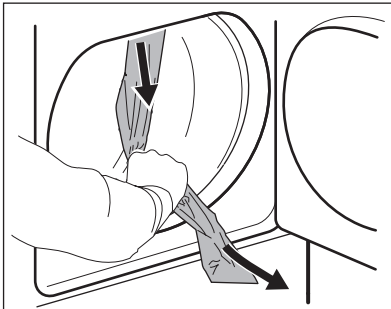

3. Poista kalvoletku ja polystyreenisuojaus.

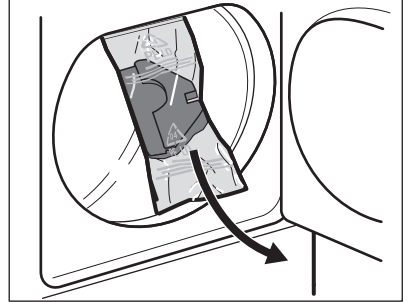

15.2 Ilmanpoistoletku



Jos olet päättänyt asentaa poistoa varten seinä-/ikkunaritilän, voit hankkia tarpeelliset välineet ja asennusohjeet paikallisesta rakennustarvikeliikkeestä.



Varmista, että ilmanpoistoletkun pituus on alle 2 m, ja että siinä on korkeintaan kaksi taittumaa.



VAROITUS!

On tärkeää, että ilmaletkua ei liitetä esimerkiksi liesituulettimen tai savupiipun putkeen tai polttoainetta käyttäville laitteille tarkoitettuun poistohormistoon.

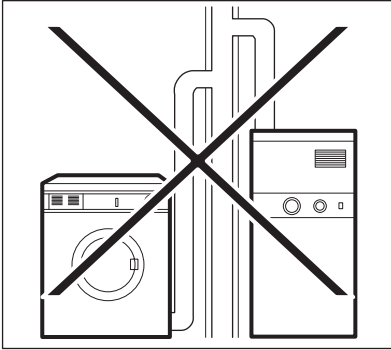

Huomaa, että veden tiivistymisongelmien välttämiseksi on ehdottoman tärkeää, että kuivaajaan asennettu poistoletku vie poistoilman ainakin keittiökaluasteiden ohi, mieluiten pois keittiöstä. Koneen ylikuumentumisen välttämiseksi on huolehdittava siitä, että höyryn ulostulo ei tukkeudu. Jos pysyvä letku on asennettu ulkoseinään tai kattoon, on varmistettava, että poistokapasiteetti on vähintään 150 m³/h. Jos kuivausrumpu on asennettu keittiökaluasteiden viereen, varmista että ilmanpoistoletku ei ole puristuksissa. Jos letku ei ole kokonaan puristuksissa, kuivausteho heikkenee, kuivausaika pitenee ja energiankulutus nousee. Jos letku on kokonaan puristuksissa, koneessa olevat automaattiset katkaisimet saattavat laueta. Huoneen lämpötilan on oltava välillä +5 °C - +35 °C, sillä lämpötila voi vaikuttaa laitteen toimintakykyyn.

i Jos letku on liian pitkä ja huoneenlämpö alhainen, kosteus saattaa tiivistyä vedeksi letkun sisällä. Tämä on normaalia. Jotta letkuun ei muodostuisi vettä, suosittelemme poraamaan pienen reiän (3 mm) letkun alhaisimpaan kohtaan ja sen alle tulee asettaa pieni astia. (Katso kuva, kohta **B**).

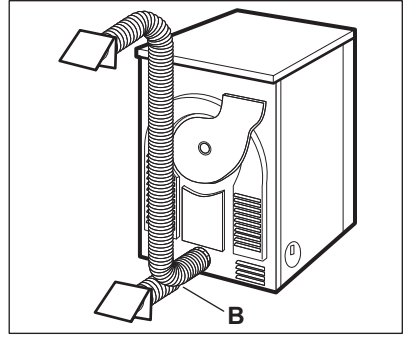

Asennus

i Ilmanpoistoaukkoja on kolme: yksi vasemmalla, yksi oikealla ja yksi takana.

1. Vedä rengasmutteri **A** takana olevasta ilmanpoistoaukosta.

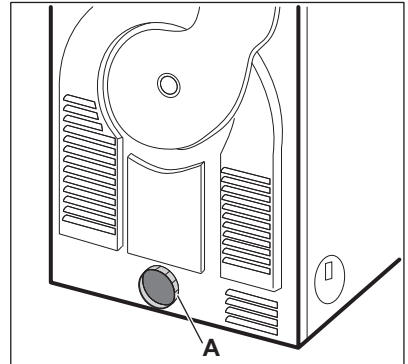

2. Ruuvaa rengasmutteri letkuun ja paina se paikoilleen.

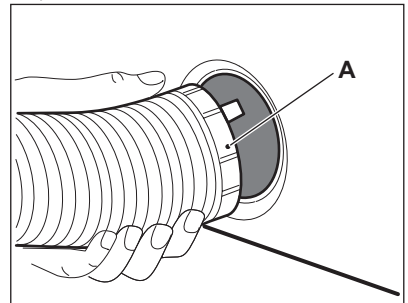



3. Käyttämättömät ilmanpoistoaukot tulee tiivistää toimitetuilla kansilla.

15.3 Luukun avaussuunnan vaihtaminen

Pyykin täyttämisen ja poistamisen helpottamiseksi luukku voidaan vaihtaa avautumaan toiselta puolelta. Luukun

avaussuunnan saa vaihtaa vain valtuutettu huoltoteknikko. Ota yhteys valtuutettuun huoltopalveluun. Huoltoteknikko suorittaa toimenpiteen omakustanteisesti.

16. YMPÄRISTÖNSUOJELU

Kierrätä materiaalit, jotka on merkitty merkillä . Kierrätä pakkaus laittamalla se asianmukaiseen kierrätysastiaan. Suojele ympäristöä ja ihmisten terveyttä kierrättämällä sähkö- ja elektroniikkaromut. Älä hävitä merkillä  merkittyjä

kodinkoneita kotitalousjätteen mukana. Palauta tuote paikalliseen kierrätyskeskukseen tai ota yhteyttä paikalliseen viranomaiseen.

INNHOLD

1. SIKKERHETSINFORMASJON.....	38
2. SIKKERHETSANVISNINGER.....	40
3. PRODUKTBEKRIVELSE.....	41
4. TILBEHØR.....	42
5. BETJENINGSPANEL.....	43
6. PROGRAMTABELL.....	43
7. TILVALG.....	44
8. INNSTILLINGER.....	46
9. FØR FØRSTE GANGS BRUK.....	46
10. DAGLIG BRUK.....	46
11. RÅD OG TIPS.....	47
12. STELL OG RENGJØRING.....	48
13. FEILSØKING.....	49
14. TEKNISKE DATA.....	50
15. MONTERING.....	51

VI TENKER PÅ DEG

Takk for at du har kjøpt et produkt fra Electrolux. Du har valgt et produkt som bringer flere tiår med erfaring og innovasjon med seg. Genial og stilig, og den er designet med tanke på deg. Du kan være trygg på at du får gode resultater hver gang du bruker den.

Velkommen til Electrolux.

Gå inn på vårt nettsted for å finne:



Få råd om bruk, finne brosjyrer, feilsøking, serviceinformasjon:
www.electrolux.com



Registrer produktet ditt for å få bedre service:
www.registerelectrolux.com



Kjøp tilbehør, forbruksvarer og originale reservedeler til produktet ditt:
www.electrolux.com/shop

KUNDESTØTTE OG SERVICE

Bruk alltid originale reservedeler. spare parts.

Når du kontakter vår autoriserte serviceavdeling, må du sørge for å ha følgende data for hånden: Modell, PNC (produktnummer), serienummer.

Informasjonen finner du på typeskiltet.



Advarsel/Forsiktig – Sikkerhetsinformasjon



Generell informasjon og tips



Miljøinformasjon

Med forbehold om endringer.

1. ⚠ SIKKERHETSINFORMASJON

Les instruksjonene nøye før montering og bruk av produktet. Produsenten er ikke ansvarlig for eventuelle skader som skyldes feilaktig montering og bruk. Oppbevar produktets instruksjoner for fremtidig bruk.

1.1 Sikkerhet for barn og sårbare personer



ADVARSEL!

Fare for kvelning, skade og permanent uførhet.

- Dette produktet kan brukes av barn fra åtte år og oppover og personer med reduserte fysiske, sensoriske eller mentale evner eller manglende erfaring og kunnskap hvis de har tilsyn eller får instruksjon i sikker bruk av produktet og forstår hvilke farer som kan inntreffe.
- Ikke la barn leke med produktet.
- Barn under 3 år, som ikke er under oppsyn, bør holdes unna produktet.
- Oppbevar all emballasje utilgjengelig for barn.
- Oppbevar all vaskemidler utilgjengelig for barn.
- Hold barn og kjæledyr borte fra produktet når døren er åpen.
- Hvis produktet har en barnesikring, anbefaler vi at du aktiverer den.
- Rengjøring og vedlikehold skal ikke gjøres av barn med mindre de har tilsyn.

1.2 Generelt om sikkerhet

- Produktets spesifikasjoner må ikke endres.
- Bruk høydemonteringssettet hvis tørketrommelen plasseres på toppen av en vaskemaskin. Stablesettet, er tilgjengelig din autoriserte leverandør og kan bare brukes med produktet som angitt i veiledningen som følger med tilbehøret. Les den nøye før monteringen (se monteringsvedlegget).

- Produktet kan monteres frittstående eller under en arbeidsbenk (se monteringsvedlegget).
- Ikke monter produktet bak en låsbar dør, en skyvedør eller en dør med et hengsel på motsatt side, hvor døren ikke kan åpnes helt.
- Ventilasjonsåpningene på basen (hvis aktuelt) må ikke blokkeres av et teppe.
- Ikke sett støpselet i stikkontakten før monteringen er fullført. Kontroller at det er tilgang til stikkontakten etter monteringen.
- Påse at det er god ventilasjon der produktet står for å unngå at gasser fra eventuelle produkter som drives med brennbart drivstoff, deriblant åpen ild, ikke blir blandet med luften.
- Avtrekksluft må ikke slippes ut i en røykkanal som brukes til avtrekksluft fra produkter som brenner gass eller annet brensel. (hvis nødvendig)
- Om strømledningen er skadet må den erstattes av produsenten, et autorisert servicesenter eller likt kvalifiserte personer for å unngå skader.
- Overhold maksimalt lastevolum på 7 kg (se kapittelet "Programskjema").
- Ikke bruk produktet om industrielle kjemikalier har blitt brukt til rengjøring.
- Tørk alltid av lo som har samlet seg rundt produktet.
- Ikke bruk produktet uten et filter. Rengjør lofilteret før eller etter hver bruk.
- Ikke tørk uvaskede plagg i tørketrommelen.
- Artikler som har blitt tilsølt med stoff som matolje, aceton, alkohol, bensin, parafin, flekkfjernere, terpentin, voks og voksfjerner bør vaskes i varmt vann med en ekstra mengde vaskemiddel før de tørkes i tørketrommelen.
- Artikler som skumgummi (lateks), dusjhetter, vanntette tekstiler, gummiforede artikler, klær med skulderputer av skumgummi eller hodeputer av skumgummi bør ikke tørkes i tørketrommelen.

- Tøymykner og lignende produkter bør brukes som spesifisert i instruksene på tøymykneren.
- Fjern alle artikler fra lommer, som f.eks. lightere og fyrstikker.
- Stopp aldri en tørketrommel før den er på slutten av tørkeprogrammet, unntatt om alle artiklene fjernes raskt og legges utover slik at varmen forsvinner.
- Den siste delen av et tørketrommelprogram skjer uten varme (nedkjølingsprogram) for å sørge for at artiklene ikke beholder en temperatur som er skadelig.
- Slå av produktet og trekk støpselet ut av stikkontakten før rengjøring og vedlikehold.

2. SIKKERHETSANVISNINGER

2.1 Montering

- Fjern all emballasjen
- Ikke monter eller bruk et skadet produkt.
- Følg monteringsanvisningene som følger med produktet.
- Vær alltid forsiktig når du flytter produktet, fordi det er tungt. Bruk alltid vernehansker.
- Ikke monter eller bruk produktet på steder der temperaturen er lavere enn 5 °C eller høyere enn 35 °C.
- Sørg for at gulvet der produktet monteres er flatt, stabilt, varmebestandig og rent.
- Sørg for at det er luft sirkulasjon mellom produktet og gulvet.
- Flytt alltid produktet i vertikal stilling.
- Produktets bakere flate må plasseres inn mot veggen.
- Når produktet settes på plass må det kontrolleres at det står i vater. Gjør det ikke det, justeres føttene til det er i vater.

2.2 Elektrisk tilkoping



ADVARSEL!

Fare for brann og elektrisk støt.

- Produktet må være jordet.
- Kontroller at det er samsvar mellom den elektriske informasjonen på

typeskiltet og strømforsyningen i huset. Hvis det ikke er det, må du kontakt en elektriker.

- Bruk alltid en korrekt montert, jordet stikkontakt.
- Ikke bruk doble stikkontakter eller skjøteledninger.
- Ikke trekk i kabelen for å koble fra produktet. Trekk alltid i selve støpselet.
- Ikke berør strømkabelen eller støpselet med våte hender.
- Bare for Storbritannia og Irland. Produktet har en 13 A-stikkontakt. Skulle det bli nødvendig å skifte sikringen i stikkontakten, bruk en 13 A ASTA (BS 1362) sikring.
- Dette produktet er i overensstemmelse med EØS-direktivene.

2.3 Bruk



ADVARSEL!

Risiko for personskade, elektrisk støt, brannskader, eller skade på produktet.

- Bare bruk dette produktet i en husholdning.
- Ikke tørk skadde plagg som inneholder fyll.
- Tørk bare tekstiler som er egnet for å bli tørket i tørketrommelen. Følg instruksjonene på vaskeanvisningen.

- Hvis du har vasket tøy med flekkfjerner, må du starte en ekstra skylling før du starter tørketrommelen.
- Ikke drikk eller tilbred mat med kondensert vann/destillert vann. Det kan føre til helseproblemer for mennesker og dyr.
- Ikke sitt eller stå på den åpne døren.
- Ikke tørk plagg som er dryppende våte i tørketrommelen.
- Rengjør produktet med en fuktig, myk klut. Bare kun nøytrale rengjøringsmidler. Du må aldri bruke skurende oppvaskmidler, skuresvamber, løsemidler eller metallgjenstander.

2.5 Avhending



ADVARSEL!

Fare for skade og kvelning.

- Koble produktet fra strømmen.
- Kutt av strømkabelen og kast den.
- Fjern dørlåsen for å forhindre at barn og dyr stenger seg inne i produktet.

2.4 Stell og rengjøring



ADVARSEL!

Fare for personskade eller skade på produktet.

- Ikke bruk spylevann eller damp til å rengjøre produktet.

3. PRODUKTBEKRIVELSE

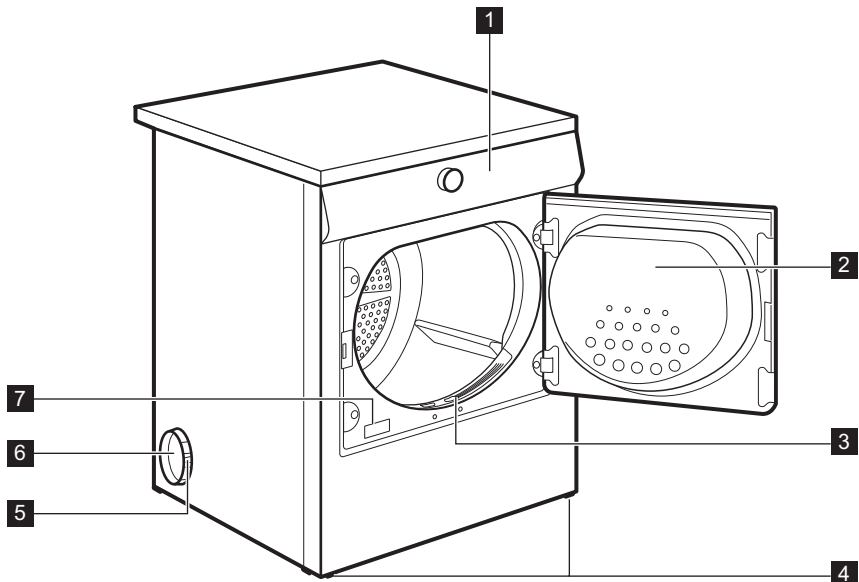

1 Betjeningspanel

2 Produktdør (kan hengsles om)

3 Hovedfilter

4 Justerbare føtter

5 Plastring

6 Ventilasjonsåpninger på siden/bak

7 Typeskilt

4. TILBEHØR

4.1 Stablesett

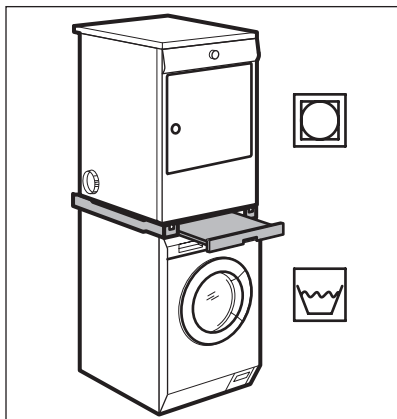

Produktnavn: SKP11.

Er å få gjennom den autoriserte forhandleren din. Stablesettet skal kun brukes sammen med de vaskemaskiner som er ført opp på pakningsvedlegget. Se vedlagte pakningsvedlegg. Les nøye gjennom instruksjonene som følger med settet.

4.2 Sokkel med skuff

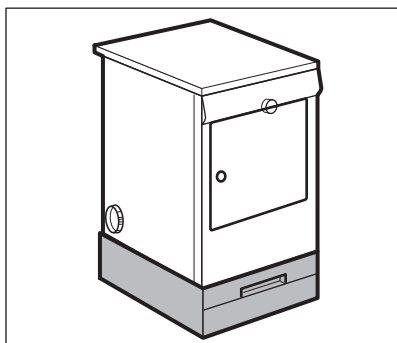

Produktnavn: PDSTP10.

Er å få gjennom den autoriserte forhandleren din. Det å plassere produktet på et høyere nivå vil bidra til å gjøre inn- og utlasting lettere.

Skuffen kan brukes til å lage klesvask f.eks. : håndklær, rengjøringsprodukter med mer. Les nøye gjennom instruksjonene som følger med tilbehøret.





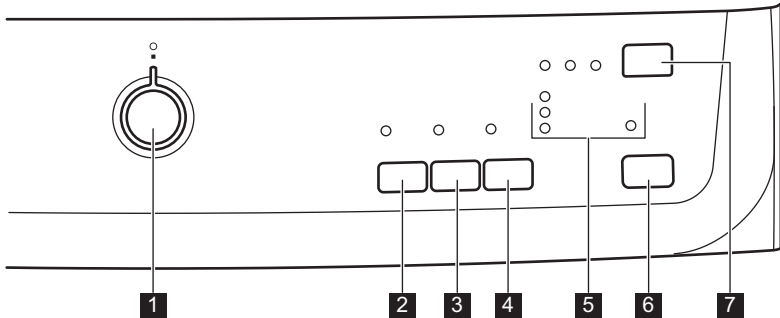

4.3 Ventilsett

Universalt sett for ventilerte tørketromler der utendørs stikkontakt ikke er mulig. Tanken samler lo og kondens, og dermed unngår smuss og skader på grunn av fukt i rommet der tørketrommelen er plassert.















Les nøye gjennom instruksjonene som følger med settet.







5. BETJENINGSPANEL



- 1 Programknott og  AV-bryter
- 2  Ømfintlig-knapp
- 3  Antikrøll-knapp
- 4  Signal-knapp
- 5 Indikatorer: **Drying** (Tørring), **Cooling** (Avkjøling), **End/Anticrease** (Slutt/ Antikrøll), Filter 
- 6  Start/Pause-knapp
- 7  Forsinkelse-knapp

6. PROGRAMTABELL

Programmer	Type vask	Tøymengde (maks.) ¹⁾ /Stoffmerking
 Bomull		
 Ekstra tørr	Tørkenivå: ekstra tørr.	7kg/ 
 Sterk tørring	Tørkenivå: meget tørr.	7kg/ 
 Skaptørt ²⁾³⁾	Tørkenivå: skaptørt.	7kg/ 
 Fuktig	Tørkenivå: tøy som skal strykes.	7kg/ 
 Stryketørt ³⁾	Tørkenivå: kan strykes.	7kg/ 
 Syntetisk		
 Ekstra tørr	Tørkenivå: ekstra tørr.	3kg/ 

Programmer	Type vask	Tøymengde (maks.) ¹⁾ / Stoffmerking
 Skaptørt ³⁾	Tørkenivå: skaptørt.	3kg/ ☺☺☺
 Stryketørt	Tørkenivå: kan strykes.	3kg/ ☺☺☺
30'	Still inn program for å tørke individuelle, vaskede plagg.	1 kg/ ☺☺☺
☆ Spesial		
 Blanding	Bomull og lettstelte stoffer. Program med lav temperatur. Skånsomt program med varmluft.	3 kg/ ☺☺☺
 Enkel stryking	Lettstelte stoffer der minimal stryking er nødvendig. Tørkeresultatene kan variere mellom ulike stofftyper. Rist plaggene før du legger dem inn i produktet. Ta plaggene umiddelbart ut og heng de på en kleshenger når programmer er fullført.	1 kg (eller 5 skjorter)/ ☺☺☺
 Jeans	Fritidsklær, som f.eks. jeans, treningsgensere osv. med forskjellige stofftykkelser (dvs. ved halsen, mansjetter og sømmer).	7kg/ ☺☺☺
 Ulloppfrisking	Forfriske ulltekstiler. Ulltekstiler blir myk og behagelig. Fjern tekstilene umiddelbart etter at programmet er slutt.	1 kg
 Avkjøling	Friske opp en tekstil som har vært oppbevart.	1 kg

1) Maksimal vekt for plagg som skal tørkes.

2) Programmet  Bomull Skaptørt er "Standard bomullsprogrammet" og passer godt til å normal våt bomullsvask og er det mest energieffektive programmet med hensyn til energiforbruk for tørking av våt bomull.

3) **Kun for testinstitutter:** Standardprogrammer for tester er spesifisert i EN 61121-dokumentet.

7. TILVALG

7.1 Ømfintlig

Med dette tilvalget kan du angi et skånsomt program med en lavere temperatur. Bruk dette tilvalget til stoffer som er merket med symbolet  på stoffmerkingen (f.eks. akryl, viskose).

7.2 Antikrøll

Forlenges med 60 minutter ved standard antikrøllfase (30 minutter) på slutten av tørkesyklusen. Denne funksjonen forhindrer klesvasken fra å krølle seg. Klesvasken kan tas ut under antikrøllfasen.

7.3 Signal

du vil høre et lydsignal ved:

- programslutt
- start og slutt på krøllfase
- syklusen avbrytes

Lydsignalet er aktivert som standard. Du kan bruke denne funksjonen til å aktivere eller deaktivere lyden.



Du kan aktivere tilvalget Signal med alle programmer.

7.4 Tabell over tilvalg

Programmer ¹⁾	Ømfintlig	Antikrøll	Signal
Bomull			
Ekstra tørt	■	■	■
Sterk tørking	■	■	■
Skaptørt	■	■	■
Fuktig	■	■	■
Stryketørt	■	■	■
Syntetisk			
Ekstra tørt	■	■	■
Skaptørt	■	■	■
Stryketørt	■	■	■
30'	■	■	■
Spesial			
Blanding	■	■	■
Enkel stryking	■	■	■
Jeans	■	■	■
Ulloppfrisking	■		■
Avkjøling			■

¹⁾ Sammen med programmet kan du velge 1 eller flere tilvalg. Trykk på det tilhørende berøringsfeltet for å aktivere eller deaktivere de.

8. INNSTILLINGER

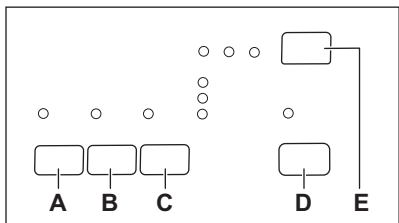

- A) Ømfintlig-knapp
- B) Antikrøll-knapp
- C) Signal-knapp
- D) Start/Pause-knapp
- E) Forsinkelse-knapp

8.1 Justering av klesvaskens gjenværende fuktighetsgrad

For å endre standard fuktighetsgrad til gjenværende klesvask:

1. Bruk programvelgeren for å velge et hvilket som helst program.
2. Vent i ca. 8 sekunder.
3. Hvis du trykker og holder nede knappene **(B)** og **(D)** samtidig. En av disse indikatorene tennes:
 - **Slutt/Antikrøll** – maksimum tørket klesvask
 - **Avkjøling** – mer tørket klesvask
 - **Slutt/Antikrøll** og **Avkjøling** standard tørket klesvask
4. Trykk på knappen **(D)** gjentatte ganger til indikatoren for riktig nivå tennes.
5. Trykk og hold knappene **(B)** og **(D)** nede samtidig, i omtrent 2 sekunder for å bekrefte innstillingen.

8.2 Lydsignalet er permanent av

For å deaktivere eller aktivere lydsignalene, trykk berøringsflatene **(A)** og **(B)** samtidig, og hold i omtrent 2 sekunder.

9. FØR FØRSTE GANGS BRUK

Før du starter produktet for første gang:

- Rengjør tørketrommelens trommel med en fuktig klut.

- Start et kort program (f.eks. 30 minutter) med fuktig tøy.

10. DAGLIG BRUK

10.1 Start et program uten starttidsforvalg

1. Forbered klesvasken og legg den i produktet.



OBS!

Sørg for at ingen klær klemmes mellom produkt døren og gummipakningen når du lukker døren.

2. Velg korrekt program og tilvalg for typen vask.
3. Trykk på Start/Pause-berøringsfeltet. Programmet starter.

10.2 Starte programmet med starttidsforvalg

1. Velg korrekt program og tilvalg for typen vask.
2. Trykk på starttidsforvalg-knapp gjentatte ganger, helt til.



Du kan utsette starten for et program med 3, 6 eller 9 timer.

3. Trykk på Start/Pause-knappen. LED-lampene (9H, 6H, 3H) endres hver 3. time.

10.3 Endre et program

1. Drei programvelgeren til AV
2. Still inn programmet.

10.4 Når programmet er slutt

Når programmet er ferdig:

- Vil et periodisk lydsignal høres.
- Indikatorene **End/Anticrease** (Slutt/ Antikrøll),  tennes.
- Indikatoren Start/Pause lyser.

Produktet vil fortsatt være i bruk med antikrøllfasen i ca 30 minutter.

Antikrøllfasen fjerner krøller fra klesvasken.

Du kan ta ut klesvasken før antikrøllfasen er ferdig. Vi anbefaler at du tar ut klesvasken når antikrøllfasen er helt eller nesten ferdig for best resultater.

Når antikrøllfasen er ferdig:

- Indikatorene **End/Anticrease** Slutt/ Antikrøll,  Filter tennes.
- Start/Pause slukkes.

1. Drei programvelgeren  AV
2. Åpne døren til produktet.
3. Ta ut tøyet.
4. Lukk produktets dør.



Rengjør alltid filteret og tøm vannbeholderen når et program er ferdig.

10.5 Stand-by-funksjon

For å redusere energiforbruket deaktiverer denne funksjonen produktet automatisk:

- Etter 5 minutter hvis du ikke starter et program.
- Etter 5 minutter etter at programmet er ferdig.

10.6 Indikatorlamper



Disse lampene viser følgende funksjoner:



- **Drying** (Tørking) : Denne lampen viser at produktet er i tørkefasen.
- **Cooling** (Avkjøling): Denne lampen angir at produktet befinner seg i avkjølingsfasen.
- **End/Anticrease** (Slutt/Antikrøll) : Denne lampen angir at produktet er i antikrøll-fasen, og ved slutten av programmet.
- Filter : Denne lampen lyser når programmet er slutt for å minne deg om at du må rengjøre filtrene.

11. RÅD OG TIPS

11.1 Forberede klesvasken

- Lukk glidelåser.
- Lukk festene på dynetrekk.
- Ikke la bånd eller sløyfer være løse (f.eks. forklebånd). Knyt de sammen før du starter et program.
- Fjern alle gjentander fra lommer.
- Hvis et plagg har et innvendig bomullslag skal det vrenses. Sørg for at bomullslaget alltid vender ut
- Vi anbefaler at du velger et program som er egnet for plaggene i produktet.
- Ikke bland stoffer med sterke og lyse farger sammen. Sterke farger kan smitte av.
- Bruk et program for bomullsjersey eller trikot for å forhindre at plagg krymper.
- Sørg for at klesvaskens vekt ikke overskrider maksimal vekt i programtabellen.
- Bare tørk klesvask som er egnet for tørketrommel. Se stoffmerkingen på plaggene.

Stoffmerking	Beskrivelse
	Klesvask som er egnet for tørketrommel.
	Klesvask som er egnet for tørketrommel. Velg programmet med standard temperatur.

Stoffmerking	Beskrivelse
	Klesvask som er egnet for tørketrommel. Velg programmet med lav temperatur.
	Klesvask som ikke er egnet for tørketrommel.

12. STELL OG RENGJØRING

12.1 Rengjøring av filteret

På slutten av hver syklus er filtereindikatoren på for å fortelle deg at filteret må rengjøres.

 Filteret samler opp loen. Loen oppstår når klær tørkes i tørketrommelen.

1. Åpne døren.

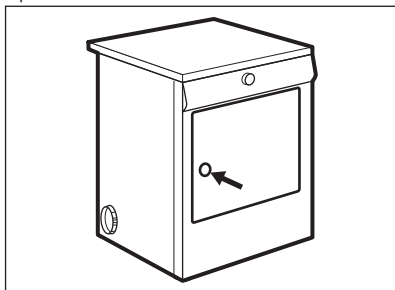

2. Trekk i filteret.

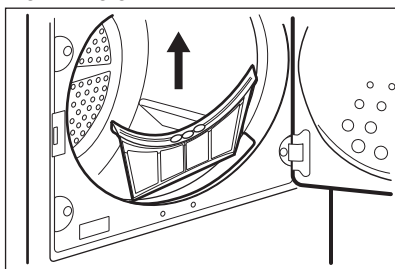

3. Åpne filteret.

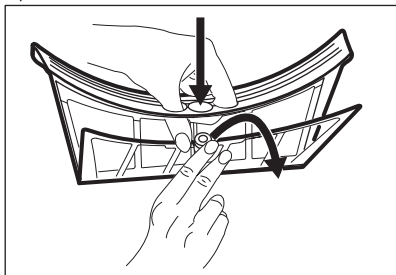

4. Rengjør filteret med en fuktig hånd.

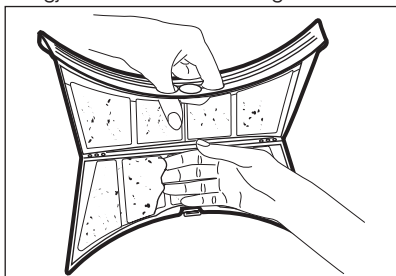

5. Hvis det er nødvendig, kan du rengjøre filtrene med varmt vann og en børste.

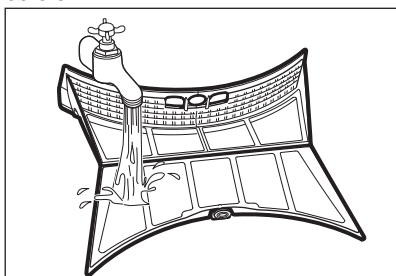

6. Lukk filteret.
7. Fjern lo fra filteret. For å gjøre dette, kan du bruke en støvsuger.
8. Sett filteret i filterholderen.

12.2 Rengjøring av trommelen



ADVARSEL!

Koble produktet fra strømmen for du rengjør det.

Bruk et standard, nøytral vaskemiddel for å rengjøre trommelens innside. Tørk av de rene overflatene med en myk klut.



OBS!

Ikke bruk slipende rengjøringsmidler eller stålull ved rengjøring av trommelen.

12.3 Rengjør betjeningspanelet og kabinettet

Bruk et nøytralt rengjøringsmiddel for å rengjøre betjeningspanelet og kabinettet.

Bruk en fuktig klut for å rengjøre. Tørk av de rene overflatene med en myk klut.



OBS!

Ikke bruk møbelrens eller rengjøringsmiddel som kan føre til at produktet ruster.

13. FEILSØKING

Feil	Mulig løsning
Du kan ikke slå på produktet.	Sørg for at støpselet er satt helt inn i veggkontakten.
	Kontrollere sikringen i husets elektriske installasjon (sikringsskapet).
Programmet starter ikke.	Trykk på Start/Pause.
	Kontroller at produktets dør er lukket.
Produktets dør lar seg ikke lukke.	Forsikre deg om at filtrene er korrekt montert.
	Sørg for at det ikke ligger klesvask i klem mellom produktets dør og gummipakningen.
Displayet viser en lang programvarighet. 1)	Sørg for at klesvaskens vekt er i samsvar med programmets varighet.
	Sørg for at filtret er rent.
	Klesvasken er for våt. Sentrifuger klesvasken i vaskemaskinen på nytt.
	Sørg for at romtemperaturen ikke er for høy.
Displayet viser en kort programvarighet.	Velg Tørketid- eller Ekstra tørt-programmet.
Displayet viser (f.eks Err) ²⁾	Skru produktet av og på hvis du vil starte et nytt program.
	Sørg for at tilvalget er egnet for programmet.

Feil	Mulig løsning
Displayet viser (f.eks E51) ²⁾	Slå produktet på og av. Starte et nytt program. Ta kontakt med servicesenteret hvis feilen vedvarer.

1) Programmet vil automatisk avsluttes etter maksimalt 5 timer

2) kun for tørketromler med display.

Hvis tørkeresultatene ikke er tilfredsstillende

- Feil program ble valgt.
- Filteret er blokkert.
- Det var for mye klesvask i produktet.
- Trommelen er skitten.
- Feil innstilling av konduktivitets sensoren.
- Luftstrømplatene er tette.

14. TEKNISKE DATA

Høyde x bredde x dybde	850 x 600 x 580 mm (maksimal 640 mm)
Maksimal dybde med produktets dør åpen	1090 mm
Maksimal bredde med produktets dør åpen	950 mm
Justerbar høyde	850 mm (+ 15 mm – fotregulering)
Trommelvolum	108 l
Maksimal ileggsmengde	7 kg
Elektrisk spenning	230 V
Frekvens	50 Hz
Nødvendig sikring	10 A
Nominell effekt	2200 W
Energieffektivitetsklasse	C
Energiforbruk ¹⁾	4,25 kWh
Årlig energiforbruk ²⁾	512 kWh
Forblitt på-modus effektopptak	0,70 W
Av-modus effektopptak	0,70 W
Bruksområde	Husholdning
Tillatt omgivelsestemperatur	+ 5 °C til + 35 °C

Beskyttelsesgrad mot inntregning av harde partikler og fuktighet sikres ved hjelp av et beskyttelsesdeksel, unntatt der lavspenningsutstyr ikke er beskyttet mot fuktighet

- 1) I henhold til EN 61121. 7kg bomull, sentrifugert ved 1000 o/min.
- 2) Energiforbruk per år i kWh, basert på 160 tørkesykluser for standarden bomullsprogram med full og delvis last, og forbruket av lavstrømmodi. Faktisk energiforbruk per syklus avhenger av hvordan produktet brukes (REGULERING (EU) nr. 392/2012).

14.1 Forbruksdata

Program	Spant på / restfuktighet	Tørketid	Energiforbruk
Bomull 7 kg			
Skaptørt	1400 rpm/ 50 %	125 min.	3,70 kWt
	1000 rpm/ 60 %	140 min.	4,25 kWt
Stryketørt	1400 rpm/ 50 %	100 min.	2,55 kWt
	1000 rpm/ 60 %	110 min.	3,20 kWt
Syntetisk 3 kg			
Skaptørt	1200 rpm/ 40 %	50 min.	1,20 kWt
	800 rpm/ 50 %	57 min.	1,47 kWt

15. MONTERING

15.1 Pakke ut



OBS!

Før bruk må all transportemballasje fjernes.

1. Åpne ileggsdøren.

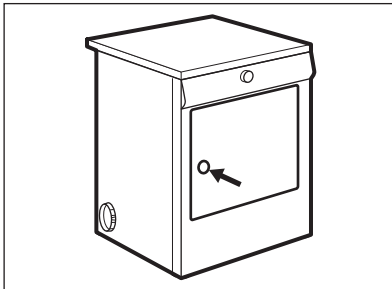

2. Trekk av limbåndene inne i apparatet overst på trommelen.

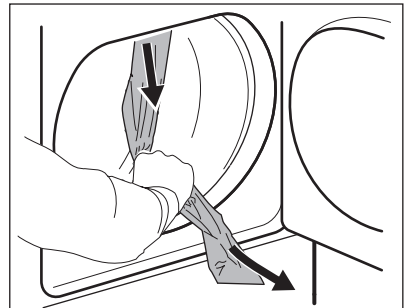

3. Fjern folieposen og polystyrenputen fra apparatet.

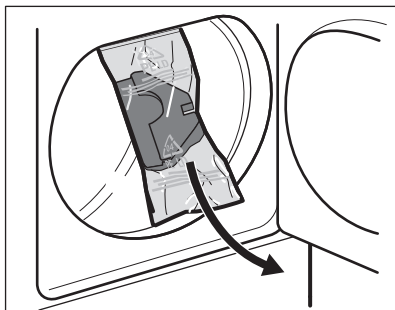

15.2 Ventilslange

i Når det gjelder selve utløpet, og hvis du har bestemt deg for en fast vegg/vindusrist, vil du finne de nødvendige delene i en byggevareforretning. Her vil du også få tips om installasjonen.

i Når ventilasjonsslangen er montert til tørketrommelen må den monteres til et utløp. Påse at total lengde ikke overgår 2 m og at den ikke har mer enn to bøyninger.

! **ADVARSEL!**
Det er viktig at du ikke kople ventilasjonsslangen til utløpet for f.eks. en kjøkkenventilator eller skorstein eller til et utløp som er beregnet for gasser fra drivstoffdrevne apparater.

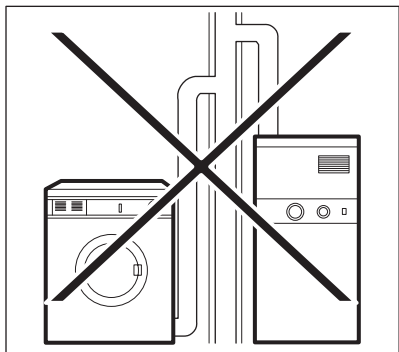

Merk at for å unngå kondensproblemer er det viktig at tørketrommelen installeres med fleksibel slange for å sende "utslippet" i hvert fall forbi kjøkkenenhetene; og helst utenfor kjøkkenet. For å unngå at tørketrommelen blir overopphetet er det viktig at dampstrømmen ikke forhindres. Så dersom slangen monteres permanent til yttervegg eller tak, må det sikres at utløpskapasiteten holder minst 150 m³/t. Hvis tørketrommelen monteres ved siden av en kjøkkenmodul, pass på at ventilasjonsslangen ikke ligger i klem. Dersom slangen delvis ligger i klem, reduseres tørkeeffektiviteten, og dermed blir tørketiden lenger og energiforbruket høyere. Hvis slangen ligger fullstendig i klem, kan sikkerhetsutkoplingen som maskinen er utstyrt med, utløses. Når tørketrommelen er i drift, må romtemperaturen ikke være lavere enn +5 °C eller høyere enn +35 °C, ellers kan dette ha innvirkning på funksjonen.

i Hvis slangen er lang og romtemperaturen er lav, kan den fuktige dampen kondensere til vann inne i slangen. Dette er en vanlig forekomst. For å hindre at vannet blir liggende i slangen, er det lurt å bore et lite hull (via. 3 mm) i det laveste punktet på slangen og plassere en liten beholder under den. (Se bilde, punkt **B**).

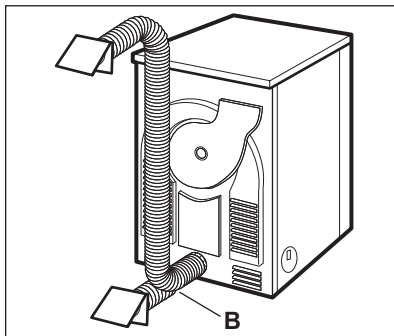

Montering

i Det finnes 3 ventiluttak: på venstre, høyre side og bak.

1. Trekk ut ringmutteren **A** fra ventilutgangen på baksiden.

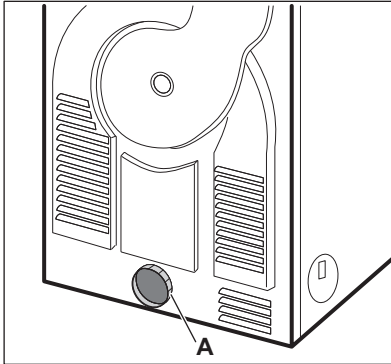

2. Skru på ringmutteren på slangen og trykk den inn i posisjon.

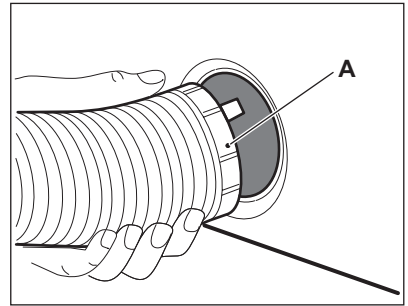



3. De ubrukte ventilene må forsegles med de medfølgende omslagene.

15.3 Omhengsling av døren

Døren kan hengsles om for å gjøre det enklere å legge i og ta ut tøyet. Døren må kun hengsles om av et autorisert serviceverksted. Kontakt det autoriserte service-senteret. Serviseverkstedet hengsler om døren mot regning.

16. BESKYTTELSE AV MILJØET

Resirkuler materialer som er merket med symbolet . Legg emballasjen i riktige beholdere for å resirkulere det. Bidrar til å beskytte miljøet, menneskers helse og for å resirkulere avfall av elektriske og elektroniske produkter. Ikke kast produkter som er merket med symbolet 

sammen med husholdningsavfallet. Produktet kan leveres der hvor tilsvarende produkt selges eller på miljøstasjonen i kommunen. Kontakt kommunen for nærmere opplysninger.

INNEHÅLL

1. SÄKERHETSINFORMATION.....	55
2. SÄKERHETSFÖRESKRIFTER.....	57
3. PRODUKTBESKRIVNING.....	58
4. TILLBEHÖR.....	59
5. KONTROLLPANEL.....	60
6. PROGRAMÖVERSIKT.....	60
7. TILLVALSFUNKTIONER.....	61
8. INSTÄLLNINGAR.....	62
9. INNAN MASKINEN ANVÄNDS FÖRSTA GÅNGEN.....	63
10. DAGLIG ANVÄNDNING.....	63
11. RÅD OCH TIPS.....	64
12. SKÖTSEL OCH RENGÖRING.....	65
13. FELSÖKNING.....	66
14. TEKNISKA DATA.....	67
15. INSTALLATION.....	68

VI TÄNKER PÅ DIG

Tack för att du köpt en Electrolux-produkt. Du har valt en produkt som för med sig årtionden av yrkeserfarenhet och innovation. Genial och elegant har den utformats med dig i åtanke. Så när du än använder den kan du känna dig trygg med att veta att du får fantastiska resultat varje gång.

Välkommen till Electrolux.

Besök vår webbplats för att:



Få tips om användning, broschyrer, felsökare, serviceinformation:
www.electrolux.com



Registrera din produkt för bättre service:
www.registerelectrolux.com



Köp tillbehör, förbrukningsvaror och originalreservdelar till din produkt:
www.electrolux.com/shop

KUNDTJÄNST OCH SERVICE

Vi rekommenderar att originalreservdelar används.

Ha följande uppgifter tillhands när du kontaktar serviceavdelningen. Modell, PNC, serienummer.

Informationen finns på typskylten.



Varningar/viktig säkerhetsinformation



Allmän information och tips



Miljöinformation

Med reservation för ändringar.

1. ⚠ SÄKERHETSINFORMATION

Läs noga de bifogade instruktionerna före installation och användning av produkten. Tillverkaren kan inte hållas ansvarig för personskador eller skador på egendom som orsakats av felaktig installation eller användning. Förvara alltid instruktionerna tillsammans med produkten för framtida bruk.

1.1 Säkerhet för barn och handikappade

**WARNING!**

Risk för kvävning, skador eller permanent invaliditet.

- Denna produkt kan användas av barn från 8 års ålder och uppåt, och av personer med nedsatt fysisk, sensorisk eller mental förmåga, samt personer med bristande erfarenhet och kunskap, om de övervakas eller instrueras beträffande hur produkten används på ett säkert sätt och förstår de risker som är förknippade med användningen.
- Låt inte barn leka med produkten.
- Barn under 3 år ska inte vistas i närheten utan ständig uppsikt.
- Håll allt förpackningsmaterial utom räckhåll för barn.
- Håll allt tvättmedel utom räckhåll för barn.
- Håll barn och husdjur borta från produkten när luckan är öppen.
- Om produkten har ett barnlås rekommenderar vi att du aktiverar det.
- Rengöring och användarunderhåll ska inte utföras av barn utan tillsyn.

1.2 Allmän säkerhet

- Ändra inte produktens specifikationer.
- Om torktumblaren ska ställas ovanpå en tvättmaskin, använd staplingsssatsen. Staplingsssatsen som finns att köpa hos en auktoriserad återförsäljare, kan bara

användas med produkten som angivits i anvisningarna som medföljer tillbehöret. Läs dem noga före installation (se installationsbladet).

- Produkten kan installeras fristående eller under en köksbänk med rätt utrymme (se installationsbladet).
- Produkten får inte placeras bakom en låsbar dörr, en skjutdörr eller en dörr med gångjärnen på motsatt sida så att produkten inte kan öppnas helt.
- Ventilationsöppningarna i botten (om tillämpligt) får ej täppas igen av en matta.
- Anslut stickkontakten till eluttaget endast i slutet av installationen. Kontrollera att stickkontakten är åtkomlig efter installationen.
- Se till att du har god ventilation i rummet där torktumlaren står för att undvika att gaser sugas in i installationens rum från produkter som använder andra bränslen, exempelvis öppna spisar.
- Utloppsluften får inte ledas ut i ett varmlufts rör som leder ut ångor från produkter som förbränner gas eller andra bränslen. (i tillämpliga fall)
- Om nätsladden är skadad måste den bytas av tillverkaren, tillverkarens auktoriserade servicerepresentant eller personer med motsvarande utbildning, för att undvika fara.
- Följ den angivna maximala tvättmängden 7 kg (se avsnittet "Programöversikt").
- Använd inte produkten om industriella kemikalier använts för rengöring.
- Skrapa bort ludd som har samlats runt om produkten.
- Använd inte produkten utan något filter. Rensa luddfiltret före eller efter varje användningstillfälle.
- Torka inte otvättade plagg i torktumlaren
- Plagg som har fläckar av matolja, aceton, alkohol, bensin, fotogen, fläckborttagningsmedel, terpentin, vax och vaxborttagningsmedel skall tvättas i varmt vatten och tvättmedel innan de torkas i torktumlaren.

- Torka inte tvätt som innehåller skumgummi (latex), duschmössor, vattentäta textilier, plagg med gummiinlägg och kläder eller kuddar med skumgummifyllning i torktumlaren.
- Sköljmedel och liknande produkter ska användas enligt tillverkarens anvisningar.
- Ta ut alla föremål ur fickorna som t.ex. tändare och tändstickor.
- Stäng aldrig av en torktumlare innan torkningen har avslutats, såvida du inte snabbt kan ta ut all tvätt och sprida ut den så att värmen leds bort.
- Sista delen av ett torkprogram sker utan värme (avkylningsfas) för att tvätten ska ligga i en temperatur som säkerställer att den inte skadas.
- Stäng av produkten och koppla bort den från eluttaget före underhåll.

2. SÄKERHETSFÖRESKRIFTER

2.1 Installation

- Avlägsna allt förpackningsmaterial
- Installera eller använd inte en skadad produkt.
- Följ de installationsinstruktioner som följer med produkten.
- Produkten är tung, så var alltid försiktig när du flyttar den. Använd alltid skyddshandskar.
- Installera och använd inte produkten på en plats där temperaturen understiger 5 °C eller överstiger 35 °C.
- Kontrollera att golvet där du installerar produkten är plant, stabilt, värmebeständigt och rent.
- Kontrollera att luft kan cirkulera mellan produkten och golvet.
- Flytta alltid produkten vertikalt.
- Produktens bakre yta måste ställas mot väggen.
- Använd ett vattenpass för att kontrollera att produkten står helt vågrätt när den står på platsen där den skall användas. Om den inte gör det kan du justera fötterna tills den gör det.

2.2 Elektrisk anslutning



WARNING!

Risk för brand och elektriska stötar.

- Produkten måste jordas.
- Kontrollera att produktens märkdata överensstämmer med din strömkälla. I annat fall, kontakta en elektriker.
- Använd alltid ett korrekt installerat, stötsäkert och jordat eluttag.
- Använd inte grenuttag eller förlängningssladdar.
- Dra inte i nätkabeln för att koppla bort produkten från eluttaget. Ta alltid tag i stickkontakten.
- Ta inte i nätkabeln eller stickkontakten med våta händer.
- Endast för Storbritannien och Irland. Produkten har en 13 A stickkontakt. Om säkringen i stickkontakten måste bytas ut ska en 13 A ASTA (BS 1362) säkring användas.
- Denna produkt uppfyller kraven enligt EEG-direktiven.

2.3 Använd



VARNING!

Det finns risk för personskador, elstöt, brand eller skador på produkten.

- Använd uteslutande denna produkt för hushållsbruk.
- Torka inte skadade plagg som innehåller vaddering eller stoppning.
- Torka endast textilier som är lämpliga att torka i torktumlare. Följ anvisningarna på alla klädvårdsetiketter.
- Om tvätten har behandlats med fläckborttagningsmedel måste en extra sköljning genomföras innan torktummlaren startas.
- Använd inte kondens/destillatvattnet för att dricka eller laga mat. Det kan orsaka hälsoproblem hos människor och husdjur.
- Sitt eller stå inte på luckan när den är öppen.
- Torka inte genomblöta plagg i torktummlaren.

2.4 Skötsel och rengöring



VARNING!

Risk för personskador och skador på produkten föreligger.

- Spruta inte vatten eller ånga för att rengöra produkten.
- Rengör ugnen med en fuktig, mjuk trasa. Använd bara neutrala rengöringsmedel. Använd inte produkter med slippeffekt, skursvampar, lösningsmedel eller metallföremål.

2.5 Avfallshantering



VARNING!

Risk för kvävning eller skador.

- Koppla loss produkten från eluttaget.
- Klipp av strömkabeln och kassera den.
- Ta bort lucklåset för att hindra att barn eller djur stängs in iuti produkten.

3. PRODUKTBeskrivning

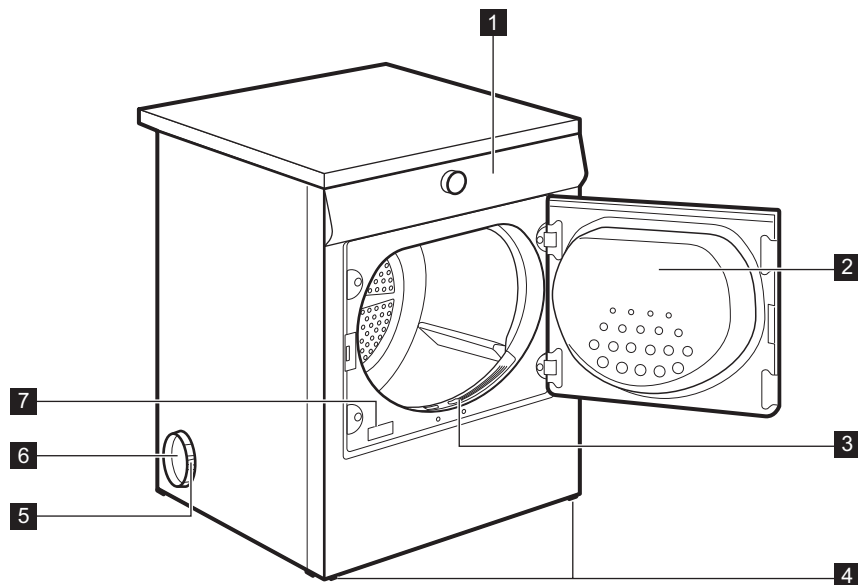

1 Kontrollpanelen

2 Skåpslucka (omhångningsbar)

- 3 Primärt filter
- 4 Justerbar fot
- 5 Plastring

- 6 Ventilationsöppning sidan/baksidan
- 7 Typskylt

4. TILLBEHÖR

4.1 Pelarsats

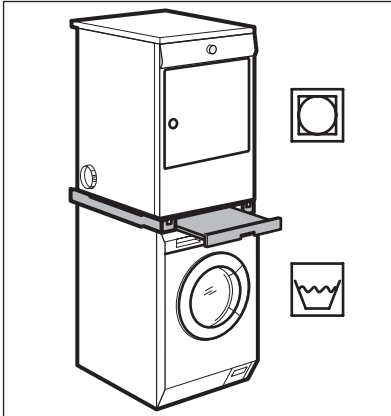

Produktnamn: SKP11.

Finns att köpa hos närmaste auktoriserade återförsäljare. Pelarsatsen kan endast användas med de tvättmaskiner som anges i häftet. Se bifogade häfte. Läs noggrant igenom anvisningarna som medföljer satsen.

4.2 Piedestal med låda

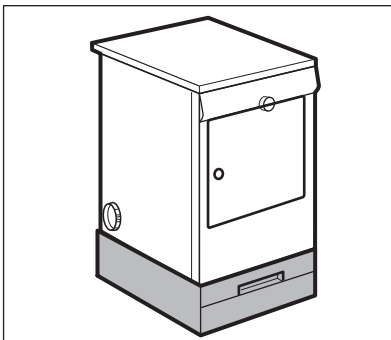

Produktnamn: PDSTP10.

Finns att köpa hos närmaste auktoriserade återförsäljare. Det är enklare att fylla och ta ut tvätt ur produkten om den ställs på den högre nivån.

Lådan kan användas för förvaring av tvätt, t.ex.: handdukar, rengöringsprodukter med mera. Läs noggrant igenom anvisningarna som medföljer tillbehöret.





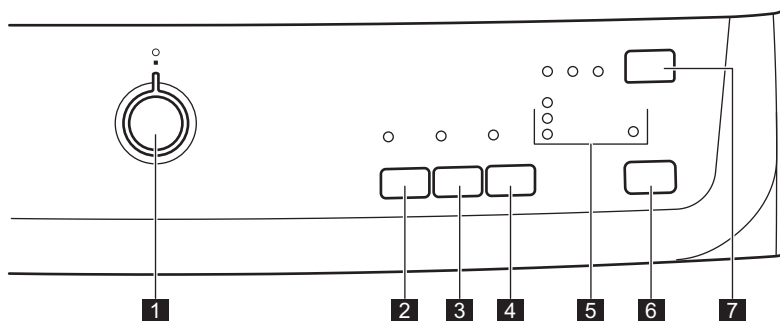

4.3 Ventilationsatts

Universalsats för ventilerade torktumlare där ett utomhusutlopp inte är möjligt. Tanken samlar upp ludd och kondens och därmed undviker smuts och skada på grund av fukt i rummet där torktumlaren står.

























Läs noggrant igenom anvisningarna som medföljer satsen.























5. KONTROLLPANEL



- 1 Programväljare och  strömbrytare På/Av
- 2  Skon-knapp
- 3  Skrynkeltskydd-knapp
- 4  Signal-knapp
- 5 Indikatorer: **Drying** (Torkning), **Cooling** (Kylning), **End/Anticrease** (Program klart/Skrynkeltskydd), Filter 
- 6  Start/Paus-knapp
- 7  Fördröjning-knapp

6. PROGRAMÖVERSIKT

Program	Typ av disk mängd	Vikt (max.) ¹⁾ / Materialmärkning
 Bomull		
 Extra Torr	Torknivå: extra torr.	7kg/  
 Extra Torr	Torknivå: torr.	7kg/  
 Skåptorr ²⁾³⁾	Torknivå: skåptorr.	7kg/  
 Fuktigt	Torknivå: textilier som ska strykas.	7kg/  
 Stryktorr ³⁾	Torknivå: lämplig för strykning.	7kg/  
 Syntet		
 Extra Torr	Torknivå: extra torr.	3kg/   
 Skåptorr ³⁾	Torknivå: skåptorr.	3kg/   

Program	Typ av disk mängd	Vikt (max.) ¹⁾ / Materialmärkn- ing
 Strykorrort	Torknivå: lämplig för strykning.	3kg/   
30'	Tidprogram för torkning av enskilda plagg.	1kg/   
☆ Special		
 Mix (Blandat)	Bomulls- och syntetplagg. Lågt tempera- turprogram. Skonprogram med varm luft.	3 kg/   
 Lättstruket	Lättskötta plagg där minimal strykning krävs. Torkresultatet kan skilja sig mellan olika sorters material. Skaka plaggen in- nan du lägger in dem i produkten. När programmet är klart ska plaggen tas ut direkt och hängas på hängare.	1 kg (eller 5 skjortor)/    
 Jeans	Fritidskläder som t.ex. jeans, sweatshirts med material av olika tjocklek (t.ex. vid nacken, ärmarna och sömmarna).	7kg/   
 Ylle Uppfräschning	Uppfräschning av ylleplagg. Ylleplagg blir mjuka och sköna. Ta omedelbart ut plag- gen när programmet är klart.	1kg
 Kylning	Uppfräschning av textilier som varit un- danlagda.	1kg

1) Maximal vikt gäller torra plagg.

2)  Bomull Skåptorrort-programmet är "standardbomullsprogrammet" och det är lämpligt för att torka normalvåt tvätt och det är det effektivaste programmet vad gäller energiförbrukning för torkning av våt bomullstvätt.

3) **Endast för testinstitut:** Standardprogram för tester anges i EN 61121-dokumentet.

7. TILLVALSFUNKTIONER

7.1 Skon

Med detta tillval kan du ställa in ett skonsamt torkprogram med låg temperatur. Använd detta tillval vid torkning av material märkta med symbolen

 på klädvårdsetiketten (t.ex. akryl, viskos).

7.2 Skrynkelskydd

Förlänger den normala skrynkelskyddsfasen (30 minuter) i slutet av torkprogrammet till 60 minuter. Funktionen förhindrar att tvätten blir

skrynklig. Tvätten kan tas ut under skrynkelskyddsfasen.

7.3 Signal

du kan höra ljudsignalen vid:



















- programslut
- början och slut på skrynkelskyddsfas
- programavbrott

Signalfunktionen är som standard alltid på. Du kan använda den här funktionen för att aktivera eller avaktivera ljudet.



Du kan aktivera Signal-
funktionen med alla program.



7.4 Funktionsöversikt

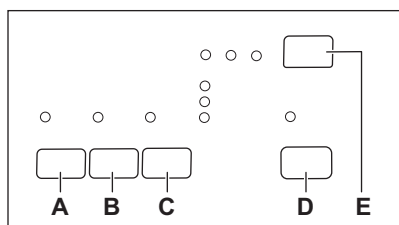

Program ¹⁾	 Skon	 Skrynkskydd	 Signal
 Bomull			
 Extra Torrt	■	■	■
 Extra Torrt	■	■	■
 Skåptorrt	■	■	■
 Fuktigt	■	■	■
 Stryktorrt	■	■	■
 Syntet			
 Extra Torrt	■	■	■
 Skåptorrt	■	■	■
 Stryktorrt	■	■	■
30'	■	■	■
 Special			
 Mix (Blandat)	■	■	■
 Lättstruket	■	■	■
 Jeans	■	■	■
 Ylle Uppfräschning	■		■
 Kylning			■

¹⁾ Du kan ställa in en eller flera funktioner med programmet. Tryck på tillhörande touch-kontroll för att aktivera eller avaktivera dem.

8. INSTÄLLNINGAR



- C)**  Signal-knapp
D)  Start/Paus-knapp
E)  Fördröjning-knapp

- A)**  Skon-knapp
B)  Skrynkskydd-knapp

8.1 Justering av återstående fuktgrad för tvätten

Ändra standardgraden för återstående fukt i tvätten:

1. Vrid programväljaren för att ställa ett program.
2. Vänta i ungefär 8 sekunder.
3. Håll in knapparna **(B)** och **(D)** samtidigt.

En av följande indikatorer tänds:

- **Program klart/Skrynkelskydd** - max torr tvätt

- **Kylning** - mer torr tvätt
 - **Program klart/Skrynkelskydd** och **Kylning** standardtorr tvätt
4. Tryck på knappen **(D)** flera gånger tills indikatorn för rätt nivå visas.
 5. För att bekräfta inställningen, håll knapparna **(B)** och **(D)** intryckta samtidigt i cirka 2 sekunder.

8.2 Signalen är permanent av

Slå på och av ljudsignalerna genom att hålla touch-kontrollerna **(A)** och **(B)** intryckta samtidigt i cirka två sekunder.

9. INNAN MASKINEN ANVÄNDS FÖRSTA GÅNGEN

Utför dessa åtgärder innan du använder produkten för första gången:

- Rengör torktumlartrumman med en fuktig trasa.

- Starta ett kort program (t ex 30 minuter) med fuktig tvätt.

10. DAGLIG ANVÄNDNING

10.1 Starta ett program utan fördröjd start

1. Förbered tvätten och fyll produkten.



FÖRSIKTIGHET!

Kontrollera att tvätten inte fastnar mellan produktens lucka och gummilisten när du stänger luckan.

2. Ställ in rätt program och tillval för typen av tvätt.
3. Tryck på Start/Paus-touchkontrollen. Programmet startar.

10.2 Starta ett program med fördröjd start

1. Ställ in rätt program och tillval för typen av tvätt.
2. Tryck på knappen för fördröjd start flera gånger enligt behov.



Du kan fördröja starten av ett program med 3, 6 eller 9 timmar.

3. Tryck på knappen Start/Paus. Lysdioderna (9H, 6H, 3H) ändras vid varje 3 timmar.

10.3 Ändra ett program

1. Vrid programväljaren till  AV
2. Ställ in programmet.

10.4 När programmet är klart

När programmet är klart:

- En återkommande ljudsignal hörs.
- Indikatorerna **End/Anticrease** (Program klart/Skrynkelskydd) ,  tänds.
- Indikatorlampan Start/Paus lyser. Produkten fortsätter att arbeta med skrynkelskyddsfasen i cirka 30 minuter till.

Skrynkelskyddsfasen hindrar tvätten från att bli skrynklig.

Du kan ta ut tvätten innan skrynkelskyddsfasen är klar. För bästa resultat rekommenderar vi att du tar ut tvätten när fasen är nästan eller helt klar.

När skrynkelskyddsfasen är klar:

- Indikatorerna **End/Anticrease** Program klart/Skrynkelskydd ,  Filter tänds.

- Start/Paus släcks.
1. Vrid programväljaren till  AV
 2. Öppna luckan till produkten.
 3. Plocka ur tvätten.
 4. Stäng produktens lucka.



Rengör alltid filtret och töm vattenbehållaren när ett program är klart.

10.5 Standby-funktion

För att minska energiförbrukningen stänger funktionen automatiskt av produkten:

- Efter 5 minuter om du inte startar programmet.

- Efter 5 minuter från programmets slut.

10.6 Indikatorlampor





Maskinens lampor visar följande funktioner:

- **Drying** (Torkning): Den här lampan visar att torkningsfasen pågår.
- **Cooling** (Kylning): Den här lampan visar att kylningsfasen pågår.
- **End/Anticrease** (Program klart/Skrynkelskydd) : Den här lampan visar att skrynkelskyddsfasen pågår och att programmet är klart.
- Filter : Den här lampan tänds när programmet är klart och påminner dig om att filtren måste rengöras.

11. RÅD OCH TIPS

11.1 Förbereda tvätten

- Stäng alla dragkedjor.
- Stäng alla påslakan.
- Låt inte lösa band trassla sig (t.ex. på förkläden); Knyt ihop dem innan du startar programmet.
- Töm alla fickor på föremål.
- Om ett plagg har ett inre foder av bomull, vänd det ut och in. Se till att bomullsfodret alltid är vänt utåt
- Vi rekommenderar att du ställer in rätt program för den typ av textilier som du fyllt produkten med.
- Lägg inte in starkt färgade tyger tillsammans med ljusa tyger. Starka färger kan falla.
- Använd rätt program för bomullsjerseys och stickade tröjor, för att undvika att plaggen krymper.
- Kontrollera att tvättens vikt inte överstiger den maximala vikten i programöversikten.
- Torktumla endast tvätt som klarar av att torktumlas. Se instruktionerna på plaggens klädvårdsetiketter.

Klädvårds-märkning	Beskrivning
	Plagget kan torktumlas.
	Plagget kan torktumlas. Välj ett program med normal temperatur.
	Plagget kan torktumlas. Välj ett program med låg temperatur.
	Plagget kan inte torktumlas.

12. SKÖTSEL OCH RENGÖRING

12.1 Rengöring av filtret

I slutet av varje program lyser filterindikatorn för att berätta för dig att filtret måste rengöras.

i Filtret samlar upp luddet. Luddet uppstår när kläderna torkas i torktummlaren.

1. Öppna luckan.

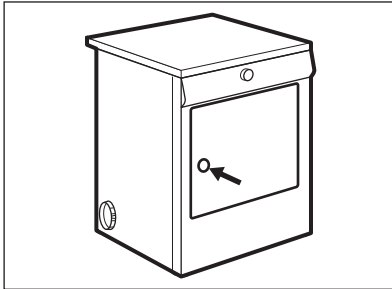

2. Dra ut filtret.

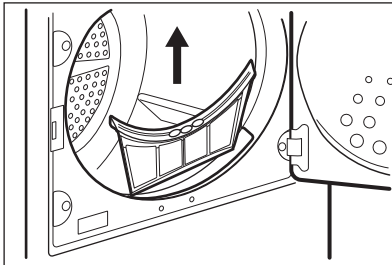

3. Öppna filtret.

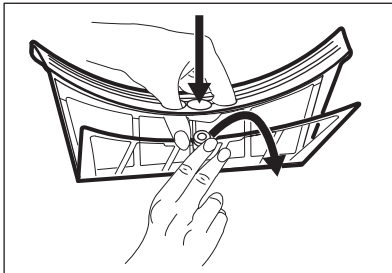

4. Rengör filtret med en fuktad hand.

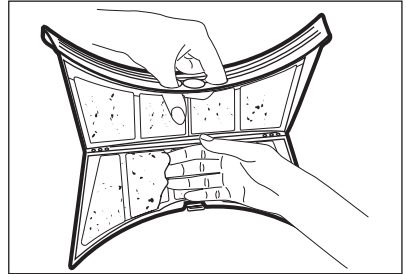

5. Gör vid behov rent filtret med varmt vatten och en borste.

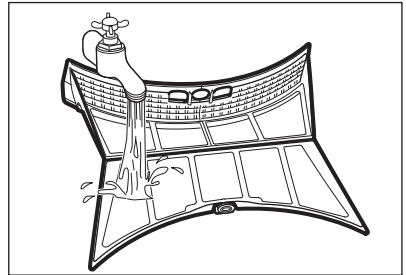

6. Stäng filtret.
7. Ta bort luddet från filterhållaren. En dammsugare kan användas för detta ändamål.
8. Sätt filtret inuti filterhållaren.

12.2 Rengöring av trumman



VARNING!

Koppla från produkten innan den rengörs.

Använd ett vanligt mildt rengöringsmedel för att rengöra insidan av trumman och trumbladen. Torka rengjorda ytorna med en mjuk duk.



FÖRSIKTIGHET!

Använd inte slipmedel eller stålull i trumman.

12.3 Rengöring av kontrollpanelen och höljet

Använd ett vanligt rengöringsmedel för att rengöra kontrollpanelen och höljet.

Rengör med en fuktad duk. Torka de rengjorda ytorna med en mjuk duk.



FÖRSIKTIGHET!

Rengör inte produkten med möbelrengöringsmedel eller rengöringsmedel som kan orsaka korrosion.

13. FELSÖKNING

Problem	Möjlig lösning
Du kan inte aktivera produkten.	Se till att stickkontakten sitter ordentligt i eluttaget.
	Kontrollera säkringen i säkringsskåpet (hushets installation).
Programmet startar inte.	Tryck på Start/Paus.
	Se till att produktens lucka är stängd.
Luckan går inte att stänga.	Kontrollera att filtren är korrekt installerade.
	Kontrollera att ingen tvätt har fastnat mellan luckan och gummilisten.
På displayen visas en lång programtid. 1)	Kontrollera att tvättens vikt är lämplig för programmets varaktighet.
	Kontrollera att filtret är rent.
	Tvätten är för blöt. Centrifugera tvätten igen i tvättmaskinen.
	Kontrollera att rummets temperatur inte är för hög.
Displayen visar en kort programtid.	Välj programmet Tid eller Extra Torrt.
På displayen visas Err²⁾ .	Om du vill välja ett nytt program, stäng av och sätt på produkten.
	Kontrollera att tillvalen är förenliga med programmet.
På displayen visas (t.ex. E51²⁾ .	Stäng av och sätt på produkten. Starta ett nytt program. Kontakta service om problemet uppstår igen.

1) Efter högst 5 timmar avslutas programmen automatiskt.

2) endast på torktumlare med display.

Vid otillfredsställande torkresultat

- Fel program har valts.
- Filtret är igentäppt.
- För mycket tvätt har lagts in i produkten.
- Trumman är smutsig.
- Felaktig justering av konduktivitetssensorn.
- Luftflödeshålen är igentäppta.

14. TEKNISKA DATA

Höjd x Bredd x Djup	850 x 600 x 580 mm (maximal 640 mm)
Max. djup med öppen produktlucka	1090 mm
Max. bredd med öppen produktlucka	950 mm
Justerbar höjd	850 mm (+ 15 mm - justering av fötterna)
Trummans volym	108 l
Maximal lastvolym	7 kg
Nätspänning	230 V
Frekvens	50 Hz
Säkring som krävs	10 A
Total effekt	2200 W
Energiklass	C
Energiförbrukning 1)	4,25 kWh
Årlig energiförbrukning 2)	512 kWh
På-läge effektförbrukning	0,70 W
Av-läge effektförbrukning	0,70 W
Typ av användning	Hushåll
Tillåten omgivningstemperatur	+ 5 °C till + 35 °C
Skyddsnivån mot intrång av fasta partiklar och fukt säkerställs av skyddslocket, förutom där lågspänningsutrustningen inte har något skydd mot fukt.	IPX4

1) Med referens till EN 61121. 7kg bomull centrifugeras vid 1000 varv/min.

2) Energiförbrukning per år i kWh, baserat på 160 torkprogram med standardbomullsprogram vid full och delvis full maskin och förbrukning vid lågenergilägena. Faktisk energiförbrukning per program beror på hur produkten används (BESTÄMMELSE (EU) nr 392/2012).

14.1 Förbrukningsvärden

Program	Centrifugerad vid / resterande fuktighet	Torktid	Energiförbrukning
	Bomull 7 kg		
Skåptorrt	1400 varv/min / 50 %	125 min.	3,70 kWh
	1000 varv/min / 60 %	140 min.	4,25 kWh
Stryktorrt	1400 varv/min / 50 %	100 min.	2,55 kWh
	1000 varv/min / 60 %	110 min.	3,20 kWh

Program	Centrifugerad vid / resterande fuktighet	Torktid	Energiförbrukning
Syntet 3 kg			
Skåptorr	1200 varv/min / 40 %	50 min.	1,20 kWh
	800 varv/min / 50 %	57 min.	1,47 kWh

15. INSTALLATION

15.1 Uppackning



FÖRSIKTIGHET!

Innan produkten används måste allt transportemballage tas bort.

1. Öppna luckan.

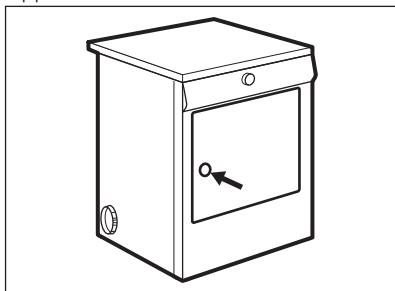

2. Dra bort klistreremssorna som sitter upptill i trumman.

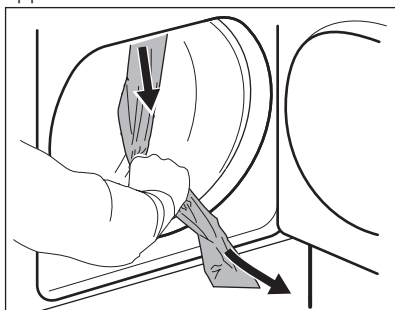

3. Tag bort plasten och frigoliten från torktumlar.

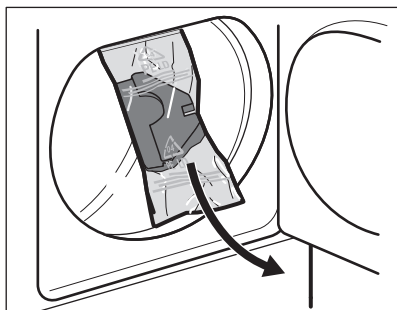

15.2 Ventilations slang



När det gäller själva utloppet (vägg- eller fönstergaller) kan du skaffa lämpliga infattningar och övriga delar hos ett byggföretag.



Kontrollera att ventilationsslangen är kortare än två meter och att den inte är böjd på mer än två ställen.



VARNING!

Det är viktigt att du inte ansluter ventilationsslangen till exempelvis en köksfläkt eller skorsten, eller till en rökkanal som evakuerar gaser från utrustning som förbränner bränsle, t.ex öppen spis.



För att undvika kondensproblem är det viktigt att torktumlaren förses med en flexibel slang som kan evakuera torktumlarens luft åtminstone förbi köksenheter, helst utanför köket. För att inte överhettas torktumlaren är det viktigt att inte blockera luftflödet från maskinen. Om en permanent slang monteras till en yttervägg eller tak måste den ha en evakueringskapacitet på minst 150 m³/h. Om torktumlaren monteras bredvid köksenheter måste man se till att ventilationsslangen inte kommer i kläm. Om slangen kläms ihop helt försämras maskinens torkeffekt, vilket resulterar i längre torktider och högre energiförbrukning. Om slangen kläms ihop helt kan produktens säkerhetsfunktioner för automatisk avstängning utlösas. När torktumlaren används får inte rumstemperaturen vara lägre än +5 °C eller högre än +35 °C eftersom detta kan påverka produktens prestanda.

i Om slangen är lång och rumstemperaturen är låg kan fukt kondenseras till vatten inuti slangen. Detta är normalt. För att undvika detta vatten från slangen bör man borra ett litet hål (via 3 mm) i slangens lägsta punkt och ställa en liten behållare under hålet. (Se figur, punkt **B**).

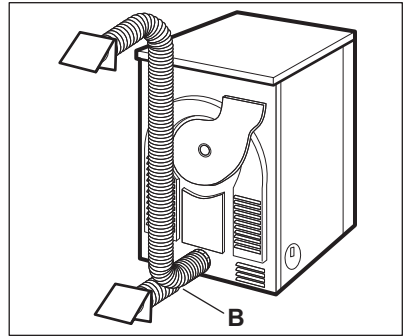

Installation

i Det finns 3 ventilationsöppningar: till vänster, höger och på baksidan.

1. Dra ut ringmuttern **A** från ventilationsöppningen på baksidan.

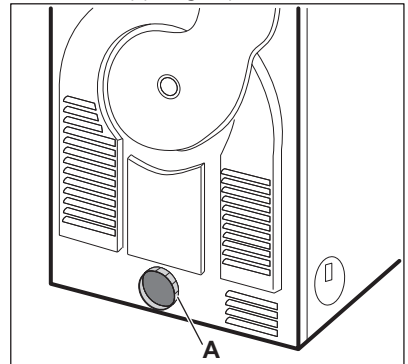

2. Skruva på ringmuttern i slangen och tryck den på plats.

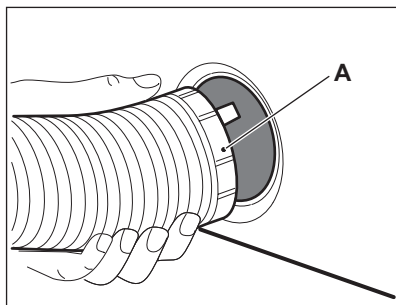



3. Ventilationsöppningarna som inte används måste täppas igen med medföljande skydd.

15.3 Omhängning av luckan

För att göra det enklare att lägga in och ta ut tvätten kan luckan hängas om (gångjärnen till vänster eller höger). Luckan får endast hängas om av en auktoriserad servicetekniker. Kontakta vårt auktoriserade servicecenter. Servicetekniker hänger om dörren mot en avgift.

16. MILJÖSKYDD

Återvinn material med symbolen . Återvinn förpackningen genom att placera den i lämpligt kärl. Bidra till att skydda vår miljö och vår hälsa genom att återvinna avfall från elektriska och elektroniska produkter. Släng inte produkter märkta

med symbolen  med hushållsavfallet. Lämna in produkten på närmaste återvinningsstation eller kontakta kommunkontoret.

www.electrolux.com/shop



136927761-A-412014

