

Superautomatisk espressomaskin  
3100 series

08

## BRUKSANVISNING

HD8826  
HD8831

Svenska

Läs noga innan du börjar använda maskinen.



SV

08

CE

Registrera din produkt och få support på  
[www.philips.com/welcome](http://www.philips.com/welcome)

**PHILIPS**

*Grattis till ditt inköp av Philips superautomatiska espressomaskin med Klassisk Mjölkskummare!*  
*För att få ut så mycket som möjligt av Philips kundsupport, registrera din produkt på [www.philips.com/welcome](http://www.philips.com/welcome).*  
*Maskinen är avsedd för beredning av espresso gjort på hela kaffebönor och för att mata ut ånga och varmvatten. Denna bruksanvisning innehåller all information som behövs för att installera, använda, rengöra och avkalka din maskin.*

## INNEHÅLL

<b>VIKTIGT</b> .....	<b>4</b>
Säkerhetsanvisningar .....	4
Varning .....	4
Försiktighetsåtgärder.....	6
Elektromagnetiska fält.....	7
Bortskaffande .....	7
<b>INSTALLATION</b> .....	<b>8</b>
Produktöversikt.....	8
Allmän beskrivning.....	9
<b>FÖRBEREDELSE</b> .....	<b>10</b>
Maskinens förpackning.....	10
Installation av maskinen.....	10
<b>FÖRSTA GÅNGEN MASKINEN ANVÄNDS</b> .....	<b>13</b>
Laddning av kretsen.....	13
Automatisk sköljnings-/självrengöringscykel.....	14
Manuell sköljningscykel.....	14
<b>MÄTNING OCH PROGRAMMERING AV VATTENHÅRDHETEN</b> .....	<b>16</b>
<b>VATTENFILTRET "INTENZA+"</b> .....	<b>18</b>
Installation av vattenfiltret "INTENZA+" .....	18
Byte av vattenfiltret "INTENZA+" .....	20
<b>JUSTERINGAR</b> .....	<b>21</b>
Saeco Adapting System.....	21
Reglering av kaffekvarn i keramik .....	21

Reglering av arom (kaffestyrka).....	22
Reglering av kaffemunstycket.....	23
Reglering av kaffets utspäddhet i kopp .....	24
<b>BRYGGNING AV ESPRESSO OCH LÅNG ESPRESSO .....</b>	<b>25</b>
Bryggning av espresso eller lång espresso med kaffeböner .....	25
Bryggning av espresso eller lång espresso med föroälet kaffe .....	26
<b>MATA UT ÅNGA/BRYGGA CAPPUCCINO .....</b>	<b>27</b>
<b>UTFLÖDE AV VARMVATTEN .....</b>	<b>28</b>
<b>RENGÖRING OCH UNDERHÅLL .....</b>	<b>29</b>
Daglig rengöring av maskinen .....	29
Rengöring av vattenbehållaren .....	30
Daglig rengöring av den Klassiska Mjölkskummaren .....	31
Veckorengöring av maskinen .....	31
Veckorengöring av den Klassiska Mjölkskummaren .....	31
Veckorengöring av bryggruppen.....	32
Månadsmörjning av bryggruppen .....	36
Månadsrengöring av bryggruppen med avfettningstabletter.....	37
Månadsrengöring av bönbehållaren .....	39
<b>AVKALKNING.....</b>	<b>40</b>
Förberedelser.....	40
Avkalkningsfasen .....	42
Sköljningsfasen.....	43
Avbrott i avkalkningscykeln .....	45
<b>PROGRAMMERING .....</b>	<b>46</b>
Följande inställningar kan justeras .....	46
Programmering av maskinen .....	47
<b>FÖRKLARING AV SYMBOLERNA PÅ SKÄRMEN .....</b>	<b>49</b>
<b>PROBLEMLÖSNING .....</b>	<b>53</b>
<b>ENERGIBESPARING .....</b>	<b>56</b>
Standby .....	56
<b>TEKNISKA SPECIFIKATIONER .....</b>	<b>56</b>
<b>FABRIKINSTÄLLNINGAR .....</b>	<b>57</b>
<b>GARANTI OCH SERVICE .....</b>	<b>57</b>
Garanti.....	57
Service .....	57
<b>BESTÄLLNING AV UNDERHÅLLSPRODUKTER .....</b>	<b>58</b>

## VIKTIGT

### Säkerhetsanvisningar

---

Maskinen är utrustad med säkerhetsanordningar. Det är hur som helst nödvändigt att noggrant läsa och följa säkerhetsanvisningarna och endast använda maskinen enligt instruktionerna för att undvika skador på personer eller saker till följd av olämplig användning av maskinen. Spara denna bruksanvisning för framtida bruk.



Ordet **WARNING** och denna symbol varnar användaren för risksituationer som kan ge upphov till allvarlig personskada, livsfara och/eller skador på maskinen.



Ordet **SE UPP** och denna symbol varnar användaren för risksituationer som kan ge upphov till lättare personskada och/eller skador på maskinen.

### Varning

---

- Koppla maskinen till ett lämpligt vägguttag, vars huvudspänning överensstämmer med maskinens tekniska data.
- Anslut maskinen till ett jordat vägguttag.
- Låt inte elkabeln hänga fritt från bordet eller arbetsbänken och låt den inte komma i kontakt med varma ytor.
- Placera inte maskinen, stickkontakten eller elkabeln i vatten: Risk för elchock!
- Häll inte vätskor på elkabelns uttag.
- Rikta inte varmvattenstrålen mot någon kroppsdel: Risk för brännskador!
- Vidrör inte varma ytor. Använd handtagen och vridknapparna.

- Stäng av maskinen genom att trycka på strömbrytaren på baksidan och dra sedan ut kontakten från eluttaget:
  - om det uppstår driftstörningar;
  - om maskinen inte ska användas på länge;
  - innan rengöring av maskinen.
- Dra i stickkontakten och inte i elkabeln.
- Vidrör inte stickkontakten med blöta händer.
- Använd inte maskinen om stickkontakten, elkabeln eller själva maskinen är skadade.
- Utför inga som helst ändringar på maskinen eller elkabeln. Alla reparationer måste utföras av ett servicecenter som har auktoriserats av Philips för att undvika faror.
- Maskinen är inte avsedd för användning av barn som är under 8 år.
- Maskinen får användas av barn som är 8 år eller äldre om de tidigare har instruerats om hur man använder maskinen korrekt och är medvetna om tillhörande faror eller övervakas av en vuxen person.
- Rengöring och underhåll får inte utföras av barn förutom om de är över 8 år och övervakas av en vuxen person.
- Håll maskinen och dess elkabel utom räckhåll för barn som är under 8 år.
- Maskinen får användas av personer med fysiska, mentala eller sensoriska funktionsnedsättningar eller med otillräcklig erfarenhet och/eller kompetens om de tidigare har instruerats om hur man använder maskinen korrekt och är medvetna om tillhörande faror eller övervakas av en vuxen person.
- Håll barn under uppsyn för att vara säkra på att de inte leker med maskinen.
- Stick inte in fingrar eller andra föremål i kaffekvarnen.

## Försiktighetsåtgärder

---

- Maskinen är endast avsedd för hemmabruk. Den är inte lämplig för användning i miljöer såsom matsalar eller kök i affärer, kontor, bondgårdar eller andra arbetsmiljöer.
- Placera alltid maskinen på en plan och stabil yta.
- Ställ inte maskinen på varma ytor, i närheten av varma ugnar, uppvärmningsanordningar eller liknande värmekällor.
- Lägg bara rostade kaffeböner i bönbehållaren. Om malet kaffe, snabbkaffe, råa kaffeböner eller något annat läggs i bönbehållaren kan maskinen skadas.
- Låt maskinen svalna innan du sätter in eller tar bort någon komponent. Värmeytorna kan fortsätta att avge värme efter användning.
- Fyll inte på vattenbehållaren med varmt eller kokande vatten. Använd endast kallt dricksvatten utan kolsyra.
- Använd inte slipmedel eller aggressiva rengöringsmedel vid rengöring. Det räcker med en mjuk trasa som har fuktats med vatten.
- Avkalka din maskin regelbundet. Om detta moment inte utförs kommer maskinen att sluta fungera korrekt. I detta fall täcks inte reparationen av garantin!
- Förvara inte kaffemaskinen vid temperaturer under 0 °C. Vatten som finns kvar i värmesystemet kan frysa och skada maskinen.
- Lämna inte vatten i vattenbehållaren om maskinen inte kommer att användas på länge. Vattnet kan förorenas. Använd alltid friskt dricksvatten vid användning av maskinen.

---

## Elektromagnetiska fält

---

Den här apparaten överensstämmer med alla tillämpliga standarder och regelverk avseende exponering för elektromagnetiska fält.

---

## Bortskaffande

---



Symbolen som finns på produkten betyder att produkten lyder under EU-direktiv 2012/19/EU. Informera dig om det lokala sopsorteringsystemet och hanteringen av elektriska och elektroniska produkter. Följ lokala bestämmelser och hantera inte produkten som hushållsavfall. Ett lämpligt bortskaffande av gamla produkter hjälper till att förhindra negativa konsekvenser för miljön och för människors hälsa.

# INSTALLATION

## Produktöversikt

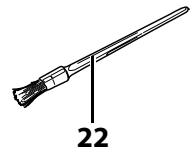
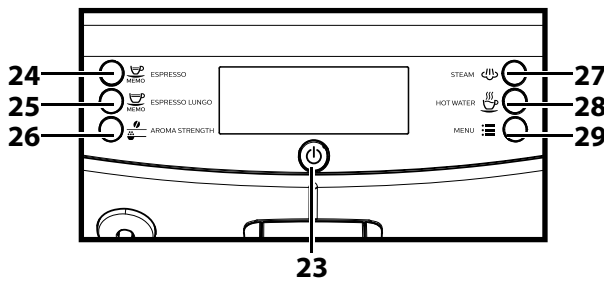
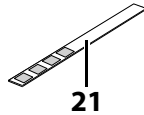
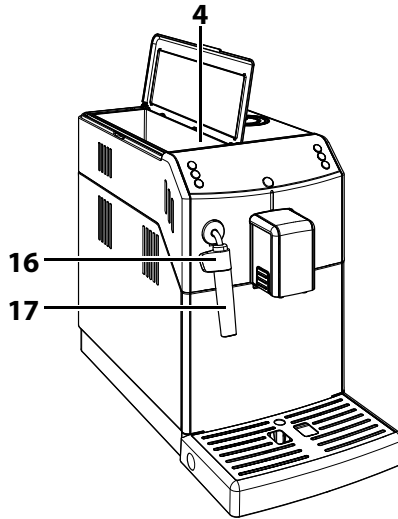
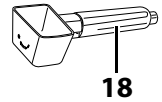
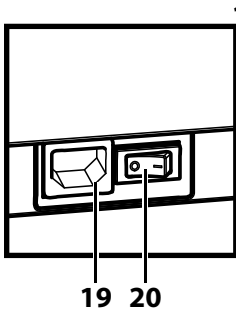
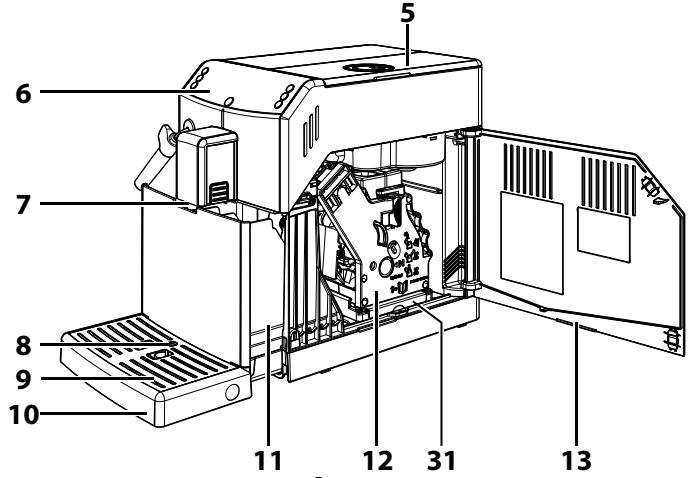
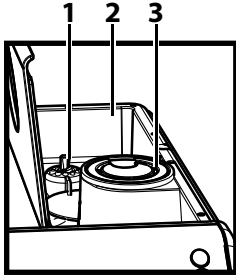



## Allmän beskrivning

---

1. Vridknapp för reglering av malningen
2. Bönbehållare
3. Fack för förmalet kaffe
4. Vattenbehållare + lock
5. Lock till bönbehållare
6. Kontrollpanel
7. Kaffemunstycke
8. Indikator för full droppskål
9. Bricka för koppar
10. Droppskål
11. Sumplåda
12. Bryggrupp
13. Servicelucka
14. Smörjfett till bryggrupp - (tillval)
15. Elkabel
16. Skydd för ångrör
17. Klassisk mjölkskummare (för varmvatten/ånga)
18. Nyckel för reglering av kaffekvarn + doseringsskopa för förmalet kaffe + Rengöringsverktyg för kaffekanalerna
19. Kontaktuttag för elkabel
20. Strömbrytare
21. Teststicka för vattenhårdhet
22. Rengöringspensel - (tillval)
23. ON/OFF-knapp
24. Knapp för espresso
25. Knapp för lång espresso
26. Knapp "Aroma" - förmalet kaffe
27. Knapp för ånga
28. Knapp för varmt vatten
29. Knapp för avkalkning
30. Avkalkningsmedel (säljs separat)
31. Kaffeuppsamlare

**FÖRBEREDELSE****Maskinens förpackning**

Originalförpackningen har skapats och tillverkats för att skydda maskinen under transport. Vi rekommenderar att spara förpackningen för eventuella framtida transporter.

**Installation av maskinen**

**1** Ta ut maskinen från förpackningen.

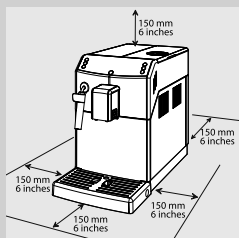

**2** För en korrekt användning rekommenderas följande:

- Ställ kaffemaskinen på en säker och jämn yta där den inte kan välta och ingen kan skadas av den.
- Välj en plats som är lagom ljus och hygienisk, samt som är försedd med ett lättillgängligt eluttag.
- Placera kaffemaskinen så att minimiavståndet från maskinens kanter är som på bilden.

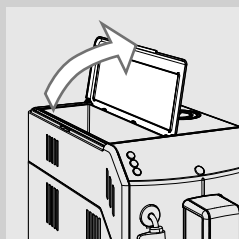

**3** Öppna locket till vattenbehållaren.

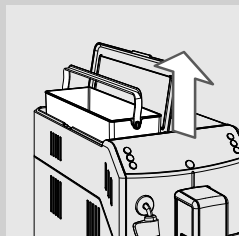

**4** Ta bort vattenbehållaren med hjälp av handtaget.

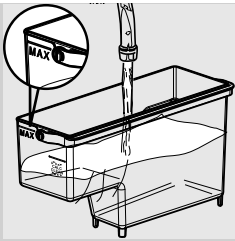

**5** Skölj vattenbehållaren under rinnande vatten.

**6** Fyll på vattenbehållaren med friskt vatten upp till MAX-nivån och sätt tillbaka den i maskinen. Se till att den är helt insatt.



**Se upp:**  
Fyll aldrig på behållaren med varmt, kokande, kolsyrat vatten, eller andra typer av vätska som kan skada vattenbehållaren och maskinen.

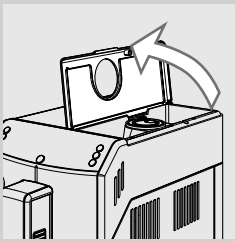

**7** Lyft upp bönbehållarens lock.

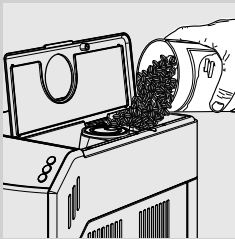

**8** Häll försiktigt ned kaffebönorna i bönbehållaren.



**Obs!**

Häll inte för många kaffeböner i bönbehållaren för att inte försämra maskinens malningskvalitet.



**Se upp:**  
Häll aldrig något annat än kaffeböner i bönbehållaren. Om malet kaffe, snabbkaffe, karamelliserat kaffe, råa kaffeböner eller något annat läggs i bönbehållaren kan maskinen skadas.

**9** Sätt tillbaka locket på bönbehållaren.

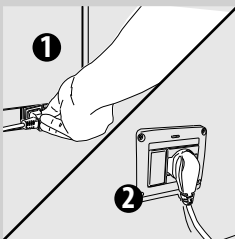

**10** Sätt in kontakten i uttaget som finns på maskinens baksida.

**11** Sätt in kontakten som sitter i andra änden av elkabeln i ett vägguttag med lämplig spänning.

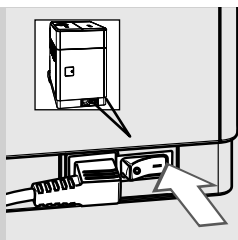

**12** Flytta strömbrytaren till "I". Knappen "⏻" blinkar.

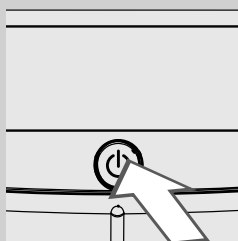

**13** Tryck på knappen "⏻" för att slå på maskinen.

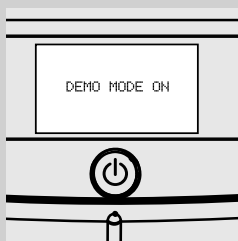

**Obs!**

Om du håller knappen "⏻" intryckt i mer än 8 sekunder går maskinen över till demo-läget. För att lämna demo-läget slår du av och på maskinen igen med strömbrytaren.

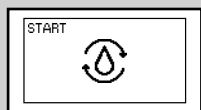

Gul

**14** Kontrollpanelen anger att kretsen måste laddas.

## FÖRSTA GÅNGEN MASKINEN ANVÄNDS

När maskinen används för första gången är följande åtgärder obligatoriska:

- 1) Kretsen måste vara laddad;
- 2) Maskinen utför en automatisk sköljnings-/självrengöringscykel;
- 3) Kör en manuell sköljningscykel.

### Laddning av kretsen

Under denna process rinner friskt vatten igenom den inre kretsen och maskinen värms upp. Detta moment tar några minuter.

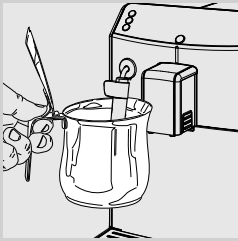

- 1 Ställ en behållare under den klassiska mjölkskummaren.

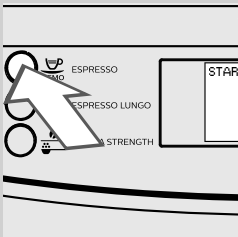

- 2 Tryck på knappen "MEMO" för att starta kretsens laddningscykel.



Gul

- 3 Statusraden under symbolen visar momentets förlopp. I slutet av processen avbryter maskinen automatiskt utmatningen.

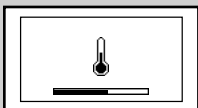

Gul

- 4 På kontrollpanelen visas nu symbolen som anger att maskinen värms upp.

### Automatisk sköljnings-/självrengöringscykel

När maskinen är klar med uppvärmningen utför den en automatisk sköljnings-/självrengöringscykel av de inre kretsarna med friskt vatten. Detta moment tar mindre än en minut.

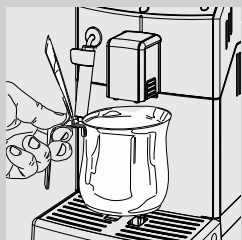

- 5** Ställ en behållare under kaffemunstycket för att samla upp den lilla mängd vatten som kommer ut.



Gul

- 6** Maskinen utför en automatisk sköljningscykel. Vänta tills cykeln avslutas automatiskt.

**Obs!**

Utfloppet kan avbrytas genom att trycka på knappen "MEMO".

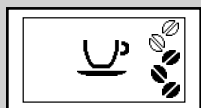

Grön

- 7** När momenten som beskrivs ovan har avslutats visar maskinen den här skärmen. Maskinen är nu redo för att utföra en manuell sköljningscykel.

### Manuell sköljningscykel

Under den här processen aktiveras bryggningscykeln och friskt vatten rinner igenom vattenkretsen. Detta moment tar några minuter.

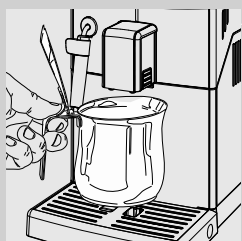

- 1** Ställ en behållare under kaffemunstycket.

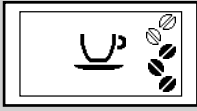

Grön



Grön

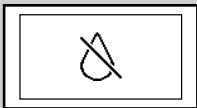
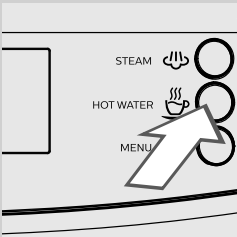
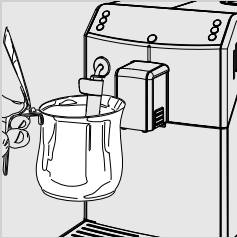

Röd

**2** Kontrollera att maskinen visar följande skärm.

**3** För att välja funktionen för brygning av förmalet kaffe, tryck på knappen "☕" tills den här skärmen visas.

**Obs!**

Tillsätt inte förmalet kaffe i facket.

**4** Tryck på knappen "MEMO ☕". Vatten börjar flöda ut från kaffemunstycket.

**5** När utflödet har slutat, töm behållaren. Upprepa momenten från steg 1 till steg 4 två gånger. Gå sedan till steg 6.

**6** Ställ en behållare under den klassiska mjölkskummaren.

**7** Tryck på knappen "☕" för att starta utflödet av varmvatten.

**8** Låt vattnet rinna ut tills symbolen "vatten saknas" visas.

**Obs!**

Den manuella sköljningscykeln kan avbrytas genom att trycka på knappen "MEMO ☕".

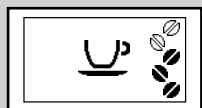
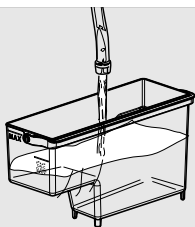

Grön

- 9** När detta är gjort fyller du på vattenbehållaren igen upp till MAX-nivån. Maskinen är nu redo för att brygga kaffe. Skärmen till vänster visas.

**Obs!**

Den automatiska sköljnings-/självrengöringscykeln utförs när maskinen har varit i standby-läge eller avstängd i mer än 15 minuter.

Om maskinen inte har använts på två veckor eller mer måste en manuell sköljningcykel utföras.

När cykeln har avslutats kan man brygga kaffe.

## MÄTNING OCH PROGRAMMERING AV VATTENHÅRDHETEN

Det är väldigt viktigt att mäta vattenhårdheten för att fastställa avkalkningsfrekvensen och för installation av vattenfiltret "INTENZA+" (för ytterligare information om vattenfiltret se nästa kapitel).

För att mäta vattenhårdheten, följ instruktionerna nedan:



- 1** Doppa ned teststickan för vattenhårdheten (som medföljer maskinen) i vattnet i 1 sekund.

**Obs!**

Teststickan kan bara användas till en enda mätning.

- 2** Vänta en minut.



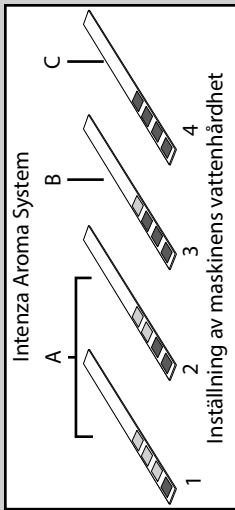

**3** Kontrollera hur många rutor som blivit röda och se sedan tabellen.



**Obs!**

Teststickans nummer motsvarar inställningen för vattenhården.

Det vill säga:

1 = 1 (mycket mjukt vatten)

2 = 2 (mjukt vatten)

3 = 3 (hårt vatten)

4 = 4 (mycket hårt vatten)

Bokstäverna motsvarar de referenspunkter som finns i botten på vattenfiltret "INTENZA+" (se nästa kapitel).



Gul

**4** Tryck på knappen "☰" och bläddra igenom alternativen med knappen "⬆️" tills den här symbolen visas.



**Obs!**

När maskinen levereras har den en standardinställning av vattenhården som är lämplig för de flesta vattentyper.

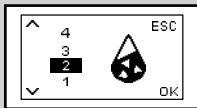

Gul

**5** Tryck på knappen "MEMO" för att öka värdet eller på knappen "MEMO" för att minska värdet.

**6** Tryck på knappen "☰" för att bekräfta inställningen.

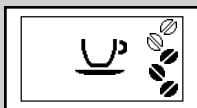

Grön

**7** Tryck på knappen "☺️" för att lämna programmeringsmenyn. Maskinen visar denna skärm och är redo för brygning.

## VATTENFILTRET "INTENZA+"

Vi rekommenderar att installera vattenfiltret "INTENZA+" som begränsar kalkbildningen inuti maskinen och ger en starkare arom på ditt kaffe.



Vattenfiltret "INTENZA+" kan köpas separat. Mer information finns på sidan som berör underhållsprodukter i denna bruksanvisning.

Vattnet är en viktig del av varje kaffe och det är därför extremt viktigt att alltid filtrera vattnet på ett professionellt sätt. Vattenfiltret "INTENZA+" kan förebygga uppkomsten av mineralavlagringar och på så sätt förbättra vattenkvaliteten.

### Installation av vattenfiltret "INTENZA+"

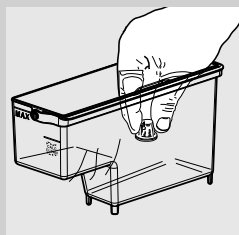

- 1 Ta bort det lilla vita filtret som finns i vattenbehållaren och förvara det på torr plats.

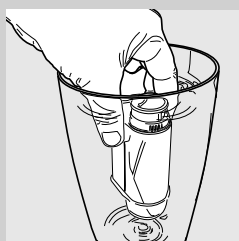

- 2 Ta bort vattenfiltret "INTENZA+" från förpackningen och doppa ned det lodrätt (med öppningen vänt uppåt) i kallt vatten. Tryck lätt på sidorna för att ta bort luftbubblor när du gör detta.

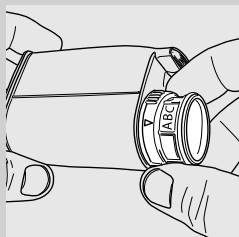

- 3 Ställ in vattenfiltret "INTENZA+" utifrån de mätningar som har gjorts (se föregående kapitel) beroende på typen av filter:  
 A = mjukt vatten – motsvarar 1 eller 2 på teststickan  
 B = hårt vatten (standard) – motsvarar 3 på teststickan  
 C = mycket hårt vatten – motsvarar 4 på teststickan

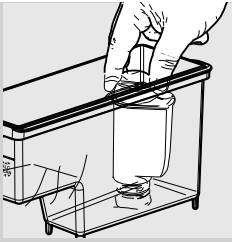

- 4 Sätt in vattenfiltret "INTENZA+" i den tomma vattenbehållaren. Tryck ned filtret tills det är så långt ned som möjligt.
- 5 Fyll på vattenbehållaren med friskt vatten och sätt tillbaka den i maskinen.
- 6 Använd varmvattenfunktionen tills allt vatten i vattenbehållaren har matats ut (se kapitlet "Utflöde av varmvatten").
- 7 Fyll på vattenbehållaren igen.



Gul

- 8 Tryck på knappen "☰" och bläddra igenom alternativen med knappen "☷" tills den här skärmen visas.



Gul

- 9 Tryck på knappen "MEMO" för att välja "ON" och tryck på knappen "☷" för att bekräfta.

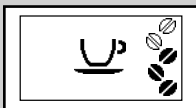

Grön

- 10 Tryck på knappen "☰" för att lämna. Maskinen visar denna skärm och är redo för bryggning.

Maskinen har nu programmerats för att informera användaren om behovet av att byta ut vattenfiltret "INTENZA+".

### Byte av vattenfiltret "INTENZA+"

När man måste byta ut vattenfiltret "INTENZA+" visas den här symbolen.

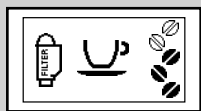

Gul

- 1 Byt ut vattenfiltret "INTENZA+" enligt beskrivningen i föregående kapitel.

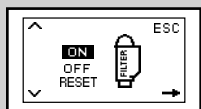

Gul

- 2 Tryck på knappen "☰" och bläddra igenom alternativen med knappen "⏮" tills den här symbolen visas.



Gul

- 3 Välj alternativet "RESET". Tryck på knappen "☰" för att bekräfta.

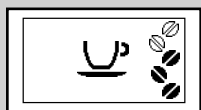

Grön

- 4 Tryck på knappen "☰" för att lämna. Maskinen visar denna skärm och är redo för brygging.

Maskinen har nu programmerats för att hantera ett nytt vattenfilter "INTENZA+".

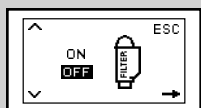

Gul



#### Obs!

Om du vill ta bort ett vattenfilter "INTENZA+" som redan är installerat utan att byta ut det mot ett nytt, välj alternativet "OFF".

När det inte finns något vattenfilter "INTENZA+" installerat ska det lilla vita filtret som togs bort tidigare sättas in i vattenbehållaren.

## JUSTERINGAR

Vissa justeringar kan göras på maskinen för att ge bästa möjliga kvalitet och smak på ditt kaffe.

### Saeco Adapting System

Kaffe är en naturprodukt och dess egenskaper kan variera beroende på ursprung, kaffeblandning och rostning. Maskinen är försedd med ett självjusterande system som möjliggör användning av alla slags kaffeböner som marknaden erbjuder, förutom råa, karamelliserade eller smaksatta kaffeböner.

Maskinen justeras automatiskt efter att den bryggt ett visst antal koppar kaffe för att optimera kaffeextraktionen.

### Reglering av kaffekvarn i keramik

Kaffekvarnen i keramik garanterar alltid en noggrann och perfekt malning och passande kornstorlek för varje typ av kaffe.

Denna teknologi bevarar aromen fullständigt och garanterar den sanna italienska smaken i varje kopp.



#### Varning:

**Kaffekvarnen i keramik innehåller rörliga delar som kan vara farliga. Stick inte in fingrar eller andra föremål. För att reglera kaffekvarnen i keramik får man bara använda den avsedda regleringsnyckeln.**

Kaffekvarnen i keramik kan regleras för att anpassa kaffemalningen efter din personliga smak.



#### Varning:

**Du kan bara reglera kaffekvarnens inställningar medan maskinen malar kaffeböner.**

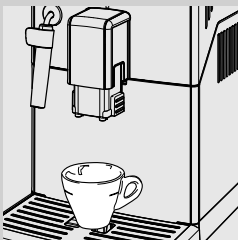

1

Placera en kopp under munstycket.

Tryck på knappen "MEMO" för att brygga en espresso.

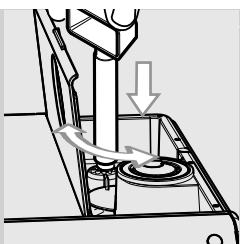

- 2** Medan maskinen maler kaffet trycker du ned och vrider på vridknappen för reglering av kaffemalning som sitter under bönbehållaren ett steg i taget. Använd den särskilda medföljande nyckeln för reglering av kaffekvarnen. Skillnaden i smak kommer att märkas efter att ha bryggt 2-3 koppar kaffe.

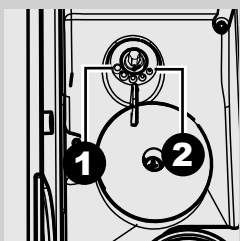

- 3** Referenspunkterna inne i bönbehållaren anger inställd malningsgrad. Det finns 5 olika malningsgrader att välja bland, från läge 1 (●) för grovmalning med mildare smak - till läge 2 (◐) för finmalning med starkare smak. Om kaffet är vattnigt eller matas ut långsamt, ändra kaffekvarnens inställning.

### Reglering av arom (kaffestyrka)

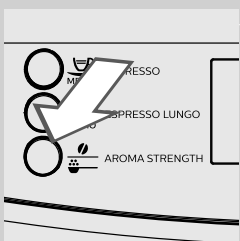

Välj din favoritkaffeblandning och justera mängden kaffe som ska malas baserat på din personliga smak. Du kan även välja funktionen förmalet kaffe.



#### Obs!

Valet måste göras innan du väljer kaffe.

Du kan välja bland 5 alternativ genom att trycka på knappen "☕". Varje gång man trycker på knappen ändras aromen en grad, beroende på den valda mängden:

- = extra mild arom
- = mild arom
- ◐ = medelstark arom
- ◑ = stark arom
- ◒ = extra stark arom
- ◓ = förmalet kaffe

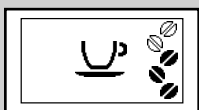

Grön

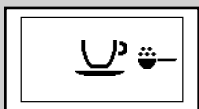

Grön

### Reglering av kaffemunstycket

Munstycket är justerbart på höjden för att på bästa sätt kunna anpassas efter storleken på kopparna som du vill använda.

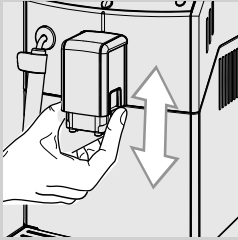

Höj eller sänk munstycket med fingrarna för att justera dess höjd, såsom bilden visar.

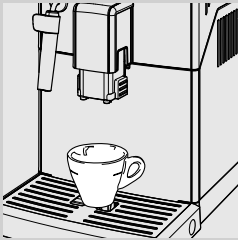

Följande lägen rekommenderas:  
Vid användning av små koppar.



Vid användning av stora koppar.

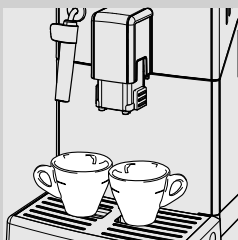

Dessutom kan två koppar placeras under munstycket för att brygga två koppar espresso eller två koppar lång espresso samtidigt.

## Reglering av kaffets utspäddhet i kopp

Maskinen tillåter att du reglerar mängden bryggt kaffe enligt önskad smak och storleken på kopparna.

Varje gång du trycker på knappen "MEMO" eller "MEMO" brygger maskinen en förinställd mängd kaffe. Varje knapp kan programmeras separat för en specifik kaffeinställning.

Proceduren som beskrivs nedan visar hur knappen "MEMO" kan programmeras.

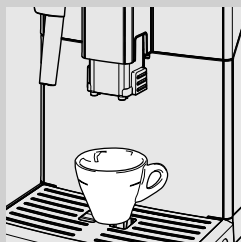

- 1 Placera en kopp under munstycket.



Grön

- 2 Håll knappen "MEMO" intryckt tills symbolen "MEMO" visas på skärmen för att programmera en espresso, eller gör samma sak med knappen "MEMO" för att programmera en lång espresso. Släpp sedan knappen. Maskinen är nu i programmeringsläge och börjar brygga den valda drycken.



Grön

- 3 Tryck på knappen "MEMO" så snart som önskad mängd kaffe har uppnåtts.



Grön

Den tidigare valda knappen "MEMO" eller "MEMO" har nu programmerats. Varje gång man trycker på knappen brygger maskinen den programmerade mängden espresso eller kaffe.



## BRYGGNING AV ESPRESSO OCH LÅNG ESPRESSO

Innan du brygger kaffe, kontrollera att det inte finns några varningsmeddelanden på kontrollpanelen och att vattenbehållaren och bönbehållaren är fulla.

### Bryggning av espresso eller lång espresso med kaffeböner

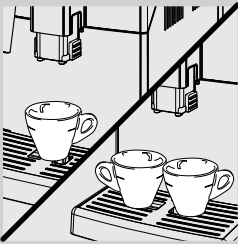

**1** Ställ 1 eller 2 koppar under munstycket.

**2** För att brygga en kopp espresso eller en kopp lång espresso, tryck på knappen "☕" för att välja önskad arom.



Grön

**3** Tryck på knappen "☕ MEMO" för en kopp espresso eller på knappen "☕ MEMO" för en kopp lång espresso.



Grön

**4** För att brygga två koppar espresso eller två koppar lång espresso, tryck på önskad knapp två gånger i följd. Denna symbol visas.



#### Obs!

I det här funktionsläget sköter maskinen automatiskt malningen och doseringen av rätt mängd kaffe. Bryggning av två koppar espresso eller två koppar lång espresso kräver två malnings- och bryggningscykler, som maskinen utför automatiskt.

**5** Efter att ha utfört förinfusionscykeln börjar kaffe matas ut från munstycket.

**6** Kaffebryggningen avbryts automatiskt när inställd nivå har uppnåtts. Du kan avbryta bryggningen i förtid genom att trycka på knappen "☕ MEMO".

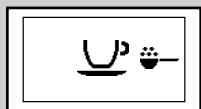

Grön

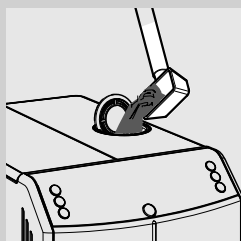

### Brygning av espresso eller lång espresso med förmalet kaffe

Med den här funktionen kan man använda förmalet kaffe. Med funktionen förmalet kaffe går det bara att brygga en kopp kaffe åt gången.

- 1 Tryck på knappen "☕" en eller flera gånger för att välja funktionen förmalet kaffe.

- 2 Lyft på locket till facket för förmalet kaffe och tillsätt en doseringsskopa med förmalet kaffe. Använd endast doseringsskopan som medföljer maskinen. Stäng därefter locket till facket för förmalet kaffe igen.



#### Varning:

**Tillsätt endast förmalet kaffe i facket för förmalet kaffe. Andra ämnen och föremål kan orsaka allvarliga skador på maskinen. Sådana skador täcks inte av garantin.**

- 3 Tryck på knappen "☕ MEMO" för en kopp espresso eller på knappen "☕ MEMO" för en kopp lång espresso. Brygningscykeln startar.

- 4 Efter att ha utfört förinfusionscykeln börjar kaffe matas ut från munstycket.

- 5 Kaffebrygningen avbryts automatiskt när inställd nivå har uppnåtts. Du kan avbryta brygningen i förtid genom att trycka på knappen "☕ MEMO".

När brygningen har avslutats återgår maskinen till huvudmenyn.

Upprepa stegen som beskrivs ovan för att brygga fler koppar med förmalet kaffe.



#### Obs!

Om inget förmalet kaffet läggs i facket för förmalet kaffe kommer endast vatten att matas ut.

Om dosen är överdriven eller om 2 eller flera skopor förmalet kaffe tillsätts kommer inte maskinen att brygga drycken och det malda kaffet töms ut i sumpådan.

## MATA UT ÅNGA/BRYGGA CAPPUCCINO

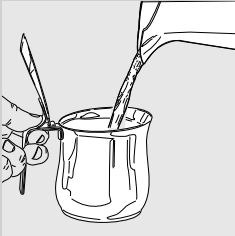
**Varning:**

**Risk för brännskador! I början av utflödet kan det förekomma små stänk av varmt vatten. Den Klassiska Mjölkskummaren kan uppnå höga temperaturer. Undvik att vidröra röret direkt med händerna. Använd endast det särskilda skyddsgreppet.**

- 1 Fyll en behållare med 1/3 kall mjölk.

**Obs!**

När du förbereder din cappuccino, använd kall mjölk (~5°C / 41°F) med ett proteininnehåll på minst 3% för att garantera bästa resultat. Det går att använda både helmjölk och lättmjölk, utifrån din personliga smak.

**Obs!**

Om man har för avsikt att använda ångfunktionen direkt efter att maskinen har satts på eller efter att ha bryggt kaffe kan det först vara nödvändigt att mata ut det vatten som finns i kretsen. För att göra detta trycker du på knappen "☪" för att mata ut ånga under några sekunder. Tryck sedan på knappen "MEMO" för att avbryta utflödet. Gå vidare till steg 2.

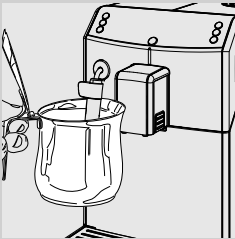

- 2 Sänk ned den klassiska mjölkskummaren i mjölken.

- 3 Tryck på knappen "☪" för att börja mata ut ånga.

**Obs!**

Utflödet av ånga avbryts efter 3 minuter. Tryck på knappen "☪" för att starta utflödet av ånga igen.

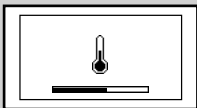

Grön

- 4 Maskinen kräver en viss förvärmningstid. I detta skede visas symbolen här bredvid.

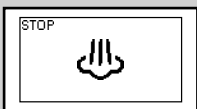

Grön

- 5 Skumma mjölken genom att utföra försiktiga cirkulära rörelser med behållaren och rör den uppåt och nedåt.

- 6 När mjölkskummet har uppnått en önskad konsistens, tryck på knappen "MEMO" för att avbryta utflödet av ånga.

**Obs!**

Efter att du tryckt på knappen "MEMO" är det nödvändigt att vänta någon sekund innan maskinen helt avbryter utflödet av ånga.

**! Se upp:**

Efter skumning av mjölk, låt en liten mängd varmvatten rinna ner i en behållare. Ta bort den Klassiska Mjölkskummarens yttre del och rengör den med ljummet vatten.

**Obs!**

Du kan brygga en espresso eller mata ut varmt vatten direkt efter utflödet av ånga.

**UTFLÖDE AV VARMVATTEN****! Varning:**

**Risk för brännskador! I början av utflödet kan det förekomma små stänk av varmt vatten. Den klassiska mjölkskummaren kan uppnå höga temperaturer: undvik att vidröra den direkt med händerna. Använd endast det särskilda skyddsgreppet.**

Innan utflöde av varmvatten, kontrollera att maskinen är redo för användning och att vattenbehållaren är full.

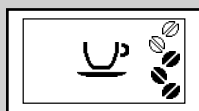

Grön

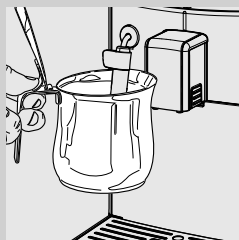

**1** Ställ en behållare under den klassiska mjölkskummaren.

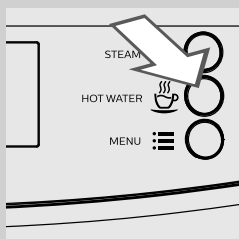

**2** Tryck på knappen "MEMO" för att starta utflödet av varmvatten.

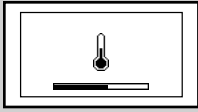

Grön

**3** Maskinen kräver en viss förvärmningstid. I detta skede visas symbolen här bredvid.



Grön

**4** Låt önskad mängd varmvatten rinna ut. För att avbryta utflödet av varmvatten, tryck på knappen "MEMO".

## RENGÖRING OCH UNDERHÅLL

### Daglig rengöring av maskinen



**Se upp:**

**Regelbunden rengöring och underhåll av maskinen är av yttersta vikt för att förlänga dess livslängd. Maskinen är hela tiden utsatt för fuktighet, kaffe och kalk!**

**Detta kapitel beskriver i detalj vilka moment som ska utföras och med vilka intervall. Om detta moment inte utförs kommer maskinen att sluta fungera korrekt. Denna typ av reparation täcks INTE av garanti.**



**Obs!**

- Använd en mjuk och fuktig trasa för att rengöra maskinen.
- Endast brickan för koppar kan diskas i diskmaskinen. Alla andra delar ska rengöras med ljummet vatten.
- Doppa inte ned maskinen i vatten.
- Använd inte alkohol, lösningsmedel och/eller andra hjälpmedel med slipande effekt för att rengöra maskinen.
- Torka inte maskinen och/eller dess komponenter i mikrovågsugn och/eller i vanlig ugn.

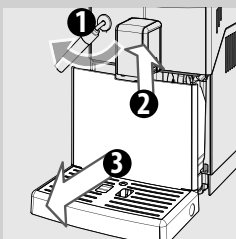

**1** Töm och rengör sumplådan och droppskålen varje dag med påslagen maskin.



**Obs!**

Om dessa moment utförs när maskinen är avstängd kommer maskinen inte att återställa alarmet "Sumplådan tom" när den startas igen.

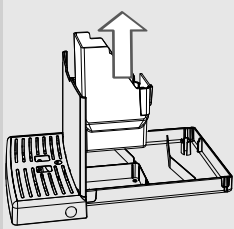

**2** Ta bort sumplådan och töm den.

**3** Töm och rengör droppskålen.

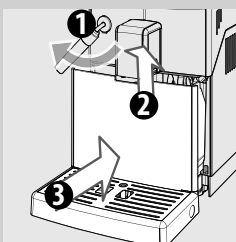

**4** Sätt tillbaka sumplådan i droppskålen och sätt droppskålen på plats i maskinen.

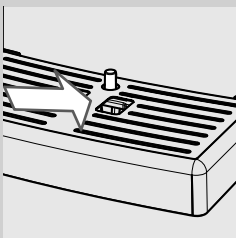

**Obs!**

Töm och rengör droppskålen även när indikatorn för full droppskål har lyft sig.

**Obs!**

Alla andra underhållsåtgärder får bara utföras när maskinen är avstängd och frånkopplad från elnätet.

---

### Rengöring av vattenbehållaren

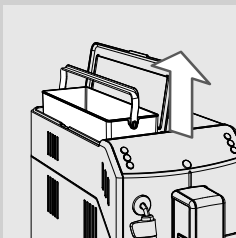

**1** Ta ut det lilla vita filtret eller vattenfiltret "INTENZA+" (i förekommande fall) från vattenbehållaren och rengör under rinnande vatten.

**2** Sätt tillbaka det lilla vita filtret eller vattenfiltret "INTENZA+" (i förekommande fall) på dess plats genom att trycka lätt och samtidigt vrida lite på det.

**3** Fyll vattenbehållaren med friskt vatten.

### Daglig rengöring av den Klassiska Mjölkskummaren

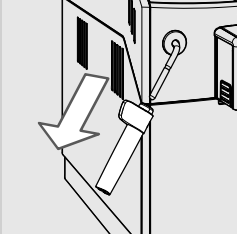

Det är viktigt att rengöra den klassiska mjölkskummaren varje dag och efter varje användning av hygieniska skäl och för att garantera ett mjölkskum med perfekt konsistens.

Efter skumning av mjölk, låt en liten mängd varmvatten rinna ner i en behållare.

Ta bort den Klassiska Mjölkskummarens yttre del och rengör den med ljummet vatten.

### Veckorengöring av maskinen

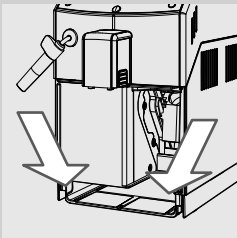

**1** Rengör droppskålens plats.

### Veckorengöring av den Klassiska Mjölkskummaren

Den rengöring som sker veckovis är grundligare eftersom man måste nedmontera den Klassiska Mjölkskummarens alla komponenter.

Rengöring måste utföras såsom anges nedan:

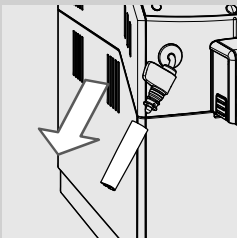

**1** Ta bort den klassiska mjölkskummarens ytterdel. Rengör den under ljummet vatten.

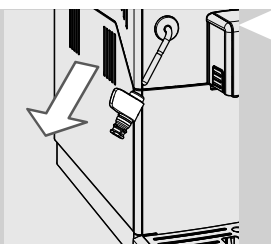

- 2 Ta bort den klassiska mjölkskummarens överdel från ång-/varmvattenröret.
- 3 Rengör den klassiska mjölkskummarens överdel med friskt dricksvatten.
- 4 Rengör den klassiska mjölkskummarens ång-/varmvattenrör med en fuktig trasa för att avlägsna mjölkrester.
- 5 Sätt tillbaka ång-/varmvattenrörets överdel (förvissa dig om att den är ordentligt insatt).
- 6 Montera tillbaka den klassiska mjölkskummarens ytterdel.

---

### Veckorengöring av bryggruppen

Rengör bryggruppen åtminstone en gång i veckan.

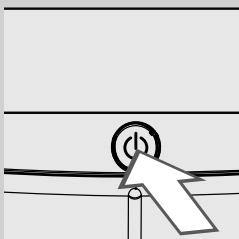

- 1 Stäng av maskinen genom att trycka på knappen "⏻".  
Vänta tills knappen "⏻" börjar blinka och dra då ut elkabeln.

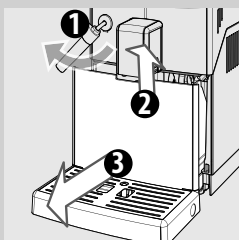

- 2 Ta bort droppskålen och sumplådan.



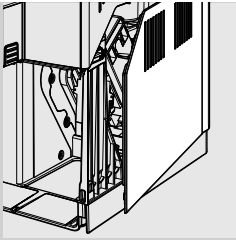

**3** Öppna serviceluckan.

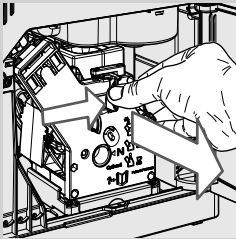

**4** För att ta ut bryggruppen trycker du på knappen "PUSH" och drar i handtaget. Dra ut den vågrätt utan att vrida på den.

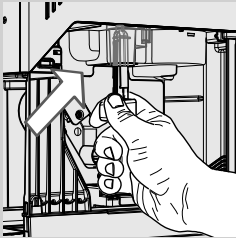

**5** Rengör kaffekanalen noggrant med det medföljande rengöringsverktyget eller med ett skedhandtag. Se till att föra in rengöringsverktyget på det sätt som visas på bilden.

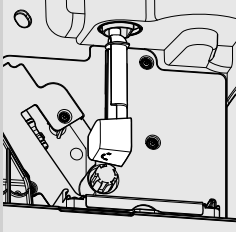

**6** Ta bort kaffeuppsamlaren och rengör den noggrant.

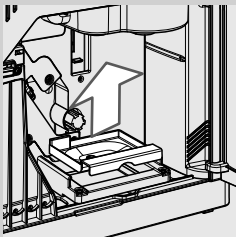

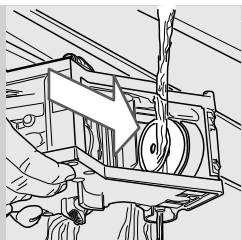

**7** Rengör bryggruppen noggrant med friskt vatten. Rengör det övre filtret med omsorg.

**!** **Se upp:**

**Använd inte rengöringsmedel eller tvål för att rengöra bryggruppen.**

**8** Låt bryggruppen lufttorka tills den är helt torr.

**9** Rengör maskinen noggrant invändigt med hjälp av en mjuk och fuktig trasa.

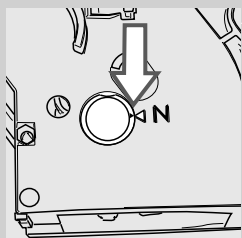

**10** Kontrollera att bryggruppen är i viloläge. De två referensmärkena ska sammanfalla med varandra. Utför annars momentet som tas upp vid punkt 11.

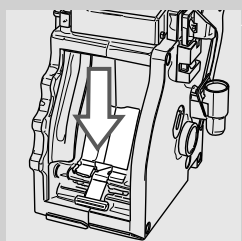

**11** Tryck spaken lätt nedåt tills den kommer i kontakt med bryggruppens botten och de två referensmärkena på sidan om bryggruppen sammanfaller.

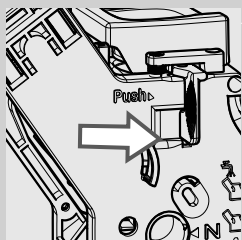

**12** Tryck stadigt på knappen "PUSH".

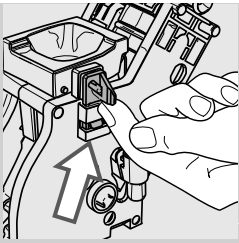

- 13** Kontrollera att haken som låser fast bryggruppen befinner sig i rätt läge. Om den fortfarande är nere trycker du upp den tills den låses i rätt position.

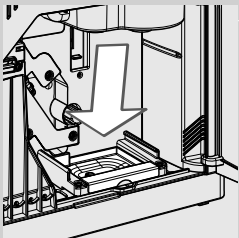
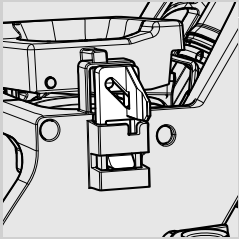

- 14** Sätt in kaffeuppsamlaren på dess plats och försäkra dig om att den sitter korrekt.



**Obs!**

Om kaffeuppsamlaren inte placeras korrekt kan det hända att det inte går att sätta in bryggruppen i maskinen.

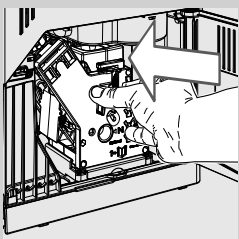

- 15** Sätt tillbaka bryggruppen på sin avsedda plats tills den låses fast, utan att trycka på knappen "PUSH".

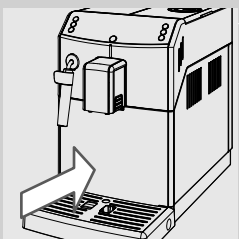

- 16** Sätt tillbaka sumplådan med droppskålen i maskinen och stäng serviceluckan.

### Månadsmörjning av brygggruppen



Smörj brygggruppen efter ca 500 koppar kaffe eller en gång i månaden. Fettet som används för att smörja brygggruppen kan köpas separat. Mer information finns på sidan som berör underhållsprodukter i denna bruksanvisning.



**Se upp:**

**Innan brygggruppen smörjs ska den rengöras under rinnande vatten. Låt den sedan torka enligt beskrivningen i kapitlet "Veckorengöring av brygggruppen".**

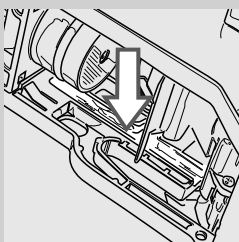

**1** Läggt ett jämnt lager smörjfett på båda sidoskenorna.

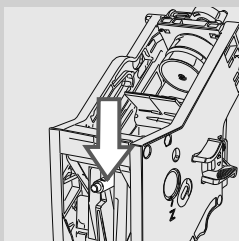
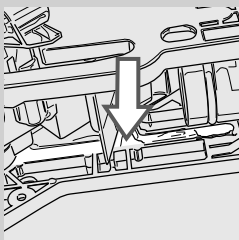

**2** Smörj även axeln.

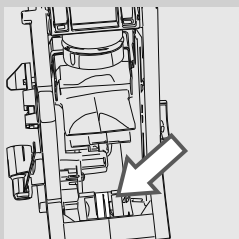

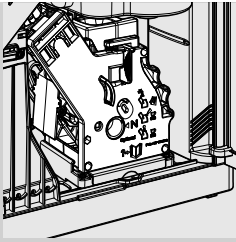

**3** Sätt in brygggruppen på plats tills den låses fast (se kapitlet "Veckorengöring av brygggruppen").

**4** Stäng serviceluckan och sätt in droppskålen och sumplådan.

### **Månadsrengöring av brygggruppen med avfettningstabletter**



Utöver veckorengöringen rekommenderar vi att utföra en rengöringscykel med avfettningstabletter efter ca 500 koppar kaffe eller en gång i månaden. Detta moment fullbordar brygggruppens underhållsfas.

Avfettningstabletterna säljs separat. Mer information finns på sidan som berör underhållsprodukter i denna bruksanvisning.

**!** **Se upp:**

**Avfettningstabletterna används bara för rengöring och fyller ingen avkalkningsfunktion. Använd Saecos avkalkningsmedel och följ de steg som beskrivs i kapitlet "Avkalkning".**

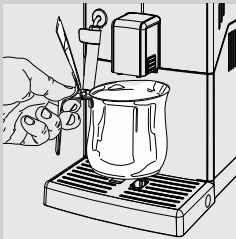

**1** Ställ en behållare under munstycket.

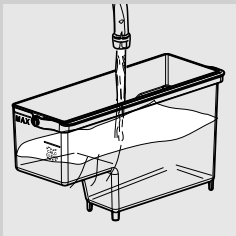

**2** Kontrollera att vattenbehållaren är fylld med friskt vatten upp till MAX-nivån.

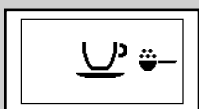
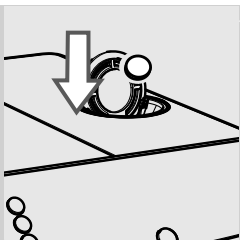

Grön

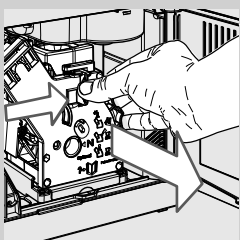
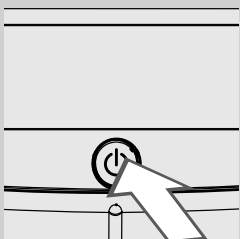
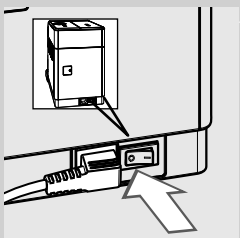

**3** Lägg in en avfettningstablett i facket för förmalet kaffe.

**4** Tryck på knappen "☕" för att välja funktionen förmalet kaffe utan att tillsätta något förmalet kaffe i facket.

**5** Tryck på knappen "MEMO" för att starta bryggingscykeln.

**6** Vänta tills maskinen har matat ut en halv kopp vatten.

**7** Sätt strömbrytaren på maskinens baksida på "0".

**8** Låt medlet verka i 15 minuter. Var noga med att slänga vattnet som har matats ut.

**9** Sätt strömbrytaren på maskinens baksida på "I". För att sätta på maskinen trycker du på knappen "⏻". Vänta tills den automatiska sköljningscykeln har avslutats.

**10** Ta bort droppskålen och sumplådan och öppna serviceluckan. Ta bort brygggruppen.

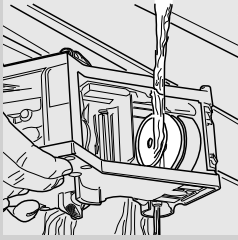

**11** Rengör brygggruppen noggrant under rinnande vatten.

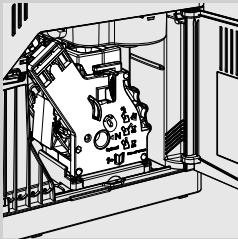

**12** Efter att ha sköljt brygggruppen, sätt tillbaka den tills den låses fast på plats (se kapitlet "Veckorengöring av brygggruppen"). Sätt in droppskålen och sumplådan. Stäng serviceluckan.



Grön

**13** Tryck på knappen "☕" för att välja funktionen förmalet kaffe utan att tillsätta något förmalet kaffe i facket.

**14** Tryck på knappen "MEMO" för att starta bryggningscykeln.

**15** Upprepa steg 13 och 14 två gånger. Var noga med att slänga vattnet som har matats ut.

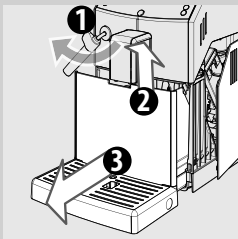

**16** För att rengöra droppskålen, lägg en avfettningstablett i behållaren och fyll upp till 2/3 med varmt vatten. Låt rengöringsmedlet verka i ca 30 minuter och skölj sedan noga.

### Månadsrengöring av bönbehållaren

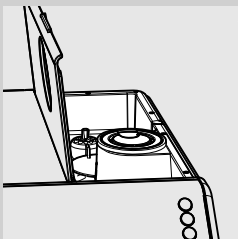

Rengör bönbehållaren en gång i månaden när den är tom med en fuktig trasa för att avlägsna kaffets oljiga ämnen. Fyll sedan på behållaren med kaffeböner igen.

## AVKALKNING

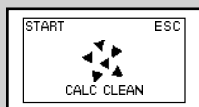

Gul

När symbolen "CALC CLEAN" visas behöver maskinen avkalkas.

Avkalkningscykeln tar ungefär 30 minuter.



**Se upp:**

**Om detta moment inte utförs kommer maskinen att sluta fungera korrekt. I så fall täcks INTE reparationen av garantin.**



**Varning:**

**Använd enbart Saecos avkalkningsmedel. Denna produkt har utarbetats för att hålla maskinens prestanda på optimal nivå. Användning av något annat avkalkningsmedel kan skada maskinen och lämna rester i vattnet.**

Saecos avkalkningsmedel kan köpas separat. Mer information finns på sidan som berör underhållsprodukter i denna bruksanvisning.



**Varning:**

**Drick absolut inte av avkalkningsmedlet eller av bryggda drycker innan cykeln har avslutats. Använd absolut inte vinäger som avkalkningsmedel.**



**Obs!**

Ta inte bort brygggruppen medan avkalkningen pågår.

## Förberedelser

Följ anvisningarna nedan för att utföra avkalkningscykeln.

Innan avkalkning:

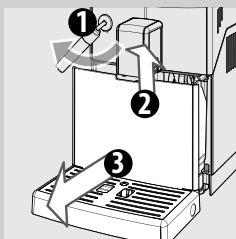

- 1** - Vrid den klassiska mjölkskummararen;
- 2 - Hög kaffemunstycket;
- 3 - Ta bort droppskålen och sumplådan, töm dem och sätt sedan tillbaka dem på plats.



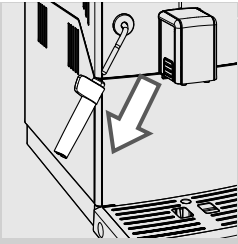

**2** Ta bort den klassiska mjölkskummaren från ång-/varmvattenröret.



Gul

**3** Tryck på knappen "☰" tills den här skärmen visas.

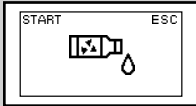

Gul

**4** Tryck på knappen "MEMO" för att starta avkalkningsprocessen.

**Obs!**

Om knappen "MEMO" har tryckts in av misstag, avbryt genom att trycka på knappen "☰".

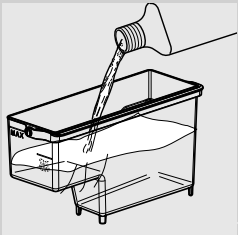

**5** Avlägsna vattenfiltret "INTENZA+" (i förekommande fall) från vattenbehållaren och byt ut det mot det lilla vita filtret.

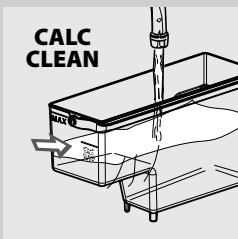

**6** Häll allt avkalkningsmedel i vattenbehållaren. Fyll sedan på vattenbehållaren med friskt dricksvatten upp till **CALC CLEAN**-nivån.

**7** Sätt tillbaka vattenbehållaren på plats i maskinen.

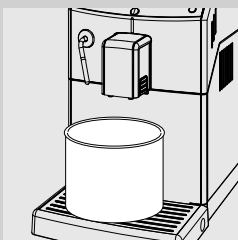

**8** Ställ en rymlig behållare (1,5 l) under både ång-/varmvattenröret och munstycket.

## Avkalkningsfasen

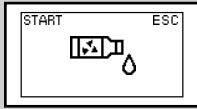

Gul

**9** Tryck på knappen "MEMO" för att starta avkalkningscykeln.



Gul

**10** Maskinen börjar mata ut avkalkningsmedlet med regelbundna intervaller. Statusraden på kontrollpanelen visar cykelns förlopp. Denna procedur tar cirka 20 minuter.

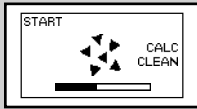

Gul



### Obs!

Avkalkningscykeln kan pausas genom att trycka på knappen "MEMO". För att återuppta cykeln trycker du på knappen "MEMO" igen. På så sätt kan du tömma behållaren eller lämna maskinen utan uppsikt en kort stund.



Röd

**11** När denna symbol visas är vattenbehållaren tom.

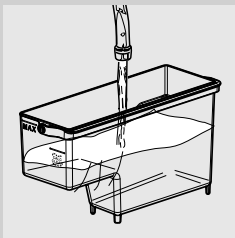

**12** Ta bort vattenbehållaren, skölj den och fyll på den med friskt vatten upp till CALC CLEAN-nivån. Sätt tillbaka den i maskinen.

**13** Töm droppskålen och sätt tillbaka den.

**14** Töm behållaren och sätt tillbaka den under både ång-/varmvattenröret och kaffemunstycket.

## Sköljningsfasen



Gul

**15** Tryck på knappen "MEMO" för att starta sköljningscykeln.

### Obs!

Sköljningscykeln kan pausas genom att trycka på knappen "MEMO". För att återuppta cykeln, tryck på knappen "MEMO" igen. På så sätt kan du tömma behållaren eller lämna maskinen utan uppsikt en kort stund.



Grön

**16** När vattenmängden som behövs för sköljningscykeln har runnit ut visas denna symbol. Tryck på knappen "MEMO" för att avsluta avkalkningscykeln.

### Obs!

Om vattenbehållaren inte fylls upp till CALC CLEAN-nivån kan maskinen kräva att vattenbehållaren fylls på en gång till för att avsluta sköljningscykeln. Fyll på vattenbehållaren och sätt in den i maskinen. Upprepa från steg 15.

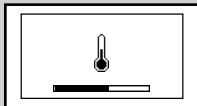

Gul

**17** Maskinen värms upp och utför en automatisk sköljningscykel.

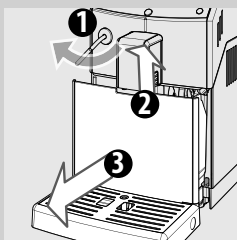

**18** Ta bort och töm behållaren.

**19** Töm droppskålen och sätt tillbaka den.

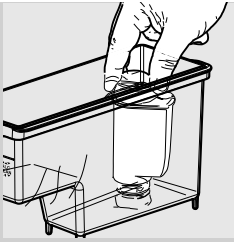

**20** Ta bort det lilla vita filtret och sätt tillbaka vattenfiltret INTENZA+ (i förekommande fall) i vattenbehållaren. Skölj den och fyll den med friskt vatten upp till MAX-nivån. Sätt tillbaka den i maskinen.

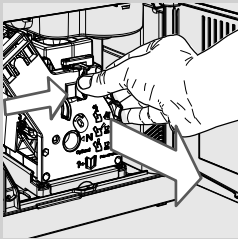

**21** När avkalkningscykeln har avslutats måste bryggruppen rengöras enligt beskrivningen i kapitlet "Veckorengöring av bryggruppen".

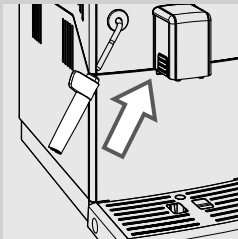

**22** Sätt tillbaka den klassiska mjölkskummaren.

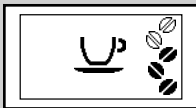

Grön

**23** Maskinen är redo att brygga kaffe.

### **Avbrott i avkalkningscykeln**

---

När avkalkningscykeln väl har startats måste den fullbordas. Stäng inte av maskinen medan cykeln pågår.

Om maskinen stoppas kan du avsluta cykeln genom att trycka på on/off-knappen.

Om detta inträffar, vid strömavbrott, eller om elkabeln kopplas bort av misstag, töm och skölj vattenbehållaren noggrant. Fyll den sedan upp till CALC CLEAN-nivån.

Följ instruktionerna som ges i kapitlet "Manuell sköljningscykel" innan du tillreder några drycker.

Om cykeln inte har fullbordats kommer maskinen kräva att en ny avkalkningscykel utförs så snart som möjligt.

## PROGRAMMERING

Maskinens funktioner kan skräddarsys med hjälp av programmeringsmenyn.

### Följande inställningar kan justeras

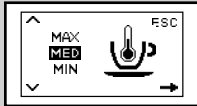

Gul

#### Kaffetemperatur

Med den här funktionen kan du justera kaffets brygningstemperatur.

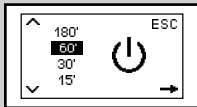

Gul

#### Timer (standby)

Med den här funktionen kan du justera hur lång tid efter den senaste brygningen maskinen ska sättas i standby-läge.



Gul

#### Kontrast

Med den här funktionen kan du justera kontrasten på skärmen för att se meddelandena skarpere.

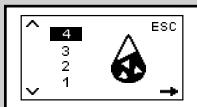

Gul

#### Vattenhårdhet

Med funktionen kan man justera inställningarna utifrån vattenhården i användarens område.

- 1 = mycket mjukt vatten
- 2 = mjukt vatten
- 3 = hårt vatten
- 4 = mycket hårt vatten

För mer information, se kapitlet "Mätning och programmering av vattenhården".



Gul

#### Vattenfiltret "INTENZA+"

Med den här funktionen hanteras vattenfiltret "INTENZA+". För mer information, se kapitlet som rör skötsel av filtret.

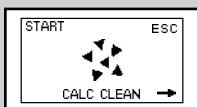

Gul

#### Avkalkningscykel

Med den här funktionen kan du köra avkalkningscykeln.



Gul

### Fabriksinställningar

Med den här funktionen kan du återställa alla fabriksinställningar.

### Programmering av maskinen

Exemplet visar hur du programmerar timern. Gör på samma sätt för att programmera de andra funktionerna.

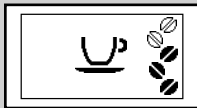

Grön

Du kan bara komma till programmeringsmenyn när maskinen är påslagen och denna skärm visas.

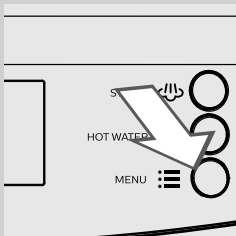

**1** Tryck på knappen "☰" för att komma till programmeringsmenyn.



Gul

**2** Huvudskärmen visas.

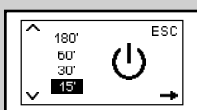

Gul

**3** Tryck på knappen "☰" för att bläddra igenom alternativen tills funktionen för timern visas.

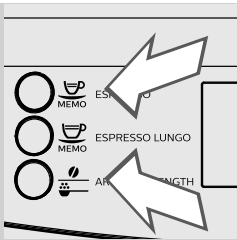

4 Tryck på knapparna "MEMO" och "AR..." för att öka eller minska funktionens värde.

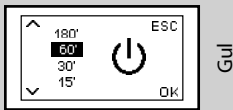

5 När värdet har ändrats visas meddelandet "OK". Tryck på knappen "OK" för att bekräfta ändringen.

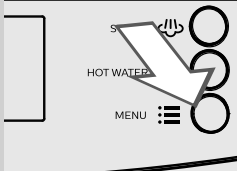

6 Tryck på knappen "HOT WATER" för att lämna programmeringsmenyn.

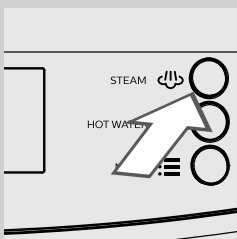

**Obs!**

Maskinen lämnar automatiskt programmeringsläget om ingen knapp trycks ned under 3 minuter. Ändrade värden som inte har bekräftats kommer inte att sparas.



## FÖRKLARING AV SYMBOLERNA PÅ SKÄRMEN

Maskinen är utrustad med ett färgkodssystem som gör det lättare för användaren att tolka skärmmessages. Symbolernas färgkod baseras på trafikljusprincipen.

### Klarmeddelanden (gröna)



Maskinen är redo för brygning av drycker.

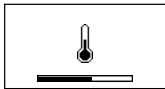

Maskinen värmer upp inför brygning av drycker eller utflöde av varmvatten.

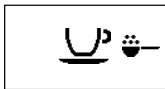

Maskinen är redo för brygning av förmalet kaffe.



Utflöde av vatten.



Utflöde av ånga.



Maskinen håller på att brygga en kopp espresso.



Maskinen håller på att brygga en kopp lång espresso.

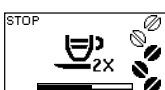

Maskinen håller på att brygga två koppar espresso.

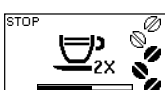

Maskinen håller på att brygga två koppar lång espresso.

**Klarmeddelanden (gröna)**



Maskinen programmerar mängden espresso som ska bryggas.

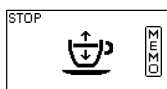

Maskinen programmerar mängden lång espresso som ska bryggas.

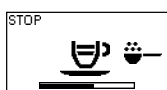

Brygning av espresso med förmalet kaffe pågår.

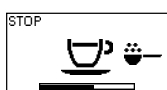

Brygning av lång espresso med förmalet kaffe pågår.

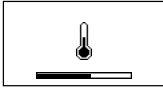
**Varnings signaler (gula)**

Maskinen håller på att värmas upp.



Maskinen håller på att utföra sköljningscykeln. Vänta tills maskinen har avslutat cykeln.



Maskinens vattenfilter "INTENZA+" behöver bytas ut.



Bryggruppen håller på att återställas till följd av en maskinåterställning.



Fyll på bönbehållaren med kaffeböner och starta om cykeln.

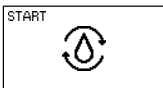

Ladda kretsen.



Maskinen behöver avkalkas. Tryck på knappen "MEMO" för att starta avkalkningsprocessen. Följ stegen som beskrivs i kapitlet "Avkalkning" i denna bruksanvisning.

För att utföra avkalkningen i ett senare skede, tryck på knappen "حلال" för att fortsätta använda maskinen.

Observera att om avkalkningen inte utförs kommer maskinen sluta att fungera korrekt. I detta fall täcks INTE reparationen av garantin.

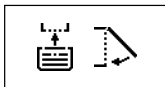
**Varningssignaler (röda)**

Sätt in droppskålen med sumplådan ända in i maskinen och stäng service-luckan.



Fyll på bönbehållaren.



Bryggruppen måste sättas in i maskinen.



Töm sumplådan. Vänta 5 sekunder innan du sätter tillbaka den.



Fyll på vattenbehållaren.

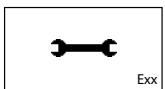

Maskinen fungerar inte. Felkoden visas i det nedre hörnet till höger. Stäng av maskinen. Sätt på den igen efter 30 sekunder. Prova 2 eller 3 gånger. För felkoderna 1 -3 - 4 - 5, se även kapitlet "Problemlösning". Om maskinen inte startar, kontakta Philips hotline i ditt land och uppge felkoden som visas på skärmen. Kontaktuppgifterna finns antingen i garantihäftet som förpackats separat eller på webbsidan [www.philips.com/support](http://www.philips.com/support).





## PROBLEMLÖSNING

Detta kapitel sammanfattar de vanligaste problem som skulle kunna uppstå på din maskin.

Om du inte kan lösa problemet med informationen som återges nedan, se **www.philips.com/support** som innehåller en lista med FAQ eller kontakta Philips hotline i ditt land.

Kontaktuppgifterna anges antingen i garantihäftet som har levererats separat eller på webbsidan **www.philips.com/support**.

Beteende	Orsak	Åtgärd
Felkod 1 Kaffekvarnen är blockerad.	Kaffekanalerna är tilltäppta.	Gör noggrant rent kaffekanalerna enligt beskrivningen i kapitlet "Veckorengöring av brygggruppen".
Felkod 3-4 Brygggruppen är blockerad och kan inte tas ut.	Brygggruppen är i fel läge.	Stäng serviceluckan. Stäng av och sätt på maskinen igen. Brygggruppen sätts automatiskt tillbaka till ursprungligt läge.
Felkod 5 Fel i vattenkretsen.	Luft i vattenkretsen.	<p>Ta bort och sätt tillbaka vattenbehållaren några gånger och försäkra dig om att den sätts in korrekt. Försäkra dig om att vattenbehållarens utrymme är rent.</p> <p>Ta bort vattenfiltret Intenza+ om det är installerat. Stäng av och sätt på maskinen igen. Maskinen är nu redo för användning. Sätt tillbaka filtret.</p>

Beteende	Orsak	Åtgärd
Maskinen sätts inte på.	Maskinen är inte ansluten till elnätet eller så står strömbrytaren på "0".	Anslut maskinen till elnätet och ställ strömbrytaren på "I".
Maskinen är i demonstrationsläge.	Knappen "⏻" har hållits nedtryckt i mer än 8 sekunder.	Ställ maskinen i off-läget och sedan i on-läget med hjälp av strömbrytaren.
Droppskålen blir full även om inget vatten tappas.	Ibland tömmer maskinen automatiskt ut vattnet i droppskålen för att hantera sköljningen av kretsarna och garantera optimal drift.	Detta är ett normalt beteende för maskinen.
Maskinen visar alltid den röda symbolen  .	Sumplådan har tömts när maskinen var avstängd.	Sumplådan måste alltid tömmas medan maskinen är påslagen. Vänta tills symbolen   visas innan du sätter in sumplådan.
	Sumplådan har tömts medan maskinen var på utan att ha väntat i åtminstone 5 sekunder innan den sattes in igen.	Vänta tills symbolen   visas innan du sätter in sumplådan.
Omöjligt att dra ut bryggruppen.	Bryggruppen är i fel läge.	Sätt på maskinen. Stäng serviceluckan. Bryggruppen sätts automatiskt tillbaka till ursprungligt läge.
	Sumplådan är insatt.	Ta bort sumplådan innan du tar bort bryggruppen.
Omöjligt att sätta in bryggruppen.	Bryggruppen är inte i viloläge.	Försäkra dig om att bryggruppen är i viloläge enligt beskrivningen i kapitlet "Veckorengöring av bryggruppen".
	Kugghjulsmotorn är inte i rätt position.	Sätt in droppskålen och sumplådan. Stäng serviceluckan. Sätt på maskinen utan att sätta in bryggruppen. Kugghjulsmotorn går tillbaka till rätt position. Stäng av maskinen och sätt in bryggruppen igen enligt beskrivningen i kapitlet "Veckorengöring av bryggruppen".
Kaffet är inte tillräckligt varmt.	Kopporna är kalla.	Värm kopporna med varmvatten.
	Temperaturen är inte korrekt inställd.	Ställ in temperaturen enligt beskrivningen i kapitlet "Programmering".
Kaffet är för svagt (se anmärkning).	Detta kan inträffa när maskinen justerar dosen automatiskt.	Brygg några koppar kaffe enligt beskrivningen i kapitlet "Saeco Adapting System".
	Kaffet är för grovmalet.	Byt kaffeblandning eller reglera malningen enligt beskrivningen i kapitlet "Reglering av kaffekvarn i keramik".
Kaffet är inte tillräckligt krämigt (se anmärkning).	Kaffeblandningen är inte av lämplig typ, eller så är kaffet inte färskrostat eller för grovmalet.	Byt kaffeblandning eller reglera malningsgraden enligt beskrivningen i kapitlet "Reglering av kaffekvarn i keramik".

Beteende	Orsak	Åtgärd
Kaffet har inte bryggets, har bryggets långsamt eller endast några droppar har kommit ut (se anmärkning).	Kaffekvarnen maler för fint.	Byt kaffeblandning eller reglera malningen enligt beskrivningen i kapitlet "Reglering av kaffekvarn i keramik".
	Kretsen är inte laddad.	Ladda kretsen (se kapitlet "Första gången maskinen används").
	Bryggruppen är smutsig.	Rengör bryggruppen (se kapitlet "Veckorengöring av bryggruppen").
	Munstycket är smutsigt.	Rengör munstycket och dess hål.
	Maskinens krets har kalkat igen.	Avkalka maskinen.
Kaffe läcker ut utanför munstycket.	Munstycket är tilltäppt.	Rengör munstycket och dess hål.
Inget utflöde av varmvatten eller ånga.	Ång-/varmvattenrörets öppning är tilltäppt.	Rengör ångrörets öppning med en nål. <b>Innan detta moment utförs ska man försäkra sig om att maskinen är avstängd och har kallnat.</b>
	Kretsen är inte laddad.	Ladda kretsen (se kapitlet "Första gången maskinen används").
	Maskinens krets har kalkat igen.	Avkalka maskinen.
	Den klassiska mjölkskumaren är smutsig.	Rengör den klassiska mjölkskumaren.
Avkalkningscykeln kan inte slutföras.	Det vatten som matas ut till sköljningscykeln är inte tillräckligt.	Tryck på on/off-knappen och följ instruktionerna i avsnittet "Avbrott i avkalkningscykeln".

**Obs!**

De här problemen kan uppfattas som normala om kaffeblandningen har ändrats eller maskinen just har installerats. Vänta i så fall tills maskinen utför en självjustering enligt beskrivningen i kapitlet "Saeco Adapting System".

## ENERGIBESPARING

### Standby



Philips superautomatiska espressomaskin har utformats för energibesparing, vilket bevisas av energimärkningen i Klass A.

Efter 15 minuters inaktivitet stängs maskinen av automatiskt (om ingen annan standby-tid har programmerats). Om en dryck har tillretts utför maskinen en sköljningscykel.

I standby-läge är energiförbrukningen lägre än 1Wh. Tryck på knappen "⏻" för att slå på maskinen (om strömbrytaren på maskinen baksida är i läget "I"). Om kokaren är kall utför maskinen en sköljningscykel.

## TEKNISKA SPECIFIKATIONER

Tillverkaren förbehåller sig rätten att ändra produktens tekniska egenskaper.

Nominell spänning - Nominell effekt - Strömförsörjning	Se märkskylten på serviceluckans insida
Ramens material	Termoplast
Storlek (l x h x b)	215 x 330 x 429 mm
Vikt	6,7 kg
Elkabelns längd	800 - 1200 mm
Kontrollpanel	På framsidan
Klassisk mjölkskummare	Specialdel för cappuccino
Koppstorlek	Upp till 152 mm
Vattenbehållare	1,8 liter - Borttagbar
Bönbehållarens kapacitet	250 g
Sumplådans kapacitet	15
Pumptryck	15 bar
Kokare	Rostfritt stål
Säkerhetsanordningar	Termosäkring



## FABRIKINSTÄLLNINGAR

### Reglering av drycker

Drycker	Förutbestämd mängd	Kaffestyrka	Justerbara:
Espresso	40 ml	3	20 ml - 140 ml
Lång espresso	120 ml	3	20 ml - 140 ml

**Obs: de angivna värdena kan variera.**

## GARANTI OCH SERVICE

### Garanti

För mer detaljerad information angående garantin och garantivillkoren, se garantihäftet som levereras separat.

### Service

Vi vill vara säkra på att du är nöjd med din maskin.

Om du inte redan har gjort det, registrera din produkt på **www.philips.com/welcome**. På så sätt kan vi hålla kontakten med dig och skicka påminnelser om rengöring och avkalkning.

För service eller teknisk support, gå till **www.philips.com/support** eller kontakta Philips hotline i ditt land. Kontaktuppgifterna anges antingen i garantihäftet som har levererats separat eller på webbsidan **www.philips.com/support**.

**BESTÄLLNING AV UNDERHÅLLSPRODUKTER**

Använd endast Philips underhållsprodukter för rengöring och avkalkning. Dessa produkter kan köpas i Philips webbshop på adressen **www.shop.philips.com/service**, hos din lokala återförsäljare eller hos auktoriserade servicecenter.

Om du har svårt att hitta de rätta underhållsprodukterna för din maskin, kontakta Philips hotline i ditt land.

Kontaktuppgifterna finns antingen i garantihäftet som förpackats separat eller på webbsidan **www.philips.com/support**.

Översikt över underhållsprodukter



- Avkalkningsmedel CA6700



- Patron vattenfilter INTENZA+ CA6702



- Smörjfett HD5061



- Avfettningstabletter CA6704



- Underhållssats CA6706

08



Tillverkaren förbehåller sig rätten att utföra ändringar utan förvarning.

[www.philips.com/welcome](http://www.philips.com/welcome)



421946030211

Rev.00 del 30-04-15

08

SV