

Data Projector

Manual de instrucciones

Antes de poner en funcionamiento la unidad, lea atentamente este manual y el Manual de referencia rápida suministrado y guárdelo para futuras consultas.

VPL-FH65/FH60

VPL-FW65/FW60

No todos los modelos están disponibles en todos los países o zonas. Verifíquelo con su distribuidor local autorizado de Sony.



Contenido

Generalidades

Ubicación y Función de los	
Controles	4
Unidad principal	4
Terminales	5
Mando a distancia y Panel de control	6

Preparativos

Conexión del proyector	10
Conexión a un ordenador	10
Conexión de un equipo de vídeo	11
Conexión de un monitor externo y un equipo de audio	13
Conexión de un equipo de red ...	14
Conexión a un equipo HDBaseT™	15
Colocación de la cubierta del terminal	17

Proyección/Ajuste de una imagen

Proyección de una imagen	18
Ajuste del enfoque, el tamaño y la posición de la imagen proyectada	19
Corrección de la distorsión trapecoidal de la imagen proyectada (Función Trapezoide)	20
Corrección del giro de imagen (Función Corrección de la deformación)	21

Fusión de proyecciones de varios proyectores en una pantalla	23
Apagado de la alimentación	24

Configuración y realización de ajustes mediante un menú

Uso de un menú	25
El menú Imagen	27
El menú Pantalla	30
El menú Función	33
El menú Operación	34
El menú Conexión/Alimentación	36
El menú Instalación	38
El menú Información	42

Red

Uso de las funciones de red	43
Visualización de la ventana de control del proyector con un navegador web	43
Confirmación de la información relacionada con el proyector ...	44
Control del proyector desde un ordenador	45
Uso de la función de informe de correo electrónico	45
Configuración de la red LAN del proyector	46
Configuración del protocolo de control del proyector	47

Otros

Indicadores	51
Lista de mensajes	54
Solución de problemas	55
Sustitución de la lámpara	58
Limpieza del filtro de aire	60
Sustitución del objetivo de proyección	61
Extracción	61
Colocación	62
Especificaciones	63
Distancia de proyección y Rango de desplazamiento del objetivo	71
Dimensiones	74
Índice	76

Ubicación y Función de los Controles

Unidad principal

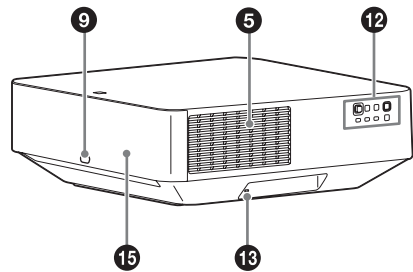
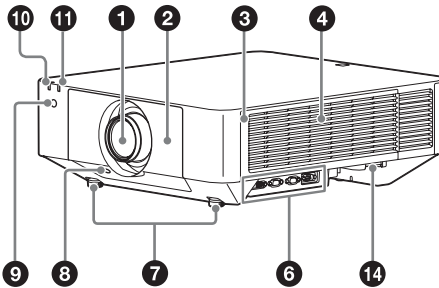

- ❶ **Objetivo (página 61)**
- ❷ **Panel frontal**
- ❸ **Cubierta lateral (página 60)**
- ❹ **Orificios de ventilación (admisión)**
- ❺ **Orificios de ventilación (escape)**

Precaución

No coloque ningún objeto cerca de los orificios de ventilación para evitar el recalentamiento interno. No coloque la mano cerca de los orificios de ventilación (escape) y la circunferencia para evitar lesiones.

- ❻ **Terminales (página 5)**
- ❼ **Pie anterior (ajustable) (página 19)**
- ❽ **Botón LENS RELEASE (página 61)**
- ❾ **Receptor del mando a distancia**

Los receptores de los mandos a distancia se encuentran en la parte frontal y posterior del proyector.

- ❿ **Indicador ON/STANDBY (página 51)**
- ⓫ **Indicador WARNING (página 51)**
- ⓬ **Panel de control (página 6)**
- ⓭ **Bloqueo antirrobo**
Se conecta a un cable antirrobo opcional de la marca Kensington.
Para obtener más información, visite el sitio web de Kensington.
<http://www.kensington.com/>
- ⓮ **Barra antirrobo**
Se conecta a una cadena o a un cable antirrobo disponibles en el mercado.
- ⓯ **Panel posterior (página 52)**

Terminales

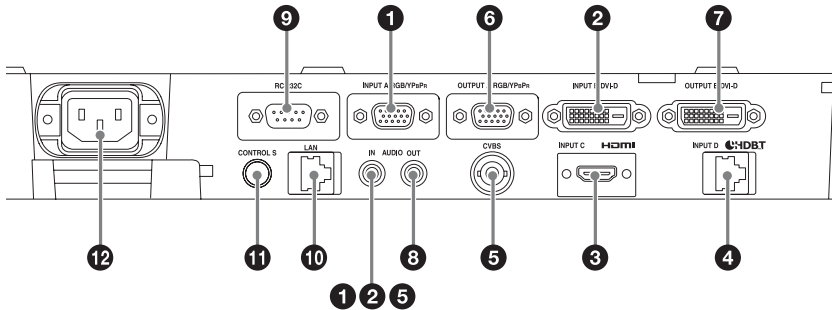

Entrada (página 10)

1 INPUT A

Vídeo: terminal de entrada RGB/YPbPr (RGB/YPbPr)

Audio: terminal de entrada de audio (AUDIO)

2 INPUT B

Vídeo: terminal de entrada DVI-D (DVI-D)

Audio: terminal de entrada de audio (AUDIO)

3 INPUT C

Vídeo: terminal de entrada HDMI (HDMI)

Audio: terminal de entrada HDMI (HDMI)

4 INPUT D

Terminal HDBaseT

5 VIDEO (VIDEO IN)

Vídeo: terminal de entrada de vídeo

Audio: terminal de entrada de audio (AUDIO)

Notas

- Los terminales de entrada de audio del proyector son de salida para el equipo externo. Conecte el equipo de audio externo para emitir audio (página 13).
- Se comparten las entradas de audio de INPUT A, INPUT B, y VIDEO.

Salida (página 13)

6 OUTPUT A

Vídeo: terminal de salida RGB/YPbPr (RGB/YPbPr)

7 OUTPUT B

Vídeo: terminal de salida DVI-D (DVI-D)

8 AUDIO OUT

Audio: terminal de salida de audio (AUDIO)

Nota

Estos terminales emiten audio o imágenes proyectadas. Para las imágenes, la entrada de señal de INPUT A se emite desde OUTPUT A, y la entrada de señal de INPUT B se emite desde OUTPUT B. No obstante, si la entrada de señal de INPUT B está protegida por HDCP, la señal no se emite desde OUTPUT B. Para el audio, cuando se seleccionan INPUT A o B, o VIDEO, se emite la entrada de señal de audio del terminal de entrada de audio; cuando se seleccionan INPUT C o D, se emite la entrada de señal de audio del terminal de entrada seleccionado.

Otros

9 Terminal RS-232C

Terminal de control compatible con RS-232C

10 Terminal LAN (página 14)

11 Terminal de entrada CONTROL S (suministro de alimentación de CC) (CONTROL S)

Permite la conexión al terminal de salida CONTROL S del mando a distancia con un cable de conexión (minitoma estéreo (no suministrado)) cuando se utiliza como un mando a distancia por cable.

No es necesario que coloque pilas en el mando a distancia, ya que la alimentación se suministra desde este terminal.

12 Toma AC IN

Permite conectar el cable de alimentación de CA suministrado.

Mando a distancia y Panel de control

Mando a distancia

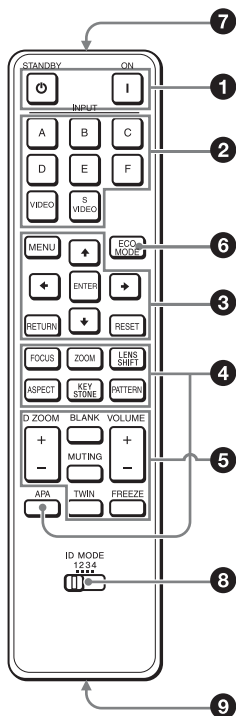

Panel de control

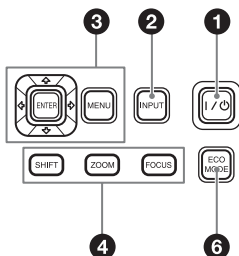

1 Encendido de la alimentación/ Acceso al modo Espera

Tecla I (Encendido)
Tecla  (Espera)

2 Selección de una señal de entrada (página 18)

Tecla INPUT
Teclas de selección de entrada directa

Las teclas E, F y S VIDEO no se utilizan con este proyector.

3 Utilización de un menú (página 25)

Teclas ENTER/↑/↓/←/→ (flecha)
Tecla MENU
Tecla RETURN
Tecla RESET

4 Ajuste de la imagen (página 19)

Tecla FOCUS
Utilice esta tecla cuando coloque el objetivo de enfoque eléctrico.

Tecla ZOOM

Utilice esta tecla cuando coloque el objetivo de zoom eléctrico.

Tecla LENS SHIFT/SHIFT

Tecla ASPECT (páginas 30, 32)

Permite cambiar la relación de aspecto de la imagen proyectada.

Tecla KEYSTONE (página 20)

Tecla PATTERN (página 20)

Tecla APA (Alineación automática de píxeles)

Ajusta automáticamente la imagen más nítida posible al introducir una señal procedente de un ordenador a través del terminal de entrada RGB (INPUT A). Para cancelar el ajuste, vuelva a pulsar la tecla APA mientras se realiza el ajuste.

5 Uso de diversas funciones durante la proyección

Tecla D ZOOM (Zoom digital)

Permite ampliar una parte de la imagen mientras se realiza la proyección. Utilice esta tecla cuando reciba una señal de ordenador. Sin embargo, es posible que no esté habilitada, en función de la resolución de la señal de entrada y de si se visualiza una pantalla de dos imágenes.

- 1 Pulse la tecla D ZOOM + para visualizar el icono del zoom digital en la imagen proyectada.
- 2 Pulse las teclas $\uparrow/\downarrow/\leftarrow/\rightarrow$ para desplazar el icono del zoom digital hasta el punto de la imagen que desee ampliar.
- 3 Pulse la tecla D ZOOM + o la tecla D ZOOM – varias veces para cambiar la relación de ampliación. La imagen se puede ampliar hasta 4 veces. Pulse la tecla RESET para restablecer la imagen anterior.

Tecla TWIN (Dos imágenes)

Es posible proyectar las imágenes en la pantalla desde dos señales de entrada como imagen principal e imagen secundaria al mismo tiempo. Para cambiar entre una y dos imágenes, pulse la tecla TWIN.

Visualización de una imagen

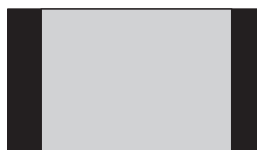

Tecla TWIN

Visualización de dos imágenes

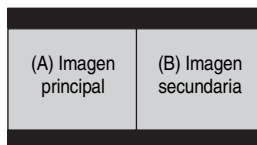

Puede seleccionar la imagen que desea proyectar como imagen principal. La imagen secundaria está preestablecida para obtener la entrada de señal de INPUT A. INPUT A solo es compatible con señales de ordenadores.

Combinaciones de señales de entrada

Imagen principal	Imagen secundaria
INPUT B (DVI-D)	INPUT A (RGB)
INPUT C (HDMI)	
INPUT D (HDBaseT)	

Notas

- Cuando “Aspecto pantalla” (página 39) está ajustado en “4:3”, la función de dos imágenes no está disponible.
- Cuando visualice una pantalla de dos imágenes, el icono de señal de entrada \rightarrow no aparecerá en la ventana de selección de entrada (página 18).
- Es posible que un ajuste de imagen establecido para una imagen no se refleje en dos imágenes.
- Cuando visualice una pantalla de dos imágenes, estarán disponibles la tecla I (Encendido), la tecla \circlearrowleft (Espera), la tecla INPUT y la tecla BLANK.

Tecla BLANK

Interrumpe la imagen. Púlsela de nuevo para restablecer la imagen.

Tecla MUTING

Silencia el volumen de salida de audio. Púlsela de nuevo para restablecer el volumen anterior.

Tecla VOLUME

Para ajustar la salida de volumen del terminal de salida de audio del proyector.

Tecla FREEZE

Introduce una pausa en una imagen proyectada. Púlsela de nuevo para restablecer la imagen.

Utilice esta tecla cuando reciba una señal de ordenador.

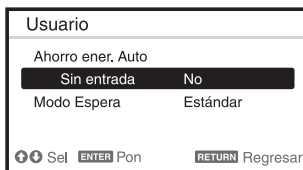

- 3** Pulse la tecla RETURN para restablecer la imagen anterior. Para obtener más información sobre los ajustes del Modo ECO, consulte “Sin entrada” y “Modo Espera” en el menú Conexión/Alimentación (página 36).

Nota

Si ajusta “Modo ECO” en “ECO” o “Modo Espera” (en “Usuario”) en “Bajo”, la función de control de red se desactivará en el modo de espera. Si tiene activado el control externo a través de la red o la función de control de red, no seleccione “ECO”, ni ajuste “Modo Espera” (en “Usuario”) en “Bajo”.

6 Fácil configuración del modo de ahorro de energía

Tecla ECO MODE

El modo de ahorro de energía puede configurarse fácilmente.

El modo de ahorro de energía incluye las siguientes opciones: “Sin entrada” y “Modo Espera”.

- 1** Pulse la tecla ECO MODE para visualizar el menú Modo ECO.

Menú Modo ECO



- 2** Pulse la tecla \uparrow/\downarrow o la tecla ECO MODE para seleccionar el modo “ECO” o “Usuario”.

ECO: permite establecer cada modo en el valor óptimo de ahorro de energía.

- Sin entrada: Espera
- Modo Espera: Bajo

Usuario: permite establecer cada elemento del menú del modo de ahorro de energía como considere oportuno.

Otros

7 Transmisor de infrarrojos

8 Selector ID MODE (página 34)

Permite ajustar un modo de ID del mando a distancia. Si asigna un número de ID distinto a cada proyector cuando se utilicen varios proyectores, podrá controlar únicamente el proyector con el mismo modo de ID que el del mando a distancia.

9 Terminal de salida CONTROL S

Permite la conexión al terminal de entrada CONTROL S del proyector con un cable de conexión (minitoma estéreo (no suministrado)) cuando el mando a distancia se utiliza como uno por cable. No es necesario que coloque pilas en el mando a distancia, ya que la alimentación se suministra desde el proyector.

Acerca del funcionamiento del mando a distancia

- Oriente el mando a distancia hacia el receptor del mando a distancia.
- Cuanto menor sea la distancia entre el mando a distancia y el proyector, mayor será el ángulo dentro del cual el mando a distancia puede controlar el proyector.
- Si hay obstáculos entre el mando a distancia y el receptor del mando a distancia del proyector, es posible que el proyector no pueda recibir las señales del mando a distancia.

Conexión del proyector

Notas

- Apague todos los equipos antes de realizar cualquier conexión.
- Utilice los cables apropiados para cada conexión.
- Inserte firmemente los enchufes de los cables; las conexiones mal realizadas pueden reducir la calidad de las señales de imagen o provocar una avería. Cuando desconecte un cable, asegúrese de sujetarlo del enchufe, no del mismo cable.
- Para obtener más información, consulte también los manuales de instrucciones del equipo que vaya a conectar.
- Utilice un cable de audio sin resistencia.

Conexión a un ordenador

La conexión con un ordenador se describe para cada señal de entrada.

INPUT A

Permite conectar un ordenador con un terminal de salida RGB.

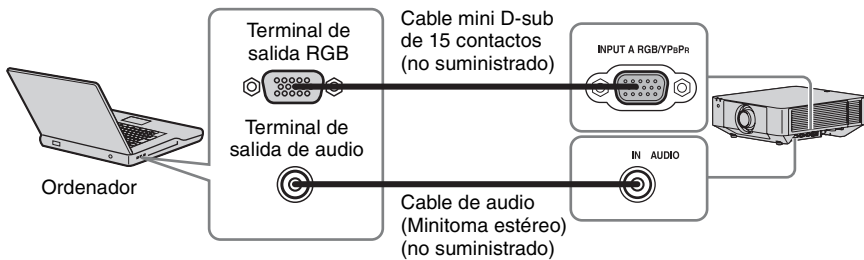

Nota

Se recomienda configurar la resolución del ordenador en 1920 × 1200 píxeles (VPL-FH65/FH60) o 1280 × 800 píxeles (VPL-FW65/FW60) para el monitor externo.

INPUT B

Permite conectar un ordenador con un terminal de salida DVI-D.

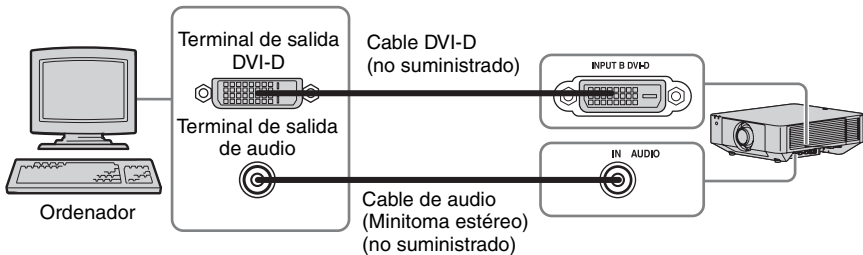

INPUT C

Permite conectar un ordenador con un terminal de salida HDMI.

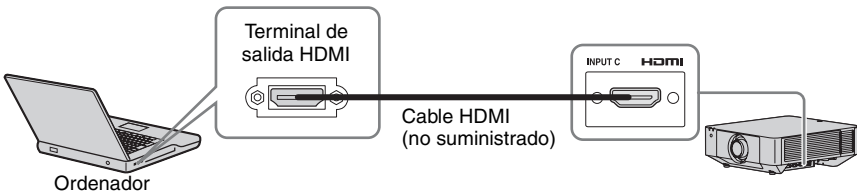

Notas

- Utilice equipos compatible con HDMI con el logotipo de HDMI.
- Utilice cables HDMI de alta velocidad en los que aparezca el logotipo del tipo de cable. (Se recomiendan los productos Sony.)
- El terminal HDMI de este proyector no es compatible con señales DSD (Direct Stream Digital, Flujo directo digital) o CEC (Consumer Electronics Control, Control de electrónica de consumo).

Conexión de un equipo de vídeo

Las conexiones con una grabadora de vídeo VHS, un reproductor de DVD o un reproductor de BD se describen para cada señal de entrada.

VIDEO IN

Permite conectar un equipo de vídeo con un terminal de salida de vídeo.

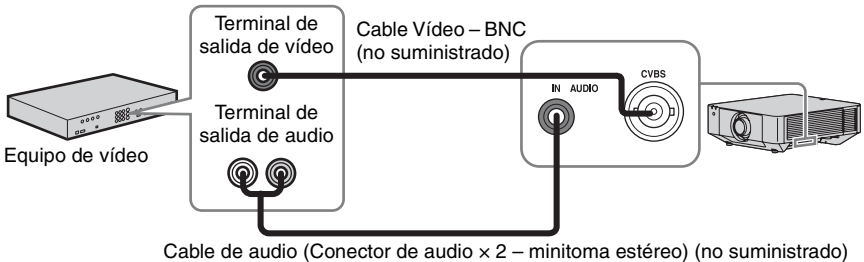

INPUT A

Permite conectar un equipo de vídeo con un terminal de salida YPBPR.

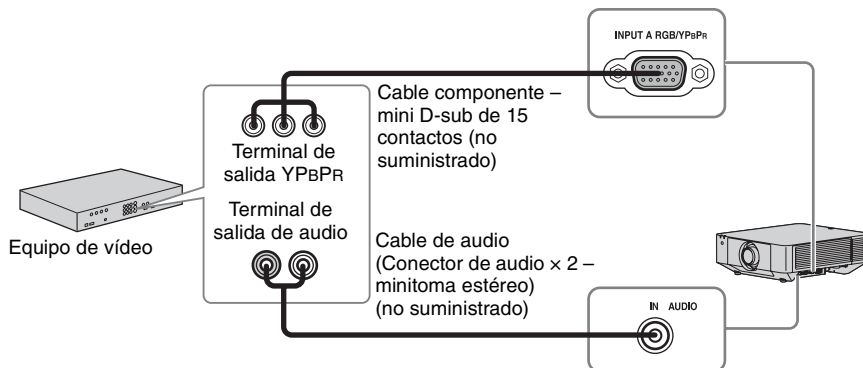

INPUT C

Permite conectar equipos de vídeo con un terminal de salida HDMI.

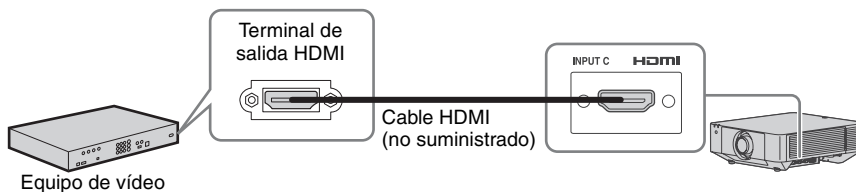

Notas

- Utilice equipos compatibles con HDMI con el logotipo de HDMI.
- Utilice cables HDMI de alta velocidad en los que aparezca el logotipo del tipo de cable. (Se recomiendan los productos Sony.)
- El terminal HDMI de este proyector no es compatible con señales DSD (Direct Stream Digital, Flujo directo digital) o CEC (Consumer Electronics Control, Control de electrónica de consumo).

Para colocar el cable HDMI

Fije el cable en los soportes para las bridas sujetacables situados en los lados de los terminales mediante el uso de una brida sujetacables, disponible en establecimientos comerciales, tal como se muestra en la ilustración.

Utilice una brida sujetacables de menos de 1,9 mm × 3,8 mm de grosor.

Brida sujetacables (disponible en establecimientos comerciales)

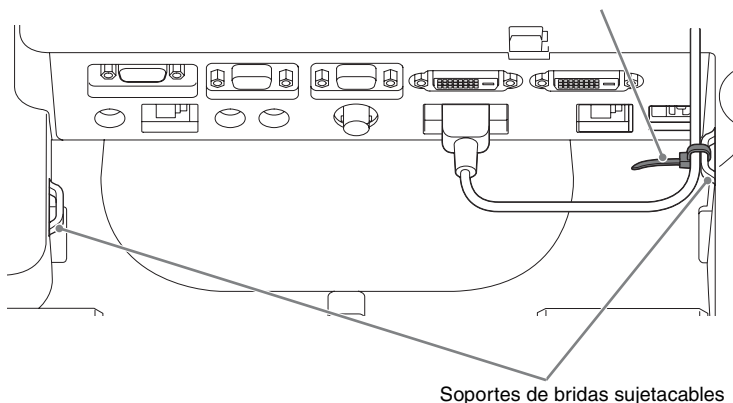

Conexión de un monitor externo y un equipo de audio

Las imágenes proyectadas y el audio de entrada se pueden emitir hacia equipos de visualización, como un monitor, y equipos de audio, como altavoces con amplificador integrado.

OUTPUT A

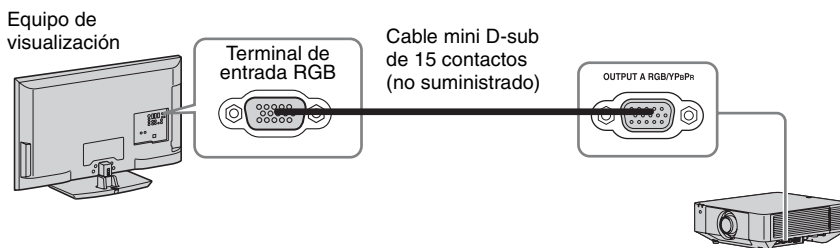

Nota

Este terminal emite imágenes proyectadas. Las imágenes se emiten cuando se recibe una señal de ordenador o una señal de vídeo desde el terminal de entrada RGB/YpPr (INPUT A).

OUTPUT B

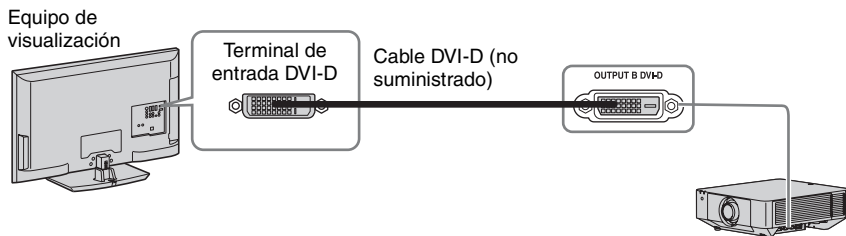

Nota

Este terminal emite imágenes proyectadas. Las imágenes se emiten cuando se recibe una señal de ordenador desde el terminal de entrada DVI-D (INPUT B). No obstante, si la entrada de señal de INPUT B está protegida por HDCP, la señal no se emite a OUTPUT B.

Salida AUDIO

Cuando se seleccionan INPUT A o B, o VIDEO, se emite la entrada de audio del terminal de entrada de audio; cuando se seleccionan INPUT C o D, se emite la entrada de audio del terminal de entrada seleccionado.

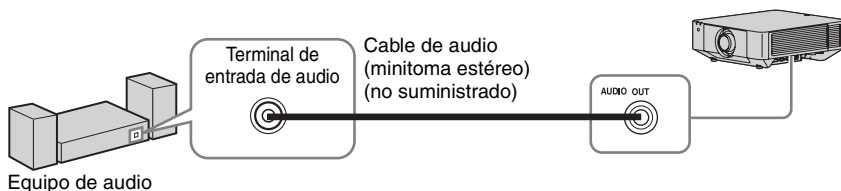

Conexión de un equipo de red

Conexión de un equipo de red

Terminal LAN

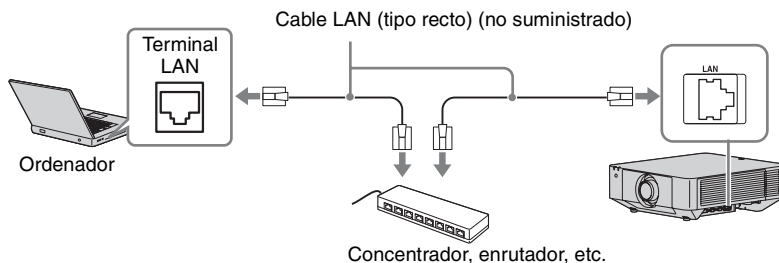

Nota

Al utilizar las funciones de red a través del terminal LAN, asegúrese de comprobar si la opción "Ajuste LAN" está ajustada en "Pto. LAN" (página 36).

Conexión a un equipo HDBaseT™

Para conectar el ordenador, el equipo de vídeo y el equipo de red a través del transmisor HDBaseT.

Conexión al ordenador

INPUT D

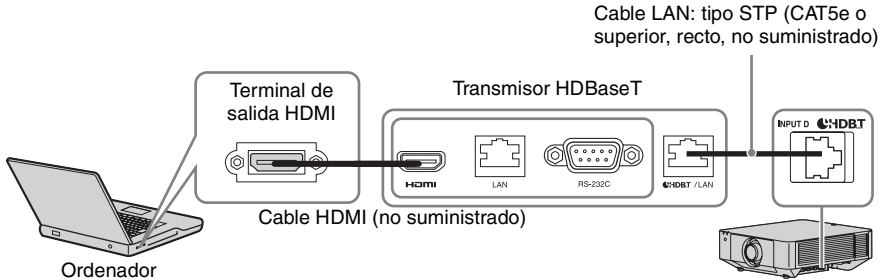

Conexión a un equipo de vídeo

INPUT D

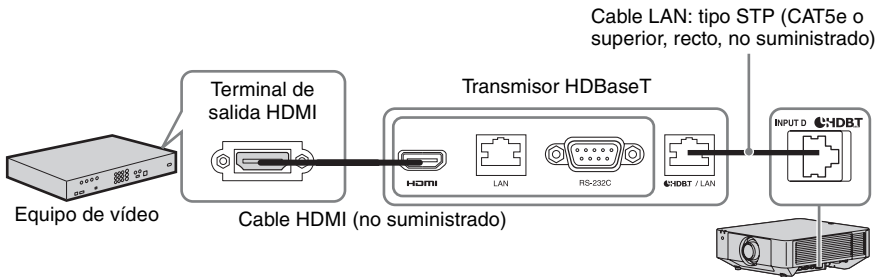

Notas para conectar esta unidad y el transmisor HDBaseT

- Consulte a un profesional o distribuidor de Sony para realizar el cableado. Si el cableado no es correcto, no se podrán utilizar las características de transmisión del cable, y la imagen o el sonido pueden interrumpirse, o puede experimentar variaciones del rendimiento.
- Conecte el cable directamente al transmisor HDBaseT sin pasar por un concentrador ni por un enrutador.
- Utilice cables que cumplan las condiciones que se exponen a continuación.
 - CAT5e o superior
 - Tipo apantallado (conectores cubiertos)
 - Conexión de cable recto
 - Cable sencillo
- Al instalar los cables, utilice un probador de cables, analizador de cables o dispositivo similar para comprobar si los cables cumplen el requisito CAT5e o superior. Si hay un conector de transición entre esta unidad y el transmisor HDBaseT, inclúyalo al medir.
- Para reducir el efecto del ruido, instale y use el cable de modo que no se enrolle y quede lo más recto posible.
- Instale el cable lejos de los demás cables (sobre todo del cable de alimentación).
- Al instalar varios cables, no los una, y procure que la distancia en paralelo entre ellos sea lo menor posible.

- La distancia de cobertura del cable es de 100 m como máximo. Si supera los 100 m, la imagen o el sonido pueden interrumpirse, o pueden producirse fallos en la comunicación LAN. No utilice el transmisor HDBaseT más allá de la distancia de cobertura.
- Dirija sus preguntas sobre el funcionamiento o sobre problemas con las funciones causados por dispositivos de otros fabricantes al fabricante correspondiente.

Conexión a un equipo de red

Para conectar el equipo de red a través del terminal HDBaseT y controlar el proyector.

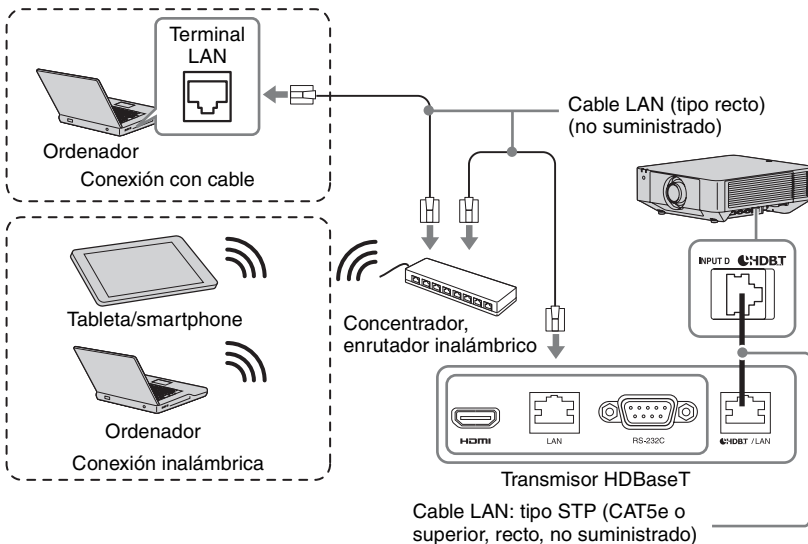

Notas

- Al utilizar las funciones de red, asegúrese de comprobar si la opción "Ajuste LAN" está ajustada en "vía HDBaseT" (página 36).
- Conecte esta unidad y el transmisor HDBaseT directamente sin concentrador ni enrutador.

Colocación de la cubierta del terminal

Puede colocar la cubierta de terminales suministrada para evitar la penetración de polvo en los terminales y mantener el equipo con buen aspecto.

- 1 Coloque una patilla del lateral de la cubierta del terminal en el orificio de la parte inferior y, a continuación, coloque la otra patilla doblando ligeramente la cubierta.

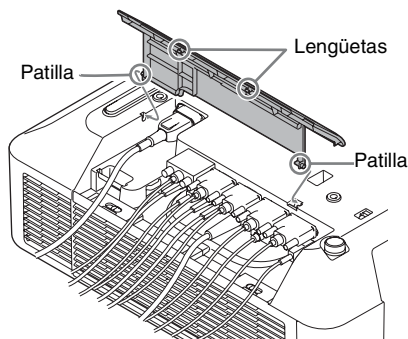

- 2 Cierre la cubierta del terminal.
Cierre la cubierta del terminal hasta que hagan clic sus dos lengüetas.

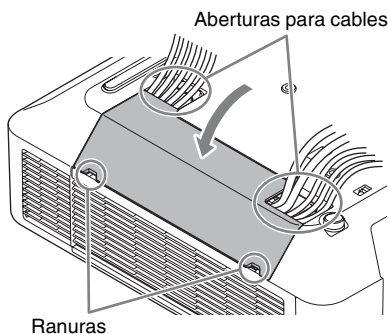

Ejemplo de disposición de los cables en la cubierta

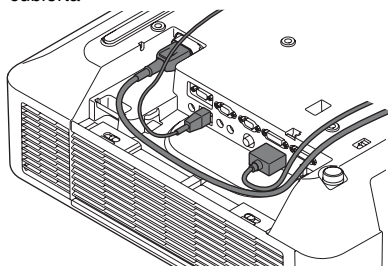

Nota

Es posible que no pueda instalar la cubierta de terminales en función del método de instalación, por ejemplo a causa del estado de los cables conectados o al instalar la unidad en el suelo. Sin embargo, esta circunstancia no influye en la utilización normal.



Apertura de la cubierta del terminal

Levante la cubierta introduciendo los dedos en las ranuras.

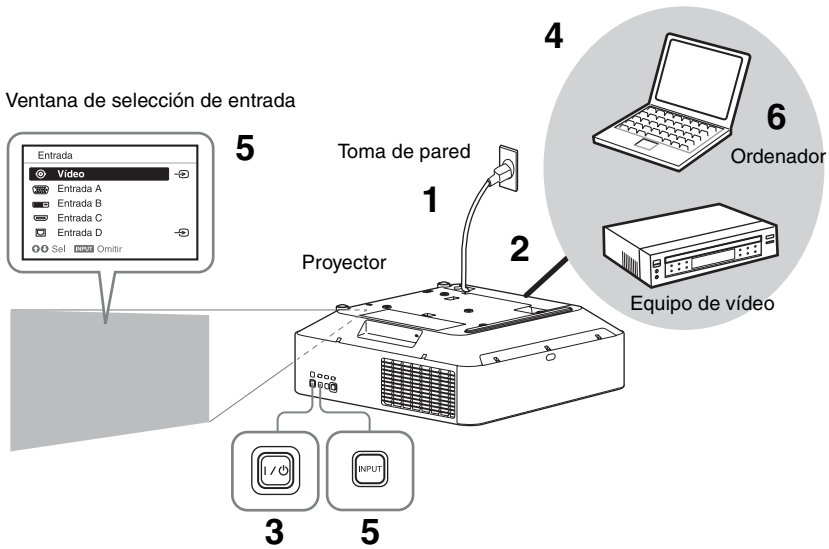

Proyección de una imagen

El tamaño de una imagen proyectada depende de la distancia existente entre el proyector y la pantalla. Instale el proyector de modo que la imagen proyectada se ajuste al tamaño de la pantalla. Para obtener más información sobre las distancias de proyección y los tamaños de las imágenes proyectadas, consulte “Distancia de proyección y Rango de desplazamiento del objetivo” (página 71).

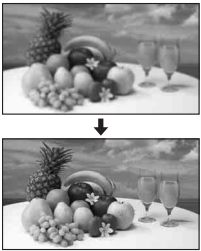

- 1** Conecte el cable de alimentación de CA a una toma de pared.
- 2** Conecte todos los equipos al proyector (página 10).
- 3** Encienda el proyector. Pulse la tecla I/O de la unidad principal o la tecla I del mando a distancia.
- 4** Encienda el equipo conectado.
- 5** Seleccione la fuente de entrada. Pulse la tecla INPUT del proyector para visualizar la ventana de selección de entrada. Pulse la tecla INPUT varias veces o la tecla ▲/▼ para seleccionar la imagen que se va a proyectar. El icono de señal  aparece en el lado derecho de la ventana de selección de entrada cuando se recibe una señal de entrada. Puede seleccionar la fuente de entrada mediante el uso de las teclas de selección de entrada directa del mando a distancia (página 6).
- 6** Cambie la configuración del ordenador para conmutar la salida hacia una pantalla externa. La manera de conmutar la salida del ordenador hacia el proyector variará en función del tipo de ordenador.
(Ejemplo)
 + 
- 7** Ajuste el enfoque, el tamaño y la posición de la imagen proyectada (página 19).

Ajuste del enfoque, el tamaño y la posición de la imagen proyectada

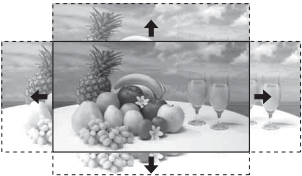
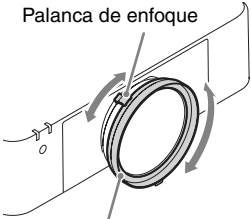
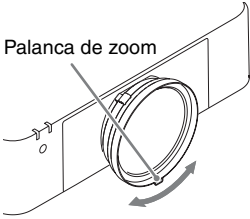
Enfoque	Tamaño (zoom)	Posición (desplazamiento del objetivo)
		
<p>Cuando coloque el objetivo de enfoque eléctrico Pulse la tecla FOCUS del proyector o del mando a distancia y, a continuación, pulse la tecla $\uparrow/\downarrow/\leftarrow/\rightarrow$ para ajustar el enfoque.</p> <p>Cuando coloque el objetivo de enfoque manual Gire el anillo de enfoque para ajustar el enfoque.</p> 	<p>Cuando coloque el objetivo de zoom eléctrico Pulse la tecla ZOOM del proyector o del mando a distancia y, a continuación, pulse la tecla $\uparrow/\downarrow/\leftarrow/\rightarrow$ para ajustar el tamaño.</p> <p>Cuando coloque el objetivo de zoom manual Gire el Anillo de zoom para ajustar el tamaño.</p> 	<p>Pulse la tecla LENS SHIFT/SHIFT del proyector o del mando a distancia y, a continuación, pulse la tecla $\uparrow/\downarrow/\leftarrow/\rightarrow$ para ajustar la posición.</p> <p>Para volver a colocar el objetivo en la posición central de la imagen proyectada Pulse la tecla RESET del mando a distancia mientras realiza el ajuste.</p>

Ajuste de la inclinación del proyector con el pie anterior (ajustable)

Cuando el proyector está instalado en una superficie irregular, puede ajustar su posición utilizando el pie anterior (ajustable).

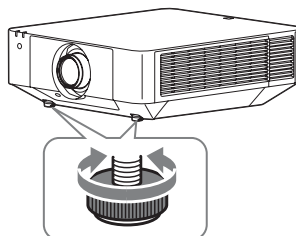

Notas

- Tenga cuidado de no dejar caer el proyector sobre los dedos.
- No ejerza una presión excesiva sobre la parte superior del proyector cuando el pie anterior (ajustable) esté extendido. Puede producirse un problema de funcionamiento.

Visualización de un patrón para ajustar una imagen

Puede visualizar un patrón para ajustar la imagen proyectada con la tecla **PATTERN** del mando a distancia. Utilice **▲/▼** para cambiar el patrón y **◀/▶** para cambiar su color. Vuelva a pulsar la tecla **PATTERN** para restablecer la imagen anterior.

Corrección de la distorsión trapezoidal de la imagen proyectada (Función Trapezoide)

Si la pantalla está inclinada o la proyección se está realizando desde un ángulo oblicuo, ejecute la función Trapezoide.

Cuando la imagen proyectada es un trapecoide deformado en el plano vertical

- 1** Pulse una vez la tecla **KEYSTONE** en el mando a distancia o seleccione “Ajuste pantalla” en el menú Instalación (página 38). Se muestra el menú “Ajuste pantalla”.
- 2** Seleccione “Trapezoide V”.
- 3** Ajuste el valor con **◀/▶**.
Cuanto mayor sea el ajuste, más estrecha será la parte superior de la imagen proyectada. Cuanto menor sea el ajuste, más estrecha será la parte inferior.



Aumente el número hacia el símbolo más



Aumente el número hacia el símbolo menos



Pulse la tecla **RESET** para restaurar la imagen proyectada antes de realizar el ajuste.*1

Cuando la imagen proyectada es un trapecoide deformado en el plano lateral

- 1** Pulse una vez la tecla **KEYSTONE** en el mando a distancia o seleccione “Ajuste pantalla” en el menú Instalación (página 38). Se muestra el menú “Ajuste pantalla”.
- 2** Seleccione “Trapezoide H”.
- 3** Ajuste el valor con **◀/▶**.
Cuanto mayor sea el ajuste, más estrecha será la parte derecha de la imagen proyectada. Cuanto menor sea el ajuste, más estrecha será la parte izquierda.

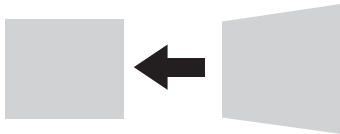

Aumente el número
hacia el símbolo
más

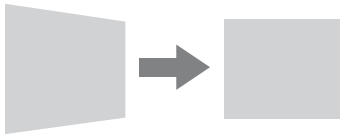

Aumente el número
hacia el símbolo
menos

Pulse la tecla RESET para restaurar la imagen proyectada antes de realizar el ajuste.*1

Notas

- *1: Es posible que la configuración no se pueda restablecer, dependiendo de la combinación de valores de ajuste de los elementos de configuración de Ajuste pantalla. En este caso, restablezca todos los elementos de configuración de Ajuste pantalla.
- El ajuste Trapezoide es una corrección electrónica. Por tanto, la calidad de la imagen puede deteriorarse.
 - En función de la posición ajustada con la función de desplazamiento de lente, la relación de aspecto de la imagen puede cambiar con respecto a la original o la imagen proyectada puede distorsionarse al aplicarle la función Trapezoide.

Corrección del giro de imagen (Función Corrección de la deformación)

Se puede corregir el giro de imagen con la función de corrección de la deformación.

- 1 Pulse una vez la tecla KEYSTONE en el mando a distancia o seleccione “Ajuste pantalla” en el menú Instalación (página 38). Se muestra el menú “Ajuste pantalla”.

- 2 Seleccione “Corrección”. Aparecerá la guía.

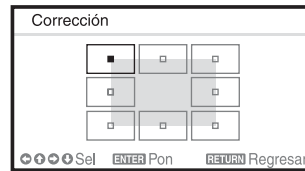

Al corregir las esquinas de la imagen

- 1 Mueva el ■ con ↑/↓/←/→ para seleccionar la esquina que desee corregir.
- 2 Pulse la tecla ENTER. Volverá a la vista del cursor.

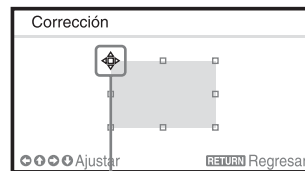

Ajuste con este cursor

- 3** Ajuste la posición de la esquina que quiera corregir con $\uparrow/\downarrow/\leftarrow/\rightarrow$.

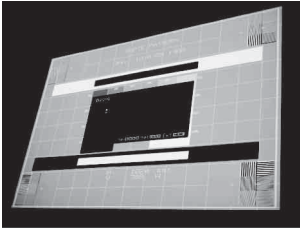

Pulse la tecla RESET para restaurar la imagen proyectada antes de realizar el ajuste.*1

Al corregir la desviación en los bordes derecho/izquierdo de la imagen

- 1** Mueva el \blacksquare con $\uparrow/\downarrow/\leftarrow/\rightarrow$ para seleccionar el borde que desee corregir.

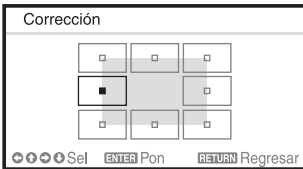

- 2** Pulse la tecla ENTER. Volverá a la vista del cursor.

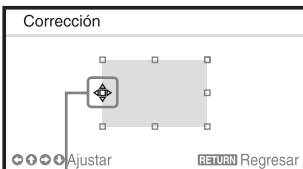

Ajuste con este cursor

- 3** Ajuste la desviación de los bordes con $\uparrow/\downarrow/\leftarrow/\rightarrow$.

Puede ajustar la posición central de la desviación con \uparrow/\downarrow . Para lograr el rango de desviación, utilice \leftarrow/\rightarrow . Puede ajustar los bordes izquierdo y derecho de forma independiente.

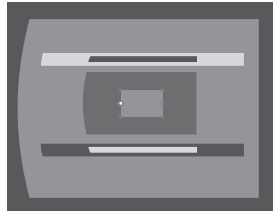
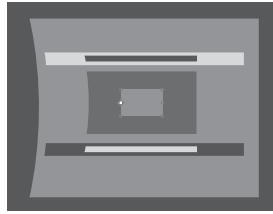

Pulse la tecla RESET para restaurar la imagen proyectada antes de realizar el ajuste.*1

Al corregir la desviación en los bordes superior/inferior de la imagen

- 1** Mueva el \blacksquare con $\uparrow/\downarrow/\leftarrow/\rightarrow$ para seleccionar el borde que desee corregir.

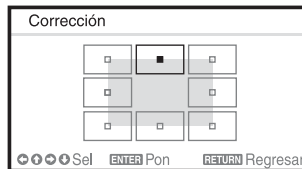

- 2** Pulse la tecla ENTER. Volverá a la vista del cursor.

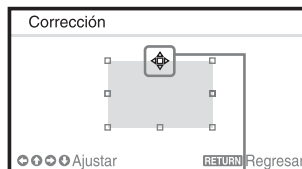

Ajuste con este cursor

- 3** Ajuste la desviación de los bordes con $\uparrow/\downarrow/\leftarrow/\rightarrow$.

Puede ajustar la posición central de la desviación con \leftarrow/\rightarrow . Para lograr el rango de desviación, utilice \uparrow/\downarrow . Puede ajustar los bordes superior e inferior de forma independiente.

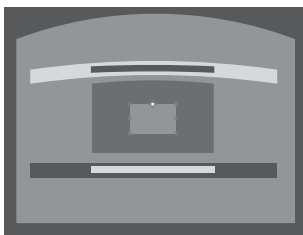
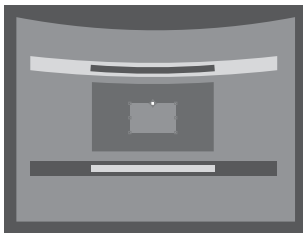

Pulse la tecla RESET para restaurar la imagen proyectada antes de realizar el ajuste.*1

Nota

*1: Es posible que la configuración no se pueda restablecer, dependiendo de la combinación de valores de ajuste de los elementos de configuración de Ajuste pantalla. En este caso, restablezca todos los elementos de configuración de Ajuste pantalla.

Fusión de proyecciones de varios proyectores en una pantalla

- 1** Instale los proyectores.
Introduzca un patrón, etc., para ajustar las posiciones proyectadas desde varios proyectores.
- 2** Ajuste el modo ID.
Ajuste un modo de identificación diferente para cada proyector (página 34).

- 3** Ajuste el modo de imagen.
Ajuste el modo de imagen de los distintos proyectores en “Multipantalla” (página 27).

- 4** Unifique el espacio de color.
Ajuste el espacio de color de los distintos proyectores en el mismo modo (Personal 1 a 3) (página 38). R/G/B puede ajustarse con más precisión si es necesario.

- 5** Ajuste la configuración de igualación de color.
Ajuste con más precisión cada tono si es necesario (página 38).

- 6** Ajuste la configuración de Fusión bordes.
Al superponer varias proyecciones, puede ajustar la configuración de Fusión bordes.
Seleccione “Multipantalla” en el menú Instalación y, a continuación, seleccione “Fusión bordes” (página 38).

- 7** Habilite la función Fusión bordes.
En “Config. de fusión”, ajuste “Fusión bordes” en “Sí” para cada posición de fusión.

- 8** Ajuste el ancho de fusión.
Ajuste el ancho de fusión según el intervalo de superposición de la señal de origen.

Asigne el ancho aquí.

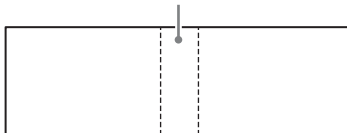

9 Realice el ajuste con “Ajuste fusión”.
Ajuste con más precisión la zona superpuesta.

10 Realice el ajuste con “Aj. nivel negro zona”.

Ajuste cada zona de corrección con “Aj. nivel negro zona” para obtener el nivel de negro más uniforme entre las distintas zonas.

Mientras se realiza el ajuste, se proyectará automáticamente una imagen negra.

Notas

- En función de la posición inicial de la fusión o la anchura de la fusión, el menú puede solaparse con la zona de fusión y dejar de ser visible. Si desea realizar operaciones con el proyector viendo el menú, ajuste “Fusión bordes” en “No” una vez y realice los ajustes. Después, ajuste “Fusión bordes” en “Sí”.
- El procedimiento anterior sirve como orientación general. Su propia instalación puede variar en función de la situación.
- Si hay varios proyectores instalados uno al lado del otro, puede subir la temperatura del interior de los proyectores a causa de la proximidad de los orificios de ventilación y puede aparecer una advertencia de error. En este caso, separe los proyectores y/o instale separadores de deflexión entre los mismos.
Para obtener más información, póngase en contacto con personal de Sony cualificado.

Apagado de la alimentación

1 Pulse la tecla I/⏻ de la unidad principal o del mando a distancia.
El proyector inicia el proceso de apagado y se apaga. Si vuelve a pulsar la tecla I/⏻ antes de que transcurran 10 segundos, el proceso de apagado se cancelará.

Nota

No apague el proyector inmediatamente después del encendido de la lámpara. De lo contrario, la lámpara podría estropearse (o no encenderse, etc.).

2 Desconecte el cable de alimentación de CA de la toma de pared.

Para apagar la unidad sin que aparezca el mensaje de confirmación

Mantenga pulsada la tecla I/⏻ en la unidad durante unos segundos (página 37).

Notas

- Si apaga la unidad poco después del encendido de la lámpara, aparecerá un mensaje de confirmación y es posible que la unidad tarde más en apagarse.
- Si enciende la unidad poco después de haberla apagado, es posible que la unidad tarde más en emitir la imagen.

Indicador ECO

Este indicador marca la efectividad actual de la función ECO del proyector. (Para obtener más información sobre la función ECO, consulte “Tecla ECO MODE” (página 8) y “ECO” (página 37).)

Cuando el proyector se apaga, se visualizan iconos de hojas. El número de iconos mostrados varía en función de la energía que se haya ahorrado como resultado del uso de la función ECO.

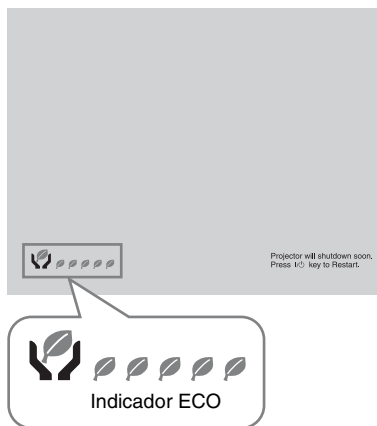

Uso de un menú

Nota

Las pantallas de menú que se utilizan en la siguiente explicación pueden variar en función del modelo que utilice.

- 1 Pulse la tecla MENU para visualizar el menú.
- 2 Seleccione el menú de configuración. Utilice la tecla \uparrow o \downarrow para seleccionar el menú de configuración y, a continuación, pulse la tecla \rightarrow o ENTER.

Menú de configuración

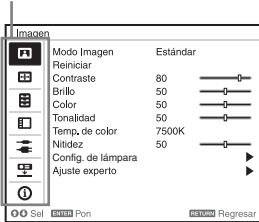

- 3 Seleccione el elemento de configuración. Utilice la tecla \uparrow o \downarrow para seleccionar el menú de configuración y, a continuación, pulse la tecla \rightarrow o ENTER. Para volver a la pantalla de selección del menú de configuración, pulse la tecla \leftarrow o la tecla RETURN.

Elementos de configuración

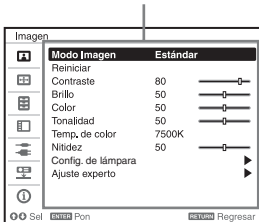

- 4 Realice la configuración o el ajuste del elemento seleccionado.

El funcionamiento del menú varía en función del elemento de configuración. Si se muestra la siguiente ventana del menú, seleccione el elemento de acuerdo con las operaciones indicadas en el paso 3 y, a continuación, pulse la tecla ENTER para registrar la configuración.

Para volver a la pantalla de selección de los elementos de configuración, pulse la tecla \leftarrow o la tecla RETURN. Asimismo, para restablecer el valor de configuración de un elemento a su valor predeterminado de fábrica, pulse la tecla RESET durante la configuración o el ajuste.

Uso de un menú emergente

Pulse la tecla $\uparrow/\downarrow/\leftarrow/\rightarrow$ para seleccionar un elemento. Pulse la tecla ENTER para registrar la configuración. Se restablecerá la pantalla anterior.

Selección de elementos



Uso del menú de configuración

Pulse la tecla \uparrow o \downarrow para seleccionar el elemento. Pulse la tecla ENTER para registrar la configuración. Se restablecerá la pantalla anterior.



Uso del menú de ajuste

Para aumentar el número, pulse la tecla \uparrow o \rightarrow y, para reducir el número, pulse la tecla \downarrow o \leftarrow . Pulse la tecla ENTER para registrar la configuración. Se restablecerá la pantalla anterior.



5 Pulse la tecla MENU para borrar el menú.

El menú desaparece automáticamente si no se pulsa ninguna tecla durante un momento.

El menú Imagen

Para ajustar la imagen de cada señal de entrada.

Elementos de configuración	Descripción
Modo Imagen	Dinámico: enfatiza el contraste para producir una imagen “dinámica”. Estándar: hace que la imagen sea natural y esté bien equilibrada. Prioridad brillo: hace que la imagen brille para que se adapte a un entorno brillante. Multipantalla: optimiza la calidad de la imagen para adaptarse a la proyección utilizando varios proyectores.
Reiniciar	Los ajustes de imagen se inicializan a sus valores predeterminados de fábrica. No obstante, “Modo Imagen” y “Personal 1”, “Personal 2”, “Personal 3” y “Personal 4” de “Temp. de color” no se restablecerán a los ajustes predeterminados de fábrica.
Contraste	Cuanto mayor sea el ajuste, mayor será el contraste. Cuanto menor sea el ajuste, menor será el contraste.
Brillo	Cuanto mayor sea el ajuste, mayor será el brillo de la imagen. Cuanto menor sea el ajuste, menor será el brillo de la imagen.
Color	Cuanto mayor sea el ajuste, mayor será la intensidad. Cuanto menor sea el ajuste, menor será la intensidad.
Tonalidad	Cuanto mayor sea el ajuste, la imagen adquirirá un tono más verdoso. Cuanto menor sea el ajuste, la imagen adquirirá un tono más rojo.
Temp. de color	9300K/7500K/6500K: cuanto mayor sea la temperatura, la imagen adquirirá un tono más azulado. Cuanto menor sea la temperatura, la imagen adquirirá un tono más rojizo. Prioridad brillo: proyecta las imágenes con el máximo brillo. Personal 1/Personal 2/Personal 3/Personal 4: permite almacenar una configuración de la temperatura de los colores ajustados para cada elemento. Los ajustes de fábrica son Personal 1: 9300K, Personal 2: 7500K, Personal 3: 6500K, Personal 4: Prioridad brillo.
Nitidez	Cuanto mayor sea el ajuste, mayor será la nitidez de la imagen. Cuanto menor sea el ajuste, mayor será la suavidad de la imagen.
Config. de lámpara	Modo Lámpara: Ajusta el brillo de la luz. Estándar: la imagen se hace más brillante, y el consumo de energía aumenta. Medio: el consumo de energía disminuye; no obstante, la imagen será más oscura. Personal: Puede ajustar el brillo entre “Estándar” y “Medio”.

Elementos de configuración	Descripción
Ajuste experto	
Creación realidad	<p>Ajusta el procesamiento de ruido y detalles de las imágenes. (Función de superresolución)</p> <p>Sí: ajusta la configuración de “Creación realidad”.</p> <p>Resolución: al aumentar el valor del ajuste, la textura y los detalles de la imagen se hacen más nítidos.</p> <p>Filtración ruido: al aumentar el valor del ajuste, el ruido (baja resolución de la imagen) se hace menos prominente.</p> <p>Test: On/Off: alterna entre “Sí” y “No” cada cierto tiempo para comprobar el efecto de “Creación realidad”.*1</p> <p>No: no se aplica la función “Creación realidad”.</p>
Potenc. Contraste	<p>Corrige el nivel de las partes oscuras y brillantes automáticamente para optimizar el contraste según la escena. Aumenta la nitidez de la imagen y la hace dinámica.</p> <p>Alto/Medio/Bajo: puede ajustar el potenciador del contraste.</p> <p>No: no se aplica la función “Potenc. Contraste”.</p>
Modo Gamma	<p>2.2: equivalente a una curva de gamma de 2,2.</p> <p>2.4: equivalente a una curva de gamma de 2,4.</p> <p>Gamma 3: aplica una curva de gamma que prioriza el brillo para ajustar el uso en un entorno relativamente brillante.</p> <p>Gamma 4: aumenta el contraste entre el blanco y el negro para ajustar el uso en un entorno relativamente oscuro.</p> <p>DICOM GSDF Sim.*2: los ajustes de gamma se realizan conforme a la Función de pantalla estándar de escala de grises (Grayscale Standard Display Function, GSDF) de las normas Imágenes y comunicaciones digitales en medicina (Digital Imaging and Communications in Medicine, DICOM).</p>
Esp. de color	<p>Convierte el espacio de color.</p> <p>Personal 1: produce imágenes con colores vivos.</p> <p>Personal 2: produce imágenes con colores apagados.</p> <p>Personal 3: reproduce colores de imagen exactamente iguales a los de la imagen original.</p> <p>Puede seleccionar R/G/B para el espacio de color seleccionado y ajustar los puntos de cromaticidad de R/G/B en las direcciones x e y del diagrama de cromaticidad CIExy, respectivamente.</p> <p>Selección color: seleccione el color para realizar el ajuste entre las opciones “Rojo”, “Verde” y “Azul”.</p> <p>Cian - Rojo (x): ajusta el punto de cromaticidad del color seleccionado hacia cian-rojo (x).</p> <p>Magenta - Verde (y): ajusta el punto de cromaticidad del color seleccionado hacia magenta-verde (y).</p>
Corr. color	<p>Sí: ajusta la tonalidad, la saturación y el brillo del color seleccionado. Repita los pasos 1 y 2 descritos a continuación para especificar el color objetivo.</p> <p>1 Pulse ▲/▼ para seleccionar “Selección color” y, a continuación, pulse ◀/▶ para seleccionar el color que desea ajustar entre “Rojo”, “Amarillo”, “Verde”, “Cian”, “Azul” y “Magenta”.</p> <p>2 Pulse ▲/▼ para seleccionar “Tonalidad”, “Saturación” o “Brillo” y, a continuación, ajústelos a su gusto utilizando ◀/▶ mientras ve la imagen proyectada.</p> <p>No: no se aplica la función “Corr. color”.</p>

Elementos de configuración	Descripción
Modo Film ^{*3} *4	<p>Automático: reproduce la imagen con precisión desde una fuente de película para ajustarse a la fuente de película original. Normalmente, seleccione esta opción.</p> <p>No: seleccione esta opción si las imágenes se vuelven borrosas alrededor de los bordes cuando “Automático” está seleccionado.</p>

Notas

- *1: La posición de visualización del estado durante la prueba funciona junto con el ajuste “Posición de menú” (página 34).
- *2: Disponible cuando una señal de ordenador se recibe desde el terminal de entrada DVI-D (INPUT B), el terminal de entrada HDMI (INPUT C) o el terminal de entrada HDBaseT (INPUT D). Este proyector no se puede utilizar como dispositivo para el diagnóstico médico.
- *3: Esta opción está disponible cuando se recibe una señal de vídeo.
- *4: Esta opción no está disponible cuando se recibe una señal progresiva.

El menú Pantalla

Para ajustar el tamaño, la posición y la relación de aspecto de la imagen proyectada de cada señal de entrada.

Elementos de configuración	Descripción
Aspecto ^{*1}	Permite cambiar la relación de aspecto de la imagen proyectada (página 32).
Si se introduce la señal de ordenador	Completo 1: muestra la imagen de modo que se ajuste al tamaño máximo de imagen proyectada sin cambiar la relación de aspecto de la señal de entrada. Completo 2: muestra la imagen de modo que se ajuste al tamaño máximo de imagen proyectada. Normal: muestra la imagen del punto central de la imagen proyectada sin cambiar la resolución de la señal de entrada ni ampliar la imagen.
Si se introduce la señal de vídeo	4:3: muestra la imagen de modo que se ajuste al tamaño máximo de imagen proyectada con una relación de aspecto de 4:3. 16:9: muestra la imagen de modo que se ajuste al tamaño máximo de imagen proyectada con una relación de aspecto de 16:9. Completo: muestra la imagen de modo que se ajuste al tamaño máximo de imagen proyectada. Zoom: muestra el punto central de la imagen proyectada para realizar el zoom.
Centro V ^{*2 *3}	Permite ajustar la imagen proyectada completa, desplazándola hacia arriba y hacia abajo por la pantalla. A medida que aumenta el valor del número seleccionado, la pantalla se desplaza hacia arriba y, a medida que disminuye el valor del número seleccionado, la imagen proyectada se desplaza hacia abajo.
Tamaño vertical ^{*2 *3}	Permite reducir o ampliar la imagen verticalmente. La imagen proyectada se amplía a medida que aumenta el ajuste y se reduce a medida que disminuye el ajuste. Si los subtítulos de una película, etc. no se pueden ver, utilice esta opción junto con “Centro V”.
Sobreexploración ^{*2}	Sí/No: oculta el contorno de la imagen cuando está ajustado en “Sf”. Seleccione “Sf” si aparece ruido a lo largo del borde de la imagen.
Ajustar señal ^{*6}	Ajusta la imagen de una señal de ordenador. Utilice este elemento si el borde de la imagen se corta y la recepción no es buena.
APA ^{*4 *5}	Ajusta automáticamente la imagen proyectada a una calidad óptima cuando pulsa la tecla ENTER.
Fase ^{*4}	Ajusta la fase de punto de los píxeles de la pantalla y la señal de entrada. Establezca el valor en el que se vea más nítida.
Pitch ^{*4}	Cuanto mayor sea el ajuste, más anchos serán los elementos horizontales de la imagen (intensidad). Cuanto menor sea el ajuste, más estrechos serán los elementos horizontales de la imagen (intensidad).
Desplazamiento ^{*6}	H: cuanto mayor sea el ajuste, la imagen se proyectará más hacia la derecha en la pantalla. Cuanto menor sea el ajuste, la imagen se proyectará más hacia la izquierda. V: cuanto mayor sea el ajuste, la imagen se proyectará más hacia arriba en la pantalla. Cuanto menor sea el ajuste, la imagen se proyectará más hacia abajo.

Notas

- *1: • Tenga en cuenta que si se utiliza el proyector de forma comercial o para proyecciones públicas, la modificación de la imagen original mediante el cambio del modo de aspecto puede constituir una infracción de los derechos de los autores o de los productores, que gozan de protección legal.
 - En función de la señal de entrada o el ajuste de “Aspecto pantalla”, no es posible ajustar los elementos de configuración de la relación de aspecto u otros elementos de configuración en algunos casos, o bien es posible que la modificación del ajuste de la relación de aspecto no tenga ningún efecto.
 - Es posible que una parte de la imagen se visualice en negro, en función del elemento de configuración.
- *2: Disponible cuando una señal de vídeo se recibe desde el terminal de entrada RGB/YPbPr (INPUT A), el terminal de entrada DVI-D, el terminal de entrada HDMI y el terminal HDBaseT.
- *3: Disponible cuando “Aspecto” está ajustado en “Zoom” y “Aspecto pantalla” está ajustado en 16:10 o 16:9.
- *4: Disponible cuando una señal de ordenador se recibe desde el terminal de entrada RGB/YPbPr (INPUT A).
- *5: Si la imagen proyectada tiene una amplia zona negra a su alrededor, la función APA no funcionará correctamente y es posible que una parte de la imagen no se visualice en la pantalla. Asimismo, es posible que no se pueda obtener una imagen óptima en función del tipo de señal de entrada. En este caso, ajuste los elementos “Fase”, “Pitch” y “Desplazamiento” manualmente.
- *6: Disponible cuando se recibe una señal de ordenador o de vídeo desde el conector de entrada RGB/YPbPr (INPUT A). Esta opción únicamente está disponible cuando “Aspecto” está ajustado en “Zoom”.

Aspecto

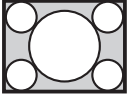
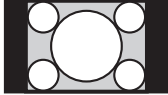
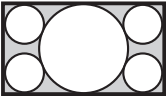
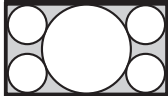
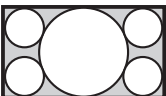
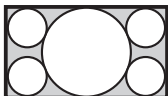
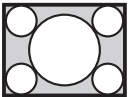
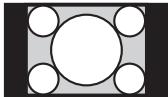
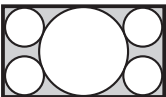
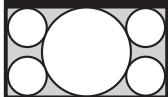
	Señal de entrada	Valor de configuración recomendado e imagen proyectada
Señal de ordenador	(4:3) 	(Completo 1)*1 *2 
	(16:9) 	(Completo 1)*1 *2 
	(16:10) 	(Completo 1)*1 
Señal de vídeo	(4:3) 	(4:3)*3 *5 
	(16:9) 	(16:9)*4 *5 

*1: Si selecciona “Normal”, la imagen se proyectará con la misma resolución que la señal de entrada sin cambiar la relación de aspecto de la imagen original.



*2: Si selecciona “Completo 2”, la imagen se proyectará de manera que ocupe el tamaño de la imagen proyectada, sin tener en cuenta la relación de aspecto de la imagen.



*3: En función de la señal de entrada, es posible que la imagen proyectada se proyecte como se muestra en la siguiente ilustración. En este caso, seleccione “16:9”.



*4: En función de la señal de entrada, es posible que la imagen se proyecte como se muestra en la siguiente ilustración. En este caso, seleccione “Zoom”.



*5: Si selecciona “Completo”, la imagen se proyectará de manera que ocupe el tamaño de la imagen proyectada, sin tener en cuenta la relación de aspecto de la imagen.





El menú Función

El menú Función se utiliza para ajustar diversas funciones del proyector.











Elementos de configuración	Descripción
Vol. Salida audio	Cuanto mayor sea el ajuste, mayor será la salida del nivel de audio del terminal de salida de audio. Cuanto menor sea el ajuste, menor será el nivel de audio.
APA inteligente	Sí/No: si está ajustado en “Sí”, ejecuta automáticamente APA cuando se recibe una señal.*1
Visualización CC	CC1/CC2/CC3/CC4/Text1/Text2/Text3/Text4: permiten seleccionar el servicio de subtítulo oculto (Capturas o Texto). No: no aparece la función de subtítulo oculto.
Reiniciar cont. lámp.	Cuando sustituya la lámpara, reiniciará el contador de la lámpara (página 58).
Fondo*2	Azul/Negro/Imagen: define el fondo para cuando no hay señal de entrada. Si la configuración es “Imagen”, aparece la Imagen inicial.
Imagen inicial	Sí/No: cuando está ajustado en “Sí”, la Imagen inicial se muestra en pantalla tras el inicio del proyector.
Calibración color*3*4	Corrige la desviación del color en la pantalla acumulada con el tiempo. Automático: si selecciona “Sí”, corrige la desviación del color automáticamente al apagar el proyector después de un cierto tiempo de utilización. Iniciar: cuando han pasado veinte minutos desde que se ha apagado la luz, corrige inmediatamente la desviación del color. Volver*5: restablece los valores ajustados al realizar la calibración del color anterior. Reiniciar: restablece los valores predeterminados de fábrica.
Reiniciar todo	Se restauran los valores predeterminados de fábrica de todos los ajustes.

Notas

- *1: Ejecuta APA cuando una señal de ordenador se recibe desde el terminal de entrada RGB/YpBPr (INPUT A).
- *2: Si se utiliza el modo de visualización Dos imágenes y no hay señal de entrada, el fondo será de color negro aunque ajuste esta opción en “Imagen”.
- *3: Mientras este menú está seleccionado, aparece el patrón de calibración del color.
Al pulsar el botón  del proyector o el botón  del mando a distancia, el patrón se apaga y el menú desaparece.
- *4: Es posible que la desviación del color no se corrija correctamente a causa de factores ambientales, como la temperatura o el polvo, o de posibles cambios.
- *5: No puede seleccionar esta opción si no ha realizado la calibración del color.

El menú Operación

El menú Operación se utiliza para configurar las operaciones mediante el uso del menú o del mando a distancia.

Elementos de configuración	Descripción
Idioma	Selecciona el idioma que se utiliza en el menú y en las indicaciones en pantalla.
Posición de menú	Inf. izq./Centro: permite seleccionar la posición del menú que aparece en la imagen proyectada.
Estado	Sí: todos los estados en pantalla están habilitados. No: muestra solo los menús, el mensaje que aparece al apagar la alimentación y los mensajes de advertencia. Todo No: desactiva las indicaciones en pantalla, excepto determinados menús, y un mensaje que aparece al apagar la alimentación.*1 *2
Receptor IR	Frente y detrás/Frente/Detrás: selecciona los receptores del mando a distancia (Receptor IR) en la parte frontal y posterior del proyector.
Modo ID	Todos/1/2/3/4: asigna un número de ID al proyector. Cuando esté establecido en “Todos”, podrá controlar el proyector con el mando a distancia, independientemente del Modo ID asignado. Asimismo, consulte “Selector ID MODE” del mando a distancia en la página 8.
Bloq. seguridad*3	Sí/No: esta función permite restringir el uso del proyector a los usuarios autorizados mediante una contraseña. El procedimiento de configuración para el bloqueo de seguridad es el siguiente: <ol style="list-style-type: none">1 Seleccione “Sí” y, a continuación, pulse la tecla ENTER para visualizar el menú de configuración.2 Introduzca la contraseña con las teclas MENU, /// y ENTER. (La configuración de contraseña predeterminada es “ENTER, ENTER, ENTER, ENTER.”.)3 Introduzca una nueva contraseña con las teclas MENU, /// y ENTER.4 Vuelva a introducir la contraseña para confirmarla. Introduzca la contraseña cuando encienda el proyector después de desconectar y volver a conectar el cable de alimentación de CA. Cuando esté ajustado en “No”, podrá cancelar el bloqueo de seguridad. Se le solicitará que introduzca la contraseña de nuevo. Si no consigue introducir la contraseña correcta después de tres intentos consecutivos, no podrá utilizar el proyector. En este caso, pulse la tecla  para acceder al modo Espera y, a continuación, vuelva a encender la alimentación.
Blq.tec.control	Sí/No: cuando está ajustado en “Sí”, bloquea todas las teclas de control del proyector. En cualquier caso, puede habilitar el funcionamiento si realiza la siguiente operación, incluso cuando “Blq.tec.control” esté ajustado en “Sí”. <ul style="list-style-type: none">• Mantenga pulsada la tecla  durante aproximadamente 10 segundos mientras se encuentra en el modo Espera.<ul style="list-style-type: none">→ El proyector se enciende.• Mantenga pulsada la tecla MENU durante aproximadamente 10 segundos mientras se encuentra encendido.<ul style="list-style-type: none">→ “Blq.tec.control” está ajustado en “No” y permite que todas las teclas del panel de control funcionen en el proyector.

Elementos de configuración	Descripción
Control objetivo	Sí/No: cuando está ajustado en “Sf”, permite ajustar el objetivo (enfoque, zoom y desplazamiento del objetivo) desde el mando a distancia o el proyector. Para evitar el funcionamiento no deliberado, ajústelo en “No” después de configurar el objetivo.

Nota

- *1: Cuando se selecciona “Todo No”, no aparece el mensaje de advertencia de alta temperatura.
- *2: Tenga en cuenta que Sony no es responsable del fallo de la unidad ni de los accidentes causados al seleccionar “Todo No”.
- *3: No podrá utilizar el proyector si olvida la contraseña. Si llama a personal especializado de Sony porque ha olvidado la contraseña, deberá estar en condiciones de proporcionar el número de serie del proyector y demostrar su identidad. (Este proceso puede ser diferente en otros países o regiones.) Una vez confirmada su identidad, le proporcionaremos la contraseña.

El menú Conexión/Alimentación

El menú Conexión/Alimentación se utiliza para configurar las conexiones y la alimentación.

Elementos de configuración	Descripción
Conf. red	
Conf. IPv4 ^{*1}	
Conf. Dirección IP	Auto(DHCP): la dirección IP se asigna automáticamente desde el servidor DHCP, por ejemplo, un router. Manual: permite especificar manualmente la dirección IP.
Dirección IP/ Máscara subred/ Gateway pred./DNS primaria/DNS secundaria	Cuando “Manual” está seleccionado en “Conf. Dirección IP”, seleccione el elemento con la tecla ◀ o ▶ e introduzca el valor con la tecla ▲ o ▼. Una vez introducidos todos los elementos, seleccione “Aplicar” y, a continuación, pulse la tecla ENTER. La configuración introducida quedará registrada.
Información IPv6	Muestra la información de la dirección IPv6. Al configurar la dirección IPv6, configúrela desde el navegador. (página 46)
Ajustes HDBaseT	
Ajuste LAN	vía HDBaseT/Pto. LAN: puede seleccionar a través de la LAN del equipo HDBaseT conectado al terminal HDBaseT o a través de la conexión de red con el terminal LAN de la unidad principal. ^{*2 *3}
Ajustes RS-232C ^{*4}	vía HDBaseT: puede conectar esta unidad al terminal RS-232C a través del transmisor HDBaseT. (Tasa de baudios: 9.600 bps) RS-232C: utilícelo al conectarse al terminal RS-232C de esta unidad directamente.
Rango dinámico ^{*5}	Ajusta el nivel de entrada de imagen del terminal INPUT B/C/D. Automático: detecta automáticamente el nivel de entrada de imagen. Limitado: se ajusta cuando el nivel de entrada de imagen es de 16-235. Completo: se ajusta cuando el nivel de entrada de imagen es de 0-255.
Cable HDMI	Largo/Normal: seleccione “Largo” cuando la imagen está alterada o no se proyecta.
Sel. señ. ent. A	Automático/Ordenador/Vídeo GBR/Componente: cuando el ajuste es “Automático”, selecciona el tipo de entrada de señal de vídeo automáticamente cuando se selecciona “Entrada A” con la tecla INPUT. ^{*6}
Sistema de color	Automático/NTSC3.58/PAL/SECAM/NTSC4.43/PAL-M/PAL-N: cuando el ajuste es “Automático”, selecciona el sistema de color automáticamente cuando se selecciona “Vídeo” con la tecla INPUT. ^{*6}

Elementos de configuración	Descripción
ECO	
Ahorro ener. Auto	
Sin entrada	<p>Apagado lámp.: la lámpara se apaga automáticamente y el consumo de energía se reduce si no se detecta ninguna señal de entrada durante aproximadamente 10 minutos.</p> <p>La lámpara se ilumina de nuevo cuando se recibe una señal o se pulsa cualquier tecla. En Apagado lámp., el indicador ON/STANDBY se ilumina en naranja. (página 51)</p> <p>Espera^{*7}: si la unidad no recibe ninguna señal durante más de 10 minutos, la alimentación se apaga automáticamente y se activa el modo Espera.</p> <p>No: se desactiva la función “Sin entrada”.</p>
Modo Espera ^{*8}	<p>Estándar/Bajo: cuando se ajusta en “Bajo”, reduce el consumo de energía en el modo Espera.</p>
Encend. Directo	<p>Sí/No: si se ajusta en “Sf”, podrá encender la alimentación sin acceder al modo Espera cuando el cable de alimentación de CA esté conectado a una toma de pared. También puede desenchufar el cable de alimentación de CA sin ir al modo Espera cuando apague el proyector.^{*9}</p> <p>Puede desenchufar el cable de alimentación de CA sin ir al modo Espera.</p>

Notas

- *1: Configure la dirección IP de esta unidad manualmente después de la conexión con la red. Si esta unidad no está conectada a la red, el ajuste no está activado.
- *2: Al conectarse a través de HDBaseT, solo puede utilizarse 100BASE-TX para la conexión. Si utiliza el terminal LAN de la unidad principal, puede realizar la conexión a través de 10BASE-T/100BASE-TX.
- *3: Deben ajustarse las direcciones IP correspondientes al utilizar HDBaseT y al utilizar el terminal LAN.
 - Configurar la dirección IP al utilizar una LAN a través de HDBaseT.
Configure “Ajuste LAN” como “vía HDBaseT” en “Ajustes HDBaseT” y, a continuación, configure la dirección IP en “Conf. red”.
 - Configurar la dirección IP al utilizar el terminal LAN.
Configure “Ajuste LAN” como “Pto. LAN” en “Ajustes HDBaseT” y, a continuación, configure la dirección IP en “Conf. red”.
- *4: Al conectarse a través de HDBaseT, la conexión se realiza a 9.600 bps. Si utiliza el terminal RS-232C de la unidad principal, puede realizar la conexión a 38.400 bps.
- *5: Si el ajuste de entrada de imagen del equipo de conexión HDMI no es correcto, la parte más brillante se volverá demasiado brillante y la parte más oscura se volverá demasiado oscura.
- *6: Es posible que la imagen no se ajuste correctamente en función del tipo de señal de entrada. En tal caso, ajústela manualmente para que se adapte al equipo conectado.
- *7: Seleccione “No” para evitar que se active el modo Espera cuando no se reciba ninguna señal.
- *8: Cuando “Modo Espera” está ajustado en “Bajo”, no será posible utilizar la red ni la función de control de red mientras el proyector esté en modo Espera.
- *9: No apague el proyector inmediatamente después del encendido de la lámpara. De lo contrario, la lámpara podría estropearse (o no encenderse, etc.).

El menú Instalación

El menú Instalación se utiliza para instalar el proyector.

Elementos de configuración	Descripción
Ajuste pantalla	<p>Ajusta la distorsión de la imagen proyectada que ocurre debido a las condiciones de la instalación o cuando una parte de la imagen sale de la pantalla.*¹</p> <p>Corrección: seleccione un punto de ajuste y muévelo verticalmente/horizontalmente para ajustar la distorsión de la imagen.</p> <p>Trapezoide V: ajusta la distorsión del trapezoide vertical. Cuanto mayor sea el ajuste, más estrecha será la parte superior de la imagen proyectada. Cuanto menor sea el ajuste, más estrecha será la parte inferior de la imagen proyectada.*²</p> <p>Trapezoide H: ajusta la distorsión del trapezoide horizontal. Cuanto mayor sea el ajuste, más corta será la parte derecha de la imagen proyectada. Cuanto menor sea el ajuste, más corta será la parte izquierda de la imagen proyectada.*²</p> <p>Linealidad V: ajusta la imagen proyectada de modo que la altura de la mitad superior y la mitad inferior sean iguales. Cuanto mayor sea el ajuste, más estrecha será la mitad superior de la imagen proyectada. Cuanto menor sea el ajuste, más estrecha será la mitad inferior de la imagen proyectada.</p> <p>Linealidad H: ajusta la imagen proyectada de modo que el ancho de la mitad derecha y la mitad izquierda sean iguales. Cuanto mayor sea el ajuste, más estrecha será la mitad derecha de la imagen proyectada. Cuanto menor sea el ajuste, más estrecha será la mitad izquierda de la imagen proyectada.</p> <p>Reiniciar: reinicia todos los elementos de Ajuste pantalla.</p>
Multipantalla	<p>Al componer una pantalla con varias proyecciones, puede superponer partes de diferentes proyecciones o colocar en mosaico las proyecciones.</p>
Esp. de color	<p>Cambia el espacio de color. Tiene a su disposición los mismos ajustes que en "Esp. de color" (página 28) en el menú Imagen.</p>
Igualación color* ³	<p>Ajusta el brillo y la tonalidad generales de la imagen proyectada.</p> <p>Ajuste: seleccione uno de los 6 niveles de señal y ajuste el brillo o la tonalidad.</p> <p>Nivel 1 - 6: seleccione el nivel de brillo que desee.</p> <p>Brillo: ajusta el brillo del nivel de brillo seleccionado.</p> <p>Color: ajusta la tonalidad del nivel de brillo seleccionado.</p> <p>Reiniciar: reinicia todos los valores ajustados.</p>
Fusión bordes	<p>Define los ajustes de fusión de bordes.</p> <p>Reiniciar: reinicia todos los valores de Config. de fusión, Ajuste fusión y Aj. nivel negro zona.</p>

Elementos de configuración	Descripción
Config. de fusión	<p>Configure los ajustes de Fusión bordes para la parte superior, inferior, derecha e izquierda de la pantalla respectivamente.</p> <p>Izquierda/Derecha/Arriba/Abajo: ajuste el efecto de Fusión bordes para cada posición.</p> <p>Fusión bordes: seleccione “Sí” para ajustar “Intervalo fusión” o “Pos. inicial fusión”.</p> <p>Intervalo fusión: ajuste el ancho cuando las imágenes se superponen.</p> <p>Pos. inicial fusión: ajuste la posición inicial desde la que se superponen las imágenes.</p> <p>Cursor de fusión: muestra los cursores en las posiciones inicial y final de la fusión de bordes. Si se selecciona “Sí”, los cursores se muestran durante Config. de fusión.</p> <p>Color pos. inicial: seleccione el color del cursor que indica la posición inicial.</p> <p>Color pos. final: seleccione el color del cursor que indica la posición final.</p> <p>Reiniciar: reinicia todos los valores de Config. de fusión.</p>
Ajuste fusión	<p>Ajusta con más precisión la parte superpuesta.</p> <p>Ajuste: especifique una posición en la zona superpuesta y mueva los píxeles de la imagen. Utilice /// para seleccionar la posición que desea ajustar. Pulse la tecla ENTER para determinar la posición y utilice /// para mover los píxeles de la imagen verticalmente/horizontalmente de modo que se superpongan las imágenes vecinas.</p> <p>Reiniciar: reinicia todos los valores de Ajuste fusión.</p>
Aj. nivel negro zona ^{*4} *5*6	<p>Realiza el ajuste de forma que la parte superpuesta no brille cuando se muestre una imagen oscura.</p> <p>Seleccione la zona de corrección entre “Ajuste zona 1” y “Ajuste zona 9”, y defina los valores de ajuste.</p> <p>Ajuste de zona: ajusta el área de cada zona de corrección.</p> <p>Ajuste: especifica la posición de la línea de margen de cada zona de corrección.</p> <p>Seleccione la posición de ajuste utilizando ///. Pulse la tecla ENTER para determinar la posición y utilice /// para mover los píxeles de imagen en vertical/horizontal y ajustar el área de cada zona de corrección.</p> <p>Reiniciar: reinicia todos los valores de Ajuste de zona.</p> <p>Nivel de negro: ajusta el brillo de cada zona de corrección.</p> <p>Reiniciar: reinicia todos los valores de Nivel de negro.</p> <p>Reiniciar: reinicia todos los valores de Aj. nivel negro zona.</p>
División imagen	<p>No/Área izquierda/Área derecha: divide la señal de entrada del ordenador en dos partes, y muestra una imagen ampliada de la zona izquierda o derecha en la pantalla.*7</p>
Inversión imagen	<p>HV/H/V/No/Automático: invierte la imagen proyectada en dirección horizontal o vertical en función del método de instalación.</p>
Modo gran altitud	<p>Sí/No: seleccione “Sí” cuando utilice el proyector a altitudes de 1.500 m o superiores. El uso prolongado de un ajuste incorrecto podría afectar a la fiabilidad del componente.</p>
Limpieza del filtro	<p>Apaga el proyector y limpia el filtro de aire.</p>
Aspecto pantalla	<p>16:10/16:9/4:3: permite cambiar la zona de la pantalla para que se adapte a la pantalla.</p>

Elementos de configuración	Descripción
En blanco	<p>Esta función le permite ajustar la región visualizable en los cuatro sentidos de la superficie de proyección. Seleccione el borde que desee ajustar entre las opciones “Izquierda”, “Derecha”, “Arriba” y “Abajo” utilizando las teclas $\blacktriangle/\blacktriangledown$. Ajuste la cantidad de blanco utilizando las teclas $\blacktriangleleft/\blacktriangleright$.^{*8}</p>
Alineac. panel ^{*9}	<p>Esta función le permite ajustar las diferencias de color de los caracteres o de la imagen. Cuando se establece en “Sí”, es posible ajustar “Ajuste color” y “Ajuste patrón”. Ajuste elem.: seleccione a continuación cómo hacer los ajustes. Desplazamiento: desplaza la imagen completa para hacer los ajustes. Zona: selecciona el intervalo deseado para hacer los ajustes. Ajuste color: asigna el color deseado para ajustar las diferencias de color. Seleccione “R” (Rojo) o “B” (Azul) para hacer ajustes basados en “G” (Verde). Ajuste patrón: seleccione “R/G” (Rojo y verde) o “R/G/B” (Blanco, todos los colores) cuando “Ajuste color” sea “R” (Rojo). Seleccione “B/G” (Azul y verde) o “R/G/B” (Blanco, todos los colores) cuando “Ajuste color” sea “B” (Azul). Ajuste: el ajuste de desplazamiento y el ajuste de zona del color seleccionado en “Ajuste color” pueden realizarse con las teclas $\blacktriangle/\blacktriangledown/\blacktriangleleft/\blacktriangleright$. Reiniciar: se restauran los valores predeterminados de fábrica correspondientes a los ajustes de alineación del panel.</p>
Uniformidad	<p>Esta función permite ajustar la uniformidad del color. Seleccione el nivel de brillo adecuado entre el 0 y el 11. Asimismo, debe seleccionar el intervalo que desee para ajustar el color. Nivel: seleccione el nivel de brillo (0-11) para ajustar el brillo de la pantalla. Área: superior izq.: seleccione el punto superior izquierdo para especificar el intervalo de ajuste. Área: inferior der.: seleccione el punto inferior derecho para especificar el intervalo de ajuste. R: ajusta el nivel de rojo en el intervalo seleccionado. G: ajusta el nivel de verde en el intervalo seleccionado. B: ajusta el nivel de azul en el intervalo seleccionado. Reiniciar: reinicia todos los valores ajustados.</p>

Notas

- *1: Como los ajustes Trapezoide/Corrección/Lineal son correcciones electrónicas, es posible que la calidad de imagen disminuya.
- *2: Según la posición ajustada con la función de desplazamiento del objetivo, es posible que cambie la relación de aspecto de la imagen respecto a la original o bien que la imagen proyectada se distorsione con el ajuste de Trapezoide.
- *3: Es posible que el brillo y el color de la imagen proyectada no coincidan totalmente, incluso después de haber ajustado “Brillo” y “Color”.
- *4: No puede ajustar nada que no sean las zonas de ajuste indicadas en “Nivel de negro”.
- *5: Cuando se selecciona la zona de corrección de “Nivel de negro”, la zona de corrección indicada parpadea dos veces.
- *6: Al acceder al parámetro Ajuste de zona, la pantalla parpadea dos veces para indicar que la zona está dividida.

- *7: Si el Aspecto pantalla está establecido en 16:10 y la señal de entrada es 16:10 o 16:9, la imagen se proyectará con el aspecto correcto. Esta función no está disponible cuando se muestran dos imágenes.
- *8: Si la imagen proyectada aparece en un tamaño inferior a la superficie de proyección utilizando los ajustes Aspecto o Aspecto pantalla, es posible que la opción En blanco no se aplique.
- *9: En función del valor de ajuste de “Alineac. panel”, es posible que el color y la resolución cambien.

El menú Información

El menú Información se utiliza para verificar el estado del proyector (por ejemplo, el tiempo total de uso de la lámpara).

Elementos	Descripción
Nombre de modelo	Muestra el nombre del modelo.
Nº de Serie	Muestra el número de serie.
fH/fV (frecuencia horizontal/frecuencia vertical)* ¹	Muestra la frecuencia horizontal/frecuencia vertical/tipo de señal de la señal de entrada actual.
Contador lámpara	Indica el tiempo total de uso de una lámpara.

Nota

*1: Es posible que estos elementos no se visualicen en función de la señal de entrada.

Uso de las funciones de red

La conexión a la red le permite utilizar las siguientes funciones:

- Comprobación del estado actual del proyector a través de un navegador web.
- Control a distancia del proyector a través de un navegador web.
- Recepción del informe de correo electrónico para el proyector.
- Realización de la configuración de red para el proyector.
- Admite supervisión de la red y protocolo de control (Advertisement, ADCP, PJ Talk, PJ Link, SNMP, AMX DDDP [Dynamic Device Discovery Protocol], Crestron RoomView).

Notas

- Al conectar este proyector a una red, póngase en contacto con el administrador de la red. La red debe estar protegida.
- Al utilizar este proyector conectado a la red, acceda a la ventana de control desde un navegador web y modifique la limitación de acceso de los valores predeterminados de fábrica (página 44). Se recomienda cambiar la contraseña periódicamente.
- Cuando haya terminado con la configuración desde el navegador web, ciérrelo para salir de la sesión.
- Las pantallas de menú que se utilizan en la siguiente explicación pueden variar en función del modelo que utilice.
- Los navegadores web admitidos son Internet Explorer y Safari.
- Únicamente se admite el inglés como idioma.
- Si el navegador de su ordenador está establecido en [Usar servidor proxy] cuando accede al proyector desde su ordenador, haga clic en la marca de verificación para establecer el acceso sin utilizar un servidor proxy.
- SNMP, AMX DDDP y Crestron RoomView no son compatibles con IPv6.

Visualización de la ventana de control del proyector con un navegador web

- 1 Conecte el cable LAN (página 14).
- 2 Ajuste la configuración de red del proyector mediante “Conf. red” en el menú Conexión/Alimentación (página 36).
- 3 Inicie un navegador web en el ordenador, introduzca la siguiente dirección en el campo de dirección y, a continuación, pulse la tecla Enter del ordenador.

http://xxx.xxx.xxx.xxx

(xxx.xxx.xxx.xxx: dirección IP del proyector)

Conexión con direcciones IPv6

http://[xxxx:xxxx:••• xxxx]

Puede confirmar la dirección IP del proyector en “Conf. red”, en el menú Conexión/Alimentación (página 36).

En el navegador web aparecerá la siguiente ventana:

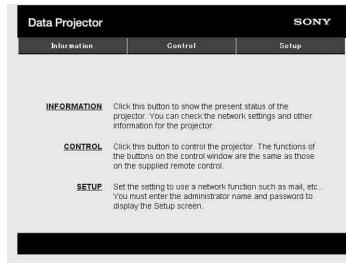

Cuando haya realizado la configuración de la red, solamente podrá abrir la ventana de control si lleva a cabo el paso 3 de este procedimiento.

Utilización de la ventana de control

Cambio de página

Haga clic en uno de los botones de cambio de página para visualizar la página de configuración que desee.

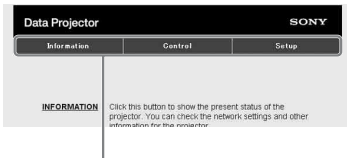

Botones de cambio de página

Configuración de la limitación de acceso

Puede limitar el acceso de un usuario a cualquier página en particular.

Administrator: acceso permitido a todas las páginas

User: acceso permitido a todas las páginas, excepto a la página Setup

Al acceder a la página Setup por primera vez, introduzca “root” como nombre de usuario y “Projector” como contraseña en el cuadro de diálogo de autenticación.

Al iniciar sesión por primera vez, se muestra la ventana en la que se le pide que cambie la contraseña. Siga las instrucciones de la pantalla para cambiar la contraseña.

El nombre del administrador está predeterminado en “root”.

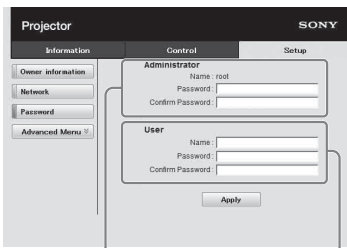

Zona de acceso para Administrator

Zona de acceso para User

La contraseña puede modificarse en el apartado Password de la página Setup. Cuando cambie la contraseña, introduzca una contraseña nueva después de borrar la contraseña (****) establecida.

Las contraseñas del administrador y del usuario deben tener entre 8 y 16 caracteres y deben incluir números y letras. La contraseña diferencia entre mayúsculas y minúsculas.

La contraseña predeterminada “Projector” no puede utilizarse como nueva contraseña.

Nota

Si olvida la contraseña, consulte con personal especializado de Sony.

La contraseña se restablecerá con su permiso.

Confirmación de la información relacionada con el proyector

Puede confirmar la configuración actual del proyector en la página Information.

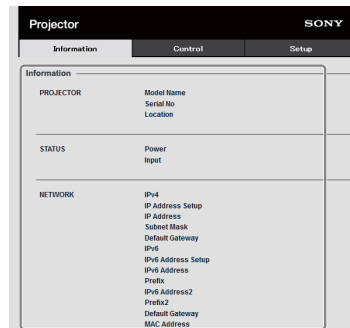

Área de Information

Control del proyector desde un ordenador

Puede controlar el proyector desde el ordenador en la página Control.

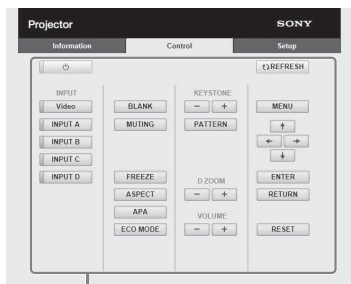

Área de operaciones

Las funciones de los botones mostrados en el área de operaciones son las mismas que las de las teclas del mando a distancia suministrado.

Uso de la función de informe de correo electrónico

Ajuste la función de informe de correo electrónico en la página Setup. Los valores introducidos no se aplicarán si no hace clic en [Apply].

- 1 Haga clic en [Owner information] para introducir la información del propietario grabada en el informe de correo electrónico.

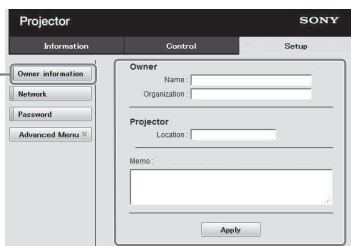

Botón Owner information

1

- 2 Ajuste cuándo debe enviarse el informe de correo electrónico. Haga clic en [Advanced Menu] para mostrar el botón [E-mail] y, a continuación, haga clic en [E-mail] para abrir la página E-mail.

Maintenance Reminder: establece el horario de mantenimiento. Para restablecer Maintenance Reminder, marque la casilla de verificación RESET y, a continuación, haga clic en [Apply].

Botón E-mail

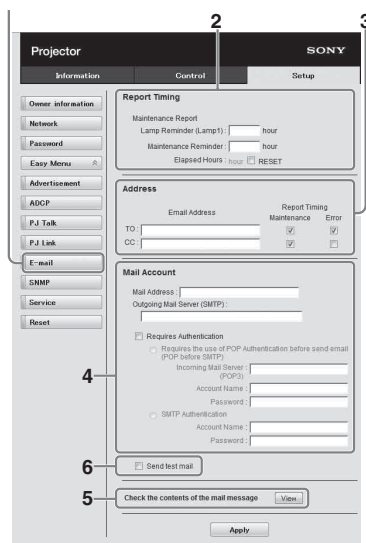

- 3 Introduzca la dirección de correo electrónico de salida en la casilla Email Address y, a continuación, marque la casilla Report Timing del informe de correo electrónico para enviarlo.
- 4 Establezca la cuenta de correo para el envío de informes de correo electrónico.
Mail Address: introduzca la dirección de correo electrónico.
Outgoing Mail Server (SMTP): introduzca la dirección del servidor de correo de salida (SMTP).

Required Authentication: marque esta casilla de verificación si se requiere autenticación para enviar un mensaje de correo electrónico.

Requires the use of POP

Authentication before send email (POP before SMTP): marque esta casilla de verificación para disponer que se realice la autenticación POP antes de enviar el mensaje de correo electrónico.

Incoming Mail Server (POP3):

introduzca la dirección del servidor de correo entrante (POP3) que se va a utilizar con la autenticación POP3.

Account Name: escriba la cuenta de correo.

Password: introduzca la contraseña.

SMTP Authentication: marque esta casilla de verificación para disponer que se realice la autenticación SMTP antes de enviar el mensaje de correo electrónico.

Account Name: escriba la cuenta de correo.

Password: introduzca la contraseña.

5 Confirme los contenidos del informe de correo electrónico.

Cuando se hace clic en [View], los contenidos del informe de correo electrónico se muestran en la pantalla.

6 Envíe el correo de prueba.

Marque la casilla de verificación Send test mail y, a continuación, haga clic en [Apply] para enviar su mensaje de correo de prueba a la dirección de correo electrónico que estableció.

Notas

- La función de informe de correo electrónico no está disponible porque la red en la que se está utilizando Outbound Port25 Blocking no se puede conectar al servidor SMTP.
- No es posible utilizar los siguientes caracteres para introducir los caracteres en el cuadro de texto: “'”, ““”, “\”, “&”, “<”, “>”

Configuración de la red LAN del proyector

Configure la función de la red LAN en la página Setup.
Los valores introducidos no se aplicarán si no hace clic en [Apply].

1 Haga clic en [Network] para abrir la página Network.

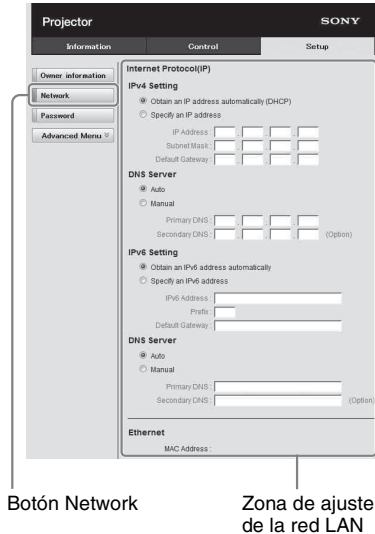

2 Configure los valores del protocolo de Internet.

(a) Configuración de la dirección IPv4

Obtain an IP address automatically: proporciona automáticamente los ajustes de red a través de un servidor DHCP como, por ejemplo, un router. La dirección IP, la máscara de subred, la puerta de enlace predeterminada, la DNS primaria y la DNS secundaria se ajustan a los valores proporcionados por el servidor DHCP.

Specify an IP address: ajuste manual de la configuración de red.

-IP Address: introduzca la dirección IP del proyector.

-Subnet Mask: introduzca la máscara de subred del proyector.

- Default Gateway:** introduzca la puerta de enlace predeterminada del proyector.
- Primary DNS:** introduzca el servidor de la DNS primaria del proyector.
- Secondary DNS:** introduzca el servidor de la DNS secundaria del proyector.

(b) Configuración de la dirección IPv6

Obtain an IPv6 address automatically: proporciona automáticamente los ajustes de red a través de una función de servidor DHCP, como un router. IPv6 Address, Prefix, Default Gateway, Primary DNS, y Secondary DNS muestran los valores proporcionados por un servidor DHCP.

Specify an IPv6 address: debe configurar la red manualmente.

- IPv6 Address:** introduzca la dirección IP del proyector.
- Prefix:** introduzca el prefijo del proyector.
- Default Gateway:** introduzca la puerta de enlace predeterminada del proyector.
- Primary DNS:** introduzca el servidor DNS principal del proyector.
- Secondary DNS:** introduzca el servidor DNS secundario del proyector.

3 Configure los valores de Ethernet.

MAC Address: introduzca la dirección MAC del proyector.

Configuración del protocolo de control del proyector

En la página Setup puede modificar los ajustes del protocolo de control. Los valores introducidos no se aplicarán si no hace clic en [Apply].

1 Haga clic en [Advanced Menu] para mostrar los botones de otros ajustes.

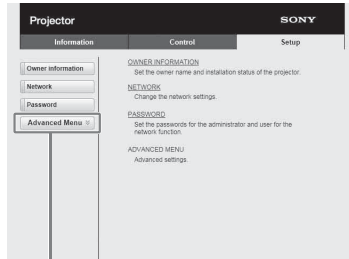

Botón Advanced Menu

2 (a) Ajuste Advertisement.

Zona de ajuste de Advertisement Service

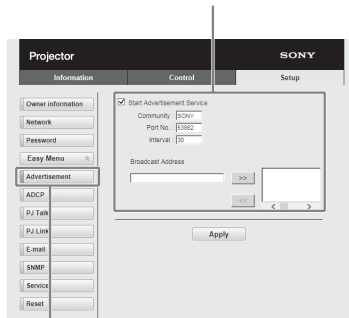

Botón Advertisement

Start Advertisement Service:

active o desactive Advertisement. Las opciones de Advertisement solo están activadas si esta función está activada. En la configuración de fábrica, esta función está desactivada.

-Community:

introduzca el nombre de comunidad de Advertisement y PJ Talk. Si se modifica el nombre de comunidad de Advertisement, el nombre de comunidad de PJ Talk también cambiará. Solo es posible introducir cuatro caracteres alfanuméricos. El valor predeterminado de fábrica es "SONY". Recomendamos modificar el nombre de comunidad proporcionado de fábrica, para evitar que otros ordenadores puedan acceder al proyector.

-Port No.:

introduzca el puerto de transmisión de Advertisement. El valor predeterminado de fábrica es “53862”.

-Interval:

introduzca el intervalo de transmisión (segundos) de Advertisement. El valor predeterminado de fábrica es “30”.

-Broadcast Address:

introduzca el destino de los datos a través de Advertisement. Si no se introduce ningún valor, los datos se emitirán en la misma subred.

(b) Ajuste ADCP.

Zona de ajuste de ADCP Service

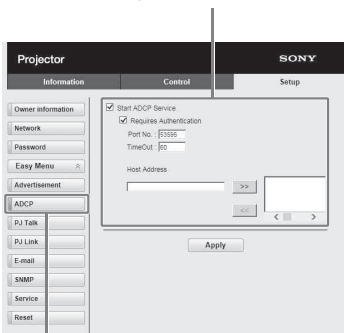

Botón ADCP

Start ADCP Service: active o desactive ADCP. Las opciones de ADCP solo se activan si esta función está activada. En la configuración de fábrica, esta función está activada.

-Requires Authentication: active o desactive la autenticación para ADCP. La contraseña es la misma que la del administrador de la página web.

-Port No.: introduzca el puerto del servidor de ADCP. El ajuste predeterminado de fábrica es “53595”.

-Timeout: introduzca el tiempo (segundos) que debe pasar para que se cancele la comunicación ADCP en caso de desconexión. El ajuste predeterminado de fábrica es “60”.

-Host Address: introduzca la dirección IP que el servidor ADCP puede recibir. Si no introduce una dirección IP, se permitirán los comandos entrantes de

cualquier dirección IP. Desde el momento en que introduzca la dirección IP, solo se permitirá el acceso desde la dirección IP introducida. Por motivos de seguridad, se recomienda introducir una dirección IP para restringir el acceso.

(c) Ajuste PJ Talk.

Zona de ajuste de PJ Talk Service

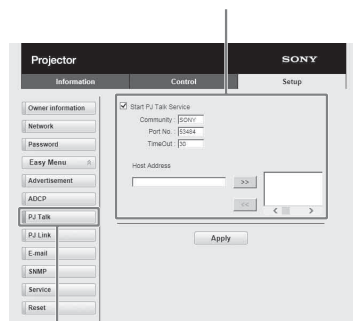

Botón PJ Talk

Start PJ Talk Service:

active o desactive PJ Talk. Las opciones de PJ Talk solo están activadas si esta función está activada. En la configuración de fábrica, esta función está desactivada.

-Community:

introduzca el nombre de comunidad para Advertisement y PJ Talk. Si se modifica el nombre de comunidad de PJ Talk, el nombre de comunidad de Advertisement también cambiará. Solo es posible introducir cuatro caracteres alfanuméricos. El valor predeterminado de fábrica es “SONY”. Recomendamos modificar el nombre de comunidad proporcionado de fábrica, para evitar que otros ordenadores puedan acceder al proyector.

-Port No.:

introduzca el puerto del servidor de PJ Talk. El valor predeterminado de fábrica es “53484”.

-Timeout:

introduzca el tiempo (segundos) que debe transcurrir para que se interrumpa la comunicación PJ Talk en caso de desconexión. El valor predeterminado de fábrica es “30”.

-Host Address:

introduzca la dirección IP que el servidor de PJ Talk puede recibir. Si no se introduce ninguna dirección IP, se permitirá la recepción de órdenes desde cualquier dirección IP. Cuando se introduzca una dirección IP, solo se permitirá el acceso de la dirección IP introducida. Por motivos de seguridad, se recomienda introducir una dirección IP para limitar los accesos.

(d) Ajuste PJ Link.

Zona de ajuste de PJ Link Service

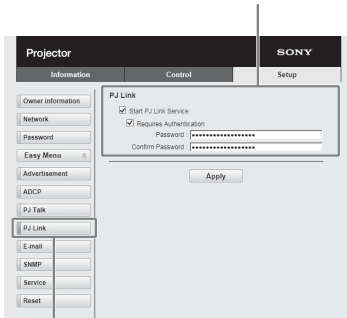

Botón PJ Link

Start PJ Link Service:

active o desactive PJ Link. Las opciones de PJ Link solo están activadas si esta función está activada. En la configuración de fábrica, la función está desactivada.

-Requires Authentication:

active o desactive la autenticación de PJ Link.

-Password:

introduzca la contraseña de autenticación de PJ Link. Para saber la contraseña predeterminada de fábrica, consulte las especificaciones de PJ Link.

(e) Ajuste el servicio del sistema.

Zona de ajuste de servicio del sistema

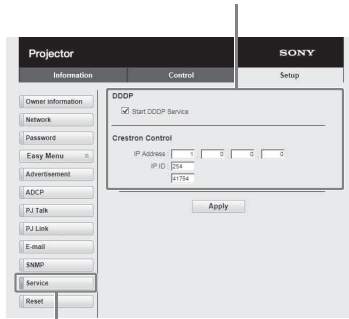

Botón Service

Start DDDP Service:

active o desactive DDDP. Para obtener más información, consulte las especificaciones de DDDP en la documentación de AMX Corporation. En la configuración de fábrica, esta función está desactivada.

Crestron Control:

para obtener más información, consulte las especificaciones de los catálogos de productos, etc. de Crestron Corporation.

-IP Address:

introduzca el servidor del sistema Crestron.

-IP ID:

introduzca el ID de la IP para el protocolo CIP.

-Port No.:

introduzca el número de puerto del servidor del protocolo CIP.

(f) Reinicie la configuración de red.

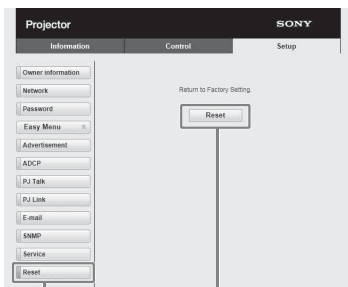

Botón Reset

Reset

Reset:

restablezca todos los ajustes del navegador web a los valores predeterminados de fábrica.

Indicadores

Puede comprobar el estado del proyector o si existe algún tipo de anomalía comprobando el estado de iluminación/parpadeo del indicador ON/STANDBY y del indicador WARNING de la parte frontal. Si los indicadores parpadean en rojo, solucione el problema de acuerdo con “Soluciones e indicadores de advertencia” (página 52).

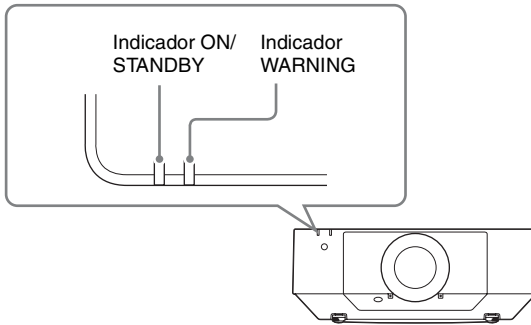

Indicación de estado de funcionamiento

Estado del indicador	Estado de funcionamiento	Significado
<p>(Se ilumina (Apagado) en rojo)</p>	Espera	La alimentación se suministra al proyector y este se encuentra en el modo Espera de acuerdo con la configuración.
<p>(Parpadea (Apagado) en verde)</p>	Calentamiento/ enfriamiento	El proyector está calentándose después de encenderlo, o enfriándose después de apagarlo.
<p>(Se ilumina (Apagado) en verde)</p>	Encendido	El proyector está listo para la proyección.
<p>(Se ilumina (Apagado) en naranja)</p>	Otro estado de espera	El proyector está en Sin entrada (Apagado lámp.).

Soluciones e indicadores de advertencia

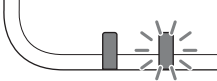
Estado del indicador	El número de parpadeos	Significado	Soluciones
 <p>(Se ilumina en rojo) (Parpadea en rojo)</p>	Dos veces	El panel posterior, la tapa lateral o el filtro de aire no están instalados de forma segura.	Compruebe si el panel posterior, la tapa lateral o el filtro de aire están montados e instalados de forma segura.
	Tres veces	La luz no se ilumina correctamente.	La temperatura de la lámpara es anormalmente alta. Apague el proyector y vuelva a encenderlo cuando haya bajado la temperatura de la lámpara. Si se repite el mismo síntoma, apague de nuevo el proyector, retire la lámpara (página 58) y, después, compruebe si la lámpara está estropeada. Si la lámpara no está estropeada, vuelva a colocarla y encienda de nuevo el proyector. Si se repite el mismo síntoma, seguramente la lámpara ha llegado al final de su vida útil. En este caso, cambie la lámpara por otra nueva (página 58). Si la lámpara está estropeada, no la cambie usted mismo. Póngase en contacto con personal especializado de Sony.
	Ocho veces	El objetivo no está colocado de forma segura.	Compruebe cómo se ha colocado el objetivo e instálelo de forma segura.
	Nueve veces	El proyector está instalado en un ángulo incorrecto.	<ul style="list-style-type: none"> • Consulte “Sobre la instalación” en el Manual de referencia rápida y realice la instalación con un ángulo correcto.

Estado del indicador	El número de parpadeos	Significado	Soluciones
 <p>(Parpadea en rojo) (Parpadea en rojo) Ambos indicadores parpadean</p>	Dos veces	La temperatura del proyector es anómala.	<ul style="list-style-type: none"> • Compruebe si el filtro de aire está obstruido y, a continuación, límpielo o vuelva a colocarlo (página 60). • Compruebe que los orificios de ventilación (entrada/salida) no estén bloqueados por la pared u otro objeto y deje suficiente espacio. • Compruebe la temperatura ambiente y utilice el proyector dentro del rango de temperatura de funcionamiento.

Si los indicadores parpadean de otra forma diferente a la descrita anteriormente, desconecte el cable de alimentación de CA y asegúrese de que el indicador ON/STANDBY se apague y, a continuación, conecte el cable de alimentación de CA en la toma de corriente y encienda el proyector.

Si el problema persiste, consulte con personal especializado de Sony.

Lista de mensajes

Cuando en la imagen proyectada aparezca cualquiera de los siguientes mensajes de la lista, resuelva el problema de acuerdo con la tabla siguiente.

Mensaje	Significado/Solución	Página
Limpie el filtro. Temperatura del proyector elevada. Cambio al Modo gran altitud.	La temperatura del proyector ha aumentado. Como medida contra el uso a una altitud de 1.500 m o superior, ajuste "Modo gran altitud" en "Sí". Si no va a utilizar el proyector a una gran altitud, realice las siguientes instrucciones y ajuste "Modo gran altitud" en "No". <ul style="list-style-type: none"> • Compruebe si el filtro de aire está obstruido y, a continuación, límpielo o vuelva a colocarlo. • Compruebe que los orificios de ventilación (entrada/salida) no estén bloqueados por una pared u otro objeto y deje suficiente espacio. • Compruebe la temperatura ambiente y utilice el proyector dentro del rango de temperatura de funcionamiento. 	4, 60
Limpie el filtro. Temperatura alta! Apag. 1min.	La temperatura del proyector ha aumentado. Realice las siguientes instrucciones. <ul style="list-style-type: none"> • Compruebe si el filtro de aire está obstruido y, a continuación, límpielo o vuelva a colocarlo. • Compruebe que los orificios de ventilación (entrada/salida) no estén bloqueados por una pared u otro objeto y deje suficiente espacio. • Compruebe la temperatura ambiente y utilice el proyector dentro del rango de temperatura de funcionamiento. • La opción "Modo gran altitud" de este proyector está ajustado en "Sí". Ajuste la configuración idónea para el entorno operativo. 	4, 60
Frecuencia fuera de rango!	Cambie la configuración de salida del equipo conectado a una que admita señales del proyector.	69
Compruebe el ajuste Sel. señ. ent. A.	Ajuste "Sel. señ. ent. A" en "Automático" o seleccione el tipo de señal de entrada que se adapte a la señal de entrada.	36
No aplicable!	Se ha pulsado una tecla no válida.	6
Teclas de control bloqueadas!	"Blq.tec.control" está ajustado en "Sí".	34
Control de objetivo bloqueado!	"Control objetivo" está ajustado en "No".	35
La función está bloqueada!	Un control externo bloquea la función.	6, 20, 21, 23, 38
Se iniciará la limpieza del filtro.	El filtro se limpiará automáticamente después de que el proyector se apague.	39
Limpieza del filtro completada.	El filtro se limpió automáticamente cuando el proyector se encendió.	39
Sustituya la lámpara y limpie el filtro.	Sustituya la lámpara por una nueva y limpie el filtro de aire. El mensaje aparece siempre que enciende la alimentación hasta que sustituye la lámpara y reinicia el contador de la lámpara.	58, 60

Solución de problemas

Antes de solicitar una reparación del proyector, intente diagnosticar el problema siguiendo las instrucciones que se indican a continuación.

Síntoma	Solución	Página
La alimentación no se activa.	Compruebe si el cable de alimentación de CA está firmemente conectado.	–
	Cuando “Blq.tec.control” está ajustado en “Sf”, no puede encender el proyector mediante la tecla I/⏻ del proyector.	34
	Compruebe cómo se ha colocado el filtro de aire e instálelo de forma segura.	60
No hay imagen.	Compruebe si el cable de conexión está conectado correctamente al equipo externo.	10
	Compruebe si la señal de ordenador está ajustada para emitirse a un monitor externo. Si configura el ordenador, por ejemplo un ordenador portátil, para que envíe la señal tanto a la pantalla de este como a un monitor externo, es posible que la imagen del monitor externo no se vea correctamente. Ajuste el ordenador para que envíe la señal solamente a un monitor externo.	18
	Compruebe si la fuente de entrada está seleccionada correctamente.	18
	Compruebe si la imagen está silenciada.	8
	Durante el ajuste “Aj. nivel negro zona” se proyecta automáticamente una imagen en negro.	39
No hay imagen/ distorsión de la imagen	Ajuste el “Cable HDMI” en “Largo”.	36
El color de la imagen ha cambiado.	Es posible que la calibración del color se haya realizado. Para restablecer los valores de fábrica del color, seleccione “Volver” o “Reiniciar” en “Calibración color”.	33
Se emiten imágenes diferentes de las esperadas.	Es posible que la calibración del color se esté realizando. Durante la calibración del color, el patrón de calibración del color aparece automáticamente. Espere hasta que el patrón se apague después de realizar la calibración del color. Al pulsar el botón I/⏻ del proyector o el botón ⏻ del mando a distancia, el patrón se apaga y la función de calibración del color se desactiva.	6, 33
La indicación en pantalla no aparece.	La indicación en pantalla no aparece cuando “Estado” del menú Operación está ajustado en “No” o “Todo No”.	34
La relación de aspecto de la pantalla no es correcta/la imagen se muestra más pequeña en pantalla/una parte de la imagen no aparece.	Es posible que la imagen no se visualice correctamente con una señal de entrada que el proyector no puede interpretar correctamente. En tal caso, ajuste el “Aspecto” manualmente.	30, 32
	Compruebe si “Aspecto pantalla” está correctamente seleccionado.	39

Síntoma	Solución	Página
La imagen es un trapecioide.	La imagen se vuelve trapecoidal a causa del ángulo de proyección. En tal caso, puede corregir la distorsión trapecoidal mediante el uso de la función Trapecioide.	6, 20, 38
Los bordes de la imagen se cortan o se oscurecen.	Si se utiliza la función de desplazamiento del objetivo con un ajuste que esté fuera del rango recomendado, es posible que los bordes de la imagen se corten o aparezcan oscurecidos. Utilice un ajuste que esté dentro del rango normal para la función de desplazamiento del objetivo.	71
La imagen está distorsionada.	Corrección está seleccionado. Desactive la función de corrección de deformación.	21, 38
La imagen es oscura o demasiado brillante.	Los ajustes de “Brillo”, “Contraste” y “Modo Lámpara” afectan al brillo de la imagen. Compruebe si el valor es adecuado.	27
	Si no hay entrada de señal de vídeo, la lámpara se atenúa para reducir el consumo de energía.	37
La imagen no es nítida.	Compruebe si el proyector está enfocado.	19
	La imagen no será nítida si se ha acumulado condensación sobre el objetivo. En tal caso, deje descansar el proyector durante unas dos horas con la alimentación activada.	–
La imagen aparece con ruido.	Compruebe si el cable de conexión está conectado correctamente al equipo externo.	10
Sin sonido.	Compruebe que los cables de conexión entre el proyector y el equipo de vídeo o audio externo estén conectados de forma segura.	10
	Compruebe si la configuración de salida del equipo de audio externo conectado está ajustado para emitir la señal de audio del proyector.	–
	El audio no se emite si la opción de silenciar audio está activada.	8
	Compruebe si “Vol. Salida audio” está establecido en el valor mínimo.	33
La imagen se oscurece o se vuelve más luminosa.	Si la lámpara permanece atenuada durante mucho tiempo, es posible que el brillo se incremente temporalmente, pero no es una avería.	–
El mando a distancia no funciona.	Compruebe que las pilas se hayan instalado correctamente.	–
	Compruebe que las pilas no se hayan agotado.	–
	Compruebe si el “Modo ID” del proyector corresponde al del mando a distancia.	8, 34
	Compruebe la configuración de “Receptor IR”.	34

Síntoma	Solución	Página
El ventilador hace ruido.	<p>El sonido del ventilador a menudo es más alto de lo normal para refrigerar la lámpara u otros elementos en los siguientes casos.</p> <ul style="list-style-type: none"> • “Modo Lámpara” está ajustado en “Estándar”. • El proyector está situado en una altitud elevada (“Modo gran altitud” está ajustado en “Sf”). • La temperatura es muy alta. 	27, 39
	<ul style="list-style-type: none"> • Compruebe si el filtro de aire está obstruido y, a continuación, límpielo o vuelva a colocarlo. • Compruebe que los orificios de ventilación (entrada/salida) no estén bloqueados por una pared u otro objeto y deje suficiente espacio. 	4

Sustitución de la lámpara

Sustituya la lámpara por una nueva si aparece un mensaje en la imagen proyectada (página 54).

Utilice una lámpara de proyector LMP-F370/F280 (no suministrada) para la sustitución.

Precaución

- La lámpara permanece caliente después de haber apagado el proyector. **Si toca la lámpara, puede quemarse los dedos. Antes de sustituir la lámpara, espere al menos una hora después de haber apagado el proyector para que se enfríe lo suficiente.**
- No permita que se introduzcan objetos metálicos o inflamables en la ranura de sustitución de la lámpara después de extraerla, de lo contrario, podría provocar una descarga eléctrica o un incendio. No meta las manos dentro de la ranura.

Notas

- **Si la lámpara se rompe, póngase en contacto con personal especializado de Sony. No sustituya la lámpara usted mismo.**
- Cuando sustituya la lámpara, asegúrese de sujetarla por el lugar indicado para tirar de ella recto hacia fuera. Si toca una parte de la lámpara que no sea el lugar indicado, podría quemarse o herirse. Si tira hacia fuera de la lámpara mientras el proyector se encuentra inclinado, los fragmentos pueden dispersarse y provocar heridas si la lámpara se rompe.

- 1 Apague el proyector y desconecte el cable de alimentación de CA de la toma de pared.
- 2 Cuando la lámpara se haya enfriado lo suficiente, afloje los 3 tornillos del panel posterior para abrirlo.

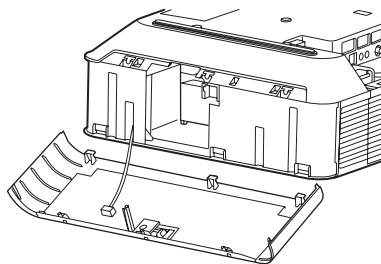
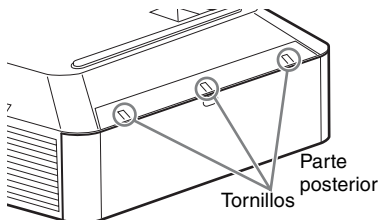

- 3** Afloje los 3 tornillos de la lámpara (❶) y, a continuación, tire del asa de la lámpara hacia afuera (❷).

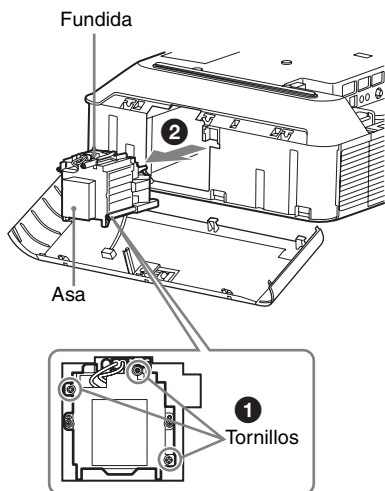

- 4** Inserte por completo la lámpara nueva hasta que quede encajada firmemente en su sitio (❶). Apriete los 3 tornillos (❷).

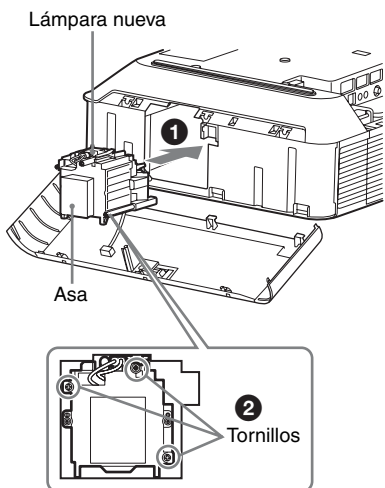

- 5** Cierre el panel posterior y apriete los 3 tornillos.

Nota

Asegúrese de instalar firmemente la lámpara y el panel posterior, tal como estaban. Si no lo hace, no podrá encender el proyector.

- 6** Conecte el cable de alimentación de CA a la toma de pared y encienda el proyector.

- 7** Reinicie el contador de la lámpara para que notifique el momento de la siguiente sustitución. Seleccione “Reiniciar cont. lámp.” en el menú AJUSTE y pulse la tecla ENTER. Cuando aparezca un mensaje, seleccione “Sí” para reiniciar el contador de la lámpara (página 33).

Limpeza del filtro de aire

Cuando aparezca un mensaje que indica limpiar el filtro de aire, límpielo. Si no es posible eliminar el polvo del filtro de aire incluso después de haberlo limpiado, sustitúyalo por uno nuevo. Para obtener información detallada sobre un nuevo filtro de aire, consulte con personal especializado de Sony.

Precaución

Si continúa utilizando el proyector después de que aparezca el mensaje, es posible que se acumule el polvo y lo obstruya. Como consecuencia, la temperatura puede aumentar en el interior de la unidad, lo que podría provocar un fallo de funcionamiento o un incendio.

- 1 Apague el proyector y desconecte el cable de alimentación de CA de la toma de corriente.
- 2 Deslice el interruptor de bloqueo de la cubierta lateral hacia UNLOCK para desbloquear la cubierta.

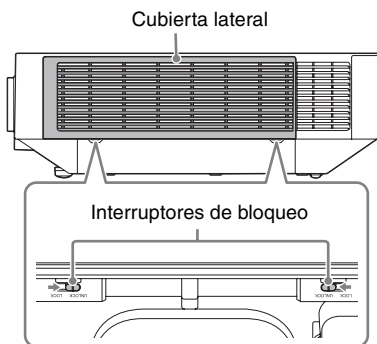

- 3 Deslice hacia abajo la cubierta lateral presionando sus bordes superiores en los dos lados para retirarla.

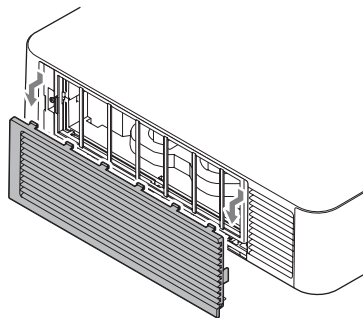

- 4 Afloje los tornillos (cuatro) y extraiga la cubierta del filtro sujetándola por el asa del lado izquierdo.

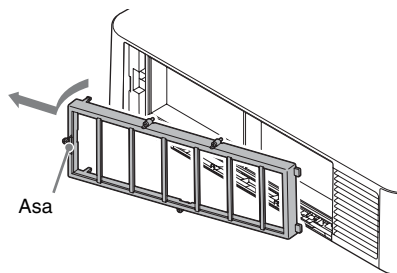
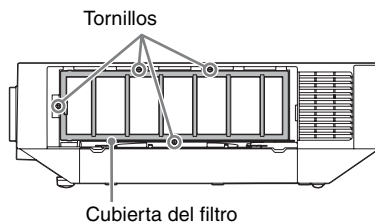

- 5 Extraiga el filtro de aire de la unidad principal.

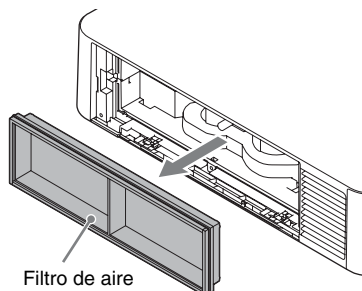

6 Limpie el filtro de aire con un aspirador.

7 Vuelva a colocar el filtro de aire y coloque la cubierta del filtro.

Al colocar la cubierta del filtro, encaje las dos lengüetas de la derecha, gire la cubierta del filtro con el lado derecho como si fuera un eje, y encaje las dos lengüetas de la izquierda. A continuación, apriete los cuatro tornillos.

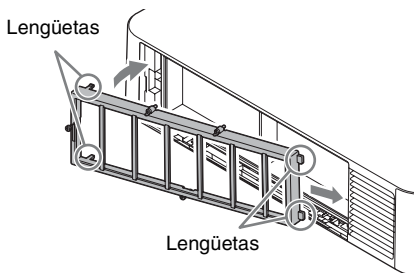

Nota

Asegúrese de sujetar firmemente el filtro de aire; la alimentación no se puede encender si no está colocado con seguridad.

8 Encaje las dos lengüetas de la cubierta lateral y deslícela hacia arriba.

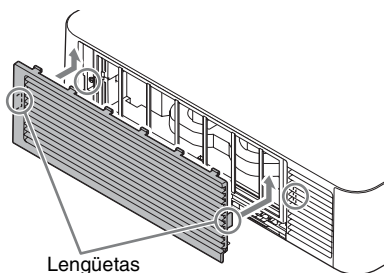

9 Bloquee la cubierta lateral.

Sustitución del objetivo de proyección

Notas

- Evite extraer/colocar el objetivo con el proyector instalado en el techo.
- Para obtener información sobre los objetivos de proyección que pueden utilizarse, consulte “Accesorios opcionales” (página 65).
- No coloque ningún objetivo que no sea el objetivo accesorio especificado que se vende por separado.
- Asegúrese de no dejar caer el objetivo de proyección.
- Evite tocar la superficie del objetivo.

Extracción

1 Vuelva a colocar el objetivo de proyección en la posición central. Mientras la unidad esté encendida, pulse el botón LENS SHIFT del mando a distancia y, a continuación, pulse el botón RESET. El objetivo de proyección vuelve a la posición central.

Nota

El objetivo de proyección no puede extraerse a menos que haya regresado a la posición central.

2 Apague el proyector y, a continuación, desconecte el cable de alimentación de CA de la toma de corriente.

Precaución

Al sustituir el objetivo, puede sufrir daños en los ojos si una luz intensa incide accidentalmente en ellos. Antes de sustituir el objetivo, apague el proyector y, a continuación, desconecte el cable de alimentación de CA.

- 3** Mientras mantiene pulsado el botón LENS RELEASE, gire hacia la izquierda el objetivo de proyección para extraerlo.

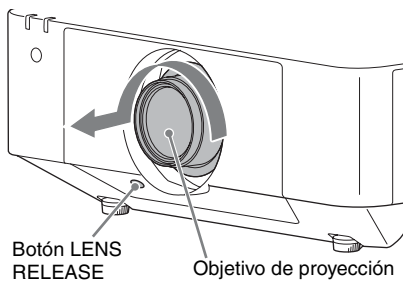

- 2** Gire el objetivo hacia la derecha hasta que quede encajado.

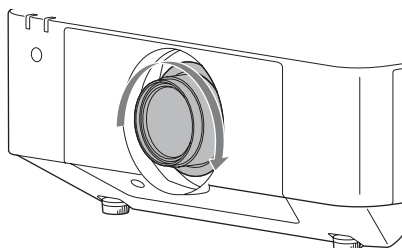

Nota

Al colocar el objetivo de proyección, no pulse el botón LENS RELEASE.

Colocación

- 1** Coloque la marca del objetivo de proyección mirando hacia la superficie superior de la unidad principal e introduzca por completo el objetivo.

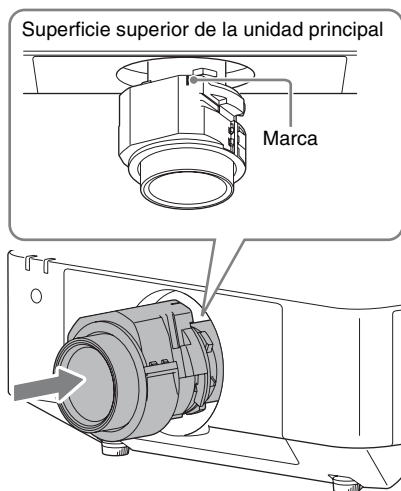

Especificaciones

Elemento		Descripción
Sistema de visualización		Sistema LCD 3
Dispositivo de pantalla	Tamaño del área de visualización efectiva	0,76 pulgadas (19,3 mm) × 3, relación de aspecto 16:10
	Número de píxeles	VPL-FH65/FH60: 6.912.000 (1920 × 1200 × 3) píxeles VPL-FW65/FW60: 3.072.000 (1280 × 800 × 3) píxeles
Objetivo de proyección	Zoom	zoom eléctrico: 1,6 veces
	Enfoque	enfoque eléctrico
Fuente de luz		Lámpara de mercurio de alta presión VPL-FH65/FW65: tipo 370 W VPL-FH60/FW60: tipo 280 W
Tamaño de la imagen proyectada		De 40 pulgadas a 600 pulgadas (de 1,02 m a 15,24 m)
Emisión de luz		VPL-FH65: 6.000 lm (si “Modo Lámpara” está ajustado en “Estándar”) VPL-FH60: 5.000 lm (si “Modo Lámpara” está ajustado en “Estándar”) VPL-FW65: 6.300 lm (si “Modo Lámpara” está ajustado en “Estándar”) VPL-FW60: 5.200 lm (si “Modo Lámpara” está ajustado en “Estándar”)
Frecuencia de barrido visualizable*1		Horizontal: de 15 kHz a 92 kHz, Vertical: de 48 Hz a 92 Hz
Resolución de la pantalla*1	Entrada de señal de ordenador	Máxima resolución de la pantalla: 1920 × 1200 píxeles Resolución de la pantalla del panel: VPL-FH65/FH60: 1920 × 1200 píxeles VPL-FW65/FW60: 1280 × 800 píxeles
	Entrada de señal de vídeo	NTSC, PAL, SECAM, 480/60i, 576/50i, 480/60p, 576/50p, 720/60p, 720/50p, 1080/60i, 1080/50i, 1080/60p, 1080/50p, 1080/24p
Sistema de color		NTSC ^{3.58} , PAL, SECAM, NTSC ^{4.43} , PAL-M, PAL-N, PAL60
Entrada/salida de las señales de ordenador y vídeo	INPUT A	Terminal de entrada RGB/YPbPr: mini D-sub de 15 contactos hembra, G con sincronización/Y: 1 Vp-p ± 2 dB, sincronización negativa, terminación de 75 ohmios, RGB/PbPr: 0,7 Vp-p ± 2 dB, terminación de 75 ohmios, señal de sincronización: alta impedancia de nivel TTL, positiva/negativa Terminal de entrada de audio: minitoma estéreo, entrada nominal 500 mVrms, impedancia de entrada de más de 47 kiloohmios

Elemento	Descripción
INPUT B	Terminal de entrada DVI-D: DVI-D de 24 contactos (Enlace único), compatible con DVI 1.0, admitido por HDCP Terminal de entrada de audio: compartido con INPUT A
INPUT C	Conector de entrada HDMI: HDMI de 19 contactos, RGB/YPbPr digital, compatible con HDCP, compatible con audio HDMI
INPUT D	Terminal HDBaseT: RJ45 Señal transmisible HDBaseT: HDMI (vídeo, audio), RS-232C, Ethernet (100BASE-TX) Cable HDBaseT LAN: tipo STP (CAT5e o superior, recto, no suministrado), longitud máxima: 100 m
VIDEO IN	Terminal de entrada de vídeo: BNC, 1 Vp-p ± 2 dB, sincronización negativa, terminación de 75 ohmios Terminal de entrada de audio: compartido con INPUT A
OUTPUT A	Terminal de salida MONITOR: mini D-sub de 15 contactos hembra, G con sincronización/Y: 1 Vp-p ± 2 dB, sincronización negativa, terminación de 75 ohmios, RGB/PbPr: 0,7 Vp-p ± 2 dB, terminación de 75 ohmios, señal de sincronización: HD, VD 4 V (abierto), 1 Vp-p (75 ohmios), positiva/negativa Terminal de salida de audio: minitoma estéreo, estéreo, 1 Vrms (volumen máximo al recibir 500 mVrms), impedancia de salida 5 kiloohmios
OUTPUT B	Terminal de salida DVI-D: DVI-D de 24 contactos (Enlace único), compatible con DVI 1.0, no admitido por HDCP
Control de entrada/ salida de señal	Terminal RS-232C: D-Sub de 9 contactos macho Terminal LAN: RJ45, 10BASE-T/100BASE-TX Terminal de entrada CONTROL S (suministro de alimentación de CC): minitoma estéreo, 5 Vp-p, enchufe de alimentación de CC de 5 V
Temperatura de funcionamiento/ Humedad de funcionamiento	0 °C a 40 °C/20% a 80% (sin condensación)
Temperatura de almacenamiento/ Humedad de almacenamiento	-10 °C a +60 °C/20% a 80% (sin condensación)
Requisitos de alimentación	VPL-FH65/FW65: CA 100 V a 240 V, 5,0 A a 2,1 A, 50/60 Hz VPL-FH60/FW60: CA 100 V a 240 V, 4,3 A a 1,8 A, 50/60 Hz

Elemento	Descripción	
Consumo eléctrico	CA 100 V a 120 V	VPL-FH65: 498 W VPL-FH60: 429 W VPL-FW65: 470 W VPL-FW60: 416 W
	CA 220 V a 240 V	VPL-FH65: 483 W VPL-FH60: 416 W VPL-FW65: 455 W VPL-FW60: 404 W
Consumo eléctrico (Modo de espera)	CA 100 V a 120 V	0,50 W (cuando “Modo Espera” está ajustado en “Bajo”)
	CA 220 V a 240 V	0,50 W (cuando “Modo Espera” está ajustado en “Bajo”)
Consumo eléctrico (Modo de espera de red)	CA 100 V a 120 V	15,0 W (LAN), 15,0 W (HDBaseT), 15,0 W (todos los terminales y redes conectados) (cuando “Modo Espera” está ajustado en “Estándar”)
	CA 220 V a 240 V	13,3 W (LAN), 13,3 W (HDBaseT), 13,3 W (todos los terminales y redes conectados) (cuando “Modo Espera” está ajustado en “Estándar”)
Disipación de calor	CA 100 V a 120 V	VPL-FH65: 1699 BTU/h VPL-FH60: 1464 BTU/h VPL-FW65: 1604 BTU/h VPL-FW60: 1419 BTU/h
	CA 220 V a 240 V	VPL-FH65: 1648 BTU/h VPL-FH60: 1419 BTU/h VPL-FW65: 1552 BTU/h VPL-FW60: 1378 BTU/h
Dimensiones de la carcasa	460 × 175 × 515 mm (An/Al/Prf) 460 × 169 × 515 mm (An/Al/Prf) (sin protuberancias)	
Peso	Aprox. 13 kg	
Accesorios suministrados	Consulte “Comprobación de los accesorios suministrados” en el Manual de referencia rápida suministrado.	
Accesorios opcionales ^{*2 *3 *4}	Lámpara de proyector VPL-FH65/FW65: LMP-F370 (para sustitución) VPL-FH60/FW60: LMP-F280 (para sustitución)	
	Objetivo de proyección VPLL-3007: enfoque manual, tamaño de la imagen proyectada: de 60 pulgadas a 300 pulgadas (de 1,52 m a 7,62 m), dimensiones máximas externas (An × Al × Prf): 150 × 150 × 222 mm, peso: 1,7 kg	
	Objetivo de proyección VPLL-Z3009: enfoque/zoom manual, tamaño de la imagen proyectada: de 60 pulgadas a 300 pulgadas (de 1,52 m a 7,62 m), dimensiones máximas externas (An × Al × Prf): 150 × 150 × 217 mm, peso: 1,7 kg	

Elemento	Descripción
	<p>Objetivo de proyección VPLL-Z3010: enfoque/zoom eléctrico, (al conectarse a este proyector), tamaño de la imagen proyectada: de 60 pulgadas a 300 pulgadas (de 1,52 m a 7,62 m), dimensiones máximas externas (An × Al × Prf): 150 × 150 × 227 mm, peso: 2,0 kg</p>
	<p>Objetivo de proyección VPLL-Z3024: enfoque/zoom eléctrico, (al conectarse a este proyector), tamaño de la imagen proyectada: de 40 pulgadas a 600 pulgadas (de 1,02 m a 15,24 m), dimensiones máximas externas (An × Al × Prf): 97 × 105 × 177 mm, peso: 1,2 kg</p>
	<p>Objetivo de proyección VPLL-Z3032: enfoque/zoom eléctrico, (al conectarse a este proyector), tamaño de la imagen proyectada: de 40 pulgadas a 600 pulgadas (de 1,02 m a 15,24 m), dimensiones máximas externas (An × Al × Prf): 97 × 105 × 177 mm, peso: 1,2 kg</p>
	<p>Objetivo de proyección VPLL-3003: enfoque eléctrico/corrección de esquinas eléctrica (al conectarse a este proyector), tamaño de la imagen proyectada: de 80 pulgadas a 300 pulgadas (de 2,03 m a 7,62 m), dimensiones máximas externas (An × Al × Prf): 229 × 193,7 × 424,7 mm, peso: 2,9 kg</p>
	<p>Filtro óptico LKRA-FL1</p>
	<p>Filtro óptico LKRA-FL2</p>
	<p>Soporte de suspensión del proyector PSS-650</p>
	<p>Poste articulado para soporte de suspensión del proyector PSS-650P</p>
	<p>Adaptador objetivo proyección PK-F60LA1^{*5}: dimensiones externas máximas (montado, An × Al × Prf): 106 × 96 × 124 mm, peso (montado): 0,26 kg</p>
	<p>Adaptador objetivo proyección PK-F60LA2^{*5}: dimensiones externas máximas (montado, An × Al × Prf): 106 × 96 × 124 mm, peso (montado): 0,26 kg</p>
	<p>Adaptador objetivo proyección PK-F60LA3^{*5}: dimensiones externas máximas (An × Al × Prf): 97 × 75 × 90 mm, peso: 0,24 kg</p>
	<p>Adaptador objetivo proyección PK-F60LA4^{*5}: dimensiones externas máximas (An × Al × Prf): 97 × 75 × 90 mm, peso: 0,24 kg</p>

Notas

Los valores para el peso y las dimensiones son aproximados.

*1: Para obtener información detallada, consulte “Señales de entrada admitidas” en la página 69.

*2: No todos los accesorios opcionales están disponibles en todos los países o zonas. Verifíquelo con su distribuidor local autorizado de Sony.

*3: La información sobre los accesorios contenida en este manual está actualizada a fecha de junio de 2017.

*4: Para obtener más información sobre los accesorios opcionales, consulte sus manuales de instrucciones.

*5: Los objetivos de proyección compatibles con los adaptadores de objetivo de proyección son los siguientes.

Adaptador objetivo proyección	Objetivo de proyección
PK-F60LA1	VPLL-Z1032
PK-F60LA2	VPLL-Z1024
PK-F60LA3	VPLL-Z2009
PK-F60LA4	VPLL-2007

El diseño y las especificaciones de la unidad, incluidos los accesorios opcionales, están sujetos a cambios sin previo aviso.

Asignación de contactos

Terminal DVI-D (DVI-D, hembra)

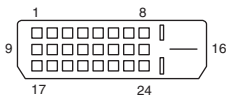

1	T.M.D.S. Datos2-	14	Alimentación +5 V
2	T.M.D.S. Datos2+	15	Tierra (retorno de +5 V)
3	T.M.D.S. Protección de Datos2	16	Detección de conexión caliente
4	NC	17	T.M.D.S. Datos0-
5	NC	18	T.M.D.S. Datos0+
6	Reloj DDC	19	T.M.D.S. Protección de Datos0
7	Datos DDC	20	NC
8	NC	21	NC
9	T.M.D.S. Datos1-	22	T.M.D.S. Protección del reloj
10	T.M.D.S. Datos1+	23	T.M.D.S. Reloj+
11	T.M.D.S. Protección de Datos1	24	T.M.D.S. Reloj-
12	NC		
13	NC		

Terminal de entrada RGB (mini D-sub de 15 contactos, hembra)

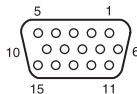

1	Entrada de vídeo (rojo) R	9	Entrada de suministro eléctrico para DDC
2	Entrada de vídeo (verde) G	10	GND
3	Entrada de vídeo (azul) B	11	GND
4	GND	12	DDC/SDA
5	RESERVE	13	Señal de sincronización horizontal
6	GND (R)	14	Señal de sincronización vertical
7	GND (G)	15	DDC/SCL
8	GND (B)		

Terminal RS-232C (D-Sub de 9 contactos, macho)

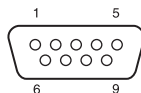

1	NC	6	NC
2	RXDA	7	RTS
3	TXDA	8	CTS
4	DTR	9	NC
5	GND		

Terminal HDMI (HDMI, hembra)

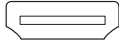

1	T.M.D.S. Datos2+	11	T.M.D.S. Protección del reloj
2	T.M.D.S. Protección de Datos2	12	T.M.D.S. Reloj-
3	T.M.D.S. Datos2-	13	NC
4	T.M.D.S. Datos1+	14	RESERVED (N.C.)
5	T.M.D.S. Protección de Datos1	15	SCL
6	T.M.D.S. Datos1-	16	SDA
7	T.M.D.S. Datos0+	17	GND
8	T.M.D.S. Protección de Datos0	18	Alimentación +5 V
9	T.M.D.S. Datos0-	19	Detección de conexión caliente
10	T.M.D.S. Reloj+		

Señales de entrada admitidas

Señal de ordenador

Resolución	fH [kHz]/ fV [Hz]	Terminal de entrada	
		INPUT A	INPUT B/ INPUT C/ INPUT D
640 × 350	31,5/70	●	–
	37,9/85	●	–
640 × 400	31,5/70	●	–
	37,9/85	●	–

Resolución	fH [kHz]/ fV [Hz]	Terminal de entrada	
		INPUT A	INPUT B/ INPUT C/ INPUT D
640 × 480	31,5/60	●	●
	35,0/67	●	–
	37,9/73	●	–
	37,5/75	●	–
800 × 600	43,3/85	●	–
	35,2/56	●	–
	37,9/60	●	●
	48,1/72	●	–
832 × 624	46,9/75	●	–
	53,7/85	●	–
	49,7/75	●	–
	1024 × 768	48,4/60	●
56,5/70		●	–
60,0/75		●	–
68,7/85		●	–
1152 × 864	64,0/70	●	–
	67,5/75	●	–
	77,5/85	●	–
1152 × 900	61,8/66	●	–
1280 × 960	60,0/60	●	●
	75,0/75	●	–
1280 × 1024	64,0/60	●	●
	80,0/75	●	–
	91,1/85	●	–
1400 × 1050	65,3/60	●	●
1600 × 1200	75,0/60	●	●
1280 × 768	47,8/60	●	●
1280 × 720	45,0/60	●	● ^{*2}
1920 × 1080	67,5/60	–	● ^{*2}
1366 × 768	47,7/60	●	●
1440 × 900	55,9/60	●	●
1680 × 1050	65,3/60	●	●
1280 × 800	49,7/60	●	●
1920 × 1200	74,0/60	● ^{*1}	● ^{*1}

Resolución	fH [kHz]/ fV [Hz]	Terminal de entrada	
		INPUT A	INPUT B/ INPUT C/ INPUT D
1600 × 900	60,0/60	●*1	●*1

Señal de vídeo

Señal	fV [Hz]	Terminal de entrada		
		VIDEO	INPUT A	INPUT B/ INPUT C/ INPUT D
NTSC	60	●	–	–
PAL/ SECAM	50	●	–	–
480i	60	–	●	●
576i	50	–	●	●
480p	60	–	●	●
576p	50	–	●	●
1080i	60	–	●	●
1080i	50	–	●	●
720p	60	–	●	●*2
720p	50	–	●	●
1080p	60	–	–	●*2
1080p	50	–	–	●
1080p	24	–	–	●

Notas

- *1: Disponible únicamente para señales de reducción de blanking VESA.
- *2: INPUT B se determina como una señal de ordenador; INPUT C/INPUT D se determina como una señal de vídeo.
- Si se introduce una señal que no sea una de las señales que aparecen en la lista de la tabla, es posible que la imagen no se muestre correctamente.
 - Una señal de entrada para una resolución de pantalla distinta de la del panel no se mostrará en su resolución original. El texto y las líneas pueden aparecer irregulares.
 - Algunos valores reales pueden variar ligeramente de los valores del diseño que se indican en la tabla.

Distancia de proyección y Rango de desplazamiento del objetivo

La distancia de proyección hace referencia a la distancia existente entre la parte frontal del objetivo y la superficie proyectada.

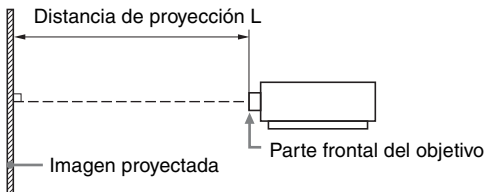

El rango de desplazamiento del objetivo representa la distancia en porcentaje (%) a la que el objetivo se puede desplazar desde el centro de la imagen proyectada. El rango de desplazamiento del objetivo se considera como del 0% cuando el punto (A) de la ilustración (punto en el que una línea dibujada desde el centro del objetivo y la imagen proyectada se cruzan en ángulo recto) está alineado con el centro de la imagen proyectada y la anchura completa o la altura completa de la imagen proyectada se considera como del 100%.

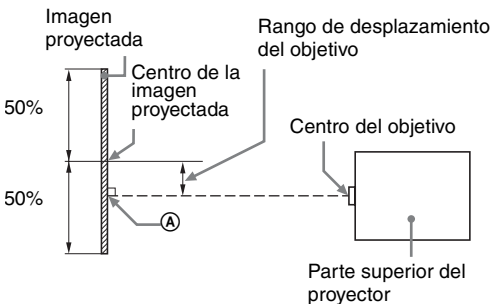
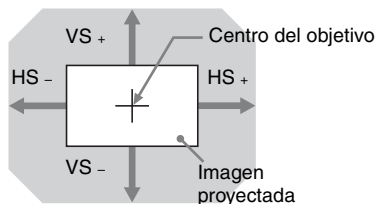
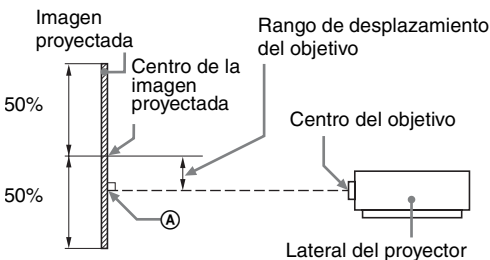

- VS +: rango de desplazamiento vertical del objetivo (arriba) [%]
- VS -: rango de desplazamiento vertical del objetivo (abajo) [%]
- HS +: rango de desplazamiento horizontal del objetivo (derecha) [%]
- HS -: rango de desplazamiento horizontal del objetivo (izquierda) [%]

Distancia de proyección

Unidad: m

Tamaño de la imagen de proyección		Distancia de proyección L		
Diagonal	Anchura × Altura	Objetivo estándar	VPLL-3007	VPLL-Z3009
80 pulgadas (2,03 m)	1,72 × 1,08	2,36 – 3,86	1,09	1,44 – 1,69
100 pulgadas (2,54 m)	2,15 × 1,35	2,96 – 4,84	1,38	1,82 – 2,13
120 pulgadas (3,05 m)	2,58 × 1,62	3,57 – 5,82	1,67	2,20 – 2,57
150 pulgadas (3,81 m)	3,23 × 2,02	4,47 – 7,29	2,11	2,76 – 3,23
200 pulgadas (5,08 m)	4,31 × 2,69	5,97 – 9,73	2,83	3,70 – 4,34

Tamaño de la imagen de proyección	Distancia de proyección L		
Diagonal	VPLL-Z3010	VPLL-Z3024	VPLL-Z3032
80 pulgadas (2,03 m)	1,69 – 2,37	4,00 – 5,48	5,45 – 8,32
100 pulgadas (2,54 m)	2,13 – 2,98	5,03 – 6,87	6,84 – 10,43
120 pulgadas (3,05 m)	2,56 – 3,59	6,05 – 8,27	8,24 – 12,55
150 pulgadas (3,81 m)	3,22 – 4,50	7,59 – 10,36	10,33 – 15,72
200 pulgadas (5,08 m)	4,31 – 6,03	10,15 – 13,85	13,82 – 21,00

Fórmula de la distancia de proyección

D: Tamaño de imagen de proyección (pulgadas)

Ejemplo) Escriba 80 en D para un tamaño de imagen de proyección de 80 pulgadas.

Unidad: m

Objetivo	Distancia de proyección L (longitud mínima)	Distancia de proyección L (longitud máxima)
Objetivo estándar	$L = 0,030040 \times D - 0,0443$	$L = 0,048910 \times D - 0,0442$
VPLL-3007	$L = 0,014518 \times D - 0,0700$	–
VPLL-Z3009	$L = 0,018832 \times D - 0,0678$	$L = 0,022017 \times D - 0,0635$
VPLL-Z3010	$L = 0,021850 \times D - 0,0631$	$L = 0,030491 \times D - 0,0640$
VPLL-Z3024	$L = 0,051187 \times D - 0,0973$	$L = 0,069717 \times D - 0,0930$
VPLL-Z3032	$L = 0,069792 \times D - 0,1414$	$L = 0,105707 \times D - 0,1323$

Rango de desplazamiento del objetivo

■ Objetivo estándar, VPLL-Z3024, VPLL-Z3032

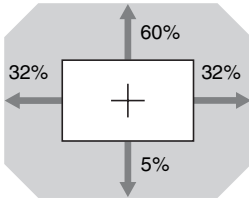

$$VS + = 60 - 1,875 \times (HS + o HS -) \text{ [%]}$$

$$VS - = 5 - 0,156 \times (HS + o HS -) \text{ [%]}$$

$$HS + = HS - = 32 - 0,533 \times VS + \text{ [%]}$$

$$HS + = HS - = 32 - 6,400 \times VS - \text{ [%]}$$

■ VPLL-3007

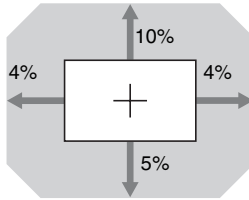

$$VS + = 10 - 2,500 \times (HS + o HS -) \text{ [%]}$$

$$VS - = 5 - 1,250 \times (HS + o HS -) \text{ [%]}$$

$$HS + = HS - = 4 - 0,400 \times VS + \text{ [%]}$$

$$HS + = HS - = 4 - 0,800 \times VS - \text{ [%]}$$

■ VPLL-Z3009

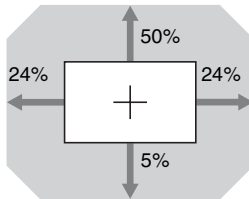

$$VS + = 50 - 2,083 \times (HS + o HS -) \text{ [%]}$$

$$VS - = 5 - 0,208 \times (HS + o HS -) \text{ [%]}$$

$$HS + = HS - = 24 - 0,480 \times VS + \text{ [%]}$$

$$HS + = HS - = 24 - 4,800 \times VS - \text{ [%]}$$

■ VPLL-Z3010

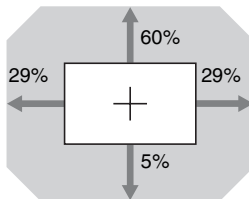

$$VS + = 60 - 2,069 \times (HS + o HS -) \text{ [%]}$$

$$VS - = 5 - 0,172 \times (HS + o HS -) \text{ [%]}$$

$$HS + = HS - = 29 - 0,483 \times VS + \text{ [%]}$$

$$HS + = HS - = 29 - 5,800 \times VS - \text{ [%]}$$

Dimensiones

Parte frontal

Unidad: mm

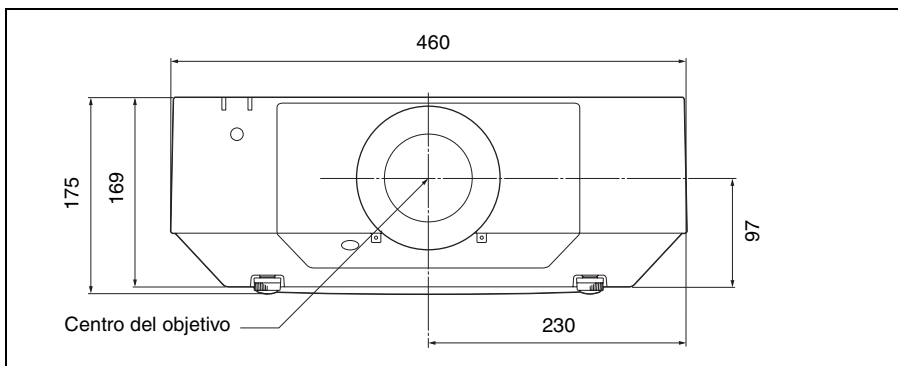

Parte inferior

Unidad: mm

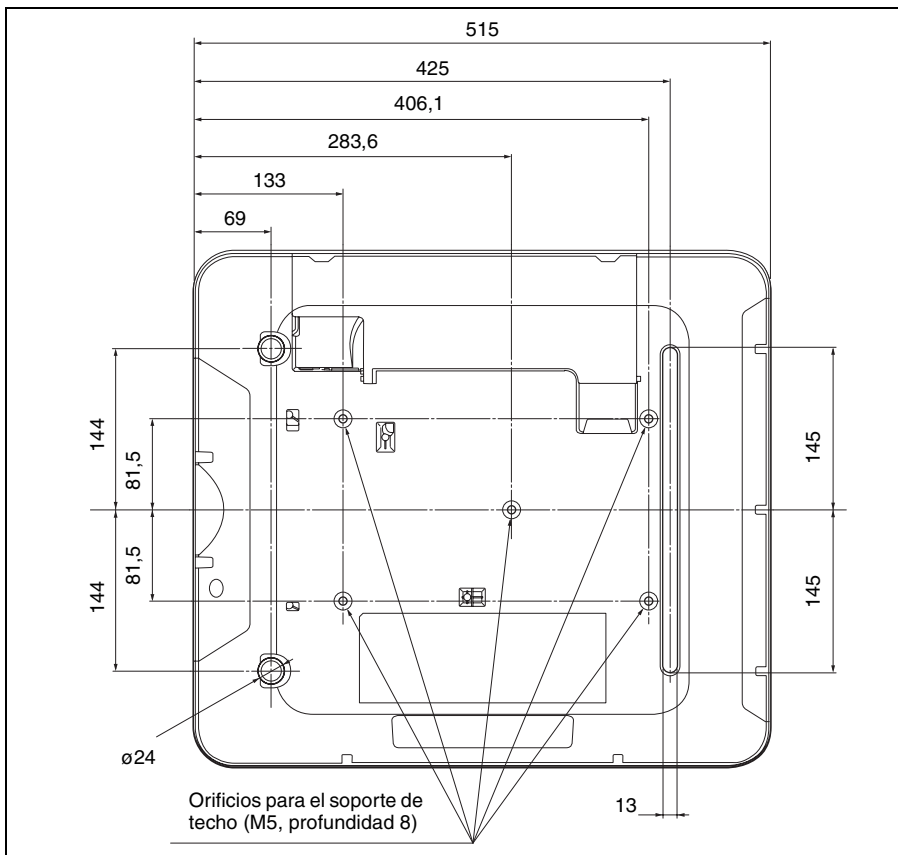

La distancia L' entre la parte frontal del objetivo (centro) y la parte frontal de la carcasa

Unidad: mm

Objetivo	L'
Objetivo estándar	1,2
VPLL-3007	52,4
VPLL-Z3009	51,2
VPLL-Z3010	60
VPLL-Z3024	9,9
VPLL-Z3032	9,9
VPLL-2007	52,4
VPLL-Z2009	51,2
VPLL-Z1024	9,9
VPLL-Z1032	9,9
VPLL-3003	256

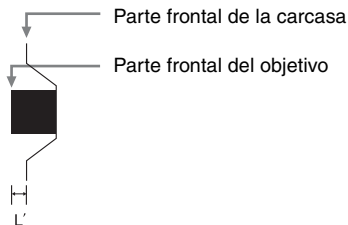

Acerca de las marcas comerciales

- Adobe Acrobat es una marca comercial de Adobe Systems Incorporated.
- Kensington es una marca comercial registrada de Kensington Technology Group.
- Internet Explorer es una marca comercial registrada de Microsoft Corporation en los Estados Unidos y/o en otros países.
- PJLink es una marca comercial registrada de Japan Business Machine and Information System Industries Association.
- AMX es una marca comercial de AMX Corporation.
- Los términos HDMI y HDMI High-Definition Multimedia Interface, y el Logotipo HDMI son marcas comerciales o marcas registradas de HDMI Licensing Administrator, Inc. en los Estados Unidos y en otros países.
- Crestron RoomView es una marca comercial de Crestron Corporation.
- HDBaseT™ y el logotipo de HDBaseT Alliance son marcas comerciales de HDBaseT Alliance.
- Todas las demás marcas comerciales y marcas comerciales registradas son marcas comerciales o marcas comerciales registradas de sus respectivos propietarios. En este manual, no se especifican las marcas ™ y ®.

Índice

A

Ahorro ener. Auto	37
Ajustar señal	30
Ajuste experto	28
Ajuste pantalla	38
Ajustes HDBaseT	36
Alineac. panel	40
APA	7, 30
APA inteligente	33
Apagar	24
Asignación de contactos	68
Aspecto	6, 30, 32
Aspecto pantalla	39

B

Barra antirrobo	4
Bloq. seguridad	34
Bloqueo antirrobo	4
Blq.tec.control	34
Brillo	27

C

Cable HDMI	36
Calibración color	33
Centro V	30
Color	27
Conexión a un equipo HDBaseT	15
Conexión de un equipo de red	14
Conexión de un equipo de vídeo	11
Conexión de un monitor externo y un equipo de audio	13
Conexión de un ordenador	10
Conf. Dirección IP	36
Conf. red	36
Contador luz	42
Contraste	27
Control objetivo	35
Corr. color	28
Corrección	21
Creación realidad	28
Cubierta lateral	4

D

Desplazamiento	30
Desplazamiento del objetivo	19
Dimensiones	74
Distancia de proyección	72

Distancia de proyección y rango de desplazamiento del objetivo	71
División imagen	39
Dos imágenes	7

E

ECO	37
ECO MODE (modo de ahorro de energía)	8
En blanco	40
Encend. Directo	37
Encender	6, 18
Enfoque	6, 19
Entrada	5
Esp. de color	28, 38
Especificaciones	63
Espera	6
Estado	34

F

Fase	30
fH	42
Fondo	33
Fórmula de la distancia de proyección	72
FREEZE	8
Función Trapezoide	20
Fusión bordes	38
fV	42

I

Idioma	34
Igualación color	38
Imagen inicial	33
Indicador ON/STANDBY	4
Indicador WARNING	4, 51
Indicadores	51
Informe de correo electrónico	45
Inversión imagen	39

L

Limpieza del filtro	39
Limpieza del filtro de aire	60
Lista de mensajes	54

M

Mando a distancia	6
Menú Conexión/Alimentación	36
Menú Función	33
Menú Imagen	27
Menú Información	42

Menú Instalación	38
Menú Operación	34
Menú Pantalla	30
Modo emisión de luz	27
Modo Espera	37
Modo Film	29
Modo Gamma	28
Modo gran altitud	39
Modo ID	34
Modo Imagen	27
Multipantalla	38

N

Nitidez	27
Nº de Serie	42
Nombre de modelo	42

O

Orificios de ventilación	4
--------------------------------	---

P

Panel de control	6
Patrón	20
Pie anterior (ajustable)	4, 19
Pitch	30
Posición de menú	34
Potenc. Contraste	28
Proyección de una imagen	18

R

Rango de desplazamiento del objetivo ...	73
Rango dinámico	36
Receptor del mando a distancia	4
Receptor IR	34
Reiniciar	27
Reiniciar cont. lámp.	33
Reiniciar todo	33

S

Salida	5
Sel. señ. ent. A	36
Selección de una señal de entrada	6
Selector ID MODE	8
Señal de entrada admitida	69
Sin entrada	37
Sistema de color	36
Sobreexploración	30
Solución de problemas	55
Sustitución de la lámpara	58
Sustitución del objetivo de proyección ...	61

T

Tamaño vertical	30
Temp. de color	27
Terminal de entrada CONTROL S	6
Terminal de salida CONTROL S	8
Terminal LAN	5, 14
Terminal RS-232C	5
Terminales	4, 5
Toma AC IN	6
Tonalidad	27

U

Ubicación y función de los controles	4
Unidad principal	4
Uniformidad	40
Uso de las funciones de red	43
Uso de un menú	25

V

Ventana de control	43
Visualización CC	33
Vol. Salida audio	33
Volumen	8

Z

Zoom	6, 19
Zoom digital	7

