

**vtech**<sup>®</sup>

**HANDLEIDING**

# Zoef Zoef Dieren<sup>®</sup>

## Boomhuis



© 2014 VTech  
Printed in China

91-002932-006<sup>(NL)</sup>

*Beste ouders,*

*Wij van VTech® weten dat een kind tot grootse dingen in staat is.*

*Daarom zijn al onze elektronische, educatieve producten speciaal ontworpen om het denkvermogen van kinderen te ontwikkelen en*

*hen zo veel mogelijk te leren. Of het nu om vormen, kleuren, letters*

*of cijfers gaat, alle VTech® producten maken gebruik van een*

*geavanceerde technologie en een schat aan ervaring om kinderen*

*aan te moedigen zo veel mogelijk uit zichzelf te halen. Als het gaat*

*om leerzame, interactieve producten die vermaken en ontwikkelen,*

*zien wij van VTech® het beste in uw kind.*

*Kijk voor meer VTech® producten op [www.vtechnl.com](http://www.vtechnl.com)*

# INLEIDING

Gefeliciteerd met uw aankoop van het **Zoef Zoef Dieren® - Boomhuis** van **VTech®**. Wij van **VTech®** doen ons uiterste best goede producten te maken die leuk en leerzaam zijn voor uw kind. Mocht u nog vragen of opmerkingen hebben, neemt u dan a.u.b. contact op met onze klantenservice, telefoonnummer: (0031) (0)495- 459123 / e-mail: klantenservice@vtechnl.com

Kom en klim mee in het **Zoef Zoef Dieren® - Boomhuis** van **VTech®**. Zoef met Patty Panda en andere dieren door het boomhuis. Gebruik de zwenkel om de dieren omhoog te takelen in de mand en gebruik vervolgens de lanceerder om ze weer naar beneden te laten zoeven vanuit de top van het boomhuis! Beweeg de dieren over de Magische Sensors en luister naar de vrolijke reacties. Koppel de onderdelen aan andere Zoef Zoef Dieren speelsets (apart verkrijgbaar) voor nog meer speelplezier!

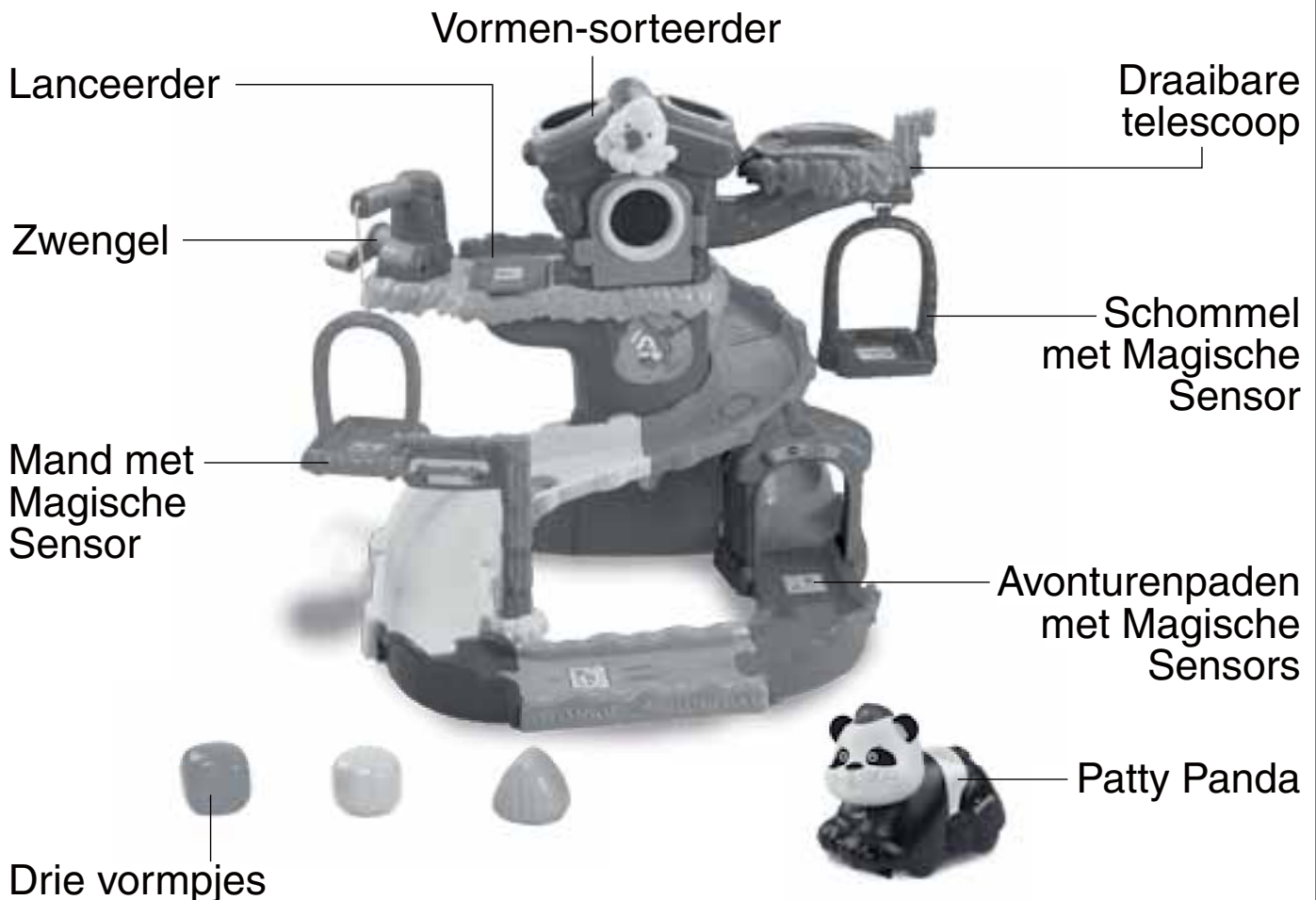

# INHOUD VAN DE DOOS



Eén vormen-  
sorteerder



Eén boomhuis-  
platform



Eén telescoop-  
platform met  
Magische Sensor



Eén boom-basisstuk



Eén boomstam  
met pad



Twee spiraalvormige  
paden



Eén 90 graden  
bocht-pad, vrouwelijk



Eén 90 graden  
bocht-pad, mannelijk



Eén recht pad met  
Magische Sensor



Eén vormen-  
sorteerder opvangstuk



Eén ingangsboog



Eén ingang-pad met  
Magische Sensor



Eén mand-platform met Magische Sensor



Eén mandboog met zwenkel



Eén lanceerder met Magische Sensor



Eén schommel-platform met Magische Sensor



Eén schommelboog



Eén welkomstbord

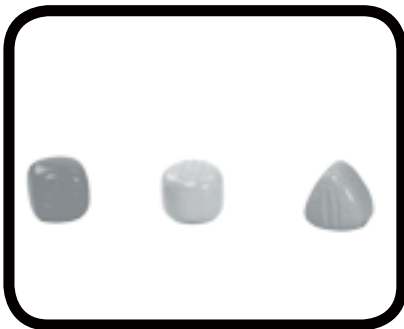

Drie vormpjes



Vier schroeven



Eén VTech® Zoef Zoef Dieren® - Patty Panda

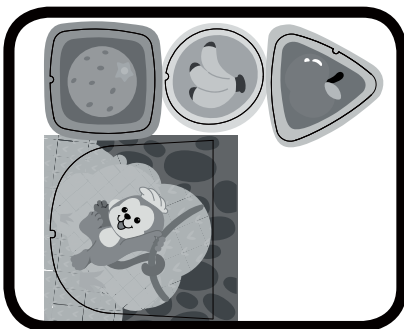

Twee stickervellen

## WAARSCHUWING:

Alle verpakkingsmaterialen, zoals plakband, plastic, verpakkingsslotjes enz., maken geen deel uit van het product en dienen voor de veiligheid van uw kind te worden verwijderd.

## ATTENTIE:

Montage door een volwassene vereist. Deze verpakking bevat vier schroeven. Laat kinderen niet met losse onderdelen spelen. Zorg ervoor dat alle onderdelen goed gemonteerd zijn, voordat u het speelgoed aan een kind geeft.

**Plak a.u.b. de stickers volgens onderstaande instructies op de onderdelen van de speelset.**

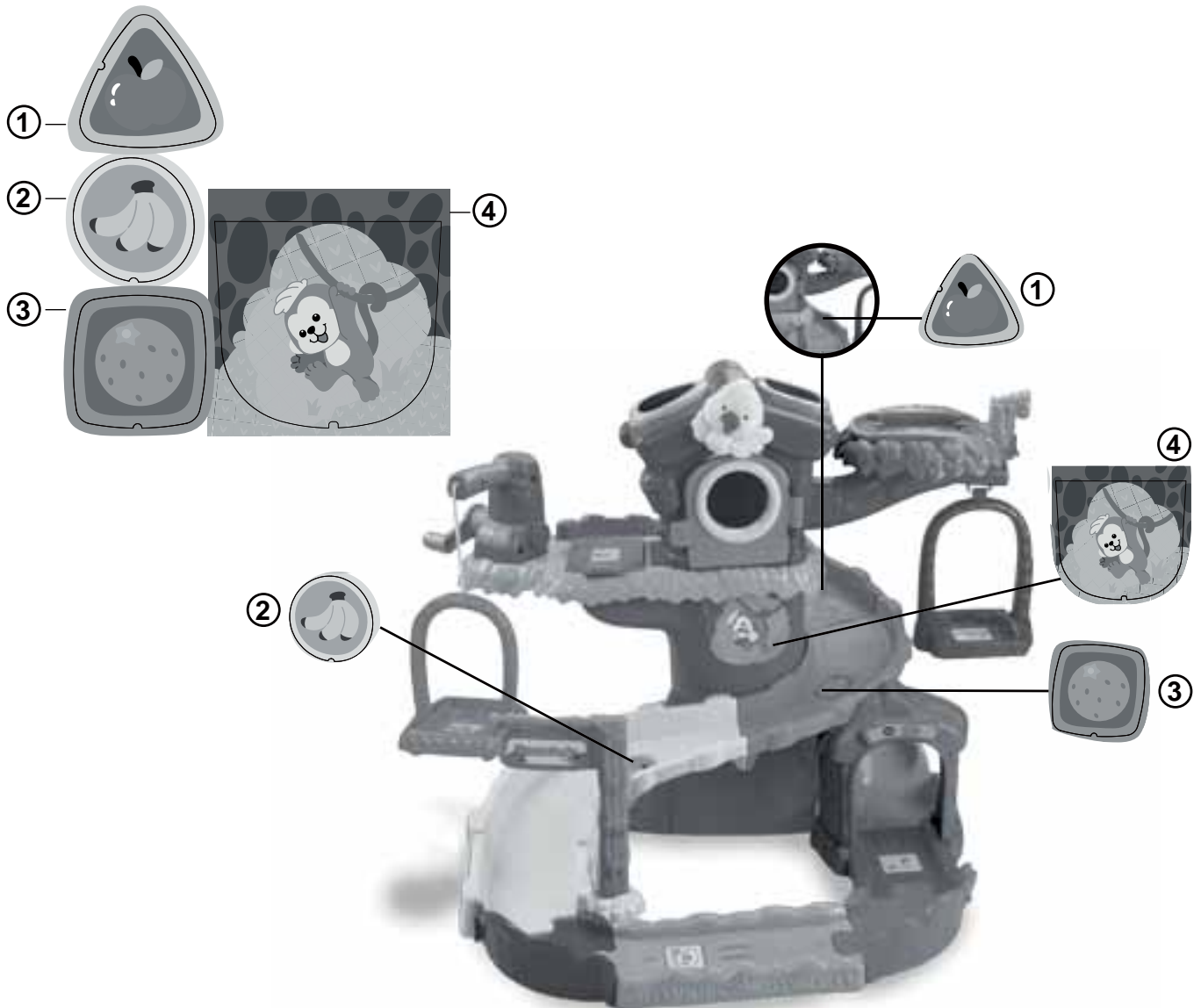

# HOE PLAATS JE DE BATTERIJEN?

1. Zet het speelgoed UIT.
2. Open het batterijklepje aan de onderkant van de panda.  
Gebruik hiervoor een munt of een schroevendraaier.
3. Plaats 2 nieuwe 'AAA' (LR03) batterijen volgens de afbeelding in het batterijenvak. Voor optimale prestaties bevelen wij alkaline batterijen aan.
4. Plaats het klepje terug en maak het goed vast.
5. Nu is het speelgoed klaar voor gebruik.

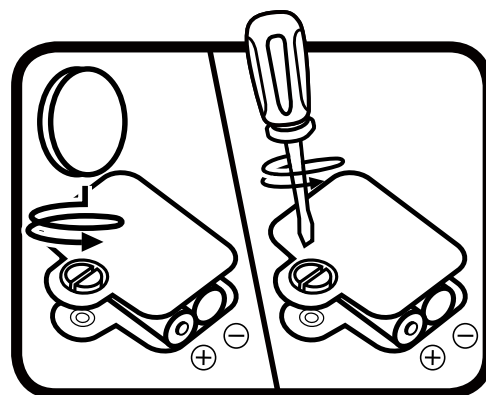

## Attentie

- Voor optimale prestaties bevelen wij alkaline batterijen aan.
- Gebruik alleen het type en de soort batterijen die in deze handleiding staan vermeld.
- Gebruik slechts één type batterijen tegelijk.
- Gebruik nooit nieuwe en oude batterijen samen.
- Gebruik nooit beschadigde batterijen.
- Plaats de batterijen volgens de polen (+,-) om lekkage te voorkomen.
- De contactklemmen van de voeding mogen niet kortgesloten worden.
- Verwijder lege of zwakke batterijen uit het speelgoed.
- Indien het speelgoed langere tijd niet zal worden gebruikt, is het aan te bevelen de batterijen te verwijderen.
- Gooi batterijen niet weg in vuur of in de natuur.
- Probeer nooit gewone (niet oplaadbare) batterijen te herladen.
- Haal oplaadbare batterijen eerst uit het speelgoed en laad ze daarna buiten het speelgoed op.
- Het opladen of verwijderen van batterijen dient altijd onder toezicht van een volwassene te gebeuren.

## **Milieu**

### **Verwijdering van batterijen en product**



Het symbool van een doorgekruiste container geeft aan dat het product en de batterijen niet met het normale huisafval mogen worden weggegooid omdat deze stoffen bevatten die schadelijk kunnen zijn voor het milieu en de gezondheid. Lever het product en/of de batterijen aan het eind van hun levenscyclus in bij een officieel aangewezen inzamelpunt.

Win advies in bij de plaatselijke autoriteiten voor informatie over speciale plaatsen voor Klein Chemisch Afval (K.C.A.), waar u gebruikte batterijen en/of producten kunt inleveren.

De chemische symbolen Hg, Cd of Pb geven aan dat het kwik- (Hg), cadmium- (Cd) of loodgehalte (Pb) in de batterij hoger is dan de referentieniveaus in de Richtlijn 2006/66/EC.

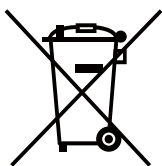

De balk geeft aan dat het product na 13 augustus 2005 op de markt werd gebracht.



Help het milieu door uw product en/of batterijen op een verantwoordelijke manier weg te gooien.

Kijk voor meer informatie op:

[www.stibat.nl](http://www.stibat.nl)



# MONTAGE INSTRUCTIES

Bij VTech® staat veiligheid voorop. Om de veiligheid van het kind te kunnen garanderen, is montage door een volwassene vereist.

1. Bevestig de boomstam met het pad aan het boom-basisstuk zoals weergegeven. Er zal een 'klik'-geluid te horen zijn wanneer het onderdeel stevig is bevestigd.
2. Bevestig het boomhuis-platform aan de boomstam met het pad. Er zal een 'klik'-geluid te horen zijn wanneer het onderdeel stevig is bevestigd.
3. Bevestig de lanceerder met Magische Sensor op het boomhuis-platform zoals weergegeven. Er zal een 'klik'-geluid te horen zijn wanneer het onderdeel stevig is bevestigd.
4. Bevestig de mandboog op het mand-platform. Er zal een 'klik'-geluid te horen zijn wanneer het onderdeel stevig is bevestigd. Wanneer het onderdeel eenmaal is bevestigd, kan het niet meer worden verwijderd.



5. Plaats het mand-platform met zwengel op het boomhuis-platform zoals weergegeven en bevestig het met de vier bijgeleverde schroeven.



6. Bevestig de vormen-sorteerder op het boomhuis-platform. Er zal een 'klik'-geluid te horen zijn wanneer het onderdeel stevig is bevestigd. Wanneer het onderdeel eenmaal is bevestigd, kan het niet meer worden verwijderd.



7. Bevestig de schommelboog op het schommel-platform. Er zal een 'klik'-geluid te horen zijn wanneer het onderdeel stevig is bevestigd. Wanneer het onderdeel eenmaal is bevestigd, kan het niet meer worden verwijderd.



8. Bevestig de schommelboog aan de vormen-sorteerder zoals weergegeven. Er zal een 'klik'-geluid te horen zijn wanneer het onderdeel stevig is bevestigd.



9. Bevestig het telescoop-platform op de vormen-sorteerder. Er zal een 'klik'-geluid te horen zijn wanneer het onderdeel stevig is bevestigd.

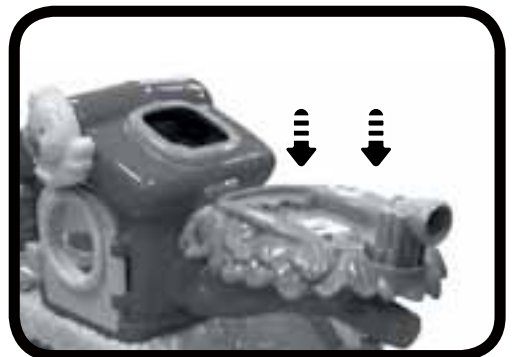

10. Bevestig het vormen-sorteerder opvangstuk aan het boom basisstuk.



11. Bevestig het ingang-pad met Magische Sensor aan het vormen-sorteerder opvangstuk zoals weergegeven.



12. Bevestig de ingangsboog op het ingang-pad met Magische Sensor.



13. Bevestig het bovenste, spiraalvormige pad op de boomstam met pad en ingang zoals weergegeven.



14. Bevestig de twee spiraalvormige paden zoals weergegeven.



15. Plaats het welkomstbord in het onderste, spiraalvormige pad zoals weergegeven.

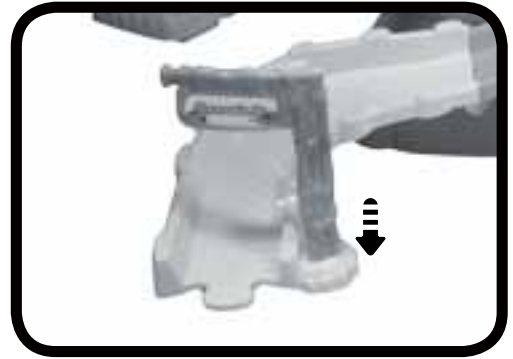

16. Wanneer de montage-stappen voltooid zijn, kunnen de avonturenpaden in verschillende combinaties met elkaar verbonden worden. Koppel de avonturenpaden aan de verschillende speelsets van de **Zoef Zoef Dieren**<sup>®</sup> en **Toet Toet Auto's**<sup>®</sup> collectie (apart verkrijgbaar).



## FUNCTIES

### 1. Aan/Uit-schakelaar

Om **Patty Panda** AAN te zetten, verschuif je de **Aan/Uit-schakelaar** naar (⏻). Verschuif de Aan/Uit-schakelaar naar (●) om het speelgoed UIT te zetten.

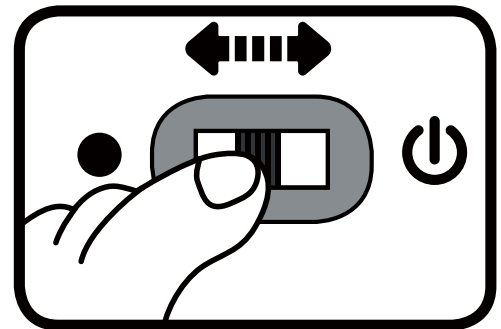

### 2. Automatische uitschakeling

Om batterijen te sparen, schakelt **Patty Panda** automatisch uit als er enige tijd niet mee wordt gespeeld. Het speelgoed kan weer geactiveerd worden door op het hoofdje te drukken of door de panda snel te bewegen, zodat de bewegingssensor wordt geactiveerd.

# ACTIVITEITEN

## Patty Panda

1. Verschuif de **Aan/Uit-schakelaar** om **Patty Panda** aan te zetten. Je hoort een gezongen liedje, een vrolijk zinnetje en een geluidseffect. Het lichtje knippert mee met het geluid.
2. Druk op het **hoofdje** om geluidseffecten, vrolijke zinnetjes en gezongen liedjes te horen. Het lichtje knippert mee met het geluid.
3. Beweeg het **dier** om grappige geluiden en melodietjes te horen. Beweeg het dier tijdens een melodie om grappige geluiden toe te voegen. Het lichtje knippert mee met het geluid.
4. Het dier herkent de **Magische Sensors** in de **Zoef Zoef Dieren**<sup>®</sup> speelsets. Beweeg het dier over een Magische Sensor en zie het lichtje knipperen en hoor vrolijke zinnetjes, geluidseffecten, melodietjes en gezongen liedjes. (Speelsets zijn apart verkrijgbaar).

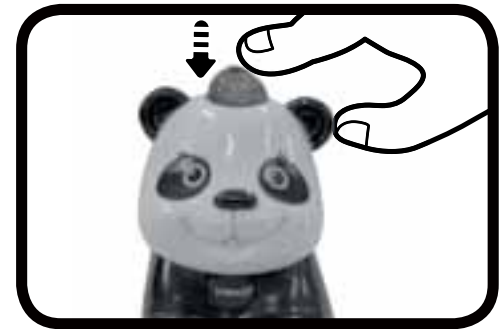
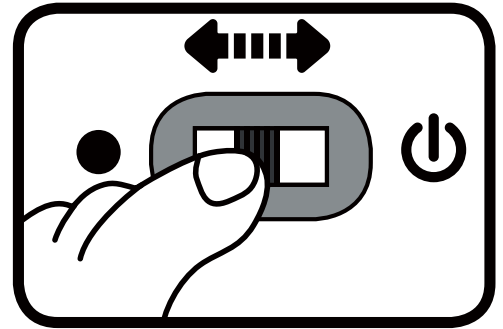

# Boomhuis

1. Beweeg de panda of een ander Zoef Zoef Dier (apart verkrijgbaar) over één van de zes **Magische Sensors** in het boomhuis. De dieren reageren met vrolijke zinnnetjes, gezongen liedjes, grappige geluiden en meer!
2. Draai de **zwengel** en takel de panda in de mand omhoog naar de top van het boomhuis.
3. Gebruik de **lanceerder** om de panda naar beneden te laten glijden vanaf de top van het boomhuis.
4. Draai de **telescoop** om de dieren van het uitzicht te laten genieten.
5. Plaats de drie **vormpjes** op de juiste plek in de vormen-sorteerder.

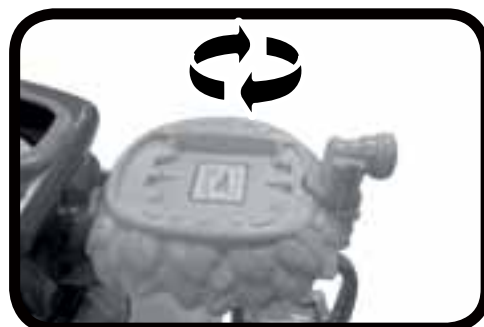
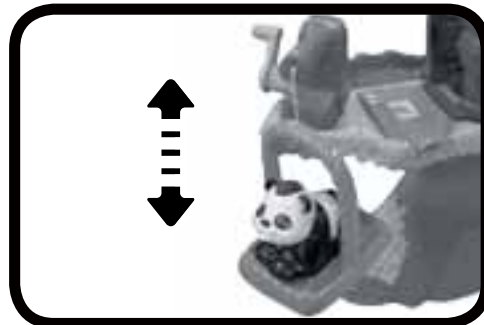

# MELODIETJES

1. Baa baa black sheep
2. Witte zwanen, zwarte zwanen
3. Klap eens in je handjes
4. Drie maal drie is negen
5. Twinkel, twinkel kleine ster
6. Ik zag twee beren

# GEZONGEN LIEDJES

## Liedje 1

Ik ben een Panda.  
Patty is mijn naam.

## Liedje 2

Ik ben een snelle panda.  
Ik zoef over de vloer!

## Liedje 3

Bamboe eet ik graag.  
Het vult mijn lege maag.

# ONDERHOUD EN VERZORGING

1. Maak het speelgoed a.u.b. alleen schoon met een vochtige en niet met een natte doek.
2. Zet het speelgoed niet voor langere tijd in de felle zon of in de buurt van een andere warmtebron.
3. Als het speelgoed voor langere tijd niet wordt gebruikt, is het aan te bevelen de batterijen te verwijderen.
4. Laat het speelgoed niet op harde oppervlakken vallen en stel het niet bloot aan vocht of water.
5. Reinig het speelgoed niet met bijtende schoonmaakmiddelen.

## LET OP:

Als **Patty Panda** opeens stopt of als het geluid slechter wordt:

1. Zet dan het speelgoed uit en laat het zo enkele minuten staan.
  2. Zet het daarna weer aan.
  3. Blijft het probleem bestaan, dan kan het veroorzaakt worden door bijna lege batterijen.
  4. Vervang de oude batterijen door nieuwe en probeer het opnieuw.
- Blijft het probleem nog steeds bestaan, neem dan a.u.b. contact op met onze klantenservice, e-mail: [klantenservice@vtechnl.com](mailto:klantenservice@vtechnl.com) / telefoonnummer: (0031) (0)495-459123



## **BELANGRIJKE MEDEDELING:**

Het ontwerpen en ontwikkelen van educatief speelgoed gaat gepaard met een verantwoordelijkheid die wij bij **VTech**<sup>®</sup> uitermate serieus opvatten. Wij zetten ons volledig in om er zeker van te zijn dat de informatie, die de kern van ons product is, zeer nauwkeurig en accuraat is. Het kan echter gebeuren dat er fouten voorkomen. Het is voor u van belang om te weten dat wij volledig achter onze producten staan en u aanmoedigen contact op te nemen met onze klantenservice indien u problemen heeft met, of suggesties heeft voor onze producten. Wij staan u dan graag te woord.

Telefoonnummer: (0031) (0)495-459123 /

E-mail: klantenservice@vtechnl.com

**Let op: Bewaar de handleiding, deze bevat belangrijke informatie over het product.**





# **VTech Electronics Europe B.V.**

*Deze garantie wordt u, als extra voordeel, aangeboden door VTech Electronics Europe B.V. en heeft geen invloed op uw wettelijke rechten krachtens de toepasselijke nationale wetgeving.*

*VTech Electronics Europe B.V. staat garant voor de kwaliteit van het door u gekochte product. Bewaar het garantieformulier (volgende pagina) samen met het aankoopbewijs. U heeft dan recht op 2 jaar volledige garantie onder de volgende voorwaarden:*

- 1. De kwaliteit van het materiaal, en de techniek van het product worden bij normaal gebruik gedurende een periode van maximaal 2 jaar na aankoop door VTech Electronics Europe B.V. gegarandeerd.*
- 2. Mocht in deze periode toch een defect optreden, dan kunt u het product ter vervanging aanbieden bij de VTech® dealer waar u het product gekocht heeft.*
- 3. De betreffende vervanging vindt gratis plaats als de schade te wijten is aan de ondeugdelijkheid van materiaal of techniek.*
- 4. Indien de schade te wijten is aan ondeskundig gebruik, onbevoegde reparatie, verkeerde batterij installatie, verkeerde elektrische (adapter) installatie, breuk- en/of waterschade, lekkende batterijen of enig andere reden die aan de gebruiker wijtbaar is, dan vervalt deze garantie.*
- 5. Deze garantie is strikt persoonlijk en niet overdraagbaar. Deze garantie geldt alleen voor de Benelux landen.*



# **GARANTIEBEWIJS**

*Naam van het product: Zoef Zoef Dieren® - Boomhuis*

*Art.-Nr. # 80-157123*

*Naam:* \_\_\_\_\_

*Straat en huisnummer:* \_\_\_\_\_

*Postcode en plaats:* \_\_\_\_\_

*Telefoonnummer:* \_\_\_\_\_

*E-mail adres:* \_\_\_\_\_

*Aankoopdatum:* \_\_\_\_\_

*VTech Electronics Europe B.V.  
Copernicusstraat 7  
6003 DE Weert  
Nederland*

*Tel. klantenservice (0031) (0)495-459123*

*E-mail: klantenservice@vtechnl.com*

