

**PROYECTOR MULTIMEDIA  
WUX6010  
Instrucciones de uso**



Instrucciones de seguridad

Antes de utilizar el  
proyector

Procedimiento de  
instalación

Procedimiento de conexión

Procedimiento de  
proyección

Características útiles

Uso de los menús

Descripción del menú

Proyección avanzada

Mantenimiento

Especificaciones del  
producto

Resolución de problemas

Guía básica

Guía avanzada

Otra información

# Cómo utilizar este manual

Gracias por adquirir un proyector Canon.

El proyector multimedia WUX6010 (en lo sucesivo denominado “el proyector”) es un proyector de alto rendimiento capaz de proyectar una pantalla de ordenador de alta resolución e imágenes digitales de alta calidad sobre una pantalla de gran tamaño.

## Este manual

Éste es el manual de usuario de los proyectores multimedia WUX6010. La sección “Guía básica” describe la instalación y el manejo básico del proyector. Las descripciones de los menús y de la manera de conectar el proyector a una red se indican en la sección “Guía avanzada”. Lea con detenimiento este manual para aprovechar al máximo su proyector. La instalación del proyector debe efectuarla un técnico cualificado, siempre que sea posible. Si desea obtener mayor información, póngase en contacto con Canon Call Center.

### Símbolos del funcionamiento de los botones

El proyector puede controlarse mediante los botones del mando a distancia o del lateral del proyector. El mando a distancia permite activar todas las funciones del proyector.

En este documento, el funcionamiento de los botones se muestra del siguiente modo.

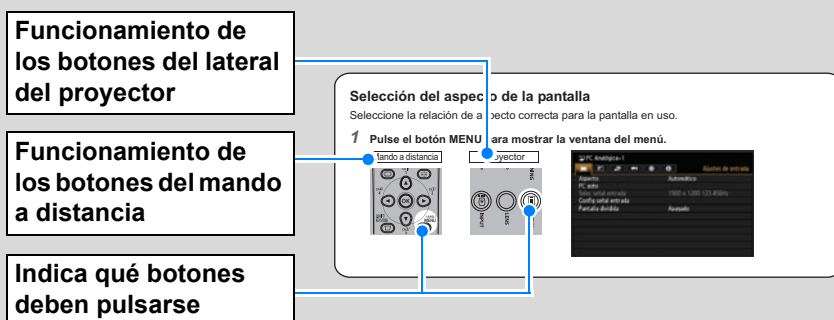

### Símbolos utilizados en este manual

Las secciones etiquetadas con estos símbolos ofrecen las siguientes clases de información.

⚠ Aquí se especifica una precaución acerca del funcionamiento o una restricción.

📄 Indica información suplementaria a tener en cuenta para usar el proyector.

# Índice de contenido

<b>Cómo utilizar este manual .....</b>	<b>2</b>	<b>Paso 2 Seleccione una señal de entrada .....</b>	<b>57</b>
<b>Instrucciones de seguridad .....</b>	<b>5</b>	<b>Paso 3 Ajuste la imagen .....</b>	<b>58</b>
Precaución de seguridad .....	6	<b>Paso 4 Seleccione una relación de aspecto (aspecto de la pantalla) que se corresponda con la pantalla .....</b>	<b>65</b>
<b>PRECAUCIÓN PARA COLGARLO DEL TECHO .....</b>	<b>6</b>	<b>Paso 5 Ajuste de la distorsión trapecoidal .....</b>	<b>69</b>
<b>REQUISITOS DEL CABLE DE ALIMENTACIÓN DE CA .....</b>	<b>10</b>	<b>Paso 6 Seleccione la calidad de imagen (Modo de imagen) .....</b>	<b>72</b>
Precauciones de uso .....	11	<b>Paso 7 Apague el proyector.....</b>	<b>74</b>
Precauciones de instalación y manejo .....	12	<b>Características útiles .....</b>	<b>75</b>
Precauciones en el manejo de la lámpara .....	14	Ajustar el volumen.....	77
Precauciones para las pilas del mando a distancia .....	15	Silenciar el sonido .....	77
<b>Precauciones de uso .....</b>	<b>17</b>	Ampliación de una parte de la imagen .....	78
<b>Antes de instalar el proyector ...</b>	<b>19</b>	<b>Guía avanzada .....</b>	<b>79</b>
Precauciones al transportar el proyector .....	19	<b>Uso de los menús.....</b>	<b>80</b>
Precauciones de instalación.....	19	Configuración del menú .....	80
<b>Open Source Software .....</b>	<b>24</b>	Operaciones básicas del menú .....	81
<b>Antes de utilizar el proyector.....</b>	<b>26</b>	<b>Descripción del menú.....</b>	<b>83</b>
Aspectos más destacados del proyector .....	26	Ajustes de entrada .....	83
Accesorios incluidos.....	28	Ajuste imagen .....	89
Nombres de las piezas .....	29	Ajustes de instalación .....	97
Proyector .....	29	Config sistema .....	111
Control lateral.....	30	Configuración de red.....	125
Indicadores LED.....	31	Configuración de los ajustes del proyector .....	127
Terminal de entrada.....	33	Configuración de los ajustes del ordenador .....	134
Mando a distancia.....	35	Comprobación de la información del proyector .....	154
Preparación del mando a distancia....	37	<b>Proyección avanzada.....</b>	<b>155</b>
<b>Guía básica.....</b>	<b>41</b>	Proyección de imágenes contenidas en una unidad flash USB.....	155
<b>Procedimiento de instalación ....</b>	<b>42</b>	Descripción de un explorador de archivos USB.....	157
Configuración del proyector.....	42	Seleccionar una imagen para su proyección.....	158
Relación entre el tamaño de la imagen y la distancia de proyección .....	45	Operaciones sobre la imagen proyectada.....	158
Función de desplazamiento de la lente.....	48	Presentación de un diaporama de datos guardados en una memoria flash USB .....	159
<b>Procedimiento de conexión .....</b>	<b>50</b>	Visualización en pantalla dividida....	159
Conexión a un ordenador .....	50		
Conexión de equipos AV.....	52		
Enchufando el proyector.....	53		
<b>Procedimiento de proyección....</b>	<b>54</b>		
Paso 1 Encienda el proyector.....	54		

Proyección desde múltiples proyectores al mismo tiempo (Fusión de bordes).....	161
<b>Otra información.....</b>	<b>167</b>
<b>Mantenimiento.....</b>	<b>168</b>
Limpieza del proyector y del filtro de aire.....	168
Limpieza del filtro de aire.....	169
Sustitución del filtro de aire.....	170
Recambio de la lámpara.....	171
Lámpara de recambio.....	173
Procedimiento de recambio de la lámpara.....	174
Instalación / desinstalación de la unidad de la lente.....	176
<b>Especificaciones del producto.....</b>	<b>181</b>
Relación entre el aspecto y el aspecto de pantalla.....	181
Cartas de ajuste visualizadas.....	185
Tipos de señales compatibles.....	186
<b>Resolución de problemas.....</b>	<b>196</b>
Datos del indicador LED.....	196
Síntomas y soluciones.....	198
<b>Índice.....</b>	<b>204</b>
<b>Opciones.....</b>	<b>206</b>



**Installation and Handling Precautions**  
**Précautions d'installation et de manipulation**  
**Precauciones de instalación y manejo**  
**Hinweise zur Aufstellung und Handhabung**  
**Precauzioni relative all'installazione e a come si maneggia il proiettore**  
**Voorzorgsmaatregelen voor installatie en behandeling**  
**Forsigtighedsregler ved installation og håndtering**  
**Försiktighetsåtgärder vid montering och hantering**  
**Asennusta ja käsittelyä koskevat varotoimet**  
**安装和搬运注意事项**

**설치 및 취급 절차**  
**安裝與使用注意事項**  
**設置および取り扱い上のご注意**



Y T 1 7 5 1 9 0 0 0

YT1-7519-000

©CANON INC. 2017

**SPA** Guarde este documento junto con la "Información importante" (folleto) y las "Instrucciones de uso" (CD-ROM).

**Advertencia**

**Precauciones de instalación y manejo**



Prohibición



Atención

- No instale el proyector en un lugar húmedo o donde haya polvo, humo de tabaco o grasa. De hacerlo, los componentes ópticos como la lente y el espejo podrían ensuciarse, afectando a la calidad de imagen. Además, la grasa puede degradar el plástico, lo cual podría causar el desprendimiento del proyector montado en el techo respecto de su montura.
- No utilice adhesivos, lubricantes, aceites o detergentes alcalinos para el mantenimiento del proyector. Tales sustancias podrían adherirse al plástico y deteriorarlo, lo que podría causar la caída del proyector si está montado en el techo.
- Al instalar el proyector en lugares elevados, como por ejemplo en el techo, asegúrese de tomar medidas contra la caída del aparato, tales como el uso de un cable de sujeción.

**ITA** Conservare questo documento insieme a "Informazioni importanti" (opuscolo) e al "Manuale d'uso" (CD-ROM).

**Avvertenza**

**Precauzioni relative all'installazione e a come si maneggia il proiettore**



Divieto



Attenzione

- Non installare il proiettore in luoghi umidi o in presenza di grandi quantitativi di polvere, fumo oleoso o fumo di tabacco. In caso contrario, si potrebbe provocare la contaminazione dei componenti ottici quali l'obiettivo e lo specchio, e provocare il deterioramento della qualità dell'immagine. Inoltre, l'olio può degradare la plastica, il che potrebbe risultare nella caduta di un proiettore montato a soffitto dal suo attacco.
- Non utilizzare adesivi, lubrificanti, oli o detergenti alcalini per la manutenzione del proiettore. Potrebbero aderire alla plastica e deteriorarla, con la possibilità di causare la caduta del proiettore, qualora sia montato a soffitto.
- Quando si intende installare il proiettore in ubicazioni elevate, ad esempio quando si intende installarlo sul soffitto, accertarsi di implementare misure di prevenzione delle cadute, ad esempio un cavo metallico anticaduta.

**ENG**

Store this document together with the "Important Information" (booklet) and the "User's Manual" (CD-ROM).

**Warning**

**Installation and Handling Precautions**



Prohibition



Caution

- Do not install the projector in a location that is damp, or where there is a lot of dust, oily smoke or tobacco smoke. Doing so could cause contamination of optical components such as the lens and the mirror and may result in deterioration of image quality. In addition, oil can degrade the plastic, which could result in a ceiling-mounted projector falling from its mounting.
- Do not use adhesives, lubricants, oils, or alkaline detergents for maintenance of the projector. They could adhere to the plastic and deteriorate it, possibly resulting in the projector falling if it is ceiling-mounted.
- Make sure to implement anti-fall measures such as an anti-fall wire when installing the projector in high places, for example, installing it on the ceiling.

**FRA**

Conservez ce document avec les « Informations importantes » (livret) et le « Mode d'emploi » (CD-ROM).

**Avertissement**

**Précautions d'installation et de manipulation**



Interdiction



Attention

- N'installez pas le projecteur dans un endroit humide ou très poussiéreux, ou dans lequel il serait exposé à des fumées contenant des particules de graisse ou de tabac. Les composants optiques, comme l'objectif ou le miroir, pourraient être contaminés, et la qualité de l'image en serait altérée. De plus, l'huile peut détériorer le plastique, ce qui pourrait provoquer la chute du projecteur monté au plafond.
- N'utilisez pas de colle, de lubrifiants, d'huiles ou de détergents alcalins pour l'entretien du projecteur. Ils pourraient se coller au plastique et l'endommager, ce qui pourrait provoquer la chute du projecteur s'il est monté au plafond.
- Veillez à mettre en place des mesures antichute telles qu'un câble antichute lors de l'installation du projecteur en hauteur, par exemple au plafond.

**GER**

Bewahren Sie dieses Dokument zusammen mit „Wichtige Informationen“ (Broschüre) und dem „Benutzerhandbuch“ (CD-ROM) auf.

**Warnung**

**Hinweise zur Aufstellung und Handhabung**



Verbot



Vorsicht

- Stellen Sie den Projektor nicht an einem Ort auf, an dem er Feuchtigkeit, Staub, starken Öldünsten oder Zigarettenrauch ausgesetzt ist. Andernfalls könnten die optischen Bauteile (Objektiv, Spiegel) verschmutzt werden, was zu einer Verschlechterung der Bildqualität führen würde. Darüber hinaus kann Öl den Kunststoff zersetzen. Dies kann dazu führen, dass ein an der Decke montierter Projektor aus seiner Halterung fällt.
- Verwenden Sie keine Klebstoffe, Schmiermittel, Öle oder alkalische Reinigungsmittel für die Wartung des Projektors. Sie könnten an dem Kunststoff anhaften und ihn beschädigen. Dies kann dazu führen, dass der Projektor herunterfällt, wenn er an einer Decke montiert ist.
- Achten Sie darauf, dass der Projektor bei der Montage in einer hohen Position (z. B. an der Decke) gegen Absturz gesichert wird (z. B. mit einem Drahtseil).

**NLD**

Bewaar dit document samen met het boekje „Belangrijke informatie“ en de „Gebruikershandleiding“ (CD-ROM).

**Waarschuwing**

**Voorzorgsmaatregelen voor installatie en behandeling**



Verboden



Voorzichtig

- Installeer de projector niet in een vochtige of stoffige ruimte of op een plaats met vettige rook of tabaksrook. Dit kan verontreiniging van de optische componenten zoals de lens en de spiegel veroorzaken en kan verslechtering van de beeldkwaliteit tot gevolg hebben. Daarnaast kunnen vet en olie het kunststof aantasten waardoor een projector die aan het plafond is bevestigd, zou kunnen vallen.
- Gebruik voor het onderhoud van de projector geen hechtmiddelen, smeerolie, andere olie of alkalische schoonmaakmiddelen. Deze blijven mogelijk achter op het kunststof, waardoor dit wordt aangetast. Hierdoor zou de projector kunnen vallen als deze aan het plafond is gemonteerd.
- Zorg ervoor dat u valpreventiemaatregelen neemt, bijvoorbeeld door een veiligheidskabel te gebruiken, als u de projector op een hoge plaats installeert, bijvoorbeeld aan het plafond.

**DEN**

Opbevar dette dokument sammen med "Vigtige oplysninger" (hæfte) og "Brugervejledningen" (CD-ROM).

**⚠ Advarsel****Forsigtighedsregler ved installation og håndtering**

Forbud

- Undlad at installere projektoren et sted, der er fugtigt, eller hvor der er meget støv, oliedampe eller cigaretrøg. Ellers kan det resultere i, at de optiske dele, som f.eks. linsen og spejlet, kontamineres, og billedkvaliteten forringes. Desuden kan olie nedbryde plastikken, hvilket kan medføre, at en loftsmonteret projektor falder ned fra sin montering.
- Undlad at bruge klæbestoffer, smøremidler, olier eller alkaliske rengøringsmidler til at vedligeholde projektoren. De kan sætte sig fast på plastikken og forringe den og muligvis medføre, at projektoren falder ned, hvis den er monteret i loftet.
- Sørg for at benytte forholdsregler til forebyggelse af fald, for eksempel en sikkerhedslinje, når projektoren monteres på højtliggende steder, for eksempel når den monteres i loftet.



Forsigtig

**SWE**

Förvara det här dokumentet tillsammans med "Viktig information" (häfte) och "Användarhandbok" (CD-ROM).

**⚠ Varning****Försiktighetsåtgärder vid montering och hantering**

Förbjudet



Observera

- Montera inte projektorn på en plats som är fuktig eller där det finns mycket damm, oljig rök eller tobaksrök. Detta kan förorena optiska komponenter, t.ex. lins och spegel, och kan leda till försämrad bildkvalitet. Dessutom kan olja bryta ned plasten, vilket kan leda till att projektorn faller ned från sitt fäste om den är takmonterad.
- Använd inte lim, smörjmedel, oljor eller alkaliska rengöringsmedel vid underhållet av projektorn. Sådana ämnen kan klibba fast på plasten och bryta ned eller på annat sätt skada den, vilket eventuellt kan leda till att projektorn faller ned om den är takmonterad.
- Använd alltid en fallskyddskabel eller vidtag andra fallskyddsåtgärder när du monterar projektorn på högt uppsatta platser, till exempel vid montering i taket.

**FIN**

Säilytä tämä asiakirja yhdessä tuotteiden "Tärkeää tietoa" (kirjanen) ja "Käyttöopas" (CD-ROM) kanssa.

**⚠ Varoitus****Asennusta ja käsittelyä koskevat varotoimet**

Kielto



Huomio

- Älä aseta projektoria paikkaan, joka on kostea, jossa on paljon pölyä, öljyistä savua tai tupakansavua. Se saattaa johtaa optisten osien, kuten objektiivin ja peilin likaantumiseen, sekä saattaa heikentää kuvan laatua. Lisäksi öljy voi heikentää muoviva, mikä voi aiheuttaa kattoon asennetun projektorin putoamisen kiinnityksestään.
- Älä käytä liimoja, voiteluaineita, öljyjä tai emäksisiä puhdistusaineita projektorin huoltamisessa. Ne voivat kiinnittyä muoviin ja heikentää sitä, mikä voi johtaa projektorin putoamiseen, jos se on kiinnitetty kattoon.
- Varmista, että teet kaikki putoamisen estävät toimenpiteet, kuten putoamisen estävä vajjeri, kun asennat projektorin korkealle, esimerkiksi asennat sen kattoon.

**CHI**

请将此文与“使用说明书（手册、CD-ROM）一起保管。

**⚠ 警告****安装和搬运注意事项**

禁止



注意

- 切勿将投影机安装在潮湿或多尘、有油烟或香烟烟雾的地方。否则可能会污染光学部件(如镜头和反光镜), 会导致影像质量下降。此外, 油会侵蚀塑料, 降低其性能, 有可能导致安装在天花板上的投影机从其安装位置掉落。
- 请勿使用粘合剂、润滑剂、机油或碱性除垢剂来维护投影机。这些物质可能会附着在塑料上并对其造成损坏, 如果投影机安装在天花板上, 有可能导致投影机掉落。
- 在高处安装投影机时(如将其安装在天花板上), 请务必采取防坠落措施, 如防坠落金属丝。

**KOR**

이 종이를 [중요 정보(책자)] 및 [사용 설명서(CD-ROM)]와 함께 보관해 주십시오.

**⚠ 경고****설치 및 취급 절차**

금지



주의

- 습기나 먼지, 유연이나 담배 연기가 많은 장소에는 설치하지 마십시오. 렌즈나 미러 등의 광학부품에 이물질이 부착되어 화질을 손상시키는 원인이 될 수 있습니다. 또한 오일은 플라스틱의 품질을 저하시켜 천정에 장착된 프로젝터가 떨어질 수 있습니다.
- 프로젝터의 유지관리를 위해 접착제, 윤활제, 오일 또는 알칼리성 세제를 사용하지 마십시오. 플라스틱에 접촉되어 플라스틱을 손상시킬 수 있으며 프로젝터가 천정에 장착된 경우 떨어질 수 있습니다.
- 프로젝터를 높은 곳에 설치할 때 (예 :천정에 설치) 는 낙하 방지 와이어와 같은 낙하 방지 조치를 취하십시오.

**FOR**

請將此文與“重要資訊”和“使用說明書(CD-ROM)一同保管。

**⚠ 警告****安裝與使用注意事項**

禁止



注意

- 請勿將投影機安裝在潮濕或者有很多灰塵、油煙或香菸煙霧的地方。這樣做可能會使得鏡頭與鏡片之類光學組件被污染, 而且可能會造成影像品質劣化。此外, 油會讓塑膠劣化, 而這可能會使得安裝在天花板上的投影機從其安裝處掉下來。
- 請勿使用黏性、潤滑、油性或鹼性清潔劑保養投影機。它們可能會附着在塑膠上而令其劣化, 如果投影機安裝在天花板上, 可能會造成投影機掉下來。
- 將投影機安裝在高處如天花板上時, 務必要採取防止掉落的措施, 例如, 防止掉落的鋼纜。

**JPN**

この紙を「重要なお知らせ(冊子)」および「使用説明書(CD-ROM)」と一緒に保管してください。

**⚠ 警告****設置および取り扱い上のご注意**

禁止



注意





- 湿気やホコリ、油煙やタバコの煙が多い場所には設置しないでください。レンズやミラーなどの光学部品に汚れが付着して、画質を損なう原因になることがあります。また、油により樹脂が劣化し、天吊り設置の場合に落下するおそれがあります。
- 本機のメンテナンスの際に接着剤、潤滑剤、油、アルカリ性洗剤などを使用しないでください。付着すると樹脂が劣化し、天吊り設置の場合に落下するおそれがあります。
- 天吊りのように高所に設置する場合は必ず落下防止ワイヤーなどの落下防止措置をプロジェクター本体に施してください。

# Instrucciones de seguridad

Antes de instalar y hacer funcionar el proyector, lea este manual cuidadosamente. Este proyector brinda muchas características y funciones para su comodidad. Usar el proyector correctamente le permite utilizar estas características y mantenerlo en las mejores condiciones por un tiempo considerable.

El uso incorrecto puede ocasionar no sólo el acortamiento de la vida útil del producto, sino también malfuncionamientos, riesgos de incendio u otros accidentes.

Si su proyector parece funcionar incorrectamente, lea este manual de nuevo, verifique las operaciones y las conexiones de los cables y pruebe las soluciones de la sección "Resolución de problemas" al final de este manual. Si el problema todavía persiste, póngase en contacto con Canon Call Center.

	<b>ATENCIÓN</b> <b>RIESGO DE GOLPE ELÉCTRICO</b> <b>NO ABRIR</b>	
<b>ATENCIÓN: PARA REDUCIR EL RIESGO DE GOLPE ELÉCTRICO, NO RETIRE LA CUBIERTA (O PARTE TRASERA). EL USUARIO NO PUEDE REALIZAR EL SERVICIO DE PARTES EN EL INTERIOR EXCEPTO EL CAMBIO DE LA LÁMPARA. DEJE LAS TAREAS DE SERVICIO A PERSONAL DE SERVICIO CALIFICADO.</b>		
	ESTE SÍMBOLO INDICA QUE EXISTE UN VOLTAJE PELIGROSO Y UN RIESGO DE GOLPE ELÉCTRICO DENTRO DE ESTE APARATO.	
	ESTE SÍMBOLO INDICA QUE HAY INSTRUCCIONES DE FUNCIONAMIENTO Y DE MANTENIMIENTO IMPORTANTES PARA ESTE APARATO EN EL MANUAL DEL USUARIO.	

## ATENCIÓN

En cumplimiento de la Normativa de Protección de Ordenadores Electrónicos/ Equipamiento de Procesamiento de Datos, ANSI/NFPA 75, no utilice este proyector en una sala de ordenadores.

## Precaución de seguridad

### ADVERTENCIA:

- **ESTE APARATO DEBE CONECTARSE A TIERRA.**
- **PARA REDUCIR EL RIESGO DE INCENDIO O DESCARGA ELÉCTRICA, NO EXPONGA ESTE APARATO A LA LLUVIA NI LA HUMEDAD.**
- Este proyector produce una luz intensa desde la lente proyectora. No mire directamente hacia la lente ya que esto podría causar lesiones en los ojos. Tenga mucho cuidado de que los niños no miren directamente hacia el haz de luz.
- Instale el proyector en una posición adecuada. De lo contrario podría ocurrir un incendio.
- Permitiendo una adecuada cantidad de espacio en la parte superior, lateral y trasera del gabinete del proyector es crítico para una circulación adecuada de aire y el enfriamiento de la unidad. Estas dimensiones mostradas aquí indican el espacio mínimo requerido. Si el proyector se va a colocar en un compartimiento o lugar cerrado similar, estas distancias mínimas deben ser respetadas.

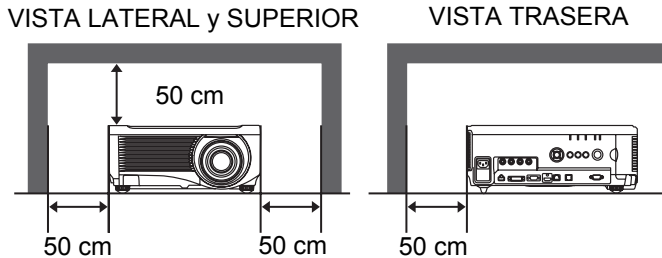

- No cubra las ranuras de ventilación del proyector. La acumulación de calor puede reducir la vida útil de su proyector, y además puede ser peligroso.
- Si el proyector no va a ser usado por un largo período de tiempo, desenchufe el proyector de la toma de corriente.
- No proyecte la misma imagen durante mucho tiempo. Podría quedar una imagen superpuesta en los paneles LCD por las características de los paneles del proyector.

## PRECAUCIÓN PARA COLGARLO DEL TECHO

Cuando esté colgando el proyector desde el techo, limpie las entradas de aire y la parte superior del proyector periódicamente con una aspiradora. Si deja el proyector sin limpiar por un largo tiempo, los ventiladores de enfriamiento se pueden congestionar con polvo, y esto podría causar una avería o un accidente.

**NO INSTALE EL PROYECTOR EN UN LUGAR DONDE SE ACUMULE GRASA, HUMEDAD O HUMO COMO EN UNA COCINA PARA EVITAR QUE SE ROMPA U OCURRA UN ACCIDENTE. SI EL PROYECTOR ENTRA EN CONTACTO CON ACEITE O PRODUCTOS QUÍMICOS SE PODRÍA DETERIORAR.**

## ■ LEA Y GUARDE ESTE MANUAL DEL USUARIO PARA USO POSTERIOR.

Todas las instrucciones de funcionamiento y de seguridad deben ser leídas antes de hacer funcionar el producto.

Lea todas las instrucciones dadas aquí y consérvelas para uso posterior. Desconecte este proyector del suministro de alimentación de CA antes de limpiarlo. No use limpiadores líquidos o en aerosol en el proyector. Para limpiar use un paño húmedo.

Siga todas las advertencias e instrucciones marcadas en el proyector.

Para una mayor protección del proyector durante una tormenta eléctrica, o cuando se deja sin atención y sin usar por largo tiempo, desenchúfelo del toma de alimentación de la pared. Esto evitará daños debido a rayos y a aumentos de tensión.

---

No exponga esta unidad a la lluvia ni la use cerca del agua, por ejemplo, en un piso húmedo, cerca de una piscina, etc.

No use accesorios no recomendados por el fabricante ya que pueden causar daños.

No coloque este proyector en una mesa, soporte o carro inestable. El proyector puede caer, causando serias lesiones a niños o adultos, y serios daños al proyector. Úselo solamente con carros o soportes recomendados por el fabricante, o vendidos con el proyector. El montaje en la pared o en estantes debería seguir las instrucciones del fabricante, y debería usarse un kit de montaje aprobado por el fabricante.

Al mover el aparato montado sobre un carro deberá hacerlo con cuidado. Las frenadas bruscas, fuerza excesiva, y superficies no lisas pueden causar que el aparato y el carro se vuelquen.



Las ranuras y aberturas atrás y adelante del gabinete son para ventilación, para asegurar un funcionamiento confiable del equipo y protegerlo de sobrecalentamientos.

Nunca se debe cubrir las aberturas con paños de otros materiales, y la abertura inferior no debe ser tapada colocando el proyector sobre una cama, sofá, alfombra, u otra superficie similar. Nunca debe colocar el proyector cerca o sobre un radiador o emisor de calor.

No debería colocar este proyector en una instalación prearmada tal como una estantería a menos que exista la ventilación adecuada.

## Instrucciones de seguridad

Nunca introduzca objetos de ninguna clase en este proyector a través de los orificios del gabinete ya que podrían tocar lugares de voltaje peligroso o cortar partes que podrían ocasionar un incendio o choques eléctricos. Nunca derrame líquidos de ninguna clase en el proyector.

No instale el proyector cerca de los conductos de ventilación de equipos de aire acondicionado.

Este proyector debería funcionar sólo con el tipo de fuente de alimentación indicada en la etiqueta de fábrica. Si usted no está seguro del tipo de alimentación suministrada, póngase en contacto con Canon Call Center o la empresa eléctrica local.

No sobrecargue las tomas de alimentación de la pared y los cables de extensión ya que esto puede ocasionar incendios o choques eléctricos. No deje que nada apriete el cable de alimentación. No coloque este proyector donde el cable pueda resultar deteriorado por personas que caminen sobre él.

No intente realizar el servicio de este proyector usted mismo ya que abrir o desmontar las cubiertas puede exponerlo a voltaje peligroso u otros peligros. Deje toda tarea de servicio a personal de servicio calificado.

Desenchufe este proyector de la toma de alimentación de la pared y deje las tareas de servicio a personal de servicio calificado bajo las siguientes condiciones:

- a. Cuando el cable de la alimentación o el enchufe está dañado o desgastado.
- b. Si se ha derramado líquido en el proyector.
- c. Si el proyector ha sido expuesto a la lluvia o al agua.
- d. Si el proyector no funciona normalmente siguiendo las instrucciones de funcionamiento. Ajuste sólo aquellos controles que están cubiertos por las instrucciones de funcionamiento ya que el ajuste inapropiado de otros controles puede resultar en daños y a menudo requerirá extenso trabajo por parte de un técnico calificado para restaurar el proyector al funcionamiento normal.
- e. Si el proyector se ha caído o el gabinete se ha dañado.
- f. Cuando el proyector exhibe un cambio llamativo en el rendimiento - esto indica la necesidad de servicio.

Cuando es necesario cambiar alguna parte, asegúrese de que el técnico de servicio ha usado repuestos especificados por el fabricante que tengan las mismas características que la parte original. Las sustituciones no autorizadas pueden ocasionar incendios, choques eléctricos, o lesiones a las personas.

Después de terminar cualquier tarea de servicio o reparación en este proyector, pídale al técnico de servicio que realice revisiones de seguridad de rutina para determinar si el proyector está en condiciones seguras de funcionamiento.



**Sólo para la Unión Europea y el Área Económica Europea (Noruega, Islandia y Liechtenstein)**

Estos iconos indican que este producto no debe desecharse con los residuos domésticos de acuerdo con la Directiva sobre RAEE (2012/19/UE) y la Directiva sobre Pilas y Acumuladores (2006/66/CE) y/o la legislación nacional.

Si aparece un símbolo químico bajo este icono, de acuerdo con la Directiva sobre Pilas y Acumuladores, significa que la pila o el acumulador contiene metales pesados (Hg = Mercurio, Cd = Cadmio, Pb = Plomo) en una concentración superior al límite especificado en dicha directiva.



Este producto deberá entregarse en un punto de recogida designado, por ejemplo, entregándolo en el lugar de venta al adquirir un producto nuevo similar o en un centro autorizado para la recogida de residuos de aparatos eléctricos y electrónicos (RAEE), baterías y acumuladores. La gestión incorrecta de este tipo de residuos puede afectar al medio ambiente y a la salud humana debido a las sustancias potencialmente nocivas que suelen contener estos aparatos. Su cooperación en la correcta eliminación de este producto contribuirá al correcto aprovechamiento de los recursos naturales.

Los usuarios tienen derecho a devolver pilas, acumuladores o baterías usados sin coste alguno. El precio de venta de pilas, acumuladores y baterías incluye el coste de la gestión medioambiental de su desecho, y no es necesario mostrar la cuantía de dicho coste en la información y la factura suministradas a los usuarios finales.

Si desea más información sobre el reciclado de este producto, póngase en contacto con su municipio, el servicio o el organismo encargado de la gestión de residuos domésticos o visite [www.canon-europe.com/weee](http://www.canon-europe.com/weee), o [www.canon-europe.com/battery](http://www.canon-europe.com/battery).

**Modelo: WUX6010**

**Advertencia:**

**Éste es un producto de clase A. En un entorno doméstico, este producto puede causar interferencias de radio, en cuyo caso el usuario puede tener que tomar medidas al respecto.**

**Con este equipo debe usarse el cable de núcleo de ferrita suministrado con el proyector para cumplir con los requisitos de la clase A.**

**Para cumplir con los requisitos de la clase A, hace falta usar un cable apantallado.**







## REQUISITOS DEL CABLE DE ALIMENTACIÓN DE CA

El cable de alimentación de CA suministrado con este proyector cumple los requisitos para el uso en el país en el cual fue comprado.

**LA TOMA DEBERÍA ESTAR INSTALADA CERCA DEL EQUIPO Y SER FÁCILMENTE ACCESIBLE.**

### Símbolos de seguridad que aparecen en este manual

En esta sección se describen los símbolos de seguridad que se utilizan en este manual. La información de seguridad importante relativa al proyector viene identificada por estos símbolos. Respete siempre la información de seguridad que acompaña a estos símbolos.

 Advertencia	Denota peligro de muerte o de sufrir daños personales graves si el dispositivo se manipula de forma inadecuada por no respetar las instrucciones. Para garantizar un uso seguro del proyector, respete siempre estas instrucciones.
 Atención	Denota el riesgo de sufrir daños personales si el dispositivo se manipula de forma inadecuada por no respetar las instrucciones. Para garantizar un uso seguro del proyector, respete siempre estas instrucciones.
 Prohibición	Denota acciones prohibidas.
 Atención	Denota acciones que se deben realizar o información que hay que tener en cuenta.



## Precauciones de uso

Esta sección contiene información importante relacionada con la seguridad. Asegúrese de leer primero lo siguiente detenidamente, a fin de utilizar el proyector correctamente y con seguridad.

### Advertencia

Durante la instalación, mantenga el enchufe del proyector fácilmente accesible, de manera que el proyector pueda desenchufarse inmediatamente en caso necesario, o colóquese cerca de un interruptor de circuito.

Si se producen las siguientes situaciones, apague la alimentación, desconecte el enchufe de la toma de corriente y póngase en contacto con Canon Call Center. De no hacerlo podría producirse un incendio o una descarga eléctrica.

- Si se percibe humo
- Si se perciben sonidos u olores extraños
- Si ha entrado agua u otro líquido en el proyector
- Si han entrado metales o partículas extrañas en el proyector
- Si el proyector se vuelca o se cae y se daña el compartimiento

Tenga en cuenta los siguientes puntos a la hora de manejar el cable de alimentación. De no hacerlo podría producirse un incendio, una descarga eléctrica o lesiones.



Prohibición

- No coloque objetos sobre el cable de alimentación y no permita que quede atrapado bajo el proyector.
- No cubra el cable de alimentación con una alfombra.
- No altere, doble, tuerza, tire, enrosque o apretuje en exceso el cable de alimentación.
- Mantenga el cable de alimentación alejado de calentadores y otras fuentes de calor.
- No utilice un cable de alimentación dañado. Si el cable de alimentación está dañado, compre uno de repuesto en su distribuidor.
- El cable de alimentación incluido con este proyector es para su uso exclusivo con este producto. No utilice este cable para otros productos.
- Asegúrese de conectar el cable de masa del cable de alimentación a tierra.
- Asegúrese de conectar el cable de masa antes de conectar el enchufe a la toma de corriente. Además, al desconectar el cable de masa, asegúrese de desconectar previamente el enchufe de la toma de corriente.

### **Advertencia**

Tenga en cuenta los siguientes puntos relacionados con la fuente de alimentación, el enchufe y el manejo del conector. De no hacerlo podría producirse un incendio, una descarga eléctrica o lesiones.



Prohibición

- No utilice una fuente de alimentación con un voltaje distinto del indicado (CA 100–240 V).
- No tire del cable de alimentación y asegúrese de sujetar el enchufe o conector durante la desconexión. Una manipulación inadecuada puede dañar el cable de alimentación.
- No introduzca objetos metálicos en las piezas de contacto del enchufe o el conector.
- No desconecte el enchufe o conector con las manos mojadas.



Atención

- Introduzca el enchufe o conector firmemente hasta la base. Además, no utilice un enchufe dañado ni una toma de corriente floja.
- Si usa un cable alargador, no rebase la capacidad especificada del cable.



Atención

- Compruebe regularmente el enchufe y la toma de corriente y retire el polvo o suciedad.

## **Precauciones de instalación y manejo**

Tenga en cuenta los siguientes puntos relacionados con la instalación y manejo del proyector. De no hacerlo podría producirse un incendio, una descarga eléctrica o lesiones.

- No utilice el proyector donde se pueda mojar, como por ejemplo en exteriores o cerca de bañeras o duchas.
- No coloque recipientes con líquido encima del proyector.
- No toque el proyector ni el cable de alimentación durante una tormenta eléctrica.
- No mueva el proyector sin haberlo apagado y desconectado todos los cables y el enchufe de la toma de corriente.
- Desenchufe el proyector antes de realizar labores de limpieza o mantenimiento.
- Antes de acoplar o recambiar una unidad de lente, asegúrese de desconectar de la toma de corriente el enchufe del proyector. De no desconectar el enchufe, podría producirse una descarga eléctrica o lesiones.

## Advertencia

Tenga en cuenta los siguientes puntos relacionados con la instalación y manejo del proyector. De no hacerlo podría producirse un incendio, una descarga eléctrica o lesiones.



Prohibición

- No retire el compartimento del proyector ni lo desarme. El interior del proyector contiene componentes de alto voltaje, así como piezas a alta temperatura. Si necesita realizar una inspección, mantenimiento o reparación, póngase en contacto con Canon Call Center.
- No desmonte ni modifique el proyector (incluidos los consumibles) ni el mando a distancia.
- No mire directamente a los orificios de escape mientras utilice el proyector.
- No introduzca objetos en los orificios del proyector, como los orificios de admisión y escape de aire.
- No coloque un recipiente a presión delante de los orificios de escape. La presión del contenido del recipiente podría aumentar debido al calor procedente de los orificios de escape y causar una explosión.
- Al retirar el polvo o suciedad de la lente del proyector, etc. no use aerosoles inflamables. La temperatura de la lámpara dentro del proyector es alta, y podría prenderse fuego y provocar un incendio.



Prohibición

- El proyector emite una luz potente durante el uso. Evite mirar a la lente del proyector directamente. Hacerlo podría causar lesiones oculares. Evite especialmente que los niños lo hagan.
- Cuando coloque el proyector en una superficie elevada para proyectar imágenes, asegúrese de que esta superficie sea plana y estable.
- Para obtener las precauciones de montaje en el techo, consulte el manual de instalación incluido con el soporte para techo (comercializado por separado).



Atención

- Cuando cuelgue el proyector del techo, bájelo al suelo o colóquelo en una mesa de trabajo antes de colocar o sustituir la unidad de la lente. De lo contrario, las piezas podrían caerse del proyector y causar un accidente o lesión.

## Advertencia

### Precauciones en el manejo de la lámpara

Este proyector utiliza una lámpara de mercurio de alta presión que debe manejarse con cuidado y de la forma adecuada, como se detalla a continuación. La lámpara de mercurio tiene las siguientes características:

- Las lámparas se oscurecen con el tiempo.
- Los impactos, las abrasiones o el uso de lámparas deterioradas pueden hacer que las lámparas se rompan (con gran estrépito) o se quemen.
- Las lámparas tienen más probabilidades de romperse una vez que aparece el mensaje de recambio de lámpara (véase “Recambio de la lámpara” (P171)). Reemplace la lámpara por una nueva lo antes posible.
- La vida útil de las lámparas varía mucho de una lámpara a otra dependiendo de las circunstancias de uso. Algunas lámparas pueden fallar o romperse al poco de empezar a usarse.
- Esté preparado teniendo siempre disponible una lámpara de recambio.

## Advertencia

Observe las siguientes precauciones durante el recambio de la lámpara o cuando se rompa una lámpara. De no hacerlo podría producirse una descarga eléctrica o lesiones.

- Antes de recambiar la lámpara, desenchufe siempre el proyector y espere durante al menos una hora.
- Al romperse una lámpara, algunas esquirlas de cristal pueden salir despedidas hacia el interior del proyector. Póngase en contacto con Canon Call Center para la limpieza e inspección del interior del proyector y la sustitución de la lámpara.

Precauciones para reemplazar lámparas que hayan dejado de funcionar



Atención

- Si la iluminación desaparece de repente, bien al encender el proyector o bien después de estar encendido durante un rato, puede que la lámpara se haya roto. Si se diese el caso, nunca intente reemplazarla por su cuenta. Siempre que necesite asistencia técnica, llame al Canon Call Center.
- En los proyectores montados en el techo, la lámpara puede caerse al abrir la tapa de la lámpara o durante su recambio. Cuando se sustituya la lámpara, manténgase a un lado de la tapa, evitando quedar justo debajo.
- Si la lámpara se rompe, pueden desprenderse polvo y gas (conteniendo vapor de mercurio) por los orificios de escape. Si esto ocurre, abra inmediatamente las puertas y ventanas para ventilar la habitación.
- Si alguna persona accidentalmente inhalara gas de la lámpara, o bien algún trozo de la lámpara se le metiera en los ojos o en la boca, consulte inmediatamente a un médico.

## Precauciones para las pilas del mando a distancia

Preste atención a los siguientes puntos relacionados con el manejo de las pilas. De no hacerlo podrían producirse un incendio o lesiones.



Prohibición

- No exponga al calor, provoque cortocircuitos o desarme las pilas, ni las coloque dentro de un fuego.
- No intente recargar las pilas incluidas con el mando a distancia.



Atención

- Extraiga las pilas si están descargadas o si no va a utilizar el mando a distancia durante un período de tiempo largo.
- Cuando sustituya las pilas, asegúrese de sustituir ambas al mismo tiempo. Además, no utilice dos pilas de distinto tipo al mismo tiempo.
- Introduzca las pilas con la polaridad + y - en las posiciones adecuadas.
- Si hay pérdidas de líquido del interior de las pilas y este líquido entra en contacto con la piel, asegúrese de lavar bien la piel y de que no queden restos de líquido.

### **Atención**

Tenga en cuenta los siguientes puntos relacionados con la instalación y manejo del proyector.

- Si no se va a utilizar el proyector durante un largo tiempo, asegúrese de desconectar el enchufe de la toma de corriente por su seguridad. De lo contrario habrá riesgo de incendio si el polvo se acumula sobre el enchufe o el tomacorriente.
- Las piezas del compartimento alrededor y encima de los orificios de escape pueden calentarse durante la proyección. Tocar estas zonas mientras el proyector está funcionando podría producir quemaduras en las manos. Evite especialmente que los niños toquen dichas piezas. Asimismo, no coloque objetos metálicos alrededor o encima de los orificios de escape. Debido al calor del proyector, podría producirse un accidente o lesiones.
- No coloque el proyector donde pueda quedar expuesto a humos o vapores grasientos, como por ejemplo cerca de encimeras de cocina o de humidificadores. De lo contrario se podrían producir incendios o descargas eléctricas.
- No coloque objetos pesados encima del proyector ni se siente o se ponga de pie sobre él. Evite especialmente que los niños lo hagan. El proyector podría volcarse y provocar daños o lesiones.
- No coloque el proyector sobre una superficie inestable o inclinada. De hacerlo, el proyector podría caerse o volcarse y provocar lesiones.
- No coloque ningún objeto delante de la lente durante la proyección. Si lo hace podría producirse un incendio.
- Las personas encargadas de realizar la presentación delante del proyector deberían colocarse donde no les dé la luz de lleno, de manera que su sombra no se proyecte sobre la pantalla.
- El proyector está provisto de una función de desplazamiento de la lente capaz de moverla hacia arriba, abajo, derecha e izquierda mediante un motor. No toque la lente mientras se está desplazando. Si se toca la lente mientras se está moviendo, pueden producirse lesiones.
- Antes de sustituir la unidad de la lente, espere al menos una hora tras haber apagado el proyector para permitir que se enfríe por completo. De no hacerlo podrían producirse quemaduras o lesiones.



Prohibición

Tenga en cuenta los siguientes puntos para el manejo de la lámpara.

- No maneje la lámpara inmediatamente después de su uso. Asegúrese de apagar la alimentación y espere aproximadamente 1 hora para que la lámpara y el proyector se enfríen por completo. De no hacerlo podrían producirse quemaduras o lesiones debido al calor procedente de la lámpara o el proyector.



Prohibición

## Atención

Preste atención a los siguientes puntos cuando traslade o transporte el proyector.



Atención

- Este proyector es un instrumento de alta precisión. No golpee el proyector ni lo someta a impactos. Si lo hace podría provocar una avería.
- No reutilice el embalaje o material amortiguador que se suministra con el proyector en el momento de la compra para el transporte o el envío del proyector. Si se reutiliza el embalaje o material amortiguador, no se garantiza la protección del proyector. Además, pueden entrar fragmentos del material amortiguador en el proyector, lo que podría causar una avería.
- El desmontaje e instalación de la unidad de la lente no pueden ser efectuados por el usuario. Asegúrese de que el procedimiento es efectuado por un técnico cualificado o póngase en contacto con Canon Call Center.
- Desconecte los cables conectados al proyector. Si el proyector se traslada con los cables conectados, se puede producir un accidente.
- Retraiga las patas ajustables antes de mover el proyector. Si se dejan las patas extendidas, se pueden producir daños.

### Atención

Preste atención a los siguientes puntos cuando instale o use el proyector.

- No toque la lente con las manos desnudas. De hacerlo, la calidad de imagen podría verse afectada.
- Si el proyector se traslada de repente de un lugar frío a otro caliente, las lentes o los espejos pueden empañarse debido a la condensación de vapor de agua, lo que puede dar lugar a una imagen borrosa. Espere hasta que la condensación se evapore para que la imagen proyectada vuelva a la normalidad.
- No instale el proyector en un lugar donde la temperatura sea demasiado alta o baja. Si lo hace podría provocar una avería. Para obtener directrices sobre las temperaturas de funcionamiento, consúltense las “Especificaciones del producto”.
- No coloque sobre el proyector objetos que puedan cambiar de forma o color debido al calor.
- Los ajustes del proyector deben reconfigurarse al usar el proyector a alturas elevadas o para proyecciones ascendentes o descendentes. De lo contrario, la lámpara puede dañarse o su vida útil puede acortarse. Para más detalles, póngase en contacto con Canon Call Center.
- No instale el proyector cerca de fuentes de energía o líneas eléctricas de alta tensión.
- No utilice el proyector encima de una superficie blanda, como una alfombra, una colchoneta, etc. De hacerlo, el calor podría acumularse en el interior del proyector y provocar una avería.
- No bloquee los orificios de admisión o escape de aire del ventilador de refrigeración. Si se bloquea el orificio de admisión o escape, el calor no podrá salir del interior del proyector, lo que podría reducir la vida útil de la lámpara o provocar una avería.
- Si instala el proyector en una dirección incorrecta, podría producirse una avería o accidente. No instale el proyector levantado por un lado, o inclinado hacia la derecha o la izquierda.
- Instale el proyector dejando el suficiente espacio entre los orificios de admisión y de escape y las paredes. De no hacerlo, podría producirse una avería.
- No instale el proyector en un lugar húmedo o donde haya polvo, humo de tabaco o grasa. De hacerlo, los componentes ópticos como la lente y el espejo podrían ensuciarse, afectando a la calidad de imagen.



Atención



## Precauciones al transportar el proyector

Prepare el proyector como se describe a continuación antes de transportarlo.



Atención

- Desconecte los cables conectados al proyector. Transportar el proyector con los cables conectados puede provocar un accidente.
- Retraiga las patas ajustables antes de mover el proyector. Si se dejan las patas extendidas, se pueden producir daños.

## Precauciones de instalación

Asegúrese de leer los apartados “Instrucciones de seguridad” y “Precauciones de uso” (P5 – P18). Asegúrese también de adoptar las siguientes precauciones durante la instalación.



Atención

- No golpee el proyector ni lo someta a impactos. Si lo hace, se podría producir una avería.
- No instale el proyector de manera que quede inclinado o en posición vertical. El proyector puede dañarse si vuelca.
- No bloquee los orificios de admisión o escape de aire del ventilador de refrigeración. Si se bloquean los orificios, el calor quedará atrapado en el interior del proyector, lo que puede acortar la vida útil de la lámpara o dañar el proyector.

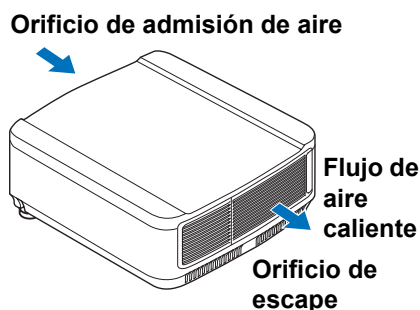

### ■ No utilice el proyector en los siguientes entornos

- **Lugares con exceso de humedad, polvo, humo de aceite o humo de tabaco**  
Las adherencias a las lentes, los espejos u otras piezas ópticas pueden reducir la calidad de imagen.
- **Cerca de cables o fuentes de electricidad de alto voltaje**  
Podría causar una avería.
- **Sobre superficies blandas tales como moquetas o esterillas acolchadas**  
El calor podría acumularse en el interior del proyector y dañarlo.
- **Lugares con exceso de temperatura o humedad**  
Podría dañar el proyector. A continuación presentamos intervalos aceptables de temperatura y humedad durante el funcionamiento y el almacenamiento.  
\* La temperatura y la humedad de funcionamiento son aplicables cuando el proyector está proyectando imágenes o en el modo de espera.

Temperatura de funcionamiento	Humedad de funcionamiento	Temperatura de almacenamiento
0 °C – 40 °C	Hasta 85%	-30 °C – 60 °C

## Antes de instalar el proyector

### ■ No toque la lente con las manos desnudas

No toque la lente con las manos desnudas. Si lo hace, la calidad de imagen podría verse afectada.

### ■ Deje que el proyector se caliente durante 30 minutos antes de ajustar el enfoque (P61) siempre que sea posible

La posición de enfoque puede que no se establezca inmediatamente tras poner en marcha el proyector, debido al calor de la lámpara. Al ajustar el enfoque, también resulta útil utilizar la carta de ajuste (10) (P110, P185).

### ■ Instale a una distancia suficiente de las paredes y otros obstáculos



Atención

Si el orificio de admisión o escape de aire está bloqueado, el calor se acumulará en el interior del proyector, lo cual podría acortar la vida útil del proyector y provocar una avería. No lo instale en un armario, estantería u otra ubicación estrecha con poca ventilación. Instale el proyector en una ubicación bien ventilada.

(Asegúrese de dejar una separación mínima de 50 cm por encima, por ambos lados, y por detrás del proyector, como se muestra abajo.)

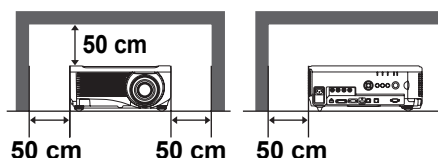
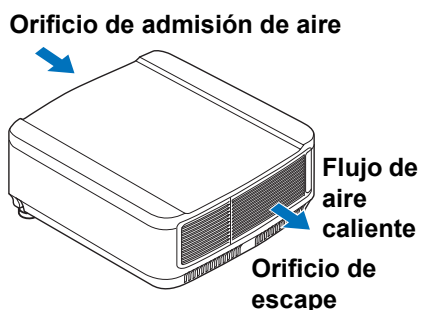

### ■ Advertencia sobre la condensación

Si la temperatura de la sala aumenta repentinamente, la humedad del aire puede condensarse en el espejo y la lente del proyector, haciendo que la imagen se vuelva borrosa. Espere hasta que la condensación se evapore para que la imagen proyectada vuelva a la normalidad.

### ■ En altitudes superiores a los 2.300 m, ajuste las configuraciones

La configuración del proyector deberá ajustarse cuando el proyector se utilice en altitudes de 2.300 m o superiores. Más concretamente, consulte las instrucciones referentes al [Modo ventilador] (P102) del menú [Ajustes de instalación].

## ■ Cuando se monte en el techo



Cuando el proyector se monte en el techo o en una superficie elevada, es necesario limpiar periódicamente los orificios de admisión y escape de aire y la zona que rodea el filtro de aire. El polvo que se acumula en los orificios de admisión o escape puede impedir la ventilación, elevando la temperatura en el interior del aparato con el consiguiente riesgo de causar daños o incendios. Utilice una aspiradora o similar para eliminar el polvo de los orificios de admisión y escape.

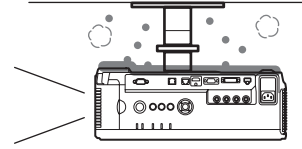

## Colocación en la dirección correcta



Atención

- Este proyector puede instalarse cualquier dirección\*<sup>1</sup>, como se indica en la siguiente ilustración. Sin embargo, proyectar hacia arriba o hacia abajo puede acortar la vida útil de la lámpara. Los [Ajustes de instalación] del proyector también deben ajustarse. Más concretamente, en el caso de proyectar hacia arriba o hacia abajo, consulte las instrucciones referentes a la [Proyección vertical] (P102) del menú [Ajustes de instalación].
- No intente instalar por su cuenta el proyector para proyecciones verticales. En ese caso, encargue siempre la instalación a un técnico cualificado o al Canon Call Center.

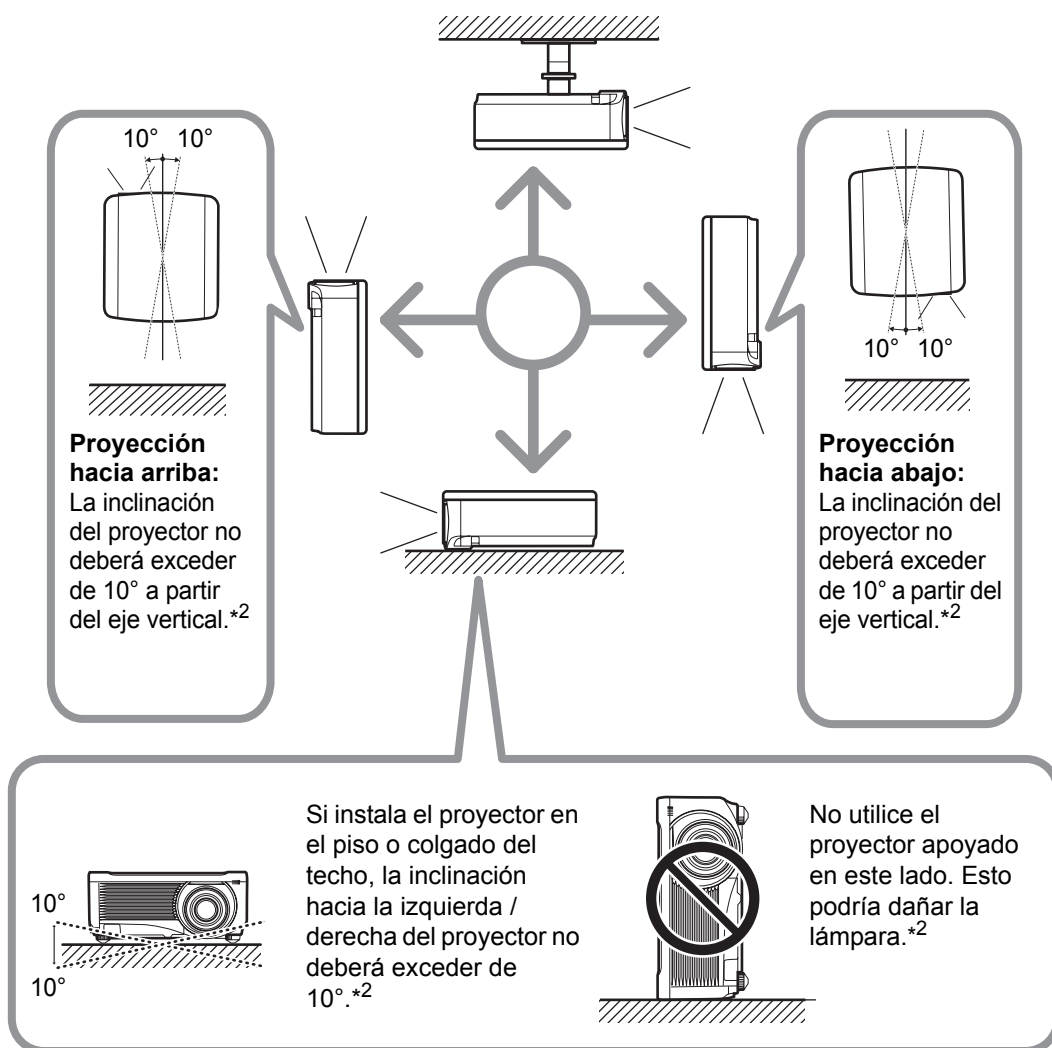

\*1 No hay accesorios opcionales disponibles para instalar el proyector en cualquier lugar que no sea el techo (P43, P206).

\*2 Una inclinación de más de 10 grados podría averiar la lámpara.



Si instala el proyector encarado hacia arriba o hacia abajo, especifique en qué sentido está orientado en [Ajustes de instalación] > [Ajustes profesionales] > [Proyección vertical]. (P102)

### Nota acerca del copyright

Tenga en cuenta que, si aumenta o reduce el tamaño de una imagen con fines comerciales o para una presentación pública, puede infringir los derechos de propiedad intelectual, legalmente protegidos, del titular de los derechos del material original.

### Salvague la seguridad de la red

Tome las medidas necesarias para salvaguardar la seguridad de la red. Tenga en cuenta que Canon no es de ningún modo responsable de las pérdidas directas o indirectas derivadas de incidentes de seguridad de red, tales como los accesos no autorizados.

### Ejemplos de medidas de seguridad

- Utilice el aparato en un entorno de intranet.
- Asígnele una dirección IP privada.
- Utilice el aparato bajo la protección de un cortafuegos.
- Cambie periódicamente de contraseña.

### Acerca de las marcas comerciales

- Ethernet es una marca comercial registrada de Xerox Corporation.
- Microsoft, Windows, Windows Vista, Windows 7, Windows 8 y Windows 8.1 son marcas comerciales registradas o marcas comerciales de Microsoft Corporation en EE.UU. y/o en otros países.
- Mac, Mac OS y Macintosh son marcas comerciales de Apple Inc., registradas en EE.UU. y/o en otros países.
- HDMI, el logotipo HDMI y High-Definition Multimedia Interface son marcas comerciales o marcas comerciales registradas de HDMI Licensing, LLC.
- PjLink es una marca registrada de JBMIA y es una marca en proceso de registro en algunos países.
- PjLink es una marca comercial registrada o en vías de convertirse en marca comercial en Japón, EE.UU. y / u otros países o regiones.
- AMX es una marca comercial de AMX Corporation.
- Crestron®, Crestron RoomView® y Crestron Connected™ son marcas comerciales registradas de Crestron Electronics, Inc.
- HDBaseT™ y el logotipo de HDBaseT Alliance son marcas comerciales de HDBaseT Alliance.
- Todas las demás marcas comerciales son propiedad de sus respectivos dueños.

# Open Source Software

El producto contiene módulos de software de código libre. Para obtener detalles, consulte el archivo de licencia de software para terceros “Third-Party Software”, ubicado en la carpeta “License” del CD-ROM de las instrucciones de uso. En la misma carpeta encontrará disponibles las condiciones de la licencia de cada uno de los módulos.

## ■ Software cubierto por la Licencia Pública General GNU Versión 2

Los programas distribuidos bajo esta licencia son gratuitos; podrá redistribuirlos o modificarlos de acuerdo con las condiciones de la Licencia Pública General GNU, que se adjunta con cada copia del programa.

Estos programas se distribuyen con el fin de que puedan ser de utilidad para los usuarios, pero no se ofrece NINGUNA GARANTÍA, ni siquiera la garantía implícita de COMERCIABILIDAD o IDONEIDAD PARA UN FIN DETERMINADO. Consulte los apartados “NINGUNA GARANTÍA” y “NINGÚN SOPORTE”. Para más detalles, consulte el texto completo de la Licencia Pública General GNU.

### **NINGUNA GARANTÍA**

DADO QUE LA LICENCIA DEL PROGRAMA SE OFRECE DE FORMA GRATUITA, NO SE OFRECE NINGUNA GARANTÍA SOBRE EL PROGRAMA, EN LA MEDIDA QUE LOS PERMITE LA LEGISLACIÓN APLICABLE. A MENOS QUE SE ESPECIFIQUE LO CONTRARIO POR ESCRITO, LOS TITULARES DE LOS DERECHOS DE AUTOR Y/O OTRAS PARTES PROPORCIONAN EL PROGRAMA “TAL CUAL”, SIN GARANTÍAS DE NINGUNA CLASE, YA SEA EXPRESA O IMPLÍCITAMENTE, ENTRE LAS QUE SE INCLUYEN, ENTRE OTRAS, LAS GARANTÍAS IMPLÍCITAS DE COMERCIABILIDAD E IDONEIDAD PARA UN FIN DETERMINADO. CUALQUIER RIESGO REFERENTE A LA CALIDAD Y A LAS PRESTACIONES DEL PROGRAMA LO ASUMIRÁ USTED. EN EL SUPUESTO DE QUE EL PROGRAMA RESULTARA SER DEFECTUOSO, USTED ASUMIRÁ EL COSTE ÍNTEGRO DE TODOS LOS SERVICIOS, REPARACIONES Y CORRECCIONES NECESARIOS.

EN NINGÚN CASO, SALVO QUE LO REQUIERA LA LEGISLACIÓN APLICABLE O HAYA SIDO ACORDADO POR ESCRITO, NINGÚN TITULAR DEL COPYRIGHT NI NINGUNA OTRA PARTE QUE MODIFIQUE Y/O REDISTRIBUYA EL PROGRAMA, SEGÚN SE PERMITE EN ESTA LICENCIA, SERÁ RESPONSABLE ANTE USTED POR DAÑOS Y PERJUICIOS, INCLUYENDO CUALQUIER DAÑO GENERAL, ESPECIAL, INCIDENTAL O RESULTANTE, PRODUCIDO POR EL USO O LA IMPOSIBILIDAD DE USO DEL PROGRAMA, INCLUYENDO SIN LIMITACIONES LA PÉRDIDA DE DATOS, LA GENERACIÓN INCORRECTA DE DATOS, LAS PÉRDIDAS SUFRIDAS POR EL TITULAR O POR TERCEROS, Y POR UN FALLO DEL PROGRAMA AL FUNCIONAR EN COMBINACIÓN CON CUALQUIER OTRO PROGRAMA, INCLUSO SI DICHO TITULAR U TERCERAS PARTES HAN SIDO ADVERTIDOS DE LA POSIBILIDAD DE DICHOS DAÑOS.

**NINGÚN SOPORTE**

Canon Inc., y todas sus filiales o distribuidores no ofrecerán ningún tipo de servicio técnico relacionado con el código fuente. Canon Inc., y todas sus filiales y distribuidores no responderán a ninguna pregunta o petición, tanto suya como de otros clientes, relacionada con el código fuente.

# Antes de utilizar el proyector

## Aspectos más destacados del proyector

### Proyección LCOS de alta resolución

Proyección a 1920x1200 (WUXGA), gracias al cristal líquido reflectante de alta resolución sobre paneles de silicona (LCOS).

### Entrada HDBaseT

El proyector soporta HDBaseT, un estándar de conectividad de próxima generación. HDBaseT ofrece una conexión muy útil para transmitir señales de vídeo y audio de alta calidad, equivalente al estándar HDMI, a través de distancias de hasta 100 m mediante un único cable LAN. Este puerto también se puede utilizar para conectar el proyector a una red. (P51, P52, P115, P116, P125)

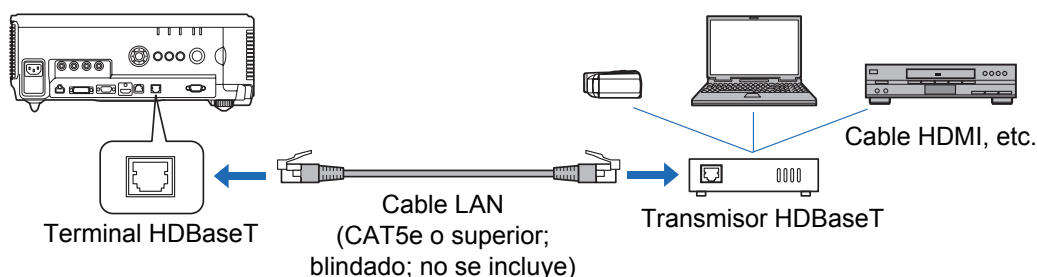

### Desplazamiento de la lente

El sistema de desplazamiento de la lente permite el reposicionamiento motorizado de la imagen hacia arriba, abajo, derecha e izquierda (P48) para un mayor grado de libertad en la instalación.

### Ajuste motorizado del zoom y el enfoque

Puesta a punto eficiente mediante ajuste motorizado del zoom y el enfoque.

### Cinco unidades de lente disponibles

Elija la unidad de lente óptima para la distancia de proyección o el propósito.



## Visualización en pantalla dividida

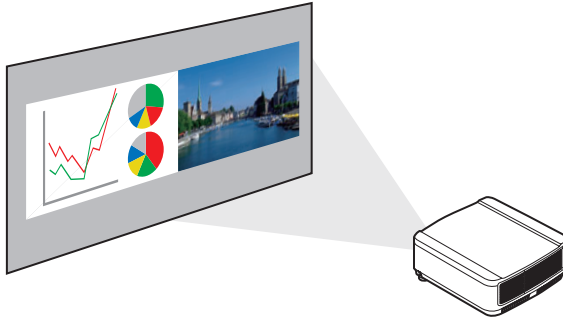

Divide la pantalla para la proyección simultánea de dos señales de entrada distintas. (P159)

## Mezcla de bordes

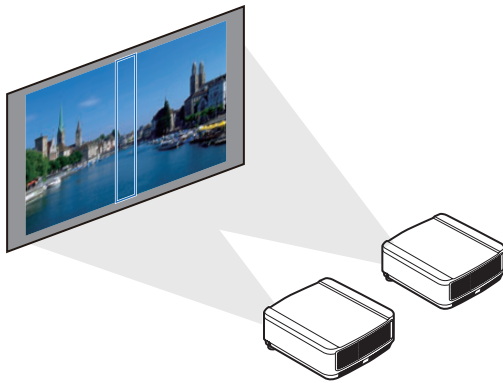

Mezcle los bordes que se superpongan de las imágenes procedentes de varios proyectores para que la imagen global parezca ser de una sola pieza. (P161)

## Multiproyección en red (NMPJ)

Proyecte imágenes de varios ordenadores mediante una conexión de red. Para más detalles sobre la multiproyección en red (NMPJ), consulte el manual de usuario de NMPJ.

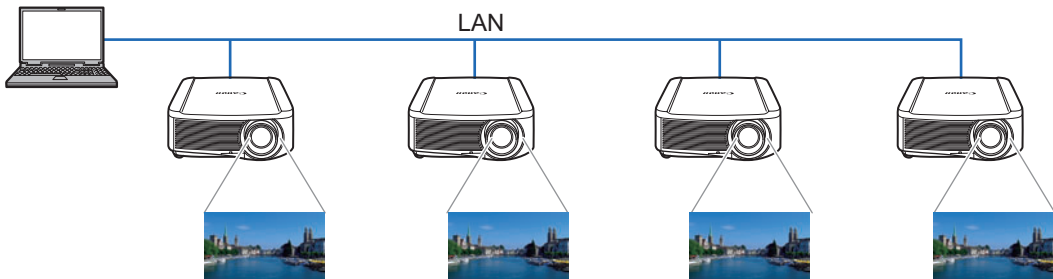

## Accesorios incluidos

Antes de usar el proyector, asegúrese de que el paquete contiene los siguientes elementos.

- Mando a distancia

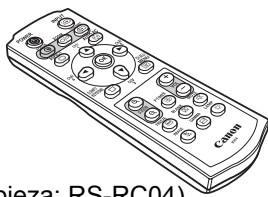

(Nº de pieza: RS-RC04)



Mandos a distancia opcionales también disponibles (RS-RC05). El RS-RC05 también se puede utilizar en forma de mando a distancia con cable. (P39)

- Pilas del mando a distancia

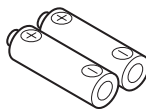

(Tamaño AAA, x2)

- Cable de conexión al ordenador (1,8 m) (mini D-sub de 15 clavijas / mini D-sub de 15 clavijas)

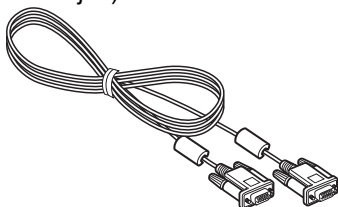

- Cable de alimentación (1,8 m)

Para Europa continental

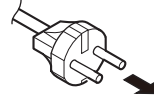

Para los EE.UU y Canadá

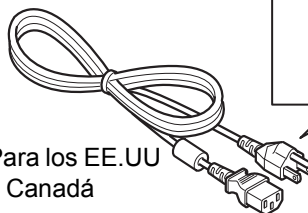

- Información importante

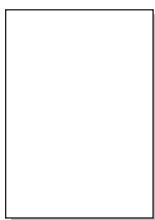

- Instrucciones de uso (CD-ROM)

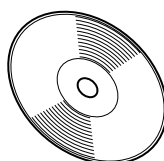

- Tarjeta de garantía

# Nombres de las piezas

## Proyector

Conector del cable de alimentación (P53)

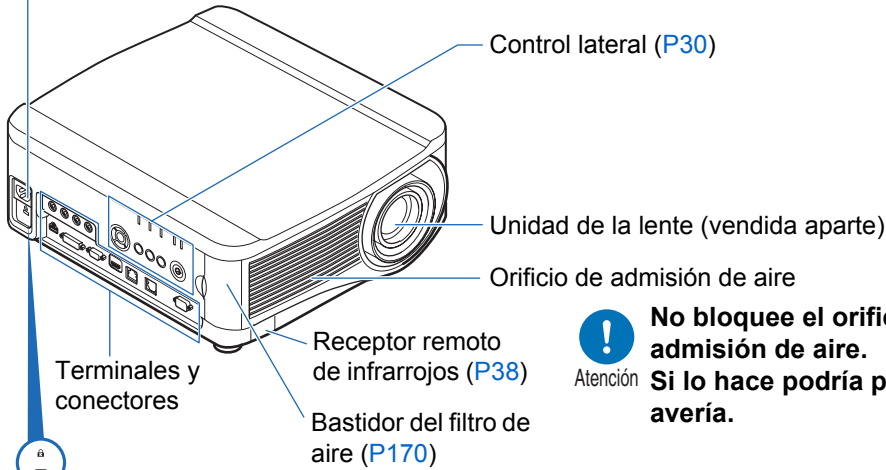

Atención

**No bloquee el orificio de admisión de aire. Si lo hace podría provocar una avería.**



Orificio del bloqueo antirrobo

Puede conectarse un cable antirrobo (no se incluye).

## ■ Vista posterior

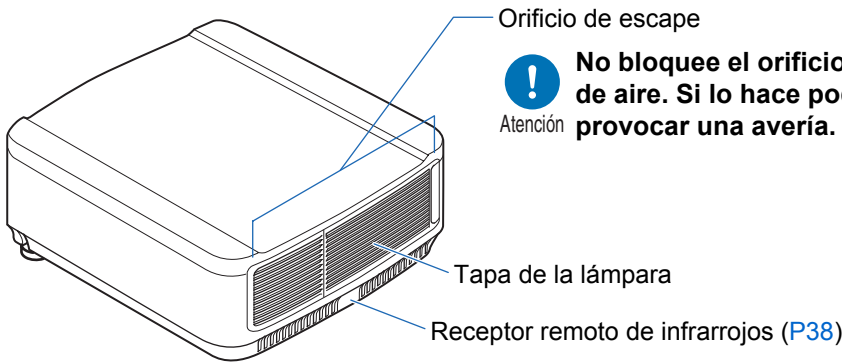

Atención

**No bloquee el orificio de escape de aire. Si lo hace podría provocar una avería.**

## ■ Vista de la parte inferior

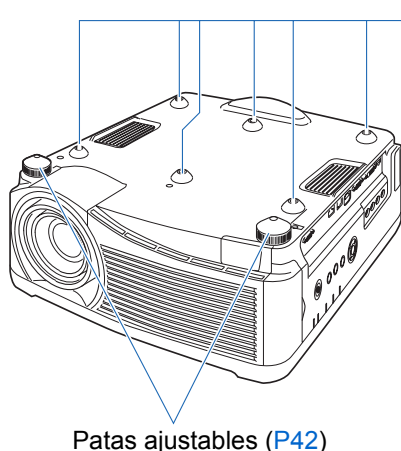

Orificios de los pernos de instalación del accesorio para el techo

Patas ajustables (P42)

## Control lateral

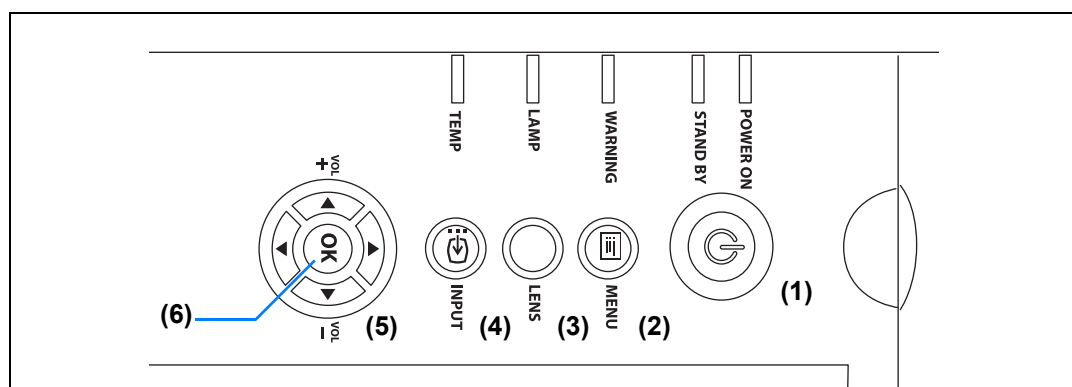

- (1) **Botón POWER (P54, P74)**  
Enciende o apaga el proyector.
- (2) **Botón MENU (P80)**  
Visualiza un menú en la pantalla.
- (3) **Botón LENS**  
Cada vez que se pulsa el botón, la pantalla cambia al ajuste del enfoque (P61), el ajuste del zoom (tamaño de imagen) (P62) o el ajuste del desplazamiento de la lente (posición de la imagen) (P63). Para ajustar, use los botones [▲] / [▼] o [◀] / [▶].
- (4) **Botón INPUT (P57)**  
Permite cambiar la señal de entrada.
- (5) **Botones de puntero / VOL (P81)**  
Arriba, abajo, izquierda o derecha en la navegación por los menús o en otras operaciones.  
Ajustan el volumen del sonido.  
Botón [▲] VOL+: Aumenta el volumen.  
Botón [▼] VOL-: Disminuye el volumen.  
Selecciona la opción superior, inferior, izquierda o derecha del menú.
- (6) **Botón OK (P81)**  
Determina la opción seleccionada desde el menú.

## Indicadores LED

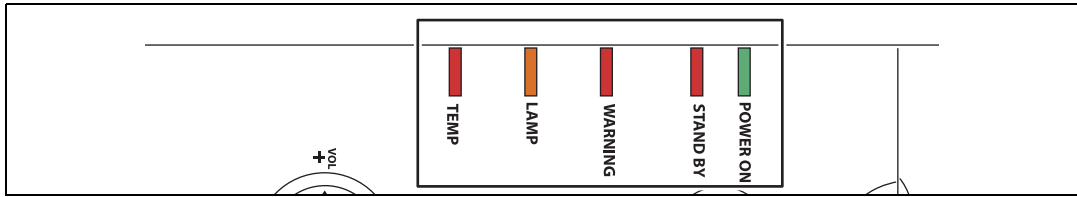

El estado del proyector se indica por medio de los indicadores LED (apagado / encendido / parpadeo).







































































- POWER ON (verde) : Se ilumina o parpadea en condiciones normales cuando el aparato está encendido.
- STAND BY (rojo) : Se enciende o parpadea durante el modo en espera o cuando el proyector se apaga.
- WARNING (rojo) : Se ilumina o parpadea cuando se produce un error.
- LAMP (naranja) : Se ilumina o parpadea cuando hay un problema con la lámpara o la tapa de la lámpara.
- TEMP (rojo) : Se ilumina o parpadea cuando la temperatura en el interior es elevada.

### ■ Pantallas de los indicadores LED

Los indicadores LED parpadean o se encienden para indicar el estado de funcionamiento del proyector.

Leyenda: Ejemplo de cuando el indicador POWER ON está encendido; : Apagado

: Encendido : Parpadeo

Indicador LED					Estado de funcionamiento
POWER ON (verde)	STAND BY (rojo)	WARNING (rojo)	LAMP (naranja)	TEMP (rojo)	
					No está enchufado.
					En modo de espera.
					El proyector está encendido.
					En transición del modo de espera al de encendido.
					Enfriándose durante la transición desde el modo de encendido al modo de espera o modo administración energía.
					En el modo de administración de energía, con la lámpara apagada.
					Se acerca el momento de sustituir la lámpara (en el modo de espera).
					Se acerca el momento de sustituir la lámpara (durante la proyección).
					La temperatura interna es alta (en el modo de espera).
					La temperatura interna es alta (durante la proyección).
					Se ha producido un error en la lámpara.
					Se ha producido un error de temperatura.
					La tapa de la lámpara está abierta.
					Se ha producido otro error.

- Para obtener detalles acerca del error, véase “Datos del indicador LED” (P196).
- Un indicador LAMP parpadeando significa que ha llegado casi el momento de recambiar la lámpara. Prepare una lámpara de recambio.
- Las lámparas que se siguen usando transcurrido el tiempo de recambio tienen más probabilidades de romperse. Reemplace la lámpara por una nueva lo antes posible.



Atención

## Terminal de entrada

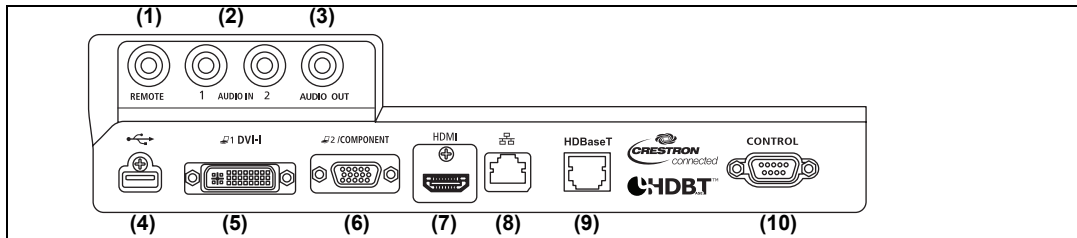

- (1) **Terminal para mando a distancia alámbrico (REMOTE) (P39)**  
Este terminal se usa para conectar el mando a distancia opcional (RS-RC05) mediante un cable.
- (2) **Terminal AUDIO IN (AUDIO IN) (P50, P51, P52)**  
Terminales para entrada de audio. El audio suministrado a estos terminales se reproduce por el altavoz interno cuando se selecciona [Entrada audio] como terminal de audio fuente para el vídeo fuente seleccionado. (P114)
- (3) **Terminal AUDIO OUT (AUDIO OUT) (P50, P51, P52)**  
Efectúa la salida de audio al equipo AV externo. Transmite la señal de audio correspondiente a la señal de imagen proyectada.
- (4) **Puerto USB (P155)**  
Conecta una unidad flash USB. Se utiliza para proyectar imágenes almacenadas en una unidad flash USB o para actualizar el firmware.
- (5) **Terminal DVI-I ( DVI-I) (P50)**  
Conecta la salida del monitor externo desde un ordenador.  
Recibe la señal PC digital (PC digital).  
También puede utilizarse un cable VGA-DVI-I para recibir señales de ordenador analógicas (PC Analógica-1).
- (6) **Terminal de entrada ANALOG PC-2 / COMPONENT ( PC-2 / COMPONENT) (P51, P52)**  
Recibe la señal PC analógica (PC Analógica-2).  
Se puede utilizar un cable de componente para recibir la señal de la imagen componente (Componentes).
- (7) **Terminal HDMI (HDMI) (P51, P52)**  
Recibe señales de vídeo digital (HDMI).  
Conduce señales de audio y vídeo por un mismo cable.
- (8) **Puerto LAN (P125)**  
Conecta el cable LAN (par trenzado blindado).  
Se emplea para conectar el proyector a una red.

## Antes de utilizar el proyector

### (9) Terminal HDBaseT (P51, P52, P125)

Recibe señal de entrada HDBaseT, incluyendo señales digitales de vídeo y audio. Se puede usar un único cable LAN (par trenzado blindado) para entradas de vídeo y audio.

Este puerto también se puede utilizar para conectar el proyector a una red.

### (10) Puerto de servicio (CONTROL) (P193)

Se utiliza para controlar el proyector con comandos de usuario (P194 - P195).



## Mando a distancia

El proyector puede accionarse con los botones del mando a distancia o con el control lateral del proyector.

El mando a distancia permite activar todas las funciones del proyector.

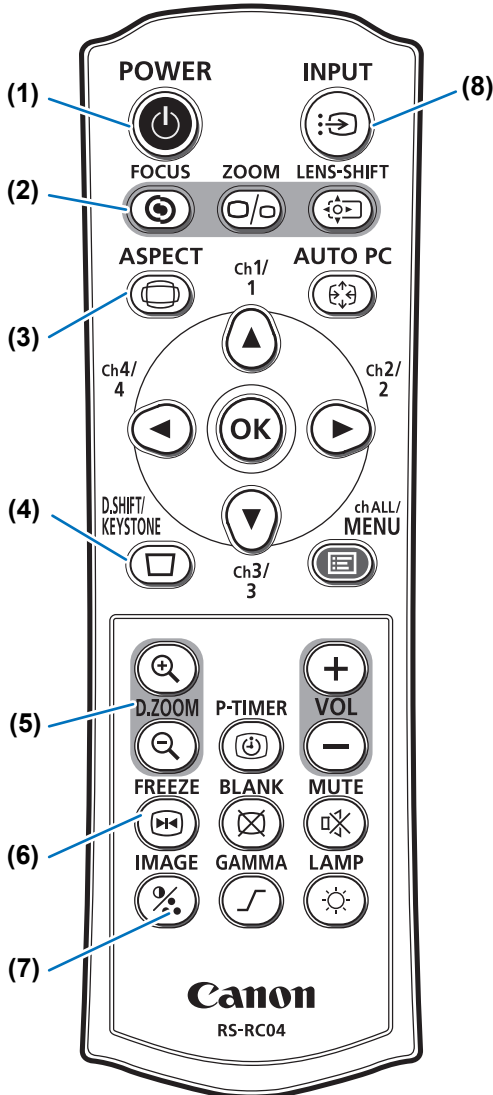

**(1) Botón POWER (P54, P74)**  
Enciende o apaga el proyector.

**(2) Botón FOCUS (P61)**  
Ajusta el enfoque.  
Botones [▲] / [▶]:  
Alejan la posición de enfoque.  
Botones [▼] / [◀]:  
Acercan la posición de enfoque.

**(3) Botón ASPECT (P67, P84)**  
Cambia el modo de relación de aspecto.

**(4) Botón D.SHIFT/KEYSTONE (P69)**  
Corrige la distorsión trapezoidal. El ajuste [Trapezoidal] permite la corrección horizontal y vertical de la distorsión trapezoidal (mediante el ajuste de los lados superior/inferior/izquierdo/derecho) y la corrección de las esquinas.

- Cuando la configuración del aspecto de pantalla es [Disp. imagen d. 16:9] o cuando se ha seleccionado [Disp. imagen d. 4:3], desplaza la imagen hacia arriba, abajo, izquierda o derecha. (P67)
- Para desplazar la imagen, use los botones [▲] / [▼] o [◀] / [▶].

**(5) Botón D.ZOOM (P78)**  
Amplía la imagen o la reduce digitalmente.

Botón [⊕]: Amplía la imagen (hasta 12x).

Botón [⊖]: Reduce la imagen (1x como mínimo).

Botones [▲] / [▼] / [◀] / [▶]:  
Mueven el punto de ampliación.

**(6) Botón FREEZE (P75)**  
Congela la imagen proyectada.

**(7) Botón IMAGE (P72)**  
Permite cambiar el modo de imagen (calidad de imagen).

**(8) Botón INPUT (P57)**  
Permite cambiar la señal de entrada.

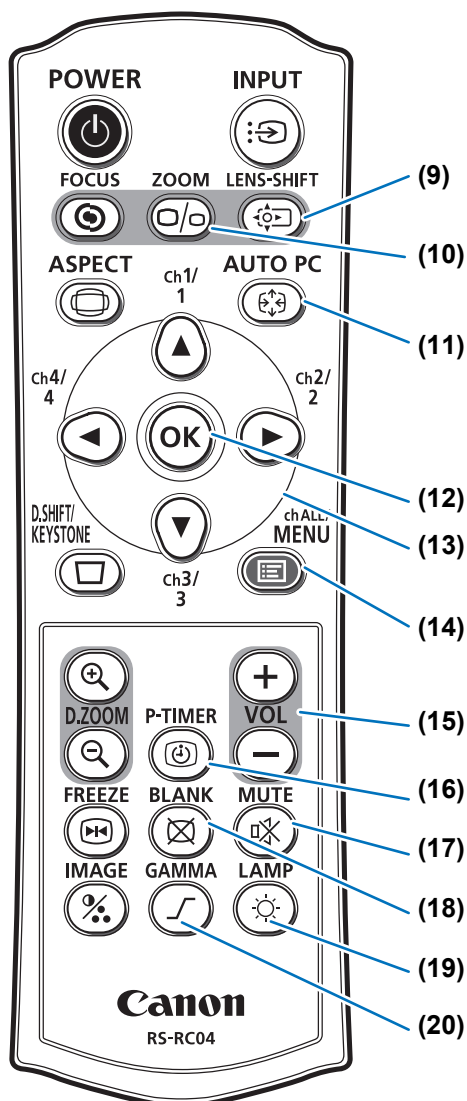

**(9) Botón LENS-SHIFT (P63)**

Desplaza la lente hacia arriba, abajo, izquierda o derecha.  
Botones [▲] / [▼] / [◀] / [▶]:  
Mueven la imagen.

**(10) Botón ZOOM (P62)**

Ajusta el tamaño de la imagen.  
Botones [▲] / [▶]:  
Aumentan el tamaño de la imagen.  
Botones [▼] / [◀]:  
Disminuyen el tamaño de la imagen.

**(11) Botón AUTO PC (P60)**

Ajusta automáticamente el seguimiento, etc., de acuerdo con la señal del ordenador cuando se selecciona la entrada de PC analógica.

**(12) Botón OK (P81)**

Determina la opción seleccionada desde el menú.

**(13) Botones de puntero (P81)**

Selecciona la opción superior, inferior, izquierda o derecha del menú. También se utilizan para asignar un canal al mando a distancia.

**(14) Botón MENU (P80)**

Visualiza un menú en la pantalla. También se utilizan para asignar un canal al mando a distancia. (P114)

**(15) Botón VOL (P77)**

Ajusta el volumen del sonido.  
Botón [+]: Aumenta el volumen.  
Botón [-]: Reduce el volumen.

**(16) Botón P-TIMER**

No disponible en este proyector.

**(17) Botón MUTE (P77)**

Silencia el sonido.

**(18) Botón BLANK (P75)**

Tapa temporalmente la imagen.

**(19) Botón LAMP (P96)**

Muestra la pantalla de ajuste del ahorro de energía, donde se puede ajustar el modo de lámpara (Plena potencia / Ahorro de energía) (P96), establecer la administración de energía (P116) y especificar los ajustes del modo de espera de red (P129).

**(20) Botón GAMMA (P91)**

Ajusta la gamma de la imagen.  
Botón [▶]:  
Corrige las partes oscuras de la imagen para hacerlas más visibles.  
Botón [◀]:  
Corrige las partes claras de la imagen para hacerlas más visibles.

# Preparación del mando a distancia

## ■ Instalación de las pilas del mando a distancia

- 1 Abra la tapa del compartimiento de las pilas.**  
Deslice la tapa presionándola hacia abajo.

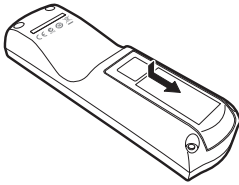

- 2 Coloque las pilas.**  
Inserte 2 nuevas pilas AAA en el compartimiento correspondiente con los polos + y – correctamente orientados.

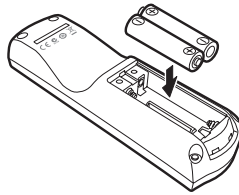

- 3 Cierre la tapa del compartimiento.**  
Deslice la tapa hasta que perciba un clic que confirma que la ha cerrado de forma segura.

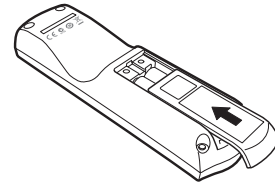

- Si los botones del mando a distancia no funcionan cuando intenta utilizar el proyector, cambie las pilas por otras nuevas.
- No deje caer el mando a distancia ni lo someta a golpes.
- No vierta ningún líquido en el mando a distancia. Si lo hace, se podría producir una avería.



Prohibición

**Preste atención a los siguientes puntos cuando maneje las pilas. De no hacerlo podrían producirse un incendio o lesiones.**

- No exponga al calor, provoque cortocircuitos o desarme las pilas, ni las coloque dentro de un fuego.
- No intente recargar las pilas incluidas con el mando a distancia.



Atención

- Extraiga las pilas si están descargadas o si no va a utilizar el mando a distancia durante un periodo de tiempo largo.
- Cuando sustituya las pilas, asegúrese de sustituir ambas al mismo tiempo. Además, no utilice dos pilas de distinto tipo al mismo tiempo.
- Introduzca las pilas con la polaridad + y – en las posiciones adecuadas.
- Si hay pérdidas de líquido del interior de las pilas y este líquido entra en contacto con la piel, asegúrese de lavar bien la piel y de que no queden restos de líquido.

### ■ Radio de acción del mando a distancia

El mando a distancia es de tipo infrarrojo. Diríjalo hacia el receptor remoto de infrarrojos situado en la parte delantera o trasera del proyector para accionarlo.

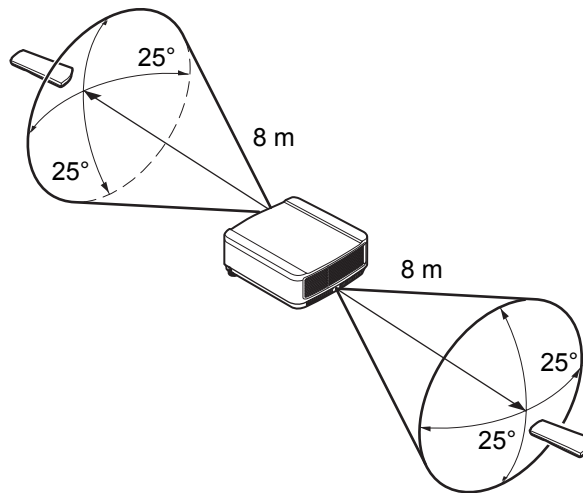

- Utilice el mando a distancia a no más de unos 8 m desde el proyector.
- Utilice el mando a distancia dentro de un ángulo de 25° en cualquier dirección directamente delante del receptor remoto de infrarrojos.
- Puede que el mando a distancia no funcione si hay un obstáculo entre el mando a distancia y el proyector o si el receptor remoto de infrarrojos del proyector está expuesto a la luz solar directa o a una luz potente de un aparato de iluminación.
- Cuando utilice 2 o más proyectores al mismo tiempo, puede cambiar la configuración de los canales para evitar que los dos mandos a distancia interfieran mutuamente. (P114)

## ■ Uso de un mando a distancia alámbrico opcional (RS-RC05)

Si prefiere utilizar un mando a distancia con cable con el proyector, adquiera el RS-RC05, vendido por separado.

Utilice un cable con un conector mini estéreo de  $\varnothing 3,5$  mm (no se incluye con el producto).

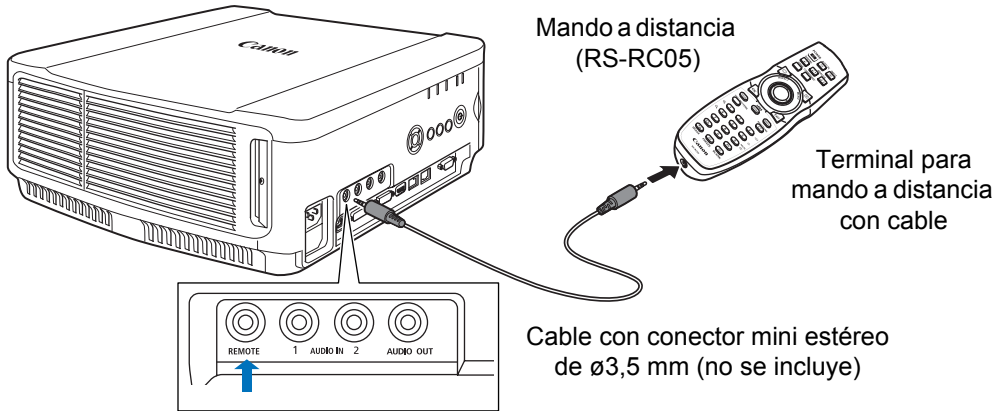

- El funcionamiento infrarrojo no se puede llevar a cabo si se conecta un cable al proyector o al mando a distancia.
- Utilice un cable con un conector mini estéreo de  $\varnothing 3,5$  mm (no se incluye) y de 30 m de longitud o menos.



# Guía básica

Instrucciones de seguridad

Antes de utilizar el  
proyector

## Guía básica

Procedimiento de  
instalación

Procedimiento de conexión

Procedimiento de  
proyección

Características útiles

## Guía avanzada

Uso de los menús

Descripción del menú

Proyección avanzada

## Otra información

Mantenimiento

Especificaciones del  
producto

Resolución de problemas

# Procedimiento de instalación

Antes de configurar el proyector, asegúrese de leer “Antes de instalar el proyector” (P19).

## Configuración del proyector

### ■ Colocación del proyector delante de la pantalla

Coloque el proyector delante de la pantalla.



- Para evitar la distorsión trapezoidal, instale el proyector de modo que esté en el ángulo correcto con respecto a la pantalla.
- La pantalla no debe exponerse a la luz solar directa o a la luz de un equipo de iluminación. En una habitación luminosa, se recomienda apagar las luces, cerrar las cortinas y tomar las medidas necesarias para aumentar la visibilidad de la pantalla.

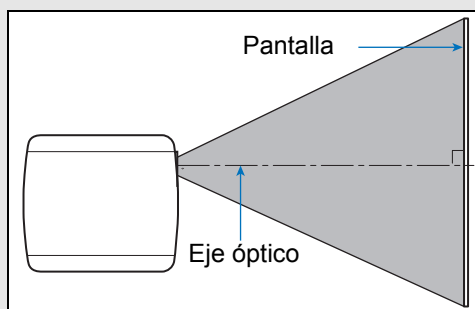

### ■ Instalación en el suelo

Para ajustar la posición de proyección cuando el proyector está instalado en el suelo, utilice la función de desplazamiento de la lente (P48, P63) para ajustar la posición arriba / abajo / izquierda / derecha. También puede usar las patas ajustables para inclinar el proyector hacia arriba hasta 6°.

Para obtener información sobre la relación entre el tamaño de la pantalla y la distancia de proyección, consulte la [página 45](#).

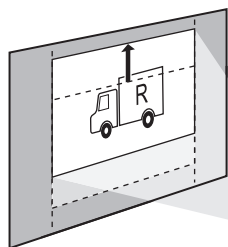

Desplazamiento de la lente

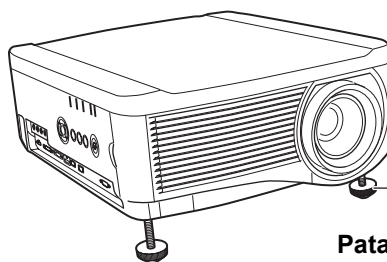

Patas ajustables

### ■ Instalación con inclinación hacia arriba

Para corregir la distorsión trapezoidal cuando el proyector está encarado hacia arriba (utilizando, por ejemplo, las patas ajustables), lleve a cabo la corrección de la distorsión trapezoidal (P69) o un ajuste de esquinas (P70).



## ■ Instalación sobre superficies elevadas

Para realizar proyecciones desde un estante o desde otra superficie elevada, el proyector puede instalarse con la parte inferior hacia arriba y con la imagen proyectada invertida.



**Al instalar el proyector sobre una superficie elevada para realizar la proyección, asegúrese de que la superficie es plana y estable. De lo contrario habrá riesgo de que el proyector se caiga y cause accidentes o lesiones.**

## ■ Montaje en el techo o proyección trasera

Puede montar el proyector en el techo (montaje en el techo) orientándolo hacia abajo o colocarlo detrás de la pantalla (proyección trasera) si utiliza una pantalla translúcida.

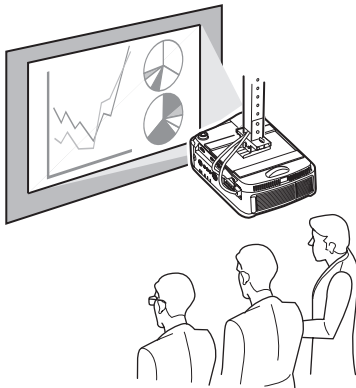

Montaje en el techo

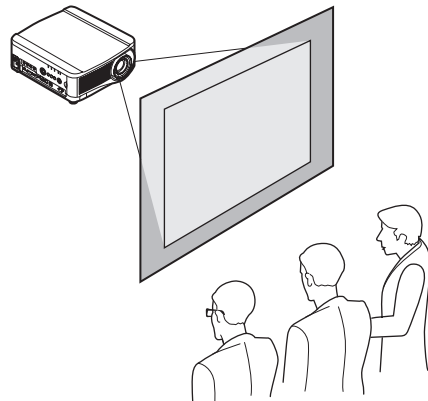

Proyección posterior

Asegúrese de usar el accesorio opcional para el techo. Para más información sobre el accesorio del techo, consulte el apartado “Opciones” (P206). Para obtener información detallada, consulte el manual de montaje y instalación que se proporciona con el accesorio para el techo.

### Montaje del proyector en el techo

Puede montar el proyector en el techo. Hace falta el accesorio de acoplamiento al techo (pieza n.º: RS-CL11) para montar el proyector en el techo. Dependiendo del entorno de la instalación, también puede ser necesario un tubo de extensión (pieza n.º: RS-CL08 o RS-CL09). Póngase en contacto con Canon Call Center para obtener más información.

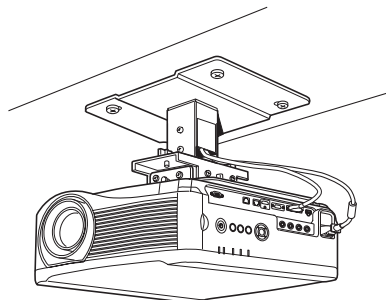

Atención

- **Asegúrese de usar el accesorio opcional para el techo.**
- **No instale nunca el accesorio para el techo usted mismo.**



Si monta el proyector en el techo, deberá invertir la imagen proyectada seleccionando [Giro imag H/V] en el menú. (P98)

## Relación entre el tamaño de la imagen y la distancia de proyección

El tamaño de la imagen proyectada viene determinado por la distancia entre el proyector y la pantalla (distancia de proyección), así como por el zoom. Consulte la siguiente tabla para determinar la distancia entre el proyector y la pantalla.

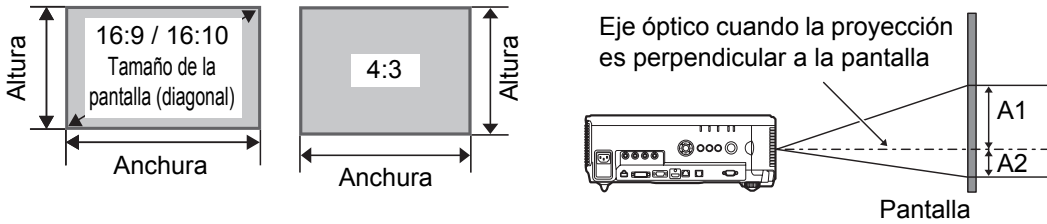

- ◆ A1 y A2 son las distancias cuando el desplazamiento de la lente es el siguiente valor predeterminado.
- Lente con zoom estándar / Lente con zoom largo / Lente con zoom extralargo / Lente con zoom gran angular: +50% (arriba / abajo), 0% (izquierda / derecha)  
Lente corta fija: 0% (arriba / abajo / izquierda / derecha)

### WUX6010

Unidad de la lente	Diagonal a 16:10	Tamaño de la imagen (cm)						Distancia de proyección (m)		Distancia del eje óptico cuando la proyección es perpendicular a la pantalla (cm)	
		16:10		16:9		4:3		16:10		A1	A2
		Anchura	Altura	Anchura	Altura	Anchura	Altura	Límite ancho	Límite tele		
Lente con zoom estándar RS-IL01ST	40	86	54	86	48	72	54	1,3	1,9	54	0
	60	129	81	129	73	108	81	1,9	2,9	81	0
	80	172	108	172	97	144	108	2,6	3,9	108	0
	100	215	135	215	121	179	135	3,2	4,8	135	0
	150	323	202	323	182	269	202	4,8	7,2	202	0
	200	431	269	431	242	359	269	6,4	9,6	269	0
	250	538	337	538	303	449	337	8,0	12,1	337	0
	300	646	404	646	363	538	404	9,6	14,5	404	0
	350	754	471	754	424	628	471	11,3	16,9	471	0
	400	862	538	862	484	718	538	12,9	19,3	538	0
	450	969	606	969	544	808	606	14,5	21,7	606	0
	500	1077	673	1077	605	898	673	16,1	24,1	673	0
550	1185	740	1185	666	987	740	17,7	26,6	740	0	
600	1292	808	1292	726	1076	808	19,3	29,0	808	0	

## Procedimiento de instalación

Unidad de la lente	Diagonal a 16:10	Tamaño de la imagen (cm)						Distancia de proyección (m)		Distancia del eje óptico cuando la proyección es perpendicular a la pantalla (cm)	
		16:10		16:9		4:3		16:10		A1	A2
		Anchura	Altura	Anchura	Altura	Anchura	Altura	Límite ancho	Límite tele		
Lente con zoom largo RS-IL02LZ	40	86	54	86	48	72	54	1,9	3,2	54	0
	60	129	81	129	73	108	81	2,8	4,8	81	0
	80	172	108	172	97	144	108	3,8	6,4	108	0
	100	215	135	215	121	179	135	4,7	8,0	135	0
	150	323	202	323	182	269	202	7,1	12,1	202	0
	200	431	269	431	242	359	269	9,5	16,1	269	0
	250	538	337	538	303	449	337	11,9	20,2	337	0
	300	646	404	646	363	538	404	14,2	24,2	404	0
	350	754	471	754	424	628	471	16,6	28,3	471	0
	400	862	538	862	484	718	538	19,0	32,3	538	0
	450	969	606	969	544	808	606	20,9	35,6	606	0
	500	1077	673	1077	605	898	673	23,8	40,4	673	0
	550	1185	740	1185	666	987	740	26,1	44,5	740	0
600	1292	808	1292	726	1076	808	28,5	48,5	808	0	
Lente corta fija RS-IL03WF	40	86	54	86	48	72	54	0,7		27	27
	60	129	81	129	73	108	81	1,0		41	41
	80	172	108	172	97	144	108	1,4		54	54
	100	215	135	215	121	179	135	1,7		68	68
	150	323	202	323	182	269	202	2,6		101	101
	200	431	269	431	242	359	269	3,4		135	135
	250	538	337	538	303	449	337	4,3		168	168
	300	646	404	646	363	538	404	5,2		202	202
Lente con zoom extralargo RS-IL04UL	60	129	81	129	73	108	81	4,6	9,0	81	0
	80	172	108	172	97	144	108	6,1	12,0	108	0
	100	215	135	215	121	179	135	7,6	14,9	135	0
	150	323	202	323	182	269	202	11,4	22,3	202	0
	200	431	269	431	242	359	269	15,2	29,8	269	0
	250	538	337	538	303	449	337	18,9	37,2	337	0
	300	646	404	646	363	538	404	22,7	44,6	404	0
	350	754	471	754	424	628	471	26,4	52,0	471	0
	400	862	538	862	484	718	538	30,2	59,4	538	0
	450	969	606	969	544	808	606	34,0	66,8	606	0
	500	1077	673	1077	605	898	673	37,7	74,2	673	0
	550	1185	740	1185	666	987	740	41,5	81,6	740	0
600	1292	808	1292	726	1076	808	45,2	89,0	808	0	

Unidad de la lente	Diagonal a 16:10	Tamaño de la imagen (cm)						Distancia de proyección (m)		Distancia del eje óptico cuando la proyección es perpendicular a la pantalla (cm)	
		16:10		16:9		4:3		16:10		A1	A2
		Anchura	Altura	Anchura	Altura	Anchura	Altura	Límite ancho	Límite tele		
<b>Lente con zoom gran angular RS-IL05WZ</b>	40	86	54	89	50	81	61	0,9	1,3	54	0
	60	129	81	133	75	122	91	1,3	1,9	81	0
	80	172	108	177	100	163	122	1,7	2,6	108	0
	100	215	135	221	125	203	152	2,2	3,2	135	0
	150	323	202	332	187	305	229	3,2	4,9	202	0
	200	431	269	443	249	406	305	4,3	6,5	269	0
	250	538	337	553	311	508	381	5,4	8,1	337	0
	300	646	404	664	374	610	457	6,5	9,7	404	0
	350	754	471	775	436	711	533	7,5	11,4	471	0
	400	862	538	886	498	813	610	8,6	13,0	538	0
	450	969	606	996	560	914	686	9,7	14,6	606	0
	500	1077	673	1107	623	1016	762	10,8	16,3	673	0
	550	1185	740	1218	685	1118	838	11,8	17,9	740	0
600	1292	808	1328	747	1219	914	12,9	19,5	808	0	

## Función de desplazamiento de la lente

El proyector incluye una función de desplazamiento de la lente. Accionando los botones, se puede desplazar la lente hacia arriba, abajo, izquierda y derecha, moviendo la posición de la imagen. Encontrará más instrucciones en la “Ajuste de la posición de la imagen” (P63).

El grado de desplazamiento de la lente se indica mediante un porcentaje en relación al ancho y la altura de la imagen.

En la siguiente tabla se indica el desplazamiento correspondiente para cada lente.

Unidad de la lente	WUX6010
Lente con zoom estándar (RS-IL01ST)	Arriba (1): +55% Abajo (2): -15% Izquierda / derecha (3): $\pm 10\%$
Lente con zoom largo (RS-IL02LZ)	
Lente con zoom extralargo (RS-IL04UL)	
Lente con zoom gran angular (RS-IL05WZ)	
Lente corta fija (RS-IL03WF)	Arriba (1): +5% Abajo (2): -5% Izquierda / derecha (3): $\pm 2\%$

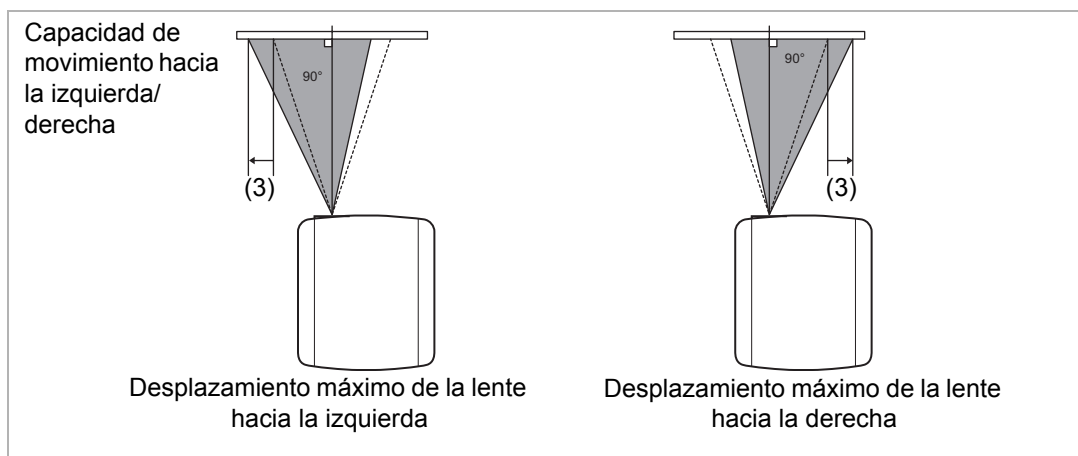
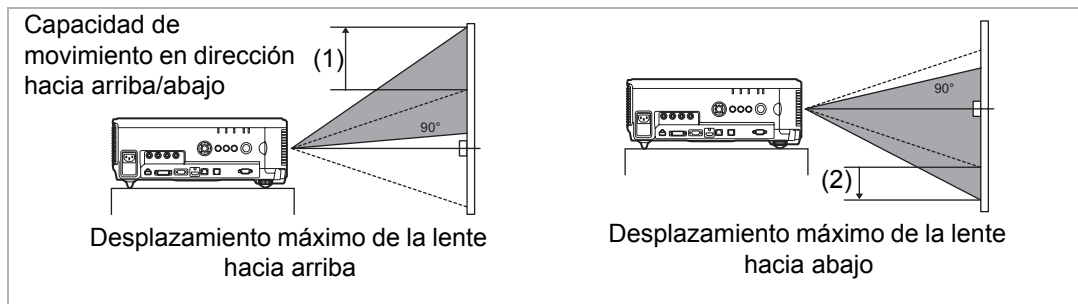

### Área fuera del rango de desplazamiento de la lente

Para la lente con zoom estándar, la lente con zoom largo, la lente con zoom extralargo, y la lente con zoom gran angular, cuando el desplazamiento hacia arriba supera el 44%, la capacidad de desplazamiento disponible hacia la izquierda / derecha disminuye. Cuando la lente se desplaza al máximo hacia arriba (1), la capacidad de desplazamiento disponible hacia la izquierda / derecha es de  $\pm 2\%$ .

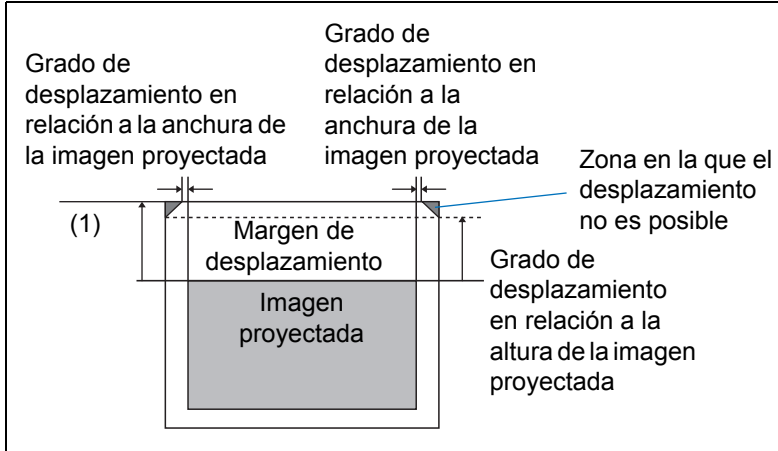

Cuanto más se desplace hacia arriba o hacia abajo la lente corta fija, tanto menos se podrá desplazar hacia la derecha o la izquierda. En la posición de máximo desplazamiento hacia arriba o hacia abajo, la lente no se podrá desplazar hacia la derecha o la izquierda.

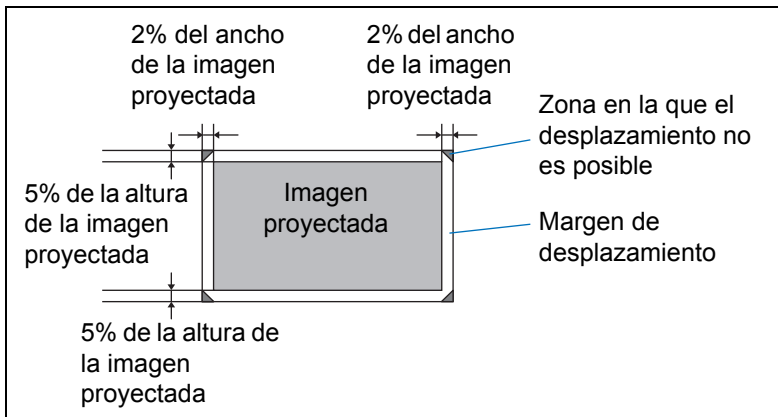

# Procedimiento de conexión



Atención

Antes de conectar el proyector a otros equipos, apague el proyector y los equipos correspondientes.

## Conexión a un ordenador

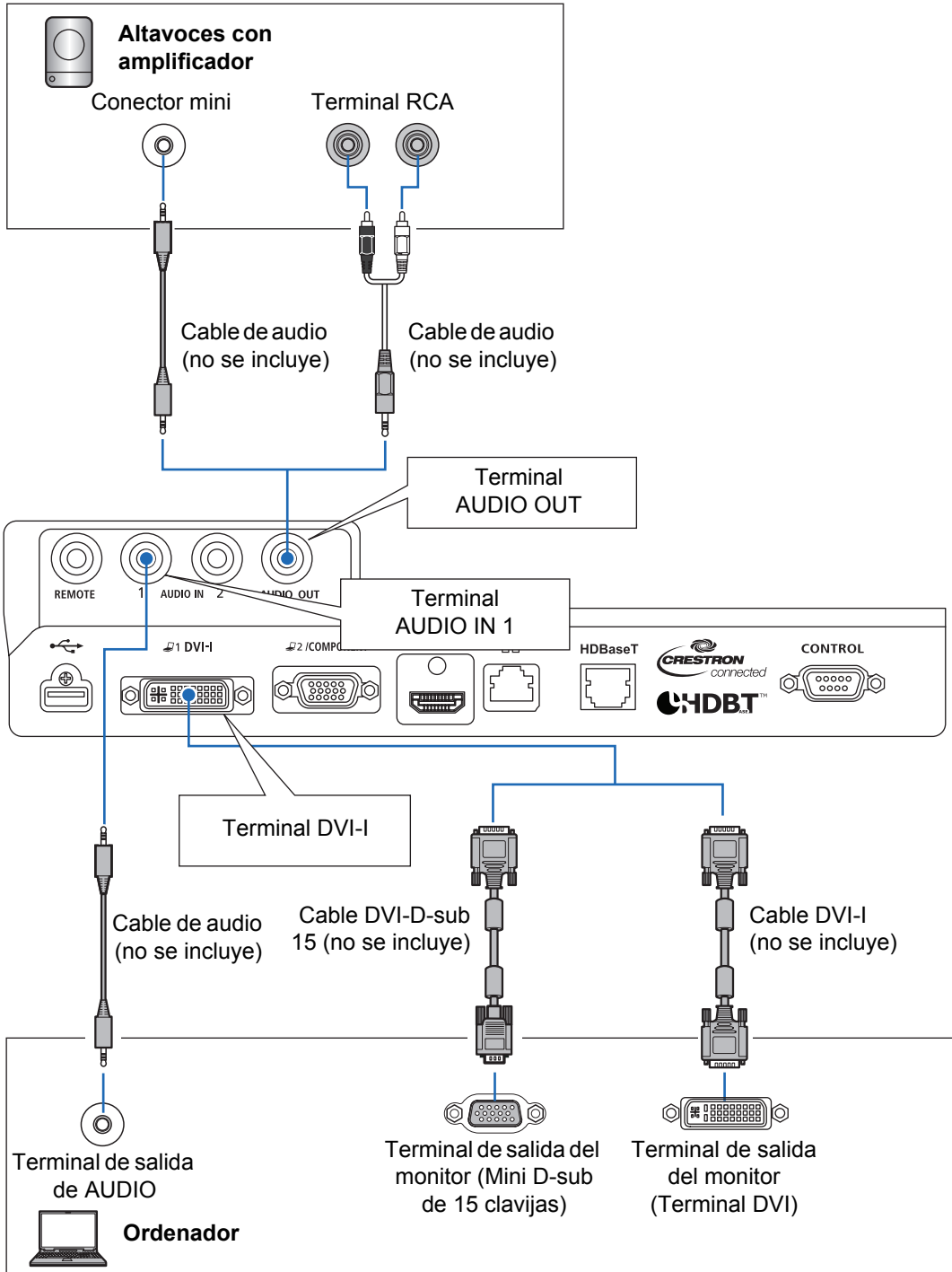



Conexión a un ordenador (continuación)

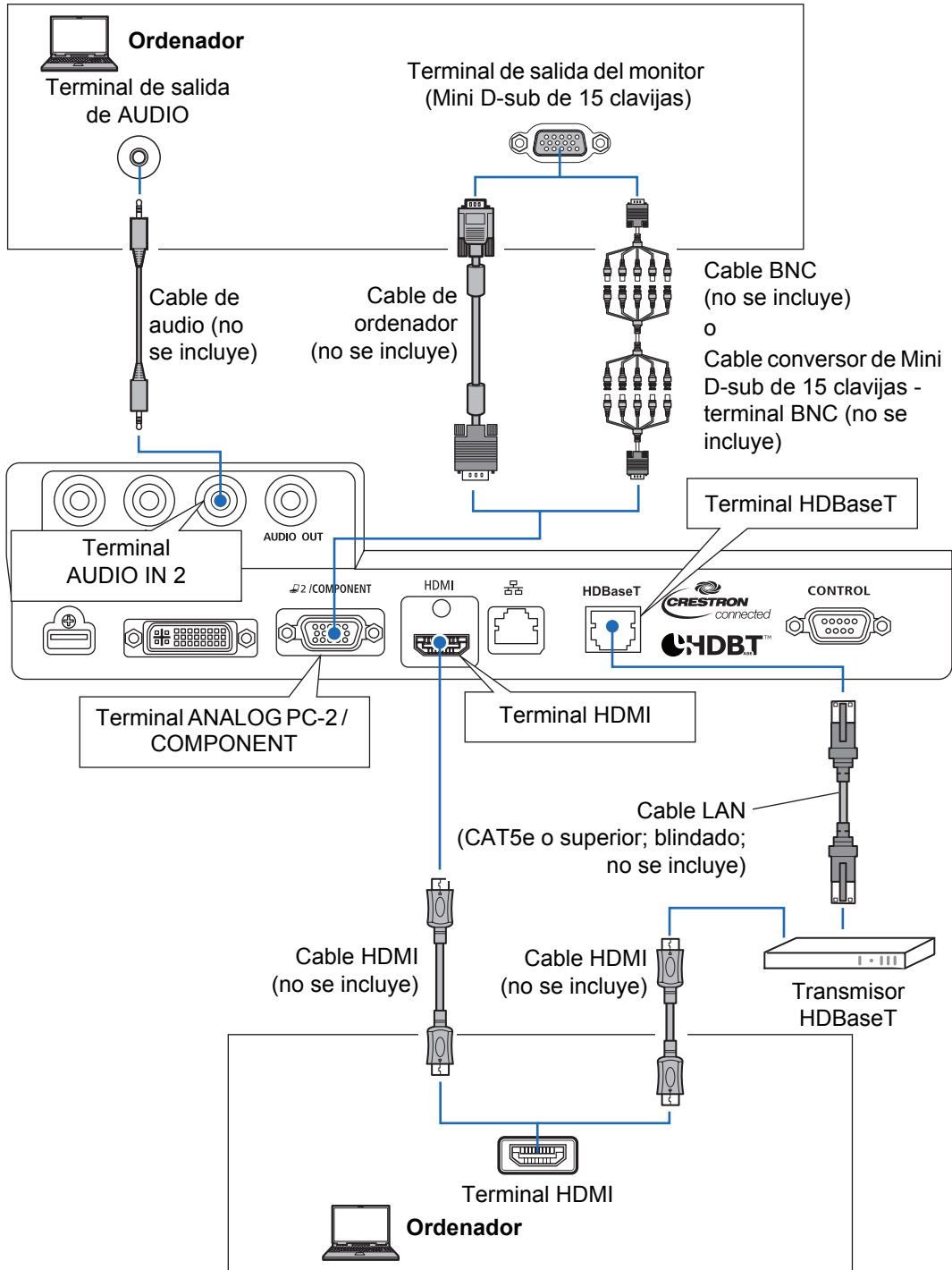

# Conexión de equipos AV

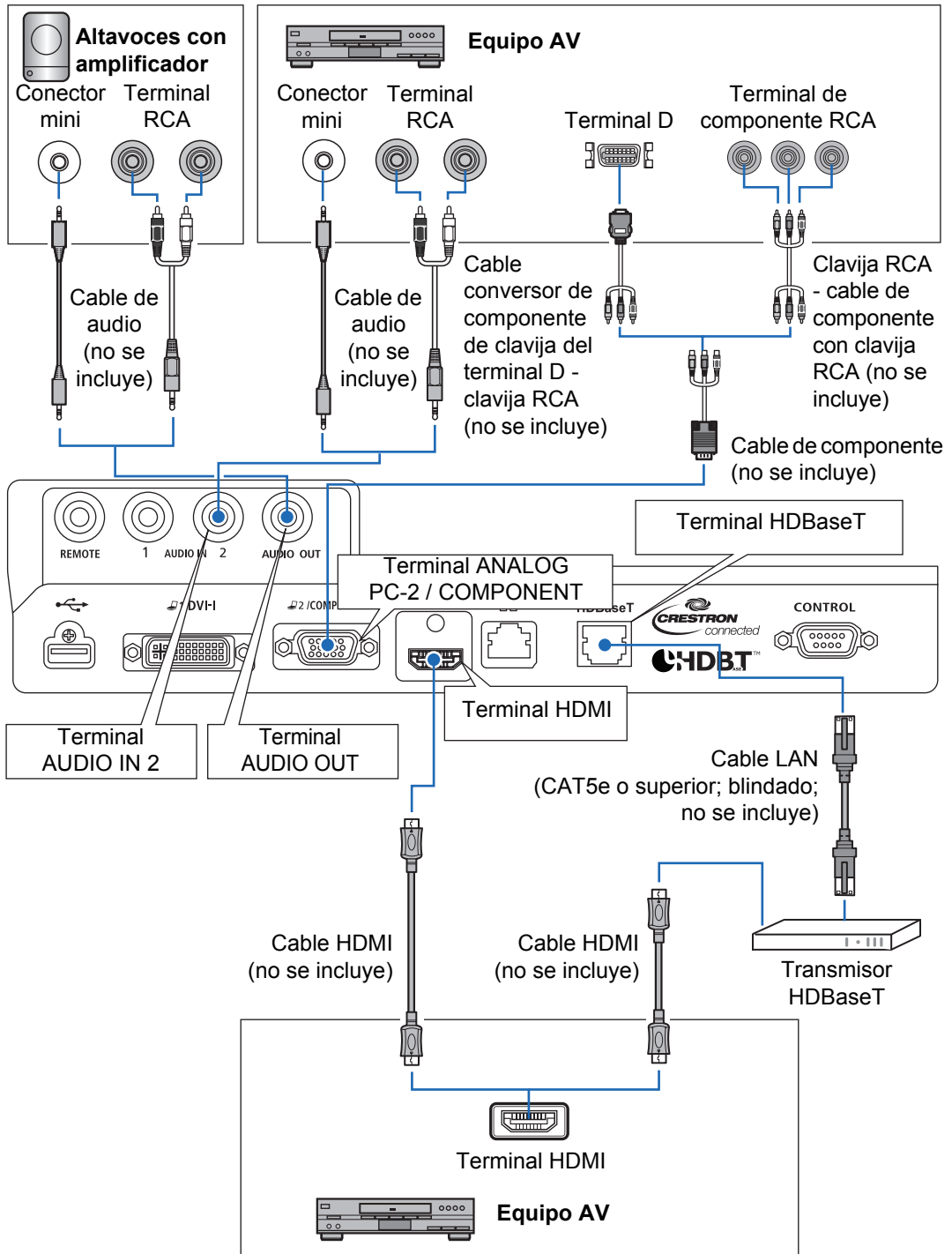



**Notas acerca de HDBaseT**

- Utilice un cable blindado de clase CAT5e o superior.
- La distancia máxima de transmisión es de 100 m.
- Sin embargo, la distancia máxima de transmisión puede ser más corta en algunos entornos.
- No utilice un cable LAN que esté retorcido o apretujado.
- La inserción o la extracción del cable LAN durante la proyección pueden causar distorsiones.
- No se garantiza la conectividad con todos los transmisores HDBaseT del mercado.
- Algunos transmisores HDBaseT pueden no habilitar correctamente la proyección si se utilizan para conectar equipos fuente al proyector.

## Enchufando el proyector

Conecte el cable de alimentación al proyector y enchúfelo.

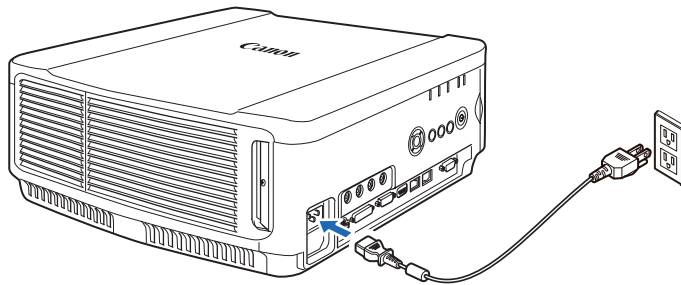

- **Asegúrese de conectar a tierra el cable de tierra del enchufe de alimentación.**
- **Asegúrese de conectar el cable de tierra antes de conectar el enchufe de alimentación al tomacorriente. Asimismo, antes de desconectar el cable de tierra, asegúrese de desenchufar primero del tomacorriente el enchufe de alimentación.**



- Introduzca el conector del cable de alimentación hasta el fondo de la toma.
- Después de apagar el proyector, espere al menos 5 minutos antes de volver a encenderlo. Encender el proyector inmediatamente después de apagarlo puede acortar la vida útil de la lámpara.
- Desenchufe el cable de alimentación cuando el proyector no se está usando.

# Procedimiento de proyección

## Paso 1 Encienda el proyector

### 1 Compruebe la conexión entre el proyector y el ordenador o el equipo de audio y vídeo. (P50 - P52)

Encontrará las instrucciones para conectar el cable de alimentación en “Enchufando el proyector” (P53).

### 2 Presione el botón POWER.

El indicador [POWER ON] al principio parpadeará en verde, para luego quedarse encendido.

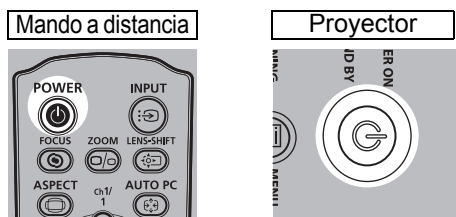

La ventana de cuenta atrás aparece durante unos 20 segundos y a continuación comienza la proyección. Presione el botón **OK** para ocultar la ventana de cuenta atrás.



- Las funciones de red no se encuentran disponibles durante los primeros 40 segundos tras arrancar el proyector.
- Aparece una ventana al encender el proyector por primera vez. Puede seleccionar un idioma que utilizará el proyector para mostrar los menús y mensajes en la ventana. Seleccione el idioma que desee con los botones del puntero y presione el botón **OK**. (P55)  
El idioma del menú se puede cambiar después. (P119)

### 3 Encienda el ordenador o equipo de audio y vídeo.

#### Cambiar operaciones cuando el proyector está encendido

Puede cambiar la operación con el proyector encendido como se indica a continuación:

- El proyector se puede encender conectando el cable de alimentación, sin necesidad de presionar el botón **POWER**. (P117)
- Puede cambiar la ventana de cuenta regresiva. (P113)
- Puede omitir la ventana de cuenta regresiva. (P113)

#### Cuando el proyector esté inactivo

Si no se recibe ninguna señal, la función de administración de energía apaga automáticamente el proyector al cabo de un cierto tiempo de inactividad (15 minutos, de manera predeterminada). (P116)

## ■ Cuando aparece la pantalla de selección de idioma

Aparece una pantalla al encender el proyector por primera vez. Puede seleccionar un idioma que utilizará el proyector para mostrar los menús y mensajes en la ventana. Seleccione el idioma que desee con los botones del puntero y presione el botón **OK**. Podrá cambiar el idioma desde el menú posteriormente. (P119)

Si la pantalla de selección de idioma aparece desenfocada, ajuste el enfoque del proyector. (P61)

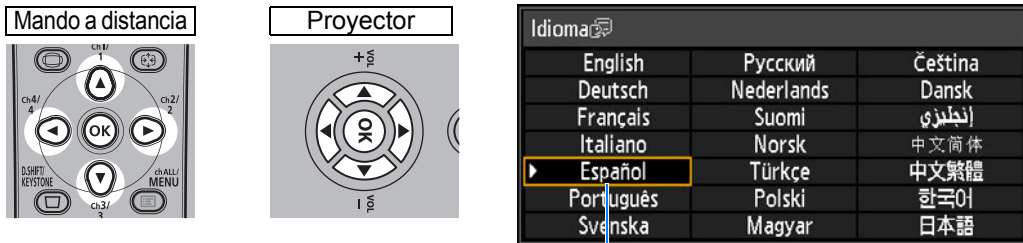

Se seleccionará la opción marcada en naranja.

## ■ Cuando aparece la pantalla de introducción de contraseña

Si ha asignado una contraseña, aparecerá la pantalla de introducción de contraseña. Introduzca su contraseña. (P120)

## ■ Cuando aparece la indicación “No hay señal”

Para un ordenador portátil, el usuario necesita activar la salida del monitor externo. (P56)

Presione el botón **INPUT** para seleccionar la señal de entrada. (P57)

## ■ Cuando no aparece la pantalla del ordenador portátil

Configure su ordenador portátil para que transmita las señales a un monitor externo. Si desea más información, consulte “Cambio de la salida de señal de la pantalla de un ordenador portátil” (P56).

## ■ Ajustar la imagen

- Ajuste la resolución de pantalla del ordenador a la máxima resolución o a la resolución más cercana a dicha configuración. (P58)
- Utilice la función de PC automática para ajustar el desplazamiento de la imagen del ordenador o el parpadeo de la pantalla. (P60)
- Ajuste el tamaño de las imágenes proyectadas mediante el zoom. Para la lente con zoom estándar, la lente con zoom largo, la lente con zoom extralargo, y la lente con zoom gran angular, utilice el zoom óptico (P62). Para la lente corta fija, utilice el zoom digital (P99).
- Corrija la distorsión trapezoidal que haya presionando el botón **D.SHIFT/KEystone**. (P69)
- Seleccione la relación de aspecto de la imagen proyectada (aspecto de pantalla) o un modo de pantalla (aspecto) según la relación de aspecto de la pantalla, el tipo de señal de entrada de imagen, etc. (P65 – P68)
- Seleccione el modo de imagen dependiendo de la imagen proyectada. (P72)



La imagen también puede ajustarse mediante la proyección de una carta de ajuste (P185).

## Cambio de la salida de señal de la pantalla de un ordenador portátil

Para proyectar desde un ordenador portátil, el ordenador deberá estar configurado de modo que pueda intercambiar la salida de pantalla.

Esta operación no es necesaria en un ordenador de sobremesa.

### ■ Encendido de la salida de señal del monitor externo

Puede activar la salida del monitor externo a través de operaciones del teclado.

Para activar la salida de señal del monitor externo en la mayoría de los ordenadores, presione la tecla de función ([F1] a [F12]) que esté marcada con el icono del monitor externo al tiempo que mantiene apretada la tecla [Fn].

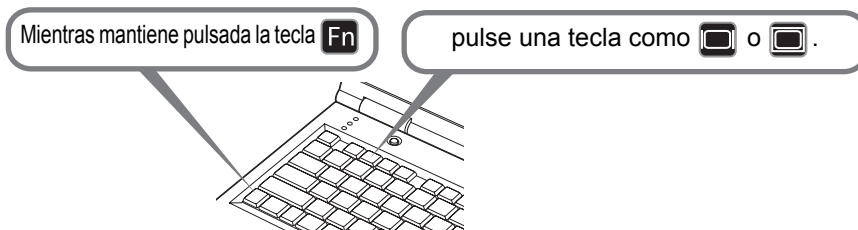

- La tecla de función y el método utilizado para activar la salida del monitor externo varían dependiendo del modelo. Si desea obtener información detallada, consulte el manual de su ordenador portátil.
- En Windows 8.1, Windows 8 o Windows 7, es posible encender la salida de imágenes manteniendo pulsada la tecla del logotipo de Windows y pulsando la tecla [P].

## Paso 2 Seleccione una señal de entrada

Seleccione la señal de entrada en el menú [Entrada] si desea proyectar la señal de un PC digital o un equipo de audio y vídeo, o para cambiar las entradas cuando hay varios ordenadores o equipos de audio y vídeo conectados.

Omita este paso si no ha cambiado la señal de entrada desde la última proyección.

### 1 Presione el botón INPUT para visualizar la ventana que se muestra abajo.

Mando a distancia

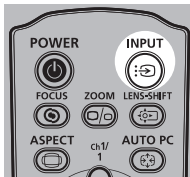

Proyector

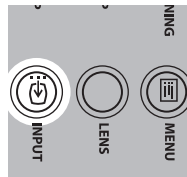

La señal de entrada activa en este momento está marcada con un círculo verde con un contorno de color naranja.

Se visualizan en blanco los nombres de las señales de entrada disponibles para la proyección, y en gris los de las no disponibles. No obstante, las señales [PC Digital] y [PC Analógica-1] pueden visualizarse en gris incluso cuando están disponibles.

### 2 Se puede cambiar el tipo de señal de entrada disponible pulsando el botón INPUT.

Puede seleccionar la señal de entrada deseada con [▲] / [▼].

### 3 Pulse el botón OK para confirmar el tipo de señal de entrada.



- Las pantallas de los ordenadores conectados en red al proyector pueden proyectarse si se ha seleccionado [LAN] como señal de entrada. Para más detalles, consulte el manual de usuario de NMPJ.
- Las imágenes en unidades flash USB pueden proyectarse si se ha seleccionado [USB] como señal de entrada. Si desea obtener más información, consulte "Proyección de imágenes contenidas en una unidad flash USB" (P155).
- En el modo de pantalla dividida, el lado sin derechos de control se marca con un círculo blanco.

## Paso 3 Ajuste la imagen

### Ajuste de la resolución de la pantalla del ordenador

En base a la máxima resolución del proyector, ajuste la resolución de pantalla del ordenador a la resolución más cercana a la resolución de la señal de salida del proyector. (P186)

#### Máxima resolución

1920 X 1200 puntos

#### ■ Windows 8 / 8.1

- 1 Mueva el cursor hacia la esquina superior o inferior derecha para acceder al menú.
- 2 Haga clic en [Configuración] y, a continuación, en [Panel de control].
- 3 Desde la [Ventana principal del Panel de control] - [Apariencia y personalización], seleccione [Ajustar resolución de pantalla].
- 4 Haga clic en la ficha [Resolución] y mueva el control deslizante para seleccionar la resolución más cercana a la resolución máxima de la señal de salida del proyector.
- 5 Haga clic en el botón [Aceptar].

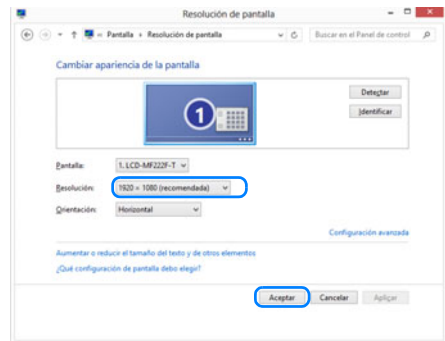

#### ■ Windows 7

- 1 Abra el [Panel de control] desde el menú de inicio, luego seleccione [Apariencia y personalización] - [Ajustar resolución de pantalla] en la [Ventana principal del Panel de control].
- 2 Haga clic en la ficha [Resolución] y mueva el control deslizante para seleccionar la resolución más cercana a la resolución máxima de la señal de salida del proyector.
- 3 Haga clic en el botón [Aceptar].

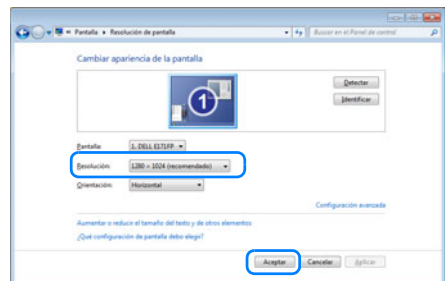



## ■ Windows Vista

- 1 Abra el [Panel de control] desde el menú de inicio, luego seleccione [Apariencia y personalización] - [Ajustar resolución de pantalla] en la [Ventana principal del Panel de control].
- 2 Seleccione la resolución más cercana a la máxima resolución de la señal de salida del proyector en la lista [Resolución].
- 3 Haga clic en el botón [Aceptar].

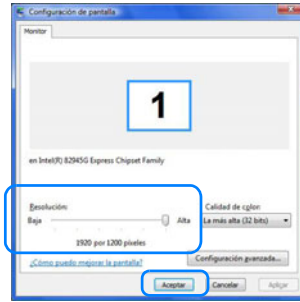

## ■ Mac OS X

- 1 Abra el menú de Apple y seleccione [Preferencias del sistema].
- 2 En la ventana [Preferencias del sistema], haga clic en el icono [Pantallas] para mostrar la ventana Pantalla.
- 3 Seleccione la ficha [Visualización] y seleccione la resolución más cercana a la máxima resolución de la señal de salida del proyector en la lista [Resolución].
- 4 Cierre la ventana [Preferencias del sistema].



### Ajuste automático del PC

Si la visualización de la imagen se desplaza o la pantalla parpadea cuando se selecciona [PC Analógica-1] o [PC Analógica-2], presione el botón **AUTO PC** para ajustar el proyector en las condiciones óptimas.

Los resultados del ajuste se almacenan. Si el proyector se utiliza de nuevo con el mismo ordenador, al seleccionar la señal de entrada, la imagen se proyecta de forma automática en las mismas condiciones ajustadas previamente.

#### Mando a distancia

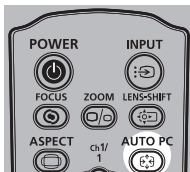

Si el ajuste de PC auto no es suficiente, lleve a cabo el siguiente procedimiento.

- Seleccione desde [Selec señal entrada] la señal de entrada que coincide con la resolución del ordenador. (P84)
- Si el ajuste no es suficiente llevando a cabo el anterior procedimiento, ajuste [Total de puntos], [Seguimiento], [Posición horizontal], [Posición vertical], [Píxeles horizontales] y [Píxeles verticales] en [Config señal entrada]. (P85)
- Para averiguar los tipos de señal soportados por el proyector, véase la tabla en las [páginas 186 a 187](#).

# Enfoque, redimensionamiento o traslado de la imagen

## ■ Ajuste del enfoque de la imagen

Para ajustar el enfoque, pulse el botón **FOCUS** del mando a distancia o el botón **LENS** del proyector.

Para obtener información de las distancias de proyección de la unidad de la lente, consulte “Relación entre el tamaño de la imagen y la distancia de proyección” en la [página 45](#).

- 1** Pulse el botón **FOCUS** en el mando a distancia o el botón **LENS** en el proyector para que aparezca la ventana de ajuste del enfoque.

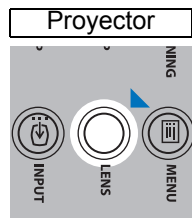

Pulse una vez.



- 2** Pulse los botones de puntero para ajustar el enfoque.

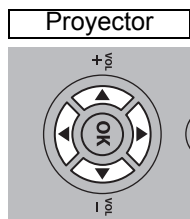

Para ajustar el enfoque, use los botones [▲] / [▶] / [▼] / [◀] en el mando a distancia o el proyector.

Para seguir ajustando el enfoque en una determinada dirección, mantenga apretados los botones [▲] / [▼] en el mando a distancia o el proyector.

- 3** Cuando se haya ajustado el enfoque de manera óptima, pulse el botón **OK** o el botón **FOCUS**.

## ■ Ajuste del tamaño de la imagen

El tamaño de la imagen proyectada se puede ajustar pulsando el botón **ZOOM** del mando a distancia o el botón **LENS** del proyector. Cambie la posición de instalación del proyector si el tamaño de la imagen es demasiado grande o pequeño para ajustarlo con la función de zoom. (P42)

- 1 Pulse el botón ZOOM en el mando a distancia o el botón LENS en el proyector dos veces para que aparezca la ventana de ajuste del zoom.**

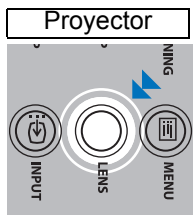

Pulse dos veces.

- 2 Pulse los botones de puntero para ajustar el tamaño de la imagen.**

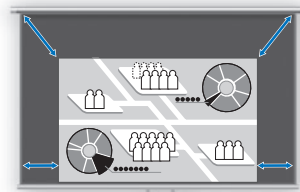
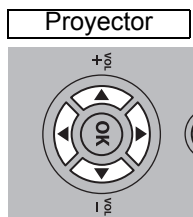

Pantalla

Para ampliar la imagen, use los botones [▲] / [▶] en el mando a distancia o el proyector.

Para reducir la imagen, use los botones [▼] / [◀] en el mando a distancia o el proyector.

Para seguir ajustando el tamaño en una determinada dirección, mantenga apretados los botones [▲] / [▼] / [◀] / [▶] en el mando a distancia o el proyector.

- 3 Cuando se haya seleccionado el tamaño de imagen deseado, pulse el botón OK o el botón ZOOM.**

⚠ Cuando la lente corta fija (RS-IL03WF) esté acoplada, en lugar del ajuste del zoom óptico se lleva a cabo el ajuste del zoom digital.

## ■ Ajuste de la posición de la imagen

Para ajustar la posición de la pantalla hacia arriba, abajo, izquierda o derecha, pulse el botón **LENS-SHIFT** en el mando a distancia o el botón **LENS** en el proyector. Se puede modificar la posición de la imagen proyectada a la posición más conveniente desplazando la posición de la lente hacia arriba/abajo/izquierda/derecha.

- ◆ El margen disponible de desplazamiento de la lente (porcentaje de movimiento en relación con el tamaño de la pantalla) varía en función de la unidad de lente que se utilice. (P48)
- El desplazamiento de lente no está disponible en cada esquina de la lente corta fija (RS-IL03WF) ni en las esquinas superiores derecha e izquierda de las demás lentes. (P49)

**1** Pulse el botón **LENS-SHIFT** en el mando a distancia o el botón **LENS** en el proyector tres veces para que aparezca la ventana de ajuste del desplazamiento de la lente.

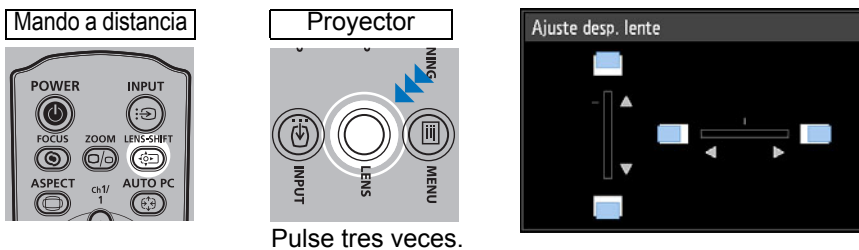

**2** Pulse los botones de puntero para ajustar.

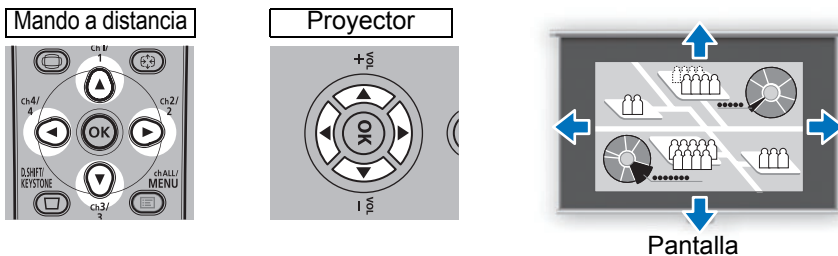

Para subir o bajar la imagen, use los botones [▲] / [▼] en el mando a distancia o el proyector.

Para mover la imagen hacia la izquierda o la derecha, use los botones [◀] / [▶] en el mando a distancia o el proyector.

Para seguir moviendo la imagen en una dirección determinada, mantenga apretado el botón correspondiente.

**3** Cuando haya seleccionado la posición deseada, pulse el botón **OK**.

### ■ Reajuste de la posición

Después de la función de desplazamiento de la lente, ésta no vuelve a su posición al desactivar la alimentación. Para devolverla a su posición original, lleve a cabo el reajuste.

Durante el ajuste de la posición de la pantalla, pulse y mantenga apretado el botón

**LENS-SHIFT** en el mando a distancia o el botón **LENS** del proyector para mostrar la ventana [Rest. despl. obj.].

Se muestran las opciones de la lente en uso. Use los botones de puntero para seleccionar una de ellas, y a continuación, pulse el botón **OK**.

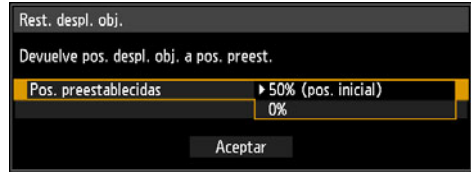

Tipo de unidad de lente	Elementos disponibles
Lente con zoom estándar RS-IL01ST	50% (posición inicial): Arriba 50%, izquierda / derecha 0% 0%: Arriba / abajo / izquierda / derecha 0%
Lente con zoom largo RS-IL02LZ	
Lente con zoom extralargo RS-IL04UL	
Lente con zoom gran angular RS-IL05WZ	
Lente corta fija RS-IL03WF	0% (posición inicial): Arriba / abajo / izquierda / derecha 0%

## Paso 4 Seleccione una relación de aspecto (aspecto de la pantalla) que se corresponda con la pantalla

Seleccione la mejor relación de aspecto de la imagen proyectada (aspecto de pantalla) o el mejor modo de pantalla (aspecto) según la relación de aspecto de la pantalla, el tipo de señal de entrada de imagen, etc., para que la proyección haga el mejor uso del tamaño de la pantalla.

**[Aspecto pantalla]** Seleccione la misma relación de aspecto de pantalla que la de la pantalla en uso.

**[Aspecto]** En general, seleccione [Automático].

Puede que necesite cambiar la configuración dependiendo de la resolución del ordenador o del equipo de audio y vídeo conectado. Si la imagen no se proyecta con la relación de aspecto deseado, consulte “Relación entre el aspecto y el aspecto de pantalla” en la [página 181](#).

### Selección del aspecto de la pantalla

Seleccione la relación de aspecto correcta para la pantalla en uso.

#### 1 Pulse el botón MENU para mostrar la ventana del menú.

Mando a distancia

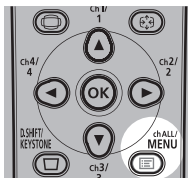

Proyector

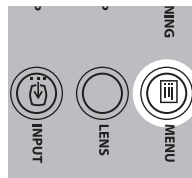

#### 2 Pulse los botones [◀] / [▶] para seleccionar la ficha [Ajustes de instalación].

Mando a distancia

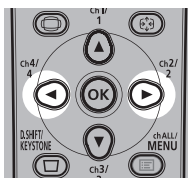

Proyector

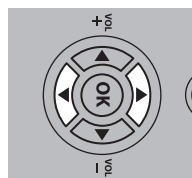

Quando está acoplada la lente corta fija y la imagen proyectada no se ajusta a la pantalla, se puede mostrar la imagen reduciendo electrónicamente su tamaño. El ajuste del [Zoom] aparecerá en el menú sólo cuando está acoplada la lente corta fija (RS-IL03WF).

## 3 Seleccione [Aspecto pantalla] con los botones [▲] / [▼] y, a continuación, pulse el botón OK.

Mando a distancia

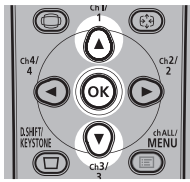

Proyector

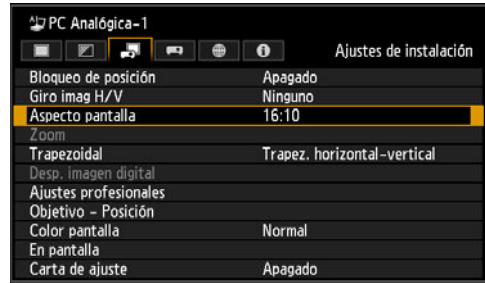
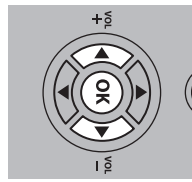

## 4 Utilice los botones [▲] / [▼] para seleccionar el contenido deseado.

Mando a distancia

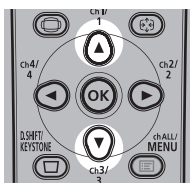

Proyector

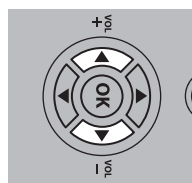

### 16:10

Seleccione esta opción cuando utilice una pantalla con una relación de aspecto de 16:10. Seleccione también este aspecto de pantalla al proyectar sobre una pared. Puede corregir la distorsión trapezoidal con este modo. (P69)



Pantalla 16:10

### 16:9

Seleccione esta opción cuando utilice una pantalla con una relación de aspecto de 16:9. Puede corregir la distorsión trapezoidal con este modo. (P69)



Pantalla 16:9

### 4:3

Seleccione esta opción cuando utilice una pantalla con una relación de aspecto de 4:3. Puede corregir la distorsión trapezoidal con este modo. (P69)



Pantalla 4:3



**Desp. imagen d. 16:9**

Seleccione esta opción cuando utilice una pantalla con una relación de aspecto de 16:9. La corrección de la distorsión trapezoidal no se puede llevar a cabo en este modo. Sin embargo, cuando se proyecte niveladamente será posible mover la imagen hacia arriba / hacia abajo. Para más detalles sobre cómo mover la imagen, consulte “Desp. imagen digital” en la [página 100](#).

**Desp. imagen d. 4:3**

Seleccione esta opción cuando utilice una pantalla con una relación de aspecto de 4:3. La corrección de la distorsión trapezoidal no se puede llevar a cabo en este modo. Sin embargo, cuando se proyecte niveladamente será posible mover la imagen hacia la izquierda / derecha. Para más detalles sobre cómo mover la imagen, consulte “Desp. imagen digital” en la [página 100](#).

**5** Pulse el botón **OK** para aceptar la configuración y, a continuación, pulse el botón **MENU**.

**Reajuste del desplazamiento de la imagen**

Realice los siguientes pasos para restablecer el ajuste del desplazamiento de imagen. Acceda a la ventana [Ajuste desp. imagen d.] y pulse el botón **D.SHIFT/KEYSTONE** para que aparezca la ventana [Restablecer desp. imagen d.]. A continuación, seleccione [Aceptar] con el botón [**◀**] y pulse el botón **OK**.

**Selección del aspecto**

Seleccione [Aspecto] basándose en el tipo de señal de entrada, relación de aspecto de la pantalla y la resolución. Si desea obtener más información acerca de las relaciones de aspecto, consulte “Relación entre el aspecto y el aspecto de pantalla” en la [página 181](#).

**Tipos de relaciones de aspecto****■ Automático**

Se proyecta una imagen con la relación de aspecto de la señal de entrada. Seleccione este modo para la proyección de imágenes normales.

**■ 16:10**

Se proyecta una imagen con la relación de aspecto de la señal de entrada de 16:10. Seleccione esta opción si una imagen de relación de aspecto 16:10 no se puede proyectar correctamente en el modo [Automático].



Pueden presentarse casos en los que esta opción no sea seleccionable, dependiendo de la señal de entrada y/o resolución.

**■ 16:9**

La imagen se proyecta usando una relación de aspecto de la señal de entrada de 16:9. Seleccione esta opción si una imagen de relación de aspecto 16:9 no se puede proyectar correctamente en el modo [Automático].

### ■ 4:3

La imagen se proyecta usando una relación de aspecto de la señal de entrada de 4:3. Seleccione esta opción si una imagen de relación de aspecto 4:3 no se puede proyectar correctamente en el modo [Automático].

### ■ Zoom

Esta opción corta la parte superior/inferior o izquierda/derecha de la pantalla conforme al aspecto de pantalla, y amplía el tamaño del centro de la imagen. Seleccione esta opción si la reproducción pasa automáticamente al format Letterbox (con líneas negras en la parte superior/inferior de la pantalla) al mirar un vídeo.



Pueden presentarse casos en los que esta opción no sea seleccionable, dependiendo de la señal de entrada y/o resolución.

### ■ Tamaño real

La imagen se proyecta con la resolución original de la señal de entrada. Las pantallas de ordenadores con una resolución de pantalla menor que la del proyector se ven más pequeñas pero más claras que en otras relaciones de aspecto.



Pueden presentarse casos en los que esta opción no sea seleccionable, dependiendo de la señal de entrada y/o resolución.

## Selección de una relación de aspecto

Presione el botón **ASPECT** en el mando a distancia y seleccione una relación de aspecto apropiada. Presione el botón **ASPECT** para cambiar el tipo de relación de aspecto. Si desea obtener más información acerca de las relaciones de aspecto, consulte “Relación entre el aspecto y el aspecto de pantalla” en la [página 181](#).

Mando a distancia

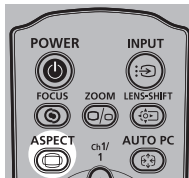

Ejemplo:



También puede seleccionar cualquier relación de aspecto desde [Aspecto] en el menú. (P84)



Algunas relaciones de aspecto pueden no aparecer, dependiendo del tipo de señal de entrada.

## Paso 5 Ajuste de la distorsión trapezoidal

Para corregir la distorsión trapezoidal, presione el botón **D.SHIFT/KEYSTONE**. Hay disponibles dos tipos de corrección: la corrección horizontal/vertical y la corrección de esquinas.

Utilice la corrección horizontal/vertical para ajustar la distorsión de la anchura o la altura de la imagen por separado, y utilice la corrección de esquinas para ajustar la posición de cada esquina de la imagen.

Para obtener instrucciones sobre la conmutación de la corrección trapezoidal, consulte "Trapezoidal" (P100).



- El resultado del ajuste de la distorsión trapezoidal se almacena en la memoria. Si coloca el proyector en la misma posición, el ajuste de la distorsión trapezoidal no será necesario.
- Si la distorsión trapezoidal es excesiva y no puede corregirse plenamente, enderece el proyector de manera que apunte perpendicularmente a la pantalla.
- Las señales se procesan digitalmente cuando se corrige la distorsión trapezoidal. La imagen puede tener un aspecto distinto al de la imagen original. Además, la relación de aspecto de la imagen puede cambiar.
- Cuando se pulsa este botón y el aspecto de pantalla es [Desp. imagen d. 4:3] o [Desp. imagen d. 16:9], la función de desplazamiento de la imagen digital (P100).

### ■ Corrección trapezoidal horizontal/vertical



El [Zoom] (P99) del menú [Ajustes de instalación] no está disponible cuando se lleve a cabo una corrección trapezoidal horizontal/vertical.

- 1 Pulse el botón D.SHIFT/KEYSTONE en el mando a distancia para mostrar la ventana de ajuste trapezoidal horizontal-vertical cuando [Trapezoidal] está ajustado en [Trapez. horizontal-vertical].**

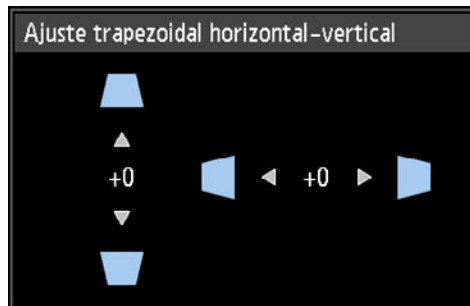

## 2 Pulse los botones de puntero para ajustar las dimensiones.

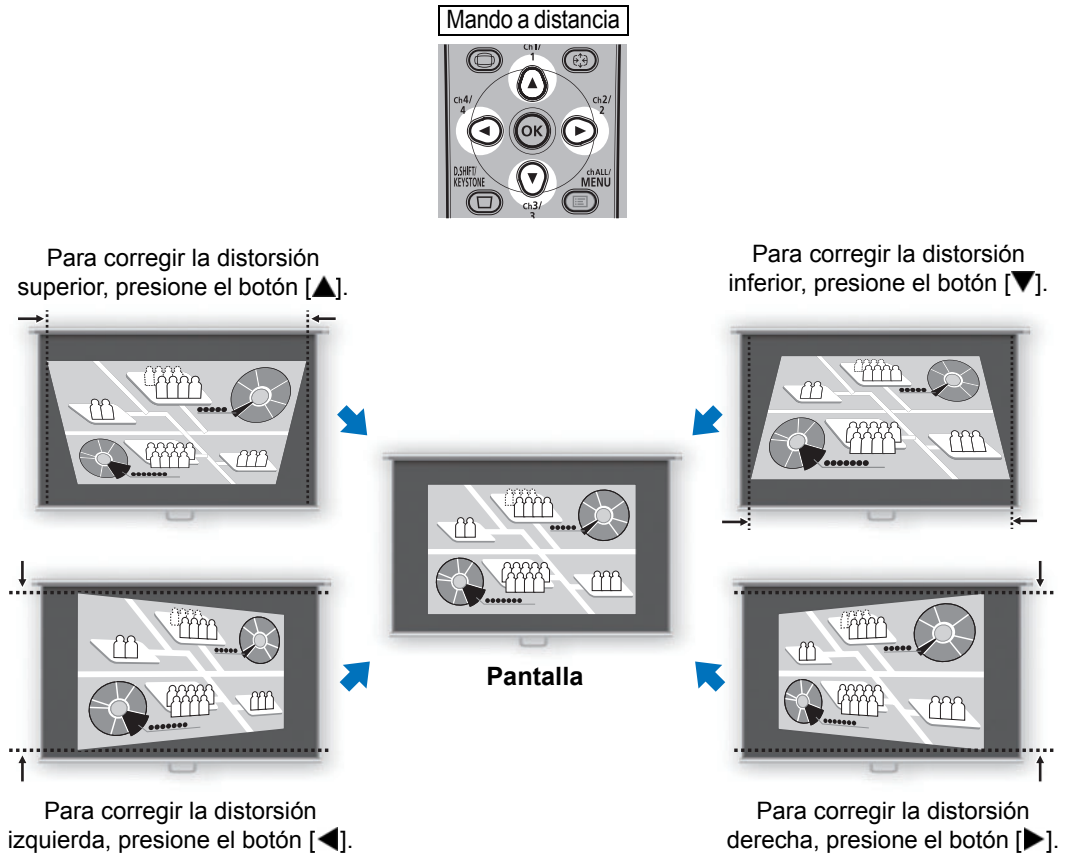

## 3 Cuando se haya corregido la distorsión trapezoidal, pulse el botón OK.

### ■ Ajuste de las esquinas

- 1 Pulse el botón D.SHIFT/KEYSTONE en el mando a distancia para mostrar la ventana de ajuste de las esquinas cuando [Trapezoidal] está ajustado en [Ajuste de esquinas].

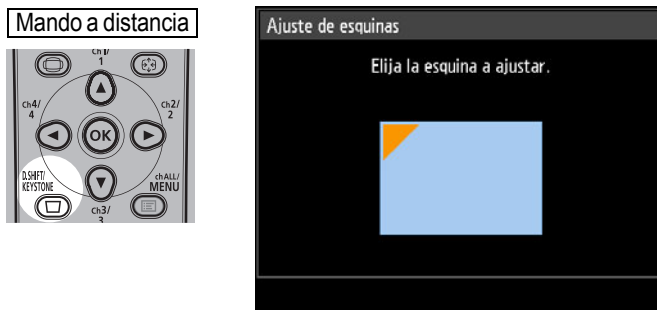

- 2 Pulse el botón de puntero de la esquina para corregir y, a continuación, pulse el botón OK.

Mando a distancia

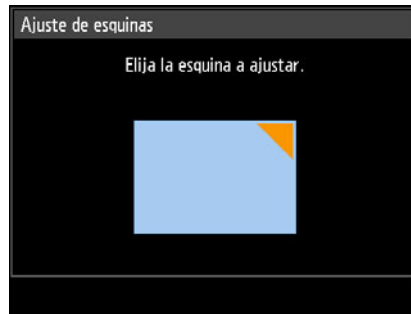
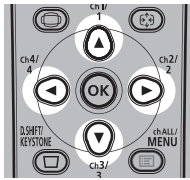

- 3 Pulse los botones de puntero para ajustar la esquina.

Mando a distancia

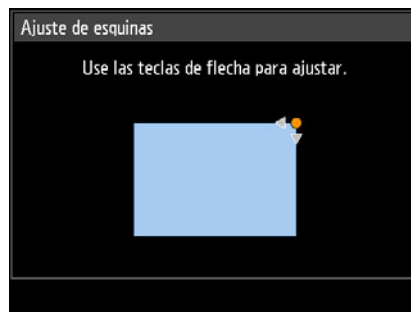
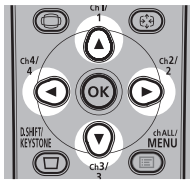

- 4 Cuando haya terminado de corregir, pulse el botón OK.



Las configuraciones de ajuste de esquinas se borrarán si a continuación utiliza el [Zoom] (P99) del menú [Ajustes de instalación].

## Restablecimiento del ajuste trapezoidal

La distorsión trapezoidal horizontal-vertical y el ajuste de las esquinas se puede restablecer como sigue.

Primero presione dos veces el botón **D.SHIFT/KEYSTONE** en el mando a distancia para visualizar la ventana [Restablecer distorsión trapezoidal].

Luego seleccione [Aceptar] con el botón [◀], y a continuación presione el botón **OK**.

El ajuste trapezoidal especificado se ha restablecido.

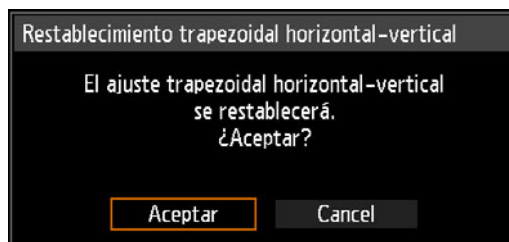

## Paso 6 Seleccione la calidad de imagen (Modo de imagen)

Puede seleccionar un modo de imagen adecuado para la imagen proyectada. En cada modo de imagen, podrá ajustar: brillo, contraste, nitidez, gamma, ajustes de color, ajustes avanzados y modo de lámpara. (P90)

### Modos de imagen

Los modos de imagen disponibles varían dependiendo de la señal de entrada seleccionada y de si las funciones [Entrada de imagen HDMI] (P116) y [Entrada de imagen HDBaseT] (P116) están ajustadas en [Automático] u [Ordenador].

○: Compatible —: Incompatible

Modo de imagen	Señales de entrada compatibles		Funciones (1) Luz ambiente en la habitación (2) Tipos de imágenes (3) Útil para
	<ul style="list-style-type: none"> <li>• PC Digital</li> <li>• PC Analógica-1/2</li> <li>• HDMI*1</li> <li>• HDBaseT*2</li> <li>• LAN</li> <li>• USB</li> </ul>	<ul style="list-style-type: none"> <li>• Componentes</li> <li>• HDMI*3</li> <li>• HDBaseT*4</li> </ul>	
Estándar	○	○	(1) Brillante (2) Pantallas de ordenador o medios reproducidos con software de vídeo (3) Blancos y colores naturales
Presentación	○	—	(1) Brillante (2) Imágenes compuestas principalmente por texto (3) Mantiene la pantalla brillante
Dinámico	—	○	(1) Brillante (2) Medios reproducidos con software de vídeo (3) Mantiene la pantalla brillante
Foto viva	○	—	(1) Algo oscuro (2) Fotos digitales (3) Produce colores vibrantes
Vídeo	—	○	(1) Medianamente oscuro (2) Vídeo de videocámaras (3) Cercano al espacio de color de los televisores
Foto/sRGB	○	○	(1) Medianamente oscuro (2) Fotos digitales de cámaras compatibles con sRGB (3) Compatible con el estándar sRGB
Cine	—	○	(1) Oscuro (2) Películas (3) Diseñado especialmente para películas

Modo de imagen	Señales de entrada compatibles		Funciones (1) Luz ambiente en la habitación (2) Tipos de imágenes (3) Útil para
	<ul style="list-style-type: none"> <li>• PC Digital</li> <li>• PC Analógica-1/2</li> <li>• HDMI*1</li> <li>• HDBaseT*2</li> <li>• LAN</li> <li>• USB</li> </ul>	<ul style="list-style-type: none"> <li>• Componentes</li> <li>• HDMI*3</li> <li>• HDBaseT*4</li> </ul>	
Usuario 1 - 5	○	○	En la memoria se pueden guardar hasta 5 combinaciones de ajustes de calidad de imagen seleccionadas por los usuarios (P90). La configuración almacenada se puede seleccionar como el modo de imagen.

\*1 [Entrada de imagen HDMI] ajustada en [Ordenador]

\*2 [Entrada de imagen HDBaseT] ajustada en [Ordenador]

\*3 [Entrada de imagen HDMI] ajustada en [Automático]

\*4 [Entrada de imagen HDBaseT] ajustada en [Automático]

## ■ Seleccionar un modo de imagen

Presione el botón **IMAGE** en el mando a distancia para efectuar la selección. El modo de imagen cambia cada vez que se presiona el botón **IMAGE**. (Los modos de imagen visualizados varían en función de la señal de entrada seleccionada).



También se puede seleccionar cualquier modo de imagen desde el menú [Modo de imagen]. (P90)

- Los ajustes del usuario de 1 a 5 se muestran cuando la configuración de imagen deseada se ha creado y almacenado mediante la función de memoria de usuario en el menú de ajuste de imagen. (P90)

## Paso 7 Apague el proyector

- 1 Pulse el botón **POWER** para visualizar la ventana indicada a continuación.

Mando a distancia

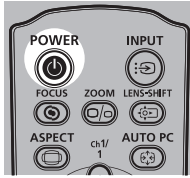

Proyector

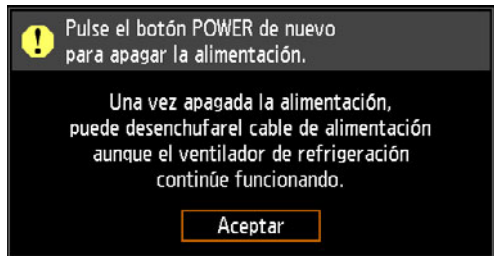
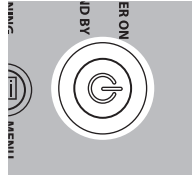

- 2 Cuando se visualice esta ventana, presione el botón **POWER** de nuevo para apagar el aparato.

Una vez apagado, el proyector activará el modo de espera hasta que se enfríe.



Si se desea continuar la proyección sin apagar el aparato, presione un botón que no sea **POWER**, o bien espere hasta que desaparezca el mensaje de confirmación.



- Después de apagar el proyector, espere al menos 5 minutos antes de volver a encenderlo. Si enciende el proyector inmediatamente después de apagarlo, podría acortarse la vida útil de la lámpara.
- El uso del proyector durante periodos prolongados puede acortar la vida útil de la lámpara y de los componentes ópticos internos.
- Desenchufe el proyector si no lo va a utilizar durante un largo periodo de tiempo.



# Características útiles

Esta sección describe características útiles durante las presentaciones y en otras circunstancias.

## Tapado temporal de una imagen

La proyección se puede tapar temporalmente después de una presentación, o para desviar la atención de la audiencia lejos de la pantalla.

Mando a distancia



Presione el botón **BLANK** para tapar la imagen.

Presione de nuevo el botón **BLANK** para mostrar la imagen.

- Puede ajustar el estado de la pantalla mientras oscurece la imagen en el menú. (P112)
- La lámpara permanece encendida mientras la imagen se oscurece.

## Congelación de la imagen

La proyección puede congelarse temporalmente durante las operaciones en el ordenador que pudieran distraer a la audiencia, o para pausar la reproducción de un vídeo o animación.

Mando a distancia



Presione el botón **FREEZE** para congelar la imagen en movimiento. El proyector muestra el icono siguiente.

Presione de nuevo el botón **FREEZE** para regresar a la visualización original.

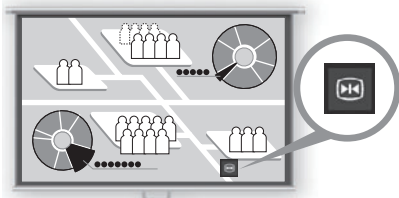

Pantalla

- También se cancela una vez finalizada la señal de entrada.

## Proyección de imágenes guardadas en una unidad flash USB

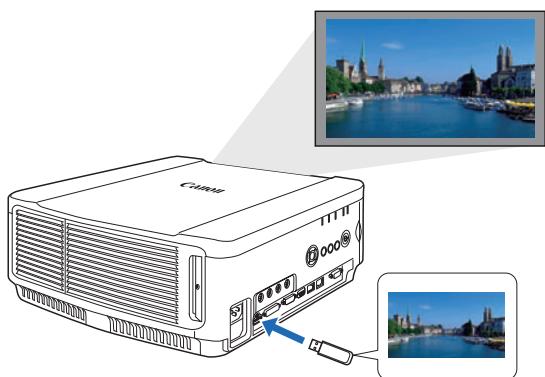

Incluso sin usar un ordenador, se pueden proyectar imágenes guardadas en una unidad flash USB simplemente conectándola al puerto USB.

Para obtener instrucciones sobre la proyección desde una unidad flash USB conectada al puerto USB del proyector, véase “Proyección de imágenes contenidas en una unidad flash USB” (P155).

### Proyección de una carta de ajuste desde el menú

El proyector puede proyectar una carta de ajuste incluso sin recibir ninguna señal de entrada. Las cartas de ajuste pueden proyectarse durante la instalación para comprobar cómo se ha instalado el proyector.

Para obtener más detalles sobre la proyección de cartas de ajuste, véase “Ajustes de instalación” (P97) o “Cartas de ajuste visualizadas” (P185).

### Establecimiento de ajustes de ahorro de energía

Establezca los ajustes de ahorro de energía según corresponda.

Los cuatro ajustes siguientes están disponibles. Para más detalles, consulte la página en la que se describe cada una de las funciones.

- **Modo de lámpara (P96)**

Ajusta el consumo de energía de la lámpara y el ventilador en el modo de imagen.

- **Modo administración energía (P116)**

Apaga la lámpara o desconecta la alimentación automáticamente al cabo de un periodo determinado si el proyector permanece inactivo sin señal de entrada.

- **Duración administración energía (P117)**

Especifica el periodo después del cual la lámpara o el proyector deben apagarse automáticamente si se quedan inactivos sin señal de entrada y el [Modo administración energía] está ajustado en [Apagar lámpara] o [Espera].

- **Ajustes de espera de red (P129)**

Ahorran energía en el modo de espera, según haga falta.

## Ajustar el volumen

Resulta útil cuando:

- Desea ajustar el nivel del volumen del proyector o del altavoz externo.

Mando a distancia



Pulse el botón **VOL**. Aparecerá la siguiente ventana.



- También puede ajustar el nivel del volumen con los botones [▲] / [▼] del proyector.
- Ajuste el volumen o el ajuste silenciador en el ordenador si el nivel del volumen es demasiado bajo.
- También puede ajustar el nivel del volumen de los altavoces conectados a través del terminal de salida de audio.

## Silenciar el sonido

Resulta útil cuando:

- Desea silenciar temporalmente el sonido innecesario.
- Desea silenciar inmediatamente el sonido.

Mando a distancia



Pulse el botón **MUTE** para silenciar el sonido. El proyector muestra el icono siguiente.

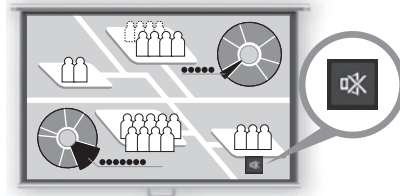

Pantalla

Pulse el botón **MUTE** de nuevo para cancelar la función de silencio.

- También puede silenciar el sonido de los altavoces conectados a través del terminal de salida de audio.

## Ampliación de una parte de la imagen

Resulta útil cuando:

- Amplía un objeto como un gráfico de tamaño reducido durante una presentación (hasta 12x).
- Desea centrarse en el tema actual.

Mando a distancia



Pulse el botón **+ D.ZOOM** para ampliar una parte de la imagen. Pulse el botón **- D.ZOOM** para reducir el tamaño de la imagen.

- La ampliación aparecerá en la pantalla.

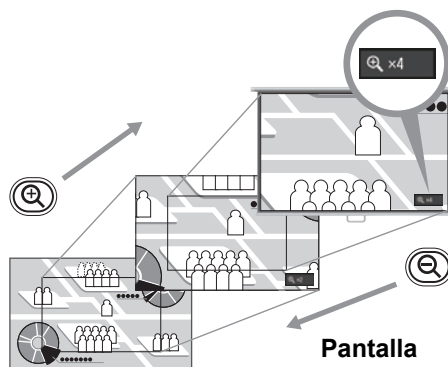

Podrá mover la zona ampliada utilizando los botones [▲] / [▼] / [◀] / [▶].

Mando a distancia

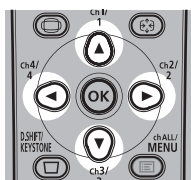

Proyector

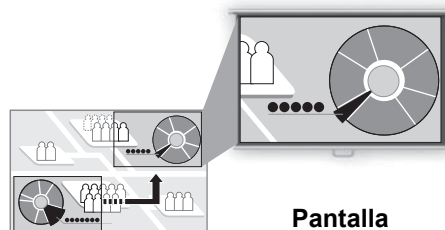
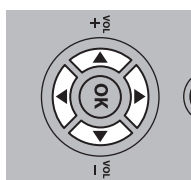

Puede restablecer el tamaño original de la imagen pulsando el botón **OK**.



Los botones **D.ZOOM** funcionan de manera diferente que el [Zoom] en el menú [Ajustes de instalación] (P99).

# Guía avanzada

Instrucciones de seguridad

Antes de utilizar el proyector

Procedimiento de instalación

Procedimiento de conexión

Procedimiento de proyección

Características útiles

Uso de los menús

Descripción del menú

Proyección avanzada

Mantenimiento

Especificaciones del producto

Resolución de problemas

Guía básica

Guía avanzada

Otra información

# Uso de los menús

Utilice los menús para ajustar la operación del proyector en detalle.

## Configuración del menú

La pantalla del menú se compone de las 6 fichas siguientes.

 **Ficha [Ajustes de entrada] (P83)**  
Puede configurar el tipo de señal o el método de proyección de la entrada de imágenes.

 **Ficha [Ajuste imagen] (P89)**  
Puede ajustar la calidad de la imagen y los colores según sus preferencias.

 **Ficha [Ajustes de instalación] (P97)**  
Esta configuración se utiliza cuando se instala el proyector.

 **Ficha [Config sistema] (P111)**  
Puede configurar el funcionamiento del proyector.

 **Ficha [Configuración de red] (P127)**  
Estos ajustes se aplican cuando se utiliza el proyector desde un PC a través de una red. Para obtener información sobre la configuración de red, consulte “Configuración de red” (P125).

 **Ficha [Información] (P154)**  
Puede comprobar la información acerca de los tipos de señal de las imágenes proyectadas y otra información.

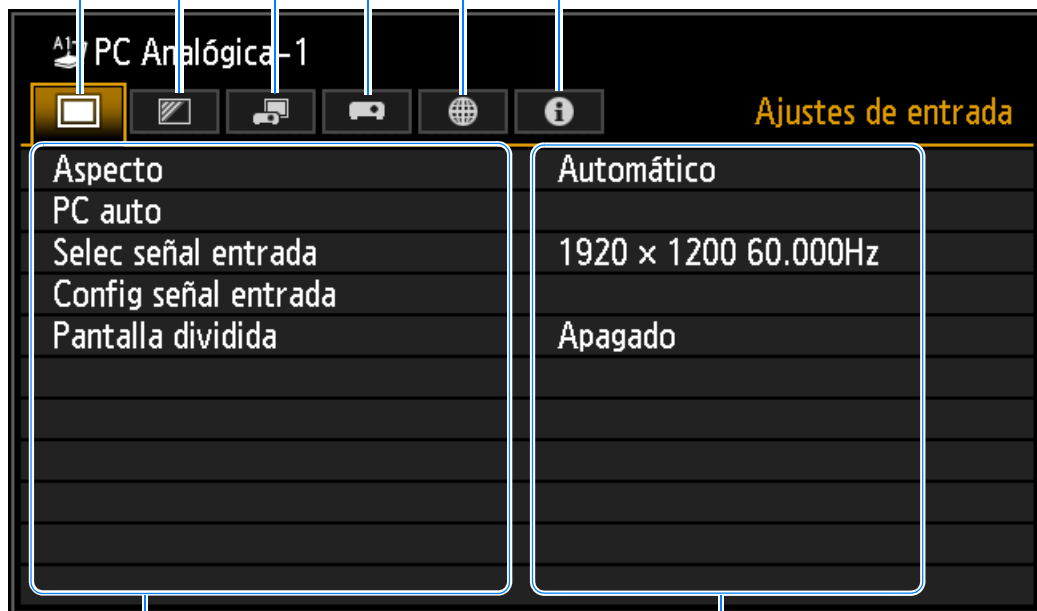

Contenido del menú

Elementos del menú

# Operaciones básicas del menú

**1** Pulse el botón MENU para mostrar la ventana del menú.

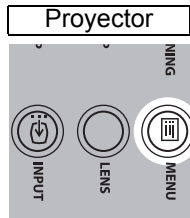

**2** Pulse los botones [◀] / [▶] para seleccionar una ficha.

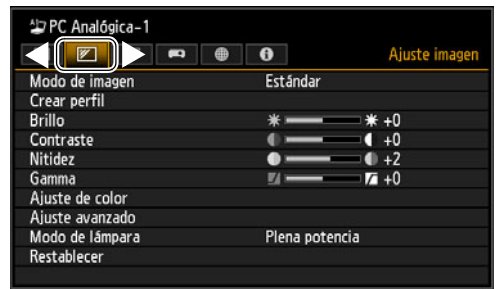
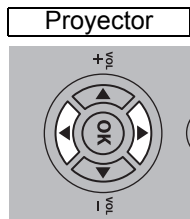

- Si la posición de la ficha no se resalta en naranja, pulse los botones [▲] / [▼] para mover la marca de selección a la parte superior.

**3** Pulse los botones [▲] / [▼] para seleccionar un elemento.

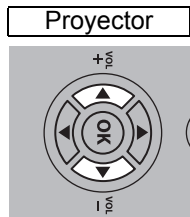

**4** Seleccione el contenido.

El método de selección del contenido varía en función del elemento.

**Selección a partir de una lista Ejemplo: Aspecto (P84)**

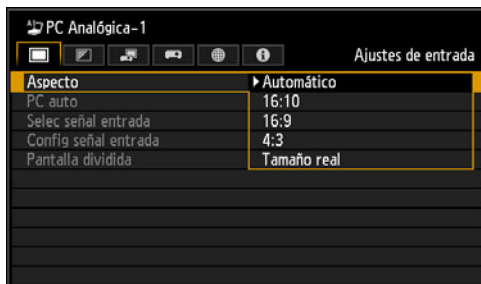

1. Seleccione [Aspecto].
2. Presione el botón **OK** o el botón [▶] para visualizar una lista de los contenidos.
3. Utilice los botones [▲] / [▼] para seleccionar el contenido deseado.
4. Cuando haya encontrado los contenidos que desea, presione el botón **OK** o [▶].

### Ajuste mediante los botones [◀] / [▶] Ejemplo: Contraste (P91)



1. Seleccione [Contraste].
2. Utilice los botones [◀] / [▶] para realizar el ajuste.

### Selección en una pantalla diferente (1) Ejemplo: Posición de menú (P108)



1. Seleccione [Posición de menú].
2. Presione el botón **OK** para visualizar una pantalla diferente.
3. A continuación, siga las instrucciones que aparecerán en pantalla.

### Selección en una pantalla diferente (2) Ejemplo: Seguimiento (P85)

Config señal entrada	
Total de puntos	1904
Seguimiento	32
Posición horizontal	376
Posición vertical	31
Píxeles horizontales	1440
Píxeles verticales	900

1. Seleccione [Config señal entrada].
2. Presione el botón **OK** para visualizar una pantalla diferente.
3. Seleccione [Seguimiento].
4. Utilice los botones [▲] / [▼] para seleccionar el ajuste y, a continuación, los botones [◀] / [▶] para seleccionar el valor.

**5** Al presionar el botón MENU, la pantalla de menú desaparece.



## Ajustes de entrada

En esta sección se describen los ajustes de la relación de aspecto, la resolución y la proyección desde una unidad flash USB.

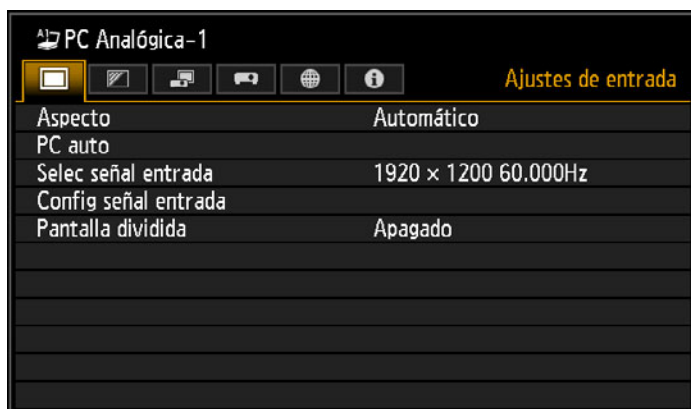

(Cuando la señal de entrada es PC Analógica-1)

Menú	Función	Detalles
Aspecto	Selecciona una relación de aspecto de imagen.	<a href="#">P84</a>
PC auto	Ajusta automáticamente la desubicación de la visualización de imagen y el parpadeo de la pantalla.	<a href="#">P84</a>
Selec señal entrada	Ajusta manualmente una resolución que se corresponde con las imágenes del ordenador.	<a href="#">P84</a>
Config señal entrada	Completa los ajustes de la señal de entrada.	<a href="#">P85</a>
Pantalla dividida	Proyecta dos imágenes de entrada una junto a la otra.	<a href="#">P86</a>
Nivel entrada	Selecciona el nivel de entrada para señales HDMI o HDBaseT.	<a href="#">P86</a>
Espacio de color	Selecciona el espacio de color para señales HDMI o HDBaseT.	<a href="#">P87</a>
Sobredesviación	Recorta la distorsión periférica de las imágenes HDMI o HDBaseT antes de la proyección.	<a href="#">P87</a>
Progresivo	Selecciona el procesamiento progresivo de imágenes fijas en contenido cinematográfico o de imágenes en movimiento en vídeos.	<a href="#">P88</a>
Intervalo diaporama	Especifica durante cuánto tiempo se proyectan en los diaporamas las distintas imágenes de la unidad flash USB.	<a href="#">P88</a>
Efecto de animación	Especifica en los diaporamas la transición entre imágenes de la unidad flash USB.	<a href="#">P88</a>

Los menús que no están disponibles aparecen en gris o quedan ocultos.

### Aspecto

 > [Ajustes de entrada] > **[Aspecto]**

Selecciona una relación de aspecto para las imágenes proyectadas.

Opción	Función
Automático	Se proyecta una imagen con la relación de aspecto de la señal de entrada. Adecuado para la mayoría de las proyecciones.
16:10	Se proyecta una imagen con la relación de aspecto de la señal de entrada de 16:10.
16:9	La imagen se proyecta usando una relación de aspecto de la señal de entrada de 16:9.
4:3	La imagen se proyecta usando una relación de aspecto de la señal de entrada de 4:3.
Zoom	Esta opción corta la parte superior/inferior o izquierda/derecha de la pantalla de acuerdo al aspecto de pantalla y aumenta o disminuye el tamaño del centro de la imagen.
Tamaño real	La imagen se proyecta con la resolución original de la señal de entrada.

Los menús que no están disponibles aparecen en gris o quedan ocultos.



- En el caso de entrada LAN o USB, [Automático] se selecciona automáticamente.
- Se muestra el contenido de las diferentes aspectos de pantalla o tipos de señales de entrada.
- El botón **ASPECT** en el mando a distancia también puede utilizarse para seleccionar los ajustes de [Aspecto].

### PC auto

 > [Ajustes de entrada] > **[PC auto]**

Ajusta automáticamente la desubicación de la visualización de imagen y el parpadeo de la pantalla.



- Si el ajuste de PC auto no es suficiente, lleve a cabo el siguiente procedimiento.
  - En [Selec señal entrada], seleccione la señal de entrada que se corresponda con la resolución del ordenador. (P84)
  - Si el ajuste sigue siendo insuficiente, en [Config señal entrada] ajuste [Total de puntos], [Seguimiento], [Posición horizontal/vertical] y [Píxeles horizontales/verticales]. (P85)
  - Para consultar las señales soportadas, véase la tabla de la página 186 – 187.

### Selec señal entrada

 > [Ajustes de entrada] > **[Selec señal entrada]**

Seleccione una resolución adecuada si PC auto (P60) no proyecta correctamente las imágenes del ordenador.

Seleccione la señal de entrada correspondiente a la resolución del ordenador.

Pulse el botón **OK** para confirmar el ajuste, y luego presione el botón **MENU**.



Para consultar las señales soportadas, véase la tabla de la página 186 – 187.

## Config señal entrada

MENU > [Ajustes de entrada] > **[Config señal entrada]**

Completa los ajustes de la señal de entrada. Utilice los botones [◀] / [▶] para ajustar los niveles según sea necesario.

Config señal entrada	
Total de puntos	1904
Seguimiento	32
Posición horizontal	376
Posición vertical	31
Píxeles horizontales	1440
Píxeles verticales	900
Retorno	

Submenú	Función
Total de puntos	Ajusta el número total de puntos horizontales. Ajústelo cuando aparezcan rayas en la pantalla.
Seguimiento	Ajusta con precisión los tiempos de generación de imágenes a partir de las señales. Ajuste el seguimiento cuando la imagen se distorsione o parpadee.
Posición horizontal	Ajusta la posición horizontal de la imagen para corregir la desviación horizontal.
Posición vertical	Ajusta la posición vertical de la imagen para corregir la desviación vertical.
Píxeles horizontales	Ajusta la resolución horizontal de la imagen.
Píxeles verticales	Ajusta la resolución vertical de la imagen.

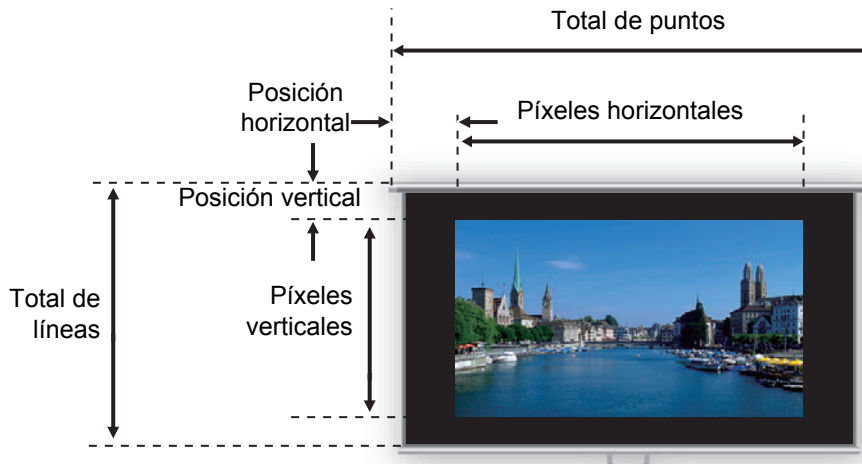

Realice este ajuste si la función PC auto (P84) no puede ajustar correctamente la imagen proyectada.







## Pantalla dividida

 > [Ajustes de entrada] > **[Pantalla dividida]**

Se pueden proyectar la una junto a la otra dos imágenes procedentes de dispositivos conectados al proyector.

Opción	Función												
Apagado	Sale del modo de pantalla dividida.												
Encendido	Activa el modo de pantalla dividida.												
Ajustes	<table border="1"> <thead> <tr> <th>Submenú</th> <th>Función</th> </tr> </thead> <tbody> <tr> <td>Pantalla dividida</td> <td>Conmuta entre la proyección normal y la proyección en pantalla dividida.</td> </tr> <tr> <td>Derechos de control</td> <td>Selecciona la imagen a controlar. Cuando está seleccionada la imagen de la izquierda, aparece un 1, y cuando está seleccionada la imagen de la derecha, aparece un 2.</td> </tr> <tr> <td>Intercambiar derecha-izquierda</td> <td>Cambia los lados en los que se proyectan las imágenes.</td> </tr> <tr> <td rowspan="3">Diseño</td> <td>Modo 3-7      Usa el 30% de la anchura de la pantalla para el lado izquierdo y el 70% para el derecho.</td> </tr> <tr> <td>Modo 5-5      Usa el 50% de la anchura de la pantalla para el lado izquierdo y el 50% para el derecho.</td> </tr> <tr> <td>Modo 7-3      Usa el 70% de la anchura de la pantalla para el lado izquierdo y el 30% para el derecho.</td> </tr> </tbody> </table>	Submenú	Función	Pantalla dividida	Conmuta entre la proyección normal y la proyección en pantalla dividida.	Derechos de control	Selecciona la imagen a controlar. Cuando está seleccionada la imagen de la izquierda, aparece un 1, y cuando está seleccionada la imagen de la derecha, aparece un 2.	Intercambiar derecha-izquierda	Cambia los lados en los que se proyectan las imágenes.	Diseño	Modo 3-7      Usa el 30% de la anchura de la pantalla para el lado izquierdo y el 70% para el derecho.	Modo 5-5      Usa el 50% de la anchura de la pantalla para el lado izquierdo y el 50% para el derecho.	Modo 7-3      Usa el 70% de la anchura de la pantalla para el lado izquierdo y el 30% para el derecho.
	Submenú	Función											
	Pantalla dividida	Conmuta entre la proyección normal y la proyección en pantalla dividida.											
	Derechos de control	Selecciona la imagen a controlar. Cuando está seleccionada la imagen de la izquierda, aparece un 1, y cuando está seleccionada la imagen de la derecha, aparece un 2.											
	Intercambiar derecha-izquierda	Cambia los lados en los que se proyectan las imágenes.											
	Diseño	Modo 3-7      Usa el 30% de la anchura de la pantalla para el lado izquierdo y el 70% para el derecho.											
Modo 5-5      Usa el 50% de la anchura de la pantalla para el lado izquierdo y el 50% para el derecho.													
Modo 7-3      Usa el 70% de la anchura de la pantalla para el lado izquierdo y el 30% para el derecho.													

 La entrada de red y la entrada de USB no pueden combinarse en la visualización en pantalla dividida. Igualmente, las entradas HDBaseT y HDMI no pueden combinarse.

-  El control puede conmutarse al otro lado presionando [ / ] en el mando a distancia cuando  () o  () aparece en el centro del área de la imagen.
- Cuando se conmuta a la visualización en pantalla dividida, las señales izquierda y derecha y los estados de entrada se muestran en la ventana de entrada.

Para más detalles sobre el modo de pantalla dividida, véase “Visualización en pantalla dividida” (P159).

## Nivel entrada

 > [Ajustes de entrada] > **[Nivel entrada]**

Ajuste el nivel de entrada del contenido proyectado mediante HDMI o HDBaseT.

Opción	Función
Automático	Conmuta automáticamente el nivel de entrada conforme a la señal de entrada.
Normal	Limita el nivel de entrada a 16 - 235.
Expandido	Habilita un nivel de entrada pleno de 0 - 255.



- Sólo puede seleccionarse cuando el tipo de señal de su equipo de audio y vídeo sea RGB.
- En el modo [Automático], el nivel de señal se selecciona automáticamente. (Algunos equipos AV y transmisores HDBaseT pueden no soportar esta función).
- Si la salida HDMI de su equipo AV puede ajustarse en [Normal] o [Expandido], se recomienda ajustarla en [Expandido]. El contraste de las imágenes mejorará y las escenas más oscuras tendrán una apariencia más realista. En tal caso, ajuste [Nivel entrada] en [Automático] o [Expandido].  
Para obtener información más detallada, consulte en el manual de usuario los equipos AV conectados al proyector.

## Espacio de color



> [Ajustes de entrada] > **[Espacio de color]**

Seleccione el espacio de color para señales HDMI o HDBaseT.

Opción	Función
Automático	Selecciona el formato de color óptimo para las señales de entrada.
RGB	Obliga al proyector a tratar la señal de entrada como una señal RGB.
YCbCr	Obliga al proyector a manejar la señal de entrada como una señal de diferencia de color.

## Sobredesviación



> [Ajustes de entrada] > **[Sobredesviación]**

Seleccione este ajuste para recortar la distorsión periférica del contenido proyectado mediante HDMI o HDBaseT.

Opción	Función
Apagado	Proyecta toda (el 100%) la señal de entrada. Las imágenes proyectadas pueden ser de menor tamaño que la proyección a pantalla completa.
Encendido	Proyecta imágenes con la distorsión periférica eliminada (el 5% de la imagen se recorta por los bordes).



Con algunas resoluciones de señal, los bordes de la imagen pueden resultar cortados. En ese caso, seleccione [Apagado].

### Progresivo

 > [Ajustes de entrada] > **[Progresivo]**

Lleva a cabo un procesamiento progresivo optimizado para imágenes estáticas en contenidos cinematográfico o para imágenes en movimiento en vídeos.

Opción	Función
Apagado	No realiza el procesamiento progresivo.
Película/auto	Para imágenes estáticas o imágenes en movimiento típicas. Lleva a cabo un procesamiento progresivo para vídeos o contenidos cinematográficos.
Vídeo 1	Para proyectar vídeos con una alta calidad de imagen y un movimiento relativamente lento. Lleva a cabo un procesamiento progresivo optimizado para vídeo de alta definición.
Vídeo 2	Para proyectar vídeos con movimientos más rápidos. Lleva a cabo un procesamiento progresivo optimizado para vídeos con movimiento rápido.
25p/30p (PsF)	Ejecuta el procesamiento progresivo optimizado para vídeo 1080 PsF/25 o 1080 PsF/30 (25 o 30 fps, respectivamente).



- Seleccione [Apagado] cuando existan parpadeo y líneas horizontales en un medio con gran acción de movimiento rápido.
- No disponible en el modo de pantalla dividida.

### Intervalo diaporama

 > [Ajustes de entrada] > **[Intervalo diaporama]**

Podrá proyectar automáticamente imágenes almacenadas en una unidad flash USB, una tras la otra.

Utilice los botones [◀] / [▶] para ajustar el intervalo de conmutación de imágenes dentro de un rango que va desde 1 segundo a 60 minutos conforme al formato de min.:seg.



- Si se conmuta la señal de entrada a una opción distinta de [USB], se detendrá cualquier diaporama en curso. Para reanudar el diaporama desde la última imagen mostrada, vuelva a ajustar la señal de entrada en [USB].
- Durante los diaporamas, el zoom digital sólo se aplica a la imagen vigente.

### Efecto de animación

 > [Ajustes de entrada] > **[Efecto de animación]**

Especifique la transición en diaporamas de imágenes contenidas en una unidad flash USB.

Opción	Función
Apagado	Desactiva las transiciones en el diaporama.
Fundido cruzado	La imagen saliente se difumina mientras la entrante se perfila.
Fundido entrada/salida	La imagen saliente se difumina hasta hacerse completamente negra, y luego la entrante se perfila gradualmente.

## Ajuste imagen

Esta sección describe ajustes de calidad de imagen tales como brillo, contraste y nitidez.



(Cuando la señal de entrada es PC Analógica-1)

Menú	Función	Detalles
Modo de imagen*	Selecciona la calidad general de la imagen que se corresponde con la imagen proyectada.	P90
Crear perfil	Guarda los ajustes deseados de calidad de imagen como perfiles.	P90
Modo Imagen de base	Muestra el modo de imagen que constituye la base del perfil.	P90
Brillo*	Ajusta el brillo de la imagen.	P91
Contraste*	Ajusta el contraste de la imagen.	P91
Nitidez*	Ajusta la nitidez de la imagen.	P91
Gamma*	Corrige la pérdida de detalles en zonas de luces o sombras.	P91
Ajuste de color*	Ajusta con precisión los colores de la imagen.	P91
Ajuste avanzado*	Ajusta con precisión la reducción de ruido y el tono del color.	P92
Modo de lámpara*	Selecciona el brillo de la lámpara.	P96
Restablecer	Restablece los ajustes predeterminados de imagen.	P96
Prioridad a la imagen*	Selecciona qué lado actúa como base para el procesamiento de la imagen en el modo de pantalla dividida.	P96

Los menús que no están disponibles aparecen en gris o quedan ocultos.

\* Los ajustes que se lleven a cabo se guardan para cada combinación de señal de entrada y modo de imagen.

## Modo de imagen

 > [Ajuste imagen] > **[Modo de imagen]**

Selecciona la calidad general de la imagen para las imágenes proyectadas. También puede seleccionarse presionando el botón **IMAGE** en el mando a distancia. (P72)

Opción	Función		
	Brillo de la sala	Tipos de imágenes	Útil para
Estándar	Brillante	Pantallas de ordenador, o medios reproducidos con software de vídeo	Blancos y colores naturales
Presentación	Brillante	Imágenes compuestas principalmente de texto	Mantiene la pantalla brillante
Dinámico	Brillante	Contenido de vídeo	Mantiene la pantalla brillante
Foto viva	Algo oscuro	Fotos digitales	Produce colores vibrantes
Vídeo	Algo oscuro	Vídeo de videocámaras	Cercano al espacio de color de los televisores
Foto/sRGB	Algo oscuro	Fotos digitales de cámaras compatibles con sRGB	Se ajusta al estándar sRGB
Cine	Oscuro	Películas	Diseñado especialmente para películas
Usuario 1 - 5	Se pueden guardar hasta cinco perfiles de usuario para los ajustes seleccionados de calidad de imagen (P90). Los perfiles guardados están disponibles en esta configuración como un modo de imagen.		

Los menús que no están disponibles aparecen en gris o quedan ocultos.



Se puede ajustar la calidad de imagen ajustando los siguientes elementos en cada modo de imagen: [Brillo], [Contraste], [Nitidez], [Gamma], [Ajuste de color], [Ajuste avanzado], y [Modo de lámpara]

## Crear perfil

 > [Ajuste imagen] > **[Crear perfil]**

Guarda los ajustes deseados de calidad de imagen en hasta cinco perfiles de usuario.



- Los ajustes almacenados son el brillo, contraste, nitidez, gamma, ajuste de color, ajuste avanzado y modo de lámpara.
- Aunque sólo se visualizan cinco perfiles de usuario, se pueden crear diferentes perfiles para su aplicación dependiendo de si el proyector está conectado a un ordenador (con PC Analógica, PC Digital, HDMI (cuando [Entrada de imagen HDMI] (P116) es [Ordenador]), o HDBaseT (cuando [Entrada de imagen HDBaseT] (P116) es [Ordenador])), equipo AV (con Componentes, HDMI (cuando [Entrada de imagen HDMI] (P116) es [Automático]), o HDBaseT (cuando [Entrada de imagen HDBaseT] (P116) es [Automático])), una LAN, o una unidad flash USB. Por lo tanto, es posible almacenar hasta 10 ajustes.
- El nombre del modo de imagen que era base para el cambio de configuración se almacena también en la memoria de usuario. Cuando se selecciona una memoria de usuario como el modo de imagen, el modo de imagen que era la base para dicha memoria de usuario se muestra en el menú como [Modo Imagen de base].



## Brillo

 > [Ajuste imagen] > **[Brillo]**

Ajusta el brillo de la imagen.

## Contraste

 > [Ajuste imagen] > **[Contraste]**

Agudiza o suaviza el contraste de la imagen.

## Nitidez

 > [Ajuste imagen] > **[Nitidez]**

Ajusta la nitidez de la imagen.

## Gamma

 > [Ajuste imagen] > **[Gamma]**

Corrige zonas de la imagen que no se ven muy bien por estar demasiado claras o demasiado oscuras. También puede seleccionarse presionando el botón **GAMMA** en el mando a distancia.



Para un ajuste más detallado, utilice la función Ajuste preciso gamma (P94).

## Ajuste de color

 > [Ajuste imagen] > **[Ajuste de color]**

Ajusta la configuración relacionada con el color, como el nivel, el balance y la temperatura del color.



Submenú	Función
Nivel de color	Ajusta la intensidad de los colores.
Balance de color	Ajusta el balance de color de una imagen con color violeta o color verde.
Temperatura de color	Ajusta la temperatura de color blanco.
Ganancia R / V / A	Ajusta la ganancia de cada color.
Desplazamiento R / V / A	Ajusta el desplazamiento de cada color.

## Ajuste avanzado

 > [Ajuste imagen] > **[Ajuste avanzado]**

Ajusta con precisión la reducción de ruido y el tono del color.

Ajuste avanzado	
Luz ambiente	Apagado
Reducción de ruido aleatorio	Apagado
Reducción de ruido MPEG	Apagado
Gama dinámica	Apagado
Color mem. Correcto	
Ajuste color 6 ejes	Apagado
Ajuste preciso gamma	
Retorno	

### Luz ambiente

Minimiza el efecto de la luz ambiente en la pantalla.

Opción	Función		
Apagado	Proyecta una imagen no corregida.		
Ajustar	Tipo	<b>Tungsteno</b>	Para la luz ambiente de bombillas o fluorescentes convencionales de este color.
		<b>Fluorescente</b>	Para la luz ambiente de una fuente de luz fluorescente “blanca diurna”.
	Nivel	<b>B</b>	Para el brillo normal de la luz ambiente.
		<b>A</b>	Para luz ambiente brillante.

### Ejemplos de configuración de nivel de la luz ambiente

Nivel	Ejemplos de ubicación
<b>B</b>	Sala de proyecciones, bar deportivo, etc.
<b>A</b>	Salón de conferencias, sala de lectura, etc.



El ajuste de [Luz ambiente] está disponible en los modos de imagen Photo/sRGB, Vídeo, y Cine. (P90)

### Reducción de ruido aleatorio

Reduce el ruido aleatorio de la imagen\*.

\* Efectivo en caso de ruido de frecuencia o amplitud irregulares.

Opción	Función
Apagado	Desactiva la reducción de ruido aleatorio.
Débil Media Fuerte	Especifica uno de los tres niveles de intensidad de la reducción de ruido aleatorio.



- Seleccione [Débil] para imágenes de movimiento rápido o [Fuerte] para imágenes de movimiento lento.
- Este ajuste no se visualiza para la entrada de LAN o USB.

## Reducción de ruido MPEG

Reduce el ruido de imagen MPEG\*.

\* El ruido de bloque (o mosaico) se parece al pixelado y puede afectar a imágenes JPEG o a vídeos MPEG.

Opción	Función
Apagado	Desactiva la reducción de ruido MPEG.
Débil Media Fuerte	Especifica uno de los tres niveles de intensidad de la reducción de ruido MPEG.



Este ajuste no se visualiza para la entrada de LAN o USB.

## Reducción de ruido de mosquito

Reduce el ruido de mosquito\*.

\* Un tipo de ruido que afecta a los bordes de la imagen o a aquellas zonas donde los colores cambian significativamente, bien en imágenes JPEG o bien en vídeo MPEG.

Opción	Función
Apagado	Desactiva la reducción de ruido de mosquito.
Débil Media Fuerte	Especifica uno de los tres niveles de intensidad de la reducción de ruido de mosquito.



Este ajuste no se visualiza para las señales de entrada HDMI, PC Digital, PC Analógica-1, PC Analógica-2, o Componentes.

## Gama dinámica

Puede ajustar la representación de la gradación de las zonas claras y oscuras de una imagen automáticamente.

Opción	Función
Apagado	Desactiva el ajuste de gama dinámica.
Débil Media Fuerte	Especifica uno de los tres niveles de ajuste de gamma dinámica.



## Color mem. Correcto

Mejora los tonos de la piel, el azul del cielo y los verdes, de modo que estos colores se acercan más a lo que los espectadores tienen en su mente.

Submenú	Función	
Piel Cielo Verde	<b>Apagado</b>	Desactiva la corrección.
	<b>Débil</b> <b>Media</b> <b>Fuerte</b>	Especifica el nivel de corrección.

## Ajuste color 6 ejes

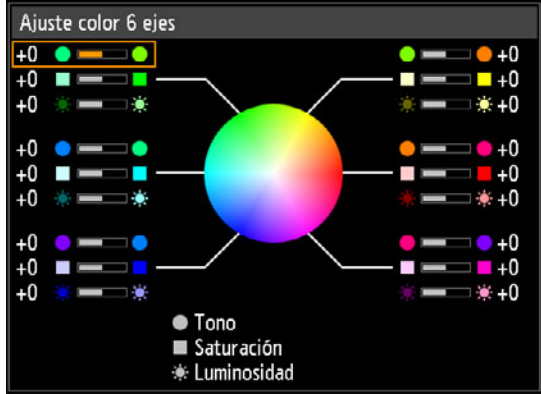
Ajusta con precisión los tonos RGB (rojo, verde, azul) y CMY (cian, magenta, amarillo) de las imágenes.

Opción	Función
Apagado	Deshabilita el ajuste de color de 6 ejes.
Ajustar	 <p>Utilice los botones [▲] / [▼] para seleccionar [○ Tono], [□ Saturación], o [☀ Luminosidad], y utilice los botones [◀] / [▶] para el ajuste.</p> <ul style="list-style-type: none"> <li>Una vez finalizado el ajuste del color, pulse el botón <b>OK</b>.</li> </ul> <p> La configuración no se aplica al propio menú proyectado.</p>
Restablecer	Vuelve a poner todos los valores de los ajustes a cero.

## Ajuste preciso gamma

Ajusta las curvas gamma de blanco, rojo, verde y azul. El rojo, el verde y el azul pueden ajustarse por separado. Los ajustes del blanco también se aplican a los otros tres colores. Tenga en cuenta que al ajustar cualquier color se sobrescribirán los ajustes anteriores.

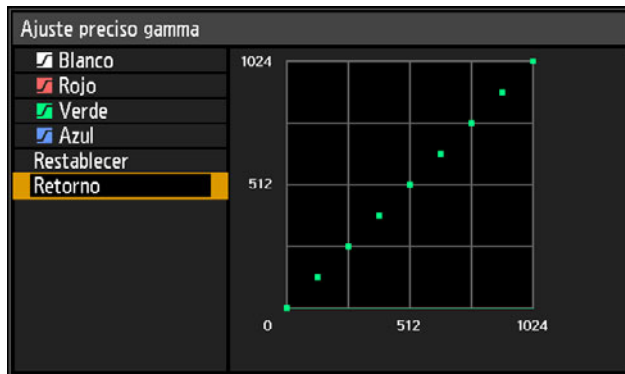

-  Para más detalles sobre la corrección gamma, véase la [página 91](#).
- Utilice señales de entrada o una carta de ajuste para el ajuste.
- La configuración no se aplica al propio menú proyectado.
- Utilice los botones [▲] / [▼] para seleccionar un color, y luego pulse el botón **OK**. A continuación use los botones [◀] / [▶] para seleccionar un punto en la curva gamma, y luego use los botones [▲] / [▼] para ajustar la posición del punto. Una vez finalizado el ajuste, pulse el botón **OK** para confirmar la configuración.

## Control de lámpara

Atenúa la lámpara automáticamente cuando la señal de entrada es completamente negra.

Opción	Función
Apagado	No hay control de lámpara.
Encendido	Control de lámpara. Atenúa la lámpara en respuesta a señales de entrada completamente negras. Se restablece el brillo normal una vez que la señal de entrada deja de ser completamente negra.

- El proyector pasa automáticamente al modo de espera si la lámpara se atenúa (es decir, si la señal de entrada es completamente negra) durante más de una hora. Aparece una ventana de cuenta atrás 10 minutos antes de entrar en el modo de espera.
- La lámpara no se atenúa cuando la proyección se queda en blanco, cuando no se suministran imágenes o cuando se proyecta color negro durante la restauración gamma.
- El control de lámpara no está disponible para los ajustes siguientes:
  - En el modo de pantalla dividida
  - Durante la proyección de la carta de ajuste
  - Cuando el [Modo de lámpara] está ajustado en [Ahorro de energía]
  - Cuando la [Proyección vertical] está ajustada en [Hacia arriba] o [Hacia abajo]
  - Cuando el [Modo ventilador] está ajustado en [Altitud elevada]
- No se ejecuta ningún control de lámpara en los 20 primeros minutos de encendido del proyector.



- Todos los ajustes de imagen se guardan como valores de configuración modificados de la señal de entrada y del modo de imagen vigentes.
- La resolución puede parecer más baja con [Reducción de ruido aleatorio], [Reducción de ruido MPEG], o [Reducción de ruido de mosquito].

### Modo de lámpara

 > [Ajuste imagen] > **[Modo de lámpara]**

Al reducir el brillo de la lámpara se reduce el consumo de energía y el ruido del ventilador de refrigeración.

Opción	Función
Plena potencia	Proyecta imágenes con el máximo de brillo.
Ahorro de energía	Reduce el brillo de la lámpara para ahorrar energía.



Este valor también puede ajustarse desde la pantalla de configuración de ahorro de energía pulsando el botón **LAMP** en el mando a distancia.

### Restablecer

 > [Ajuste imagen] > **[Restablecer]**

Restablece los ajustes predeterminados en fábrica de la calidad de imagen.

Opción	Función
Aceptar	Restablece la configuración de ajuste de la imagen.
Cancel	Cancela el restablecimiento de la configuración de ajuste de la imagen.



- Al ejecutar el restablecimiento cuando el [Modo de imagen] está ajustado en un perfil de [Usuario 1] a [Usuario 5], se restablecerán los ajustes guardados originalmente para ese perfil de usuario.
- Sólo el ajuste de la combinación de la señal de entrada y el modo de imagen para la proyección actual se restablece.

### Prioridad a la imagen

 > [Ajuste imagen] > **[Prioridad a la imagen]**

Selecciona qué valores de ajuste de imagen aplicar en el modo de pantalla dividida.

Opción	Función
Principal	Use el lado con los derechos de control como el lado [Principal]. Para los ajustes de imagen que no se configuran por separado, los ajustes del lado [Principal] se aplicarán a los dos lados.
Secundaria	No disponible cuando el lado [Principal] tiene los derechos de control. Para invertir el lado prioritario para el ajuste de imagen (ya sea el izquierdo o el derecho), conmute los derechos de control al otro lado y cambie de [Secundaria] a [Principal].



- Se pueden configurar de forma independiente** Brillo (P91), Contraste (P91), Gamma (P91) y Ajuste de color (P91), Ajuste preciso de gamma (P94)
- El ajuste del lado [Principal] también se aplica a la imagen [Secundaria]** Modo de imagen (P90), Ajuste avanzado excepto Ajuste preciso gamma (P92 - P94), Modo de lámpara (P96)

## Ajustes de instalación

Ajusta la proyección de manera que se corresponda con la pantalla o el tipo de imágenes, o con la manera en la que está instalado el proyector.



(Cuando la señal de entrada es PC Analógica-1)

Menú	Función	Detalles
Bloqueo de posición	El accionamiento de las funciones relacionadas con la instalación se pueden prohibir.	P98
Giro imag H/V	Especifica los ajustes para la proyección desde detrás de la pantalla, desde el techo, o ambas.	P98
Aspecto pantalla	Selecciona una relación de aspecto que se corresponda con la de la pantalla de proyección. (P65)	P99
Zoom	Reduce digitalmente imágenes proyectadas con una lente corta fija.	P99
Trapezoidal	Ajusta el tipo de corrección trapezoidal.	P100
Desp. imagen digital	Mueve la posición de la imagen proyectada.	P100
Ajustes profesionales	Especifica los ajustes para el posicionamiento de la imagen y la altura de la instalación.	P101
Objetivo - Posición	Guarda la información vigente sobre la lente, o restablece las condiciones de la lente que están guardadas.	P106
Color pantalla	Ajusta los colores de la proyección de manera que se adecúen al color de la pantalla.	P107
En pantalla	Especifica los detalles de visualización de los menús en pantalla, la ayuda y los iconos de precaución o advertencia.	P108
Carta de ajuste	Proyecta una carta de ajuste para comprobar la resolución y el color de la proyección durante la instalación.	P110

## Bloqueo de posición



> [Ajustes de instalación] > **[Bloqueo de posición]**

La operación de funciones relacionadas con la instalación puede estar prohibida.

- Giro imag H/V • Aspecto de pantalla • Trapezoidal
- Guardar posición (en [Objetivo - Posición])
- Restablecer desplazamiento del objetivo
- Desp. imagen digital • Ajustes profesionales

Opción	Función
Apagado	El bloqueo de posición no se utiliza.
Encendido	Impide el ajuste de las funciones relacionadas con la instalación.

Pulse el botón **OK** para confirmar el ajuste, y luego presione el botón **MENU**.

## Giro imag H/V



> [Ajustes de instalación] > **[Giro imag H/V]**

Especifica la orientación en la que está instalado el proyector.

Opción	Función
Ninguno	Seleccione esta opción para la proyección normal, sin inversión.
Montaje en techo	Seleccione esta opción cuando el proyector esté instalado boca abajo en el techo. La imagen proyectada se invertirá en sentido horizontal y vertical.
Posterior	Seleccione esta opción cuando el proyector esté instalado boca abajo en el techo. La imagen proyectada se invertirá en sentido horizontal.
Posterior, en techo	Seleccione esta opción para proyectar una imagen desde detrás de la pantalla y con el proyector montado en el techo. La imagen proyectada se invertirá en sentido vertical.



- Para colgar el proyector del techo, utilice el soporte opcional. Póngase en contacto con Canon Call Center para obtener más información.
- El giro de la imagen reconfigurará cualquier ajuste de la distorsión trapezoidal. En tal caso, rehaga el ajuste.



## Aspecto pantalla

 > [Ajustes de instalación] > **[Aspecto pantalla]**

Selecciona una relación de aspecto que se corresponda con la de la pantalla de proyección.

Opción	Función
16:10	Seleccione esta opción cuando utilice una pantalla con una relación de aspecto de 16:10.
16:9	Seleccione esta opción cuando utilice una pantalla con una relación de aspecto de 16:9.
4:3	Seleccione esta opción cuando utilice una pantalla con una relación de aspecto de 4:3.
Desp. imagen d. 16:9	Seleccione esta opción cuando utilice una pantalla con una relación de aspecto de 16:9. Aunque la corrección trapezoidal no está disponible en este modo, las imágenes pueden desplazarse hacia arriba o hacia abajo. (P67)
Desp. imagen d. 4:3	Seleccione esta opción cuando utilice una pantalla con una relación de aspecto de 4:3. Aunque la corrección trapezoidal no está disponible en este modo, las imágenes pueden desplazarse hacia la derecha o hacia la izquierda. (P67)



- Cambiar la relación de aspecto de la pantalla reinicializará los ajustes de distorsión trapezoidal y de desplazamiento de la imagen digital.
- Puede que [Automático] se seleccione automáticamente para el aspecto dependiendo de la configuración del aspecto de pantalla.

## Zoom

 > [Ajustes de instalación] > **[Zoom]**

Cuando está acoplada la lente corta fija y la imagen proyectada no se ajusta a la pantalla, se puede mostrar la imagen reduciendo electrónicamente su tamaño. Este accionamiento del zoom reduce las dimensiones generales de la imagen respecto a su centro. Pulse el botón [◀] del mando a distancia para proyectar imágenes con un tamaño reducido, y pulse el botón [▶] para ampliar las imágenes hasta su tamaño completo. Las imágenes pueden proyectarse al 75-100% del tamaño original.



- Los botones D.ZOOM del mando a distancia no se pueden utilizar para esta función de [Zoom].
- El [Zoom] deja de estar disponible cuando se utilizan las siguientes funciones:
  - Corrección trapezoidal horizontal/vertical
  - Modo de pantalla dividida (P159)
- Si utiliza el [Zoom] tras especificar el ajuste de esquinas (P164), se borrarán las configuraciones del ajuste de esquinas y se aplicará la configuración del zoom. Para evitar que eso suceda, utilice el [Zoom] antes de ajustar con precisión la posición de la imagen con el ajuste de esquinas.
- Si las imágenes siguen saliéndose de la pantalla incluso después de utilizar el [Zoom], puede utilizar el ajuste de esquinas (P164) para ajustar con precisión la posición de las esquinas de la imagen, de modo que las imágenes se ajusten a la pantalla.
- La conmutación a lentes distintas de la lente corta fija restablecerá el ajuste al 100%.

## Trapezoidal



> [Ajustes de instalación] > [**Trapezoidal**]

Hay disponibles dos tipos de corrección trapezoidal: la corrección trapezoidal horizontal/vertical y la corrección de esquinas. También se puede restablecer la corrección trapezoidal. La corrección trapezoidal también puede aplicarse pulsando el botón **KEYSTONE** del mando a distancia.

Submenú	Función
Trapez. horizontal-vertical	Aplica la corrección trapezoidal horizontal/vertical. Se ajustan la altura y la anchura de la imagen.
Ajuste de esquinas	Aplica el ajuste de las esquinas. Se puede reposicionar cada esquina de la imagen.
Restablecer	Restablece el valor de corrección trapezoidal especificado.



- Al presionar el botón **KEYSTONE** cuando la relación de aspecto de la pantalla es Desp. imagen d. 16:9 o Desp. imagen d. 4:3, se aplicará el desplazamiento de imagen digital.
- El restablecimiento del valor trapezoidal también restablecerá el ajuste del zoom para la lente corta fija (RS-IL03WF).

## Desp. imagen digital



> [Ajustes de instalación] > [**Desp. imagen digital**]

Mueve la posición de la imagen proyectada.

Para el Desp. imagen d. 16:9, mueva las imágenes verticalmente con los botones [▲] / [▼], y para el Desp. imagen d. 4:3, mueva las imágenes horizontalmente con los botones [◀] / [▶].



Esta opción no es seleccionable cuando el aspecto de pantalla es 16:9, 16:10 o 4:3.

## Ajustes profesionales

 > [Ajustes de instalación] > [Ajustes profesionales]

Especifica los ajustes de instalación avanzados.

Ajustes profesionales	
Microdesplazam. imagen digital	Apagado
Registro	Apagado
Modo ventilador	Normal
Proyección vertical	Desactivado
Fusión de bordes	Apagado
Retorno	

Microdesplazam. imagen digital	
Utilice este ajuste para calibrar con precisión la posición de la imagen proyectada.	
Submenú	Función
Apagado	No se realiza ningún desplazamiento de imagen microdigital.
Ajustar	Ajustar Utilice los botones [▲] / [▼] para el desplazamiento vertical y los botones [◀] / [▶] para el desplazamiento horizontal.
	Gráfico Muestra un gráfico para facilitar el ajuste. Observe el gráfico mientras realiza el ajuste preciso de la posición.
	Retorno Desecha el gráfico.
Registro	
Ajusta los colores que están desalineados. Se pueden ajustar los registros de rojo, verde y azul de manera independiente.	
Submenú	Función
Apagado	No ejecuta el registro de la imagen.
Ajustar	Rojo / Verde / Azul Utilice los botones [▲] / [▼] para el desplazamiento vertical y los botones [◀] / [▶] para el desplazamiento horizontal.
	Gráfico Muestra un gráfico para facilitar el ajuste. Observe el gráfico mientras realiza el ajuste preciso de la posición.
	Retorno Desecha el gráfico.

### Modo ventilador

Conmute el modo ventilador según corresponda a la instalación a alturas bajas o elevadas (por encima de los 2.300 m).

Opción	Función
Normal	Ajuste para alturas inferiores a 2.300 m
Altitud elevada	Ajuste para alturas de 2.300 m o más.

- ⚠ Unos ajustes incorrectos pueden reducir la vida útil de la lámpara o de otros componentes del proyector.

### Proyección vertical

Puede garantizar una refrigeración adecuada cambiando el modo de ventilador para adaptarlo a proyectores instalados encarados hacia arriba o hacia abajo. Para obtener las precauciones relacionadas con la proyección vertical, véase “Colocación en la dirección correcta” (P22).

Opción	Función
Desactivado	No altera el modo de ventilador.
Hacia arriba	Ajuste para proyecciones ascendentes.
Hacia abajo	Ajuste para proyecciones descendentes.

- ⚠
- Asegúrese de hacer este ajuste para usar la proyección vertical.
  - La proyección vertical sin el uso de esta configuración acortará la vida útil de la lámpara y de otras piezas.
  - Incluso realizando este ajuste, la proyección vertical reducirá la vida útil de la lámpara y de otros componentes del proyector en comparación con la proyección horizontal.

## Fusión de bordes

El brillo y los colores de los bordes sobresalientes de las imágenes de múltiples proyectores, que conforman un área de fusión, pueden ajustarse para obtener una apariencia más arreglada. Para instrucciones más detalladas, véase “Proyección desde múltiples proyectores al mismo tiempo (Fusión de bordes)” (P161).

[Apagado] Desactivar fusión.

[Ajustar] Muestra el menú para el ajuste del área de fusión.

Fusión de bordes		
Lado	Anchura	Posición inicial
Izquierdo	0	0
Derecho	0	0
Superior	0	0
Inferior	0	0
Ajuste fusión de colores	Apagado	
Ajuste del nivel de negro	Apagado	
Marcador	Apagado	
Restablecer		
Ajuste de esquinas		
Retorno		

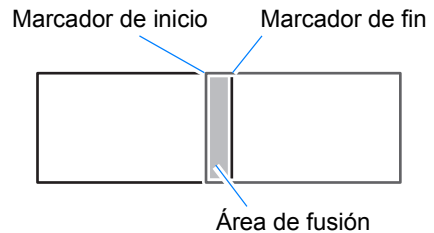

Al ajustar la imagen proyectada desde el lado derecho

⚠ El ajuste puede no eliminar brillos o colores diferentes en el área de fusión.



Para obtener mejores resultados en la fusión de los bordes, utilice el mismo modo de imagen en todos los proyectores y efectúe los siguientes ajustes.

- (1) Brillo, contraste, ganancia y desplazamiento R/V/A, nivel de negro, color de mezcla, temperatura del color, nivel de color, balance de color, nitidez, y gamma (P91)
- (2) Ajuste de color mediante el ajuste color 6 ejes (P94)
- (3) Ajuste gamma, mediante el uso del ajuste preciso de gamma (P94)
- (4) Ajuste de esquinas mediante la corrección trapezoidal (P100)

## Descripción del menú

Submenú	Función		
Lado	<b>Izquierdo, Derecho, Superior, Inferior</b>	Selecciona la dirección del área de fusión a ajustar.	
	<b>Anchura</b>	Especifica la distancia entre el marcador de inicio y el de final.	
	<b>Posición inicial</b>	Mueve la posición del marcador de inicio.	
	 <ul style="list-style-type: none"> <li>Las áreas de fusión extensas pueden cubrir los cuadros de diálogo de la señal entrante y otros elementos de interfaz. En tal caso, ajuste momentáneamente la fusión de bordes en [Apagado] y compruebe la visualización.</li> <li>Aunque el marcador de inicio normalmente está alineado con el borde de la imagen, también puede estar alineado con el centro de la imagen. En este caso, el área de fusión, de color negro, quedará fuera del marcador de inicio.</li> </ul>		
Ajuste fusión de colores	Ajusta los colores no deseados o las discrepancias entre colores en el área de fusión.		
	Submenú	Función	
	Apagado	No ajusta los colores de las imágenes fundidas.	
	Ajustar	Ajusta los colores no deseados o las discrepancias entre colores en el área de fusión.	
		Opción	Función
Blanco		Ajusta simultáneamente el rojo, el verde y el azul para corregir los colores no deseados o las discrepancias en el área de fusión.	
Rojo/Verde/Azul	Ajusta individualmente el rojo, el verde y el azul para corregir los colores no deseados o las discrepancias en el área de fusión.		

Submenú	Función						
Ajuste del nivel de negro	<p>Dado que el negro es menos oscuro en el área de fusión que en otras áreas, se puede ajustar el nivel del negro fuera del área de fusión para que no sea tanto esta diferencia en el brillo.</p> <p>Imagen de la izquierda</p> <p>Posición del marcador de final (oculto)</p> <p>Área A: El nivel del negro no se puede ajustar.                      Área B: Lo ajusta en un nivel de negro diferente al del área D.                      Área C: Lo ajusta de manera que se haga más uniforme la transición entre los niveles del negro de las áreas B y D.</p> <p>Áreas C - A (valor predeterminado: 0)</p>						
	<p><b>Apagado</b> No ajusta el nivel del negro.</p>						
	<p><b>Área</b> Ajusta las áreas C - A para uniformizar los bordes del área de fusión.</p> <table border="1"> <thead> <tr> <th>Opción</th> <th>Función</th> </tr> </thead> <tbody> <tr> <td>Lado</td> <td>Selecciona la dirección del ajuste entre Izquierdo/Derecho/Superior/Inferior</td> </tr> <tr> <td>Anchura A / Anchura B / Anchura C</td> <td>Ajusta las anchuras de las áreas A - C.</td> </tr> </tbody> </table>	Opción	Función	Lado	Selecciona la dirección del ajuste entre Izquierdo/Derecho/Superior/Inferior	Anchura A / Anchura B / Anchura C	Ajusta las anchuras de las áreas A - C.
	Opción	Función					
Lado	Selecciona la dirección del ajuste entre Izquierdo/Derecho/Superior/Inferior						
Anchura A / Anchura B / Anchura C	Ajusta las anchuras de las áreas A - C.						
<p><b>Nivel de negro</b> Ajusta el brillo y el color del nivel del negro en las áreas B y D.</p> <table border="1"> <thead> <tr> <th>Opción</th> <th>Función</th> </tr> </thead> <tbody> <tr> <td>Base del área B/D</td> <td>Ajusta el brillo del nivel del negro en las áreas B/D.</td> </tr> <tr> <td>Área B/D rojo / verde / azul</td> <td>Ajusta por separado los componentes rojo, verde y azul de los niveles del negro en las áreas B/D.</td> </tr> </tbody> </table>	Opción	Función	Base del área B/D	Ajusta el brillo del nivel del negro en las áreas B/D.	Área B/D rojo / verde / azul	Ajusta por separado los componentes rojo, verde y azul de los niveles del negro en las áreas B/D.	
Opción	Función						
Base del área B/D	Ajusta el brillo del nivel del negro en las áreas B/D.						
Área B/D rojo / verde / azul	Ajusta por separado los componentes rojo, verde y azul de los niveles del negro en las áreas B/D.						
Marcador	Muestra los marcadores del área de fusión.						
	<table border="1"> <thead> <tr> <th>Opción</th> <th>Función</th> </tr> </thead> <tbody> <tr> <td>Apagado</td> <td>Oculto los marcadores del área de fusión.</td> </tr> <tr> <td>Encendido</td> <td>Muestra los marcadores del área de fusión. El marcador de inicio es rojo, y el marcador de fin es verde.</td> </tr> </tbody> </table>	Opción	Función	Apagado	Oculto los marcadores del área de fusión.	Encendido	Muestra los marcadores del área de fusión. El marcador de inicio es rojo, y el marcador de fin es verde.
	Opción	Función					
Apagado	Oculto los marcadores del área de fusión.						
Encendido	Muestra los marcadores del área de fusión. El marcador de inicio es rojo, y el marcador de fin es verde.						
Restablecer	Restablece los ajustes de los marcadores.						

## Descripción del menú

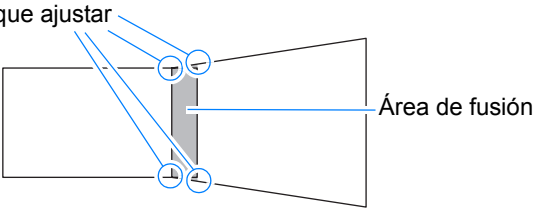
Submenú	Función
Ajuste de esquinas	<p>Corrige la distorsión de la imagen alineando las esquinas del área de fusión con la imagen del proyector de referencia. Para el alineamiento de multiproyección, alinea las esquinas con el área de fusión del proyector (ya ajustada) que forma la base.</p> 
	<p><b>Izquierdo, Derecho, Superior, Inferior</b></p> <p>Selecciona la dirección del área de fusión a ajustar. A medida que se repositionan las esquinas del área seleccionada, la imagen general cambia para adecuarse al ajuste.</p> <div style="border: 1px solid gray; padding: 5px; margin-top: 10px;"> <ul style="list-style-type: none"> <li>• Los lados ajustados en una anchura de fusión de bordes de 12 o más pueden ajustarse cuando la función [Trapezoidal] está establecida en [Ajuste de esquinas] y la relación de aspecto es de [16:10].</li> <li>• Para restablecer el ajuste, utilice la función [Trapezoidal] (P71).</li> </ul> </div>

## Objetivo - Posición



> [Ajustes de instalación] > [Objetivo - Posición]

El proyector puede almacenar en su memoria información acerca de la posición de la lente. Pueden guardarse hasta tres conjuntos de datos sobre la lente (incluyendo los ajustes de enfoque, zoom y desplazamiento), y la lente puede restablecerse conforme a esos valores.

Submenú	Función
Cargar posición 1-3	Restablece la lente conforme a los valores guardados mediante la función Guardar posición 1-3.
Guardar posición 1-3	Guarda la posición de la lente como posiciones 1-3.
Rest. despl. obj.	Restablece la lente conforme a la posición original.



- Para bloquear (proteger) la posición guardada, ajuste el [Bloqueo de posición] (P98) en [Encendido].
- Además de los datos de posición de la lente, se guardan los valores de los siguientes ajustes:
  - Ajuste de esquinas / trapezoidal horizontal/vertical
  - Color pantalla
  - Aspecto pantalla
  - Zoom
  - Desplazamiento de la imagen digital





- La función [Cargar posición] no está disponible a menos que se haya ejecutado alguna vez la función [Guardar posición].
- La posición original de la lente variará dependiendo del tipo de lente utilizado.
- Cuando se restablecen las posiciones guardadas de la lente, puede que las imágenes se proyecten en una posición ligeramente distinta a la guardada.
- Si se especifica un tamaño de imagen algo más pequeño que el tamaño de la pantalla (área de imagen), se podrá conmutar entre las diversas posiciones de la lente sin que la imagen se salga de la pantalla.
- Cuando sea necesario un posicionamiento preciso, utilice las funciones de desplazamiento de lente, zoom y enfoque para un ajuste preciso.

## Color pantalla



> [Ajustes de instalación] > **[Color pantalla]**

Puede ajustar la calidad del color de las imágenes proyectadas de acuerdo al color de la pantalla de proyección.

Submenú	Función
Normal	Seleccione esta opción si se utiliza un tipo estándar de pantalla de proyección. Las imágenes se proyectan con una calidad de luz similar a la de la luz natural.
Pizarra verde	Seleccione esta opción si se utiliza como pantalla una superficie de color verde oscuro, como por ejemplo una pizarra. Se obtiene una calidad de color similar a [Normal] en la pizarra verde.
Ajustar	Seleccione esta opción para ajustar con precisión el rojo, el verde y el azul.

### En pantalla

 > [Ajustes de instalación] > [En pantalla]

Especifica los detalles de visualización de los menús en pantalla, la ayuda y los iconos de precaución o advertencia.

En pantalla	
Posición de menú	
Guía	Encendido
Mostrar estado de entrada	Encendido
Mostrar aviso sobrecal.	Apagado
Tiempo visualización menú	Normal
Mostrar aviso de lámpara	Encendido
Mostrar aviso de filtro aire	Encendido
Visualiz. ID de pantalla dividida	Encendido
Retorno	

#### Posición de menú

Visualización del menú de reposición.

Utilice los botones [▲] / [▶] / [▼] / [◀] para mover el menú a la posición deseada.

#### Guía

Visualiza la pantalla de guía.

Opción	Función
Apagado	Oculto la pantalla de guía.
Encendido	Visualiza la pantalla de guía.



La pantalla de guía se muestra en los casos siguientes.

- No se detecta ninguna señal de entrada. (P55)
- Se presiona un botón inválido en el modo [BLANK], [FREEZE], o [D.ZOOM]. (P35)
- Cuando el bloqueo de posición (P98) está ajustado en [Encendido] y se presionan los botones bloqueados por esta función.
- Cuando el proyector ya está encendido y se presiona el botón **POWER**.

#### Mostrar estado de entrada

Especifica si el estado de la señal se muestra cuando no hay señal o cuando se están rellenando los ajustes de la señal.

Opción	Función
Apagado	El estado de entrada no se visualiza.
Encendido	El estado de entrada se visualiza.

#### Mostrar aviso de sobrecal.

Especifica si se muestra el icono de advertencia de temperatura elevada () cuando la temperatura en el interior es elevada y el proyector puede recalentarse.

Opción	Función
Apagado	Deshabilita la visualización del icono de advertencia de temperatura elevada.
Encendido	Habilita la visualización del icono de advertencia de temperatura elevada.

## Tiempo visualización menú

Extiende la visualización del menú desde los 10 o 30 segundos estándar hasta los 3 minutos.

Opción	Función
Normal	El menú se visualizará durante 10 o 30 segundos.
Extendido	El menú se visualizará durante 3 minutos.

También cambian los tiempos de visualización siguientes.

Opción	[Normal]	[Extendido]
- Pantalla MENU - Ajustes de ahorro de energía (P76)	30 segundos	3 minutos
- Entrada (P57) - Aj. distorsión trapezoid. (P69) - Restablecer distorsión trapezoidal (P71) - Ajuste del enfoque (P61) - Ajuste del zoom (P62) - Ajuste despl. Lente (P63) - Rest. despl. obj. (P64) - Ajuste desp. imagen d. (P67) - Restablecer desp. imagen d. - Aspecto (P67) - Modo de imagen (P72) - Ajuste del volumen (P77) - Corrección gamma (P91)	10 segundos	3 minutos

## Mostrar aviso de lámpara

Especifica si se muestra un mensaje de recambio de lámpara después de que la lámpara se haya usado durante un determinado periodo.

Opción	Función
Apagado	No se visualizan ni el mensaje de preparación de la lámpara ni el aviso de la lámpara.
Encendido	Se visualizan el mensaje de preparación de la lámpara y el aviso de la lámpara.

- ⚠ • Cuando ya es casi el momento de recambiar la lámpara, el indicador [LAMP] del proyector parpadeará. Para más detalles, véase "Pantallas de los indicadores LED" (P32).
- Si la visualización se ajusta en [Apagado], se desactivará tanto el mensaje de preparar una lámpara de recambio como la advertencia de reemplazar la lámpara. Para ver el tiempo que falta para el recambio, compruebe el contador de la lámpara (P122).
- Las lámparas que se siguen usando transcurrido el tiempo de recambio tienen más probabilidades de romperse. Reemplace la lámpara por una nueva lo antes posible.

### Mostrar aviso de filtro aire

Se puede configurar la visualización de un mensaje de advertencia para llevar a cabo la limpieza cuando es necesaria la limpieza del filtro.

Opción	Función
Apagado	No se muestra el aviso de filtro de aire.
Encendido	Se muestra el aviso de filtro de aire.

-  Si [Mostrar aviso de filtro aire] se ajusta en [Apagado], se desactivará la visualización de la advertencia de limpiar el filtro de aire. Se recomienda comprobar el contador del filtro de aire (P122) de vez en cuando para saber cuándo hay que reemplazar e filtro.

### Visualiz. ID de pantalla dividida

Especifica si mostrar el dígito (1 ó 2) de identificación de las pantallas en el modo de pantalla dividida. Tenga en cuenta que, incluso si se selecciona [Apagado], se mostrarán marcadores de esquinas para indicar el lado con derechos de control.

Opción	Función
Apagado	Oculto el identificador de pantalla.
Encendido	Muestra el identificador de pantalla.

## Carta de ajuste



> [Ajustes de instalación] > [Carta de ajuste]

Puede proyectar una carta de ajuste (P185) para comprobar la resolución, el color y otros detalles sin necesidad de contar con una señal de entrada.

Opción	Función
Apagado	Deshabilita la visualización de la carta de ajuste.
Encendido	Habilita la visualización de la carta de ajuste.



- Mientras se visualiza el menú de la carta de ajuste, se pueden usar los botones [▲] / [▼] para conmutar los patrones. Además, las funciones de la carta de ajuste que contengan opciones se pueden cambiar con los botones [◀] / [▶].
- El menú de la carta de ajuste desaparece al cabo de un rato, pero puede volver a visualizarse pulsando los botones [▲] / [▼].

## Config sistema

Personaliza el funcionamiento del proyector y del mando a distancia, los pitidos y otros detalles durante el encendido, durante el modo de espera y en otras situaciones.

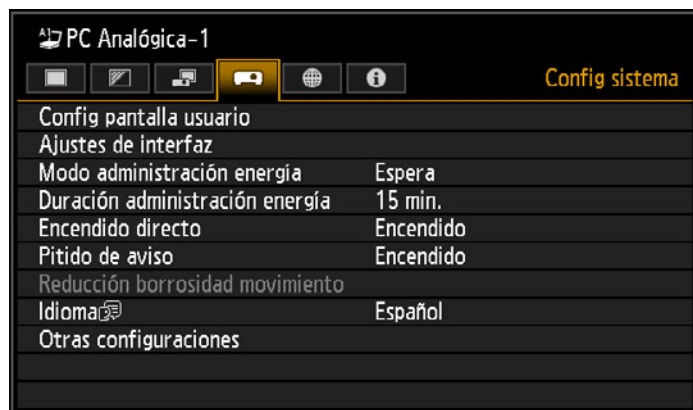

(Cuando la señal de entrada es PC Analógica-1)

Menú	Función	Detalles
Config pantalla usuario	Personaliza las pantallas de usuario que aparecen al inicio, cuando no se detecta señal, y en otras situaciones.	P112
Ajustes de interfaz	Especifica detalles de interfaz, tales como los ajustes para las señales de entrada de los equipos conectados.	P113
Modo administración energía	Se puede especificar el apagado automático de la lámpara o del proyector al cabo de un cierto tiempo si el proyector y el mando a distancia están inactivos y no hay señal de entrada.	P116
Duración administración energía	Especifique cuánto tiempo desea que pase antes de que se apague la lámpara o de que el proyector entre en el modo de espera, dependiendo del ajuste del [Modo administración energía].	P117
Encendido directo	El proyector se puede encender conectando el cable de alimentación, sin necesidad de presionar el botón <b>POWER</b> .	P117
Pitido de aviso	Puede seleccionar si se producirá un pitido de aviso o no cuando opere el proyector.	P118
Reducción borrosidad movimiento	El difuminado con movimiento es una distorsión que se produce al reproducir vídeo. La reducción del difuminado con movimiento puede hacer que esta distorsión resulte menos visible.	P118
Idioma	Puede seleccionar el idioma en el que aparecerán los menús.	P119
Otras configuraciones	Ajusta una contraseña, restablece los contadores para el recambio de la lámpara o el filtro de aire, y accede a otros ajustes e información.	P119

## Config pantalla usuario

 > [Config sistema] > [Config pantalla usuario]

Captura un logotipo y especifica los ajustes de visualización del logotipo.

Config pantalla usuario	
Captura de logotipo	
Posición del logo	Centro
Pantalla sin señal	Azul
Pantalla en blanco	Negro
Proyector encend	Logo Canon
Retorno	

### Captura de logotipo

Registra la imagen actual como logotipo del usuario. Se pueden mostrar logotipos de usuario registrados cuando no se recibe ninguna señal, cuando se presiona el botón **BLANK**, o como imagen de inicio.

Opción	Función
Aceptar	Haga que aparezca la imagen para registrar el logotipo. Alinee la imagen con las líneas rojas de demarcación que indican la porción que se guardará, y a continuación presione el botón <b>OK</b> . La parte de la imagen que quede dentro de las líneas divisorias quedará registrada.
Cancel	Cancela el registro del logotipo.



Sólo se pueden registrar como logotipos de usuario aquellas imágenes que tengan una relación de aspecto de 16:10.

### Posición del logo

Especifique la posición de los logotipos de usuario registrados del modo siguiente. Podrá especificar la posición del logotipo tras registrarlo. Elija entre arriba a la izquierda, arriba a la derecha, centro, abajo a la izquierda, o abajo a la derecha.

### Pantalla sin señal

Personaliza la pantalla mostrada cuando no se recibe ninguna señal de entrada.

Opción	Función
Negro	La pantalla está en negro.
Azul	La pantalla está en azul.
Logo usuario	Se proyectará el logotipo del usuario.

### Pantalla en blanco

Selecciona la pantalla mostrada cuando la proyección es tapada temporalmente presionando el botón **BLANK** en el mando a distancia.

Opción	Función
Negro	La pantalla está en negro.
Azul	La pantalla está en azul.
Logo usuario	Se proyectará el logotipo del usuario.

## Proyector encend

Selecciona un logotipo para proyectarlo durante el inicio hasta que se puedan proyectar las señales de entrada.

Opción	Función
Saltar	Se proyecta una pantalla en negro.
Logo Canon	Muestra el logotipo de Canon registrado previamente en la fábrica.
Logo usuario	Se proyectará el logotipo del usuario.

## Ajustes de interfaz

 > [Config sistema] > **[Ajustes de interfaz]**

Especifica detalles de interfaz, tales como los ajustes para las señales de entrada de los equipos conectados.

Ajustes de interfaz	
Repetición de tecla	Encendido
Bloqueo tecla	Apagado
Canal de control remoto	Independiente
Selección de term. ent. audio	
HDBaseT	Encendido
Ajustes de comunicación	
Entrada de imagen HDMI	Automático
Entrada de imagen HDBaseT	Automático
Retorno	

### Repetición de tecla

La repetición de tecla permite mantener apretados los botones del proyector o del mando a distancia en lugar de tener que estar apretándolos constantemente.

Opción	Función
Apagado	La repetición de tecla no está activada.
Encendido	La repetición de tecla está activada.

### Bloqueo tecla

Bloquea el proyector para impedir el accionamiento directo del proyector o el indirecto a través del mando a distancia.

Opción	Función
Apagado	Deshabilita el bloqueo de teclas.
Unidad principal	El funcionamiento no es posible utilizando la unidad principal. Utilice el mando a distancia.
Remoto (inalámbrico)	Desactiva las operaciones del mando a distancia por infrarrojos (P39). Utilice los botones de la unidad principal. El accionamiento también es posible a través de un mando a distancia alámbrico opcional (RS-RC05).

### Desbloquear la función de bloqueo de teclas

Apague el proyector y desenchufe el cable de alimentación. Mantenga apretado el botón **OK** en la unidad principal y enchufe el cable de alimentación sin dejar de apretar el botón **OK**. Después de unos instantes, sonará un pitido y los controles se desbloquearán.

## Descripción del menú



Al acceder a este ajuste desde los mandos laterales del proyector, la opción [Unidad principal] no está disponible. Análogamente, al acceder al ajuste desde el mando a distancia, la opción [Remoto (inalámbrico)] no está disponible.

### Canal de control remoto

Se pueden asignar canales separados a hasta cuatro proyectores de manera que un único mando a distancia pueda emplearse para accionar todos los proyectores.

#### Seleccionar el canal del proyector

Si se utiliza un mando a distancia alámbrico opcional (RS-RC05), no hay necesidad de ajustar el canal del mando a distancia.

Opción	Función
Canal 1 Canal 2 Canal 3 Canal 4	Seleccione el canal de mando a distancia que desea utilizar con este proyector.
Independiente	Puede controlarse desde un mando a distancia ajustado para cada canal.

#### Selección de un canal en el mando a distancia

Después de cambiar el canal del proyector desde el menú, cambie siempre el canal del mando a distancia correspondiente.

Canal 1	Mantenga apretados simultáneamente el botón <b>OK</b> y el botón [▲] durante 3 segundos.
Canal 2	Mantenga apretados simultáneamente el botón <b>OK</b> y el botón [▶] durante 3 segundos.
Canal 3	Mantenga apretados simultáneamente el botón <b>OK</b> y el botón [▼] durante 3 segundos.
Canal 4	Mantenga apretados simultáneamente el botón <b>OK</b> y el botón [◀] durante 3 segundos.
Independiente	Mantenga apretados simultáneamente el botón <b>OK</b> y el botón <b>MENU</b> durante 3 segundos.

### Selección de term. ent. audio

Selecciona el terminal fuente de la salida de audio.

Opción	Función
Apagado	No existe salida de audio.
Entrada audio 1	Use señales de audio desde AUDIO IN 1 para la salida de audio.
Entrada audio 2	Use señales de audio desde AUDIO IN 2 para la salida de audio.
HDMI	Use señales de audio HDMI para la salida de audio.
HDBaseT	Utiliza señales de audio HDBaseT para la salida de audio.
LAN	Use señales de audio LAN para la salida de audio. El audio es transferido mediante la aplicación NMPJ.  El audio se transmite a través del puerto seleccionado en [Ajustes de comunicación] > [Red alámbrica] (P115).



## HDBaseT

Activar o desactivar HDBaseT. Consulte las siguientes secciones para más detalles sobre las conexiones HDBaseT. Para los detalles de vídeo/audio véase “Procedimiento de conexión” (P51, P52). Para obtener detalles de la red, véase “Métodos de conexión” (P125).

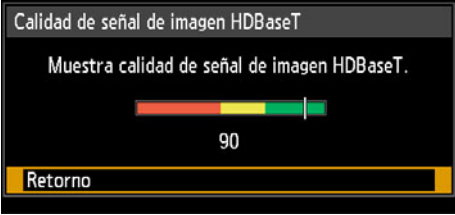
Opción	Función
Apagado	Inhabilita HDBaseT.
Encendido	Habilita HDBaseT.
Calidad de señal de imagen	El valor de la señal de entrada HDBaseT recibida se indica mediante una línea blanca.
	
	Alta      Indicada por la porción verde. Éste es el nivel recomendado.
	Media     Indicada por la porción amarilla. La señal fluctúa. Compruebe el cable.
Baja      Indicada por la porción roja. La señal no puede usarse. Arregle la conexión del cable o recambie el cable.	



No enrosque ni apreteje los cables.

## Ajustes de comunicación

Selecione los puertos destinados a la comunicación de serie y las conexiones de red. Por lo demás, se puede recurrir a este ajuste para comprobar los valores de configuración del puerto seleccionado para la comunicación de serie.

Submenú	Función										
Comunicación de serie	Puerto de servicio      Utiliza el puerto de servicio (CONTROL).										
	HDBaseT                    Utiliza el puerto HDBaseT.										
	Detalle										
	<table border="1"> <thead> <tr> <th>Opción</th> <th>Función</th> </tr> </thead> <tbody> <tr> <td>Bit de parada</td> <td>Largura de la marca que señala el final de los bits de datos.</td> </tr> <tr> <td>Velocidad en baudios</td> <td>Velocidad de modulación en bits por segundo.</td> </tr> <tr> <td>Bits de datos</td> <td>Número de bits de datos.</td> </tr> <tr> <td>Paridad</td> <td>Número de bits de paridad.</td> </tr> </tbody> </table>	Opción	Función	Bit de parada	Largura de la marca que señala el final de los bits de datos.	Velocidad en baudios	Velocidad de modulación en bits por segundo.	Bits de datos	Número de bits de datos.	Paridad	Número de bits de paridad.
	Opción	Función									
	Bit de parada	Largura de la marca que señala el final de los bits de datos.									
	Velocidad en baudios	Velocidad de modulación en bits por segundo.									
Bits de datos	Número de bits de datos.										
Paridad	Número de bits de paridad.										
Red alámbrica	Puerto LAN                    Utiliza el puerto LAN.										
	HDBaseT                      Utiliza el puerto HDBaseT.										



- [HDBaseT] no está disponible cuando [HDBaseT] (P115) está ajustado en [Apagado].
- La [Red alámbrica] no está disponible cuando la [Función de red] (P129) está ajustada en [Apagado].
- Los cambios que se hagan en la red alámbrica no tienen efecto inmediato. Para aplicar la nueva configuración de la [Red alámbrica], reinicie el proyector.

### Entrada de imagen HDMI

Seleccione el tipo de equipo conectado al puerto HDMI. Tenga en cuenta que, en cierta medida, el ajuste de [Entrada de imagen HDMI] determina los modos de imagen que están disponibles. (P72)

Opción	Función
Automático	Seleccione esta opción si se va a conectar un equipo de audio y vídeo. El procesamiento de imágenes, las pantallas de menú y otros elementos se ajustan para un equipo de vídeo.
Ordenador	Seleccione esta opción si se va a conectar un ordenador. El procesamiento de imágenes, las pantallas de menú y otros elementos se ajustan para un ordenador.

### Entrada de imagen HDBaseT

Especifique el tipo de equipo conectado al puerto HDBaseT. Tenga en cuenta que, en cierta medida, el ajuste de [Entrada de imagen HDBaseT] determina los modos de imagen que están disponibles. (P72)

Opción	Función
Automático	Seleccione esta opción si se va a conectar un equipo de audio y vídeo. El procesamiento de imágenes, las pantallas de menú y otros elementos se ajustan para un equipo de vídeo.
Ordenador	Seleccione esta opción si se va a conectar un ordenador. El procesamiento de imágenes, las pantallas de menú y otros elementos se ajustan para un ordenador.

## Modo administración energía



> [Config sistema] > **[Modo administración energía]**

Se puede especificar el apagado automático de la lámpara o del proyector al cabo de un cierto tiempo si el proyector y el mando a distancia están inactivos y no hay señal de entrada.

Opción	Función
Desactivado	Inhabilita el modo de administración de energía.
Apagar lámpara	Sólo apaga la lámpara.
Espera	Apaga el proyector y lo pone en el modo de espera.



- La proyección se reanuda cuando se restablece la misma señal de entrada, cuando se accionan el mando a distancia o el proyector, o cuando se recibe un comando de usuario para activar el proyector.
- Después de que el proyector entra en el modo de espera, el restablecimiento de la proyección requiere los mismos pasos que para encender el proyector normalmente.
- Cuando está seleccionada la opción [Desactivado], el [Encendido directo] (P117) no está disponible.
- Este valor también puede ajustarse desde la pantalla de configuración de ahorro de energía pulsando el botón **LAMP** en el mando a distancia.

## Duración administración energía



> [Config sistema] > **[Duración administración energía]**

Especifique cuánto tiempo desea que pase antes de que se apague la lámpara o de que el proyector entre en el modo de espera, dependiendo del ajuste del [Modo administración energía].

Opción	Función
5 min. - 60 min.	Después de 30 segundos sin recibir ninguna señal de entrada mientras el proyector está inactivo, el proyector muestra un indicador de cuenta atrás a partir del tiempo seleccionado.



- Si mientras la proyección está detenida se reúnen las condiciones de inicio de la cuenta atrás, la detención temporal de la proyección se cancelará.
- Cuando la cuenta atrás comienza, la salida de audio se detiene.

## Encendido directo



> [Config sistema] > **[Encendido directo]**

El proyector se puede encender conectando el cable de alimentación, sin necesidad de presionar el botón **POWER**.

Opción	Función
Apagado	Para encender el proyector, hay que presionar el botón <b>POWER</b> .
Encendido	Puede encender el proyector únicamente conectando el cable de alimentación.



- Antes de activar el encendido directo, asegúrese de ajustar el [Modo administración energía] a una opción que no sea [Desactivado]. Cuando está seleccionada la opción [Desactivado], el [Encendido directo] no está disponible.
- Después de apagar el proyector, espere al menos 5 minutos antes de volver a encenderlo. Si enciende el proyector inmediatamente después de apagarlo, podría acortarse la vida útil de la lámpara.

### Pitido de aviso



> [Config sistema] > **[Pitido de aviso]**

Puede seleccionar si se producirá un pitido de aviso o no cuando opere el proyector.

Opción	Función
Apagado	Deshabilita el pitido de aviso.
Encendido	Habilita el pitido de aviso.



El pitido de aviso no sonará si se silencia el sonido del proyector con el botón **MUTE** del mando a distancia.

### Reducción borrosidad movimiento



> [Config sistema] > **[Reducción borrosidad movimiento]**

El difuminado con movimiento es una distorsión que se produce al reproducir vídeo. La reducción del difuminado con movimiento puede hacer que esta distorsión resulte menos visible.

Opción	Función
Apagado	El difuminado con movimiento no se reduce.
Encendido	El difuminado con movimiento se reduce.



- Si la reducción del difuminado con movimiento produce ruido de imagen perturbador, seleccione [Apagado].
- Los efectos de la reducción del difuminado con movimiento no se pueden comprobar mientras se visualizan los menús.
- Resulta especialmente efectivo para el movimiento de los gráficos de ordenador e imágenes de alta resolución similares.

## Idioma

 > [Config sistema] > **[Idioma]**

Selecciona el idioma de visualización del menú.

Idioma		
<b>English</b> Inglés	<b>Русский</b> Ruso	<b>Čeština</b> Checo
<b>Deutsch</b> Alemán	<b>Nederlands</b> Holandés	<b>Dansk</b> Danés
<b>Français</b> Francés	<b>Suomi</b> Finlandés	<b>إنجليزي</b> Arabe
<b>Italiano</b> Italiano	<b>Norsk</b> Noruego	<b>中文简体</b> Chino simplificado
<b>Español</b> Español	<b>Türkçe</b> Turco	<b>中文繁體</b> Chino tradicional
<b>Português</b> Portugués	<b>Polski</b> Polaco	<b>한국어</b> Coreano
<b>Svenska</b> Sueco	<b>Magyar</b> Húngaro	<b>日本語</b> Japonés

## Otras configuraciones

 > [Config sistema] > **[Otras configuraciones]**

Bloquea la operación con una contraseña, establece una contraseña, restablece los contadores para el recambio de la lámpara o el filtro de aire, y accede a otros ajustes e información.

Otras configuraciones	
Config contraseña	Apagado
Registrar contraseña	
Ajustes de botón [Fn]	Desactivar
Restablecer gamma	Apagado
Contador de la lámpara	
Contador de filtros de aire	
Firmware	00.010002
Configuración de fábrica	
Retorno	

### Config contraseña

Desactiva el proyector a no ser que se haya introducido la contraseña correcta.

Opción	Función
Apagado	Puede utilizarse el proyector aunque no se haya introducido la contraseña.
Encendido	No se puede utilizar el proyector hasta que no se haya introducido la contraseña.

#### Para cancelar la contraseña

Cancelación en el proyector	Apague el proyector y desenchufe el cable de alimentación. Mantenga apretado el botón <b>MENU</b> en el control lateral y conecte el enchufe de alimentación. Asegúrese de mantener apretado el botón <b>MENU</b> hasta que suene un pitido. Cuando el proyector pite, la contraseña queda cancelada. (Además, la contraseña introducida se restablece).
Cancelación en el mando a distancia	Para cancelar la contraseña del mando a distancia, en el estado de espera presione 3 veces el botón <b>MENU</b> , y luego presione el botón <b>POWER</b> .



- No podrá seleccionar [Encendido] hasta que haya completado [Registrar contraseña].  
 Cuando asigna una contraseña, aparecerá la pantalla de introducción de contraseña al encender el proyector.  
 Introduzca una contraseña de 4 dígitos.  
 Introduzca la contraseña con los botones [▲] / [▶] / [▼] / [◀].  
 Si la contraseña es válida, la proyección da comienzo. Si introduce una contraseña equivocada tres veces seguidas, el aparato se apagará.
- El proyector también se apaga si transcurren tres minutos de inactividad en la pantalla de introducción de contraseña.

## Registrar contraseña

Puede registrar una contraseña para iniciar la proyección.

Introduzca una contraseña de 4 dígitos.

Introduzca la contraseña con los botones [▲] / [▶] / [▼] / [◀].

La contraseña de 4 dígitos se introduce con los dígitos de izquierda a derecha. Cuando se introduce el último dígito, la contraseña se registra automáticamente.

Presione el botón **MENU** para abortar el registro.

## Ajustes de botón [Fn]

Se puede seleccionar una función para asignar al botón **Fn** del mando a distancia.

Opción	Función
Desactivar	Inhabilita la asignación de una función al botón <b>Fn</b> del mando a distancia.
Pantalla dividida	Habilita la conmutación en el modo de pantalla dividida con el botón <b>Fn</b> del mando a distancia.



Seleccione la función que se desea asignar al botón **Fn** de un mando a distancia (RS-RC05, comercializado por separado).

## Restablecer gamma

Restablece la gamma original si, después de usar el proyector durante un rato, se observa que las curvas de tonos han cambiado, o si los colores neutrales se han teñido. El restablecimiento de gamma sólo puede utilizarse cuando la lámpara ha estado encendida durante aproximadamente 30 minutos o más.

Submenú	Función
Apagado	Se regresa a la configuración de fábrica sin llevar a cabo el restablecimiento gamma.
Ajustar	Restablece la gamma original y aplica el resultado.



- Si el restablecimiento de gamma se lleva a cabo, las características del tono y el color acromático se restablecerán hasta su estado más cercano posible al momento de compra del proyector. Sin embargo no será posible restablecerlos completamente hasta su estado original.
- Si se ejecuta el restablecimiento de gamma, la pantalla de ajuste se proyectará durante unos 150 segundos.
- Para cancelar la función Restablecer gamma, presione el botón **POWER**.

### Contador de la lámpara

Se puede reiniciar el contador de la lámpara que indica el momento de sustitución de la lámpara.

Para más detalles sobre la visualización del contador de la lámpara, véase “Recambio de la lámpara” (P171).

- ⚠ • No reinicie el contador de la lámpara a menos que la haya sustituido. De lo contrario, el contador de la lámpara no podrá indicar el momento correcto de sustitución de la lámpara.
- Las lámparas tienen más probabilidades de romperse una vez que aparece el mensaje de recambio de lámpara (P171). Reemplace la lámpara por una nueva lo antes posible.

- 📄 • El contador de la lámpara proporciona una estimación del tiempo que falta para el repuesto de la lámpara. El valor está basado en las horas de funcionamiento y en la carga actual de la lámpara.
- El número de horas indicado es equivalente al uso en las siguientes condiciones: [Proyección vertical] (P102) ajustado en [Desactivado], y [Modo de lámpara] (P96) ajustado en [Plena potencia].

### Contador de filtros de aire

Se restablece el contador recordándole el lapso de tiempo para la limpieza y el reemplazo del filtro de aire.

- ⚠ Para más detalles sobre el recambio o la limpieza del filtro, véase P169 - P170.

### Firmware

Actualice el firmware del proyector como sigue. Descarga actualizaciones de firmware desde el sitio web de Canon y las guarda en el directorio raíz de una unidad flash USB. Compruebe la versión indicada antes de actualizar el firmware.

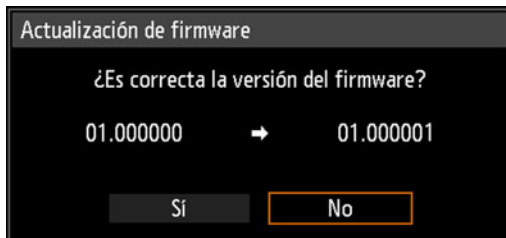

- ⚠ • Las versiones de firmware se muestran aquí a efectos ilustrativos y difieren de las versiones reales.
- En algunos casos, es posible que no se pueda descargar la actualización. Para más detalles, póngase en contacto con Canon Call Center.

- 📄 Se tarda unos minutos en actualizar el firmware. Durante la actualización, el indicador LED parpadeará en rojo. No apague el proyector mientras parpadee el LED. Tras la actualización, el proyector se apagará automáticamente, activando el modo de espera.



## Configuración de fábrica

Puede reajustar la configuración de las opciones de menú y volver a habilitar las configuraciones de sistema a las configuraciones de fábrica.

Opción	Función
Aceptar	Las configuraciones se restablecen al valor predeterminado.
Cancel	Las configuraciones no se restablecen al valor predeterminado.

### Principales valores predeterminados en fábrica

#### Ajustes de entrada

Submenú	Valor predeterminado
Aspecto	Automático
Pantalla dividida	Apagado
Nivel entrada	Automático
Espacio de color	Automático
Sobredesviación	Apagado
Progresivo	Película/auto
Intervalo diaporama	--:--
Efecto de animación	Apagado

#### Ajuste imagen

Submenú	Valor predeterminado
Modo de imagen	Estándar
Ajuste avanzado	
Luz ambiente	Apagado
Reducción de ruido aleatorio	Apagado
Reducción de ruido MPEG	Apagado
Reducción de ruido de mosquito	Apagado
Gama dinámica	(1)
Color mem. Correcto	(1)
Ajuste color 6 ejes	Apagado
Control de lámpara	Apagado
Modo de lámpara	Plena potencia

#### Ajustes de instalación

Submenú	Valor predeterminado
Bloqueo de posición	Apagado
Giro imag H/V	Ninguno
Aspecto pantalla	16:10
Zoom	100%
Trapezoidal	Trapez. horizontal-vertical
Desplazamiento de imagen digital	0
Ajustes profesionales	
Microdesplazam. imagen digital	Apagado
Registro	Apagado
Modo ventilador	Normal
Proyección vertical	Apagado
Fusión de bordes	Apagado
Objetivo - Posición	Cargar posición 1-3: agrisado
Color pantalla	Normal
En pantalla	
Guía	Encendido
Mostrar estado de entrada	Encendido
Mostrar aviso sobrecal.	Apagado
Tiempo visualización menú	Normal
Mostrar aviso de lámpara	Encendido
Mostrar aviso de filtro aire	Encendido
Visualiz. ID de pantalla dividida	Encendido
Carta de ajuste	Apagado

- (1) • Para HDMI (cuando [Entrada HDMI] está ajustado en [Ordenador]), PC Digital, PC Analógica 1/2, HDBaseT (cuando [Entrada de HDBaseT] está ajustado en [Ordenador]), USB, o LAN, el valor predeterminado en fábrica es [Apagado].
- Para HDMI (cuando [Entrada HDMI] está ajustado en [Automático]), Componentes y HDBaseT (cuando [Entrada de HDBaseT] está ajustado en [Automático]), el ajuste predeterminado es [Débil].

## Principales valores predeterminados en fábrica

### Config sistema

Submenú	Valor predeterminado
Config pantalla usuario	
Captura de logo	No registrado
Posición del logotipo	Centro
Pantalla sin señal	Azul
Pantalla en blanco	Negro
Proyector encend	Logo Canon
Ajustes de interfaz	
Repetición de tecla	Encendido
Bloqueo tecla	Apagado
Canal de control remoto	Independiente
Selección de term. ent. audio	
HDMI	HDMI
PC Digital	Entrada audio 1
PC Analógica-1	Entrada audio 1
PC Analógica-2	Entrada audio 2
Componentes	Entrada audio 2
HDBaseT	HDBaseT
LAN	LAN
USB	Entrada audio 1
HDBaseT	Apagado
Ajustes de comunicación	
Comunicación de serie	Puerto de servicio
Red alámbrica	Puerto LAN
Entrada de imagen HDMI	Ordenador
Entrada de imagen HDBaseT	Ordenador

Submenú	Valor predeterminado
Modo administración energía	Espera
Duración administración energía	15 min.
Encendido directo	Apagado
Pitido de aviso	Encendido
Reducción borrosidad movimiento	Apagado
Otras configuraciones	
Config contraseña	Apagado
Ajustes de botón [Fn]	Desactivar
Restablecer gamma	Apagado

### Configuración de red

Submenú	Valor predeterminado
Bloqueo de ajuste de red	Bloquear
Config. contraseña red	Encendido
Ajustes de espera de red	Bajo consumo
Función de red	Apagado
Ajustes detallados	
DHCP	Apagado
PJLink	Encendido
AMX Device Discovery	Apagado
Crestron RoomView	Apagado



Esta función no restablece los siguientes valores.

- Señal de entrada seleccionada
- Canal de control remoto
- Desplazamiento de imagen microdigital
- Proyección vertical
- Comunicación en serie
- Contador de la lámpara
- Configuración de red
- Registro
- HDBaseT
- Crear perfil
- Idioma
- Contador del filtro de aire
- Modo ventilador
- Red alámbrica
- Objetivo - Posición

# Configuración de red

## Sinopsis de conexión de red

Conectar el proyector a una red permite controlar el proyector desde un ordenador y recibir avisos de los errores que se produzcan en el proyector por correo electrónico.

Dependiendo del método de conexión en red, es posible que sea necesario llevar a cabo la preparación en el ordenador. A continuación se explica el método de preparación en el ordenador.

## Métodos de conexión

Para conectar el proyector a una red de ordenadores, utilice un cable LAN. El cable LAN puede conectarse o bien al puerto LAN o bien al puerto HDBaseT.

Al usar el puerto LAN, conecte el proyector como sigue.

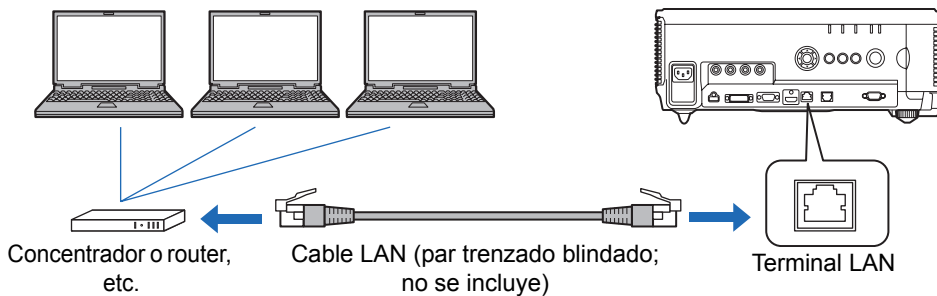

Al usar el puerto HDBaseT, conecte el proyector como sigue.

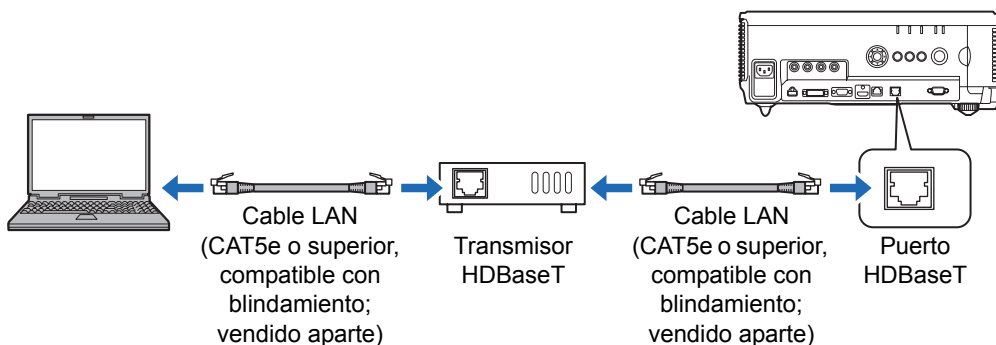

- El puerto LAN y el puerto HDBaseT no pueden utilizarse al mismo tiempo para una conexión de red.
- La conectividad de red proporcionada por el puerto HDBaseT y por el puerto LAN es idéntica, excepto por el hecho de que el HDBaseT permite una velocidad máxima de transferencia de 100 Mbps.
- Si la opción [Función de red] del proyector aparece como [Apagado] (las conexiones de red están desactivadas), cámbiela a [Encendido] para activarla (P129).
- Seleccione qué puerto usar en [Ajustes de comunicación] > [Red alámbrica] (P115).

## Descripción del menú

- Consulte “Comprobación de la información del proyector” (P154), y compruebe que la dirección IP del proyector no es la misma que la de otros ordenadores conectados a la red. Para ajustar la dirección IP del proyector, siga las instrucciones en “Control del proyector desde un ordenador” (P152) y utilice la pantalla Web. Alternativamente, también puede utilizar los ajustes de TCP/IP del proyector. (P130)
- Al conectar el ordenador a la red por primera vez, también es necesario realizar ajustes en el ordenador. En ese caso, consulte al administrador de red para obtener información sobre los ajustes necesarios.



En un entorno de red con un servidor DHCP, seleccione [Encendido] en la pantalla [DHCP] del proyector para activar la función DHCP y conectarlo. (P130)

## Configuración de los ajustes del proyector

Los ajustes descritos en esta sección sirven para las conexiones de red, para la configuración de una contraseña de red, y para otros aspectos de la proyección en red.

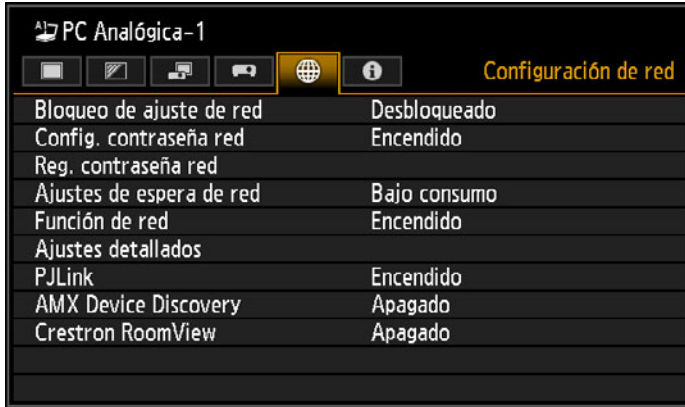

(Cuando la señal de entrada es PC Analógica-1)

Menú	Función	Detalles
Bloqueo de ajuste de red	Bloquea los ajustes de red para impedir que se cambien.	P128
Config. contraseña red	Activa o desactiva la protección mediante contraseña para ajustes de red.	P128
Reg. contraseña red	Establece una contraseña de red.	P128
Ajustes de espera de red	Especifica el grado de funcionalidad de la red en el modo de espera.	P129
Función de red	La función de red del proyector se puede activar o desactivar.	P129
Ajustes detallados	Muestra y establece los ajustes avanzados para las conexiones de red.	P130
PJLink	Habilita o inhabilita PJLink.	P132
AMX Device Discovery	Habilita o inhabilita AMX Device Discovery.	P133
Crestron RoomView	Habilita o inhabilita Crestron RoomView.	P133

## Bloqueo de ajuste de red

 > [Configuración de red] > **[Bloqueo de ajuste de red]**

Es posible bloquear/desbloquear la configuración de red de modo que no se pueda cambiar.

Opción	Función
Desbloquear	Cancela el bloqueo y permite la modificación de otros ajustes de red. Se debe introducir la contraseña para cancelar el bloqueo. Utilice los botones [▲]/[▼]/[◀]/[▶] para introducir la contraseña de 4 dígitos.
Bloquear	Bloquea los ajustes.

### Cancelación del bloqueo de red

Presione estos botones en el orden siguiente para cancelar el bloqueo: [▲] [OK] [▶] [OK] [▼] [OK]. Esta operación restablece la contraseña de red en [▲] [▲] [▲] [▲].



Al ajustar [Config. contraseña red] en [Apagado], se desbloquean los ajustes de red.

## Config. contraseña red

 > [Configuración de red] > **[Config. contraseña red]**

Puede activar o desactivar el uso de contraseña para cambiar la configuración de red del proyector.

Opción	Función
Apagado	No se utiliza contraseña de red.
Encendido	Se utiliza contraseña de red.

## Reg. contraseña red

 > [Configuración de red] > **[Reg. contraseña red]**

Utilice los botones [▲] / [▶] / [▼] / [◀] para introducir la contraseña de red del proyector.

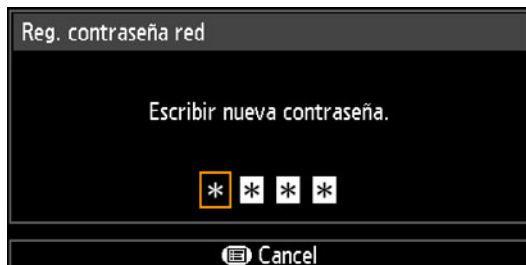

## Ajustes de espera de red



> [Configuración de red] > [Ajustes de espera de red]

Especifique el estado operativo de las funciones de red con el proyector en modo de espera del modo indicado a continuación.

Opción	Función
Normal	Todas las funciones de red también estarán disponibles en modo de espera, incluida la pantalla Web, el control de la red y PJLink.
Bajo consumo	Todas las funciones de red permanecen activas incluso en el modo de espera. Sin embargo, el proyector puede responder peor de lo normal cuando algunas funciones se empiezan a utilizar.



- [Bajo consumo] puede retrasar el acceso por red a algunas funciones. Para acelerar el acceso, seleccione [Normal].
- El consumo de energía cuando la función de red está ajustada en [Encendido] varía dependiendo de si los ajustes de espera de red están ajustados en Normal o en Bajo consumo.
- Este valor también puede ajustarse desde la pantalla de configuración de ahorro de energía pulsando el botón **LAMP** en el mando a distancia.

## Función de red



> [Configuración de red] > [Función de red]

Activa o desactiva la función de red.

Se puede ahorrar energía especificando [Apagado].

Opción	Función
Apagado	Desactiva la función de red.
Encendido	Activa la función de red.

## Ajustes detallados

 > [Configuración de red] > **[Ajustes detallados]**

Sirven para visualizar y cambiar manualmente la dirección IP, la dirección de puerta, y otros ajustes. Disponibles solamente cuando la configuración de red está [Encendido].

Ajustes detallados	
Dirección IP	192 . 168 . 254 . 254
Dirección puerta	0 . 0 . 0 . 0
Dirección MAC	00:00:00:00:00:00
DHCP	Apagado
Conf. TCP/IP	
Inicialización de red	
Retorno	

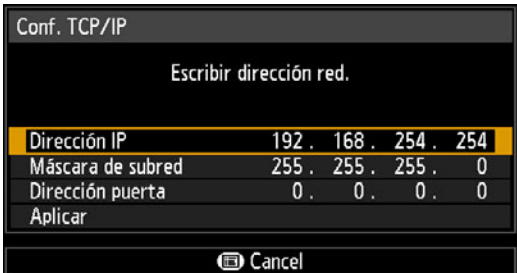
Menú	Función						
Dirección IP	Dirección IP del proyector.						
Dirección puerta	Dirección de puerta del proyector.						
Dirección MAC	Dirección MAC del proyector.						
DHCP	<table border="1"> <thead> <tr> <th>Opción</th> <th>Función</th> </tr> </thead> <tbody> <tr> <td>Apagado</td> <td>Desactiva la función DHCP. Los ajustes TCP/IP deben configurarse manualmente.</td> </tr> <tr> <td>Encendido</td> <td>Activa la función DHCP. Busca el servidor DHCP. No hace falta configurar los ajustes TCP/IP (dirección IP, máscara de subred, y dirección de puerta), porque la dirección IP se obtiene desde el servidor DHCP.</td> </tr> </tbody> </table>	Opción	Función	Apagado	Desactiva la función DHCP. Los ajustes TCP/IP deben configurarse manualmente.	Encendido	Activa la función DHCP. Busca el servidor DHCP. No hace falta configurar los ajustes TCP/IP (dirección IP, máscara de subred, y dirección de puerta), porque la dirección IP se obtiene desde el servidor DHCP.
	Opción	Función					
Apagado	Desactiva la función DHCP. Los ajustes TCP/IP deben configurarse manualmente.						
Encendido	Activa la función DHCP. Busca el servidor DHCP. No hace falta configurar los ajustes TCP/IP (dirección IP, máscara de subred, y dirección de puerta), porque la dirección IP se obtiene desde el servidor DHCP.						
Conf. TCP/IP	<p>Cambia o especifica la dirección IP, la máscara de subred, y la dirección de puerta utilizadas para las conexiones.</p>  <ul style="list-style-type: none"> <li>Este menú no está disponible (aparece agrisado) cuando [DHCP] (P130) está [Encendido].</li> <li>Si se introduce un valor incorrecto, aparece el mensaje "Entrada no válida". Si esto ocurre, introduzca un valor correcto.</li> </ul>						



Menú	Función
Inicialización de red	<p>Se inicializan los siguientes ajustes de la red.</p> <p><b>Ajustes configurados desde el menú del proyector (P136)</b></p> <ul style="list-style-type: none"> <li>• Config. contraseña red (P128)</li> <li>• Reg. contraseña red (P128)</li> <li>• Función de red (P129)</li> <li>• Ajustes detallados (P130)</li> <li>• PJLink (P132)</li> <li>• AMX Device Discovery (P133)</li> <li>• Crestron RoomView (P133)</li> </ul> <p><b>Ajustes configurados desde la pantalla Web</b></p> <ul style="list-style-type: none"> <li>• [Password] (P140)</li> <li>• [Network] (P141)</li> <li>• [NMPJ Password] (P142)</li> <li>• [Mail] (P143)</li> <li>• [Mail auth] (P144)</li> <li>• [SNMP] (P145)</li> <li>• [Projector info.] (P146)</li> <li>• [PJLink] (P147)</li> </ul>

### PJLink



> [Configuración de red] > [PJLink]

Se puede activar o desactivar la función de red PJLink del proyector.

Cuando esta función está activada, se puede realizar el control de una red mediante comandos PJLink.

Opción	Función
Apagado	Desactiva la función PJLink.
Encendido	Activa la función PJLink.



- El proyector cumple con los requisitos de la Clase 1, tal y como ésta se define en las normas PJLink establecidas por la Asociación de Industrias de Máquinas de Empresa y Sistemas Informáticos de Japón (JBMIA, por sus siglas en inglés: Japan Business Machine and Information System Industries Association). Este proyector es compatible con todos los comandos definidos por PJLink clase 1, y se ha verificado que cumple con la definición de normas PJLink clase 1.
- Para más detalles sobre el uso de PJLink, véase “Configuración de PJLink [PJLink]” (P147).

#### ¿Qué es PJLink?

En septiembre de 2003, se creó el PJLink Working Group en el marco del Data Projector Committee. Durante el primer año, el PJLink Working Group estableció PJLink como una nueva especificación de interfaz para proyectores.

PJLink es un estándar unificado para el manejo y control de proyectores.

Permite un control centralizado de los proyectores y el manejo de todos los proyectores desde un controlador, independientemente del fabricante. El objetivo de JBMIA es mejorar la comodidad de los usuarios y ampliar el uso de los proyectores a través de la sistematización temprana para la monitorización de red y el control de los proyectores, lo que se popularizará en el futuro.

Clase 1: Estandarización del control y las especificaciones de monitorización de las funciones básicas del proyector

Control básico del proyector: Control de potencia, selección de entrada, etc.

Adquisición del estado e información del proyector: Estado de energía, estado de selección de entrada, estado de error, tiempo de uso de la lámpara, etc.

JBMIA: Japan Business Machine and Information System Industries Association.

La Asociación japonesa de industrias de máquinas comerciales y sistemas de información (JBMIA, por su sigla en inglés) es una organización fundada en 1960 y renombrada el 1 de abril de 2002.

Sitio web de PJLink: <http://pjlink.jbmia.or.jp/english/>



PJLink es una marca registrada de JBMIA y es una marca en proceso de registro en algunos países.

PJLink es una marca comercial registrada o en vías de convertirse en marca comercial en Japón, EE.UU. y / u otros países o regiones.

## AMX Device Discovery



> [Configuración de red] > **[AMX Device Discovery]**

En un entorno de red, se puede utilizar AMX Device Discovery para permitir que otros equipos descubran el proyector. En el caso de redes sin AMX Device Discovery, seleccione [Apagado].

Opción	Función
Apagado	Desactiva la función AMX Device Discovery.
Encendido	Activa la función AMX Device Discovery. El proyector enviará periódicamente paquetes de balizamiento AMX por la red.



- Para obtener detalles sobre AMX Device Discovery, visite el sitio web de AMX. <http://www.amx.com/>

## Crestron RoomView



> [Configuración de red] > **[Crestron RoomView]**

Crestron RoomView posibilita la gestión centralizada de varios proyectores conectados en red. Los proyectores conectados en red pueden controlarse remotamente para resolver problemas, comprobar la vida útil de las lámparas, y encender o apagar los aparatos. Especifica si se utiliza Crestron RoomView.

Opción	Función
Apagado	Inhabilita Crestron RoomView.
Encendido	Activa Crestron RoomView. Se abrirá un puerto para Crestron RoomView y el proyector responderá a los paquetes CIP que reciba. La comunicación es posible a través de la aplicación Express/Server de RoomView o de Crestron Controller. (P147)



- Para obtener detalles sobre Crestron RoomView, visite el sitio web de Crestron®. <http://www.crestron.com/>

# Configuración de los ajustes del ordenador

## Especificar una dirección IP

A continuación se indican las instrucciones para ajustar la dirección IP de un ordenador para cada sistema operativo.

### ■ Windows 8 / 8.1

- 1 Haga clic derecho en el fondo de pantalla de inicio y haga clic en [Todas las aplicaciones] en la esquina inferior derecha.**
  - Usuarios de Windows 8.1:  
Haga clic en la flecha que apunta hacia abajo en la esquina inferior izquierda de la pantalla de inicio.
- 2 Haga clic en [Panel de control].**
  - Desde el escritorio:  
Pulse Win+X.  
  
En el menú de accesos directos que aparece en la esquina inferior izquierda, haga clic en [Panel de control].
- 3 Haga clic en [Ver el estado y las tareas de red].**
  - En la vista de iconos:  
Haga clic en [Centro de redes y recursos compartidos].
- 4 Haga clic en [Cambiar configuración del adaptador].**
- 5 Haga clic derecho en [Ethernet] y, a continuación, en [Propiedades].**
- 6 En la lista [Esta conexión usa los siguientes elementos], seleccione [Protocolo de Internet Versión 4 (TCP/IPv4)] y haga clic en el botón [Propiedades]. Anote la configuración de red original (dirección IP, máscara de subred, puerta de enlace predeterminada, etc.).**
- 7 Seleccione [Usar la siguiente dirección IP] y establezca la dirección IP y la máscara de subred.**

La configuración de fábrica para la dirección IP del proyector es "192.168.254.254". Establezca una dirección IP diferente.
- 8 Cuando haya completado los ajustes, haga clic en el botón [Aceptar] y, a continuación, en el botón [Cerrar] de la ventana [Propiedades de Ethernet] para cerrarla.**

## ■ Windows 7

- 1 Desde el menú [Inicio] del PC, seleccione [Panel de control].
- 2 Haga clic en [Redes e Internet] y, a continuación, haga clic en [Ver el estado y las tareas de red].
- 3 Desde el menú de la parte izquierda de la ventana, haga clic en [Cambiar la configuración del adaptador].
- 4 Haga clic con el botón derecho en [Conexión de área local] y abra [Propiedades].
- 5 Seleccione [Protocolo de Internet versión 4 (TCP/IPv4)] y haga clic en el botón [Propiedades]. Anote la configuración de red original (dirección IP, máscara de subred, puerta de enlace predeterminada, etc.).
- 6 Seleccione [Usar la siguiente dirección IP] y establezca la dirección IP y la máscara de subred.  
La configuración de fábrica para la dirección IP del proyector es "192.168.254.254". Establezca una dirección IP diferente.
- 7 Cuando haya completado los ajustes, haga clic en el botón [Aceptar] y, a continuación, en el botón [Aceptar] en la ventana [Propiedades de conexión de área local] para cerrarla.

## ■ Windows Vista

- 1 Desde el menú [Inicio] del PC, seleccione [Panel de control].
- 2 Haga clic en [Ver estado de red y tareas].
- 3 Desde el menú en la parte izquierda de la ventana, haga clic en [Administrar conexiones de red].
- 4 Haga clic con el botón derecho en [Conexión de área local] y abra [Propiedades].
- 5 Seleccione [Protocolo de Internet versión 4 (TCP/IPv4)] y haga clic en el botón [Propiedades]. Anote la configuración de red original (dirección IP, máscara de subred, puerta de enlace predeterminada, etc.).
- 6 Seleccione [Usar la siguiente dirección IP] y establezca la dirección IP y la máscara de subred.  
La configuración de fábrica para la dirección IP del proyector es "192.168.254.254". Establezca una dirección IP diferente.
- 7 Cuando haya completado los ajustes, haga clic en el botón [Aceptar] y, a continuación, en el botón [Aceptar] en la ventana [Propiedades de conexión de área local] para cerrarla.

### ■ Mac OS X

- 1 Abra el menú de Apple y seleccione [Preferencias del sistema].
- 2 En la ventana de Preferencias del sistema, haga clic en [Red] para mostrar la ventana de red.
- 3 Seleccione [Ethernet incorporada] y haga clic en la ficha [TCP/IP]. Anote la configuración de red original (dirección IP, máscara de subred, router, servidor DNS, etc.).
- 4 Cree un nuevo entorno de red y establezca la dirección IP y la máscara de subred.  
La configuración de fábrica para la dirección IP del proyector es "192.168.254.254". Establezca una dirección IP diferente.
- 5 Haga clic en [Aplicar] para cerrar la ventana de preferencias de red.

### ■ Reajuste del valor de la dirección IP del ordenador

Siga el mismo procedimiento que para cambiar la dirección IP y restablezca los valores originales basándose en las notas tomadas antes del cambio.

## Configuración de la red

### ■ Visualización de la pantalla de configuración de red

- 1 Encienda el ordenador y el proyector.



Las funciones de red no se encuentran disponibles durante los primeros 40 segundos tras arrancar el proyector.

- 2 Abra un navegador Web, introduzca "http://(dirección IP del proyector)" en la barra de direcciones y pulse la tecla Enter.  
Se abrirá la pantalla Web del proyector.



Se visualizará la siguiente información.

Network Multiple Projection Download	Para descargarse el programa de multiproyección en red (NMPJ).*
Projector control	Muestra la pantalla de control del proyector.
Settings	Muestra la pantalla de configuración.
Projector name	Nombre del proyector en la red
Comment	Notas relevantes, tales como dónde está instalado el proyector
MAC address	Dirección MAC del proyector
IP address	Dirección IP del proyector
PowerStatus	Estado de la alimentación del proyector
LampModeFullPower	Tiempo de funcionamiento de la lámpara en la modalidad [Plena potencia]
LampModePowerSaver	Tiempo de funcionamiento de la lámpara en la modalidad [Ahorro de energía]
LampTimeConverted	Tiempo de funcionamiento de la lámpara (valor convertido)
FilterTime	Tiempo de funcionamiento del filtro de aire
Alert	Mensaje de error (si se ha producido un error) Temperature abnormality (temperatura anómala) Faulty lamp (lámpara averiada) Faulty cooling fan (ventilador de refrigeración averiado) Faulty air filter unit (unidad del filtro de aire defectuosa) Faulty power supply (Suministro eléctrico averiado) Faulty lens connector (Conector de lente defectuoso) Unknown error (Error desconocido)

\* Para más detalles sobre la descarga de la aplicación de multiproyección en red (NMPJ), consulte el manual de usuario de NMPJ.



La configuración de fábrica para la dirección IP es "192.168.254.254". Si se utiliza la configuración DHCP, consulte al administrador de la red para obtener la dirección IP del proyector. Es posible comprobar la dirección IP desde el menú del proyector. (P130)

### 3 Haga clic en [Settings] en la pantalla Web.

Se abrirá la ventana de introducción de contraseña.

### 4 Introduzca el nombre de usuario y contraseña en la ventana de introducción de contraseña y haga clic en [OK].

La configuración de fábrica para el nombre de usuario es “root”, y la contraseña es “system”.

Se visualiza la pantalla de ajustes. Configure los ajustes de red en esta pantalla.



Para controlar el proyector desde el ordenador, haga clic en [Projector control]. (P152)

## ■ Ajuste de red

### 1 Seleccione la función que desee configurar en el menú de la pantalla de configuración.

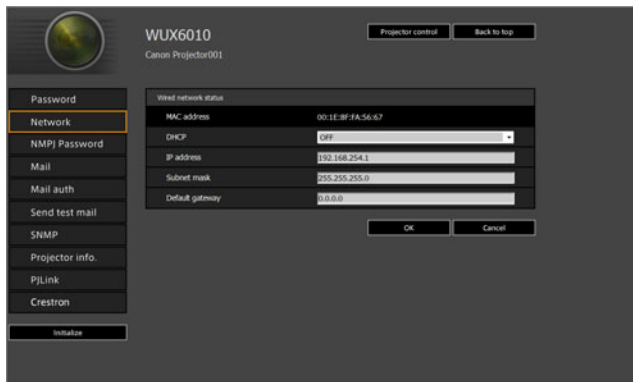



- 2** Introduzca los detalles del ajuste en los campos mostrados (1), y luego haga clic en [OK] (2).

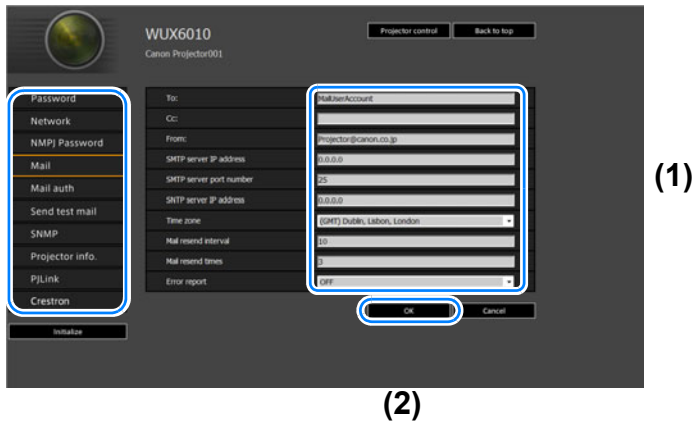

- 3** Aparece una ventana de confirmación. Compruebe el contenido y, si es correcto, haga clic en [Apply].



La configuración se aplica al proyector.

Al seleccionar [Network], o [Password] en el menú, aparecerá este mensaje: "Save completed. Please change setting and reconnect."

Si se seleccionan funciones distintas a las anteriores, aparecerá el mensaje "Save completed". Haga clic en [Back to top] para volver a la página inicial de la pantalla Web.

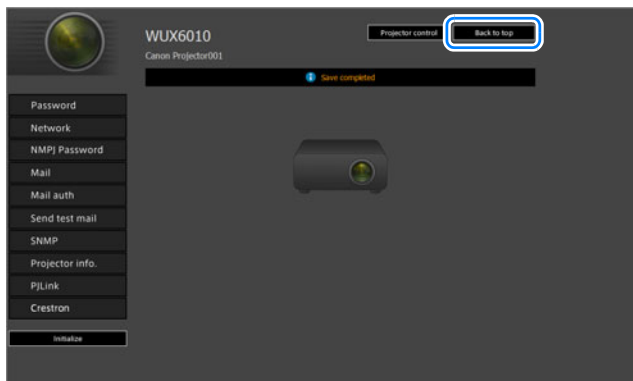

### Configuración de la contraseña [Password]

Desde [Password] en la pantalla de ajustes, se puede establecer un nombre de usuario y una contraseña para iniciar sesión desde la pantalla web. Para conocer el procedimiento de ajuste, consulte “Ajuste de red” (P138).

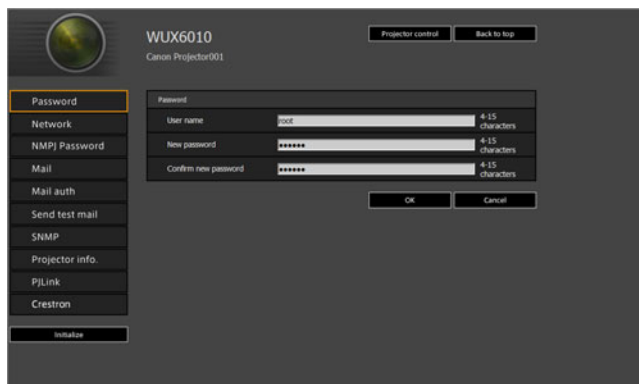

Opción	Explicación	Configuración de fábrica
User name	Al iniciar la sesión en la pantalla Web, introduzca el nombre de usuario mediante símbolos y caracteres alfanuméricos de 1 byte (4 a 15 caracteres).	root
New password	Al iniciar la sesión en la pantalla Web, introduzca la contraseña mediante símbolos y caracteres alfanuméricos de 1 byte (4 a 15 caracteres).	system
Confirm new password	Para la confirmación, introduzca la misma contraseña que ha introducido en [New password].	system

## Configuración de la información básica de [Network]

La opción [Network] de la pantalla de configuración permite iniciar sesión en la pantalla Web y ajustar la información básica de la red. Para conocer el procedimiento de ajuste, consulte “Ajuste de red” (P138).

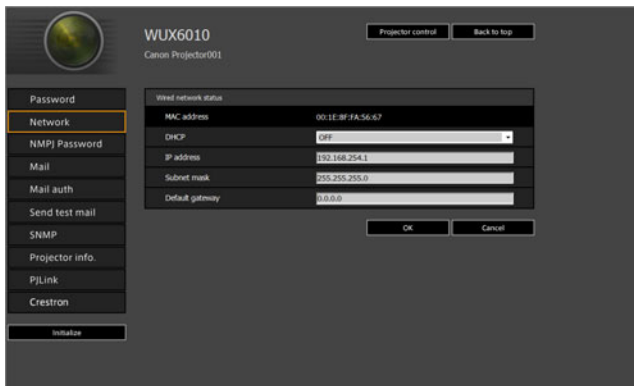

Opción	Explicación	Configuración de fábrica
MAC address	Muestra la dirección MAC del proyector.	Dirección MAC del proyector
DHCP	Seleccione si desea activar o desactivar la función DHCP. Los siguientes ajustes no pueden configurarse manualmente cuando este ajuste está [ON], porque la dirección IP se obtiene desde el servidor. [IP address] [Subnet mask] [Default gateway]	OFF
IP address	Introduzca la dirección IP del proyector mediante números de 1 byte.	192.168.254.254
Subnet mask	Introduzca la máscara de subred mediante números de 1 byte.	255.255.255.0
Default gateway	Introduzca la dirección IP de la puerta de enlace predeterminada mediante números de 1 byte.	0.0.0.0



Si se han modificado los ajustes relacionados con la TCP/IP, es necesario desconectar y volver a conectar a la red.

Si se ha modificado la máscara de subred, seleccione [Subnet mask] en la pantalla anterior y defina la nueva máscara de subred.

## Descripción del menú

### Especificar la configuración de la multiproyección en red: [NMPJ Password]

La opción [NMPJ Password] de la pantalla de configuración permite especificar los elementos necesarios para la autenticación de la multiproyección en red. Para conocer el procedimiento de ajuste, consulte “Ajuste de red” (P138).



Opción	Explicación	Configuración de fábrica
Password	Introduzca la contraseña requerida para una conexión de multiproyección en red en caracteres alfanuméricos de un octeto (0-15 caracteres).	<En blanco>
Confirm password	Para la confirmación, introduzca la misma contraseña que ha introducido en [Password].	<En blanco>



Para más detalles sobre la multiproyección en red (NMPJ), consulte el manual de usuario de NMPJ.

## Configuración del correo electrónico [Mail]

La opción [Mail] de la pantalla de configuración permite ajustar los elementos necesarios para enviar mensajes de error y correos de prueba. Para conocer el procedimiento de ajuste, consulte “Ajuste de red” (P138).

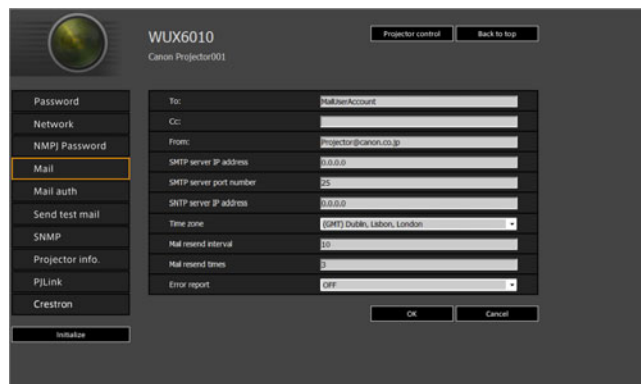

Opción	Explicación	Configuración de fábrica
To:	Introduzca la dirección del destinatario para los correos de error mediante símbolos y caracteres alfanuméricos de 1 byte (1 - 63 caracteres).	MailUserAccount
Cc:	Introduzca la dirección de CC para los correos de error mediante símbolos y caracteres alfanuméricos de 1 byte (1 - 63 caracteres).	<En blanco>
From:	Introduzca la dirección del remitente para los correos de error mediante símbolos y caracteres alfanuméricos de 1 byte (1 - 63 caracteres).	Projector@canon.co.jp
SMTP server IP address	Introduzca la dirección IP del servidor SMTP mediante números de 1 byte.	0.0.0.0
SMTP server port number	Introduzca el número de puerto del servidor SMTP mediante números de 1 byte (1 - 65535).	25
SNTP server IP address	Introduzca la dirección IP del servidor SNTP mediante números de 1 byte.	0.0.0.0
Time zone	Seleccione la zona horaria donde se utiliza el proyector.	(GMT) Dublin, Lisbon, London
Mail resend interval*	Introduzca el intervalo de reenvío del correo cuando se produzca un error (unidad: segundos) dentro de un margen de 0 a 59 segundos usando números de 1 byte.	10
Mail resend times	Introduzca el número de veces que debe reenviarse el correo cuando se produzca un error dentro de un margen de 0 a 255 usando números de 1 byte.	3
Error report	Seleccione si desea activar o desactivar la función de envío de correo de error.	OFF

## Descripción del menú

- \* Cuando el intervalo está ajustado en 0 segundos, se llevan a cabo repetidos intentos de enviar correo (conforme a lo establecido en [Mail resend times]) sin pausas entre los intentos.

### Configuración de la autenticación de correo [Mail auth]

La opción [Mail auth] de la pantalla de configuración permite establecer la configuración para la autenticación del correo que se envía cuando se produce un error. Para conocer el procedimiento de ajuste, consulte “Ajuste de red” (P138).

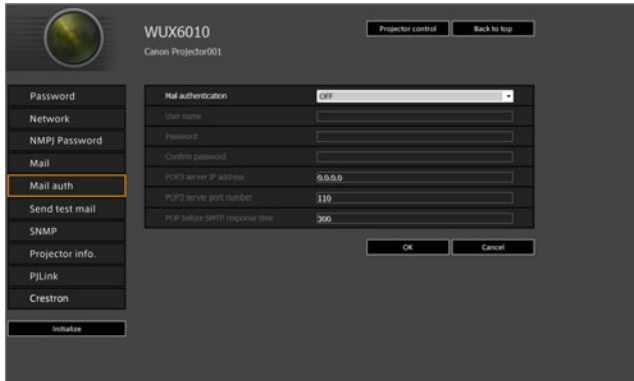

Opción	Explicación	Configuración de fábrica
Mail authentication	Seleccione el método de autenticación de correo. Si esta opción está desactivada, los demás ajustes de autenticación de correo no se pueden modificar.	OFF
User name	Introduzca el nombre de usuario para la autenticación de correo mediante símbolos y caracteres alfanuméricos de 1 byte (1 - 63 caracteres).	<En blanco>
Password	Introduzca la contraseña para la autenticación de correo mediante símbolos y caracteres alfanuméricos de 1 byte (1 - 63 caracteres).	<En blanco>
Confirm password	Para la confirmación, introduzca la misma contraseña que ha introducido en [Password].	<En blanco>
POP3 server IP address	Introduzca la dirección IP del servidor POP3 mediante números de 1 byte.	0.0.0.0
POP3 server port number	Introduzca el número de puerto del servidor POP3 mediante números de 1 byte (1 - 65535).	110
POP before SMTP response time	Introduzca el periodo de expiración de la autenticación SMTP después de la autenticación POP3 (unidad: milisegundos) mediante números de 1 byte (0 - 9999 milisegundos).	300

## Envío de un correo de prueba [Send test mail]

La opción [Send test mail] de la pantalla de configuración permite enviar un correo de prueba a la dirección establecida en [Mail]. La configuración no puede modificarse desde esta pantalla.

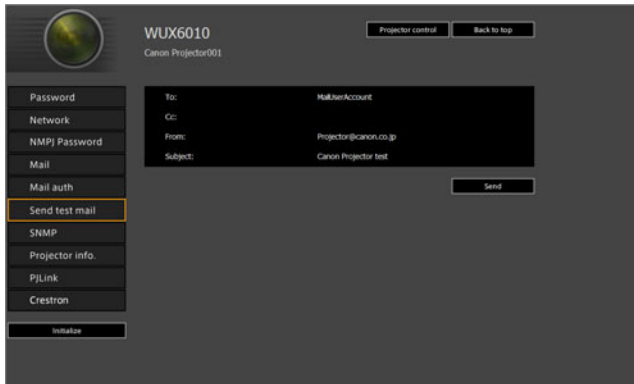

Opción	Explicación
To:	Muestra la dirección del destinatario establecida a partir de [Mail] en la pantalla de configuración (P143).
Cc:	Muestra la dirección de CC establecida a partir de [Mail] en la pantalla de configuración (P143).
From:	Muestra la dirección del remitente establecida a partir de [Mail] en la pantalla de configuración (P143).
Subject:	Se visualiza el título predeterminado del correo "Canon Projector test".

## Configuración de SNMP [SNMP]

La opción [SNMP] de la pantalla de configuración permite configurar los ajustes relacionados con el control de los proyectores que utilizan el protocolo SNMP (Simple Network Management Protocol). Para conocer el procedimiento de ajuste, consulte "Ajuste de red" (P138).

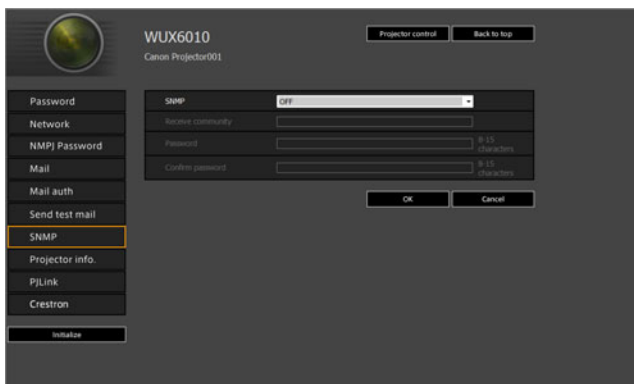

## Descripción del menú

Opción	Explicación	Configuración de fábrica
SNMP	Seleccione la versión de la función SNMP. Si esta opción está desactivada, la función SNMP se desactivará y los demás ajustes de esta pantalla no se podrán cambiar.	OFF
Receive community	Introduzca el nombre de la comunidad que recibirá la información del proyector mediante símbolos y caracteres alfanuméricos de 1 byte (1 - 15 caracteres).	<En blanco>
Password	Introduzca la contraseña para la configuración de la comunidad mediante símbolos y caracteres alfanuméricos de 1 byte (8 - 15 caracteres). Sólo puede establecerse cuando la versión del SNMP es V3.	<En blanco>
Confirm password	Para la confirmación, introduzca la misma contraseña que ha introducido en [Password].	<En blanco>

### Configuración de la información del proyector [Projector info.]

Desde [Projector info.] en la pantalla de ajustes, se pueden introducir comentarios relevantes tales como los nombres de los proyectores y las ubicaciones donde están instalados, de manera que la información pueda utilizarse para identificar los distintos proyectores cuando haya varios instalados en la misma red. Para conocer el procedimiento de ajuste, consulte “Ajuste de red” (P138).



Opción	Explicación	Configuración de fábrica
Projector name	Introduzca el nombre de proyector mediante símbolos y caracteres alfanuméricos de 1 byte (1 - 63 caracteres).	Canon Projector001
Comment	Introduzca cualquier nota relevante, como por ejemplo dónde está instalado el proyector.	<En blanco>



No es posible utilizar ciertos caracteres, como #, en los campos [Projector name] y [Comment].



## Configuración de PJLink [PJLink]

La opción [PJLink] de la pantalla de configuración permite establecer las funciones PJLink estándar para la gestión del proyector en una red. Para conocer el procedimiento de ajuste, consulte “Ajuste de red” (P138). Para obtener información sobre PJLink, consulte “¿Qué es PJLink?” (P132).

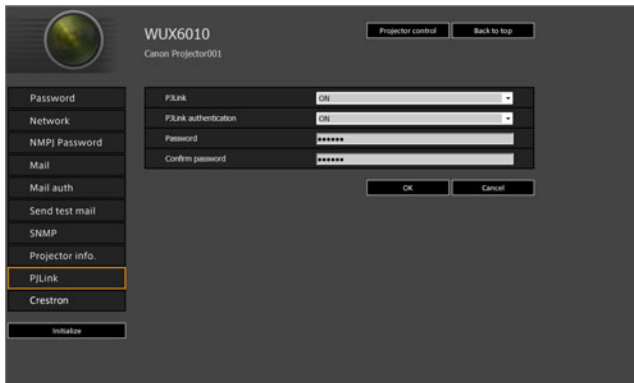

Opción	Explicación	Configuración de fábrica
PJLink	Activa o desactiva la función PJLink. Si esta opción está desactivada, la función PJLink se desactivará y los demás ajustes de esta pantalla no se podrán cambiar.	ON
PJLink authentication	Seleccione si desea activar o desactivar la función de autenticación de PJLink. Los siguientes ajustes no pueden cambiarse cuando este ajuste está [OFF]. [Password] [Confirm password]	ON
Password	Introduzca la contraseña para la autenticación de PJLink mediante caracteres alfanuméricos de 1 byte (1 - 32 caracteres).	system
Confirm password	Para la confirmación, introduzca la misma contraseña que ha introducido en [Password].	system

## Configuración de un controlador fabricado por Crestron Electronics [Crestron Controller]

Se abrirá la pantalla [Crestron e-Control]. Para más detalles sobre el controlador Crestron, visite la página web de Crestron.  
<http://www.crestron.com/>

### Errores de configuración

Cuando se produce un error relacionado con la configuración, el nombre del error se muestra en la pantalla, y aparece el símbolo “!” junto al campo de entrada que provocó el error.



A continuación se explica el significado de los errores.

Error	Significado
Input error	Se ha establecido un valor fuera del margen válido en la pantalla de configuración.
Password setting error	La contraseña establecida y la contraseña de confirmación no coinciden.
Invalid SMTP	No se ha establecido la dirección IP del servidor SMTP.
System failed to connect SMTP server.	Error en la conexión con el servidor SMTP al enviar un correo de prueba.
System failed to connect POP3 server.	Error en la conexión con el servidor POP3 al intentar enviar un correo de prueba.
System doesn't support this auth type.	Se ha establecido un tipo de autenticación que no es compatible con el servidor.
System failed to authenticate.	Error de autenticación de intentar enviar un correo de prueba.
The system failed to send the test mail.	El envío del correo de prueba ha fallado debido a un error de conexión con el servidor SMTP o un error inusual.
Unknown error	Error desconocido

## Restablecer la configuración de red a los valores por defecto

- 1 Realice los pasos 1 - 3 de “Visualización de la pantalla de configuración de red” (P136) para visualizar la pantalla de configuración.
- 2 Haga clic en [Initialize].



- 3 Aparece una ventana de confirmación. Haga clic en [OK].

### ■ Mensajes de notificación de errores

Los mensajes que se muestran en la siguiente lista de errores se envían cuando se produce un error en el proyector.

#### Lista de errores

Errores relacionados con la temperatura	Nombre de error	Temperature abnormality (temperatura anómala)
	Texto	The temperature inside the projector is too high for some reason or the outside air temperature is higher than the specified one. If the problem is inside the projector, check whether the projector is installed and operated normally, turn off the projector to cool its inside, and retry projection. If the same warning occurs again, the projector may be defective. Contact your dealer.
	Significado	La temperatura del interior del proyector es demasiado alta por algún motivo o la temperatura del aire exterior es superior al margen especificado. Si el problema está en el interior del proyector, compruebe que esté instalado y que funcione correctamente, apague el proyector para dejar enfriar su interior e intente nuevamente la proyección. Si aparece la misma advertencia de nuevo, el proyector podría estar averiado. Póngase en contacto con su concesionario.
Errores relacionados con la lámpara	Nombre de error	Faulty lamp (lámpara averiada)
	Texto	The lamp has burnt out. Replace the lamp with a new one. If the same warning occurs again, the lamp drive circuit may be defective. Contact your dealer.
	Significado	La lámpara se ha quemado. Sustituya la lámpara por una nueva. Si aparece la misma advertencia de nuevo, el circuito de encendido de la lámpara podría estar defectivo. Póngase en contacto con su concesionario.
Errores relacionados con el ventilador	Nombre de error	Faulty cooling fan (ventilador de refrigeración averiado)
	Texto	The cooling fan or another component may be defective. Contact your dealer.
	Significado	El ventilador de refrigeración u otro componente podría estar averiado. Póngase en contacto con su concesionario.

Errores relacionados con el filtro de aire	Nombre de error	Faulty air filter unit (unidad del filtro de aire averiada)
	Texto	The air filter unit is not installed properly. Check whether the air filter unit is installed properly. If it is installed properly, the air filter unit detection switch may be defective. Contact your dealer.
	Significado	La unidad del filtro de aire no está instalada correctamente. Verifique si la unidad del filtro de aire está instalada correctamente. Si está instalada correctamente, el interruptor de detección de la unidad del filtro de aire podría estar averiado. Póngase en contacto con su concesionario.
Errores relacionados con la alimentación	Nombre de error	Faulty power supply (suministro eléctrico averiado)
	Texto	The voltage of part of the power supply is abnormally high or any other problem has occurred in the power supply. Contact your dealer.
	Significado	El voltaje de una parte del suministro eléctrico es extremadamente alto o ha ocurrido algún otro problema en el suministro eléctrico. Póngase en contacto con su concesionario.
Errores relacionados con el conector de la lente	Nombre de error	Faulty lens connector (conector de la lente averiado)
	Texto	The lens cable is not connected to the lens unit. Check whether the lens cable is connected to the lens unit properly. If it is connected properly, the lens connector or cable may be defective. Contact your dealer.
	Significado	El cable de la lente no está conectado a la unidad de la lente. Verifique si el cable de la lente está conectado correctamente a la unidad de la lente. Póngase en contacto con su concesionario.

## Control del proyector desde un ordenador

Cuando el proyector está conectado a una red, es posible controlarlo desde un ordenador a través de la red.

- 1 Encienda el ordenador y el proyector.**
- 2 Abra un navegador Web, introduzca “http://(dirección IP del proyector)” en la barra de direcciones y pulse la tecla Enter.**  
Se abrirá la pantalla Web del proyector.

❗ La configuración de fábrica para la dirección IP es “192.168.254.254”. Si se utiliza la configuración DHCP, consulte al administrador de la red para obtener la dirección IP del proyector. Es posible comprobar la dirección IP desde el menú del proyector.

- 3 Haga clic en [Projector control], en la pantalla Web.**  
Se abrirá la ventana de introducción de contraseña.
- 4 Introduzca el nombre de usuario y contraseña en la ventana de introducción de contraseña y haga clic en [OK].**  
La configuración de fábrica para el nombre de usuario es “root”, y la contraseña es “system”.  
Se abrirá la pantalla de control del proyector.

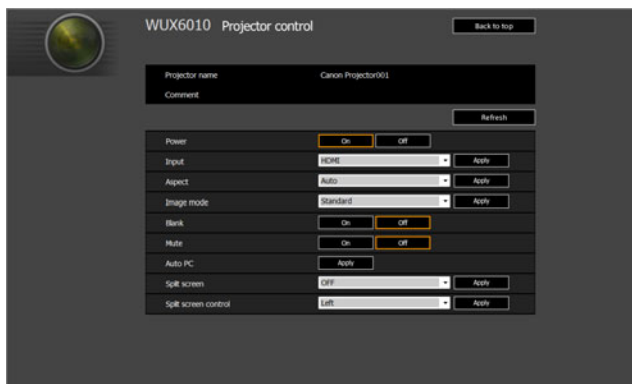

Es posible controlar el proyector desde esta pantalla.

Opción	Explicación
Projector name	Se muestra el nombre del proyector conectado. (P146)
Comment	Muestra notas tales como dónde está instalado el proyector. (P146)
Refresh	Actualiza el contenido visualizado con la información más reciente.
Power	Enciende o apaga el proyector.
Input	Seleccione una señal de entrada y haga clic en [Apply] para cambiar a la señal de entrada. (P57)
Aspect	Seleccione el aspecto y haga clic en [Apply] para cambiar a dicho aspecto. (P67)
Image mode	Seleccione el modo de imagen y haga clic en [Apply] para cambiar a dicho modo. (P72)
Blank	Activa o desactiva la función Blank. (P75)
Mute	Activa o desactiva el silenciador. (P36)

Opción	Explicación
Auto PC	Haga clic en [Apply] para realizar el ajuste automático de PC. (P60)
Split screen	Seleccione la configuración del modo de pantalla dividida y haga clic en [Apply] para activar la proyección en pantalla dividida.
Split screen control	Seleccione la configuración de los derechos de control del modo de pantalla dividida y haga clic en [Apply] para cambiar el lado que se controlará.
Information	Los resultados del control y la información de los errores de control se muestran en la parte superior de la pantalla.

**5** Cuando haya finalizado la operación, haga clic en [Back to top] para volver a la pantalla Web inicial.



## Comprobación de la información del proyector

Puede comprobar la información acerca de los tipos de señal de las imágenes proyectadas y otra información.

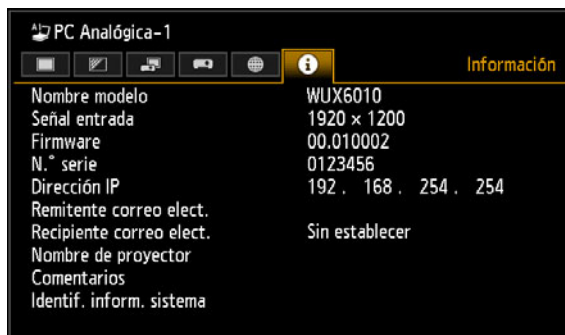

Menú	Función
Nombre modelo	Muestra el nombre del modelo.
Señal entrada	Detalles de la señal de entrada seleccionada actualmente. Se visualiza información como el tipo, la resolución, la frecuencia y el formato de color de la señal.
Firmware	Versión del firmware actual
N.º serie	Número de serie único del proyector
Dirección IP*	Dirección IP utilizada en las conexiones a red.
Remitente correo elect.*	Dirección de correo electrónico del remitente para enviar los correos de error (P145)
Recipiente correo elect.*	Aparecen las indicaciones [Ya establecido] o [Sin establecer] para mostrar si se ha establecido una dirección electrónica de correo entrante para recibir los correos de error. (P145)
Nombre de proyector*	Nombre para identificar el proyector en la red
Comentarios*	Se muestran comentarios tales como el lugar en el que está instalado el proyector. (P146)
Identif. inform. sistema	Información del sistema. Normalmente esta información no se visualiza en pantalla.

\* Los valores no se visualizan cuando las funciones de red están en [Apagado].



## Proyección de imágenes contenidas en una unidad flash USB

Las imágenes JPEG guardadas en una unidad flash USB conectada al proyector pueden proyectarse como se indica a continuación. Se pueden seleccionar determinadas imágenes para la proyección, o bien se pueden proyectar todas las imágenes en un diaporama. Se pueden proyectar imágenes JPEG de hasta 10912×8640.



- El proyector no reconoce las unidades flash USB con funciones de seguridad y no se podrán seleccionar como fuente de imágenes.
- Si el proyector no puede montar el sistema de archivos, el nombre de la unidad estará atenuado y aparecerá el icono siguiente. En este caso, no se puede usar la unidad flash USB.

 USB1 USB CARD1

### 1 Inserte la unidad flash USB en el puerto USB.

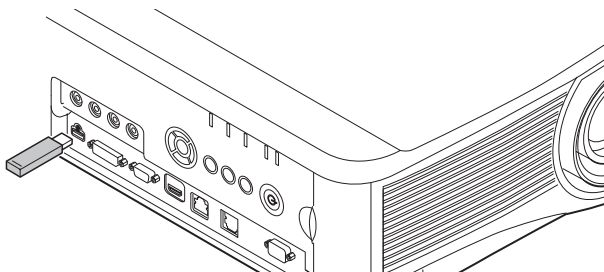

O bien conecte la unidad flash USB directamente al puerto USB del proyector o bien utilice un cable USB para conectar un lector multitarjetas USB. Las unidades flash USB conectadas a través de un concentrador USB no serán reconocidas.

### 2 Presione el botón INPUT para seleccionar [USB].

Ahora se enumeran las miniaturas de los archivos JPEG contenidos en la unidad flash USB.

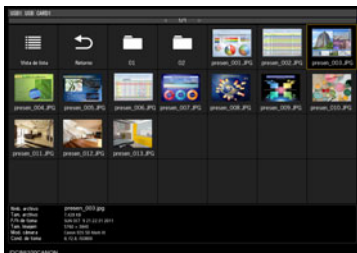



- Pueden visualizarse hasta seis unidades flash USB, 999 carpetas, o 9.999 archivos.
- Si hay múltiples unidades, se visualizará una pantalla de selección de unidad. Utilice los botones [▲] / [▼] para seleccionar la unidad deseada y después presione el botón **OK**. Ahora los archivos de la unidad aparecen en la lista.
- En las pantallas de selección de archivo y unidad, se puede conmutar entre la vista de miniaturas y la vista de lista.
- La entrada de red no está disponible cuando [USB] está seleccionado como la otra señal de entrada en la visualización en pantalla dividida.

### 3 Seleccione el archivo que desee proyectar.



La reducción del difuminado con movimiento no se encuentra disponible al proyectar archivos JPEG desde una unidad flash USB. (P118)

### 4 Cambie a otras imágenes cuando sea necesario.

Para volver a la imagen anterior, pulse el botón [▲].

Para pasar a la imagen siguiente, pulse el botón [▼].

Para girar las imágenes 90° hacia la izquierda, pulse el botón [◀].

Para girar las imágenes 90° hacia la derecha, pulse el botón [▶].

### 5 Una vez finalizada la proyección, quite la unidad flash USB.



El proyector también puede reproducir una presentación de todas las imágenes almacenadas en la unidad flash USB automáticamente. (P159)

# Descripción de un explorador de archivos USB

Si hay una memoria flash USB conectada al proyector, aparecerá el navegador de archivos USB.

En el navegador de archivos USB podrá seleccionar la imagen que se proyectará utilizando la lista de archivos del dispositivo de memoria flash USB.

## Vista de miniaturas



## Vista de lista

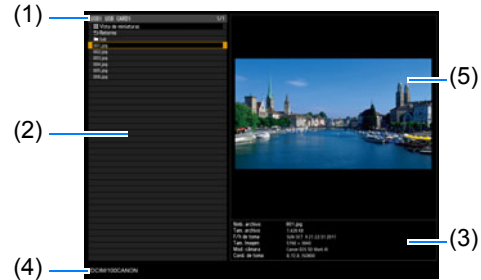

### (1) Título de lista

Identifica la unidad flash USB vigente y el número de páginas visualizadas de la lista de archivos. (Número de página actual/número total de páginas)

### (2) Lista de unidades/archivos

Enumera por su nombre los archivos y las unidades flash USB reconocidos en las carpetas de la unidad. Con los botones punteros, seleccione una carpeta o un archivo de imágenes. Se muestran los siguientes iconos.

Icono	Función
	Unidad flash USB reconocida
	Unidad flash USB no reconocida (en la vista de miniaturas)
	Unidad flash USB no reconocida (en la vista de lista)
	No hay medios extraíbles en el lector de tarjetas o dispositivo similar
	Conmutar a vista de lista (desde vista de miniaturas)
	Conmutar a vista de miniaturas (desde vista de lista)
	Ir a la carpeta superior
	Carpeta
	Archivo JPEG no soportado (en la vista de miniaturas)

Los nombres de archivos o carpetas en árabe no se visualizan correctamente.

### (3) Área de información de archivos

La información de la imagen seleccionada en la lista de archivos aparece aquí.

- Nmb. archivo
- Tam. archivo
- F/h de toma
- Tam. Imagen
- Mod. cámara
- Cond. de toma

### (4) Área de rutas de archivo

La ruta de la imagen seleccionada en la lista de archivos aparece aquí.

### (5) Área de previsualización (en vista de lista)

La imagen seleccionada en la lista de unidades/archivos aparece en tamaño reducido. aparece cuando se selecciona un formato JPEG incompatible.

Si hay una carpeta seleccionada en estos momentos, aparecerá el icono de carpeta.

## Seleccionar una imagen para su proyección

Esta sección describe los pasos para seleccionar una imagen en el navegador de archivos USB y proyectarla en la pantalla.

### ■ Seleccionar una unidad

Este paso puede no ser necesario si una unidad flash USB está conectada directamente al puerto USB del proyector.

Si hay conectado un lector de tarjetas de memoria flash USB con varias ranuras de memoria, se mostrará la lista de unidades (ranuras de memoria) en la lista de archivos.

Seleccione con [▲] / [▼] la unidad en la que está insertada la tarjeta de memoria y presione el botón **OK**.

- Las unidades activas se muestran en texto de color blanco, mientras que las unidades inactivas están atenuadas.

### ■ Seleccionar una carpeta

En la vista de lista, se pueden seleccionar carpetas que contienen imágenes.

- Para regresar al nivel superior, seleccione [].

### ■ Seleccionar un archivo de imagen para su proyección

Cuando se selecciona un archivo de imagen, en el área de previsualización aparece una pequeña vista previa de la imagen.

Para obtener una proyección a pantalla completa de la imagen, presione el botón **OK**.

Para regresar al nivel superior, seleccione [].

### ■ Cambio de vista

Para conmutar la vista, seleccione [Vista de miniaturas] o [Vista de lista] en la lista de unidades o archivos y presione el botón **OK**.

## Operaciones sobre la imagen proyectada

Cuando se proyectan imágenes, puede realizar las siguientes operaciones.

Proyecte la imagen anterior o la siguiente presionando los botones [▲] / [▼].

Gire las imágenes 90° a derecha o izquierda presionando los botones [◀] / [▶].

Regrese al explorador de archivos USB presionando el botón **OK**.

- Estas operaciones también están disponibles durante los diaporamas. (Excepto durante las transiciones).
- Si la imagen contiene información de giro, se girará la imagen en la dirección apropiada de forma automática.

## Presentación de un diaporama de datos guardados en una memoria flash USB

Se pueden proyectar consecutivamente varias imágenes contenidas en una unidad flash USB, mostrándose cada una de ellas durante un intervalo específico.

### ■ Crear una carpeta de archivos de imagen

Durante los diaporamas, los archivos de las carpetas se proyectan por orden alfabético según el nombre de archivo. Téngalo en cuenta al preparar los archivos en una carpeta de la unidad flash USB.

### ■ Establecer un intervalo de diaporama

Ajuste el intervalo de proyección en la función [Intervalo diaporama] (P88), ubicada en el menú.

## Visualización en pantalla dividida

Si lo desea, puede proyectar dos imágenes de entrada, una al lado de la otra. Ésta es la visualización en pantalla dividida. Cuando active la visualización en pantalla dividida, la imagen que ya se estaba mostrando aparecerá en el lado izquierdo, mientras que la nueva lo hará en el derecho. Se puede cambiar la proveniencia de las imágenes mostradas a cada lado presionando el botón **INPUT**. No obstante, no es posible especificar la misma señal de entrada (terminal) como fuente para ambos lados.



La entrada de red y la entrada de USB no pueden combinarse en la visualización en pantalla dividida. Análogamente, tampoco pueden combinarse las entradas de HDBaseT y HDMI.

- 1** Suministre dos señales al proyector.
- 2** Pulse el botón **MENU** en el mando a distancia para seleccionar la pestaña [Ajustes de entrada].
- 3** Seleccione [Pantalla dividida] y ajústela en [Encendido].



- Aparecerá un número en el centro de la pantalla. En la parte izquierda de la pantalla se visualizará un “1”, y en la derecha se visualizará un “2”. La imagen que tenga un número tendrá “derechos de control”, y también se reproducirá el sonido que acompañe a esta imagen.
- Para el ajuste de la imagen en pantalla dividida, utilice el ajuste [Prioridad a la imagen] (P96).
- Algunas funciones no están disponibles, tales como [Giro imag H/V] (P98), [Aspecto pantalla] (P99), [Trapezoidal] (P100), [Desp. imagen digital] (P100), [Ajustes profesionales] (P101) y [Captura de logotipo] (P112).
- Los colores del modo de imagen difieren un poco de los del modo de imagen única.

- 4** Si ▷ o ◀ se visualizan en el centro de la imagen, se puede conmutar el control al otro lado.

### 5 Presione el botón INPUT, y a continuación seleccione la señal de entrada para el lado con derechos de control.

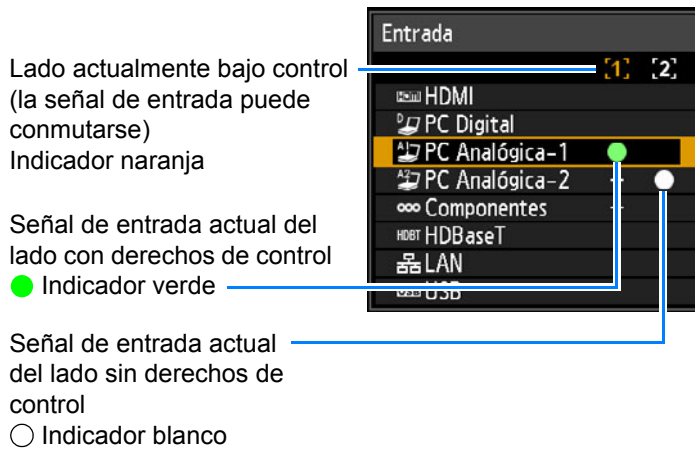

- Si se especifica [LAN] o [USB] como señal de entrada, la amplitud de la pantalla se divide equitativamente entre las zonas izquierda y derecha. (P86)
- Cuando se reanuda la proyección desde el modo de espera o después de que se haya apagado momentáneamente la lámpara en el modo de pantalla dividida, la pantalla regresa al modo de imagen única, mostrando la señal de entrada con los derechos de control.

# Proyección desde múltiples proyectores al mismo tiempo (Fusión de bordes)

Los bordes superpuestos de imágenes procedentes de distintos proyectores utilizados al mismo tiempo pueden fusionarse para obtener una imagen general más uniforme.

## ■ Instrucciones básicas

Siga estos pasos cuando utilice dos proyectores, uno al lado del otro.

### 1 En el menú [Ajustes de instalación], seleccione [Ajustes profesionales] > [Fusión de bordes] > [Ajustar].



- Cuando haya ajustado todos los parámetros de fusión de bordes, seleccione [Ajustar] para aplicar los cambios.
- Para devolver los ajustes a los valores por defecto, seleccione [Restablecer].

### 2 Ajuste el parámetro [Marcador] a [Encendido].

Las líneas se proyectan encima de las imágenes. El marcador rojo indica la posición inicial del ajuste, mientras que el verde indica la posición final.

Fusión de bordes		
Lado	Anchura	Posición inicial
Izquierdo	0	0
Derecho	0	0
Superior	0	0
Inferior	0	0
Ajuste fusión de colores	Apagado	
Ajuste del nivel de negro	Apagado	
Marcador	Apagado	
Restablecer		
Ajuste de esquinas		
Retorno		



Por defecto, los marcadores verde y rojo aparecen en la misma posición, por lo que solo se puede ver el rojo.

### 3 Ajuste la [Posición inicial] en el lado en que las imágenes se superponen. Mueva el marcador inicial hasta el borde exterior del área de superposición.

### 4 Ajuste la [Anchura]. Mueva el marcador final hasta el borde interior del área de superposición.

El espacio que queda entre el marcador de inicio y el de final se denomina área de fusión. El sombreado se aplica a esta área, y el brillo se ajusta para hacer coincidir las porciones que se superponen con otras áreas. Una vez completados los ajustes para una imagen, haga lo mismo para la otra con objeto de especificar el área de fusión. Configure los ajustes de manera que el área de fusión para cada imagen sea la misma.

### 5 Ajuste el parámetro [Marcador] a [Apagado].

## ■ Ajuste de color

En la proyección superpuesta, pueden notarse más conspicuamente porciones de imagen en el área superpuesta que adquieren otros tonos o colores incorrectos. Se puede conseguir que esta área de superposición distraiga menos ejecutando el ajuste de fusión de colores.

- 1** En el menú [Ajustes de instalación], seleccione [Ajustes profesionales] > [Fusión de bordes] > [Ajustar] > [Ajuste fusión de colores] > [Ajustar].
- 2** Mientras mira la imagen, ajuste el valor para eliminar los colores no deseados en el área superpuesta.

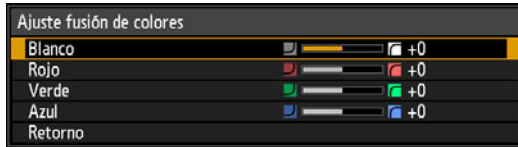

Primero ajuste juntos el rojo, el verde y el azul cambiando el valor del [Blanco], y luego ajuste los valores de [Rojo], [Verde], y [Azul] individualmente.

- 3** Repita este ajuste en todos los proyectores.

## ■ Ajuste del nivel de negro

En una proyección donde se solapen imágenes, los colores oscuros se proyectan con menos intensidad que el resto de colores en la zona donde se produce el solapamiento. Si quiere que este solapado distraiga menos, puede ajustar el nivel de negro de las zonas donde las imágenes no se solapan.

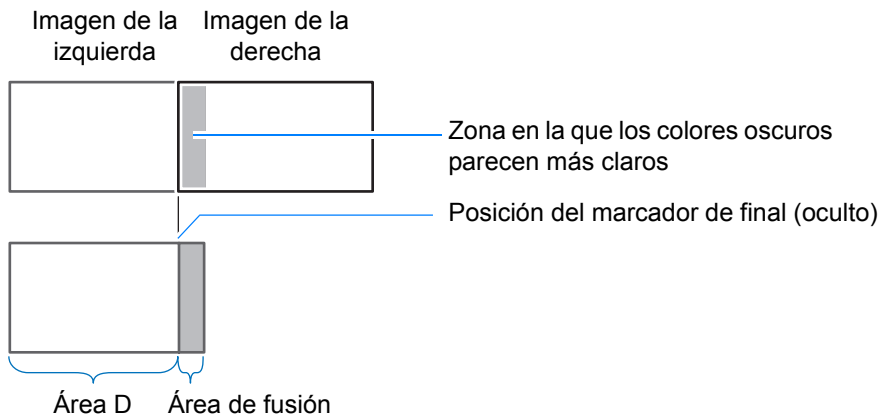

Aquí, el área donde las imágenes no se solapan (desde el marcador de final y hacia el centro de la imagen) se llama área D.

Normalmente, en el contexto de los marcadores de final se identifican tres áreas: A, B y C.

En las instrucciones siguientes, solo se ajusta el área D, y las anchuras de A, B y C se dejan en el valor predeterminado de 0.



Para prepararse para realizar el ajuste, seleccione [Negro] para [Pantalla sin señal], empiece a proyectar sin ninguna señal de entrada y apague las luces de la habitación, de modo que pueda comprobar las zonas oscuras de la imagen. (P112)



- 1 En el menú [Ajustes de instalación], seleccione [Ajustes profesionales] > [Fusión de bordes] > [Ajustar] > [Ajuste del nivel de negro] > [Ajustar].
- 2 Seleccione [Tipo de ajuste] > [Nivel de negro].
- 3 Después de seleccionar [Área D base], sin perder de vista la imagen, ajuste los valores de manera que el brillo y los colores del área de fusión y del área D coincidan.

Ajuste del nivel de negro	
Tipo de ajuste	Nivel de negro
Área B base	0
Área B rojo	+0
Área B verde	+0
Área B azul	+0
Área D base	0
Área D rojo	+0
Área D verde	+0
Área D azul	+0
Retorno	

Ajuste el valor de [Área D base] para aclarar el nivel de negro y ajuste los valores de [Rojo], [Verde] y [Azul] en función de sus necesidades para conseguir un tono de color con un nivel de negro óptimo.

- 4 Repita este ajuste en todos los proyectores.

## ■ Áreas de solapado más homogéneas

El nivel del negro a lo largo del borde derecho del área D (a lo largo del área de fusión) puede resaltar más que el de las áreas de alrededor.

Se puede lograr una transición más uniforme ajustando el nivel del negro del área B.

Para compensar este desajuste, ajuste cada una de las tres áreas restantes del modo siguiente:

Imagen de la izquierda

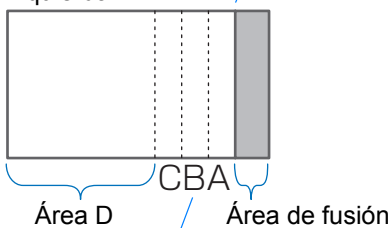

Área A: El nivel del negro no se puede ajustar.

Área B: Lo ajusta en un nivel de negro diferente al del área D.

Área C: Lo ajusta de manera que se haga más uniforme la transición entre los niveles del negro de las áreas B y D.

Áreas C-A (valor predeterminado: 0)

Cuando la imagen proyectada tiene múltiples áreas de fusión (arriba, abajo y a cada lado), la anchura de las áreas A, B y C debe ajustarse conforme a esas áreas de fusión.

En este ejemplo, se dan instrucciones para ajustar el área B.

- 1 En el menú [Ajustes de instalación], seleccione [Ajustes profesionales] > [Fusión de bordes] > [Ajustar] > [Ajuste del nivel de negro] > [Ajustar].
- 2 Seleccione [Tipo de ajuste] > [Área] > [Lado] > [Derecho].

### 3 Seleccione [Anchura B], y luego especifique la anchura del área B.

Ajuste la anchura del área B de manera que coincida aproximadamente con el área en donde el nivel del negro resalta.

Esto hará que se reduzca la anchura del área D.

Ajuste del nivel de negro	
Tipo de ajuste	Área
Lado	Derecho
Anchura A	0
Anchura B	0
Anchura C	0
Retorno	

### 4 El sombreado se aplica a esta área, y el brillo se ajusta para hacer coincidir las porciones que se superponen con otras áreas.



Los resultados del ajuste del nivel de negro del área B se aplican a todos los lados.

### 5 Ajuste la anchura de las áreas A, B y C mientras mira la imagen.

### 6 Si fuese necesario, reajuste el nivel de negro del área B.

- Para reducir los colores que distraigan la atención o los colores mal alineados en áreas donde las imágenes se superponen, ejecute el [Ajuste fusión de colores] apuntando al tono principal en la imagen proyectada correspondiente.



Si el ajuste se efectúa mediante [Ajuste fusión de colores] o mediante otros menús, no se podrían eliminar los colores y las diferencias de brillo molestos en aquellas áreas en las que las imágenes se superpongan.



La fusión puede configurarse con precisión ajustando [Tipo de ajuste] > [Nivel de negro] > [Rojo], [Verde], y [Azul].

## ■ Ajuste de las esquinas

Las imágenes proyectadas a partir de múltiples proyectores en la proyección superpuesta deben reposicionarse con precisión. Las posiciones de cada esquina en el área de fusión pueden alinearse con el área de fusión del proyector de referencia.



- En primer lugar, lleve a cabo el ajuste del [Lado], tal y como se indica en “Instrucciones básicas” (P161).
- Los lados ajustados en una anchura de fusión de bordes de 12 o más pueden ajustarse cuando la función [Trapezoidal] está establecida en [Ajuste de esquinas] y la relación de aspecto es de [16:10].
- Para restablecer el ajuste, utilice la función [Trapezoidal] (P100).
- Una anchura demasiado pequeña de fusión de bordes puede limitar el grado de ajuste disponible.

- 1 En el proyector de referencia, configure los ajustes de las funciones trapezoidal (P100) y fusión de bordes (P103), y a continuación ajuste los marcadores de fusión de bordes en [Encendido] (P161).
- 2 En el menú [Ajustes de instalación], seleccione [Ajustes profesionales] > [Fusión de bordes] > [Ajustar] > [Ajuste de esquinas].
- 3 Seleccione un punto para ajustar, y muévelo de manera que la imagen entera quede simétrica.

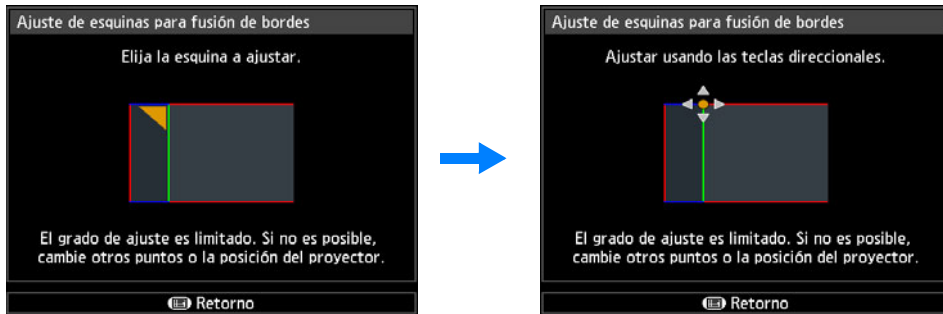

- 4 Sin dejar de observar las imágenes proyectadas, ajuste con precisión los marcadores del proyector que se está ajustando de manera que se superpongan todo lo posible sobre los marcadores del proyector de referencia.

Imagen proveniente del proyector de referencia

Imagen proveniente del proyector ajustado

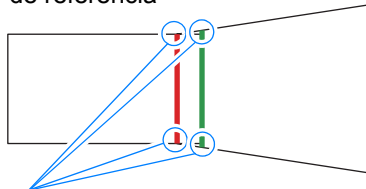

Ajuste las posiciones de cada una de las cuatro esquinas en el área de superposición. Al corregir la posición de un punto también se moverá el punto situado en el lado opuesto del área de superposición, de manera que se corregirá toda la pantalla.

- 5 Ajuste los marcadores de fusión de bordes del proyector de referencia en [Apagado] (P161).



# Otra información

Instrucciones de seguridad

Antes de utilizar el proyector

## Guía básica

Procedimiento de instalación

Procedimiento de conexión

Procedimiento de proyección

Características útiles

## Guía avanzada

Uso de los menús

Descripción del menú

Proyección avanzada

## Otra información

Mantenimiento

Especificaciones del producto

Resolución de problemas

## Limpieza del proyector y del filtro de aire

Limpie el proyector con frecuencia para evitar que se acumule polvo en su superficie.

Si la lente está sucia la calidad de la imagen proyectada podría verse reducida en gran medida.



**Antes de limpiar el proyector, apáguelo siempre, desenchúfelo después de que se pare el ventilador, y espere durante al menos una hora. Si no lo hace, podría quemarse porque la unidad principal está muy caliente justo después de que se apague el proyector.**

Limpie la unidad principal del proyector de forma cuidadosa con un paño suave. Si el proyector está muy sucio, empape el paño con agua y un poco de detergente, escurra bien el paño y limpie el proyector. Después de limpiarlo, seque el proyector con un paño seco.

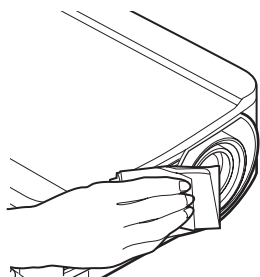

- Nunca utilice líquidos limpiadores volátiles o bencina, ya que pueden dañar el acabado del proyector.
- Si utiliza un paño químico para el polvo, lea detenidamente las instrucciones de uso.
- Al limpiar la lente del proyector, utilice un fuelle de aire o un papel limpiador de lente disponibles comercialmente. La superficie de la lente puede dañarse con facilidad, no utilice paños o papel que puedan dañarla.

### Encargue periódicamente una limpieza interna

El polvo que se acumula a lo largo de periodos prolongados por falta de limpieza puede llegar a causar incendios o descargas eléctricas. Por eso, una vez al año encargue una limpieza interna del aparato en Canon Call Center. (Tenga en cuenta que este servicio no es gratuito.) Una limpieza antes de las estaciones húmedas y lluviosas es particularmente efectiva.

## Limpieza del filtro de aire

El filtro de aire protege la lente y el espejo del interior del proyector del polvo y la suciedad. Si el filtro de aire se obstruye por el polvo, el proyector puede dañarse, ya que se bloqueará el flujo de aire que entra en el proyector e incrementará la temperatura interna del mismo. Si el filtro de aire necesita limpiarse, aparece la siguiente pantalla al encender el proyector. Limpie el filtro de aire si se visualiza.

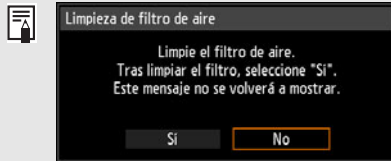

- Mientras esta pantalla se visualiza, sólo están disponibles los botones [◀], [▶], **OK** y **POWER**. (Si se presiona el botón **POWER**, aparece el mensaje “Push POWER button again to turn off power.” (Pulse de nuevo el botón POWER para apagar el aparato)).
- Cuando esta pantalla desaparezca después de visualizarse durante 10 segundos, todos los botones quedarán nuevamente accionables.

- Desactive la alimentación del proyector y desconecte el cable de alimentación.
- Coloque el dedo alrededor del saliente del filtro de aire, en la parte delantera del proyector, y extraiga el filtro de aire. Utilice un aspirador para limpiar el polvo.
- Si aparece la pantalla de limpieza del filtro de aire al encender el proyector después de limpiar el filtro de aire, seleccione [Sí] y presione el botón **OK**. El contador del filtro de aire se reajusta, y el mensaje desaparece.
- Esta pantalla no se visualiza cuando la opción [Mostrar aviso de filtro aire] está ajustada en [Apagado]. (P110) Restablezca manualmente el contador del filtro de aire. (P122)

⚠ No lave el filtro de aire con agua. De lo contrario podría dañar el filtro de aire y el proyector.

## Sustitución del filtro de aire

Siga los siguientes pasos para sustituir el filtro de aire.

**1** Apague el proyector y desconecte el cable de alimentación.

**2** Introduzca el dedo en el asa del bastidor del filtro de aire situado en el lateral del proyector, y tire del filtro de aire para extraerlo.

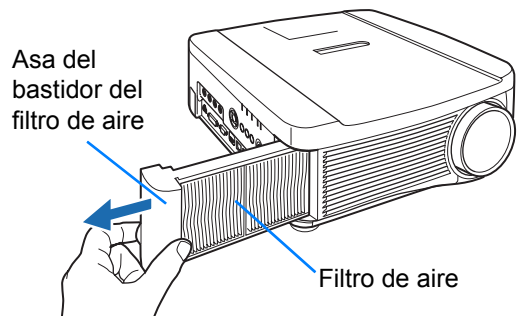

**3** Extraiga el filtro de aire del bastidor. Libere primero la lengüeta interior y, a continuación, extraiga el filtro de aire del bastidor por completo.

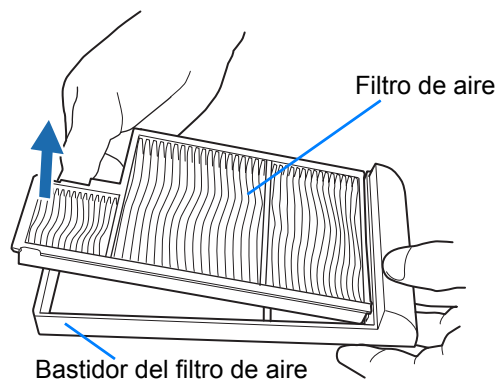

**4** Instale un filtro nuevo en el bastidor. Primero, introduzca la lengüeta del filtro de aire en la ranura situada en el saliente del bastidor y, a continuación, presione el filtro de aire para introducirlo en el bastidor.

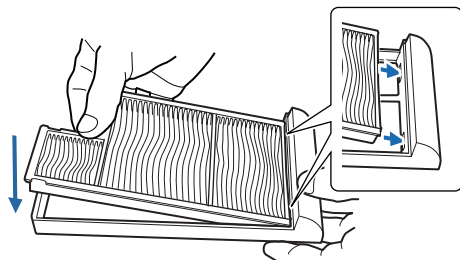

**5** Inserte bien el bastidor del filtro de aire en el interior del proyector.

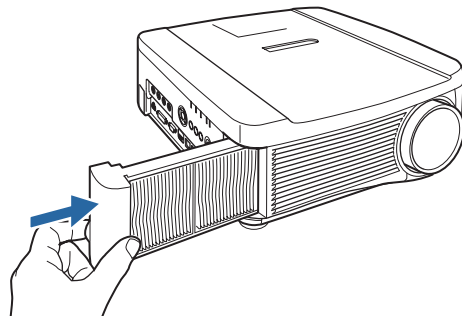

- Maneje el filtro de aire con cuidado. Si se daña, el filtro de aire podría no funcionar correctamente.
- Cuando se sustituya la lámpara, es recomendable sustituir también el filtro de aire.
- Si desea obtener mayor información, póngase en contacto con Canon Call Center.
- N° de pieza del filtro de aire de sustitución: RS-FL01



## Recambio de la lámpara

Cuando el tiempo de uso de la lámpara supere un tiempo determinado, aparecerá el siguiente mensaje (de dos tipos) durante 10 segundos cada vez que encienda el proyector.

### Entre 2.700 horas y 3.000 horas

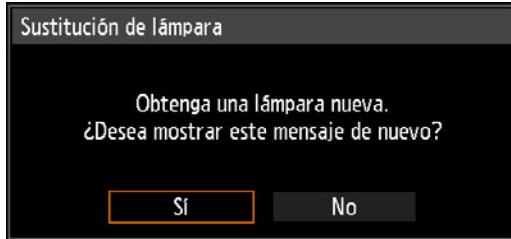

Prepare una lámpara nueva cuando se visualice esta pantalla.

- Mientras esta pantalla se visualiza, sólo están disponibles los botones [◀], [▶], **OK**, **POWER**, **FOCUS**, **ZOOM** y **LENS SHIFT**.
- Si se presiona el botón **POWER**, aparece el mensaje "Push POWER button again to turn off power." (Pulse de nuevo el botón POWER para apagar el aparato).
- Una vez que se haya visualizado esta pantalla durante 10 segundos y haya desaparecido, todos los botones quedarán nuevamente accionables.
- Este mensaje no se visualizará de nuevo si selecciona [No] como respuesta al mensaje "¿Desea mostrar este mensaje de nuevo?".

### 3.000 horas o más

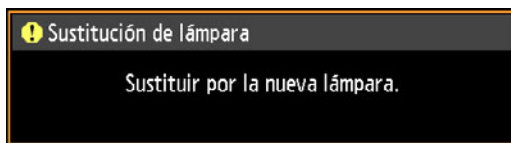

Si aparece un mensaje de recambio de lámpara, consulte "Procedimiento de recambio de la lámpara" (P174).

- Durante la visualización de esta pantalla, sólo están disponibles los botones **POWER**, **OK**, **FOCUS**, **ZOOM** y **LENS SHIFT**.
- Si se presiona el botón **POWER**, aparece el mensaje "Push POWER button again to turn off power." (Pulse de nuevo el botón POWER para apagar el aparato).
- Cuando esta pantalla desaparezca después de visualizarse durante 10 segundos, todos los botones quedarán nuevamente accionables.
- Puede comprobar el tiempo de uso de la lámpara en [Contador de la lámpara] en el menú [Config sistema]. (P122)
- Esta pantalla no se visualiza cuando la opción [Mostrar aviso de lámpara] está ajustada en [Apagado]. (P109)



- Las lámparas tienen más probabilidades de romperse una vez que aparece el mensaje de recambio de lámpara. Reemplace la lámpara por una nueva lo antes posible.
- La lámpara debe cambiarse cada 3.000 horas. Tenga en cuenta que la duración de las lámparas no está garantizada.
- La vida útil de las lámparas varía mucho de una lámpara a otra dependiendo de las circunstancias de uso. Algunas lámparas pueden fallar o romperse al poco de empezar a usarse.
- Deseche las lámparas usadas en conformidad con la normativa local.

# Lámpara de recambio

Este proyector utiliza las siguientes lámparas.

**Nº de pieza de la lámpara: RS-LP09**

Póngase en contacto con Canon Call Center para adquirir una lámpara de sustitución.

**Precauciones para reemplazar lámparas que hayan dejado de funcionar**

Si la iluminación desaparece de repente mientras el proyector está usándose o al encenderlo, puede que la lámpara se haya roto. Si se diese el caso, nunca intente reemplazarla por su cuenta. Siempre que necesite asistencia técnica, llame al Canon Call Center. Además, si el proyector está instalado en el techo, la lámpara podría caerse si abre la tapa o intenta sustituirla. Cuando se sustituya la lámpara, manténgase a un lado de la tapa, evitando quedar justo debajo. Si la lámpara se rompe y alguna esquirla de cristal u otra pieza se meten en los ojos o la boca de alguna persona, consulte inmediatamente a un médico.



Advertencia

Antes de recambiar la lámpara, apague siempre el proyector, desenchúfelo después de que se pare el ventilador, y espere durante al menos una hora. No toque la lámpara justo después de apagar el proyector. Estará muy caliente y corre el riesgo de quemarse.



Atención

- Asegúrese de utilizar la lámpara especificada.
- Si desea obtener mayor información, póngase en contacto con Canon Call Center. También se puede comprar desde la página web de Canon.
- No toque la superficie de cristal interior cuando sustituya la lámpara. Hacerlo podría afectar al rendimiento del proyector.
- Tenga cuidado al manipular las lámparas. Los impactos o las abrasiones pueden causar la rotura de las lámparas durante su uso. Si una lámpara se rompe, póngase en contacto con Canon Call Center y siga las instrucciones en “Precauciones para reemplazar lámparas que hayan dejado de funcionar” (P15).
- Cuando sustituya la lámpara, no extraiga ningún tornillo diferente a los especificados.



Atención

## Procedimiento de recambio de la lámpara

- 1 Apague el proyector y desconecte el cable de alimentación.
- 2 Afloje un tornillo y abra la cubierta de la lámpara en la dirección que indica la flecha.  
El tornillo de la tapa de la lámpara está fijado a la tapa para evitar que se caiga.

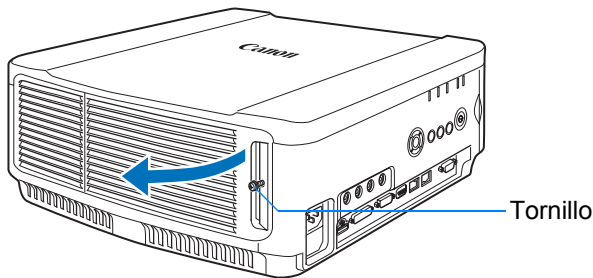

- 3 Afloje los 3 tornillos del interior de la unidad de la lámpara y extraiga lentamente la unidad de la lámpara en la dirección que indica la flecha. Los tornillos no se desprenderán de la unidad de la lámpara ni siquiera después de haberlos aflojado.

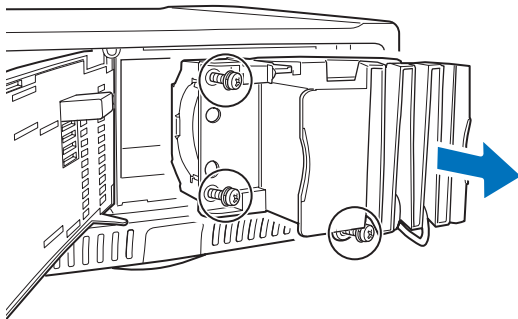

- 4 Introduzca por completo una unidad de lámpara nueva y fijela con los 3 tornillos.
- 5 Cierre la tapa de la lámpara y apriete los tornillos.
- 6 Encienda el proyector. Abra el menú y seleccione [Config sistema] > [Otras configuraciones] > [Contador de la lámpara].

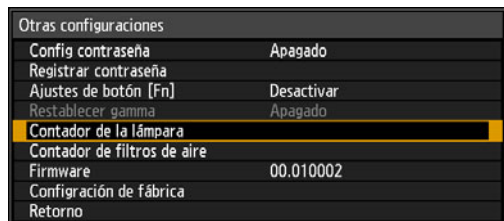
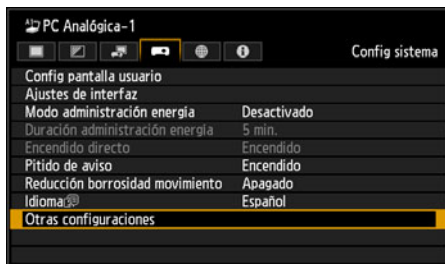

**7 Seleccione [Restablecer] > [Sí] para restablecer el contador de la lámpara.**

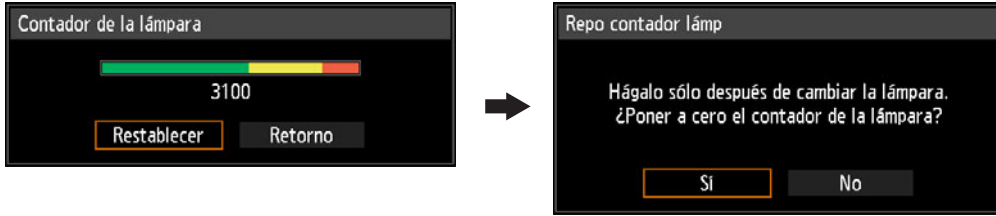

- ❗ • Se recomienda sustituir igualmente el filtro de aire al sustituir la lámpara. (P168)
- Si desea obtener mayor información, póngase en contacto con Canon Call Center.
- N° de pieza del filtro de aire de sustitución: RS-FL01

# Instalación / desinstalación de la unidad de la lente

## ■ Instalación de la unidad de la lente



- Antes de instalar o desinstalar la unidad de la lente, asegúrese de desconectar el cable de alimentación o conector. De no hacerlo podría producirse un incendio, una descarga eléctrica o lesiones.
- Cuando cuelgue el proyector del techo, bájelo al suelo o colóquelo en una mesa de trabajo antes de colocar o sustituir la unidad de la lente. De lo contrario, las piezas podrían caerse del proyector y causar un accidente o lesiones.



- No toque la lente mientras esté en movimiento (desplazamiento de la lente) para ajustar la imagen proyectada después de la instalación. Podría sufrir lesiones.

- Antes de sustituir la unidad de la lente, asegúrese de apagar el proyector y espere por lo menos 1 hora para que el proyector se enfríe completamente. De no hacerlo podrían producirse quemaduras u otras lesiones.

- No intente instalar o desinstalar la unidad de la lente usted mismo. Acuda a un técnico cualificado o póngase en contacto con Canon Call Center para que realicen este servicio.

- Al instalar o desinstalar la unidad de la lente, asegúrese de no tocar la superficie de la lente ni rayarla.

- No fuerce a las piezas (p. ej. cables) que se conectan a la unidad de la lente o al motor de la lente. Si lo hace, se podría producir una avería.

- No sustituya la unidad de la lente en un lugar polvoriento. Si entra polvo o suciedad en el proyector, la calidad de imagen podría verse afectada.

- Cuando transporte o levante el proyector tras colocar la unidad de la lente, asegúrese de no sujetarlo por la lente. De hacerlo podría producirse una avería en la unidad de la lente.

- Si fuera necesario realizar transporte, la unidad de la lente debe desmontarse antes de transportar el proyector. Si se somete el proyector a fuertes golpes durante el transporte, se puede dañar la unidad de la lente.

- Para obtener más información acerca de los dispositivos compatibles con el proyector, póngase en contacto con Canon Call Center.



Atención

- 1 Con un destornillador de estrella, afloje el tornillo de la tapa de la lámpara y, a continuación, abra dicha tapa.

El tornillo de la tapa de la lámpara está fijado a la tapa para evitar que se caiga.

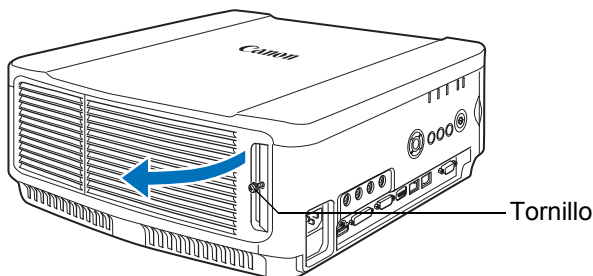

- 2 Afloje el tornillo del panel decorativo y, a continuación, deslice dicho panel hacia la parte posterior para extraerlo.**  
El tornillo del panel decorativo está fijado al panel para evitar que se caiga.

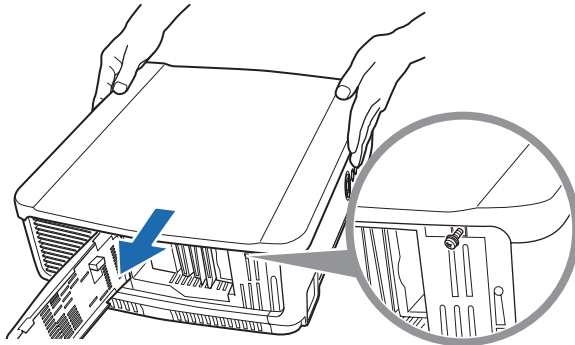

- 3 Con el fin de evitar daños, cierre la tapa de la lámpara y apriete temporalmente el tornillo.**

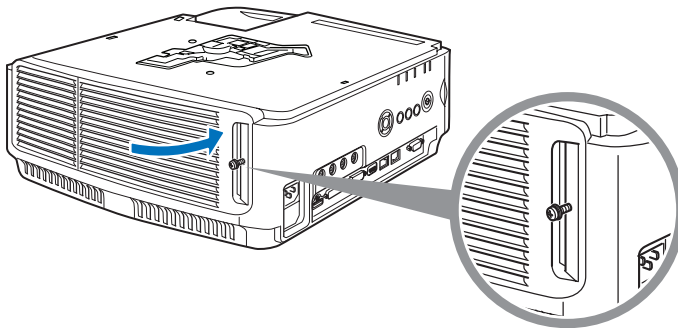

- 4 Extraiga los tornillos del manguito (2 en la parte superior y 2 en la inferior).**  
Después de extraer los 2 tornillos de la parte superior, coloque el proyector boca abajo sobre una mesa plana o similar y retire los 2 tornillos de la parte inferior.

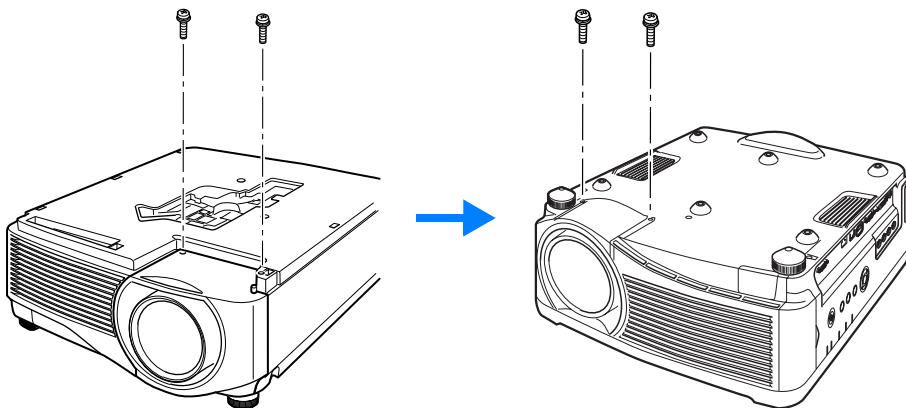

**5** A continuación, vuelva a girar el proyector y extraiga el manguito.

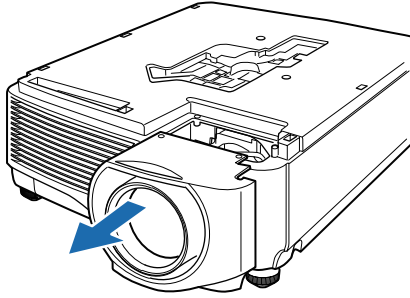

**6** Consulte la siguiente ilustración e introduzca lentamente el conector de la unidad de la lente en la parte delantera derecha del proyector hasta que llegue al tope. En ese momento, extraiga el cable de la lente como se muestra en la ilustración y fíjelo.

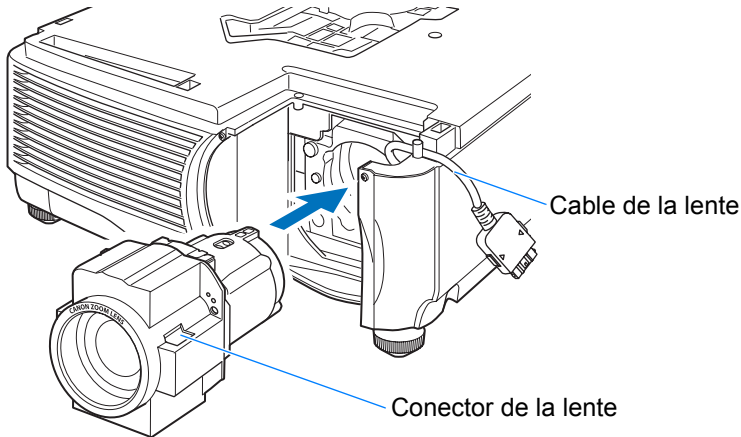

**7** Apriete los 4 tornillos para fijar la unidad de la lente en su lugar. Los 4 tornillos de la unidad de la lente están fijados a dicha unidad y no se puede extraer.

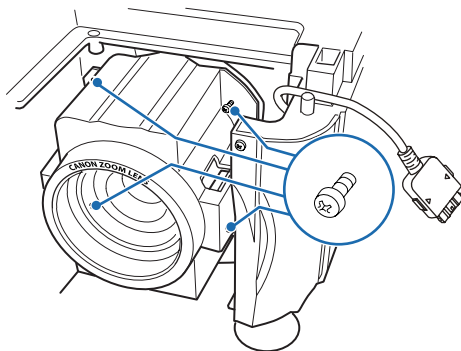



- 8** Introduzca el cable de la lente del proyector en el conector hasta se oiga un chasquido.

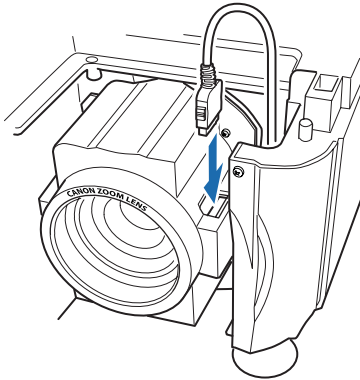

- 9** Instale nuevamente el manguito, el panel decorativo y la tapa de la lámpara en sus posiciones originales.

- ⚠ Cuando la alimentación se enciende por primera vez después de sustituir o instalar la lente, la operación de inicialización de desplazamiento de la lente se llevará a cabo. Se necesita aproximadamente 1 minuto para que comience la operación de inicialización. Sin embargo, si la lente ha sido sustituida por otra con el mismo número de modelo, la operación de inicialización no se realizará. La posición será la misma que antes de sustituir la lente.



La operación de inicialización de desplazamiento de la lente usa el motor para mover la lente hacia arriba / abajo / izquierda / derecha. Evite tocar la lente. Hacerlo podría causar lesiones.



Al instalar y desinstalar la unidad de la lente, asegúrese de fijar el cable de la lente como se indica en la ilustración. Al introducir la unidad de la lente, se puede dañar el cable de la lente entre la unidad de la lente y el proyector.

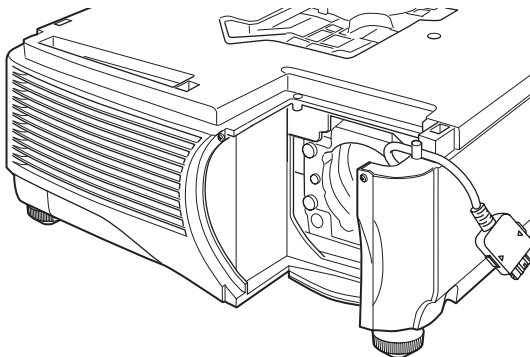

### ■ Desinstalación de la unidad de la lente

**1** Siga los pasos 1 a 5 de “Instalación de la unidad de la lente” (P176 – P178) para desmontar el manguito.

**2** Desconecte el cable de la lente del conector de la lente.

⚠ Cuando extraiga (desconecte) el cable de la lente, presione los botones a ambos lados del conector del cable mientras tira del cable.

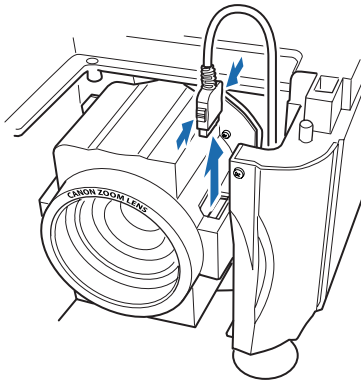

**3** Fije el cable de la lente como se muestra en la ilustración y afloje los 4 tornillos para retirar la unidad de la lente.

Los 4 tornillos de la unidad de la lente están fijados a dicha unidad y no se pueden extraer.

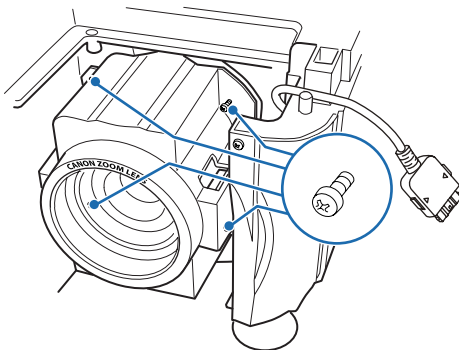

## Relación entre el aspecto y el aspecto de pantalla

Esta sección describe la relación entre el aspecto de pantalla (P65) y el aspecto (P67).

Seleccione la mejor relación de aspecto de la imagen proyectada (aspecto de pantalla) o el mejor modo de pantalla (aspecto) según la relación de aspecto de la pantalla, el tipo de señal de entrada de imagen, etc., para que la proyección haga el mejor uso del tamaño de la pantalla.

- Si una imagen con una relación de aspecto de 16:9 en el ordenador no se proyecta correctamente con el ajuste [Automático], seleccione [16:9] como el aspecto de pantalla.
- Para imágenes de 16:9 con bordes negros en las partes superior e inferior como en el caso de la retransmisión terrestre de películas, podrá proyectar la imagen 16:9 en toda la pantalla seleccionando [Zoom] en [Aspecto].

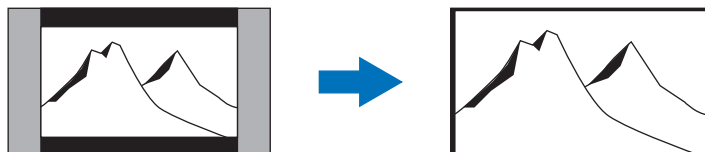

Pueden darse casos en los que no se pueda seleccionar la opción [Zoom], dependiendo de la señal de entrada y/o la resolución.

- Para la corrección trapezoidal (P69), seleccione una opción que no sea [Desp. imagen d. 4:3] ni [Desp. imagen d. 16:9] para el aspecto de la pantalla.

### ■ Para proyectar conforme a la relación de aspecto original en una pantalla 16:10

Relación de aspecto original	Configuración del aspecto de pantalla (P65)	Configuración del aspecto (P67)	Imagen de la pantalla
(16:10) 1920 x 1200 1440 x 900 1280 x 800	[16:10]	[16:10] [Automático]	
(16:9) 1920 x 1080 1280 x 720		[16:9] [Automático]	
(4:3) 1600 x 1200 1400 x 1050 640 x 480		[4:3] [Automático]	

■ Para proyectar conforme a la relación de aspecto original en una pantalla 16:9

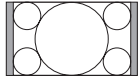
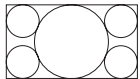
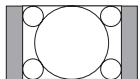
Relación de aspecto original	Configuración del aspecto de pantalla (P65)	Configuración del aspecto (P67)	Imagen de la pantalla
(16:10) 1920 x 1200 1440 x 900 1280 x 800	[16:9] [Desp. imagen d. 16:9]	[Automático]	
(16:9) 1920 x 1080 1280 x 720		[16:9] [Automático]	
(4:3) 1600 x 1200 1400 x 1050 640 x 480		[4:3] [Automático]	

■ Para proyectar conforme a la relación de aspecto original en una pantalla 4:3

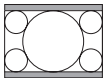
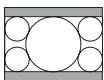
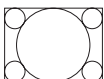
Relación de aspecto original	Configuración del aspecto de pantalla (P65)	Configuración del aspecto (P67)	Imagen de la pantalla
(16:10) 1920 x 1200 1440 x 900 1280 x 800	[4:3] [Desp. imagen d. 4:3]	[Automático]	
(16:9) 1920 x 1080 1280 x 720		[16:9] [Automático]	
(4:3) 1600 x 1200 1400 x 1050 640 x 480		[4:3] [Automático]	

■ Para proyectar y cubrir por entero una pantalla 16:10

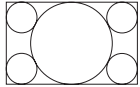
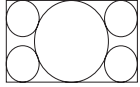
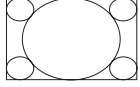
Relación de aspecto original	Configuración del aspecto de pantalla (P65)	Configuración del aspecto (P67)	Imagen de la pantalla
(16:10) 1920 x 1200 1440 x 900 1280 x 800	[16:10]	[16:10] [Automático]	
(16:9) 1920 x 1080 1280 x 720		[16:10]	
(4:3) 1600 x 1200 1400 x 1050 640 x 480		[16:10]	

■ Para proyectar y cubrir por entero una pantalla 16:9

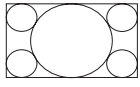
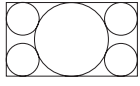
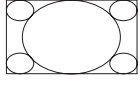
Relación de aspecto original	Configuración del aspecto de pantalla (P65)	Configuración del aspecto (P67)	Imagen de la pantalla
(16:10) 1920 x 1200 1440 x 900 1280 x 800	[16:9] [Desp. imagen d. 16:9]	[16:9]	
(16:9) 1920 x 1080 1280 x 720		[16:9] [Automático]	
(4:3) 1600 x 1200 1400 x 1050 640 x 480		[16:9]	

■ Para proyectar y cubrir por entero una pantalla 4:3

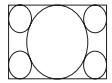
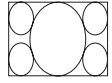
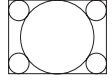
Relación de aspecto original	Configuración del aspecto de pantalla (P65)	Configuración del aspecto (P67)	Imagen de la pantalla
(16:10) 1920 x 1200 1440 x 900 1280 x 800	[4:3] [Desp. imagen d. 4:3]	[4:3]	
(16:9) 1920 x 1080 1280 x 720		[4:3]	
(4:3) 1600 x 1200 1400 x 1050 640 x 480		[4:3] [Automático]	

## Cartas de ajuste visualizadas

Para acceder al menú de la carta de ajuste, desde el menú de [Ajustes de instalación], seleccione [Carta de ajuste] > [Encendido] (P110).

Mientras se visualiza la carta de ajuste se pueden usar los botones [▲] / [▼] para cambiar los patrones. De igual manera, si está disponible una carta opcional, se podrán utilizar los botones [◀] / [▶] para cambiar la carta. Mientras se muestra la carta de ajuste, aparece un cuadro de diálogo que identifica la carta de ajuste activa y ofrece instrucciones de uso.

Se pueden visualizar las siguientes cartas de ajuste.

Utilice [▲] / [▼] para  
cambiar de carta de ajuste

Utilice [◀] / [▶] para  
cambiar de patrón

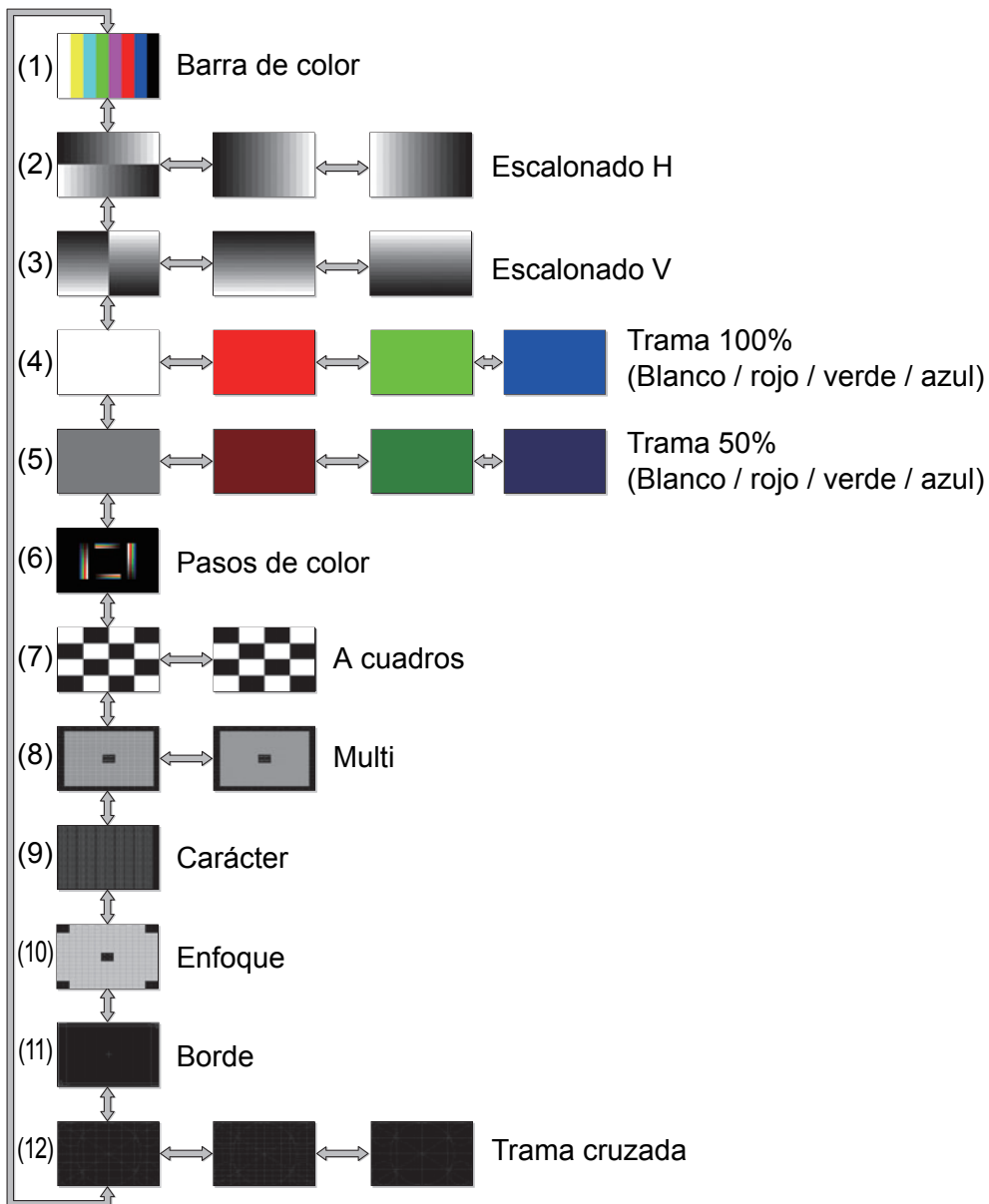

## Tipos de señales compatibles

Este proyector admite los siguientes tipos de señal.

Si su ordenador o equipo de audio y vídeo es compatible con alguno de estos tipos de señal, la función Auto PC del proyector seleccionará el tipo de señal de entrada para proyectar una imagen adecuadamente.

### PC Analógica

Resolución (puntos)	Tipo de señal	Frecuencia horizontal (kHz)	Frecuencia vertical (Hz)
640 x 480	VGA	31,469	59,940
720 x 480	–	31,469	59,940
720 x 576	–	31,250	50,000
800 x 600	SVGA	37,879	60,317
848 x 480	–	31,020	60,000
1024 x 768	XGA	48,363	60,004
1280 x 768	WXGA	47,776	59,870
		47,396	59,995
49,702		59,810	
49,306		59,910	
1280 x 800	–	60,000	60,000
1280 x 960	–	60,000	60,000
1280 x 1024	SXGA	63,981	60,020
1366 x 768	–	47,712	59,790
1400 x 1050	SXGA+	64,744	59,948
		65,317	59,978
1440 x 900	WXGA+	55,935	59,887
		55,469	59,901
1600 x 900	–	60,000	60,000
1600 x 1200	UXGA	75,000	60,000
1680 x 1050	WSXGA+	64,674	59,883
		65,290	59,954
1920 x 1080	–	56,250	50,000
		67,500	60,000
1920 x 1200	WUXGA	74,038	59,950

### PC Digital

Resolución (puntos)	Tipo de señal	Frecuencia horizontal (kHz)	Frecuencia vertical (Hz)
640 x 480	D-VGA	31,469	59,940
720 x 480	–	31,469	59,940
720 x 576	–	31,250	50,000
800 x 600	D-SVGA	37,879	60,317
1024 x 768	D-XGA	48,363	60,004
1280 x 720	–	37,500	50,000
		45,000	60,000
49,702		59,810	
49,306		59,910	
1280 x 800	D-WXGA	63,981	60,020
1280 x 1024	D-SXGA	63,981	60,020
1366 x 768	–	47,712	59,790
1400 x 1050	D-SXGA+	64,744	59,948
		65,317	59,978
1440 x 900	D-WXGA+	55,935	59,887
		55,469	59,901
1600 x 900	–	60,000	60,000
1600 x 1200	D-UXGA	75,000	60,000
1680 x 1050	D-WSXGA+	64,674	59,883
		65,290	59,954
1920 x 1080	–	27,000	24,000
		56,250	50,000
		67,500	60,000



Resolución (puntos)	Tipo de señal	Frecuencia horizontal (kHz)	Frecuencia vertical (Hz)
1080PsF (1920 x 1080i)	-	27,000	24,000
		28,125	25,000
		33,750	30,000
1920 x 1200	D-WUXGA	74,038	59,950

## HDMI/HDBaseT

### Conexión a un ordenador

Resolución (puntos)	Tipo de señal	Frecuencia horizontal (kHz)	Frecuencia vertical (Hz)
640 x 480	VGA	31,469	59,940
800 x 600	SVGA	37,879	60,317
1024 x 768	XGA	48,363	60,004
1280 x 800	WXGA	49,702	59,810
		49,306	59,910
1280 x 1024	SXGA	63,981	60,020
1366 x 768	-	47,712	59,790
1400 x 1050	SXGA+	64,744	59,948
		65,317	59,978
1440 x 900	WXGA+	55,935	59,887
		55,469	59,901
1600 x 900	-	60,000	60,000
1600 x 1200	UXGA	75,000	60,000
1680 x 1050	WSXGA+	64,674	59,883
		65,290	59,954
1920 x 1200	WUXGA	74,038	59,950

### Conexión a un equipo de audio y vídeo

Tipo de señal	Frecuencia horizontal (kHz)	Frecuencia vertical (Hz)
480p	31,469	59,940
576p	31,250	50,000
720p	37,500	50,000
	45,000	60,000
1080i	28,125	50,000
	33,750	60,000
1080p	27,000	24,000
	56,250	50,000
	67,500	60,000

## Componentes

Tipo de señal	Frecuencia horizontal (kHz)	Frecuencia vertical (Hz)
480i	15,734	59,940
480p	31,469	59,940
576i	15,625	50,000
576p	31,250	50,000
720p	37,500	50,000
	45,000	60,000
1080i	28,125	50,000
	33,750	60,000
1080p	56,250	50,000
	67,500	60,000
1080PsF	27,000	24,000
	28,125	25,000
	33,750	30,000

- \* Las especificaciones de la tabla anterior están sujetas a cambios sin previo aviso.
- \* Este proyector no admite señales de salida de un ordenador cuyo reloj de puntos sea superior a 162 MHz.
- \* Utilice un cable de conexión al ordenador con todas las clavijas conectadas. Si se utiliza un tipo de cable en el que no todas las clavijas están conectadas, es posible que la imagen no se visualice correctamente.

## ■ Proyector

Nombre modelo		WUX6010
Sistema de pantalla		Sistema de cristal líquido RGB (LCOS) : 3 paneles
Sistema óptico		Separación del color mediante un espejo dicróico / divisor del haz polarizador y composición de color mediante un prisma
Dispositivo de pantalla	Tipo	Panel de cristal líquido reflectante (LCOS) : 3 paneles
	Tamaño / relación de aspecto	0,71" X3 / 16:10
	Sistema conductor	Sistema de matriz activa
	Número de puntos / número total de puntos	2.304.000 (1920 x 1200) x 3 paneles / 6.912.000
Lente proyectora (*1)	Relación de zoom / longitud focal / valor F	1,5x / f = 23,0 - 34,5 mm / F1,89 - F2,65
	Sistema de ampliación / enfocado	Eléctrico / Eléctrico
	Desplazamiento de la lente (*1)	V: -15% - +55%, H: ±10% Eléctrico
Fuente de luz (modo de la lámpara: Plena potencia / Ahorro de energía)		340 / 264 W
Tamaño de imagen (distancia de proyección) (*1)		Tamaño de 40 a 600 (1,3 m a 29,0 m)
Número de colores		16.770.000 colores (a todo color)
Brillo (*1) (*2) (*3)		6.000 lúmenes (en el modo de presentación)
Relación de contraste (*3)		2000:1 (blanco absoluto: negro absoluto, modo de presentación, control de lámpara [Encendido])
Relación de brillo de la periferia al centro (*1) (*3)		88%
Altavoz		Monoaural de 5 W x 1
Resolución de entrada máxima		1920 x 1200 puntos
Señales de vídeo	Entrada PC Analógica	WUXGA, WSXGA+, UXGA, WXGA+, SXGA+, SXGA, WXGA, XGA, SVGA, VGA (frecuencia de exploración: horizontal 15 - 75 kHz, vertical 50 - 85 Hz)
	Entrada PC Digital	WUXGA, WSXGA+, UXGA, WXGA+, SXGA+, SXGA, WXGA, XGA, SVGA, VGA
	Entrada HDMI / HDBaseT	Desde los ordenadores conectados: WUXGA, WSXGA+, UXGA, WXGA+, SXGA+, SXGA, WXGA, XGA, SVGA, VGA Desde los equipos de A/V conectados: 1080p, 1080i, 720p, 576p, 480p
	Entrada de vídeo componente	1080PsF, 1080p, 1080i, 720p, 576p, 576i, 480p, 480i

Nombre modelo		WUX6010	
Terminal de entrada	Terminal DVI-I	PC Analógica, PC Digital (conector DVI de 29 clavijas)	
	Terminal HDMI	HDMI (solo color con profundidad)	
	Terminal ANALOG PC / COMPONENT	PC Analógica, Componentes (D-sub mini de 15 clavijas)	
	Terminal HDBaseT	Vídeo/audio compatible con HDBaseT, conexión en red 100BASE-T, comunicación de serie (RJ-45)	
	Terminal LAN	Multiproyección en red (RJ-45) 10BASE-T / 100BASE-T	
	Puerto USB	Imágenes JPEG (clase de almacenamiento masivo USB)	
	Terminal CONTROL	RS-232C (D-sub de 9 clavijas)	
	Terminal REMOTE	Mando a distancia con cable (conector mini estéreo de 3,5ø)	
	Terminal AUDIO IN	Señal de audio (2 conectores mini estéreo de 3,5ø)	
Terminal AUDIO OUT		Señal de audio (conector mini estéreo de 3,5ø)	
Señal entrada	PC Digital	TMDS (Señal Diferencial con Transición Minimizada)	
	PC Analógica	0,7 V p-p, polaridad positiva, impedancia = 75 Ω Sincronización horizontal / vertical: Nivel TTL, polaridad positiva o negativa Sincronización compuesta en señal G: 0,3 V p-p, polaridad negativa, impedancia = 75 Ω	
	Vídeo de componente	COMPONENTE: Señal Y Cb/Pb Cr/Pr independiente Y: 1 V p-p, sincronización negativa, impedancia = 75 Ω Cb/Pb: 0,7 V p-p, impedancia = 75 Ω Cr/Pr: 0,7 V p-p, impedancia = 75 Ω	
	Audio	Impedancia = 47 kΩ o más	
Ruido (modo de la lámpara: Plena potencia / Ahorro de energía)		40 dB / 36 dB	
Temperatura de funcionamiento		0 °C - 40 °C	
Suministro eléctrico		CA de 100 - 240 V, 50/60 Hz	
Consumo energético	Plena potencia	465 W	
	Ahorro de energía	370 W	
	Espera	Red y HDBaseT apagados	0,3 W
		Red de baja energía encendida, HDBaseT apagado	0,7 W
		Red apagada, HDBaseT encendido	1,6 W
Red de baja energía y HDBaseT encendidos	1,8 W		
Dimensiones		380 mm (A) x 170 mm (Al) x 430 mm (P) (incluido el saliente)	
Peso		8,5 kg (excluyendo la unidad de la lente de proyección)	
Accesorios		Mando a distancia, pilas secas del mando a distancia, cable de alimentación, cable de conexión al ordenador, información importante, instrucciones de uso (CD-ROM) y tarjeta de garantía.	

\*<sup>1</sup> Cuando se utilice la lente con zoom estándar (RS-IL01ST). Variará dependiendo del tipo de unidad de lente.

\*<sup>2</sup> Cuando el modo de lámpara está ajustado en [Plena potencia].

\*<sup>3</sup> Cumple con la norma ISO21118-2012

\* 99,99 % o más de los píxeles del panel LCD son efectivos. Durante la proyección, un 0,01% o menos de píxeles pueden permanecer encendidos o apagados debido a las características del panel LCD.

\* Utilizar el proyector de forma continua durante un periodo de tiempo considerable puede acelerar el deterioro de las piezas ópticas.

### ■ Mando a distancia

Tipo	RS-RC04	RS-RC05 (opcional)
Suministro eléctrico	CC de 3,0 V, con dos pilas de tamaño AAA	CC de 3,0 V, con dos pilas de tamaño AA
Distancia de funcionamiento	Aprox. 8 m ± 25° en horizontal y vertical (hasta el receptor remoto de infrarrojos)	
Dimensiones	43 mm (A) x 23 mm (Al) x 135 mm (P)	51 mm (A) x 28 mm (Al) x 176 mm (P)
Peso	56 g	100 g

### ■ Especificaciones para cada unidad de lente (opcional)

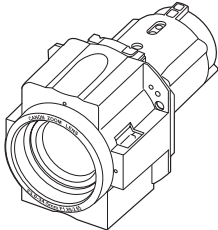
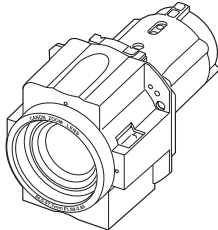
Nombre	Lente con zoom estándar	Lente con zoom largo
Número de modelo	RS-IL01ST	RS-IL02LZ
Vista exterior		
Distancia focal	23,0 - 34,5 mm	34,0 - 57,7 mm
Número F	1,89 - 2,65	1,99 - 2,83
Anchura	97,4 mm	97,4 mm
Altura	106,5 mm	106,5 mm
Longitud	173,4 mm	173,4 mm
Peso	550 g	755 g
Relación de zoom	1,5x	1,7x
Distancia de proyección	1,3 - 29,0 m	1,9 - 48,5 m
Distancia de proyección a tamaño 100	3,2 - 4,8 m	4,7 - 8,0 m

Para más detalles sobre el grado de desplazamiento de la lente, consulte “Función de desplazamiento de la lente” en la [página 48](#).

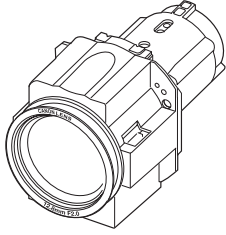
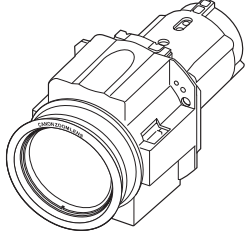
Nombre	Lente corta fija	Lente con zoom extralargo
Número de modelo	RS-IL03WF	RS-IL04UL
Vista exterior		
Distancia focal	12,8 mm	53,6 - 105,6 mm
Número F	2,0	2,34 - 2,81
Anchura	97,4 mm	97,4 mm
Altura	106,5 mm	106,5 mm
Longitud	175,2 mm	184,2 mm
Peso	910 g	940 g
Relación de zoom	-	1,95x
Distancia de proyección	0,7 - 5,2 m	4,6 - 89,0 m
Distancia de proyección a tamaño 100	1,7 m	7,6 - 14,9 m

Nombre	Lente con zoom gran angular
Número de modelo	RS-IL05WZ
Vista exterior	
Distancia focal	15,6 - 23,3 mm
Número F	2,09 - 2,34
Anchura	97,4 mm
Altura	106,5 mm
Longitud	180,3 mm
Peso	905 g
Relación de zoom	1,5x
Distancia de proyección	0,9 - 19,5 m
Distancia de proyección a tamaño 100	2,2 - 3,2 m

Para más detalles sobre el grado de desplazamiento de la lente, consulte “Función de desplazamiento de la lente” en la [página 48](#).

■ Vista exterior

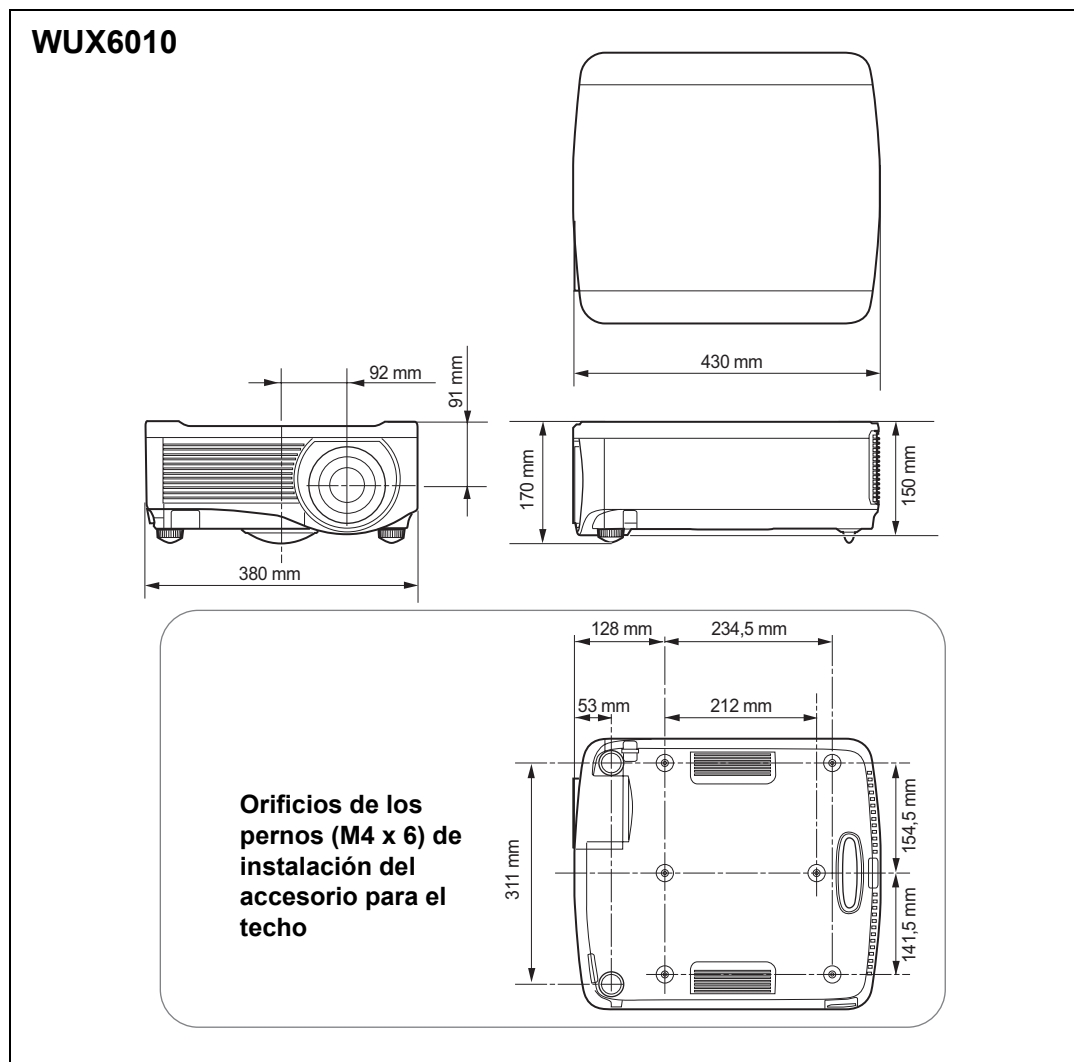

## ■ Terminal ANALOG PC-2 / COMPONENT

Este terminal se utiliza como una entrada de PC analógica de ordenador o un terminal de entrada de componentes. Utilice un cable de ordenador D-sub. Las especificaciones del terminal para la entrada de PC analógica y la entrada de componentes son las mismas.

### D-sub mini de 15 clavijas

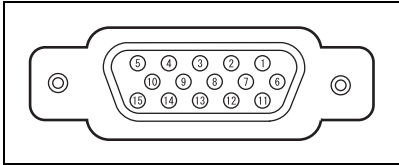

Nº de clavija	Señal	Nº de clavija	Señal
1	R	9	Potencia de +5 V
2	G	10	Tierra (sinc. vertical)
3	B	11	Tierra
4	ABIERTO	12	Datos DDC
5	Tierra (sinc. horizontal)	13	Sinc. horizontal
6	Tierra (R)	14	Sinc. vertical
7	Tierra (G)	15	Reloj DDC
8	Tierra (B)		

## ■ Puerto de servicio (CONTROL)

### Asignación de clavijas

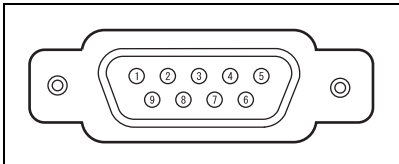

Nº de clavija	Señal
1	ABIERTO
2	RxD
3	TxD
4	ABIERTO
5	MASA
6	ABIERTO
7	Pull-up interno
8	ABIERTO
9	ABIERTO

### Formato de comunicación

Modo de comunicación : RS-232C, asíncrono, comunicación medio dúplex  
 Velocidad de comunicación: 19200 bps  
 Longitud de los caracteres : 8 bits  
 Bits de parada : 2 bits  
 Paridad : ninguna  
 Control de flujo : ninguno



El puerto de servicio no está disponible cuando [HDBaseT] está ajustado en [Encendido] y [Comunicación de serie] está ajustado en [HDBaseT].

## Comandos de usuario

Comandos		Representación ASCII	Representación binaria
Suministro eléctrico	Encendido	POWER=ON<CR>	50h 4Fh 57h 45h 52h 3Dh 4Fh 4Eh 0Dh
	Apagado	POWER=OFF<CR>	50h 4Fh 57h 45h 52h 3Dh 4Fh 46h 46h 0Dh
Adquisición del estado de alimentación		GET=POWER<CR>	47h 45h 54h 3Dh 50h 4Fh 57h 45h 52h 0Dh
Fuente de entrada	HDMI	INPUT=HDMI<CR>	49h 4Eh 50h 55h 54h 3Dh 48h 44h 4Dh 49h 0Dh
	PC Digital	INPUT=D-RGB<CR>	49h 4Eh 50h 55h 54h 3Dh 44h 2Dh 52h 47h 42h 0Dh
	PC Analógica-1	INPUT=A-RGB1<CR>	49h 4Eh 50h 55h 54h 3Dh 41h 2Dh 52h 47h 42h 31h 0Dh
	PC Analógica-2	INPUT=A-RGB2<CR>	49h 4Eh 50h 55h 54h 3Dh 41h 2Dh 52h 47h 42h 32h 0Dh
	Componentes	INPUT=COMP<CR>	49h 4Eh 50h 55h 54h 3Dh 43h 4Fh 4Dh 50h 0Dh
	LAN	INPUT=LAN<CR>	49h 4Eh 50h 55h 54h 3Dh 4Ch 41h 4Eh 0Dh
	USB	INPUT=USB<CR>	49h 4Eh 50h 55h 54h 3Dh 55h 53h 42h 0Dh
HDBaseT	INPUT=HDBT<CR>	49h 4Eh 50h 55h 54h 3Dh 48h 44h 42h 54h 0Dh	
Adquisición de la fuente de entrada		GET=INPUT<CR>	47h 45h 54h 3Dh 49h 4Eh 50h 55h 54h 0Dh
Modo de imagen	Estándar	IMAGE=STANDARD<CR>	49h 4Dh 41h 47h 45h 3Dh 53h 54h 41h 4Eh 44h 41h 52h 44h 0Dh
	Presentación	IMAGE=PRESENTATION<CR>	49h 4Dh 41h 47h 45h 3Dh 50h 52h 45h 53h 45h 4Eh 54h 41h 54h 49h 4Fh 4Eh 0Dh
	Foto viva	IMAGE=VIVID_PHOTO<CR>	49h 4Dh 41h 47h 45h 3Dh 56h 49h 56h 49h 44h 5Fh 50h 48h 4Fh 54h 4Fh 0Dh
	Foto/sRGB	IMAGE=PHOTO_SRGB<CR>	49h 4Dh 41h 47h 45h 3Dh 50h 48h 4Fh 54h 4Fh 5Fh 53h 52h 47h 42h 0Dh
	Dinámico	IMAGE=DYNAMIC<CR>	49h 4Dh 41h 47h 45h 3Dh 44h 59h 4Eh 41h 4Dh 49h 43h 0Dh
	Vídeo	IMAGE=VIDEO<CR>	49h 4Dh 41h 47h 45h 3Dh 56h 49h 44h 45h 4Fh 0Dh
	Cine	IMAGE=CINEMA<CR>	49h 4Dh 41h 47h 45h 3Dh 43h 49h 4Eh 45h 4Dh 41h 0Dh
	Usuario 1	IMAGE=USER_1<CR>	49h 4Dh 41h 47h 45h 3Dh 55h 53h 45h 52h 5Fh 31h 0Dh
	Usuario 2	IMAGE=USER_2<CR>	49h 4Dh 41h 47h 45h 3Dh 55h 53h 45h 52h 5Fh 32h 0Dh
	Usuario 3	IMAGE=USER_3<CR>	49h 4Dh 41h 47h 45h 3Dh 55h 53h 45h 52h 5Fh 33h 0Dh
	Usuario 4	IMAGE=USER_4<CR>	49h 4Dh 41h 47h 45h 3Dh 55h 53h 45h 52h 5Fh 34h 0Dh
Usuario 5	IMAGE=USER_5<CR>	49h 4Dh 41h 47h 45h 3Dh 55h 53h 45h 52h 5Fh 35h 0Dh	



Comandos		Representación ASCII	Representación binaria
Adquisición del modo de imagen		GET=IMAGE<CR>	47h 45h 54h 3Dh 49h 4Dh 41h 47h 45h 0Dh
Brillo	Ajuste del nivel de brillo	BRI=<valor><CR>	42h 52h 49h 3Dh <código numérico> 0Dh
Adquisición de brillo		GET=BRI<CR>	47h 45h 54h 3Dh 42h 52h 49h 0Dh
Nitidez	Ajuste del nivel de nitidez	SHARP=<valor><CR>	53h 48h 41h 52h 50h 3Dh <código numérico> 0Dh
Adquisición de nitidez		GET=SHARP<CR>	47h 45h 54h 3Dh 53h 48h 41h 52h 50h 0Dh
Contraste	Ajuste del nivel de contraste	CONT=<valor><CR>	43h 4Fh 4Eh 54h 3Dh <código numérico> 0Dh
Adquisición de contraste		GET=CONT<CR>	47h 45h 54h 3Dh 43h 4Fh 4Eh 54h 0Dh
Aspecto	Automático	ASPECT=AUTO<CR>	41h 53h 50h 45h 43h 54h 3Dh 41h 55h 54h 4Fh 0Dh
	4:3	ASPECT=4:3<CR>	41h 53h 50h 45h 43h 54h 3Dh 34h 3Ah 33h 0Dh
	16:9	ASPECT=16:9<CR>	41h 53h 50h 45h 43h 54h 3Dh 31h 36h 3Ah 39h 0Dh
	16:10	ASPECT=16:10<CR>	41h 53h 50h 45h 43h 54h 3Dh 31h 36h 3Ah 31h 30h 0Dh
	Zoom	ASPECT=ZOOM<CR>	41h 53h 50h 45h 43h 54h 3Dh 5Ah 4Fh 4Fh 4Dh 0Dh
	Tamaño real	ASPECT=TRUE<CR>	41h 53h 50h 45h 43h 54h 3Dh 54h 52h 55h 45h 0Dh
Adquisición del valor de aspecto		GET=ASPECT<CR>	47h 45h 54h 3Dh 41h 53h 50h 45h 43h 54h 0Dh
Modo de lámpara	Plena potencia	LAMP=FULL<CR>	4Ch 41h 4Dh 50h 3Dh 46h 55h 4Ch 4Ch 0Dh
	Ahorro de energía	LAMP=ECO<CR>	4Ch 41h 4Dh 50h 3Dh 45h 43h 4Fh 0Dh
Adquisición del valor del modo de lámpara		GET=LAMP<CR>	47h 45h 54h 3Dh 4Ch 41h 4Dh 50h 0Dh
Blank	Blank activado	BLANK=ON<CR>	42h 4Ch 41h 4Eh 4Bh 3Dh 4Fh 4Eh 0Dh
	Blank desactivado	BLANK=OFF<CR>	42h 4Ch 41h 4Eh 4Bh 3Dh 4Fh 46h 46h 0Dh
Adquisición de Blank		GET=BLANK<CR>	47h 45h 54h 3Dh 42h 4Ch 41h 4Eh 4Bh 0Dh

## Datos del indicador LED

Si hay un problema con el proyector, el indicador LED del lado del proyector se enciende o parpadea de forma continua después de apagar el proyector.

- Espere hasta que el ventilador de refrigeración se detenga y desenchufe el proyector de la toma eléctrica antes de intentar solucionar el problema.

Estado del indicador LED	Significado	Causa y remedio
WARNING y TEMP se encienden.	Temperatura anómala	La temperatura del interior del proyector es demasiado alta por algún motivo o la temperatura del aire exterior está fuera del margen especificado. Si el problema está en el interior del proyector, verifique que esté instalado y que funcione correctamente, desenchufe el proyector de la toma de corriente, deje enfriar su interior y vuelva a iniciar la proyección. Si el orificio de admisión o escape de aire está obstruido, retire dicha obstrucción. Si el filtro de aire está obstruido, límpielo o recámbielo. (P169, P170) Si vuelve a aparecer la misma advertencia, el proyector puede estar averiado. Póngase en contacto con Canon Call Center.
WARNING y LAMP se encienden.	Lámpara averiada	La lámpara no se enciende. Si la lámpara no se enciende, recámbiela. (P171) Si aparece la misma advertencia de nuevo, puede que el circuito de encendido de la lámpara esté averiado. Póngase en contacto con Canon Call Center.
WARNING parpadea 3 veces; LAMP permanece encendido.	Tapa de la lámpara averiada	La tapa de la lámpara está abierta. Desenchufe el proyector de la toma de corriente; a continuación instale correctamente la tapa de la lámpara y encienda el proyector de nuevo. Si la tapa de la lámpara se ha instalado correctamente, puede que el interruptor de detección de la tapa de la lámpara esté averiado. Póngase en contacto con Canon Call Center.
WARNING (solamente) parpadea 4 veces sucesivamente.	Ventilador de refrigeración averiado	Puede que el ventilador de refrigeración u otro componente estén averiados. Desenchufe el proyector de la toma eléctrica, a continuación enchúfelo nuevamente en la toma y encienda el proyector de nuevo. Póngase en contacto con Canon Call Center si aparece la misma advertencia de nuevo.

<b>Estado del indicador LED</b>	<b>Significado</b>	<b>Causa y remedio</b>
WARNING (solamente) parpadea 5 veces sucesivamente.	Suministro eléctrico averiado	Se aplica un voltaje anómalo a algunas piezas en el suministro eléctrico o se ha producido alguna otra avería. Desenchufe el proyector de la toma eléctrica, a continuación enchúfelo nuevamente en la toma y encienda el proyector de nuevo. Póngase en contacto con Canon Call Center si aparece la misma advertencia de nuevo.
WARNING (solamente) parpadea 3 veces sucesivamente.	Error en el filtro	El filtro de aire no está instalado. Verifique si el filtro de aire está instalado correctamente. Póngase en contacto con Canon Call Center si aparece la misma advertencia de nuevo.
WARNING (solamente) parpadea 6 veces sucesivamente.	Conector de la lente averiado	El cable de la lente no está bien conectado a la unidad de lente. Desenchufe el proyector, conecte bien el cable de la lente a la unidad de lente, y vuelva a enchufar el proyector. Póngase en contacto con Canon Call Center si aparece la misma advertencia de nuevo.

## Síntomas y soluciones

### ■ El proyector no se enciende

Causa	Solución
El cable de alimentación no está conectado correctamente.	Verifique que el cable de alimentación esté conectado correctamente. (P53)
El cable de alimentación se acaba de conectar.	Después de enchufar el proyector, espere al menos un segundo antes de presionar el botón <b>POWER</b> . El proyector no se puede encender inmediatamente después de enchufarlo. (P54)
La tapa de la lámpara está abierta.	Desenchufe el proyector de la toma de corriente; a continuación instale correctamente la tapa de la lámpara y encienda el proyector de nuevo.
El dispositivo de seguridad se activa porque el orificio de admisión o escape de aire está bloqueado y la temperatura interior del proyector ha aumentado.	Cuando el dispositivo de seguridad se activa, el indicador [POWER ON] no se enciende cuando se conecta el cable de alimentación. No se puede desactivar este dispositivo de seguridad. Elimine el obstáculo que bloquea el orificio de admisión o escape de aire y póngase en contacto con Canon Call Center.
El conector de la lente no está conectado correctamente.	El cable de la lente no está bien conectado a la unidad de lente. Desenchufe el proyector, conecte bien el cable de la lente a la unidad de lente, y vuelva a enchufar el proyector. Póngase en contacto con Canon Call Center si aparece la misma advertencia de nuevo.
El filtro de aire no está instalado correctamente.	Verifique si el filtro de aire está instalado correctamente. (P170)
El bloqueo de tecla está activado.	Verifique que el bloqueo de tecla (P113) no esté activado para el proyector o el mando a distancia.

### ■ No se puede proyectar una imagen desde el proyector

Causa	Solución
Uno de los cables no está conectado correctamente.	Verifique que el proyector esté conectado al ordenador o al equipo de audio y vídeo correctamente. (P50 - P52)
No han transcurrido 20 segundos desde que se encendió el proyector.	Cuando el proyector se enciende, la ventana de introducción se muestra durante aproximadamente 20 segundos. Para proyectar una imagen inmediatamente, presione el botón <b>OK</b> en el mando a distancia o el control lateral. (P30, P36)

Causa	Solución
No se envía ninguna imagen desde el equipo de audio y vídeo.	Verifique si se reproduce una imagen en la cámara de vídeo, DVD, etc. que haya conectado.
La conexión con el terminal de entrada no se ha llevado a cabo correctamente.	Verifique si el equipo de audio y vídeo está conectado al terminal de entrada del proyector correctamente. (P33)
No se ha seleccionado el tipo de señal de entrada para el equipo de audio y vídeo conectado.	Verifique si se ha seleccionado correctamente desde el menú [Entrada] la misma señal de entrada para el equipo de audio y vídeo conectado. (P57)
El tipo de señal de entrada es incorrecto.	Verifique que el tipo de señal de entrada seleccionado sea correcto. (P84, P186)
Se ha seleccionado la función BLANK.	Presione el botón <b>BLANK</b> en el mando a distancia. (P75)
No se proyecta ninguna imagen debido a un problema del ordenador.	Apague primero el proyector y después el ordenador, y vuelva a encenderlos.
La salida del monitor externo no está configurada correctamente en el ordenador portátil.	<p>Active la salida del monitor externo en el ordenador portátil. Para activar la salida del monitor externo, pulse las teclas de función [LCD] o [VGA] o una tecla con un icono para el monitor externo mientras pulsa la tecla [Fn] en el teclado del ordenador portátil. En Windows 8.1 / Windows 8 / Windows 7, se puede activar la salida de imagen pulsando al mismo tiempo la tecla del logotipo de Windows y la tecla [P]. (P56)</p> <p>La combinación de teclas utilizadas para realizar esta operación varía según el modelo de ordenador portátil. Para obtener información más detallada, consulte el manual del ordenador.</p>
El ordenador está ajustado en el modo de pantalla dual (pantalla múltiple).	<p>Si se selecciona el modo de pantalla dual, cambie la salida de imágenes de la pantalla del ordenador a la modalidad duplicada.</p> <p>El método de configuración de salida varía según el fabricante de ordenadores. Para obtener información más detallada, consulte el manual del ordenador.</p>
Los archivos de imagen no son compatibles con el explorador de archivos USB.	Para que se puedan proyectar desde unidades flash USB, deben ser imágenes JPEG con una resolución no superior a 10912x8640, tener nombres de archivo alfanuméricos de un solo byte y estar almacenadas en una unidad con sistema de archivos FAT.

Causa	Solución
El cable LAN (par trenzado blindado) no está bien conectado.	Cuando en el menú de [Entrada] está seleccionada la opción [LAN] o [HDBaseT], verifique que el cable LAN (par trenzado blindado) esté correctamente conectado al proyector. (P125)
[HDBaseT] se cambió de [Encendido] a [Apagado] mientras que [Ajustes de comunicación] > [Red alámbrica] se ajustó en [HDBaseT].	Configure de nuevo el ajuste de [HDBaseT] como sigue. (P115) Si en el menú de [Entrada] está seleccionada la opción [HDBaseT], vuelva a cambiar el ajuste de [HDBaseT] de [Apagado] a [Encendido].

### ■ No hay sonido

Causa	Solución
El cable de audio no está conectado correctamente.	Verifique la conexión del cable de audio. (P50, P52)
La función MUTE está habilitada.	Presione el botón <b>MUTE</b> en el mando a distancia. (P36)
El nivel de volumen está ajustado al mínimo.	Presione el botón <b>VOL</b> en el mando a distancia o el botón <b>VOL+</b> en el control lateral para ajustar el volumen. (P30, P36)
Se utiliza un cable de audio con un resistor integrado.	Utilice un cable de audio que no tenga un resistor integrado.
El terminal de entrada de audio está ajustado en [Apagado].	Cambie el terminal de entrada de audio al ajuste adecuado. (P114)

### ■ La imagen proyectada es borrosa

Causa	Solución
La imagen está desenfocada.	Ajuste el enfoque. (P61)
La distancia hasta la pantalla es demasiado corta.	Compruebe que la distancia hasta la pantalla sea la adecuada. (P45)
El proyector no está colocado directamente delante de la pantalla.	Verifique si el proyector está colocado de forma oblicua en relación a la pantalla. Un pequeño error en el ángulo de proyección puede corregirse utilizando la función de ajuste de la distorsión trapezoidal. (P69)

Causa	Solución
El proyector se ha trasladado a un lugar donde la temperatura varía en gran medida.	Si el proyector se traslada de un lugar con una temperatura baja a un lugar con una temperatura alta, puede formarse condensación sobre la lente. La condensación se evaporará después de un lapso de tiempo y el proyector proyectará una imagen normal.
La lente está manchada.	Limpie la lente. (P168)
El seguimiento no es bueno.	Ajuste el seguimiento con las funciones [PC auto] o [Seguimiento]. (P84, P85)
El vídeo aparece borroso.	Active la función de reducción del difuminado con movimiento. (P118)
La función de reducción del difuminado con movimiento no está disponible.	La reducción del difuminado con movimiento no está disponible en la proyección con unidad flash USB ni en la multiproyección en red.
El ajuste de nitidez no está disponible.	La nitidez no se puede ajustar en la visualización en pantalla dividida.

### ■ No se puede proyectar una imagen correctamente

Causa	Solución
La imagen proyectada se invierte en sentido horizontal o vertical.	La configuración de montaje en el techo o de proyección trasera es incorrecta. Verifique el ajuste [Giro imag H/V] en el menú [Ajustes de instalación]. (P98)
El reloj de puntos de la señal de entrada es superior a 162 MHz.	Ajuste en su ordenador el reloj de puntos de la señal a 162 MHz o menos.
El cable de conexión al ordenador utilizado tiene algunas clavijas desconectadas.	Utilice un cable de conexión con todas las clavijas conectadas.

### ■ El proyector se apaga

Causa	Solución
El orificio de admisión o escape de aire se ha bloqueado.	Compruebe si el orificio de admisión o escape de aire está bloqueado. Si es así, la temperatura del interior del proyector aumentará y la alimentación se apagará automáticamente para proteger el proyector. (Los indicadores [WARNING] y [TEMP] se encienden). Espere hasta que la temperatura del proyector baje y, a continuación, compruebe que los orificios de admisión y escape no estén bloqueados y encienda el proyector. (P29, P54)

Causa	Solución
El filtro de aire está sucio.	Compruebe si el filtro de aire está atascado por el polvo. Si está atascado, límpielo o sustitúyalo. (P169, P170)
La lámpara se ha roto (o está averiada).	Si la lámpara se ha roto, siga las instrucciones en “Precauciones para reemplazar lámparas que hayan dejado de funcionar” (P15).
El entorno operativo es inadecuado.	Compruebe si la temperatura de funcionamiento está entre 0°C y 40°C. (P19) La configuración del proyector deberá ajustarse cuando el proyector se utilice en altitudes de 2.300 m o superiores. En el menú [Ajustes de instalación], ajuste el [Modo ventilador] dentro de [Ajustes profesionales] en [Altitud elevada]. (P102)

### ■ El proyector no puede unirse a la red

Causa	Solución
El cable LAN (par trenzado blindado) no está bien conectado.	Verifique que el cable LAN (par trenzado blindado) esté correctamente conectado al proyector. (P125)
[HDBaseT] se cambió de [Encendido] a [Apagado] mientras que [Ajustes de comunicación] > [Red alámbrica] se ajustó en [HDBaseT].	Configure de nuevo el ajuste de [HDBaseT] como sigue. (P115) <ol style="list-style-type: none"> <li>1. Vuelva a cambiar el ajuste de [HDBaseT] de [Apagado] a [Encendido].</li> <li>2. Cambie el ajuste de red alámbrica de [Puerto LAN] a [HDBaseT].</li> <li>3. Siguiendo las instrucciones que se muestran, pulse el botón <b>POWER</b> para entrar temporalmente en el modo de espera.</li> <li>4. Después de por lo menos cinco minutos, vuelva a pulsar el botón <b>POWER</b>.</li> </ol>
El proyector no ha estado encendido el tiempo suficiente (menos de 40 segundos).	Las conexiones de red no están disponibles hasta unos 40 segundos después de ponerse en marcha el proyector. Espere al menos 40 segundos y pruebe entonces a conectarse de nuevo. (P136)



## ■ El mando a distancia no funciona

Causa	Solución
Las pilas no están colocadas correctamente o se han agotado.	Compruebe que las pilas estén colocadas correctamente. Si las pilas están colocadas correctamente, cámbielas por pilas nuevas. (P37)
Está utilizando el mando a distancia desde una distancia que queda fuera de su margen de funcionamiento.	Compruebe si está accionando el mando a distancia dentro del margen de funcionamiento del mando a distancia desde la unidad principal del proyector. (P38)
Hay un obstáculo entre el proyector y el mando a distancia.	Retire el obstáculo entre el receptor remoto de infrarrojos de la unidad principal del proyector y el mando a distancia o dirija el mando a distancia hacia una ruta libre de obstáculos.
Está utilizando el mando a distancia en un entorno de funcionamiento inadecuado.	Verifique si el receptor remoto de infrarrojos de la unidad principal del proyector está expuesto a la luz solar directa o a una luz potente de un aparato de iluminación. (P38)
La configuración de canales del mando a distancia no coincide con la configuración del proyector.	Verifique si el ajuste de canales del mando a distancia se ha modificado. Puede verificar el ajuste [Canal de control remoto] en el menú [Config sistema]. (P114)
La función de bloqueo de las teclas está impidiendo el uso del mando a distancia.	Verifique si la función [Bloqueo tecla] está habilitada para deshabilitar el funcionamiento del mando a distancia. En el menú [Config sistema], ajuste [Bloqueo tecla] a [Apagado]. (P113)
La luz de las lámparas de la habitación está entrando en el receptor remoto de infrarrojos.	Bloquee la entrada de esa luz.

## A

Ajustar el volumen .....	77
Ajustar la distorsión trapezoidal .....	69
Ajuste automático del PC.....	60
Ajuste color 6 ejes.....	94
Ajuste de las esquinas .....	70, 164
Ajuste imagen .....	80, 89
Ajustes de ahorro de energía.....	76
Ajustes de entrada .....	80, 83
Ajustes de instalación .....	80, 97
Ampliación de una parte de la imagen.....	78
AMX Device Discovery .....	133
ASPECTO .....	68
Aspecto .....	67, 181
Aspecto pantalla .....	65, 181
Automático (Aspecto).....	67

## B

BLANK .....	75
Bloqueo tecla .....	113
Brillo .....	91

## C

Carta de ajuste.....	185
Color pantalla .....	107
Config sistema .....	80, 111
Configuración de red.....	80, 125
Configuración del estado de la pantalla .....	83
Contraseña .....	120, 121
Contraseña de red .....	128
Contraste .....	91
Control lateral.....	30
Corrección del color memorizado .....	93
Crestron RoomView .....	133

## D

D.ZOOM.....	78
Desplazamiento de la lente .....	48
Diaporamas .....	88, 159

## E

Efecto de la luz ambiente .....	92
Encendido de la salida de señal del monitor externo (preparación del ordenador portátil) .....	56
Encendido directo .....	117

## F

Filtro de aire .....	170
FREEZE .....	75
Fusión de bordes .....	27, 103, 161

## G

Gama dinámica .....	93
Gamma .....	91

## H

HDBaseT.....	26, 115, 116
--------------	--------------

## I

Idioma .....	119
IMAGE.....	73
Indicador LED .....	31, 196
Indicador WARNING .....	31, 196
Información .....	80, 154
INPUT .....	57

## K

KEYSTONE.....	69
---------------	----

## L

Luz ambiente.....	92
-------------------	----

**M**

Mando a distancia .....	35, 37, 114
Menú .....	80
Modo de imagen (calidad de imagen) .....	72
Modo de lámpara .....	96
Montaje en techo .....	43, 98
Multiproyección en red (NMPJ) .....	27, 142
MUTE .....	77

**N**

Nitidez .....	91
---------------	----

**O**

Objetivo - Posición .....	106
OK .....	36

**P**

PC Analógica .....	57
PC auto .....	60, 84
Pitido de aviso .....	118
PJLink .....	132, 147
POWER .....	54, 74
Proyección desde múltiples proyectores al mismo tiempo (Fusión de bordes) .....	161
Proyección posterior .....	43, 98
Proyector encend .....	113
Puerto LAN .....	33
Puerto USB .....	33

**R**

Recambio de la lámpara .....	171, 174
Reducción de ruido .....	92, 93
Registro .....	101
Resolución de pantalla (preparación del ordenador) .....	58
Restablecer .....	71, 96, 123

**S**

Seguimiento .....	85
Selec señal entrada .....	57
Seleccionar un idioma .....	55
Silenciar el sonido .....	77
Silencio .....	77

**T**

Tamaño real (Aspecto) .....	68
Terminal ANALOG PC-1 / DVI-I .....	33
Terminal de entrada .....	33
Conectar el proyector a un equipo de audio y vídeo .....	52
Terminal de entrada ANALOG PC-2 / COMPONENT .....	33
Terminal de entrada AUDIO IN .....	33
Terminal de salida AUDIO OUT .....	33
Terminal DVI-I .....	33
Terminal HDBaseT .....	34, 51, 52
Terminal HDMI .....	33
Tipo de señal .....	186
Trapezoidal .....	69

**V**

Visualización del logotipo .....	113
Visualización en pantalla dividida .....	159
VOL .....	77

**Z**

Zoom digital .....	35
Zoom óptico .....	62

# Opciones

- Lámpara  
Nº de pieza: RS-LP09
- Accesorio para el techo  
Nº de pieza: RS-CL11
- Tubo de montaje en el techo  
(400 - 600 mm)  
Nº de pieza: RS-CL08\*
- Tubo de montaje en el techo  
(600 - 1.000 mm)  
Nº de pieza: RS-CL09\*
- Filtro de aire  
Nº de pieza: RS-FL01
- Mando a distancia  
Nº de pieza: RS-RC04
- Mando a distancia  
Nº de pieza: RS-RC05

\* Utilice las piezas mencionadas anteriormente para colgar el proyector del techo. Para obtener información detallada, consulte el manual de instalación que se proporciona con el accesorio para el techo.





**CANON INC.**

30-2, Shimomaruko 3-chome, Ohta-ku, Tokyo 146-8501, Japan

**CANON U.S.A. INC.**

One Canon Park, Melville, New York 11747, U.S.A.

For all inquires concerning this product, call toll free in the U.S. 1-800-OK-CANON

**CANON EUROPE LTD.**

3 The Square, Stockley Park, Uxbridge, Middlesex, UB11 1ET United Kingdom

**CANON EUROPA N.V.**

Bovenkerkerweg 59, 1185 XB Amstelveen, The Netherlands