

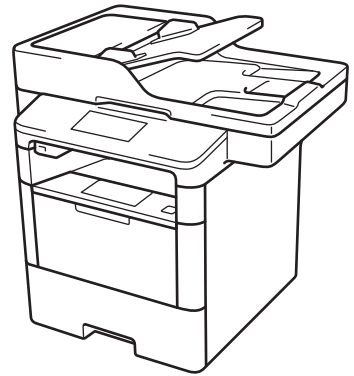

Manual Básico do Utilizador

DCP-L5500DN
DCP-L6600DW
MFC-L5700DN
MFC-L5750DW
MFC-L6800DW
MFC-L6900DW



A Brother recomenda manter este guia junto do seu equipamento Brother para uma consulta rápida.

Guia On-line do Utilizador

Este *Manual Básico do Utilizador* contém instruções e informações básicas para o seu equipamento Brother.

Para obter instruções e informações mais avançadas, consulte o *Guia On-line do Utilizador* em solutions.brother.com/manuals

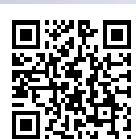

Se necessitar de contactar o Serviço de Apoio ao Cliente

Preencha estas informações para consultar no futuro:

Número do modelo: DCP-L5500DN/DCP-L6600DW/MFC-L5700DN/
(Assinale o número do MFC-L5750DW/MFC-L6800DW/MFC-L6900DW
seu modelo)

Número de Série: ¹ _____

Data de compra: _____

Local de compra: _____

¹ O número de série encontra-se na parte de trás do equipamento. Guarde este Manual do Utilizador com o recibo de venda como comprovativo da compra, para o caso de roubo, incêndio ou assistência ao abrigo da garantia.

Registe o seu produto online em

<http://www.brother.com/registration>

Obter as atualizações dos controladores mais recentes

Visite a página **Transferências** referente ao seu modelo no Brother Solutions Center em support.brother.com para descarregar os controladores.

Para manter o desempenho do seu equipamento atualizado, procure as últimas atualizações do firmware nessa página.

Localização dos manuais do utilizador

Nome do manual	Conteúdo	Localização
Guia de Segurança de Produto	Leia este manual primeiro. Leia as Instruções sobre Segurança antes de configurar o equipamento. Consulte este manual para se informar sobre marcas comerciais e restrições legais.	Impresso / Na caixa
Guia de Instalação Rápida	Siga as instruções para configurar o equipamento, bem como para instalar os controladores e o software para o sistema operativo e tipo de ligação que está a utilizar.	Impresso / Na caixa
Manual Básico do Utilizador	Aprenda as operações básicas de fax, cópia e digitalização, bem como operações básicas de manutenção do equipamento. Consulte as sugestões para a solução de problemas.	Impresso / Na caixa
Guia On-line do Utilizador	Este manual inclui os conteúdos adicionais do Manual Básico do Utilizador. Além de informações sobre impressão, digitalização, cópia, fax e operações com o Brother ControlCenter, são incluídas informações úteis sobre a utilização do equipamento numa rede.	Ficheiro HTML e PDF / Brother Solutions Center ¹
Guia "Web Connect"	Este manual fornece informações úteis sobre o acesso a serviços Internet a partir do equipamento Brother, bem como sobre o descarregamento de imagens, a impressão de dados e o carregamento direto de ficheiros para serviços Internet.	Ficheiro PDF / Brother Solutions Center ¹
Guia de Instalação do "AirPrint"	Este manual fornece informações sobre a utilização do AirPrint para imprimir a partir do OS X v10.8.5 ou posterior, de iPhone, iPod touch, iPad ou outro dispositivo iOS para o equipamento Brother sem instalar um controlador de impressora.	Ficheiro PDF / Brother Solutions Center ¹
Guia de Instalação do "Google Cloud Print"	Este guia fornece informações pormenorizadas sobre como utilizar os serviços Google Cloud Print™ para imprimir através da Internet.	Ficheiro PDF / Brother Solutions Center ¹
Guia de Imprimir/ Digitalizar Portátil para o Brother iPrint&Scan	Este guia fornece informações úteis sobre a impressão a partir do seu dispositivo móvel e sobre a digitalização do equipamento Brother para o dispositivo móvel quando ligado a uma rede Wi-Fi®.	Ficheiro PDF / Brother Solutions Center ¹

¹ Visite solutions.brother.com/manuals.

O Guia On-line do Utilizador ajuda a tirar o máximo partido do seu equipamento

Esperamos que considere este manual útil. Para aprender mais sobre as funções do seu equipamento, consulte o nosso Guia On-line do Utilizador. O manual inclui:

Navegação mais rápida!

- ✓ Caixa de pesquisa
- ✓ Índice de navegação num painel separado

Abrangente!

- ✓ Todos os tópicos num só manual

Disposição simplificada!

- ✓ Fornece instruções passo a passo
- ✓ Resumo de funções no topo da página



1. Caixa de procura
2. Navegação
3. Resumo
4. Instruções passo a passo

Para ver os manuais do utilizador online

Para ver o Guia On-line do Utilizador e outros manuais disponíveis, visite solutions.brother.com/manuals.

(Windows®)

Também pode aceder aos manuais do seu equipamento através da ferramenta Brother Utilities. A ferramenta Brother Utilities está incluída na instalação padrão e, depois de instalada, deverá aparecer sob a forma de atalho no ambiente de trabalho ou no menu **Iniciar** do Windows®.

Dúvidas ou problemas? Consulte as nossas perguntas mais frequentes, soluções e vídeos online.

Vá para a página das Perguntas mais frequentes e Resolução de problemas relativa ao seu modelo no Brother Solutions Center em

support.brother.com.

- **Disponibiliza várias formas de procura!**
- **Apresenta questões relacionadas para mais informações**
- **Recebe atualizações regulares baseadas nas opiniões dos clientes**

Perguntas mais frequentes e Resolução de problemas

Categorizadas

Populares

Mais recentes

Instruções / resolução de problemas

- ▶ Mensagens de erro ▶ Alimentação de papel/papel encravado
- ▶ Impressão ▶ Digitalização ▶ Cópia ▶ Telefone ▶ Fax
- ▶ Dispositivo móvel ▶ Cloud

Configuração / definições

- ▶ Configuração do produto ▶ Controlador/software

Consumíveis e acessórios / manutenção de rotina

- ▶ Consumíveis/papel/acessórios ▶ Limpeza

Outros

- ▶ Especificação ▶ Informações relativas ao suporte de sistema operativo
- ▶ Vídeo das perguntas mais frequentes

Procurar por Palavra(s)-chave

Introduza as palavras-chave

Procurar

- ▶ Procurar por número de ID da pergunta mais frequente

Categorizadas

Populares

Mais recentes

Como o Brother Solutions Center é atualizado regularmente, este ecrã está sujeito a alterações sem aviso prévio.

Definições das notas

Ao longo deste Manual do Utilizador, são utilizados os seguintes símbolos e convenções:

ADVERTÊNCIA

ADVERTÊNCIA indica uma situação potencialmente perigosa que, se não for evitada, pode resultar em morte ou ferimentos graves.

AVISO

AVISO indica uma situação potencialmente perigosa que, se não for evitada, pode resultar em ferimentos menores ou moderados.

IMPORTANTE

IMPORTANTE indica uma situação potencialmente perigosa que, se não evitada, pode resultar em danos materiais ou perda da funcionalidade do produto.

NOTA

NOTA especifica o ambiente de funcionamento, condições de instalação ou condições especiais de utilização.



Os ícones de sugestão indicam conselhos úteis e informação suplementar.



Os ícones de risco elétrico alertam-no sobre um possível choque elétrico.



Os ícones de perigo de incêndio alertam para a possibilidade de incêndio.



Os ícones de superfície quente advertem para não tocar nas peças do equipamento que estão quentes.



Os ícones de proibição indicam operações que não podem ser executadas.

Negrito

O estilo negrito identifica botões do painel de controlo do equipamento ou apresentados no ecrã do computador.

Itálico

O estilo itálico chama a atenção para itens importantes ou remete para um tópico relacionado.

[Courier New]

O tipo de letra Courier New identifica as mensagens apresentadas no LCD do equipamento.

Nota de compilação e publicação

Este manual foi compilado e publicado com a intenção de fornecer as mais recentes informações de segurança relativas ao produto no momento da publicação. A informação contida neste manual pode estar sujeita a alterações.

Para obter o manual mais recente, visite solutions.brother.com/manuals.

Nota importante

- Esta documentação aplica-se aos modelos MFC e DCP. Leia 'XXX-XXXX' como 'MFC/DCP-XXXX' (em que XXXX é o nome do seu modelo).

1	Informação geral	1
	Apresentação do painel de controlo	1
	Apresentação do ecrã LCD tátil.....	3
	Como navegar no ecrã tátil LCD	5
	Aceder ao Brother Utilities (Windows®).....	7
	Desinstalar o software e os controladores Brother (Windows®).....	7
	Instalação inicial	8
	Definir a data e a hora	8
	Ajustar o volume do equipamento	8
2	Manuseamento do papel	9
	Colocar papel	9
	Colocar papel na gaveta do papel	9
	Colocar papel na gaveta multifunções (gaveta MF)	11
	Alterar a definição de verificação do tamanho do papel.....	12
	Alterar o tamanho e o tipo do papel	13
	Papéis recomendados.....	13
	Utilizar papel especial.....	14
3	Imprimir	15
	Imprimir a partir do computador	15
	Imprimir um documento (Macintosh)	15
	Imprimir um documento (Windows®).....	15
	Imprimir automaticamente em ambos os lados do papel (Windows®)	15
	Imprimir mais de uma página numa única folha de papel (N em 1) (Windows®).....	16
	Imprimir em envelopes, papel espesso ou etiquetas.....	17
4	Copiar	20
	Copiar um documento	20
	Definições de cópia	22
	Opções de cópia	22
	Copiar várias páginas nos dois lados do papel	24
	Copiar um documento de 2 lados com o ADF	25
	Copiar um documento de 2 lados com o vidro do digitalizador	26
	Copiar um cartão de identificação	27
5	Digitalizar	28
	Digitalizar a partir do computador (Windows®)	28
	Guardar fotografias e documentos digitalizados numa pasta como ficheiro PDF com o modo avançado do ControlCenter4 (Windows®)	28

	Digitalizar com o botão “Digitalizar” do equipamento Brother	29
	Digitalizar com o botão “Digitalizar” do equipamento	29
6	Fax	31
	Antes de enviar faxes	31
	Definir a ID do aparelho	31
	Selecionar a Compatibilidade da Linha Telefônica para Interferência e Sistemas VoIP	32
	Modos de Recepção	32
	Selecionar o modo de recepção correto	34
	Definir o Número de Toques F/T (duplo toque rápido)	35
	Definir o número de toques até o equipamento atender (Número de Toques)	35
	Guardar números	36
	Guardar números no Livro de Endereços	36
	Alterar ou eliminar nomes ou números do Livro de Endereços	36
	Serviços telefônicos e dispositivos externos	38
	Voice Mail	38
	Voz sobre Protocolo de Internet (VoIP)	38
	Ligar um dispositivo de atendimento telefônico (TAD) externo	38
	Telefones externos e extensões telefônicas	38
	Enviar e receber um fax com o equipamento	39
	Enviar um fax	39
	Fax com o computador (PC-FAX)	41
	Enviar faxes a partir do seu computador	41
	Receber faxes no seu computador (apenas Windows®)	41
A	Solução de problemas	43
	Identificar o problema	43
	Mensagens de erro e de manutenção	45
	Problemas de fax e telefone	52
	Solução de problemas de fax diferentes	53
	Problemas de impressão ou digitalização	55
	Encravamentos de documentos e papel	57
	Encontrar o documento ou o papel encravado	57
	Resolver o encravamento de um documento	57
	Resolver o encravamento de um papel	58
B	Anexo	65
	Como introduzir texto no equipamento Brother	65
	Informações sobre o cumprimento do Regulamento da Comissão 801/2013	66
	Consumíveis	67
C	Índice remissivo	68

Apresentação do painel de controlo

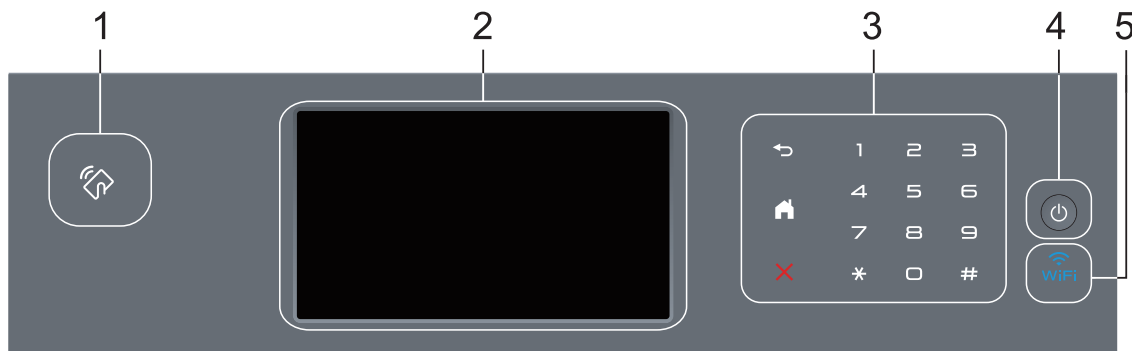

1. Leitor de Near Field Communication (NFC) (disponível apenas em alguns modelos)

Pode utilizar autenticação por cartão tocando com o cartão IC no Leitor de NFC no painel de controlo.

Se o seu dispositivo Android™ suportar a tecnologia NFC, pode imprimir a partir do seu dispositivo ou digitalizar documentos para o seu dispositivo da mesma forma.

2. LCD (ecrã de cristais líquidos) sensível ao toque

Aceda aos menus e às opções premindo-os no ecrã tátil.

3. Painel tátil



Prima para voltar ao menu anterior.



- Prima para voltar ao ecrã inicial.
- Enquanto o equipamento estiver no Modo de espera, o ícone Home pisca.





Prima para cancelar uma operação (disponível quando aceso).

Teclado de marcação (botões numéricos)

Prima os números no painel tátil para marcar números de telefone ou fax ou para introduzir o número de cópias.

4. Ligar/Desligar

- Ligue o equipamento premindo .
- Desligue o equipamento premindo e mantendo premido . O LCD apresenta [A desligar] durante alguns segundos até se desligar. Se tiver um TAD ou telefone externo ligado, ele estará sempre disponível.

5. (WiFi)

(Para o modo de infraestrutura)

Quando a luz **WiFi** está acesa, o equipamento Brother está ligado a um ponto de acesso sem fios. Quando a luz **WiFi** piscar, a ligação sem fios está desativada ou o equipamento está a estabelecer a ligação a um ponto de acesso sem fios.

(Para o modo ad-hoc)

O LED **WiFi** está sempre apagado.

Apresentação do ecrã LCD tátil

Pode seleccionar entre dois tipos de ecrã para definir o ecrã inicial: ecrã de Função e ecrã de Atalhos. Quando for apresentado o ecrã de Função, deslize para a esquerda ou direita ou prima ◀ ou ▶ para ver os outros ecrãs de Função.

O ecrã inicial apresenta o estado do equipamento quando o equipamento está inativo. Este ecrã também se designa por ecrã do Modo Pronto. Quando aparece, indica que o equipamento está pronto para o comando seguinte.

Se a Autenticação Active Directory® ou a Autenticação LDAP estiver ativada, o painel de controlo do equipamento estará bloqueado.

As funções disponíveis dependem do modelo.

Ecrãs de Função

Os ecrãs de Função oferecem acesso a funções como Fax, Copiar e Digitalizar.

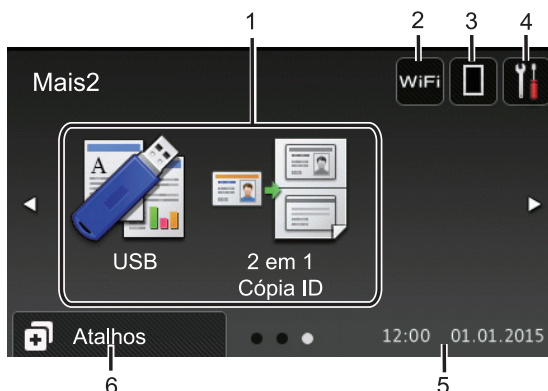
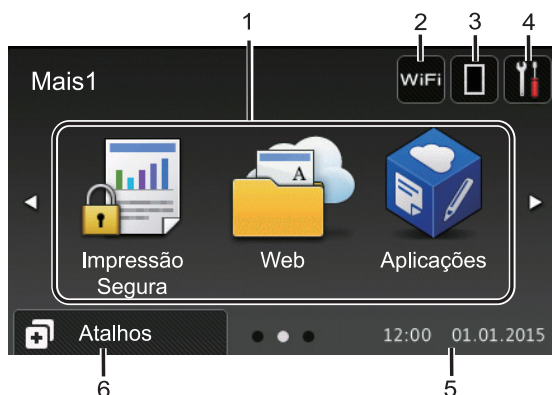

Ecrãs de Atalhos

Crie atalhos para funções que utilize frequentemente, como enviar um fax, copiar, digitalizar e utilizar o Web Connect.

Estão disponíveis oito separadores de atalhos e cada separador pode ter até seis atalhos. É possível ter um total de 48 atalhos disponíveis.

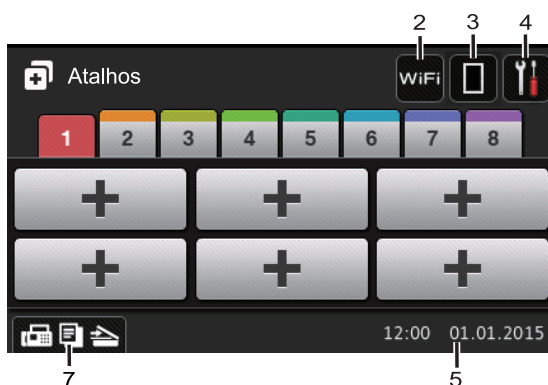

1. Modos

- [Fax]
Prima para aceder ao modo Fax.
- [Cópia]
Prima para aceder ao modo Cópia.
- [Digitalizar]
Prima para aceder ao modo Digitalizar.
- [Impressão Segura]
Prima para aceder à opção [Impr protegida].

•  [Web]

Prima para ligar o equipamento Brother a um serviço de Internet. Mais informação >> Guia "Web Connect" Vá à página **Manuais** referente ao seu modelo no Brother Solutions Center em support.brother.com para descarregar o guia.

•  [Aplicações]

Prima para ligar o equipamento Brother ao serviço de aplicações da Brother. Mais informação >> Guia "Web Connect" Vá à página **Manuais** referente ao seu modelo no Brother Solutions Center em support.brother.com para descarregar o guia.

•  [USB]

Prima para aceder aos menus Impressão Direta e Digitalizar para USB.

•  [2 em 1 Cópia ID]

Prima para aceder à opção de cópia ID 2 em 1.

2.  ou  (**Wireless Status**)

Prima para configurar as definições de rede sem fios.

Se estiver a utilizar uma ligação sem fios, aparece no ecrã um indicador de quatro níveis que mostra a intensidade atual do sinal sem fios.



3.  (**Toner**)

Apresenta o toner restante. Prima para aceder ao menu [Toner].

4.  (**Definições**)

Prima para aceder ao menu [Definiç.].

Se a opção Bloqueio de Definições tiver sido ativada, aparece um ícone de bloqueio  no LCD. É necessário desbloquear o equipamento para poder alterar as definições.

5. **Data e hora**

Apresenta a data e a hora do equipamento.

6.  [Atalhos]

Prima para aceder ao ecrã [Atalhos].

7.  (**Ecrãs de função**)

Prima para aceder aos ecrã de Função.



Novo Fax



Quando a [Pré-visual. fax] estiver [Ligado], o número de novos faxes recebidos na memória aparece na parte superior do ecrã.

Ícone de aviso







O ícone de advertência  aparece quando existe uma mensagem de erro ou de manutenção; prima  para ver a mensagem e depois prima  para voltar ao Modo Pronto.

NOTA

Este produto adota o tipo de letra da ARPHIC TECHNOLOGY CO., LTD.

Como navegar no ecrã tátil LCD

Prima o LCD com um dedo para o utilizar. Para ver e aceder a todas as opções, deslize para a esquerda, para a direita, para cima ou para baixo ou prima  ou  ou  ou  no LCD para percorrer as opções.

Os seguintes passos explicam como alterar uma definição do equipamento. Neste exemplo, a definição de retroiluminação do LCD é alterada de [Claro] para [Med].

IMPORTANTE



NÃO pressione o LCD com um objeto afiado, como uma caneta ou um estilete. Pode danificar o equipamento.

NOTA



NÃO toque no LCD imediatamente após ligar o cabo de alimentação à tomada ou ativar o equipamento. Pode causar um erro.

1 Prima  [Definiç.].

2 Prima [Defin. todas].

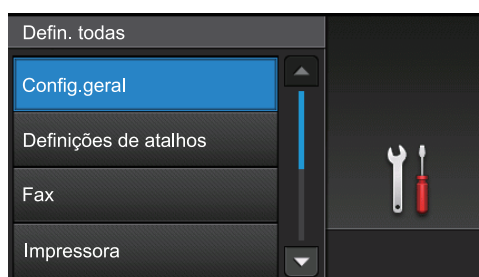
3 Deslize o dedo para cima ou para baixo ou prima  ou  para ver a opção [Config. geral] e, em seguida, prima [Config. geral].



4 Deslize o dedo para cima ou para baixo ou prima  ou  para ver a opção [Definições LCD] e, em seguida, prima [Definições LCD].

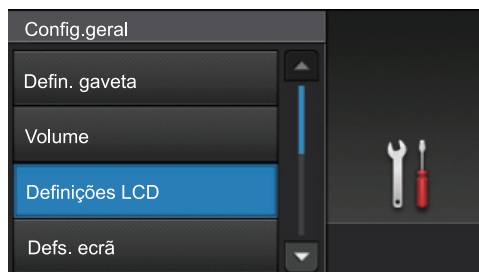

5 Prima [Retroiluminaç.].

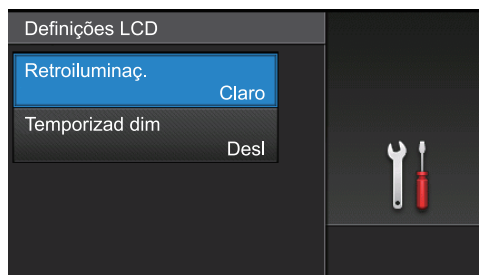

6 Prima [Med].

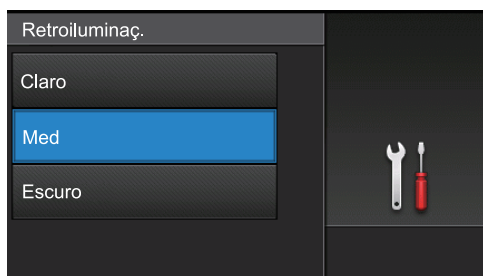

7 Prima .

Aceder ao Brother Utilities (Windows®)

O **Brother Utilities** é um iniciador de aplicações que proporciona um cómodo acesso a todas as aplicações da Brother que estejam instaladas no seu computador.

1 Efetue uma das seguintes ação:

- (Windows® XP, Windows Vista®, Windows® 7, Windows Server® 2003, Windows Server® 2008 e Windows Server® 2008 R2)

Clique em  (**Iniciar**) > **Todos os Programas** > **Brother** > **Brother Utilities**.

- (Windows® 8 e Windows Server® 2012)

Toque ou clique em  (**Brother Utilities**) no ecrã **Start** ou no ambiente de trabalho.

- (Windows® 8.1 e Windows Server® 2012 R2)

Desloque o ponteiro do rato para o canto inferior esquerdo do ecrã **Start** e clique em  (se estiver a utilizar um dispositivo com touchpad, deslize para cima a partir do fundo do ecrã **Start** para fazer aparecer o ecrã **Apps**).

Quando aparecer o ecrã **Apps**, toque ou clique em  (**Brother Utilities**).

2 Selecione o seu equipamento (em que XXXX é o nome do seu modelo).

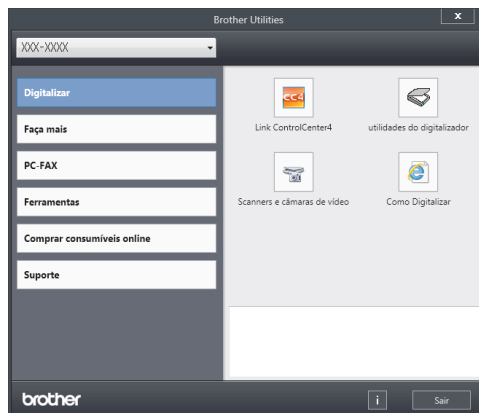

3 Selecione a operação que pretende utilizar.

Desinstalar o software e os controladores Brother (Windows®)



1 Execute  (**Brother Utilities**).

2 Clique na lista pendente e selecione o nome do seu modelo (se ainda não estiver selecionado). Clique em **Ferramentas** na barra de navegação do lado esquerdo e clique em **Desinstalar**.

Siga as instruções da caixa de diálogo para desinstalar o software e os controladores.

Instalação inicial

Definir a data e a hora

- 1 Prima  [Definiç.] > [Defin. todas] > [Conf.inicial] > [Data e hora] > [Data].
- 2 Introduza os últimos dois dígitos do ano no LCD e prima [OK].
- 3 Introduza os dois dígitos do mês no LCD e prima [OK].
- 4 Introduza os dois dígitos do dia no LCD e prima [OK].
- 5 Prima [Hora].
- 6 Introduza a hora (em formato de 24 horas) no LCD e prima [OK].
(Por exemplo, introduza 19:45 para 7:45 da tarde.)
- 7 Prima .

Ajustar o volume do equipamento

- 1 Prima  [Definiç.] > [Defin. todas] > [Config.geral] > [Volume].
- 2 Prima uma das seguintes opções:
(As opções disponíveis dependem do equipamento.)
 - [Toque de camp.]
Ajuste o volume do toque.
 - [Bip]
Ajuste o volume do sinal sonoro que ouve quando prime um botão,

comete um erro ou depois de enviar ou receber um fax.

- [Altifalante]

Ajuste o volume do altifalante.

- 3 Deslize o dedo para cima ou para baixo ou prima ▲ ou ▼ para ver a opção [Desligar], [Baixo], [Med] ou [Alta] e, em seguida, prima a opção pretendida.
- 4 Prima .

Colocar papel

Colocar papel na gaveta do papel

- Se a definição Verificação do Tamanho estiver Ligada e a gaveta do papel for retirada do equipamento, o LCD apresenta uma mensagem a perguntar se pretende alterar o tamanho do papel. Altere as definições de tamanho do papel e de tipo de papel se necessário, seguindo as instruções no ecrã.
- Quando colocar um papel de tamanho e tipo diferentes na gaveta, terá de alterar a definição Formato do papel e Tipo de papel no equipamento ou no computador.
- Quando utilizar papel espesso, abra a tampa traseira (gaveta de saída face para cima) para deixar o papel impresso sair para a gaveta de saída face para cima.

- 1 Retire a gaveta do papel totalmente para fora do equipamento.

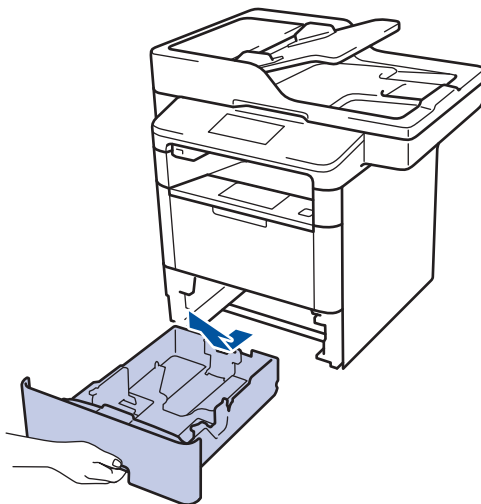

- 2 Prima e ajuste as guias de papel ao papel.

Prima os manípulos verdes de desbloqueio para ajustar as guias de papel.

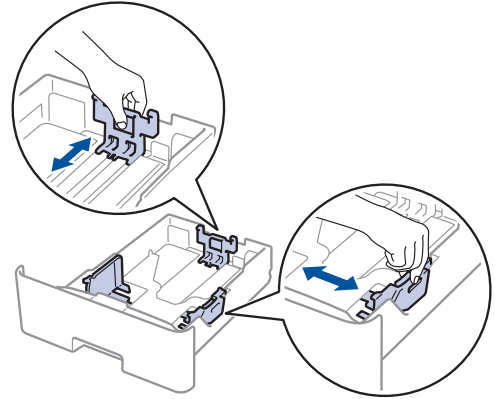

- 3 Folheie bem a pilha de papel.

- 4 Coloque papel na gaveta do papel com a superfície de impressão *voltada para baixo*.

Quando utilizar papel timbrado ou pré-impresso, coloque o papel na orientação correta indicada nas ilustrações.

Orientação para papel timbrado ou pré-impresso

Para impressão de 1 lado

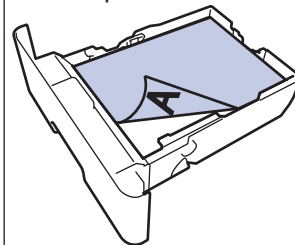

- face para baixo
- margem superior na parte da frente da gaveta do papel

Para impressão nos 2 lados automática (encadernação na margem mais comprida)

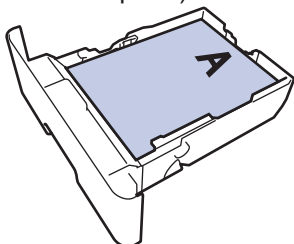

- face para cima
- margem inferior na parte da frente da gaveta do papel



- NÃO coloque diferentes tamanhos e tipos de papel na gaveta do papel ao mesmo tempo. Se o fizer, pode provocar encravamentos ou problemas na alimentação do papel.
- Quando utilizar papel timbrado ou pré-impresso para impressão nos 2 lados, altere a definição do equipamento seguindo esta instrução:

- Prima  [Definiç.] > [Defin. todas] > [Impressora] > [2 lados] > [Imagem única] > [Alim. 2 lado].

- 5** Certifique-se de que o papel está abaixo da marca do máximo (▼▼▼).

Colocar demasiado papel na gaveta do papel pode causar encravamentos.

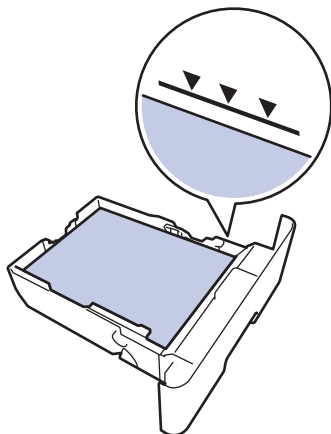

- 6** Empurre a gaveta do papel toda para dentro do equipamento.

- 7** Levante a aba de suporte para evitar que o papel deslize para fora da gaveta de saída.

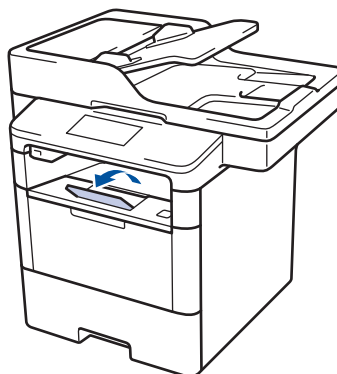

Colocar papel na gaveta multifunções (gaveta MF)

Quando colocar um papel de tamanho e tipo diferentes na gaveta, terá de alterar a definição Formato do papel e Tipo de papel no equipamento ou no computador.

Quando utilizar envelopes, papel espesso ou etiquetas >> *Informações relacionadas: Imprimir em envelopes, papel espesso ou etiquetas*

- 1 Levante a aba de suporte para evitar que o papel deslize para fora da gaveta de saída face para baixo.

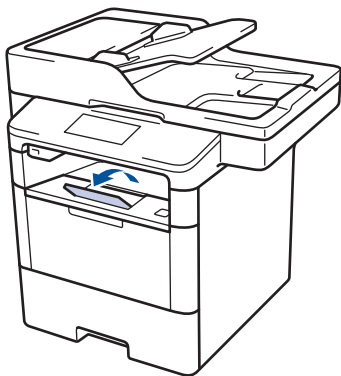

- 2 Abra a gaveta MF e baixe-a cuidadosamente.

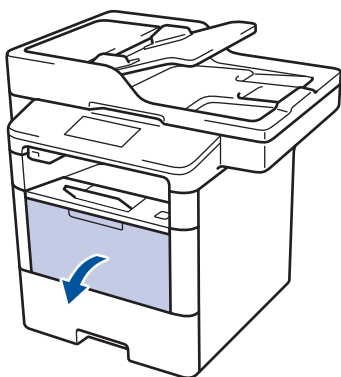

- 3 Puxe o suporte da gaveta MF (1) para fora e abra a aba (2).



- 4 Desloque as guias do papel da gaveta MF para as ajustar à largura do papel que está a utilizar. Se a guia do papel do lado direito tiver uma alavanca, pressione-a e deslize a guia do papel.

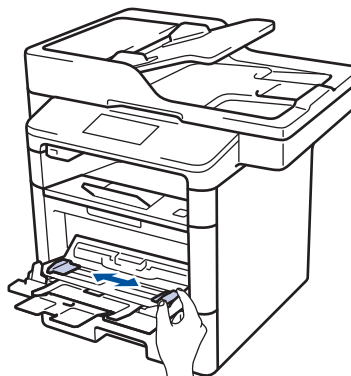

- 5 Coloque papel com a superfície destinada à impressão virada para cima na gaveta MF. Quando utilizar papel timbrado ou pré-impresso, coloque o papel na orientação correta indicada nas ilustrações.

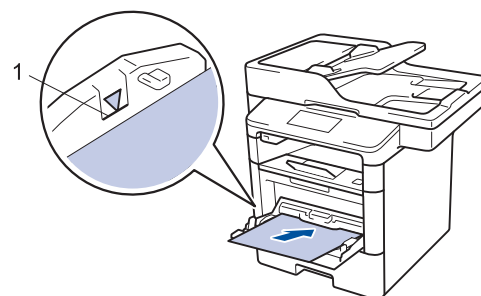



Certifique-se de que o papel está abaixo da marca do máximo de papel (1).

Orientação para papel timbrado ou pré-impresso

Para impressão de 1 lado

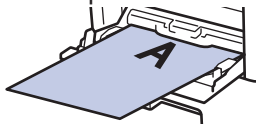

- face para cima
- margem superior primeiro

Para impressão nos 2 lados automática (encadernação na margem mais comprida)

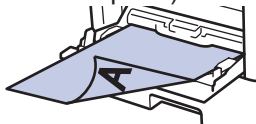

- face para baixo
- margem do fundo primeiro



Quando utilizar papel timbrado ou pré-impresso para impressão nos 2 lados, altere a definição do equipamento seguindo esta instrução:

- Prima  [Definiç.] > [Defin. todas] > [Impressora] > [2 lados] > [Imagem única] > [Alim. 2 lado].



Informações relacionadas

- Imprimir em envelopes, papel espesso ou etiquetas >> página 17

Alterar a definição de verificação do tamanho do papel



Se ativar a opção Verificar Tamanho, o equipamento pergunta-lhe se alterou o tamanho ou o tipo de papel sempre que remover a gaveta do papel ou colocar papel na gaveta MF.

A configuração predefinida é Ligado.

- 1 Prima  [Definiç.] > [Defin. todas] > [Config. geral] > [Defin. gaveta] > [Verificar tamanho].
- 2 Prima [Ligado] ou [Desligar].
- 3 Prima .

Alterar o tamanho e o tipo do papel

Quando altera o tamanho e o tipo de papel que coloca na gaveta, tem de alterar as definições Formato do papel e Tipo de papel no LCD.

- 1 Prima  [Definiç.] > [Defin. todas] > [Config. geral] > [Defin. gaveta] > [Tipo de papel].
- 2 Deslize o dedo para cima ou para baixo ou prima ▲ ou ▼ para ver as opções de gaveta de papel e, em seguida, prima a opção que pretender.
- 3 Deslize o dedo para cima ou para baixo ou prima ▲ ou ▼, para ver as opções de tipo de papel e prima a opção pretendida.
- 4 Prima .
- 5 Deslize o dedo para cima ou para baixo ou prima ▲ ou ▼ para ver a opção [Tamanho papel] e, em seguida, prima [Tamanho papel].
- 6 Deslize o dedo para cima ou para baixo ou prima ▲ ou ▼ para ver as opções de gaveta de papel e, em seguida, prima a opção que pretender.
- 7 Passe o dedo para cima ou para baixo, ou prima ▲ ou ▼, para visualizar as opções de tamanho do papel e prima a opção pretendida.
- 8 Prima .

Papéis recomendados

Para obter a melhor qualidade de impressão, recomendamos que utilize o papel indicado na tabela.

Tipo de papel	Item
Papel simples	Xerox Premier TCF 80 g/m ²
	Xerox Business 80 g/m ²
Papel reciclado	Steinbeis Evolution White 80 g/m ²
Etiquetas	Avery laser label L7163
Envelopes	Antalis River series (DL)

Utilizar papel especial

Teste sempre amostras de papel antes da compra para assegurar o desempenho pretendido.

- NÃO utilize papel para jato de tinta porque poderá provocar um encravamento de papel ou danos no equipamento.
- Se utilizar papel bond, papel com uma superfície áspera ou papel enrugado ou dobrado, o papel poderá apresentar um desempenho insatisfatório.

Guarde o papel na embalagem original e mantenha-a fechada. Guarde o papel numa posição plana, em locais sem humidade e não expostos a luz solar direta ou a calor.

IMPORTANTE

Alguns tipos de papel podem apresentar um mau desempenho ou danificar o equipamento.

NÃO use papel:

- muito texturado
- extremamente liso ou brilhante
- ondulado ou enrolado
- revestido ou com acabamento químico
- danificado, vincado ou dobrado
- que ultrapasse a especificação de gramagem recomendada neste manual
- com etiquetas e agrafos
- com cabeçalhos que utilizem termografia ou tintas a baixas temperaturas
- contínuo ou autocopiante
- concebido para impressão a jato de tinta

Se utilizar qualquer um dos tipos de papel descritos acima, pode danificar o equipamento. Estes danos não estão incluídos em qualquer contrato de garantia ou de assistência da Brother.

Imprimir a partir do computador

Imprimir um documento (Macintosh)

Para obter as instruções de impressão >> *Guia On-line do Utilizador. Imprimir a partir do computador (Macintosh)*

Imprimir um documento (Windows®)

- 1 Selecione o comando de imprimir na sua aplicação.
- 2 Selecione **Brother XXX-XXXX** (em que XXXX é o nome do seu modelo).
- 3 Clique em **Imprimir**.
- 4 Conclua a sua operação de impressão.



Mais informação >> *Guia On-line do Utilizador. Imprimir a partir do computador (Windows®)*

Imprimir automaticamente em ambos os lados do papel (Windows®)

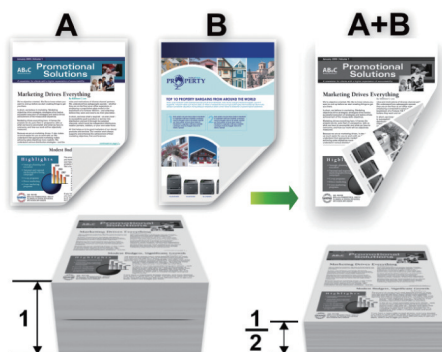

- Selecione papel do tamanho A4 quando utilizar a opção de impressão nos 2 lados automática.

- 1 Selecione o comando de imprimir na sua aplicação.
- 2 Selecione **Brother XXX-XXXX** (em que XXXX é o nome do seu modelo) e clique no botão de propriedades ou preferências de impressão.
Aparece a janela do controlador da impressora.
- 3 No campo **Orientação**, selecione a opção **Vertical** ou **Horizontal** para definir a orientação da impressão.



Se a aplicação tiver uma definição semelhante, recomendamos que defina a orientação utilizando a aplicação.

- 4 Clique na lista pendente **Frente e verso/Folheto** e selecione a opção **Frente e verso**.
- 5 Clique no botão **Definições de frente e verso**.
- 6 Selecione uma opção no menu **Tipo de frente e verso**.
- 7 Se pretender especificar um desvio para a encadernação em polegadas ou milímetros, selecione a caixa de verificação **Margem para encadernação**.
- 8 Clique em **OK**.
- 9 Clique novamente em **OK** e termine a operação de impressão.

Imprimir mais de uma página numa única folha de papel (N em 1) (Windows®)



- 1 Selecione o comando de imprimir na sua aplicação.
- 2 Selecione **Brother XXX-XXXX** (em que XXXX é o nome do seu modelo) e clique no botão de propriedades ou preferências de impressão.
Aparece a janela do controlador da impressora.

- 3 No campo **Orientação**, selecione a opção **Vertical** ou **Horizontal** para definir a orientação da impressão.



Se a aplicação tiver uma definição semelhante, recomendamos que defina a orientação utilizando a aplicação.

- 4 Clique na lista pendente **Múltiplas páginas** e selecione a opção **2 em 1**, **4 em 1**, **9 em 1**, **16 em 1** ou **25 em 1**.
- 5 Clique em **OK**.
- 6 Conclua a sua operação de impressão.

Imprimir em envelopes, papel espesso ou etiquetas

Quando a tampa posterior (gaveta de saída face para cima) estiver em baixo, o equipamento tem um percurso do papel reto entre a gaveta MF, na parte da frente do equipamento, e a gaveta de saída face para cima, na parte de trás do equipamento. Utilize a gaveta MF para imprimir em papel espesso ou envelopes.

- Coloque o papel ou o envelope na gaveta MF com a face a imprimir virada para cima.
- NÃO coloque mais de 10 envelopes na gaveta MF. Se o fizer, pode provocar um encravamento.
- NÃO exceda a marca indicadora do máximo de papel quando colocar papel na gaveta MF. Se o fizer, pode provocar um encravamento.

- 1 Feche a tampa posterior do equipamento (gaveta de saída face para cima).

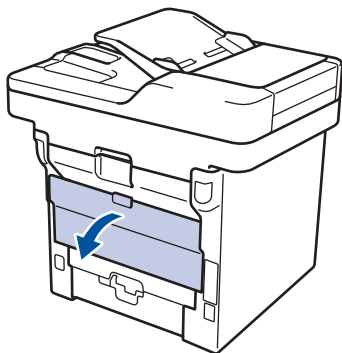

- 2 Abra o batente do papel (Disponível apenas em alguns modelos).

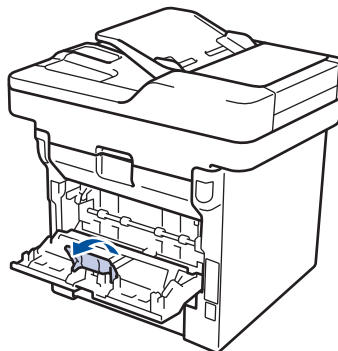

- 3 Na parte da frente do equipamento, abra a gaveta MF e baixe-a com cuidado.

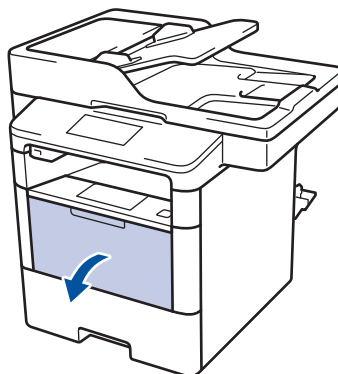

- 4 Puxe o suporte da gaveta MF (1) para fora e abra a aba (2).

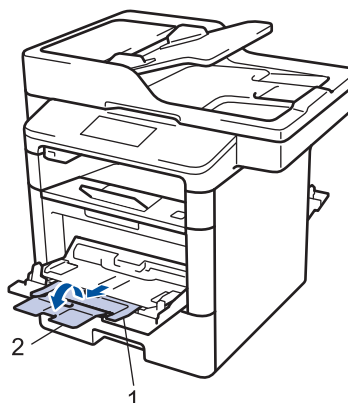

- 5 Desloque as guias do papel da gaveta MF para as ajustar à largura do papel que está a utilizar. Se a guia do papel

do lado direito tiver uma alavanca, pressione-a e deslize a guia do papel.



6 Coloque o papel ou as etiquetas na gaveta MF.

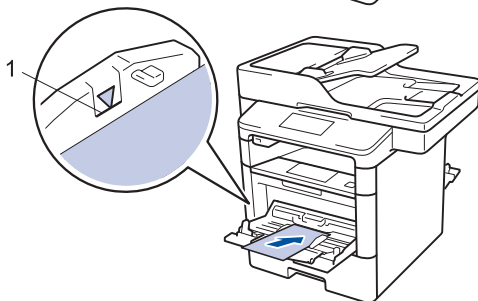
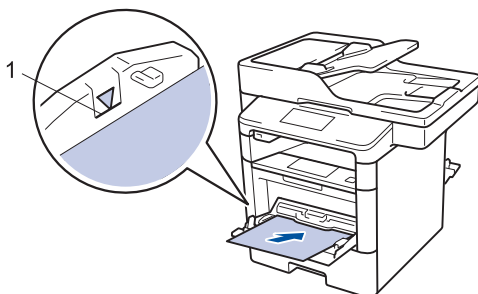

- Certifique-se de que o papel está abaixo da marca do máximo de papel (1).
- Coloque o papel na gaveta MF com a face a imprimir virada para cima.

7 Selecione o comando de imprimir na sua aplicação.

8 Selecione **Brother XXX-XXXX** (em que XXXX é o nome do seu modelo) e clique no botão de propriedades ou preferências de impressão.

Aparece a janela do controlador da impressora.

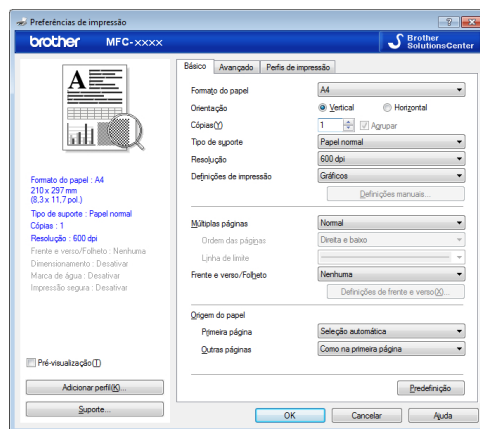

9 Clique na lista pendente **Formato do papel** e selecione o tamanho do papel.

10 Clique na lista pendente **Tipo de suporte** e selecione o tipo de papel que está a utilizar.

11 Clique nas listas pendentes **Primeira página** e **Outras páginas** e selecione **Bandeja MF**.

12 No campo **Orientação**, selecione a opção **Vertical** ou **Horizontal** para definir a orientação da impressão.

Se a aplicação tiver uma definição semelhante, recomendamos que defina a orientação utilizando a aplicação.

13 Altere outras definições da impressora, se necessário.

14 Clique em **OK**.

15 Clique em **Imprimir**.

Informações relacionadas

- Colocar papel na gaveta multifunções (gaveta MF) >> página 11

Copiar um documento

- 1 Certifique-se de que colocou papel do tamanho correto na gaveta do papel.
- 2 Efetue uma das seguintes ações:
 - Coloque o documento *virado para cima* no ADF.
 (Se estiver a copiar várias páginas, recomendamos a utilização do ADF.)

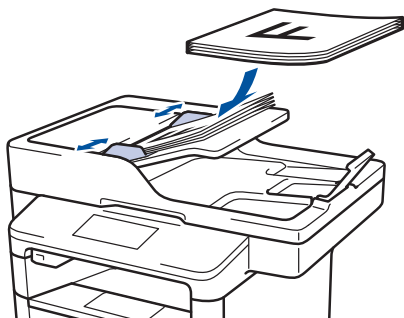

- Coloque o documento *voltado para baixo* no vidro do digitalizador.



- 3 Prima  [Cópia].

O LCD apresenta o seguinte:

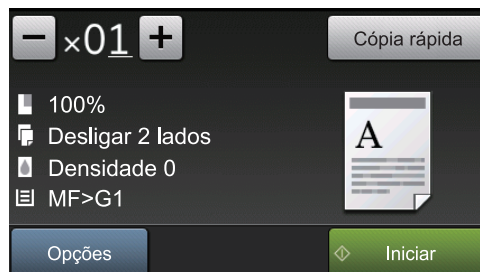

- 4 Altere as definições de cópia conforme necessário.

- **x01** (Número de cópias)

Introduza o número de cópias de uma das seguintes formas:

- Prima **+** ou **-** no LCD.

- Prima os números do painel de controlo.

- [Opções]

Prima **Opções** para alterar as definições de cópia apenas para a próxima cópia.

- Quando terminar, prima [OK].





- Quando terminar de escolher novas opções, pode guardá-las premindo o botão [Guardar como Atalho].

- [Cópia rápida]

Prima **Cópia rápida** para aceder às predefinições de cópia.

- Indicações de definições atuais

Prima os seguintes ícones para alterar estas definições apenas para a cópia seguinte.

-  [Ampliar/reduzir]
-  [Cópia 2 lados]
-  [Densidade]
-  [Uso da gaveta]

5 Prima [Iniciar].



Para parar a cópia, prima .

Definições de cópia

Opções de cópia

Para alterar as definições de cópia, prima [Opções].

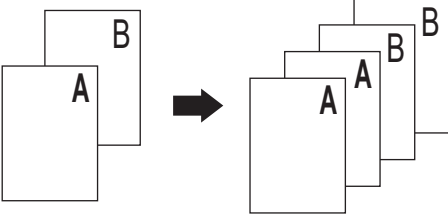
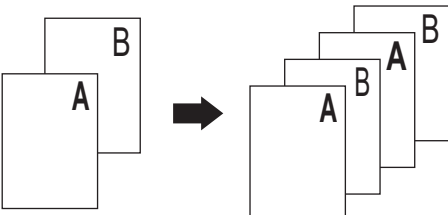
Seleções do menu	Opções	
Qualidade	Selecione a qualidade de cópia para o seu tipo de documento.	
Ampliar/reduzir	100%	-
	Ampliar	Selecione um rácio de ampliação para a cópia seguinte.
	Reduzir	Selecione um rácio de redução para a cópia seguinte.
	Automático	Ajusta o tamanho da cópia ao tamanho do papel que definiu.
	Persnl (25-400%)	Introduza um rácio de ampliação ou redução.
Densidade	Aumente a densidade para tornar o texto mais escuro. Diminua a densidade para tornar o texto mais claro.	
Contraste	Aumente o contraste para tornar uma imagem mais nítida. Diminua o contraste para tornar uma imagem mais desvanecida.	
Empil/ord.	Selecione a opção de empilhar ou separar várias cópias. Empilhar  Ordenar 	

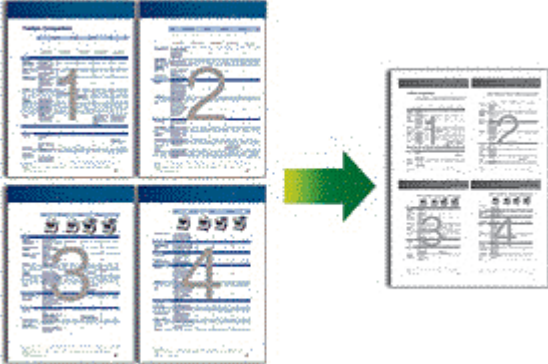
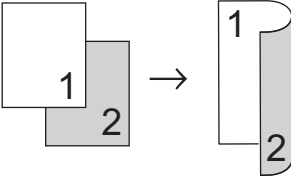
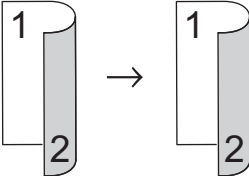
Seleções do menu	Opções
Formato da Página	<p>Faça cópias N em 1 ou 2 em 1 ID.</p> <p>4 em 1</p> 
Cópia 2 lados	<p>Selecione esta opção para imprimir a cópia em ambos os lados do papel.</p> <p>1 lado → 2 lados</p>  <p>2 lado → 2 lados</p>  <p>As opções disponíveis dependem do modelo.</p>
Formato página Cópia 2 lados (disponível apenas em algumas definições)	Selecione encadernação no lado comprido ou encadernação no lado curto.
Uso da gaveta	Selecione uma gaveta de papel para a cópia seguinte.
Guardar como Atalho	Adicione as definições atuais como um atalho.

Copiar várias páginas nos dois lados do papel

- É necessário escolher uma opção de esquema antes de iniciar a cópia de 2 lados.
- Selecione o tamanho de papel A4 quando utilizar a opção de cópia dos 2 lados.

Vertical

1 lado para 2 lados (dobra no lado comprido)

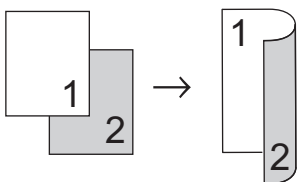

1 lado para 2 lados (dobra no lado curto)

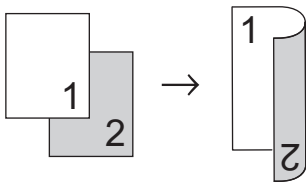

Horizontal

1 lado para 2 lados (dobra no lado comprido)

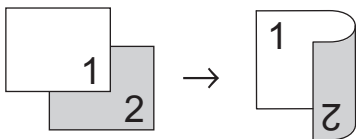

1 lado para 2 lados (dobra no lado curto)

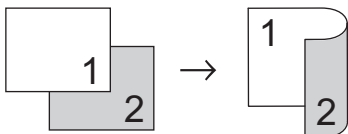

- 1 Certifique-se de que colocou papel do tamanho correto na gaveta do papel.

- 2 Efetue uma das seguintes ações:

- Coloque o documento *virado para cima* no ADF.

(Se estiver a copiar várias páginas, recomendamos a utilização do ADF.)

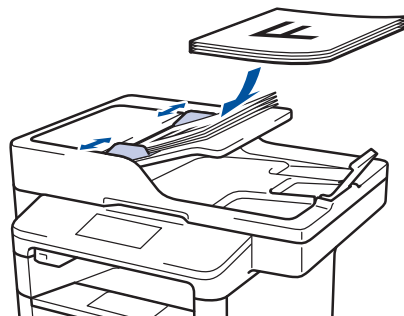

- Coloque o documento *voltado para baixo* no vidro do digitalizador.



- 3 Prima  [Cópia].

- 4 Introduza o número de cópias.

- 5 Prima [Opções] > [Cópia 2 lados].

- 6 Para alterar a opção de esquema, prima [Formato pág.].

- a. Prima a opção de esquema que pretender.

- [Rodar marg. longa]
- [Rodar margem curta]

- 7 Prima [1 lado⇒2 lados].

8 Prima [OK].

9 Prima [Iniciar] para digitalizar a página.

Se utilizar o ADF, o equipamento puxa e digitaliza as páginas e começa a imprimir.

Se estiver a utilizar o vidro do digitalizador, avance para o passo seguinte.

10 Após o equipamento digitalizar a página, prima o botão [Continuar] ou [Terminar].

- Para digitalizar outra página, coloque-a no vidro do digitalizador e prima [Continuar].
- Quando não tiver mais páginas para digitalizar, prima [Terminar].

NÃO toque na página impressa enquanto não for ejetada pela segunda vez. O equipamento imprime o primeiro lado, ejeta o papel e volta a puxá-lo para imprimir o segundo lado.

Copiar um documento de 2 lados com o ADF

Modelos Relacionados:

DCP-L6600DW/MFC-L5750DW/MFC-L6800DW/
MFC-L6900DW

Quando utilizar o ADF para copiar um documento de 2 lados, pode fazer cópias dos 2 lados automaticamente.

- Selecione o tamanho de papel A4 quando utilizar a opção de cópia dos 2 lados.

- 1** Certifique-se de que colocou papel do tamanho correto na gaveta do papel.
- 2** Coloque o documento *virado para cima* no ADF.
- 3** Prima  [Cópia].
- 4** Introduza o número de cópias.
- 5** Prima [Cópia rápida] > [2lados (2⇒2)].
- 6** Prima [Iniciar].
O equipamento puxa e digitaliza as páginas e inicia a impressão.

Copiar um documento de 2 lados com o vidro do digitalizador

Modelos Relacionados:

DCP-L5500DN/MFC-L5700DN

- Para copiar um documento de 2 lados utilizando o vidro do digitalizador, é necessário digitalizar ambos os lados do documento manualmente.
- Selecione o tamanho de papel A4 quando utilizar a opção de cópia dos 2 lados.

- 1** Certifique-se de que colocou papel do tamanho correto na gaveta do papel.
- 2** Coloque o seu documento com a face *virada para baixo* no vidro do digitalizador.
- 3** Prima  [Cópia].
- 4** Introduza o número de cópias.
- 5** Prima [Cópia rápida] > [2lados (2⇒2)].
- 6** Prima [Iniciar] para digitalizar a página.

7 Após o equipamento digitalizar a página, prima o botão [Continuar] ou [Terminar].

- Para digitalizar outra página, coloque-a no vidro do digitalizador e prima [Continuar].
- Quando não tiver mais páginas para digitalizar, prima [Terminar].



- Após digitalizar o primeiro lado do documento, é necessário virar a página para digitalizar o outro lado. Vire a página sobre o lado mais comprido.

Copiar um cartão de identificação

Utilize a função [2em1 (ID)] para copiar ambos os lados de um cartão de identificação para uma página, mantendo o tamanho original do cartão.

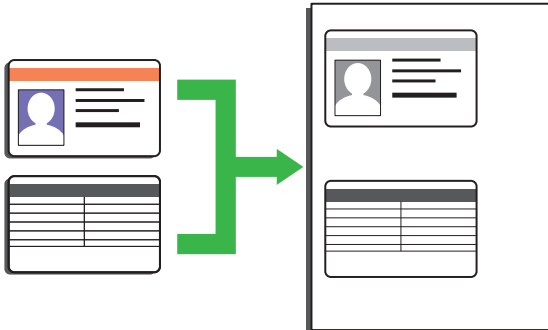

- Pode copiar um cartão de identificação apenas dentro dos limites previstos pela legislação aplicável. Mais informação >> *Guia de Segurança de Produto*

- 1 Coloque o cartão de identificação com a *face para baixo* junto do canto superior esquerdo do vidro do digitalizador.

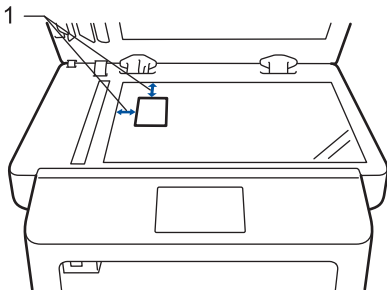

1: Distância 4,0 mm ou mais (topo, esquerda)

- 2 Passe com o dedo para a esquerda ou direita, ou prima ◀ ou ▶ para ver a opção [2 em 1 Cópia ID] e, em seguida, prima [2 em 1 Cópia ID].
- 3 Introduza o número de cópias.

- 4 Prima [Iniciar].

O equipamento digitaliza um lado do cartão de identificação.

- 5 Após o equipamento ter digitalizado o primeiro lado, vire o cartão de identificação.

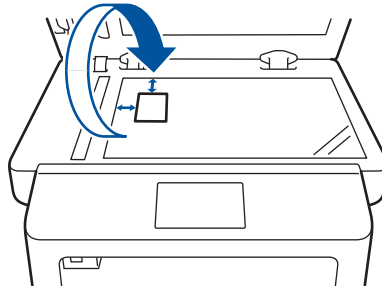

- 6 Prima [Continuar] para digitalizar o outro lado.

5

Digitalizar

Digitalizar a partir do computador (Windows®)

Existem várias formas de utilizar o computador para digitalizar fotografias e documentos no seu equipamento Brother. Utilize o software fornecido pela Brother ou a sua aplicação de digitalização favorita.

Guardar fotografias e documentos digitalizados numa pasta como ficheiro PDF com o modo avançado do ControlCenter4 (Windows®)

Digitalize documentos e guarde-os numa pasta do seu computador em formato PDF.

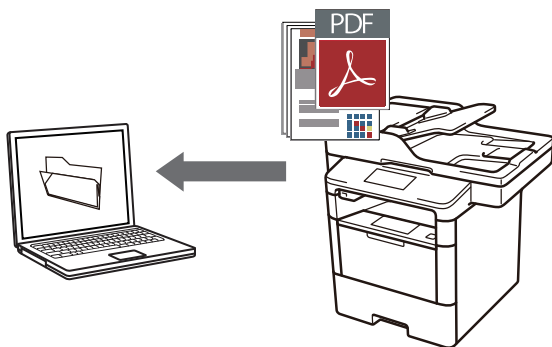

1 Coloque o documento.

2 Clique em **Iniciar** > **Todos os Programas** > **Brother** > **Brother Utilities**, clique na lista pendente e seleccione o nome do seu modelo (se ainda não estiver seleccionado). Clique em **Digitalizar** na barra de navegação do lado esquerdo e clique em **Link ControlCenter4**. A aplicação ControlCenter4 abre.

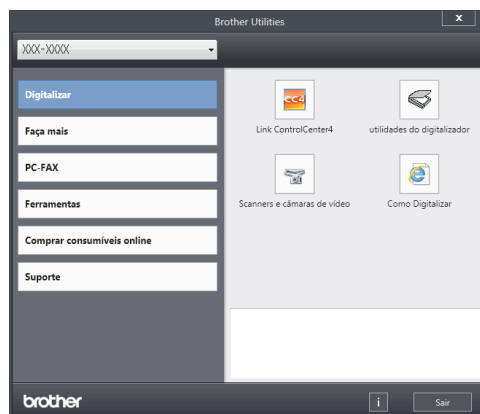

3 Quando abrir a aplicação ControlCenter4 pela primeira vez, seleccione o modo **Modo Avançado**.

4 Clique no separador **Digitalização**.

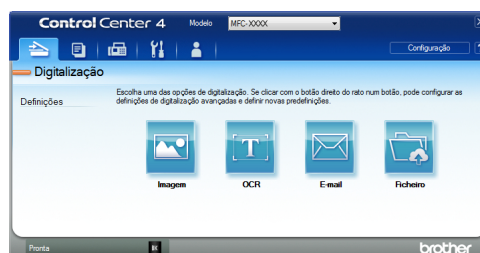

- 5 Clique no botão **Ficheiro**.
Aparece a caixa de diálogo “Definições de digitalização”.

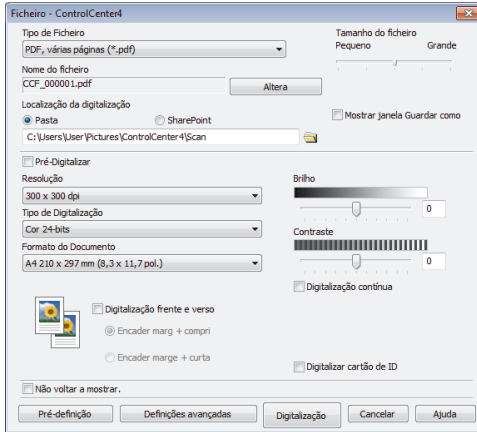

- 6 Altere as definições de digitalização se necessário e clique em **Digitalização**.
O equipamento digitaliza o documento e guarda o ficheiro na pasta que tiver seleccionado. A pasta é aberta automaticamente.

 Mais informação >> *Guia On-line do Utilizador. Digitalizar a partir do computador*

Digitalizar com o botão “Digitalizar” do equipamento Brother

Digitalizar com o botão “Digitalizar” do equipamento

- 1 Efetue uma das seguintes ações:
- Coloque o documento *voltado para cima* no ADF.
- (Se estiver a digitalizar várias páginas, recomendamos a utilização do ADF.)

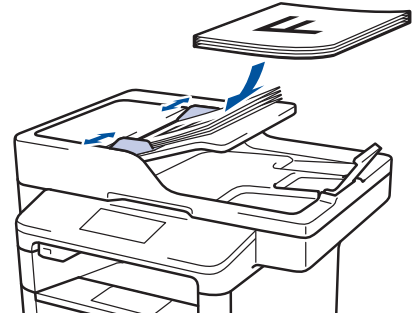

- Coloque o documento *voltado para baixo* no vidro do digitalizador.

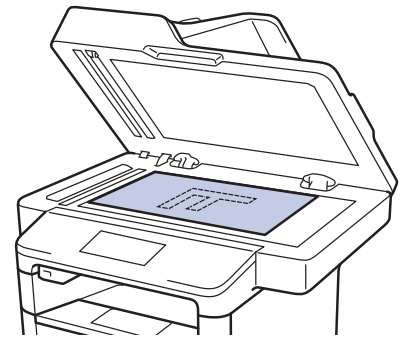

- 2 Prima  [Digitalizar].

- 3** Passe com o dedo para a esquerda ou direita, ou prima ◀ ou ▶ para ver o ícone do modo de Digitalização.

O ícone fica realçado e passa para o centro do LCD.

Opção	Descrição
-------	-----------



Prima este botão para digitalizar documentos e guardá-los numa pasta do seu computador.

Para conhecer outras opções de digitalização >> *Guia On-line do Utilizador: Digitalizar com o botão “Digitalizar” do equipamento Brother*

- 4** Prima  [para Ficheiro].

- 5** Se o equipamento estiver ligado em rede, prima ▲ ou ▼ para ver o computador para o qual pretende enviar o documento e, em seguida, prima o nome do computador.

- 6** Efetue uma das seguintes ações:

- Para alterar as definições, prima [Opções] e avance para o passo seguinte.
- Para utilizar as predefinições, prima [Iniciar].

O equipamento digitaliza o documento.

- 7** Selecione as definições de digitalização que pretende alterar:

- [Digit. 2 lados]
- [Def. digitaliz.]
- [Tipo digitaliz.]
- [Resolução]
- [Tipo de Ficheiro]
- [Formato do docum.]
- [Brilho]
- [Contraste]
- [Desincl. Auto ADF]
- [Ign. Pg. Branco]
- [Remover a cor de fundo]

(Apenas disponível para as opções [Cor] e [Cinzento].)

- 8** Efetue as alterações que desejar e prima [OK].

- 9** Prima [Iniciar].

O equipamento digitaliza o documento.

NOTA

Utilize o botão Digitalizar do equipamento para alterar temporariamente as definições de digitalização. Para tornar as alterações permanentes, utilize o software ControlCenter da Brother.

Antes de enviar faxes

Definir a ID do aparelho

Modelos Relacionados:

MFC-L5700DN/MFC-L5750DW/MFC-L6800DW/
MFC-L6900DW

Configure o equipamento para imprimir a ID do aparelho e a data e a hora no topo de cada fax que enviar.

- 1 Prima [Definiç.] > [Defin. todas] > [Conf.inicial] > [ID do aparelho] > [Fax].
- 2 Introduza o seu número de fax (até 20 dígitos) no LCD e prima [OK].
- 3 Prima [Telefone].
- 4 Introduza o seu número de telefone (até 20 dígitos) no LCD e prima [OK].
- 5 Prima [Nome].

- 6 Introduza o nome (até 20 caracteres) no LCD e prima [OK].



- Prima para percorrer letras, números e caracteres especiais. (Os caracteres disponíveis podem variar em função do país.)
- Se introduzir um carácter incorreto, prima ◀ ou ▶ para deslocar o cursor para a posição dele e prima . Prima o carácter correto.
- Para introduzir um espaço, prima [Espaço].
- Mais informação >> *Informações relacionadas*

- 7 Prima .

Informações relacionadas

- Como introduzir texto no equipamento Brother >> página 65

Selecionar a Compatibilidade da Linha Telefónica para Interferência e Sistemas VoIP

Modelos Relacionados:

MFC-L5700DN/MFC-L5750DW/MFC-L6800DW/
MFC-L6900DW

Os problemas ao enviar ou receber faxes devido a possíveis interferências na linha telefónica podem ser resolvidos com uma redução da velocidade do modem de forma a minimizar os erros na transmissão de fax. Se utiliza um serviço de Voz sobre IP (VoIP), a Brother recomenda que mude a compatibilidade para Básica (para VoIP).



- VoIP (Voz sobre IP) é um tipo de sistema telefónico que utiliza uma ligação à Internet, em vez de uma linha telefónica tradicional.
- Os fornecedores de serviços telefónicos juntam frequentemente o VoIP a serviços de Internet e cabo.

1 Prima  [Definiç.] > [Defin. todas] > [Conf.inicial] > [Compatível].

- 2** Prima a opção que pretender.
- Selecione [Alta] para definir a velocidade do modem para 33600 bps.
 - Selecione [Normal] para definir a velocidade do modem para 14400 bps.
 - Selecione [Básico (p/ VoIP)] para reduzir a velocidade do modem para 9600 bps e desligar o Modo de Correção de Erros (ECM). A menos que a interferência seja um problema recorrente na sua linha telefónica, será preferível utilizar esta opção apenas quando necessário.

3 Prima

Informações relacionadas

- Problemas de fax e telefone >> página 52

Modos de Receção

Modelos Relacionados:

MFC-L5700DN/MFC-L5750DW/MFC-L6800DW/
MFC-L6900DW

Alguns modos de receção atendem automaticamente (Modo Somente Fax e Modo Fax/Tel). Pode pretender alterar o Número de Toques antes de utilizar estes modos.

Modo Somente Fax

([Fax] ou [Somente fax] no menu do equipamento)

O Modo Somente Fax atende automaticamente todas as chamadas como fax.

Modo Fax/Tel

([Fax/Tel] no menu do equipamento)

O Modo Fax/Tel ajuda a gerir as chamadas recebidas porque identifica as chamadas de fax e de voz e trata-as de uma das seguintes formas:

- Os faxes são recebidos automaticamente.
- As chamadas de voz são iniciadas pelo toque F/T para informar o utilizador de que deve atender a chamada. O toque F/T é um toque pseudo/duplo rápido emitido pelo equipamento. >>
Informações relacionadas: Telefones externos e extensões telefónicas

Modo Manual

([Manual] no menu do equipamento)

Para receber um fax em Modo Manual, levante o auscultador do telefone externo que está ligado ao equipamento.

Quando ouvir sons de fax (sinais curtos repetidos), prima [Início Fax] e depois [Receber] para receber um fax. Utilize a função Detecção de Fax para receber faxes quando tiver levantado um auscultador na mesma linha do equipamento.

Modo TAD externo

([TAD externo] no menu do equipamento)

O Modo TAD Externo permite que um dispositivo de atendimento automático faça a gestão das chamadas recebidas.

As chamadas recebidas são processadas das seguintes formas:

- Os faxes são recebidos automaticamente.
- As pessoas que efetuam chamadas de voz poderão deixar uma mensagem no TAD.

Informações relacionadas

- Telefones externos e extensões telefónicas
➤➤ página 38
- Problemas de fax e telefone ➤➤ página 52

Selecionar o modo de recepção correto

Modelos Relacionados:

MFC-L5700DN/MFC-L5750DW/MFC-L6800DW/MFC-L6900DW

Deve selecionar o Modo de Recepção consoante os dispositivos externos e serviços telefónicos que tiver na sua linha.

Por predefinição, o equipamento recebe automaticamente todos os faxes que lhe são enviados. O diagrama que se segue ajuda a selecionar o modo correto.

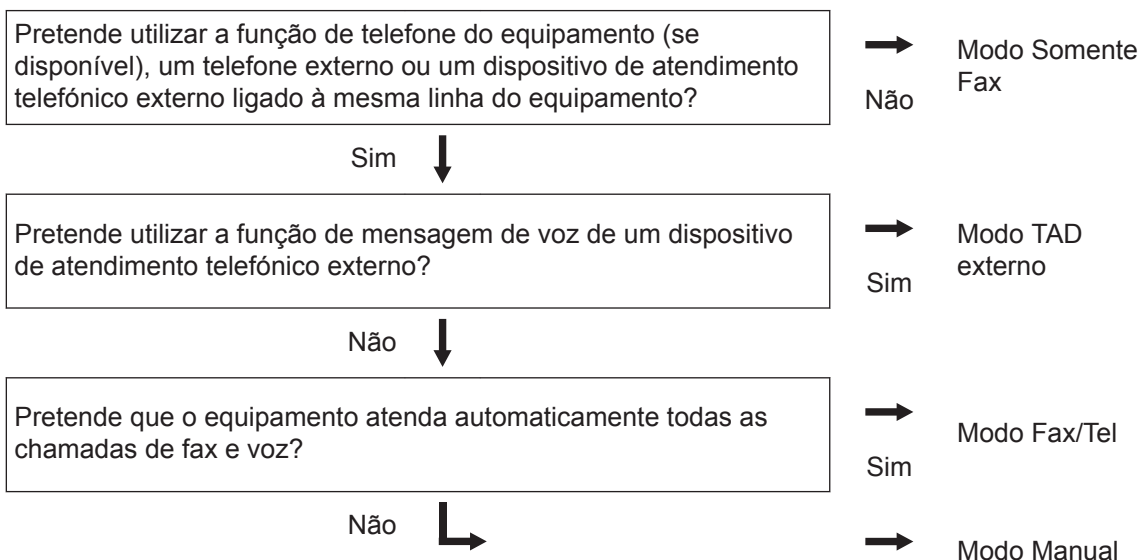

1 Prima  [Definiç.] > [Defin. todas] > [Fax] > [Conf. recepção] > [Modo recepção].

2 Prima [Fax], [Fax/Tel], [TAD externo] OU [Manual].

3 Prima .

Informações relacionadas

- Problemas de fax e telefone >>> página 52

Definir o Número de Toques F/T (duplo toque rápido)

Modelos Relacionados:

MFC-L5700DN/MFC-L5750DW/MFC-L6800DW/
MFC-L6900DW

Quando configurar o Modo de Recepção para o Modo Fax/Tel, se uma chamada for um fax, o equipamento recebe-o automaticamente. Mas se for uma chamada de voz, o equipamento emite o toque F/T (duplo toque rápido) durante o tempo que definiu na opção Número de Toques F/T. Se ouvir o toque F/T, significa que tem uma chamada de voz em linha.

- A função Tempo de Toque F/T funciona quando definir o Modo Fax/Tel como Modo de Recepção.

Como o toque F/T é emitido pelo equipamento, os telefones de extensão e externos não tocam; contudo, poderá mesmo assim atender a chamada em qualquer telefone.

1 Prima  [Definiç.] > [Defin. todas] > [Fax] > [Conf. recepção] > [Dur. Toque F/T].

2 Prima para definir o tempo que o equipamento toca para alertar que tem uma chamada de voz.

3 Prima .



Mesmo que o originador termine a chamada durante o pseudo/duplo toque, o equipamento continua a tocar durante o tempo definido.

Definir o número de toques até o equipamento atender (Número de Toques)

Modelos Relacionados:

MFC-L5700DN/MFC-L5750DW/MFC-L6800DW/
MFC-L6900DW

Quando alguém ligar para o seu equipamento, ouvirá o toque normal de telefone. O número de toques é definido na opção Número de Toques.

- A definição Número de Toques define o número de vezes que o equipamento toca antes de atender em Modo Somente Fax e em Modo Fax/Tel.
- Se tiver telefones externos ou extensões telefônicas na mesma linha do equipamento, selecione o número máximo de toques.

1 Prima  [Definiç.] > [Defin. todas] > [Fax] > [Conf. recepção] > [Retard. Camp.].

2 Prima o número de toques que deseja que a linha toque antes de o equipamento atender.



Se selecionar [0], o equipamento atende de imediato e não ouvirá qualquer toque (disponível apenas em alguns países).

3 Prima .

Guardar números

Modelos Relacionados:

MFC-L5700DN/MFC-L5750DW/MFC-L6800DW/
MFC-L6900DW

Guarde números de fax e telefone no equipamento para marcar e transmitir rapidamente faxes para grupos. Quando marcar um número que esteja guardado, o LCD apresenta o número.



Se ocorrer uma falha de energia, os números do Livro de Endereços guardados na memória do equipamento não são perdidos.

Guardar números no Livro de Endereços

Modelos Relacionados:

MFC-L5700DN/MFC-L5750DW/MFC-L6800DW/
MFC-L6900DW

- 1 Prima  [Fax] > [Livro de endereços].
- 2 Siga estes passos:
 - a. Prima [Editar].
 - b. Prima [Adi. Ender. novo].
 - c. Prima [Nome].
 - d. Introduza o nome (até 16 caracteres) no LCD e prima [OK].
 - e. Prima [Endereço].
 - f. Introduza o número de fax ou telefone (até 20 dígitos) no LCD e prima [OK].



- Para guardar um endereço de e-mail para utilizar com a função Fax via Internet ou Digitalizar para servidor de e-mail, prima , introduza o endereço de e-mail e prima [OK].

(Em alguns modelos, é necessário descarregar o Internet Fax para utilizar a função Internet Fax e a função Digitalizar para servidor de e-mail.)

g. Prima [OK].

Para gravar outro número no Livro de Endereços, repita estes passos.

3 Prima .

Alterar ou eliminar nomes ou números do Livro de Endereços

Modelos Relacionados:

MFC-L5700DN/MFC-L5750DW/MFC-L6800DW/
MFC-L6900DW

- 1 Prima  [Fax] > [Livro de endereços] > [Editar].
- 2 Efetue uma das seguintes ações:
 - Prima [Alterar] para editar os nomes ou os números de fax ou telefone.

Deslize o dedo para cima ou para baixo ou prima ▲ ou ▼, para ver o número que pretende alterar e, em seguida, prima-o.

 - Para alterar o nome, prima [Nome]. Introduza o novo nome (até 16 caracteres) no LCD e prima [OK].
 - Para alterar o número de fax ou telefone, prima [Endereço]. Introduza o novo número de fax ou telefone (até 20 dígitos) no LCD e prima [OK].

Prima [OK] para terminar.



Como introduzir texto:

Se quiser alterar um carácter, prima ◀ ou ▶ para posicionar o cursor sob o carácter incorreto e prima .

Introduza o novo carácter.

- Para eliminar números, passe o dedo para cima ou para baixo, ou prima ▲ ou ▼ para ver [Apagar], e depois prima [Apagar].
 - Selecione os números de fax ou telefone que pretende eliminar premindo-os de modo a aparecer um visto vermelho e prima [OK].

3 Prima .

Serviços telefónicos e dispositivos externos

Modelos Relacionados:

MFC-L5700DN/MFC-L5750DW/MFC-L6800DW/MFC-L6900DW

Poderá conseguir utilizar os seguintes serviços e ligações com o seu equipamento Brother.



Estes são resumos de formas de ligar o equipamento. Para mais informações sobre cada um dos tópicos >> *Guia On-line do Utilizador*

Voice Mail

Modelos Relacionados:

MFC-L5700DN/MFC-L5750DW/MFC-L6800DW/
MFC-L6900DW

Se tiver um serviço de correio de voz na linha telefónica à qual o equipamento Brother está ligado, poderá entrar em conflito durante a receção de faxes. Se utilizar este serviço, sugerimos que configure o modo de receção do equipamento Brother para Manual.

Voz sobre Protocolo de Internet (VoIP)

Modelos Relacionados:

MFC-L5700DN/MFC-L5750DW/MFC-L6800DW/
MFC-L6900DW

O VoIP é um tipo de sistema telefónico que utiliza uma ligação à Internet, em vez de uma linha telefónica tradicional. O seu equipamento poderá não funcionar com alguns sistemas de VoIP. Se tiver dúvidas sobre a ligação do seu equipamento a um sistema VoIP, contacte o seu fornecedor de VoIP.

Ligar um dispositivo de atendimento telefónico (TAD) externo

Modelos Relacionados:

MFC-L5700DN/MFC-L5750DW/MFC-L6800DW/
MFC-L6900DW

Pode ligar um dispositivo de atendimento telefónico ao seu equipamento Brother. Para receber bem os faxes, deve ligá-lo corretamente. Ligue o seu TAD externo ao conector T no cabo de linha telefónica da

Brother, que foi fornecido com o equipamento, ou na tomada EXT. do equipamento Brother (a ligação da linha depende do país). Quando gravar a mensagem de boas-vindas no seu TAD externo, recomendamos que grave 5 segundos de silêncio antes de iniciar a mensagem e que limite a mensagem a 20 segundos. Configure o Modo de Receção do equipamento para TAD Externo.

Telefones externos e extensões telefónicas

Modelos Relacionados:

MFC-L5700DN/MFC-L5750DW/MFC-L6800DW/
MFC-L6900DW

Pode ligar um telefone separado ao conector T no cabo de linha telefónica da Brother, que foi fornecido com o equipamento, ou na tomada EXT. do equipamento Brother (a ligação da linha depende do país). Se atender uma chamada de fax numa extensão telefónica ou num telefone externo, pode fazer com que o aparelho receba o fax premindo * 5 1. Se o equipamento atender uma chamada de voz e emitir toques duplos rápidos para o utilizador atender, prima # 5 1 para aceitar a chamada numa extensão telefónica.

Informações relacionadas

- Modos de Receção >> página 32

Enviar e receber um fax com o equipamento

Enviar um fax

Modelos Relacionados:

MFC-L5700DN/MFC-L5750DW/MFC-L6800DW/
MFC-L6900DW

1 Efetue uma das seguintes ações:

- Coloque o documento *voltado para cima* no ADF.

(Se estiver a enviar várias páginas por fax, recomendamos a utilização do ADF.)

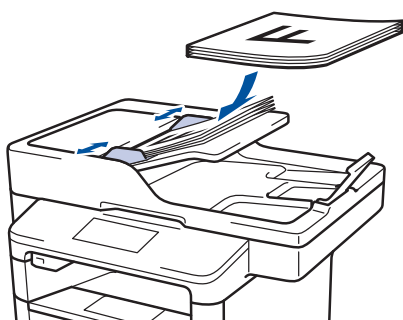

- Coloque o documento *voltado para baixo* no vidro do digitalizador.



2 Prima [Fax].

3 Introduza o número de fax.

- **Utilizar o teclado de marcação**

Prima os dígitos para introduzir o número de fax.

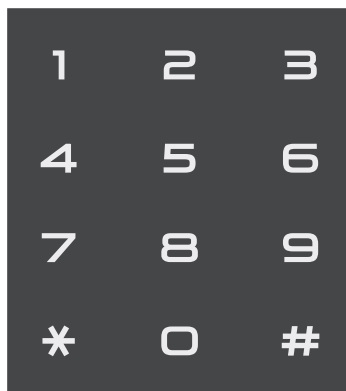

- **Utilizar o Livro de Endereços**

Prima  [Livro de endereços] e execute uma das seguintes ações:

- Deslize o dedo para cima ou para baixo ou prima ▲ ou ▼ para ver o número que pretender e prima-o.
- Prima , introduza o nome e prima [OK]. Prima o nome que pretende marcar.

Quando terminar, prima [Aplicar].

- **Utilizar o histórico de chamadas**

Prima  [Hist. cham.] e depois prima a opção [Números marcados].

Deslize o dedo para cima ou para baixo ou prima ▲ ou ▼ para ver o número de fax que pretender e prima-o.

Para enviar um fax, prima [Aplicar].

4 Prima [Início Fax].

O equipamento digitaliza e envia o documento.

Se tiver colocado o documento no vidro do digitalizador, siga as instruções da tabela.

Opção	Descrição
Sim	Para digitalizar a página seguinte, prima a opção <i>Sim</i> e coloque a página seguinte no vidro do digitalizador. Prima <i>OK</i> para digitalizar a página.
Não	Após digitalizar a última página, prima a opção <i>Não</i> . O equipamento envia o documento.

Para parar um fax, prima .

Fax com o computador (PC-FAX)

Enviar faxes a partir do seu computador

Modelos Relacionados:

MFC-L5700DN/MFC-L5750DW/MFC-L6800DW/
MFC-L6900DW

A função Brother PC-FAX permite-lhe enviar um ficheiro, criado com qualquer aplicação do seu computador, como fax normal e até adicionar uma página de rosto.

No Windows®:

Mais informação >>> *Guia On-line do Utilizador: PC-FAX para Windows®*

No Macintosh:

Mais informação >>> *Guia On-line do Utilizador: PC-FAX para Macintosh*

- 1 Na aplicação, selecione **Ficheiro e Imprimir**.
(Os passos podem variar em função da aplicação.)
Surge a caixa de diálogo Imprimir.
- 2 Escolha **Brother PC-FAX**.
- 3 Clique em **Imprimir**.
Aparece a interface de utilizador do **BrotherPC-FAX**.
- 4 Introduza o número de fax do destinatário.
 - a. Utilize o teclado do computador ou clique no teclado numérico da interface de utilizador do **BrotherPC-FAX**.
 - b. Clique em **Adicionar Endereço de Envio**.



Também pode seleccionar um número guardado através de **Livro endereços**.

5 Clique em **Iniciar**.

O documento é enviado para o equipamento Brother e, em seguida, enviado por fax para o destinatário.

Se necessitar de mais assistência, contacte o fornecedor da aplicação.

Receber faxes no seu computador (apenas Windows®)

Modelos Relacionados:

MFC-L5700DN/MFC-L5750DW/MFC-L6800DW/
MFC-L6900DW

Utilize o software PC-FAX da Brother para receber faxes no seu computador, fazer uma triagem e imprimir apenas os faxes que pretender.

- Mesmo que desligue o computador (à noite ou no fim-de-semana, por exemplo), o seu equipamento recebe e guarda os faxes na memória. O número de faxes recebidos que ficaram guardados na memória é indicado no LCD.
- Quando ligar o computador e executar o software **Receção PC-Fax**, o seu MFC transfere os faxes para o computador automaticamente.
- Para a **Receção PC-Fax** funcione, é necessário que o software **Receção PC-FAX** esteja a funcionar no computador.
- Antes de poder configurar o **PC-Fax Receive**, deve instalar o software **MFL-Pro Suite** no computador. Certifique-se de que o equipamento Brother está ligado ao computador e ativado.
- Se o equipamento indicar algum erro e não conseguir imprimir os faxes que estão na memória, utilize o **PC-FAX** para transferir os faxes para um computador.
- *A **Receção PC-Fax** não está disponível para Macintosh.*

1 Efetue uma das seguintes ações:

- (Windows® XP, Windows Vista® e Windows® 7)

Clique em  **Iniciar > Todos os Programas > Brother > Brother Utilities > PC-FAX > Receber.**

- (Windows® 8)

Clique em  (**Brother Utilities**), clique na lista pendente e selecione o nome do seu modelo (se ainda não estiver selecionado).

Clique em **PC-FAX** na barra de navegação do lado esquerdo e clique em **Receber**.

2 Confirme a mensagem e clique em **Sim**.

Aparece a janela **PC-FAX Receive**. O ícone **PC-Fax Receive (Pronta)** também aparece na área de tarefas do computador.







Utilize esta secção para resolver problemas que podem ocorrer quando utiliza o equipamento Brother.

Identificar o problema

A maior parte das anomalias que possam ocorrer no equipamento podem ser resolvidas pelo próprio utilizador.

Comece por verificar o seguinte:

- O cabo de alimentação do equipamento está ligado corretamente e o equipamento está ligado.
- Todas as peças de proteção laranja do equipamento foram removidas.
- (Para modelos de rede) O ponto de acesso (para rede sem fios), o router ou o hub está ligado e o respetivo indicador de ligação está intermitente.
- O papel está corretamente colocado na gaveta de papel.
- Os cabos de interface estão firmemente ligados no equipamento e no computador.
- Verifique o LCD ou o estado do equipamento no **Brother Status Monitor** no seu computador.

Encontre o erro	Encontre a solução
<p>Com o Status Monitor</p>  <ul style="list-style-type: none"> • Clique duas vezes no ícone  na barra de tarefas. • (Windows®) Se selecionar a caixa de verificação Carregar Status Monitor no arranque, o Status Monitor é iniciado automaticamente sempre que ligar o seu computador. 	<ul style="list-style-type: none"> • Um ícone verde indica o estado “Em espera” normal.  • Um ícone amarelo indica um aviso.  • Um ícone vermelho indica que ocorreu um erro.  • Um ícone cinzento indica que o equipamento está offline.  • Clique no botão Solução de problemas para aceder ao website de solução de problemas da Brother.
<p>Com o LCD</p> 	<ol style="list-style-type: none"> 1. Siga as instruções no LCD. 2. Consulte as instruções na tabela seguinte. 3. Se não conseguir resolver o erro >>> <i>Guia On-line do Utilizador: Mensagens de erro e de manutenção</i> ou consulte: Perguntas mais frequentes e Resolução de problemas no Brother Solutions Center em support.brother.com.

Mensagens de erro e de manutenção





(DCP-L6600DW/MFC-L6800DW/MFC-L6900DW)



Se o LCD apresentar erros e o seu dispositivo Android™ suportar a função NFC, toque com o dispositivo no logótipo NFC situado no painel de controlo do equipamento Brother para aceder ao Brother Solutions Center e procure as últimas perguntas mais frequentes sobre o equipamento. (É possível que o seu operador de telemóvel cobre taxas relativas a mensagens e dados.)



Certifique-se de que as definições NFC do equipamento Brother e do dispositivo Android™ estão ambas ativadas.

As mensagens de erro e de manutenção mais comuns encontram-se na tabela.

Mensagem de erro	Causa	Ação
2 lados desativado	A tampa posterior do equipamento não está bem fechada.	Feche a tampa posterior do equipamento e pressione-a até que fique bloqueada e fechada.
	A gaveta de 2 lados não está totalmente instalada.	Instale a gaveta de 2 lados com firmeza no equipamento.
Auto-diagnóstico	A temperatura da unidade de fusão não aumenta para um valor especificado no período de tempo definido.	Mantenha  premido para desligar o equipamento, aguarde alguns segundos e volte a ligá-lo. Deixe o equipamento inativo mas ligado durante 15 minutos.
	A unidade de fusão está demasiado quente.	
Consumíveis Fim tambor breve	A unidade do tambor está no fim da vida útil.	Encomende uma nova unidade do tambor antes que o LCD apresente <i>Substituatambor</i> .
Consumíveis Preparar Novo Cartucho de Toner.	Se o LCD apresentar esta mensagem, ainda pode imprimir. O cartucho de toner está perto do fim da vida útil.	Encomende já um novo cartucho de toner para ter um cartucho de toner de substituição disponível quando o LCD apresentar <i>Substituir toner</i> .
Consumíveis Substituatambor	Está na altura de substituir a unidade do tambor.	Substitua a unidade do tambor por uma nova.
	O contador da unidade do tambor não foi reiniciado quando instalou um tambor novo.	Reponha o contador da unidade do tambor. Consulte as instruções fornecidas com a unidade do tambor nova.
Dados impr. Cheios	A memória do equipamento está cheia.	Prima  para eliminar os dados de impressão segura guardados anteriormente.



Mensagem de erro	Causa	Ação
Encr. interno	Está papel encravado no interior do equipamento.	Abra a tampa dianteira, remova o conjunto de cartucho de toner e unidade do tambor e puxe o papel encravado para fora. Feche a tampa dianteira.
Encrav. 2 lados	O papel está encravado na gaveta de 2 lados ou dentro da tampa posterior.	Remova a gaveta de 2 lados e abra a tampa posterior para puxar o papel encravado para fora.
Encravam. atrás	O papel está encravado na parte posterior do equipamento.	Abra a tampa do fusor e remova o papel encravado. Feche a tampa do fusor.
Encravamento 1 Encravamento 2 Encravamento 3	O papel está encravado na gaveta do papel indicada.	Puxe a gaveta do papel para fora e remova o papel encravado conforme ilustrado na animação no LCD.
Erro de formato	O tamanho do papel definido no controlador da impressora não é suportado pela gaveta definida.	Escolha um tamanho do papel que seja compatível com a gaveta definida.
Erro do cartucho	O cartucho de toner não está corretamente instalado.	Retire o conjunto da unidade do tambor e cartucho de toner. Retire o cartucho de toner e volte a colocá-lo na unidade do tambor. Reinstale o conjunto de unidade do tambor e cartucho de toner no equipamento. Se o problema persistir, contacte o Serviço de Apoio ao Cliente da Brother ou o seu Revendedor Brother local.
Erro tamanho frente e verso	O tamanho do papel especificado na definição de tamanho do papel do equipamento não está disponível para impressão nos 2 lados automática.	Prima  (se necessário). Coloque papel do tamanho correto na gaveta e configure a gaveta com esse tamanho de papel. Selecione um tamanho de papel que seja suportado pela impressão nos 2 lados.
	O papel que está na gaveta não tem o tamanho correto e não pode ser utilizado com a impressão nos 2 lados automática.	O tamanho de papel disponível para impressão nos 2 lados automática é A4.

Mensagem de erro	Causa	Ação
Fax recebido ##	Um fax recebido e ainda não impresso aguarda a impressão no tamanho de papel correto.	Para imprimir o fax recebido, coloque papel do tamanho correto na gaveta indicada no LCD. Os tamanhos de papel disponíveis para impressão de faxes são os seguintes: A4, Letter, Legal e Folio.
Form. não corresp.	O papel existente na gaveta não tem o tamanho correto.	Coloque papel do tamanho correto na gaveta indicada no LCD e defina o tamanho do papel para a gaveta.
Gaveta MF encravada	O papel está encravado na gaveta MF.	Remova o papel encravado do interior da gaveta MF e à volta dela. Prima Repetir .
Gaveta saída cheia	A gaveta de saída do papel está cheia.	Remova o papel impresso da gaveta de saída do papel indicada no LCD.
Impos. Impr. ##	Ocorreu um problema mecânico no equipamento.	<ul style="list-style-type: none"> • Mantenha  premido para desligar o equipamento, aguarde alguns minutos e volte a ligá-lo. • Se o problema persistir, contacte o Serviço de Apoio ao Cliente da Brother.
Imposs. Digit.	O documento é demasiado comprido para a digitalização de 2 lados.	Prima  . Para digitalização dos 2 lados, utilize papel do tamanho A4. Qualquer outro papel terá de ter tamanho inferior ao seguinte: Comprimento: 147,3 a 355,6 mm Largura: 105 a 215,9 mm
Imposs. Digit. ##	Ocorreu um problema mecânico no equipamento.	<ul style="list-style-type: none"> • Mantenha  premido para desligar o equipamento e volte a ligá-lo. • Se o problema persistir, contacte o Serviço de Apoio ao Cliente da Brother.

Mensagem de erro	Causa	Ação
Memória Cheia	A memória do equipamento está cheia.	<p>Se estiver em curso uma operação de cópia ou envio de fax</p> <p>Efetue uma das seguintes ação:</p> <ul style="list-style-type: none"> • Prima Enviar Agora para enviar as páginas digitalizadas até ao momento. • Prima Impressão Parcial para copiar as páginas digitalizadas até ao momento. • Prima Sair ou , aguarde até que as outras operações em curso terminem e, em seguida, tente de novo. <p>Se estiver em curso uma operação de digitalização</p> <ul style="list-style-type: none"> • Divida o documento em várias partes. • Reduza a resolução. • Reduza o tamanho do ficheiro. • Selecione o PDF de alta compressão como tipo de ficheiro. • Elimine os faxes da memória. <p>Se existir uma operação de impressão em curso</p> <p>Prima  e reduza a resolução de impressão.</p>
MF sem papel	A gaveta MF não tem papel ou o papel não foi corretamente colocado na gaveta MF.	<p>Efetue uma das seguintes ações:</p> <ul style="list-style-type: none"> • Coloque papel na gaveta MF. Certifique-se de que as guias de papel estão ajustadas para o tamanho correto. • Se existir papel na gaveta, remova-o e volte a colocá-lo. Certifique-se de que as guias de papel estão ajustadas para o tamanho correto.
Pouco papel Pouco papel G1 Pouco papel G2 Pouco papel G3	A gaveta do papel está quase vazia.	Coloque papel na gaveta do papel indicada no LCD.

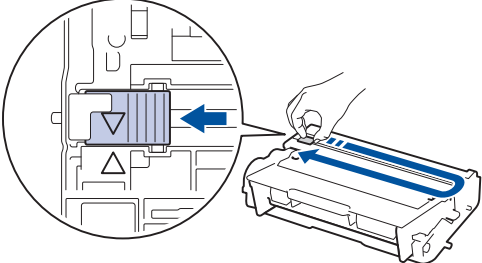
Mensagem de erro	Causa	Ação
Sem gaveta G1 Sem gaveta G2 Sem gaveta G3	A gaveta do papel não está instalada ou está instalada incorretamente.	Reinstale a gaveta do papel indicada no LCD.
Sem papel	O equipamento não tem papel ou o papel não foi corretamente colocado na gaveta do papel.	<ul style="list-style-type: none"> Coloque papel na gaveta do papel. Certifique-se de que as guias de papel estão ajustadas para o tamanho correto. Se existir papel na gaveta, remova-o e volte a colocá-lo. Certifique-se de que as guias de papel estão ajustadas para o tamanho correto. Não encha demasiado a gaveta do papel.
Sem papel G1 Sem papel G2 Sem papel G3	O equipamento não conseguiu puxar papel da gaveta do papel indicada.	Retire a gaveta do papel indicada no LCD e remova o papel encravado.
Sem papel Sem papel G1 Sem papel G2 Sem papel G3	O equipamento não conseguiu puxar papel da gaveta do papel indicada.	<p>Efetue uma das seguintes ações:</p> <ul style="list-style-type: none"> Coloque papel na gaveta do papel indicada no LCD. Certifique-se de que as guias de papel estão ajustadas para o tamanho correto. Se existir papel na gaveta, remova-o e volte a colocá-lo. Certifique-se de que as guias de papel estão ajustadas para o tamanho correto. <p>Não encha demasiado a gaveta do papel.</p>
Sem toner	O cartucho de toner ou o conjunto de cartucho de toner e unidade do tambor não estão instalados corretamente.	Retire o conjunto da unidade do tambor e cartucho de toner. Retire o cartucho de toner da unidade do tambor e reinstale o cartucho de toner na unidade do tambor. Reinstale o conjunto de cartucho de toner e unidade do tambor no equipamento. Se o problema persistir, substitua o cartucho de toner por um novo.
Sem Unidade do Tambor	A unidade do tambor não está instalada corretamente.	Reinstale o conjunto de unidade do tambor e cartucho de toner.

Mensagem de erro	Causa	Ação
Substituir toner	<p>A vida útil do cartucho de toner chegou ao fim. O equipamento vai parar todas as operações de impressão.</p> <p>Enquanto houver memória livre, os faxes são armazenados na memória.</p>	Substitua o cartucho de toner por um novo.
<p>Tamanho de papel incorreto MF</p> <p>Tamanho de papel incorreto G1</p> <p>Tamanho de papel incorreto G2</p> <p>Tamanho de papel incorreto G3</p>	A gaveta especificada ficou sem papel durante a cópia e o equipamento não conseguiu puxar papel do tamanho correto da gaveta prioritária seguinte.	Coloque papel na gaveta do papel.
Tambor !	É necessário limpar o fio da coroa na unidade do tambor.	<p>Limpe o fio da coroa da unidade do tambor.</p>  <p>➤➤ <i>Guia On-line do Utilizador: Limpar o fio da coroa</i></p> <p>Se o problema persistir, substitua a unidade do tambor por uma nova.</p>
	A unidade do tambor ou o conjunto de cartucho de toner e unidade do tambor não estão instalados corretamente.	Retire a unidade do tambor, retire o cartucho de toner da unidade do tambor e reinstale o cartucho de toner na unidade do tambor. Reinstale a unidade do tambor no equipamento.
Tampa aberta	A tampa dianteira não está completamente fechada.	Abra e feche a tampa dianteira do equipamento com firmeza.

Mensagem de erro	Causa	Ação
Tampa Aberta.	A tampa do fusor não está completamente fechada ou houve um encravamento de papel na parte posterior do equipamento quando o ligou.	Feche a tampa do fusor situada no interior da tampa traseira do equipamento. Certifique-se de que não existe papel encravado na parte de trás do equipamento e feche a tampa do fusor.
Tampa Aberta.	A tampa do ADF não está completamente fechada.	Feche a tampa do ADF. Se a mensagem de erro persistir, prima  .
Tipo suporte errado	O tipo de papel especificado no controlador da impressora é diferente do tipo de papel especificado no menu do equipamento.	Coloque papel do tipo correto na gaveta indicada no LCD e selecione o tipo de papel correto na definição Tipo de papel do equipamento.
Verifique Docum.	O documento não foi colocado ou alimentado corretamente ou o documento digitalizado no ADF era demasiado longo.	Retire o papel encravado da unidade ADF. Retire os resíduos ou restos de papel do percurso de papel da unidade ADF. Prima  .

Problemas de fax e telefone

Modelos Relacionados:

MFC-L5700DN/MFC-L5750DW/MFC-L6800DW/MFC-L6900DW

Se não conseguir enviar ou receber um fax, verifique o seguinte:

- 1 Ligue uma extremidade do fio da linha telefónica à tomada com a indicação “LINE” e a outra extremidade a uma tomada telefónica de parede.

Se conseguir enviar e receber faxes com a linha telefónica ligada diretamente ao equipamento de fax, o problema não estará no equipamento. Contacte o seu fornecedor de serviço telefónico para resolver eventuais problemas de ligação.

- 2 Verifique o modo de receção.

➤➤ *Informações relacionadas:*

- *Modos de Receção*
- *Selecionar o modo de receção correto*

- 3 Experimente alterar as definições de compatibilidade.

Poderá conseguir enviar e receber faxes se reduzir a velocidade de ligação.

Mais informação ➤➤ *Informações relacionadas: Selecionar a Compatibilidade da Linha Telefónica para Interferência e Sistemas VoIP*

Se o problema persistir, desligue o equipamento e volte a ligá-lo.



Informações relacionadas

- Selecionar a Compatibilidade da Linha Telefónica para Interferência e Sistemas VoIP ➤➤ página 32
 - Modos de Receção ➤➤ página 32
 - Selecionar o modo de receção correto ➤➤ página 34
-

Solução de problemas de fax diferentes

Modelos Relacionados:

MFC-L5700DN/MFC-L5750DW/MFC-L6800DW/MFC-L6900DW

Dificuldades	Sugestões
Não consegue enviar um fax.	Verifique as ligações de todos os cabos. Certifique-se de que o cabo da linha telefónica está ligado à tomada telefónica de parede e à tomada LINE do equipamento. Se for assinante de serviços DSL ou VoIP, contacte o fornecedor de serviços para obter instruções de ligação. Se estiver a utilizar um sistema VoIP, tente alterar a definição VoIP para <i>Básico (para VoIP)</i> . Desta forma, reduz a velocidade do modem e desativa o ECM (modo de correção de erros).
	Certifique-se de que premiu Fax e que o equipamento está no modo Fax.
	Imprima o Relatório de verificação da transmissão e procure um erro.
	Contacte o seu administrador para verificar as definições de Secure Function Lock.
	Peça ao seu interlocutor para verificar se o equipamento recetor tem papel.
Não consegue receber um fax.	Se estiver a utilizar um equipamento de atendimento telefónico (modo TAD externo) na mesma linha em que tem o equipamento Brother ligado, certifique-se de que o atendedor de chamadas está corretamente configurado. <ol style="list-style-type: none">1. Configure o atendedor de chamadas para atender ao fim de um ou dois toques.2. Grave a mensagem de atendimento no atendedor de chamadas.<ul style="list-style-type: none">• Grave cinco segundos de silêncio no início da mensagem de atendimento.• Limite a duração da mensagem a 20 segundos.• Termine a mensagem de atendimento com o seu Cód. de Conta para as pessoas que pretenderem enviar faxes manualmente. Por exemplo: "Depois do sinal, deixe uma mensagem ou prima *51 e Iniciar para enviar um fax."3. Configure o atendedor de chamadas para atender chamadas.4. Configure o Modo de Receção do equipamento Brother para TAD externo.
	Certifique-se de que a função Deteção de Fax do equipamento Brother está ativada. A Deteção de Fax é uma função que lhe permite receber um fax mesmo que tenha atendido a chamada num telefone externo ou numa extensão telefónica.
Os faxes recebidos aparecem divididos em páginas.	Ative a Redução Automática.

Dificuldades	Sugestões
A marcação não funciona. (Não há sinal de marcação)	<p>Verifique todas as ligações do cabo da linha telefónica.</p> <p>Altere a configuração Tom/pulso. (disponível apenas em alguns países)</p>
Qualidade de envio deficiente.	<p>Experimente alterar a resolução para <i>Fina</i> ou <i>Super fina</i>.</p>
	<p>Faça uma cópia para verificar o funcionamento do digitalizador do equipamento. Se a qualidade de cópia não for boa, limpe o digitalizador.</p> <p>Mais informação >> <i>Guia On-line do Utilizador: Limpar o digitalizador</i></p>
Linhas pretas verticais durante o envio.	<p>As linhas pretas verticais em faxes enviados são normalmente causadas por sujidade ou líquido corretor no vidro.</p> <p>Mais informação >> <i>Guia On-line do Utilizador: Limpar o digitalizador</i></p>

Problemas de impressão ou digitalização

Se não conseguir imprimir ou digitalizar um documento, verifique o seguinte:

- 1 Todas as peças de proteção do equipamento foram removidas.
- 2 Os cabos de interface estão firmemente ligados no equipamento e no computador.
- 3 O controlador da impressora ou do digitalizador está corretamente instalado.
Para se certificar de que o controlador da impressora ou do digitalizador está instalado no seu computador >> *Guia On-line do Utilizador*. Outros problemas

- 4 (Apenas problema de digitalização)
Confirme que o equipamento tem um endereço IP válido. (Windows®)
- a. Efetue uma das seguintes ações:

(Windows® XP)

Clique em **Iniciar > Painel de controlo > Impressoras e outro hardware > Scanners e câmaras**.

(Windows Vista®)

Clique em  (**Iniciar**) > **Painel de controlo > Hardware e Som > Scanners e câmaras de vídeo**.

(Windows® 7)

Clique em  (**Iniciar**) > **Todos os Programas > Brother > Brother Utilities**.

Clique na lista pendente e selecione o nome do seu modelo (se ainda não estiver selecionado). Clique em **Digitalizar** na barra de navegação

do lado esquerdo e clique em **Scanners e câmaras de vídeo**.

(Windows® 8)

Clique em  (**Brother Utilities**), clique na lista pendente e selecione o nome do seu modelo (se ainda não estiver selecionado). Clique em **Digitalizar** na barra de navegação do lado esquerdo e clique em **Scanners e câmaras de vídeo**.

- b. Efetue uma das seguintes ações:

(Windows® XP)

Clique com o botão direito do rato num dispositivo digitalizador e selecione **Propriedades**. Aparece a caixa de diálogo “Propriedades do digitalizador de rede”.

(Windows Vista®, Windows® 7 e Windows® 8)

Clique no botão **Propriedades**.

- c. Clique no separador **Definições de rede** para confirmar o endereço IP do equipamento.

Experimente imprimir no seu equipamento. Se o problema persistir, desinstale e reinstale o controlador da impressora.

- 5 Se o problema persistir após tentar tudo o que está indicado acima, experimente o seguinte:

Se utilizar uma ligação por interface USB

- Substitua o cabo USB por um novo.
- Utilize outra porta USB.

Se utilizar uma ligação de rede com fios

- Substitua o cabo de LAN por um novo.
- Utilize outra porta de LAN do seu hub.

Se utilizar uma ligação de rede sem fios

- Confirme o estado da luz de Wi-Fi do equipamento.

Se a luz de Wi-Fi do painel de controlo do equipamento estiver intermitente, isso significa que o equipamento não está ligado a um ponto de acesso WLAN. Configure a ligação de rede sem fios novamente.

Se a luz de Wi-Fi do painel de controlo do equipamento estiver apagada, isso significa que a ligação de WLAN está desativada. Ative a ligação de WLAN e configure a ligação de rede sem fios.

Mais informação >> *Guia On-line do Utilizador. Apresentação do equipamento Brother*

Se não conseguir imprimir nos dois lados do papel, verifique o seguinte:

- 6** Altere o tamanho do papel no controlador da impressora para A4.

Encravamentos de documentos e papel

Encontrar o documento ou o papel encravado

Se um documento ou outro papel ficar encravado no interior do equipamento, uma mensagem no LCD e o Status Monitor ajudam a encontrá-lo.

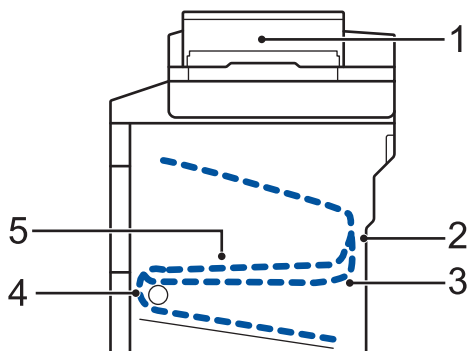

1. Encravamento de documento
2. Encravamento atrás
3. Encravamento na gaveta de 2 lados
4. Encravamento na gaveta
5. Encravamento no interior

Resolver o encravamento de um documento

Documento encravado na parte superior do ADF

- 1 Abra a tampa ADF.
- 2 Puxe o documento encravado para fora pelo lado esquerdo.

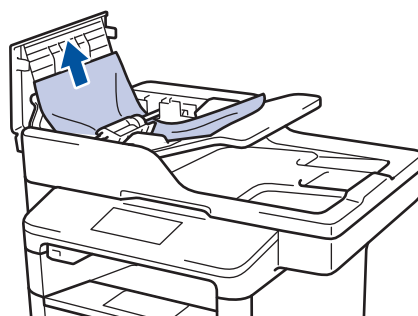

- 3 Feche a tampa ADF.

Documento encravado debaixo da tampa do digitalizador

- 4 Puxe o documento encravado para fora pelo lado direito.

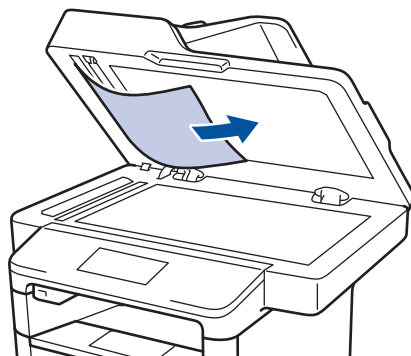

Se o documento se rasgar, certifique-se de que remove todos os pedaços de papel para evitar futuros encravamentos.

Remover pedaços de papel pequenos encravados no ADF

- 5** Insira uma tira de papel firme, como cartão, no ADF para conseguir empurrar alguns restos pequenos de papel.

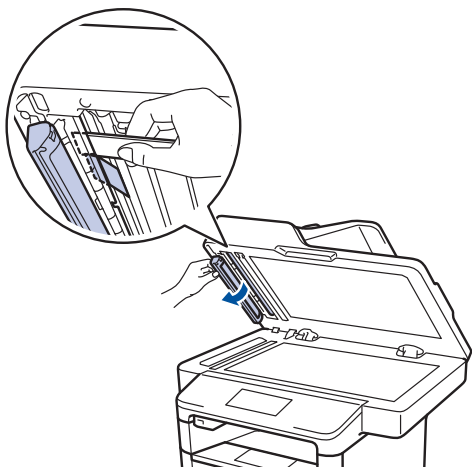
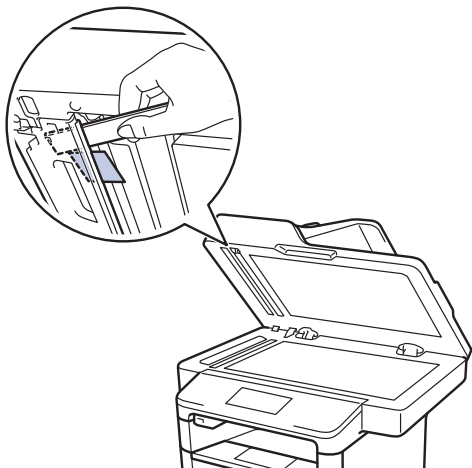

Se o documento se rasgar, certifique-se de que remove todos os pedaços de papel para evitar futuros encravamentos.

- 6** Prima .

Resolver o encravamento de um papel

Remova sempre todo o papel restante na gaveta do papel e endireite a pilha quando colocar mais papel novo. Desta forma, evitará que o equipamento alimente várias folhas ao mesmo tempo e que o papel encrave.

Papel encravado na gaveta MF

Se o painel de controlo do equipamento ou o Status Monitor indicar um encravamento na gaveta MF, execute os passos seguintes:

- 1 Retire o papel da gaveta MF.
- 2 Retire todo o papel encravado de e à volta da gaveta MF.



- 3 Folheie a pilha de papel e depois coloque-a novamente na gaveta MF.
- 4 Volte a colocar papel na gaveta MF e certifique-se de que o papel permanece debaixo das guias (1) de altura máxima do papel em ambos os lados da gaveta.

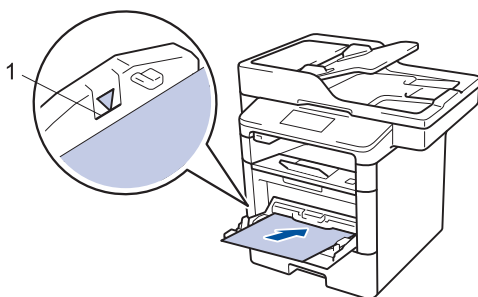

- 5 Prima [Repetir] para retomar a impressão.

Papel encravado na gaveta do papel

Se o painel de controlo do equipamento ou o Status Monitor indicar um encravamento na gaveta do papel, execute os passos seguintes:

- 1 Retire a gaveta do papel totalmente para fora do equipamento.

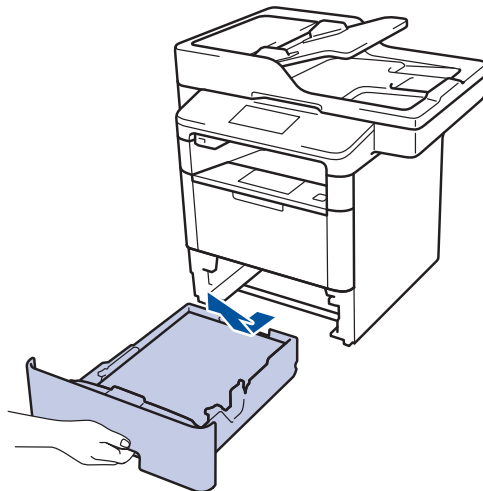

- 2 Puxe lentamente o papel encravado para fora.

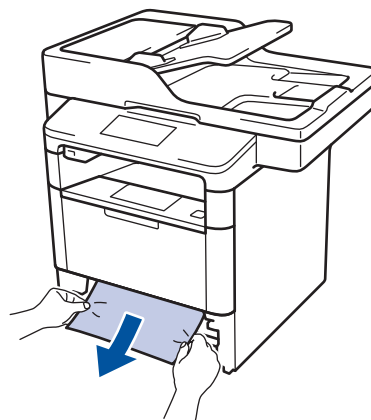

 Se puxar o papel encravado para baixo com as duas mãos, é mais fácil removê-lo.

- 3 Folheie a resma de papel para evitar mais encravamentos e deslize as guias

do papel até se ajustarem ao tamanho do papel.

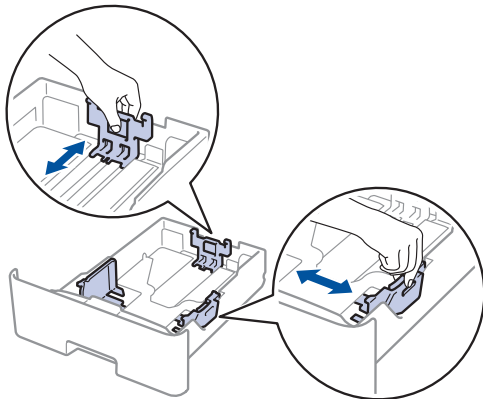

- 4** Certifique-se de que o papel está abaixo da marca do máximo (▼▼▼).

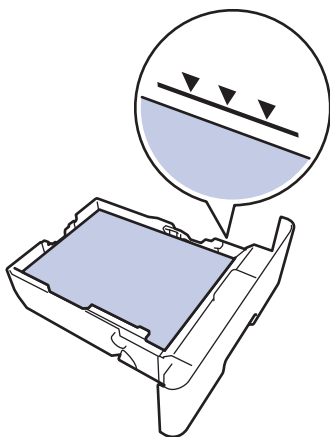

- 5** Coloque a gaveta do papel com firmeza no equipamento.

O papel está encravado na parte de trás do equipamento

Se o painel de controlo do equipamento ou o Status Monitor indicar um encravamento na parte de trás do equipamento, execute os passos seguintes:

- 1** Deixe o equipamento ligado durante 10 minutos para que o ventilador interno arrefeça as peças internas do equipamento.

- 2** Abra a tampa traseira.

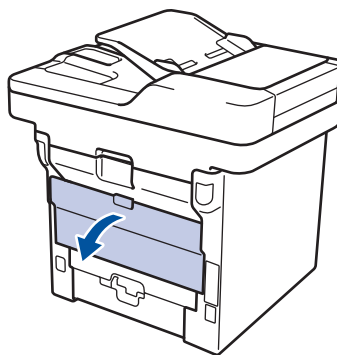

- 3** Puxe as alavancas verdes dos lados direito e esquerdo na sua direção para libertar a tampa do fusor.

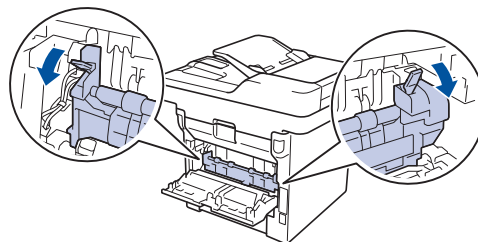

⚠️ ADVERTÊNCIA

SUPERFÍCIE QUENTE

As peças internas do equipamento estarão extremamente quentes. Aguarde que o equipamento arrefeça antes de tocar nelas.



- 4** Utilize ambas as mãos para puxar cuidadosamente o papel encravado na unidade de fusão.

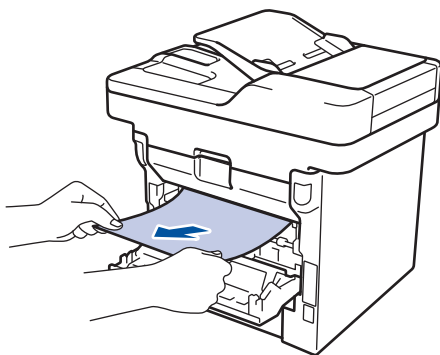

- 5** Feche a tampa do fusor.

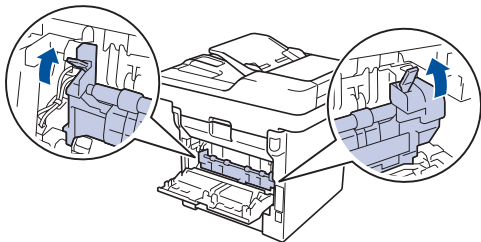

- 6** Feche de novo a tampa até encaixar na posição fechada.

Papel encravado no interior do equipamento

Se o painel de controlo do equipamento ou o Status Monitor indicar um encravamento no interior do equipamento, execute os seguintes passos:

- 1** Deixe o equipamento ligado durante 10 minutos para que o ventilador interno arrefeça as peças internas do equipamento.

- 2** Abra a tampa dianteira.

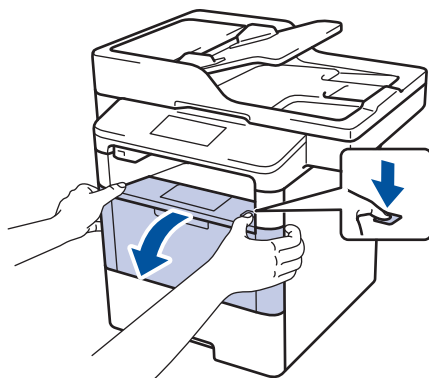

- 3** Retire o conjunto da unidade do tambor e cartucho de toner.

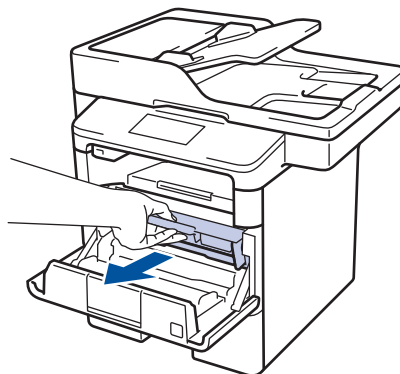

⚠️ ADVERTÊNCIA

SUPERFÍCIE QUENTE

As peças internas do equipamento estarão extremamente quentes. Aguarde que o equipamento arrefeça antes de tocar nelas.

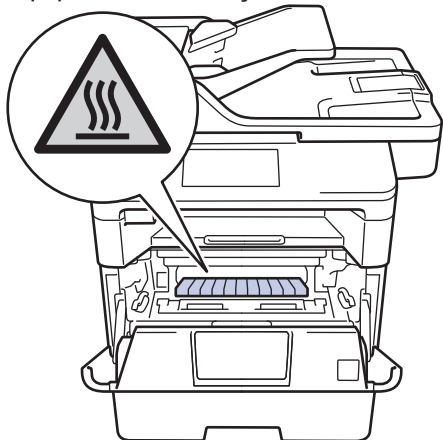

- 4** Puxe lentamente o papel encravado para fora.

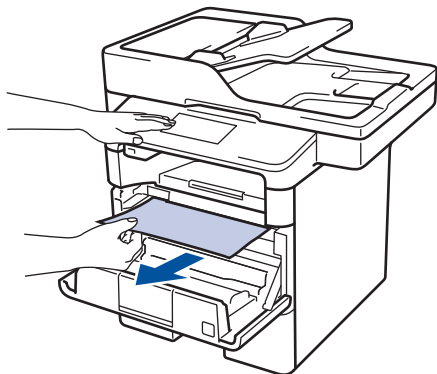

- 5** Instale o cartucho de toner e o conjunto de unidade do tambor no equipamento.

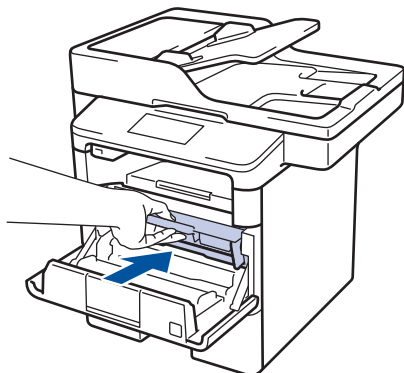

- 6** Feche a tampa dianteira.

Papel encravado na gaveta de 2 lados

Se o painel de controlo do equipamento ou o Status Monitor indicar um encravamento na gaveta do papel de 2 lados, execute os passos seguintes:

- 1** Deixe o equipamento ligado durante 10 minutos para que a ventoinha interna arrefeça as peças que estão extremamente quentes no interior do equipamento.
- 2** Retire a gaveta do papel totalmente para fora do equipamento.

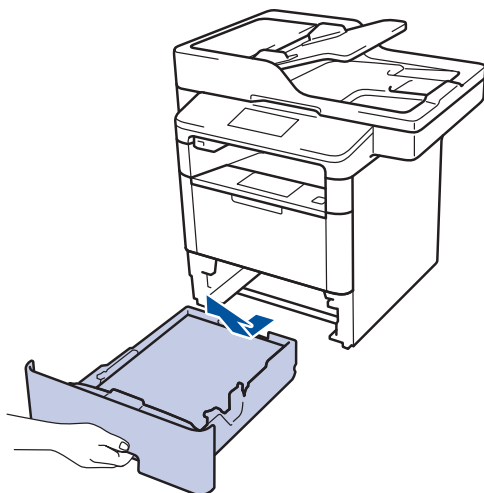

- 3** Na parte de trás do equipamento, puxe a gaveta de 2 lados totalmente para fora do equipamento.

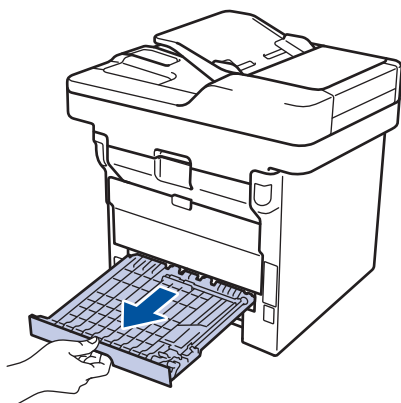

- 4** Puxe o papel encravado para fora do equipamento ou para fora da gaveta de 2 lados.

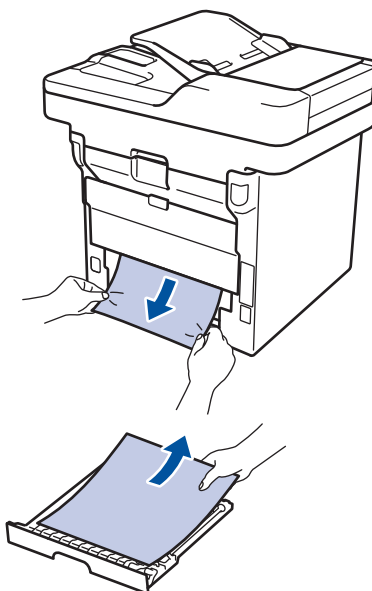

- 5** Remova o papel que possa estar encravado por baixo do equipamento devido à eletricidade estática.

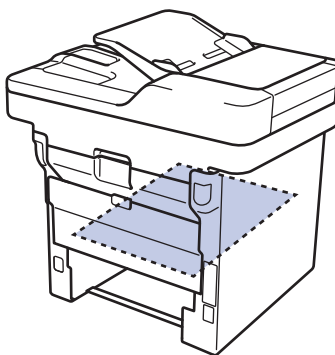

- 6** Se não estiver nenhum papel encravado no interior da gaveta de 2 lados, abra a tampa traseira.

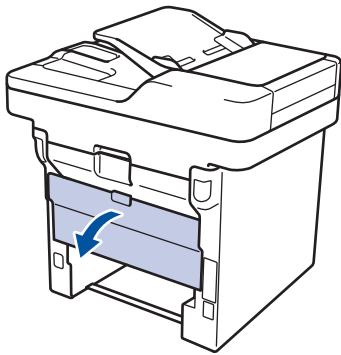

⚠ ADVERTÊNCIA

SUPERFÍCIE QUENTE

As peças internas do equipamento estarão extremamente quentes. Aguarde que o equipamento arrefeça antes de tocar nelas.

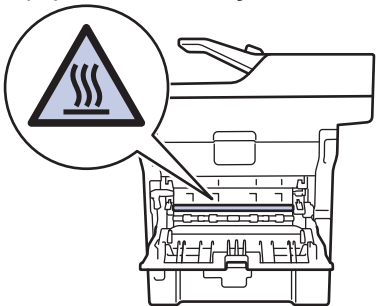

- 7** Utilize ambas as mãos para puxar cuidadosamente o papel para fora da parte de trás do equipamento.

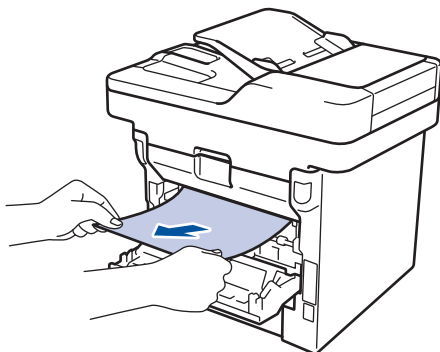

- 8** Feche de novo a tampa até encaixar na posição fechada.



- 9** Volte a colocar a gaveta de 2 lados firmemente na parte de trás do equipamento.

- 10** Coloque a gaveta do papel com firmeza na parte da frente do equipamento.

Como introduzir texto no equipamento Brother

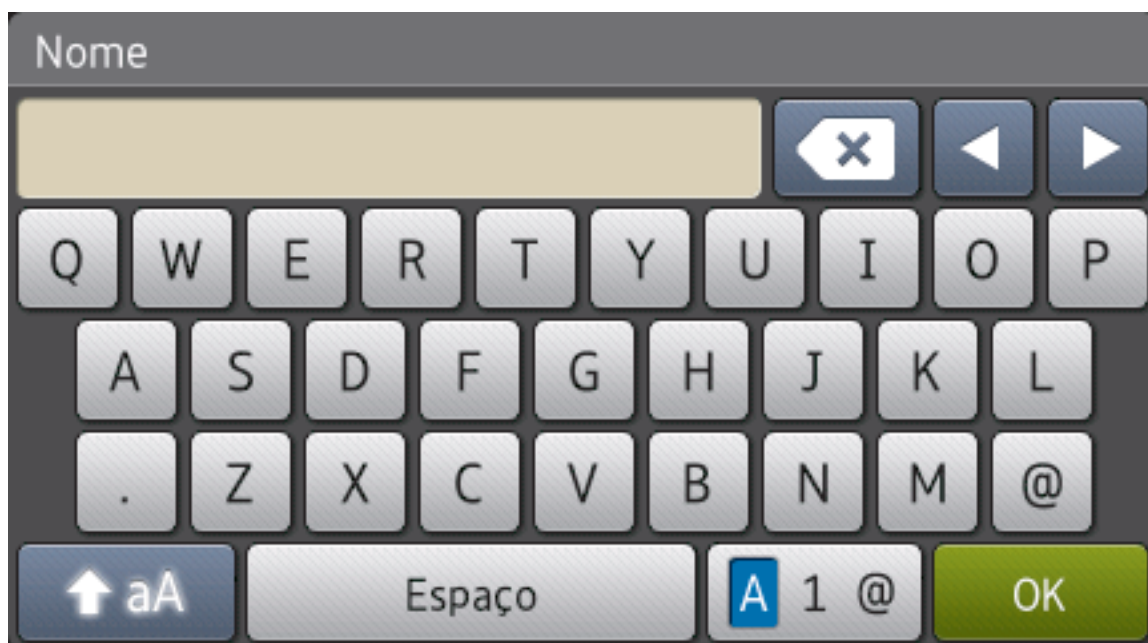
- Quando precisar de introduzir texto no equipamento Brother, o LCD apresenta um teclado.
- Os caracteres que ficam disponíveis podem diferir de acordo com o país.
- A disposição do teclado depende da operação que for executada.





- Prima  para percorrer letras, números e caracteres especiais.
- Prima  para alternar entre minúsculas e maiúsculas.
- Para mover o cursor para a esquerda ou direita, prima ◀ ou ▶.

Introduzir espaços

- Para introduzir um espaço, prima [Espaço] ou ▶.

Fazer correções

- Se introduzir um carácter errado e quiser alterá-lo, prima ◀ ou ▶ para mover o cursor para o carácter errado e depois prima . Introduza o carácter correto.
- Para introduzir um carácter, prima ◀ ou ▶ para mover o cursor para o local correto e, em seguida, introduza o carácter.

- Prima  para cada carácter que desejar apagar ou prima e mantenha premido  para apagar todos os caracteres.

Informações relacionadas

- Definir a ID do aparelho >> página 31
-

Informações sobre o cumprimento do Regulamento da Comissão 801/2013

Consumo de energia Espera com rede ¹	DCP-L5500DN	MFC-L5700DN	MFC-L5750DW	DCP-L6600DW/ MFC-L6800DW/ MFC-L6900DW
	Aproximadamen te 1,9 W	Aproximadamen te 2,0 W	Aproximadamen te 3,5 W	Aproximadamen te 3,7 W

¹ Todas as portas de rede ativadas e ligadas

Como ativar/desativar uma rede local sem fios

Para ativar ou desativar a ligação de rede sem fios, prima  [Definiç.] > [Rede] > [WLAN] > [WLAN Activa] > [Ligado] ou [Desligar].

Consumíveis

Quando chega o momento de substituir consumíveis, como toner ou tambor, é apresentada uma mensagem de erro no painel de controlo do equipamento ou no Status Monitor. Para obter mais informações sobre consumíveis para o equipamento, visite <http://www.brother.com/original/index.html> ou contacte o seu revendedor Brother local.

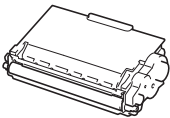
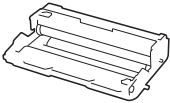

O cartucho de toner e a unidade do tambor são duas peças separadas.

Itens consumíveis	Nome do modelo de consumível	Duração aproximada (rendimento em páginas)	Modelos aplicáveis
Cartucho de toner 	Toner padrão: TN-3430	Aproximadamente 3.000 páginas ^{1 2}	DCP-L5500DN/DCP-L6600DW/ MFC-L5700DN/MFC-L5750DW/ MFC-L6800DW/MFC-L6900DW
	Toner de alto rendimento: TN-3480	Aproximadamente 8.000 páginas ^{1 2}	DCP-L5500DN/DCP-L6600DW/ MFC-L5700DN/MFC-L5750DW/ MFC-L6800DW/MFC-L6900DW
	Toner de super alto rendimento: TN-3512	Aproximadamente 12.000 páginas ^{1 2}	DCP-L6600DW/MFC-L6800DW/ MFC-L6900DW
	Toner de ultra alto rendimento: TN-3520	Aproximadamente 20.000 páginas ^{1 2}	MFC-L6900DW
Unidade do tambor 	DR-3400	Aproximadamente 30.000 páginas / 50.000 páginas ³	DCP-L5500DN/DCP-L6600DW/ MFC-L5700DN/MFC-L5750DW/ MFC-L6800DW/MFC-L6900DW

¹ O rendimento aproximado do cartucho é indicado em conformidade com a norma ISO/IEC 19752.

² Páginas A4 ou Letter de 1 lado

³ Ceca de 30.000 páginas assumindo 1 página por trabalho e 50.000 páginas assumindo 3 páginas por trabalho [A4/ Letter de um lado]. O número de páginas depende de vários fatores, incluindo, entre outros, o tipo de papel e o tamanho do papel.



Se estiver a utilizar o Windows®, clique duas vezes no ícone do Brother CreativeCenter  no ambiente de trabalho para aceder ao nosso sítio Web **GRATUITO** que foi concebido para ajudar a criar e imprimir facilmente materiais personalizados para utilização profissional ou doméstica com fotografias, texto e criatividade.

Os utilizadores de Macintosh podem aceder ao Brother CreativeCenter neste endereço da web:

<http://www.brother.com/creativecenter>

A

ADF (alimentador automático de documentos).....	20, 24, 25, 29, 39
Apresentação do painel de controlo.....	1
NFC (comunicação de proximidade).	1
Automática	
receção de fax.....	34
Automático	
receção de fax.....	32

C

Consumíveis.....	67
Copiar.....	20
definições.....	22

D

Data e hora.....	8
Digitalização.....	28
Documento	
como colocar.....	20, 29, 39

E

Encravamentos.....	57
de papel	58
documento	57
Envelopes.....	13, 17
Etiquetas.....	13, 17

F

Fax.....	31
compatibilidade da linha telefónica.	32
ID do aparelho.....	31
modo de receção.....	32, 34
número de toques.....	35
Tempo de Toque F/T.....	35
Fax, a partir do computador.....	41

G

Gaveta multifunções.....	11, 17
--------------------------	--------

I

Imprimir.....	15
Introduzir texto.....	65

L

LCD (ecrã de cristais líquidos).....	1, 3, 5
Livro de endereços	
gravar	36
Livro de Endereços	
alterar	36
utilizar.....	39

M

Mensagens de erro.....	45
Mensagens de manutenção.....	45
Modo de Receção.....	32, 34

N

NFC (comunicação de proximidade)...	45
-------------------------------------	----

P

Papel	
como colocar	9
tipo	13

R

Receção	32, 34
Receção de Fax.....	34

S

Sistemas VoIP.....	32, 38
Solução de problemas.....	43
encravamentos de documentos e papel	57
mensagens de erro e manutenção	45
problemas de fax e telefone	52
problemas de impressão ou digitalização	55

T

TAD (dispositivo de atendimento telefónico), externo.....	32, 38
Telefones externos e extensões telefónicas.....	38

V

Voice Mail.....	38
Volume.....	8

brother

Visite-nos na World Wide Web
www.brother.com



D0059Y001-00
POR
Versão A