

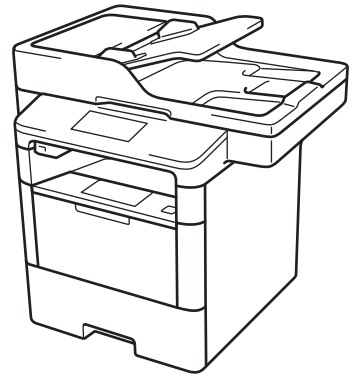

Grundläggande bruksanvisning

DCP-L5500DN
DCP-L6600DW
MFC-L5700DN
MFC-L5750DW
MFC-L6800DW
MFC-L6900DW



Brother rekommenderar att du har den här guiden i närheten av din Brother-maskin som snabbreferens.

Online-bruksanvisning

Denna *Grundläggande bruksanvisning* innehåller grundläggande information om din Brother-maskin. För mer avancerade instruktioner och information se *Online-bruksanvisningen* på solutions.brother.com/manuals för mer detaljerad information



Om du behöver ringa kundtjänst

Fyll i uppgifterna nedan och spara dem för eventuella framtida behov:

Modellnummer: DCP-L5500DN/DCP-L6600DW/MFC-L5700DN/
(Ringa in ditt modellnummer) MFC-L5750DW/MFC-L6800DW/MFC-L6900DW

Serienummer: ¹ _____

Inköpsdatum: _____

Inköpsställe: _____

¹ Serienumret finns på baksidan av maskinen. Förvara bruksanvisningen tillsammans med inköpskvittot som bevis på ditt inköp i händelse av stöld, brand eller garantiservice.

Registrera produkten online på

<http://www.brother.com/registration>

För de senaste drivrutinsuppdateringarna

För att hämta drivrutiner går du till **Nerladdningar**-sidan för din modell på Brother Solutions Center support.brother.com.

För att hålla maskinens prestanda uppdaterad, sök efter de senaste firmware-uppdateringarna här.

Bruksanvisningar och var du hittar dem

Vilken bruksanvisning?	Vad innehåller den?	Var finns den?
Produktsäkerhetsguide	Läs igenom den här bruksanvisningen först. Läs igenom säkerhetsföreskrifterna innan du konfigurerar maskinen. Information om varumärken och juridiska begränsningar finns i den här bruksanvisningen.	Tryckt / i förpackningen
Snabbguide	Följ de angivna instruktionerna för att installera maskinen, drivrutinerna och programvaran för ditt operativsystem och din anslutningstyp.	Tryckt / i förpackningen
Grundläggande bruksanvisning	Läs om de grundläggande funktionerna för fax, kopiering, skanning och grundläggande maskinunderhåll. Se felsökningstipsen.	Tryckt / i förpackningen
Online-bruksanvisning	Denna bruksanvisning innefattar ytterligare innehåll från Grundläggande bruksanvisning. Utöver information om utskrift, skanning, kopiering, fax och Brother ControlCenter, finns även användbar information om hur maskinen används i ett nätverk.	HTML- och PDF-fil/ Brother Solution Center ¹
Web Connect-guide	Den här bruksanvisningen innehåller användbar information om hur du kommer åt Internetjänster från Brother-maskinen, samt hur du laddar ned bilder, skriver ut data och överför filer direkt till Internetjänster.	PDF-fil/Brother Solutions Center ¹
Guide för AirPrint	Den här bruksanvisningen innehåller information om hur du använder AirPrint för att skriva ut från OS X v10.8.5 eller senare och din iPhone, iPod touch, iPad eller någon annan iOS-enhet till din Brother-maskin utan att installera en skrivardrivrutin.	PDF-fil/Brother Solutions Center ¹
Guide för Google Cloud Print	Den här bruksanvisningen innehåller information om hur du använder Google Cloud Print™-tjänsterna för utskrifter via Internet.	PDF-fil/Brother Solutions Center ¹
Guide för mobil utskrift och skanning för Brother iPrint&Scan	Den här bruksanvisningen innehåller användbar information om hur du skriver ut från din mobila enhet och skannar från din Brother-maskin till din mobila enhet när du är ansluten till ett Wi-Fi®-nätverk.	PDF-fil/Brother Solutions Center ¹

¹ Besök solutions.brother.com/manuals.

I Online-bruksanvisning hittar du information som hjälper dig att få ut det mesta av din maskin

Vi hoppas att detta kan hjälpa dig. Om du vill läsa mer om maskinens funktioner, läs då vår Online-bruksanvisning. Den erbjuder:

Snabbare navigering!

- ✓ Sökruta
- ✓ Navigeringsindex i separat fönster

Omfattande!

- ✓ Varje ämne i en guide

Förenklad layout!

- ✓ Ger steg-för-steg-instruktioner
- ✓ Funktionssummering längst upp på sidan



1. Sökruta
2. Navigering
3. Summering
4. Instruktioner steg för steg

För att läsa Online bruksanvisningar

För att läsa Online-bruksanvisning och andra tillgängliga bruksanvisningar, besök solutions.brother.com/manuals.

(Windows®)

Du kan också komma åt maskinens bruksanvisningar via Brother Utilities. Verktöget Brother Utilities ingår i standardinstallationen, och när det har installerats kan du hitta det antingen som en genväg på skrivbordet eller från Windows®-Startmenyn.

Frågor eller problem? Läs våra vanliga frågor, lösningar och titta på videor online.

Gå till din modells sida över vanliga frågor och svar samt felsökning på Brother Solutions Center på

support.brother.com.

- Det finns flera sätt att söka!
- Visar relaterade frågor för mer information
- Tar emot uppdateringar regelbundet baserat på kunders feedback

Vanliga frågor & felsökning

Kategoriserat **Frekvent** Senaste

 Så här gör du / felsökning

- Felmeddelanden ▸ Pappersmatning/papperstrassel ▸ Skriv ut
- Skanna ▸ Kopiera ▸ Telefon ▸ Fax ▸ Mobil ▸ Cloud

 **Upställning / inställningar**

- Produktupställning ▸ Drivrutin/programvara

 **Förbrukningsvaror och tillbehör / rutinunderhåll**

- Förbrukningsvaror/papper/tillbehör ▸ Rengöring

 **Annat**

- Specifikation ▸ OS-supportinformation ▸ Video med Vanliga frågor

Sök på nyckelord

Ange nyckelorden. **Sök** ▸ Sök på ID-nummer i Vanliga frågor

Kategoriserat **Frekvent** Senaste

Eftersom Brother Solutions Center uppdateras regelbundet kan denna skärm ändras utan föregående meddelande.

Definitioner av anmärkningar

Följande symboler och principer används i den här bruksanvisningen:

VARNING

VARNING varnar om en möjlig farlig situation som om den inte undviks kan vålla dödsfall eller allvarliga skador.

VAR FÖRSIKTIG

VAR FÖRSIKTIG informerar om en potentiell risk som kan orsaka mindre eller måttliga personskador.

VIKTIGT

VIKTIGT anger en möjligen farlig situation som om den inte undviks kan medföra skada på materiell egendom eller förlust av produktfunktioner.

OBS

OBS specificerar driftsmiljö, installationsvillkor eller speciella användningsförhållanden.



Tipsikoner ger dig hjälpfulla tips och ytterligare information.



Brandvarningsikoner upplyser dig om risken för elektrisk stöt.



Brandvarningsikoner upplyser dig om möjligt brandfara.



Ikoner för het yta varnar dig att inte vidröra maskinens varma delar.



Förbudsikoner visar åtgärder som måste utföras.

Fet stil

Text med fet stil motsvarar knappar på maskinens kontrollpanel eller datorskärmen.

Kursiv stil

Text med kursiv stil gör dig uppmärksam på en viktig punkt eller hänvisar dig till ett närliggande avsnitt.

[Courier New]

Meddelanden på maskinens LCD-skärm visas med typsnittet Courier New.

Information om sammanställning och publicering

Denna handbok har sammanställts och publicerats för att ge den senaste säkerhetsinformationen för produkten vid publiceringstillfället. Informationen i denna handbok kan komma att ändras.

Besök oss på solutions.brother.com/manuals för den senaste manualen.

Important Note

- Denna dokumentation gäller både MFC- och DCP-modellerna. Läs "XXX-XXXX" som "MFC/DCP-XXXX" (där XXXX är namnet på din modell).

Innehållsförteckning

1	Allmän information.....	1
	Översikt över kontrollpanelen.....	1
	Översikt över pekskärms-LCD.....	3
	Så här hanterar du pekskärms-LCD:n.....	5
	Komma åt Brother-verktygen (Windows®).....	6
	Avinstallera Brother-programvara och -drivrutiner (Windows®).....	6
	Inledande installation.....	7
	Ställ in datum och tid.....	7
	Justera maskinens volym.....	7
2	Pappershantering.....	8
	Fylla på papper.....	8
	Fyll på papper i pappersfacket.....	8
	Fyll på papper i kombifacket.....	10
	Ändra inställningen för papperskontroll.....	11
	Ändra pappersstorlek och -typ.....	12
	Rekommenderad utskriftsmedia.....	12
	Använda specialpapper.....	13
3	Utskrift.....	14
	Skriva ut från din dator.....	14
	Skriva ut ett dokument (Macintosh).....	14
	Skriva ut ett dokument (Windows®).....	14
	Automatiskt skriva ut på båda sidorna av pappret (Windows®).....	14
	Skriv ut fler än en sida på ett enda pappersark (N på 1) (Windows®).....	15
	Skriva ut på kuvert, tjockt papper eller etiketter.....	16
4	Kopiering.....	18
	Kopiera ett dokument.....	18
	Kopieringsinställningar.....	20
	Kopieringsalternativ.....	20
	Kopiera flera sidor på papprets båda sidor.....	22
	Kopiera ett dubbelsidigt dokument via dokumentmataren.....	23
	Kopiera ett dubbelsidigt dokument via kopieringsglaset.....	24
	Kopiera ett ID-kort.....	24
5	Skanna.....	26
	Skanna från din dator (Windows®).....	26
	Spara skannade dokument och foton i en mapp som en PDF-fil med ControlCenter4 Avancerat läge (Windows®).....	26

Skanna med Brother-maskinens skanningsknapp	27
Skanna med maskinens skanningsknapp	27
6 Fax	29
Innan du faxar	29
Ställ in ditt stations-ID	29
Ställ in telefonlinjens kompatibilitet för störning och VoIP-system	30
Mottagningslägen	30
Välj korrekt mottagningsläge	32
Ställ in signaltid för Fax/Tel (snabb dubbelsignal).....	33
Ställ in antalet signaler innan maskinen ska svara (ringfördröjning).....	33
Lagra nummer	34
Lagra nummer i adressboken	34
Ändra eller radera namn eller nummer i adressboken.....	34
Telefontjänster och externa enheter	36
Röstbrevlåda.....	36
Protokoll gällande Internettelefoni (VoIP)	36
Ansluta en extern telefonsvarare (TSV).....	36
Extern telefon och sidoapparat	36
Sända och ta emot ett fax via maskinen.....	37
Sända ett fax.....	37
Faxa med hjälp av din dator (PC-FAX).....	39
Skicka fax från din dator	39
Ta emot faxmeddelanden till din dator (endast Windows®)	39
A Felsökning	41
Identifiera problemet.....	41
Fel- och underhållsmeddelanden	42
Problem med fax och telefon.....	48
Felsökning för andra faxproblem	49
Problem med utskrift eller skanning	51
Dokument- och pappersstopp	53
Hitta dokumentet eller pappret som fastnat	53
Rensa dokumentstopp.....	53
Rensa pappersstopp.....	54
B Bilaga.....	61
Ange text på din Brother-maskin	61
Information om överensstämmelse enligt kommissionens förordning (EU) 801/2013.....	62
Förbrukningsartiklar.....	63
C Register	64

Översikt över kontrollpanelen

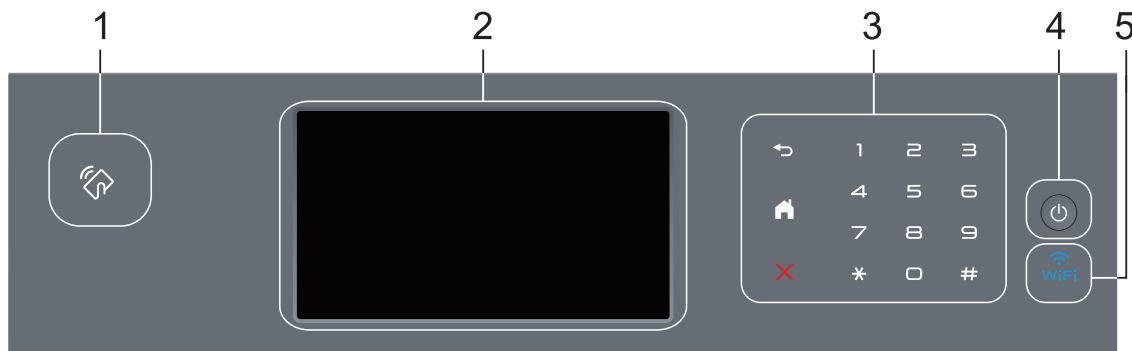
**1. NFC-läsare (Near Field Communication) (endast tillgänglig för vissa modeller)**

Du kan använda kortautentisering genom att för IC-kortet över NFC-läsaren på kontrollpanelen.

Om din Android™-enhet har stöd för NFC-funktionen kan du skriva ut från din enhet eller på samma sätt skanna dokument till din enhet.

2. LCD-pekskärm (skärm med flytande kristaller)

Öppna menyer och alternativ genom att trycka på dem på pekskärmen.

3. Peksärmspanel

Tryck för att gå tillbaka till föregående meny.



- Tryck för att återgå till startskärmen.
- Hemikonen blinkar när maskinen befinner sig i viloläget.





Tryck för att avbryta en åtgärd (tillgänglig när den lyser).

Kombinerade siffer- och bokstavsknappar (numeriska knappar)

Tryck på pekskärmens siffertangenter för att ringa upp telefon- och faxnummer eller för att ange antalet kopior.

4. Slå På/Av strömmen

- Starta maskinen genom att trycka på .
- Stäng av maskinen genom att hålla  intryckt. [Stänger ner] visas på LCD-skärmen i några sekunder innan det försvinner. Detta är alltid tillgängligt om du anslutit en extern telefon eller en telefonsvarare.

5. (WiFi)

(För infrastrukturläge)

WiFi-lampan lyser när din Brother-maskin är ansluten till en trådlös åtkomstpunkt. När **WiFi**-lampan blinkar ligger den trådlösa anslutningen nere eller så håller maskinen på att ansluta till en trådlös åtkomstpunkt.

(För ad hoc-läge)

WiFi-lampan är alltid avstängd.

Översikt över pekskärms-LCD

Du kan välja mellan två olika typer av skärmar för inställning av startskärmen:

Funktionsskärmen och snabbvalsskärmen.

När en funktionsskärm visas sveper du åt vänster eller höger eller trycker på ◀ eller ▶ för att visa den andra funktionsskärmen.

Startskärmen visar maskinens status när maskinen är i beredskapsläge. Denna hemskärm kallas även Beredskapsläge. När den visas indikerar skärmen att maskinen är redo för nästa kommando.

Om du aktiverar autentisering av Active Directory® eller LDAP kommer maskinens kontrollpanel att läsas.

Tillgängliga funktioner varierar beroende på din modell.

Funktionsskrmar

Funktionsskrmar ger dig åtkomst till funktioner som t.ex. faxes, kopiera och skanna.

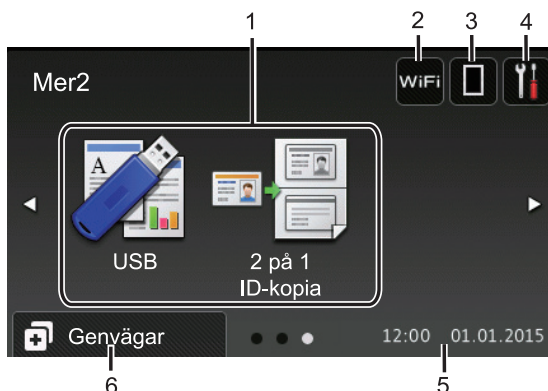



Snabbvalsskärm

Skapa snabbval för funktioner du ofta använder t.ex. sända fax, ta kopior, skanna och använda Web Connect.

Åtta snabbvalsflikar finns tillgängligt med upp till sex snabbval på varje snabbvalsflik. Sammanlagt finns 48 tillgängliga snabbval.



1. Lägen

-  [Fax]
Tryck för att få tillgång till faxläget.
-  [Kopiering]
Tryck för att få tillgång till kopieringsläget.
-  [Skanna]
Tryck för att få tillgång till skanningsläget.
-  [Säker utskrift]
Tryck för att få tillgång till alternativet [Säker utskrift].

•  [Internet]

Tryck för att ansluta Brother-maskinen till en Internet-tjänst. Mer information >> *Web Connect-guide* Gå till modellens **Manualer**-sida på Brother Solutions Center på support.brother.com för att hämta guiden.

•  [Appar]

Tryck för att ansluta Brother-maskinen till Brother Apps-tjänsten. Mer information >> *Web Connect-guide* Gå till modellens **Manualer**-sida på Brother Solutions Center på support.brother.com för att hämta guiden.

•  [USB]

Tryck för att öppna menyerna direktutskrift och skanna till USB.

•  [2 på 1 ID-kopia]

Tryck för att öppna alternativet ID-kopiering 2 på 1.

2.  eller  (Status för det trådlösa nätverket)

Tryck för att konfigurera trådlösa inställningar.

Om du använder en trådlös anslutning visar en indikator med fyra nivåer den trådlösa signalens aktuella styrka.



3.  (Toner)

Visar återstående tonernivå. Tryck för att öppna menyerna [Toner].

4.  (Inställningar)

Tryck för att öppna menyerna [Inställn.].

Om du aktiverat inställningslåset visas en nyckelikon  på LCD-skärmen. Du måste låsa upp maskinen för att ändra inställningar.

5. **Datum och tid**

Visar datum och tid som ställts in för maskinen.

6.  [Genvägar]

Tryck för att öppna skärmen [Genvägar].

7.  (Funktionsskärmar)

Tryck för att öppna funktionskärmarna.

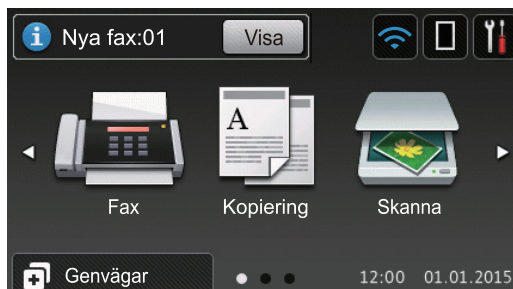

Nytt fax

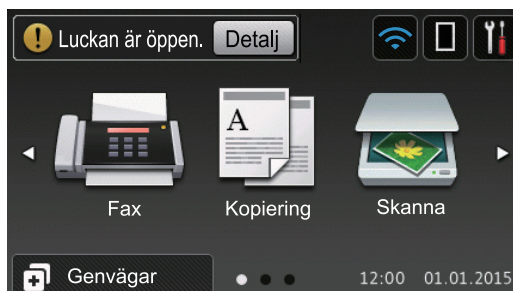

När [Förhandsg. fax] är inställt på [På], visas det antal nya faxmeddelanden du tar emot i minnet längst upp på skärmen.

Varningssymbol



Varningsikonen  visas när det finns ett fel- eller underhållsmeddelande. Tryck på  för att visa det och tryck sedan på  för att återgå till beredskapsläget.

OBS

Den här produkten använder ett teckensnitt från ARPHIC TECHNOLOGY CO., LTD.

Så här hanterar du pekskärms-LCD:n

Tryck med din finger på LCD-skärmen för att manövrera den. Om du vill visa och komma åt alla alternativ sveper du åt vänster, höger, uppåt, nedåt eller trycker på ◀▶ eller ▲▼ på LCD-skärmen för att bläddra igenom dem.

Följande steg visar hur du ändrar en inställning i maskinen. I det här exemplet ändras inställningen för LCD-skärmens bakgrundsbelysning från [Ljus] till [Med].

VIKTIGT

Tryck INTE på LCD-skärmen med ett vasst föremål, t.ex. en penna. Maskinen kan skadas.

OBS

Rör INTE vid LCD-skärmen omedelbart efter att nätkabeln kopplats in eller efter att du startat maskinen. Det kan ge upphov till ett fel.

- 1 Tryck på  [Inställn.].
- 2 Tryck på [Alla inställn.].
- 3 Svep upp eller ner eller tryck på ▲ eller ▼ för att visa alternativet [Allmän inställ] och tryck sedan på [Allmän inställ].

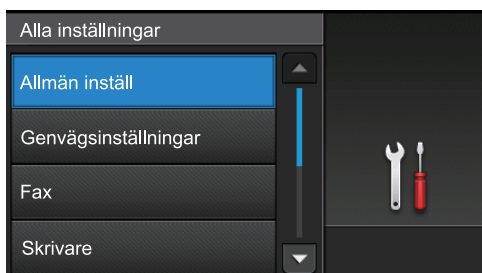

- 4 Svep upp eller ner eller tryck på ▲ eller ▼ för att visa alternativet [LCD-inställn.] och tryck sedan på [LCD-inställn.].

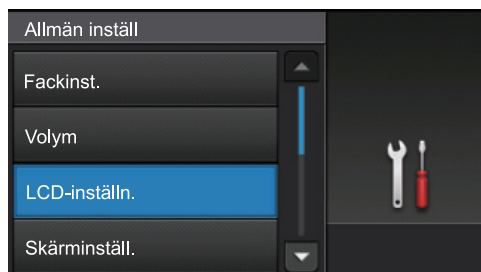

- 5 Tryck på [Bakgrundsljus].

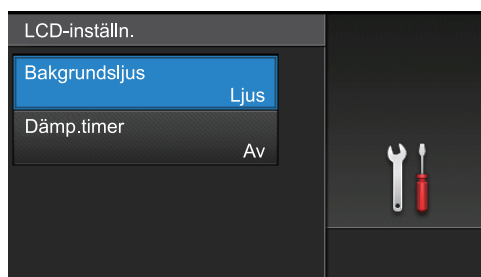

- 6 Tryck på [Med].

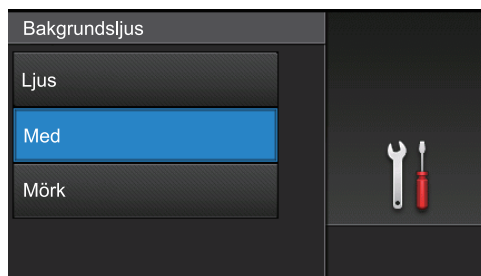

- 7 Tryck på .

Komma åt Brother-verktygen (Windows®)

Brother Utilities är en programstartare som ger bekväm tillgång till alla Brother-program som är installerade på din dator.

1 Gör något av följande:

- (Windows® XP, Windows Vista®, Windows® 7, Windows Server® 2003, Windows Server® 2008 och Windows Server® 2008 R2)

Klicka på  (**Start**) > **Alla program** > **Brother** > **Brother Utilities**.

- (Windows® 8 och Windows Server® 2012)

Tryck eller klicka på  (**Brother Utilities**) på antingen **Start**-skärmen eller skrivbordet.

- (Windows® 8.1 och Windows Server® 2012 R2)

Flytta musen till hörnet längst ner till vänster på **Start**-skärmen och klicka på  (om du använder en pekbaserad enhet, svep uppåt från **Start**-skärmens nedre del för att få fram **Appar**-skärmen).

När **Appar**-skärmen visas trycker eller klickar du på  (**Brother Utilities**).

2 Välj din maskin (där XXXX är namnet på din modell).

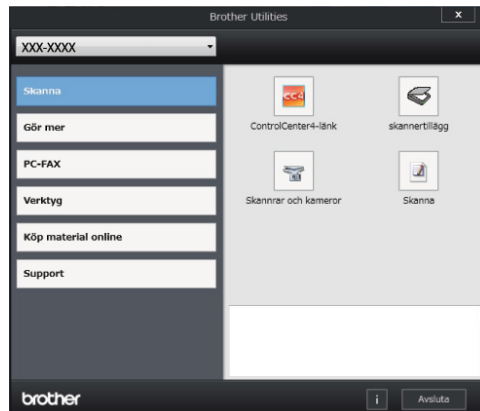

3 Välj den funktion som du vill använda.

Avinstallera Brother-programvara och -drivrutiner (Windows®)



1 Starta (**Brother Utilities**).

2 Klicka på rullgardinsmenyn och välj ditt modellnamn (om det inte redan är valt). Klicka på **Verktyg** i vänster navigationsfält och klicka sedan på **Avinstallera**.

Följ anvisningarna i dialogrutan för att avinstallera programvara och drivrutiner.

Inledande installation

Ställ in datum och tid

- 1 Tryck på  [Inställn.] > [Alla inställn.] > [Grundinställn.] > [Datum och tid] > [Datum].
- 2 Ange de två sista siffrorna i året genom att använda LCD-skärmen och tryck sedan på [OK].
- 3 Ange de två siffrorna för månaden genom att använda LCD-skärmen och tryck sedan på [OK].
- 4 Ange de två siffrorna för dagen genom att använda LCD-skärmen och tryck sedan på [OK].
- 5 Tryck på [Tid].
- 6 Ange tiden (i 24-timmarsformat) genom att använda LCD-skärmen och tryck sedan på [OK].
(Skriv till exempel 19:45 för kvart i åtta på kvällen.)
- 7 Tryck på .

Justera maskinens volym

- 1 Tryck på  [Inställn.] > [Alla inställn.] > [Allmän inställ] > [Volym].
- 2 Tryck på ett av följande alternativ:
(Tillgängliga alternativ varierar beroende på din maskin.)
 - [Ringvolym]
Justera ringsignalsvolymen.

- [Ljudeffekter]

Anpassa volymen för när du trycker på en knapp, gör ett misstag eller efter att du sänt eller tagit emot ett fax.

- [Högt.volym]

Justera högtalarvolymen.

- 3 Svep uppåt eller nedåt, eller tryck på ▲ eller ▼ för att visa alternativet [Av], [Låg], [Med] eller [Hög] och tryck sedan på önskat alternativ.
- 4 Tryck på .

Fylla på papper

Fyll på papper i pappersfacket

- Om inställningen Kontrollera format är inställd till På och du drar ut pappersfacket ur maskinen visas ett meddelande på LCD-skärmen som frågar om du vill ändra pappersformat. Ändra vid behov inställningen för pappersformat och paperstyp genom att följa anvisningarna på skärmen.
- Du måste också ändra inställningarna för pappersformat och paperstyp på maskinen eller på din dator när du fyller på med papper av ett annat format och typ i facket.
- Öppna bakre luckan (utmatningsfacket med textsidan uppåt) när du använder tjockt papper så att pappret kan matas ut i utmatningsfacket med textsidan uppåt.

- 1 Dra ut pappersfacket helt och hållet från maskinen.

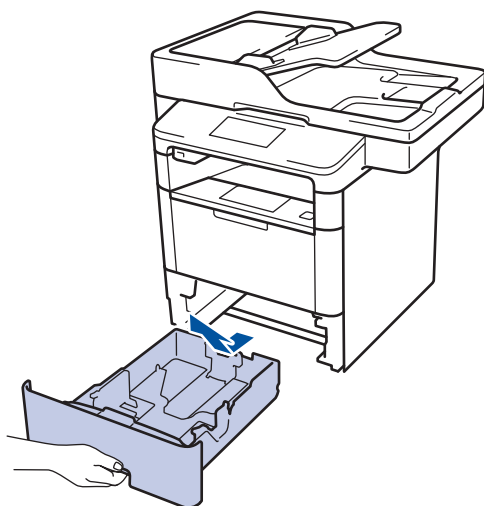

- 2 Tryck ner och skjut pappersguiderna för att passa pappret.

Tryck på de gröna frigöringsarmarna för att skjuta pappersguiderna.

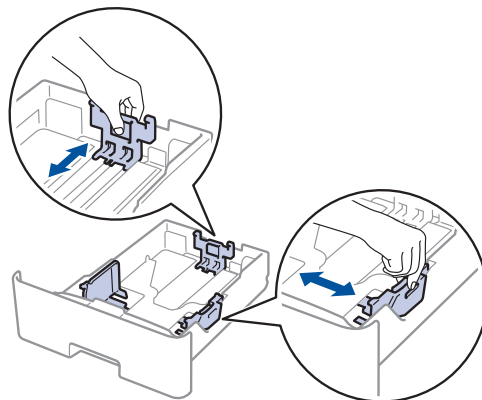

- 3 Bläddra igenom pappersbunten väl.

- 4 Lägg papper i pappersfacket med utskriftssidan vänd *nedåt*.

Om du använder brevpapper eller förtryckt papper måste pappret fyllas på åt rätt håll enligt bilden som visas.

Pappersriktning för brevpapper och förtryckt papper

För enkelsidig utskrift

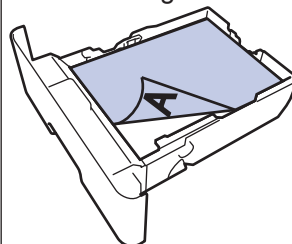

- vänd nedåt
- den övre kanten vänd mot den pappersfackets främre del

För automatisk dubbelsidig utskrift
(bindning längs med långsidan)

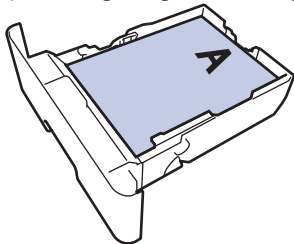

- vänd uppåt
- den nedre kanten vänd mot den pappersfackets främre del



- Fyll INTE på med olika pappersformat och papperstyper samtidigt i pappersfacket. Pappret kan då fastna eller felmatas.
- Ändra maskinens inställning när du använder brevpapper eller förtryckt papper för dubbelsidig utskrift genom att genomföra följande steg:
 - Tryck på  [Inställn.] > [Alla inställn.] > [Skrivare] > [2-sidigt] > [En bild] > [2-sidig matning].

- 5** Kontrollera att pappret inte överstiger markeringen för maximalt antal papper (▼▼▼).

Överfyllning av pappersfacket kommer att orsaka pappersstopp.

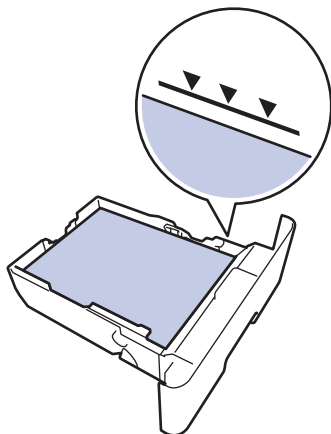

- 6** Tryck långsamt in pappersfacket helt i maskinen.

- 7** Lyft upp stödfliken för att förhindra att papperet glider av utmatningsfacket.

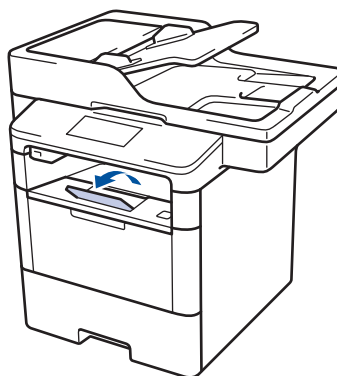

Fyll på papper i kombifacket

Du måste också ändra inställningarna för pappersformat och papperstyp på maskinen eller på din dator när du fyller på med papper av ett annat format och typ i facket.

När du använder kuvert, tjockt papper eller etiketter ►► *Närliggande information: Skriva ut på kuvert, tjockt papper eller etiketter*

- 1 Vik ut stödfliken för att förhindra att papperet glider av utmatningsfacket med textsidan nedåt.

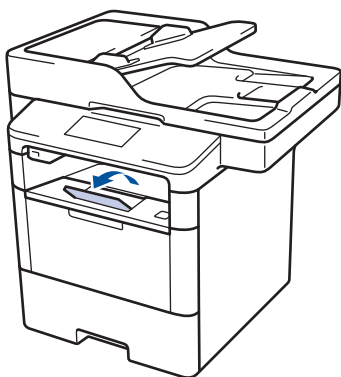

- 2 Öppna kombifacket och fäll ned det försiktigt.

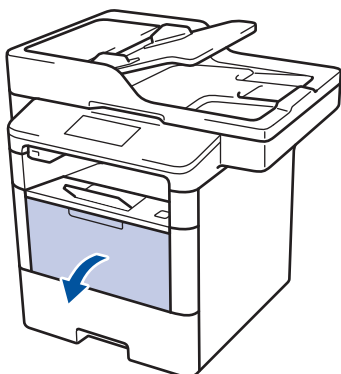

- 3 Dra ut kombifackstödet (1) och fäll ut fliken (2).

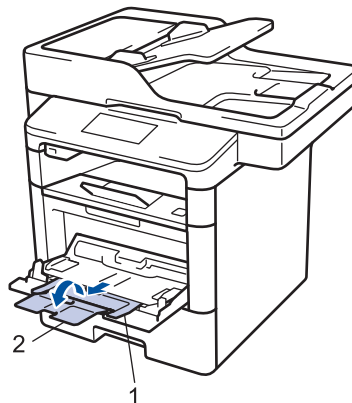

- 4 Skjut pappersguiderna på kombifacket så att de passar bredden på det papper som du tänker använda. Om pappersguiden på höger sida har en spak trycker du på den och skjuter pappersguiden åt sidan.

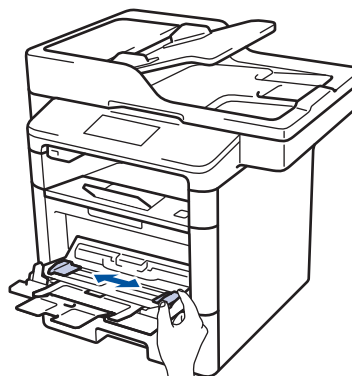

- 5 Fyll på papper med utskriftssidan *vänd uppåt* i kombifacket. Om du använder brevpapper eller förtryckt papper måste pappret fyllas på åt rätt håll enligt bilden som visas.

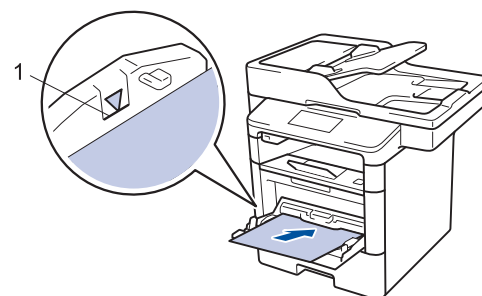



Kontrollera att pappret inte överstiger markeringen för maximalt antal papper (1).

Pappersriktning för brevpapper och förtryckt papper

För enkelsidig utskrift

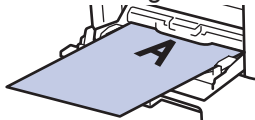

- vänd uppåt
- övre kanten först

För automatisk dubbelsidig utskrift (bindning längs med långsidan)

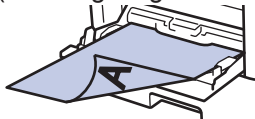

- vänd nedåt
- nedre kanten först



Ändra maskinens inställning när du använder brevpapper eller förtryckt papper för dubbelsidig utskrift genom att genomföra följande steg:

- Tryck på  [Inställn.] > [Alla inställn.] > [Skrivare] > [2-sidigt] > [En bild] > [2-sidig matning].

Närliggande information

- Skriva ut på kuvert, tjockt papper eller etiketter >> sidan 16

Ändra inställningen för papperskontroll



När du slår på maskinens inställning för kontroll av storlek visas ett meddelande som frågar om du har ändrat pappersstorlek och papperstyp, när du tar bort ett pappersfacket eller fyller på papper i kombifacket.

Standardinställningen är På.

- 1 Tryck på  [Inställn.] > [Alla inställn.] > [Allmän inställ] > [Fackinst.] > [Kolla storlek].
- 2 Tryck på [På] eller [Av].
- 3 Tryck på .

Ändra pappersstorlek och -typ

När du lägger i papper i ett annat format eller av annan typ i facket måste du även ändra inställningen av pappersformat och papperstyp på LCD-skärmen.

- 1 Tryck på  [Inställn.] > [Alla inställn.] > [Allmän inställ] > [Fackinst.] > [Papperstyp].
- 2 Svep upp eller ner eller tryck på ▲ eller ▼ för att visa pappersfacksalternativen och tryck sedan på det alternativ du önskar.
- 3 Svep upp eller ner eller tryck på ▲ eller ▼ för att visa papperstypsalternativen och tryck sedan på det alternativ du önskar.
- 4 Tryck på .
- 5 Svep upp eller ner eller tryck på ▲ eller ▼ för att visa alternativet [Pappersformat] och tryck sedan på [Pappersformat].
- 6 Svep upp eller ner eller tryck på ▲ eller ▼ för att visa pappersfacksalternativen och tryck sedan på det alternativ du önskar.
- 7 Visa de tillgängliga alternativen av pappersformat genom att dra uppåt eller nedåt, eller trycka på ▲ eller ▼, och tryck sedan på det alternativ som du vill ha.
- 8 Tryck på .

Rekommenderad utskriftsmedia

Vi föreslår att du använder pappret i tabellen för bästa utskriftskvalitet.

Papperstyp	Objekt
Vanligt papper	Xerox Premier TCF 80 g/m ²
	Xerox Business 80 g/m ²
Återvunnet papper	Steinbeis Evolution vitt 80 g/m ²
Etiketter	Avery laser label L7163
Kuvert	Antalis River-serie (DL)

Använda specialpapper

Prova alltid att skriva ut för att se att papperet fungerar bra innan du köper det.

- Använd INTE bläckstrålepapper eftersom det kan orsaka pappersstopp eller skada maskinen.
- Om du använder brevpapper, papper som har en sträv yta eller papper som är skrynkligt eller trasigt kan papperet uppvisa försämrade prestanda.

Förvara pappersarken i de förseglade originalförpackningarna. Se till att arken ligger plant och på behörigt avstånd från fukt, direkt solljus och värme.

VIKTIGT

Vissa papperstyper fungerar dåligt eller kan skada maskinen.

Använd INTE papper:

- som är mycket strukturerat
- som är mycket glatt eller glansigt
- som är böjt eller skevt
- som är bestruket eller har en kemisk ytbehandling
- som är skadat, skrynkligt eller vikt
- som överskrider vikterna som anges i den här bruksanvisningen
- med flikar eller häftklamrar
- med brevhuvuden i tryckfärg för låga temperaturer eller termografi
- som är i flera delar eller karbonfritt
- som är utformat för bläckstråleskrivare

Om du använder papperstyperna som anges ovan kan maskinen skadas. Sådana skador täcks inte av någon garanti eller något serviceavtal från Brother.

Skriva ut från din dator

Skriva ut ett dokument (Macintosh)

För information om utskrift >> *Online-bruksanvisning: Skriva ut från din dator (Macintosh)*

Skriva ut ett dokument (Windows®)

- 1 Välj utskriftskommandot från ditt program.
- 2 Välj **Brother XXX-XXXX** (där XXXX är namnet på din modell).
- 3 Klicka på **Skriv ut**.
- 4 Slutför utskriften.



Mer information >> *Online-bruksanvisning: Skriva ut från din dator (Windows®)*

Automatiskt skriva ut på båda sidorna av pappret (Windows®)

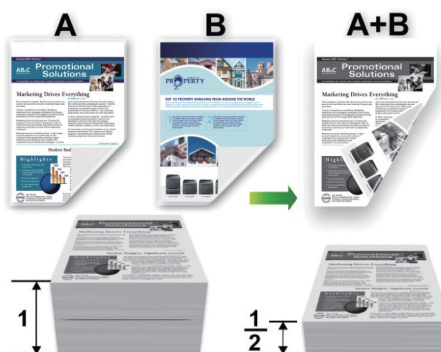

- Välj pappersformatet A4 när du använder automatisk 2-sidig utskrift.

- 1 Välj utskriftskommandot från ditt program.
- 2 Välj **Brother XXX-XXXX** (där XXXX är namnet på din modell) och klicka sedan på utskriftsegenskaperna eller egenskapsknappen.
Fönstret för skrivardrivrutinen visas.
- 3 I fältet **Orientering** välj du antingen **Stående** eller **Liggande** för att ange utskriftens orientering.



Om programmet innehåller en liknande inställning rekommenderar vi att du anger orienteringen i programmet.

- 4 Klicka på listrutan **Duplex / Häfte** och välj alternativet **Duplex**.

- 5 Klicka på **Duplexinställningar**-knappen.
- 6 Välj ett alternativ i menyn **Duplextyp**.
- 7 Markera kryssrutan **Bindningsförskjutning** om du vill ange förskjutningen för bindning i tum eller millimeter.
- 8 Klicka på **OK**.
- 9 Klicka på **OK** igen och slutför sedan utskriften.

Skriv ut fler än en sida på ett enda pappersark (N på 1) (Windows®)



- 1 Välj utskriftskommandot från ditt program.
- 2 Välj **Brother XXX-XXXX** (där XXXX är namnet på din modell) och klicka sedan på utskriftsegenskaperna eller egenskapsknappen.
Fönstret för skrivardrivrutinen visas.
- 3 I fältet **Orientering** välj du antingen **Stående** eller **Liggande** för att ange utskriftens orientering.

 Om programmet innehåller en liknande inställning rekommenderar vid att du anger orienteringen i programmet.

- 4 Klicka på listrutan **Flersidig utskrift** och välj alternativet **2 i 1**, **4 i 1**, **9 i 1**, **16 i 1** eller **25 i 1**.
- 5 Klicka på **OK**.
- 6 Slutför utskriften.

Skriva ut på kuvert, tjockt papper eller etiketter

När den bakre luckan (utmatningsfack med textsidan uppåt) dras ned, har maskinen en rak pappersbana från kombifacket på framsidan till maskinens bakre del och till utmatningsfacket med textsidan uppåt. Använd kombifacket och den här pappersmatningsmetoden för att skriva ut på tjockt papper och kuvert.

- Fyll på papper eller kuvert i kombifacket med utskriftssidan vänd uppåt.
- Fyll INTE på med mer än 10 kuvert i kombifacket. Det kan göra så att pappret fastnar.
- Överskrid INTE märket för maximalt antal papper när du fyller på papper i kombifacket. Det kan göra så att pappret fastnar.

- 1 Öppna maskinens bakre lucka (utmatningsfacket med textsidan uppåt).

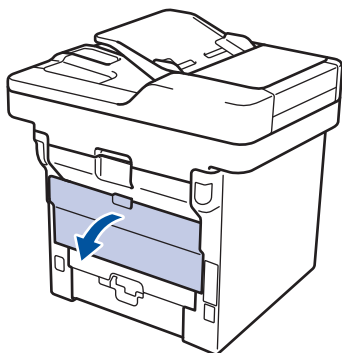

- 2 Öppna pappersstoppen (Endast tillgängligt för vissa modeller).

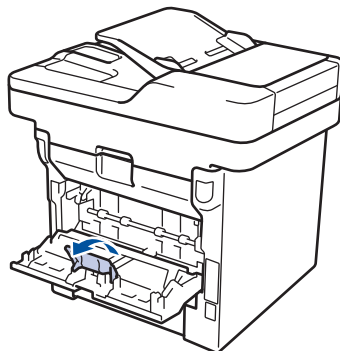

- 3 Öppna kombifacket på maskinens framsida och sänk ner det försiktigt.

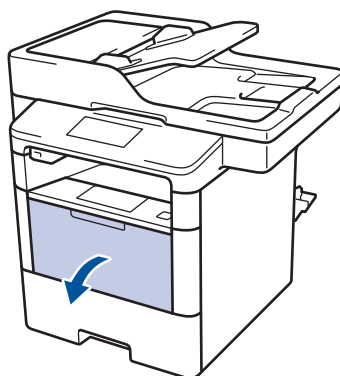

- 4 Dra ut kombifackstödet (1) och fäll ut fliken (2).

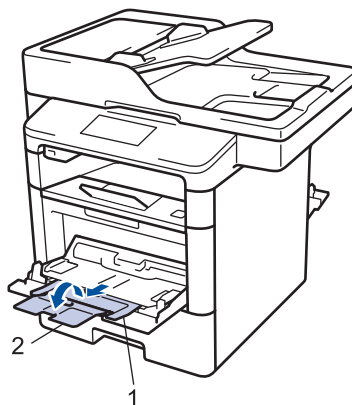

- 5 Skjut pappersguiderna på kombifacket så att de passar bredden på det papper som du tänker använda. Om pappersguiden på höger sida har en

spak trycker du på den och skjuter pappersguiden åt sidan.



6 Fyll på paper eller etiketter i kombifacket.

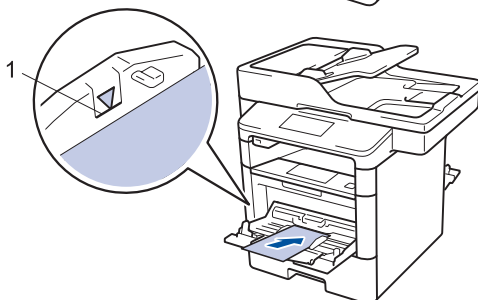
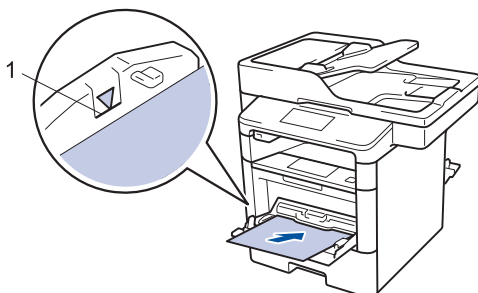

- Kontrollera att pappret inte överstiger markeringen för maximalt antal paper (1).
- Fyll på paper i kombifacket med utskriftssidan vänd uppåt.

7 Välj utskriftskommandot från ditt program.

8 Välj **Brother XXX-XXXX** (där XXXX är namnet på din modell) och klicka sedan på utskriftsegenskaperna eller egenskapsknappen.

Fönstret för skrivardrivrutinen visas.

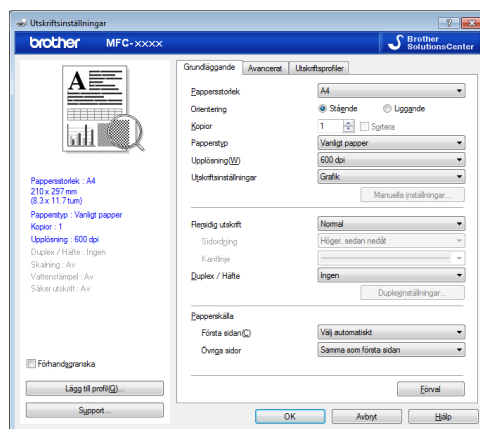

9 Klicka på listrutan **Pappersstorlek** och välj ditt pappersformat.

10 Klicka på listrutan **Papperstyp** och välj vilken papperstyp du använder.

11 Klicka på listrutan **Första sidan** och **Övriga sidor** och välj **Kombifack**.

12 I fältet **Orientering** välj du antingen **Stående** eller **Liggande** för att ange utskriftens orientering.

Om programmet innehåller en liknande inställning rekommenderar vid att du anger orienteringen i programmet.

13 Ändra vid behov andra skrivarinställningar.

14 Klicka på **OK**.

15 Klicka på **Skriv ut**.

Närliggande information

- Fyll på paper i kombifacket >>> sidan 10

Kopiera ett dokument

1 Se till så att du fyllt på rätt pappersformat i pappersfacket.

2 Gör något av följande:

- Placera dokumentet med texten *uppåt* i dokumentmataren.

(Vi rekommenderar att du använder dokumentmataren om du kopierar flera sidor.)

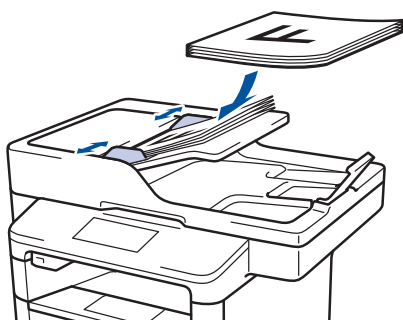

- Placera dokumentet med texten *nedåt* på kopieringsglaset.

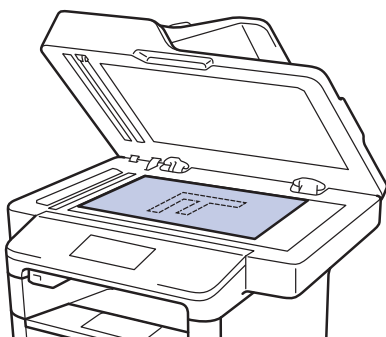

3 Tryck på  [Kopiering].

LCD-skärmen visar:

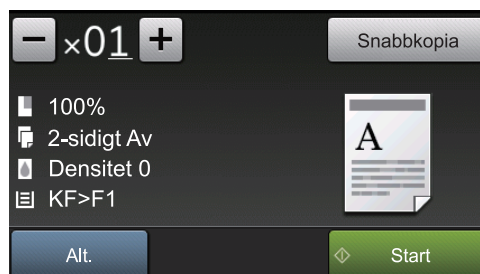

4 Ändra vid behov kopieringsinställningarna.

- **x01** (Antal kopior)

Ange önskat antal kopior på något av följande sätt:

- Tryck på **+** eller **-** på LCD-skärmen.
- Tryck på siffrorna på kontrollpanelen.

- [Alt.]

Tryck på  för att endast ändra kopieringsinställningarna för nästa kopia.





- Tryck på [OK] när du är klar.
- När du är klar med dina val av nya alternativ kan du spara dem genom att trycka på knappen [Spara som genväg].

- [Snabbkopia]

Tryck på  för att få tillgång till förinställda kopieringsinställningar.

- Aktuella inställningsindikationer

Tryck på följande ikoner för att endast ändra inställningarna för nästa kopia.

-  [Först./Förm.]
-  [Duplexkopia]
-  [Densitet]
-  [Fack]

5 Tryck på [Start].



Tryck på  för att avbryta kopieringen.

Kopieringsinställningar

Kopieringsalternativ

Tryck på [Alt.] för att ändra kopieringsinställningar.

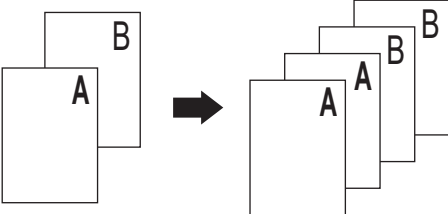
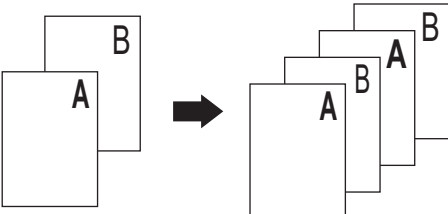
Menyval	Tillbehör	
Kvalitet	Välj kopieringskvalitet för aktuell dokumenttyp.	
Först./Förm.	100%	-
	Förstora	Välj förstoringsgrad för nästa kopia.
	Förminska	Välj förminskningsgrad för nästa kopia.
	Auto	Justera kopieringsformatet till det pappersformat som du har ställt in.
	Eget (25-400%)	Välj en förstorings- eller förminskningsgrad.
Densitet	Öka densiteten för att göra texten mörkare. Minska densiteten för att göra texten ljusare.	
Kontrast	Öka kontrasten för att få en tydligare bild. Minska kontrasten för att få en mindre tydlig bild.	
Stapla/Sortera	Välj för att stapla eller sortera flera kopior. Bunta  Sortera 	

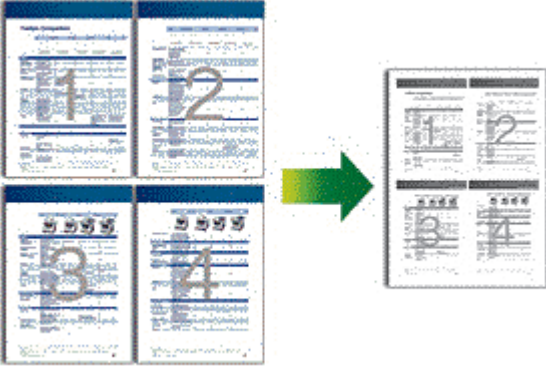
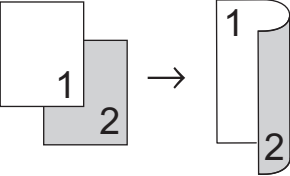
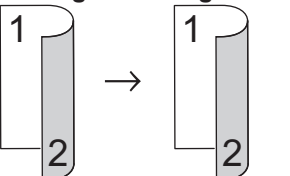
Menyval	Tillbehör
Sidlayout	<p>Gör N på 1 eller 2 på 1 ID-kopior.</p> <p>4 i 1</p> 
Duplexkopia	<p>Välj för att kopiera på papprets båda sidor.</p> <p>1-sidig → 2-sidig</p>  <p>2-sidig → 2-sidig</p>  <p>Tillgängliga alternativ varierar beroende på din modell.</p>
Sidlayout för 2-sidiga kopior (Endast tillgänglig för vissa inställningar)	Välj bindning längs med långsidan eller kortsidan.
Fack	Välj pappersfack för nästa kopia.
Spara som genväg	Lägg till de aktuella inställningarna som ett snabbval.

Kopiera flera sidor på papprets båda sidor

- Du måste välj ett layoutalternativ innan du kan starta 2-sidig kopiering.
- Välj papper av A4-format när alternativet för 2-sidig kopiering används.

Stående

1-sidig > 2-sidig (långsidan vänds)

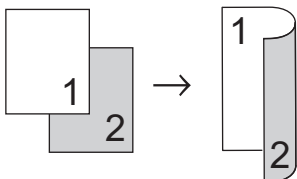

1-sidig > 2-sidig (kortsidan vänds)

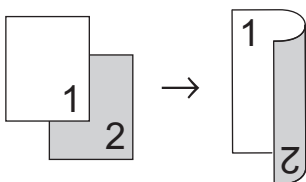

Liggande

1-sidig > 2-sidig (långsidan vänds)

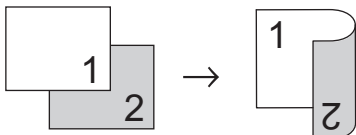

1-sidig > 2-sidig (kortsidan vänds)

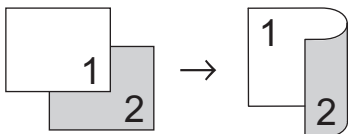

- 1 Se till så att du fyllt på rätt pappersformat i pappersfacket.

2 Gör något av följande:

- Placera dokumentet med texten *uppåt* i dokumentmataren.

(Vi rekommenderar att du använder dokumentmataren om du kopierar flera sidor.)

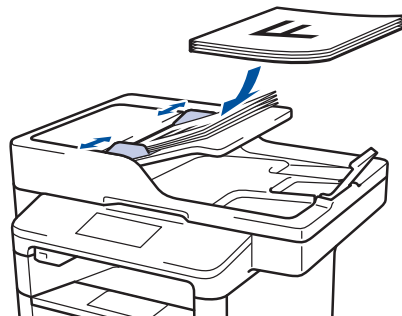

- Placera dokumentet med texten *nedåt* på kopieringsglaset.



- 3 Tryck på  [Kopiering].

- 4 Ange antal kopior.

- 5 Tryck på [Alt.] > [Duplexkopia].

- 6 Tryck på [Layout] för att ändra layoutalternativ.

- a. Tryck på det layoutalternativ du önskar.

- [Vänd mot långsida]
- [Vänd mot kortsida]

- 7 Tryck på [1-sidig⇒2-sidig].

8 Tryck på [OK].

9 Tryck på [Start] för att skanna sidan.

Maskinen matar och skannar sidorna och startar utskriften om du använder dokumentmataren.

Om du använder kopieringsglaset går du till nästa steg.

10 Tryck på knappen [Fortsätt] eller [Stäng] när maskinen skannat sidan.

- Placera nästa sida på kopieringsglaset och tryck sedan på [Fortsätt], för att skanna en sida till.
- Tryck på [Stäng] när du har skannat alla sidor.

Rör INTE vid den utskrivna sidan förrän den matats ut en andra gång. Maskinen skriver ut den första sidan och matar ut pappret och drar sedan in pappret för att skriva ut den andra sidan.

Kopiera ett dubbelsidigt dokument via dokumentmataren

Relaterade modeller:

DCP-L6600DW/MFC-L5750DW/MFC-L6800DW/
MFC-L6900DW

Du kan automatiskt göra 2-sidiga kopior när du använder dokumentmataren för att kopiera ett 2-sidigt dokument.

- Välj papper av A4-format när alternativet för 2-sidig kopiering används.

- 1** Se till så att du fyllt på rätt pappersformat i pappersfacket.
- 2** Placera dokumentet med texten *uppåt* i dokumentmataren.
- 3** Tryck på  [Kopiering].
- 4** Ange antal kopior.
- 5** Tryck på [Snabbkopia] > [Duplex (2⇒2)].
- 6** Tryck på [Start].
Maskinen matar och skannar sidorna och startar utskriften.

Kopiera ett dubbelsidigt dokument via kopieringsglaset

Relaterade modeller:

DCP-L5500DN/MFC-L5700DN

- Du måste skanna dokumentets båda sidor manuellt för att kopiera ett 2-sidigt dokument på kopieringsglaset.
- Välj papper av A4-format när alternativet för 2-sidig kopiering används.

- 1 Se till så att du fyllt på rätt pappersformat i pappersfacket.
- 2 Placera dokumentet med *texten nedåt* på kopieringsglaset.
- 3 Tryck på  [Kopiering].
- 4 Ange antal kopior.
- 5 Tryck på [Snabbkopia] > [Duplex (2⇒2)].
- 6 Tryck på [Start] för att skanna sidan.
- 7 Tryck på knappen [Fortsätt] eller [Stäng] när maskinen skannat sidan.
 - Placera nästa sida på kopieringsglaset och tryck sedan på [Fortsätt], för att skanna en sida till.
 - Tryck på [Stäng] när du har skannat alla sidor.



- När du skannat dokumentets första sida måste du vända på sidan för att kunna skanna den andra sidan. Vänd på sidan längs med långsidan.

Kopiera ett ID-kort

Använd funktionen [2 på 1 ID-kopia] för att kopiera båda sidor av ett ID-kort till en sida och samtidigt behålla ursprungligt kortformat.

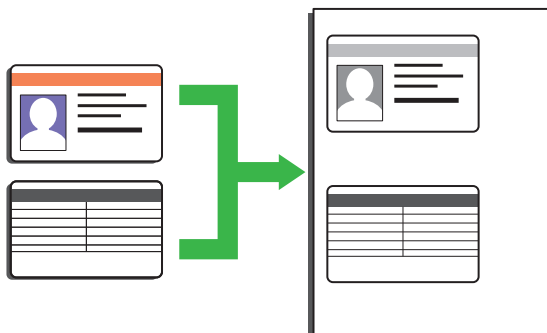

- Du får endast kopiera ID-kort i den utsträckning det är tillåtet enligt gällande lagstiftning. Mer information >>> [Produktsäkerhetsguide](#)

- 1 Placera ID-kortet med texten *nedåt* längst upp i kopieringsglaset i vänstra hörn.

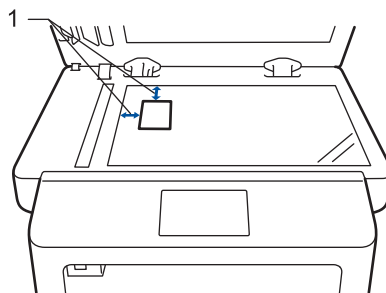

1: Avstånd 4,0 mm eller mer (längst upp till vänster)

- 2 Svep åt vänster eller höger eller tryck på ◀ eller ▶ för att visa alternativet [2 på 1 ID-kopia] och tryck sedan på [2 på 1 ID-kopia].
- 3 Ange antal kopior.
- 4 Tryck på [Start].
Maskinen skannar ena sidan av ID-kortet.

- 5** Vänd på ID-kortet när maskinen har skannat ena sidan.

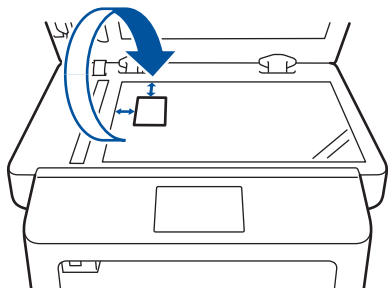

- 6** Tryck på [Fortsätt] för att skanna den andra sidan.

5

Skanna

Skanna från din dator (Windows®)

Det finns flera sätt du kan använda din dator på för att skanna fotografier och dokument på din Brother-maskin. Du kan använda de program som levereras av Brother eller ditt favoritskanningsprogram.

Spara skannade dokument och foton i en mapp som en PDF-fil med ControlCenter4 Avancerat läge (Windows®)

Skanna dokument och spara dem i en mapp på din dator som PDF-filer.

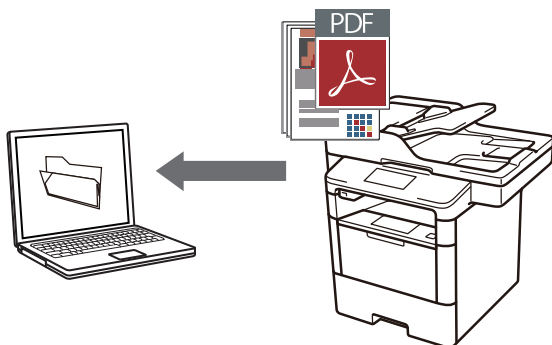

1 Ladda ditt dokument.

2 Klicka på  **Start > Alla program > Brother > Brother Utilities** och klicka sedan på listrutan för att välja ditt modellnamn (om det inte redan är valt). Klicka på **Skanna** i vänster navigationsfält och klicka sedan på **ControlCenter4-länk**. Programmet ControlCenter4 öppnas.

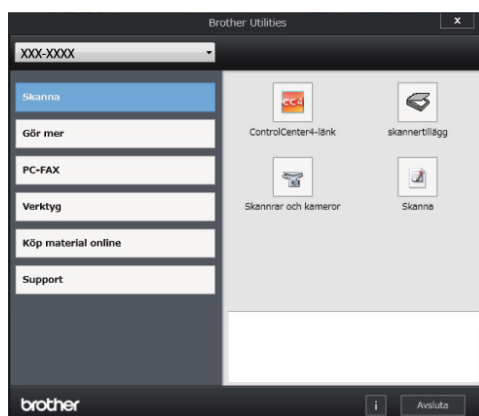

3 Välj **Avancerat läge** som lägesinställning när du öppnar programmet ControlCenter4 för första gången.

4 Klicka på fliken **Skanna**.



- 5 Klicka på **Fil**-knappen.
Dialogrutan för skanningsinställningar visas.

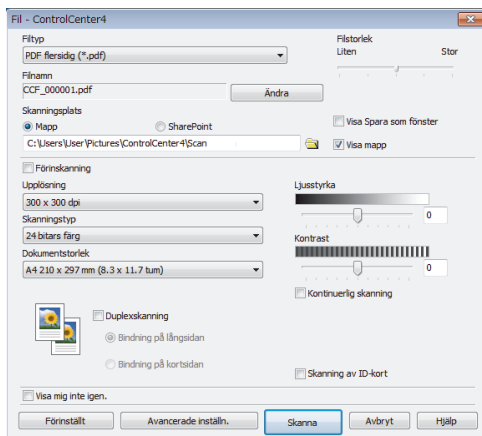

- 6 Ändra vid behov skanningsinställningarna och klicka sedan på **Skanna**.

Maskinen skannar dokumentet och sparar filen i den mapp du valt. Mappen öppnas automatiskt.



Mer information >> *Online-bruksanvisning: Skanna från din dator*

Skanna med Brother-maskinens skanningsknapp

Skanna med maskinens skanningsknapp

- 1 Gör något av följande:

- Placera dokumentet med texten *uppåt* i dokumentmataren.

(Vi rekommenderar att du använder dokumentmataren om du skannar flera sidor.)

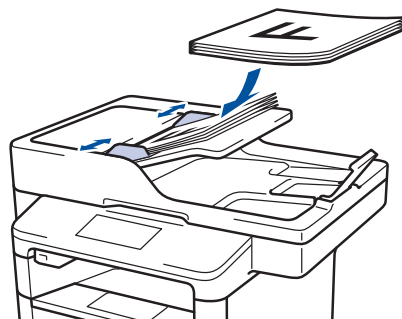

- Placera dokumentet med texten *nedåt* på kopieringsglaset.



- 2 Tryck på  [Skanna].

- 3** Visa ikonen för skanningsläget genom att svepa åt vänster eller åt höger, eller trycka på ◀ eller ▶.

Ikonen är markerad och flyttar till mitten av LCD-skärmen.

Alternativ	Beskrivning
------------	-------------



Tryck på denna knapp för att skanna dokument och spara dem i en mapp på din dator.

För andra skanningsalternativ >>
Online-bruksanvisning: Skanna med Brother-maskinens skanningsknapp

- 4** Tryck på  [till fil].

- 5** Om maskinen är ansluten till ett nätverk trycker du på ▲ eller ▼ för att visa den dator till vilken dokumentet ska sändas och trycker sedan på datornamnet.

- 6** Gör något av följande:

- Tryck på [Alt.] för att ändra inställningarna och fortsätt sedan till nästa steg.
- Tryck på [Start] för att använda standardinställningarna.

Maskinen skannar dokumentet.

- 7** Välj vilka skanningsinställningar du vill ändra:

- [Duplex skanning]
 - [Skanninst.]
 - [Skanningstyp]
 - [Upplösning]
 - [Filtyp]
 - [Dokumentstorlek]
 - [Ljusstyrka]
 - [Kontrast]
 - [Autokorrigerering för ADF]
 - [Hoppa över tom sida]
 - [Ta bort bakgrundsfärg]
- (Endast tillgängligt för alternativen [Färg] och [Grå]).

- 8** Gör de ändringar du önskar och tryck sedan på [OK].

- 9** Tryck på [Start].

Maskinen skannar dokumentet.

OBS

Använd maskinens skanningsknapp för att tillfälligt ändra skanningsinställningarna. Använd programvaran Brother ControlCenter för att göra permanenta ändringar.

Innan du faxar

Ställ in ditt stations-ID

Relaterade modeller:



MFC-L5700DN/MFC-L5750DW/MFC-L6800DW/
MFC-L6900DW

Ställ in att maskinens ska skriva ut ditt stations-ID och datum och tid för faxmeddelandet längst upp på varje fax du sänder.

- 1 Tryck på  [Inställn.] > [Alla inställn.] > [Grundinställn.] > [Fax-ID] > [Fax].
- 2 Ange ditt faxnummer (högst 20 siffror) genom att använda LCD-skärmen och tryck sedan på [OK].
- 3 Tryck på [Tel].
- 4 Ange ditt telefonnummer (högst 20 siffror) genom att använda LCD-skärmen och tryck sedan på [OK].
- 5 Tryck på [Namn].

- 6 Ange ditt namn (upp till 20 tecken) genom att använda LCD-skärmen och tryck sedan på [OK].



- Tryck på  för att växla mellan bokstäver, siffror och specialtecken. (De tillgängliga tecknen kan variera beroende på land.)
- Om du anger ett felaktigt tecken trycker du på ◀ eller ▶ för att flytta markören till det och tryck på . Tryck på rätt tecken.
- Tryck på [Mellanslag] för att infoga ett mellanslag.
- Mer information >> *Närliggande information*

- 7 Tryck på .

Närliggande information

- Ange text på din Brother-maskin >> sidan 61

Ställ in telefonlinjens kompatibilitet för störning och VoIP-system

Relaterade modeller:

MFC-L5700DN/MFC-L5750DW/MFC-L6800DW/
MFC-L6900DW

Problem med att sända och ta emot fax på grund av störningar på telefonlinjen går att lösa genom att sänka modemhastigheten för att minimera fel vid faxöverföring. Om du använder tjänsten Internettelefoni (VoIP) rekommenderar Brother att kompatibiliteten ändras till Grundläggande (för VoIP).



- VoIP är en typ av telefonsystem som använder en Internetanslutning istället för en vanlig telefonlinje.
- Telefonoperatörer sammankopplar ofta VoIP tillsammans med Internet och kabeltjänster.

1 Tryck på  [Inställn.] > [Alla inställn.] > [Grundinställn.] > [Kompatibilitet].

- 2** Tryck på önskat alternativ.
- Välj [Hög] för att ställa in modemhastigheten på 33600 bps.
 - Välj [Normal] för att ställa in modemhastigheten på 14400 bps.
 - Välj [Enkel (VoIP)] för att minska modemhastigheten till 9600 bps och stäng av felkorrigeringsläget (ECM). Såvida inte telefonlinjen är utsatt för återkommande störningar kanske du hellre vill använda funktionen endast då du behöver.

3 Tryck på .

Närliggande information

- Problem med fax och telefon >> sidan 48

Mottagningslägen

Relaterade modeller:

MFC-L5700DN/MFC-L5750DW/MFC-L6800DW/
MFC-L6900DW

Vissa mottagningslägen svarar automatiskt (endast fax-läge och fax-/telläge). Du kanske vill ändra antalet signaler innan du använder lägena.

Läget Endast fax

([Fax] eller [Endast fax] i maskinens meny)

I läget Endast fax besvaras alla samtal automatiskt som faxesamtal.

Fax/Tel-läge

([Fax/Tel] i maskinens meny)

Fax-/Telläget hjälper dig att hantera inkommande samtal genom att känna igen om de är fax- eller röstsamtal och hantera dem på något av följande sätt:

- Faxmeddelanden tas emot automatiskt.
- Röstsamtal startar F/T-ringsignalen som uppmanar dig att svara. F/T-ringsignalen är en snabb dubbel ringsignal som kommer från maskinen. >> *Närliggande information*: Extern telefon och sidoapparat

Manuellt läge

([Manuell] i maskinens meny)

För att ta emot ett fax i manuellt läge lyfter du luren på en extern telefon som är ansluten till maskinen.

När du hör faxsignaler (korta upprepade signaler) trycker du på [Fax start] och sedan på [Ta emot] för att ta emot ett fax. Använd funktionen faxavkänning för att ta emot fax när du har lyft luren på samma linje som maskinen.

Läget Extern telefonsvarare

([Ext:Tel/Tsv] i maskinens meny)

I läget extern telefonsvarare kan en extern telefonsvarare hantera inkommande samtal.

Inkommande samtal tas om hand på följande sätt:

- Faxmeddelanden tas emot automatiskt.
- Personer som ringer upp kan spela in ett meddelande på den externa telefonsvararen (TSV).

Närliggande information

- Extern telefon och sidoapparat >> sidan 36
 - Problem med fax och telefon >> sidan 48
-

Välj korrekt mottagningsläge

Relaterade modeller:

MFC-L5700DN/MFC-L5750DW/MFC-L6800DW/MFC-L6900DW

Du måste välja ett mottagningsläge beroende på de externa enheterna och telefontjänsterna som du har på din linje.

Som standard kommer din maskin automatiskt att ta emot fax som sänds till den. Nedanstående schema hjälper dig att välja rätt läge.

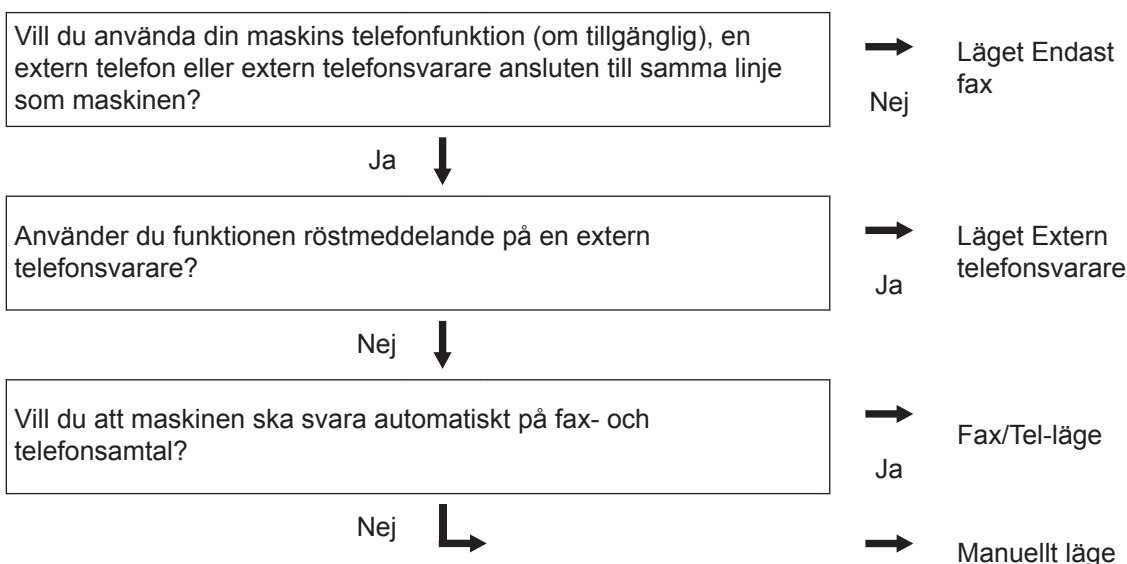

1 Tryck på  [Inställn.] > [Alla inställn.] > [Fax] > [Mottagning] > [Mottagningslg.].

2 Tryck på [Fax], [Fax/Tel], [Ext:Tel/Tsv] eller [Manuell].

3 Tryck på .

Närliggande information

- Problem med fax och telefon >> sidan 48

Ställ in signaltid för Fax/Tel (snabb dubbelsignal)

Relaterade modeller:

MFC-L5700DN/MFC-L5750DW/MFC-L6800DW/
MFC-L6900DW

När du ställer in mottagningsläget på Fax/Telläget tar maskinen automatiskt emot samtalet om det är ett fax. Om det däremot är ett röstsamtal kommer maskinen att aktivera F/T-signalen (snabb dubbelsignal) under den tid som du angett som F/T-signalens tidsalternativ. Om du hör en F/T-signal betyder det att du har ett röstsamtal på linjen.

- Funktionen signaltid för Fax/Tel fungerar när du ställer in Fax/Tel-läget som mottagningsläge.

Eftersom F/T-signalen aktiveras av maskinen, kommer sidoapparater och externa telefoner inte att ringa. Du kan dock fortfarande svara på samtalet från vilken telefon som helst.

1 Tryck på  [Inställn.] > [Alla inställn.] > [Fax] > [Mottagning] > [F/T signaltid].

2 Ange hur länge maskinen ska ringa för att göra dig uppmärksam på att du har ett röstsamtal.

3 Tryck på .

 Även om den som ringer lägger på luren på luren under en snabb dubbelsignalsringning, fortsätter maskinen att ringa under inställd tid.

Ställ in antalet signaler innan maskinen ska svara (ringfördröjning)

Relaterade modeller:

MFC-L5700DN/MFC-L5750DW/MFC-L6800DW/
MFC-L6900DW

När en person ringer din maskin, kommer du att höra en normal telefonsignal. Antalet ringsignaler ställs in med inställningen ringfördröjning.

- Inställningen av ringfördröjning ställer in hur många gånger maskinen ska ringa innan den svarar i Endast fax och Fax/Tel-läget.
- Om du har externa telefoner eller sidoapparater på samma linje som maskinen väljer du maximalt antal ringsignaler.

1 Tryck på  [Inställn.] > [Alla inställn.] > [Fax] > [Mottagning] > [Antal signaler].

2 Ange det antal gånger du vill att linjen ska ringa innan maskinen ska svara.

 Om du väljer [0] svarar maskinen omedelbart och linjen ringer inte alls (endast tillgängligt i vissa länder).

3 Tryck på .

Lagra nummer

Relaterade modeller:

MFC-L5700DN/MFC-L5750DW/MFC-L6800DW/
MFC-L6900DW

Lagra fax- och telefonnummer i maskinen för snabb uppringning och grupsändning av fax till grupper. När du ringer upp ett nummer som lagrats visas numret på LCD-skärmen.



Numren i adressboken som finns i maskinens minne kommer inte försvinna om strömmen går.

Lagra nummer i adressboken

Relaterade modeller:

MFC-L5700DN/MFC-L5750DW/MFC-L6800DW/
MFC-L6900DW

1 Tryck på  [Fax] > [Adressbok].

2 Gör följande steg:

- Tryck på [Redigera].
- Tryck på [Lägg till ny adress].
- Tryck på [Namn].
- Ange namnet (upp till 16 tecken) genom att använda LCD-skärmen och tryck sedan på [OK].
- Tryck på [Adress].
- Ange fax- eller telefonnumret (upp till 20 siffror) genom att använda LCD-skärmen och tryck sedan på [OK].



- För att spara en e-postadress och använda den med Internetfax eller Skanna till e-postserver trycker du på  och anger e-postadressen och trycker på [OK].

(På vissa modeller måste du ladda ner Internetfax för att kunna använda funktionen Internetfax och Skanna till e-postserver.)

g. Tryck på [OK].

Upprepa dessa steg för att spara ett annat nummer i adressboken.

3 Tryck på .

Ändra eller radera namn eller nummer i adressboken

Relaterade modeller:

MFC-L5700DN/MFC-L5750DW/MFC-L6800DW/
MFC-L6900DW

1 Tryck på  [Fax] > [Adressbok] > [Redigera].

2 Gör något av följande:

- Tryck på [Ändra] för att redigera namn eller fax- eller telefonnummer.
Dra uppåt eller nedåt, eller tryck på ▲ eller ▼ för att visa det nummer som du vill ändra, och tryck sedan på detta.
 - Tryck på [Namn] för att ändra namnet. Ange det nya namnet (upp till 16 tecken) genom att använda LCD-skärmen och sedan trycka på [OK].
 - Tryck på [Adress] för att ändra det första fax- eller telefonnumret. Ange det nya fax- eller telefonnumret (upp till 20 siffror) genom att använda LCD-skärmen och tryck sedan på [OK].

Tryck på [OK] för att avsluta.



Hur matas text in:

Tryck på ◀ eller ▶ för att placera markören vid felaktigt tecken och tryck sedan på



för att ändra tecknet.

Ange det nya tecknet.

- Dra uppåt eller nedåt, eller tryck på ▲ eller ▼ för att visa [Ta bort] och tryck sedan på [Ta bort] för att radera numret.
 - Välj de fax- eller telefonnummer som du vill ta bort genom att trycka på dem för att visa en röd kryssmarkering och tryck sedan på [OK].

3 Tryck på .

Telefontjänster och externa enheter

Relaterade modeller:

MFC-L5700DN/MFC-L5750DW/MFC-L6800DW/MFC-L6900DW

Du kan använda följande tjänster och anslutningar med din Brother-maskin.



Detta är ett sammandrag över olika sätta att ansluta din maskin. >> *Online-bruksanvisning* för mer information om varje ämne.

Röstbrevlåda

Relaterade modeller:

MFC-L5700DN/MFC-L5750DW/MFC-L6800DW/
MFC-L6900DW

Om du har en röstbrevlåda på samma telefonlinje som din Brother-maskin, kan det uppstå en konflikt mellan dem när inkommande fax tas emot. Vi föreslår att du ställer in Brother-maskinens mottagningsläge till Manuell om du använder denna tjänst.

Protokoll gällande Internettelefoni (VoIP)

Relaterade modeller:

MFC-L5700DN/MFC-L5750DW/MFC-L6800DW/
MFC-L6900DW

VoIP är en typ av telefonsystem som använder en Internetanslutning istället för en vanlig telefonlinje. Det kan hända att din maskin inte fungerar tillsammans med vissa VoIP-system. Kontakta din VoIP-leverantör om du har frågor om hur du ansluter din maskin till VoIP-systemet.

Ansluta en extern telefonsvarare (TSV)

Relaterade modeller:

MFC-L5700DN/MFC-L5750DW/MFC-L6800DW/
MFC-L6900DW

Du kan välja att ansluta en extern telefonsvarare till din Brother-maskin. Du måste ansluta maskinen korrekt för att kunna ta emot fax. Anslut din externa telefonsvarare till T-kontakten på din Brother-kabel som medföljer maskinen eller till uttaget märkt EXT. på Brother-maskinen (telefonlinjen skiljer

sig åt från land till land). Vi rekommenderar att du spelar in 5 sekunders tystnad i början av ditt meddelande när du ska spela in ett svarsmeddelande på din externa telefonsvarare samt att du begränsar ditt meddelande till 20 sekunder (exkl. perioden av tystnad). Ställ in maskinens mottagningsläge på Extern telefonsvarare.

Extern telefon och sidoapparat

Relaterade modeller:

MFC-L5700DN/MFC-L5750DW/MFC-L6800DW/
MFC-L6900DW

Du kan ansluta en separat telefon i T-kontakten på din Brother-kabel som medföljer din maskin eller i uttaget märkt EXT. på Brother-maskinen (anslutningen beror på land). Om du svarar på ett faxsamtal i sidoapparaten eller en extern telefon kan du låta maskinen ta emot faxet genom att trycka på *51. Om maskinen svarar på ett röstsamtal och slår snabba dubbelrings signaler för att du ska ta över, trycker du på # 51 för att svara på samtalet i en sidoapparat.

Närliggande information

- Mottagningslägen >> sidan 30

Sända och ta emot ett fax via maskinen

Sända ett fax

Relaterade modeller:

MFC-L5700DN/MFC-L5750DW/MFC-L6800DW/
MFC-L6900DW

1 Gör något av följande:

- Placera dokumentet med texten *uppåt* i dokumentmataren.
(Vi rekommenderar att du använder dokumentmataren om du faxar flera sidor.)

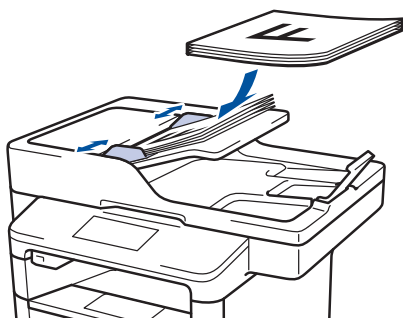

- Placera dokumentet med texten *nedåt* på kopieringsglaset.

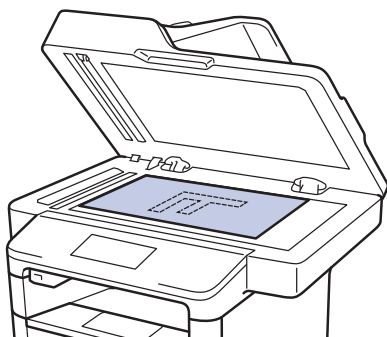

2 Tryck på [Fax].

3 Ange faxnumret.

- **Använda de kombinerade siffer- och bokstavsknapparna**

Tryck på siffrorna för att ange faxnumret.

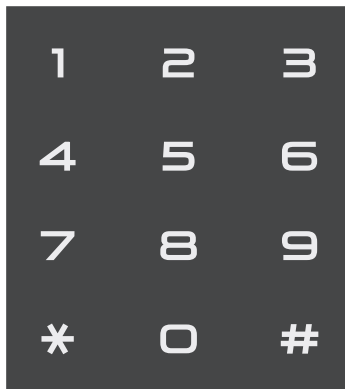

- **Använda adressboken**

Tryck på  [Adress-bok], och gör sedan något av följande:

- Svep uppåt eller nedåt, eller tryck på ▲ eller ▼ för att visa det nummer du önskar och tryck sedan på det.
- Tryck på , och ange sedan namnet och tryck på [OK]. Tryck på det namn du vill ringa till.

Tryck på [Verkställ] när du är klar.

- **Använda samtalshistorik**

Tryck på  [Samtalshist.], och sedan på [Utgående samtal].

Svep uppåt eller nedåt, eller tryck på ▲ eller ▼ för att visa det faxnummer du önskar och tryck sedan på det.

Tryck på [Verkställ] för att skicka ett fax.

4 Tryck på [Fax start].

Maskinen skannar och skickar dokumentet.

Följ instruktionerna i tabellen om du placerade dokumentet på kopieringsglaset.

Alternativ	Beskrivning
Ja	Tryck på alternativet Ja och placera nästa sida på kopieringsglaset för att skanna nästa sida. Tryck på OK för att skanna sidan.
Nej	Tryck på alternativet Nej när du har skannat den sista sidan. Maskinen sänder dokumentet.

För att avbryta faxesändningen, tryck på .

Faxa med hjälp av din dator (PC-FAX)

Skicka fax från din dator

Relaterade modeller:

MFC-L5700DN/MFC-L5750DW/MFC-L6800DW/
MFC-L6900DW

Med Brothers PC-FAX-funktion kan du skicka en fil, som skapad i något av dina program på datorn, som ett standardfax och dessutom lägga till ett försättsblad.

För Windows®:

Mer information >> *Online-bruksanvisning: PC-FAX för Windows®*

För Macintosh:

Mer information >> *Online-bruksanvisning: PC-FAX för Macintosh*

- 1 Gå till programmet och välj **Arkiv** och välj sedan **Skriv ut**.
(Stegen varierar beroende på vilket program du använder.)
Dialogrutan för utskrift visas.
- 2 Välj **Brother PC-FAX**.
- 3 Klicka på **Skriv ut**.
Användargränssnittet för **BrotherPC-FAX** visas.
- 4 Ange mottagarens faxnummer.
 - a. Använd datorns tangentbord eller klicka på knappsatsen för **BrotherPC-FAX** användargränssnitt.
 - b. Klicka på **Lägg till avsändningsadress**.



Du kan även välja ett lagrat nummer från **Adressbok**.

- 5 Klicka på **Start**.
Dokumentet sänds till Brother-maskinen och faxas sedan till mottagaren.

Kontakta programförsäljaren om du behöver hjälp.

Ta emot faxmeddelanden till din dator (endast Windows®)

Relaterade modeller:

MFC-L5700DN/MFC-L5750DW/MFC-L6800DW/
MFC-L6900DW

Använd Brothers PC-FAX-program för att ta emot faxmeddelanden på din dator, visa dem på skärmen och endast skriva ut de faxmeddelanden du önskar.

- Även om du har stängt av din dator (t.ex. nattetid eller på helgen) tar maskinen emot och lagrar dina faxmeddelanden i minnet. Antalet mottagna fax som lagras i minnet visas på LCD-skärmen.
- När du startar datorn och PC-Fax-mottagningsprogramvaran är igång, överför din MFC dina faxmeddelanden till datorn automatiskt.
- För att PC-Fax-mottagning ska fungera måste PC-FAX-mottagningsprogrammet vara igång på din dator.
- Innan du kan ställa in PC-Fax-mottagning måste du installera programsviten MFL-Pro Suite på datorn. Kontrollera att Brother-maskinen är ansluten till din dator och påkopplad.
- Om ett fel har uppstått i maskinen och det inte går att skriva ut fax som finns i minnet, kan du använda PC-FAX för att överföra fax till datorn.
- *PC-Fax-mottagning är inte tillgängligt för Macintosh.*

1 Gör något av följande:

- (Windows® XP, Windows Vista® och Windows® 7)

Klicka på  **Start > Alla program > Brother > Brother Utilities > PC-FAX > Ta emot.**

- (Windows® 8)

Klicka på  (**Brother Utilities**) och klicka sedan på listrutan för att välja ditt modellnamn (om det inte redan är valt).

Klicka på **PC-FAX** i vänster navigationsfält och klicka sedan på **Ta emot**.

2 Bekräfta meddelandet och klicka på **Ja**.

Fönstret **PC-FAX Receive** öppnas. Ikonen **PC-Fax Receive (Klar)** visas även i datorns aktivitetsfält.

Använd detta avsnitt för att lösa typiska problem som du kan stöta på när du använder din Brother-maskin.

Identifiera problemet

Du kan korrigera de flesta problem själv om något råkar vara fel med din maskin.

Kontrollera först att:

- Maskinens nätkabel är korrekt ansluten och att maskinen är påslagen.
- Maskinens alla orange skyddsdelar har tagits bort.
- (För nätverksmodeller) Åtkomstpunkten (trådlöst nätverk), routern eller hubben är på och länkindikatorn blinkar.
- Papperet har lagts i på rätt sätt i pappersfacket.
- Gränssnittskabeln är rätt ansluten till maskinen och datorn.
- Kontrollera LCD-skärmen eller maskinens status i **Brother Status Monitor** på din dator.

Hitta felet	Hitta lösningen
<p>Använda Status Monitor</p>  <ul style="list-style-type: none"> • Dubbelklicka på ikonen  i aktivitetsfältet. • (Windows®) Om du markerar kryssrutan Ladda Status Monitor vid start, startar Status Monitor automatiskt varje gång du startar din dator. 	<ul style="list-style-type: none"> • En grön ikon anger normalt beredskapsläge.  • En gul ikon indikerar en varning.  • En röd ikon visar att ett fel har inträffat.  • En grå ikon visar att maskinen är i offline-läge.  • Klicka på knappen Felsökning för att öppna Brothers webbplats för felsökning.

Hitta felet	Hitta lösningen
<p>Använda LCD-skärmen</p> 	<ol style="list-style-type: none"> 1. Följ meddelandet på LCD-skärmen. 2. Se anvisningarna i följande tabell. 3. Om du inte kan lösa problemet, går du till >> <i>Online-bruksanvisning: Fel- och underhållsmeddelanden</i> eller se: Vanliga frågor & felsökning i Brother Solutions Center på support.brother.com.

Fel- och underhållsmeddelanden



(DCP-L6600DW/MFC-L6800DW/MFC-L6900DW)





Om LCD-skärmen visar ett fel och din Android™-enhet har stöd för NFC-funktionen, kan du föra enheten över NFC-logotypen på din Brother-maskin för att komma till Brother Solutions Center och läsa de senaste vanliga frågorna och svaren för enheten. (Din mobiltelefonoperatörs meddelande- och dataavgifter kan gälla.)



Se till så att NFC-inställningen på både Brother-maskinen och Android™-enheten är På.

De flesta vanliga fel- och underhållsmeddelanden visas i tabellen.



Felmeddelande	Orsak	Åtgärd
2-sidigt inaktiverat	Maskinens bakre lucka är inte helt stängd.	Stäng maskinens bakre lucka tills den låser i stängt läge.
	Det 2-sidiga facket har inte installerats helt.	Sätt in det 2-sidiga facket ordentligt i maskinen.
Byt toner	Tonerkassetten livslängd är nästan slut. Maskinen stoppar alla utskriftsfunktioner. Om det finns tillgängligt utrymme i minnet lagras faxen i minnet.	Byt ut tonerkassetten mot en ny.
Dokumenttrassel	Dokumentet placerades eller matades in fel, eller dokumentet som skannades från dokumentmataren var för långt.	Ta bort pappret som fastnat i dokumentmataren. Ta bort smuts eller pappersrester från dokumentmatarens pappersbana. Tryck på  .

Felmeddelande	Orsak	Åtgärd
Fel pappersstorlek KF Fel pappersstorlek F1 Fel pappersstorlek F2 Fel pappersstorlek F3	Pappret tog slut i angivet fack under kopieringen och maskinen kunde inte mata fram papper av samma format från nästa fack som prioriterats.	Fyll på papper i pappersfacket.
Fel storlek	Pappret i facket har inte korrekt storlek.	Lägg i korrekt pappersformat i facket som visas på LCD-skärmen och ställ in pappersformat för facket.
Förbrukningsmaterial Byt ut trumma	Det är dags att byta ut trumman. Trummans räkneverk återställdes inte när en ny trumma installerades.	Byt trumman mot en ny. Återställ trummans räkneverk. Se instruktionerna som medföljde den nya trumman.
Förbrukningsmaterial Förbered ny tonerkassett.	Det går fortfarande att skriva ut om detta meddelande visas på LCD-skärmen. Tonerkassettens livslängd är nästan slut.	Beställ en ny tonerkassett nu, så att det finns en ersättningstonerkassett när Byt toner visas på LCD-skärmen.
Förbrukningsmaterial Trumma snart slut	Trumman måste snart bytas ut.	Beställ en ny trumma innan LCD-skärmen visar Byt ut trumma.
Ing. pap.mat. F1 Ing. pap.mat. F2 Ing. pap.mat. F3	Maskinen kunde inte mata papper från det pappersfack som indikeras.	Dra ut det pappersfack som indikeras på LCD-skärmen och ta bort allt papper som fastnat.
Ingen trumma	Trumman har inte installerats på rätt sätt.	Installera om tonerkassetten och trumman.
Inget Fack. F1 Inget Fack. F2 Inget Fack. F3	Pappersfacket har inte installerats alls eller inte installerats korrekt.	Sätt tillbaka pappersfacket som indikeras på LCD-skärmen.
Inget papper KF	Pappret är slut i kombifacket eller har inte placerats på rätt sätt i kombifacket.	Gör något av följande: <ul style="list-style-type: none"> Fyll på papper i kombifacket. Se till att pappersguiderna är korrekt inställda. Om det ligger papper i facket tar du bort det och fyller på igen. Se till att pappersguiderna är korrekt inställda.

Felmeddelande	Orsak	Åtgärd
Kan ej skanna	Dokumentet är för långt för dubbelsidig skanning.	Tryck på  . För dubbelsidig skanning, använd papper i A4-storlek. Annat papper måste ligga inom följande storlekar: Längd: 147,3 till 355,6 mm Bredd: 105 till 215,9 mm
Kan ej skanna ##	Ett mekaniskt fel har uppstått i maskinen.	<ul style="list-style-type: none"> • Håll  intryckt för att stänga av maskinen, och starta den sedan igen. • Om problemet kvarstår bör du kontakta Brothers kundtjänst.
Kan ej skriva ##	Ett mekaniskt fel har uppstått i maskinen.	<ul style="list-style-type: none"> • Håll  intryckt för att stänga av maskinen, vänta några minuter och starta den sedan igen. • Om problemet kvarstår bör du kontakta Brothers kundtjänst.
Kassettfel	Tonerkassetten har inte installerats rätt.	Ta bort tonerkassetten och trumman. Ta ut tonerkassetten och sätt tillbaka den i trumman igen. Sätt tillbaka tonerkassetten och trumman i maskinen. Om problemet kvarstår, kontakta Brothers kundtjänst eller din lokala Brother-återförsäljare.
Luckan är öppen	Den främre luckan är inte helt stängd.	Öppna och stäng maskinens främre lucka ordentligt.
Luckan är öppen.	Fixeringsluckan är inte helt stängt eller papperet har matats fel på maskinens baksida när du kopplade på strömmen.	Stäng fixeringsluckan som sitter bakom maskinens bakre lucka. Kontrollera att papper inte har fastnat på baksidan inuti maskinen. Stäng sedan fixeringsluckan.
Luckan är öppen.	Dokumentmatarens lock är inte helt stängt.	Stäng dokumentmatarens lock. Tryck på  om felmeddelandet finns kvar.
Låg pappersnivå Låg pappersnivå F1 Låg pappersnivå F2 Låg pappersnivå F3	Det är snart slut på papper i pappersfacket.	Fyll på mer papper i pappersfacket som visas på LCD-skärmen.

Felmeddelande	Orsak	Åtgärd
Mediatyper passar inte ihop	Den mediatyp som anges i skrivardrivrutinen skiljer sig från den papperstyp som anges i maskinens meny.	Fyll på rätt typ av papper i det fack som visas på LCD-skärmen och välj sedan korrekt mediatyp under inställningen av papperstyp på maskinen.
Minnet är fullt	Minnet i maskinen är fullt.	<p>Om en faxesändning eller ett kopieringsförfarande pågår</p> <p>Gör något av följande:</p> <ul style="list-style-type: none"> • Tryck på <i>Skicka nu</i> för att skicka de skannade sidorna. • Tryck på <i>Delvis utskrift</i> för att kopiera de skannade sidorna. • Tryck på <i>Avsluta</i> eller  och vänta tills annan pågående aktivitet avslutas, och försök sedan igen. <p>Om ett skanningsförfarande pågår</p> <ul style="list-style-type: none"> • Dela dokumentet i flera delar. • Minska upplösningen. • Minska filstorleken. • Välj högkomprimerad PDF som filtyp. • Radera faxmeddelanden från minnet. <p>Om ett utskriftsförfarande pågår:</p> <p>Tryck på  och minska utskriftsupplösningen.</p>
Mottaget fax ##	Ett mottaget faxmeddelande som ännu inte skrivits ut väntar för utskrift på papper av rätt format.	Fyll på papper av rätt format i det fack som visas på LCD-skärmen för att skriva ut mottaget faxmeddelande. Tillgängliga pappersformat för utskrift av faxmeddelanden är A4, Letter, Legal och Folio.
Papper slut	Papperet är slut i maskinen eller har inte placerats på rätt sätt i pappersfacket.	<ul style="list-style-type: none"> • Fyll på papper i pappersfacket. Se till att pappersguiderna är korrekt inställda. • Om det ligger papper i facket tar du bort det och fyller på igen. Se till att pappersguiderna är korrekt inställda. • Fyll inte på för mycket papper i pappersfacket.

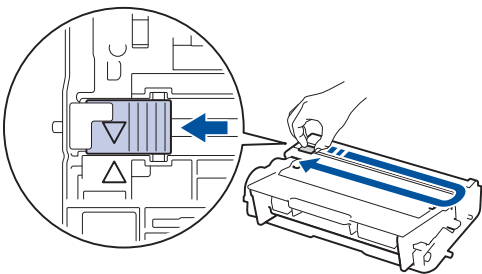
Felmeddelande	Orsak	Åtgärd
Papper slut Inget papper F1 Inget papper F2 Inget papper F3	Maskinen kunde inte mata papper från det pappersfack som indikeras.	Gör något av följande: <ul style="list-style-type: none"> Fyll på mer papper i pappersfacket som visas på LCD-skärmen. Se till att pappersguiderna är korrekt inställda. Om det ligger papper i facket tar du bort det och fyller på igen. Se till att pappersguiderna är korrekt inställda. Fyll inte på för mycket papper i pappersfacket.
Självdagnostik	Fixeringsenhetens temperatur stiger inte till specificerad temperatur inom bestämd tid.	Håll  intryckt för att stänga av maskinen, vänta några sekunder och starta den sedan igen. Låt maskinen stå i beredskapsläge under 15 minuter med strömmen påslagen.
	Fixeringsenheten är för varm.	
Stopp 2-sidigt	Pappret har fastnat i det 2-sidiga facket eller innanför den bakre luckan.	Dra ut det 2-sidiga facket och öppna den bakre luckan för att ta bort allt papper som fastnat.
Stopp bak	Papper har fastnat på maskinens baksida.	Öppna fixeringslocket och ta bort allt papper som fastnat. Stäng fixeringslocket.
Stopp i fack1 Stopp i fack2 Stopp i fack3	Papper har fastnat i det pappersfack som indikeras.	Dra ut pappersfacket och ta bort allt papper som fastnat enligt vad som visas som animering på LCD-skärmen.
Stopp inuti	Papper har fastnat inuti maskinen.	Öppna den främre luckan, dra ut tonerkassetten ur trumman och ta bort allt papper som fastnat. Stäng den främre luckan.
Stopp kombifack	Papper har fastnat i kombifacket.	Ta bort allt papper som har fastnat i och omkring kombifacket. Tryck på Försök igen .
Storleksfel	Pappersformatet som angetts i skrivardrivrutinen stöds inte av det fack som angetts.	Välj ett pappersformat som stöds av det fack som angetts.

Felmeddelande	Orsak	Åtgärd
Storleksfel 2-sidigt	Pappersformatet som definierats maskinens pappersformatsinställning kan inte användas för automatisk dubbelsidig utskrift.	Tryck på  (vid behov). Lägg i korrekt pappersformat i facket och ställ in rätt pappersformat för facket. Välj ett pappersformat som passar för dubbelsidig utskrift.
	Det papper som ligger i pappersfacket är inte korrekt format och är ej lämpligt för automatisk dubbelsidig utskrift.	Tillgängligt pappersformat för automatisk dubbelsidig utskrift är A4.
Toner saknas	Tonerkassetten eller trumman och tonerkassetten är inte korrekt installerade.	Ta bort tonerkassetten och trumman. Ta ut tonerkassetten från trumman och placera tillbaka tonerkassetten i trumman igen. Installera om tonerkassetten och trumman i maskinen. Om problemet kvarstår byter du ut tonerkassetten mot en ny.
Trumma !	Coronatråden på trumman måste rengöras.	Rengör trummans coronatråd.  »» Online-bruksanvisning: Rengör coronatråden Om problemet kvarstår byter du ut trumman mot en ny.
	Trumman eller tonerkassetten och trumman är inte korrekt installerade.	Ta bort trumman, ta ur tonerkassetten ur trumman och sätt tillbaka tonerkassetten i trumman igen. Sätt tillbaka trumman i maskinen.
Utmatningsfacket fullt	Pappersutmatningsfacket är fullt.	Ta bort det utskrivna pappret från utmatningsfacket som visas på LCD-skärmen.
Utskriftsdata full	Maskinens minne är fullt.	Tryck på  och radera tidigare lagrad säker utskriftsdata.

Problem med fax och telefon

Relaterade modeller:

MFC-L5700DN/MFC-L5750DW/MFC-L6800DW/MFC-L6900DW

Kontrollera följande om det inte går att sända eller ta emot ett fax:

- 1 Anslut telefonkabelns ena ände till området märkt "LINE" och anslut sedan den andra änden direkt till ett telefon uttag.

Om du kan sända och ta emot fax när faxmaskinen är direktansluten till telefonlinjen kanske inte problem sitter i maskinen. Kontakta ditt telefonbolag vid anslutningsproblem.

- 2 Kontrollera mottagningsläget.

➤➤ *Närliggande information:*

- *Mottagningslägen*
- *Välj korrekt mottagningsläge*

- 3 Försök att ändra kompatibilitetsinställningarna.

Du kanske kan sända och ta emot fax genom att sänka anslutningshastigheten.

Mer information ➤➤ *Närliggande information: Ställ in telefonlinjens kompatibilitet för störning och VoIP-system*

Stäng av maskinen och starta den sedan om problemet fortfarande kvarstår.



Närliggande information

- Ställ in telefonlinjens kompatibilitet för störning och VoIP-system ➤➤ sidan 30
 - Mottagningslägen ➤➤ sidan 30
 - Välj korrekt mottagningsläge ➤➤ sidan 32
-

Felsökning för andra faxproblem

Relaterade modeller:



MFC-L5700DN/MFC-L5750DW/MFC-L6800DW/MFC-L6900DW

Problem	Lösningar
Kan inte skicka ett fax.	Kontrollera alla telefonsladdar. Kontrollera att telefonsladden är inkopplad i telefonens vägguttag och i uttaget LINE på maskinen. Om du prenumererar på tjänsterna DSL eller VoIP bör du kontakta din tjänsteleverantör för inkopplingsinstruktioner. Om du använder ett VoIP-system provar du att ändra kompatibilitetsinställningen till <i>Grundläggande (för VoIP)</i> . Detta sänker modemhastigheten och stänger av ECM (Error Correction Mode).
	Glöm inte att trycka på Fax och kontrollera att maskinen är i faxläget.
	Skriv ut överföringsrapporten och kontrollera om det finns fel.
	Kontakta din administratör för kontroll av inställningarna för Secure Function Lock.
	Be mottagaren kontrollera att det finns papper i den mottagande maskinen.
Det går inte att ta emot fax.	Kontrollera att telefonsvararen är rätt inställd om du använder en telefonsvarare (Ext:Tel/Tsv-läge) på samma linje som Brother-maskinen. <ol style="list-style-type: none">Ställa in telefonsvararen så att den svarar efter en eller två signaler.Spela in ett utgående meddelande på telefonsvararen.<ul style="list-style-type: none">Låt det utgående meddelandet föregås av fem sekunders tystnad.Meddelandet bör inte vara längre än 20 sekunder.Avsluta ditt utgående meddelande med din aktiveringskod för personer som skickar manuella fax. Till exempel: "Lämna ett meddelande efter tonen eller tryck på *51 och Start för att skicka ett fax."Ställ in telefonsvararen att ta emot samtal.Ställ in Brother-maskinens mottagningsläge på Ext:Tel/Tsv.
	Se till att funktionen för faxavkänning i din Brother-maskin är På. Faxavkänning är en funktion som gör det möjligt att ta emot fax även om du svarat på inkommande samtal på en extern telefon eller en sidoapparat.
Mottagna faxmeddelanden är delade sidor.	Aktivera autoförminskningsfunktionen.
Uppringning fungerar inte. (Ingen kopplingston)	Kontrollera att alla kablar är anslutna. Ändra inställningen för Ton/Puls. (Finns endast i vissa länder)

Problem	Lösningar
Dålig överföringskvalitet.	Ändra upplösningen till <i>Fin</i> eller <i>Superfin</i> .
	Gör en kopia för att kontrollera att maskinens skannerfunktion fungerar. Rengör skannern om kopieringskvaliteten är dålig. Mer information ►► <i>Online-bruksanvisning: Rengör skannern</i>
Vertikala svarta linjer vid sändning.	Svarta vertikala linjer på faxmeddelanden som sänds orsakas oftast av smuts eller korrigeringsvätska på glasremsan. Mer information ►► <i>Online-bruksanvisning: Rengör skannern</i>

Problem med utskrift eller skanning

Kontrollera följande om det inte går att skriva ut eller skanna ett dokument:

- 1 Maskinens alla skyddsdelar har tagits bort.
- 2 Gränssnittskabeln är rätt ansluten till maskinen och datorn.
- 3 Skrivarens eller skannerns drivrutin har installerats på rätt sätt.
Se bruksanvisningen online ►► *Online-bruksanvisning*: Övriga problem
- 4 (Endast problem med skanning)
Kontrollera så att maskinen har tilldelats en tillgänglig IP-adress. (Windows®)
 - a. Gör något av följande:
(Windows® XP)
Klicka på **Start > Kontrollpanelen > Skrivare och annan maskinvara > Skannrar och kameror**.
(Windows Vista®)
Klicka på  (**Start**) > **Kontrollpanelen > Maskinvara och ljud > Skannrar och kameror**.
(Windows® 7)
Klicka på  (**Start**) > **Alla program > Brother > Brother Utilities**.
Klicka på listrutan för att välja ditt modellnamn (om det inte redan är valt). Klicka på **Skanna** i vänster navigationsfält och klicka sedan på **Skannrar och kameror**.
(Windows® 8)
Klicka på  (**Brother Utilities**) och klicka sedan på listrutan för att

välja ditt modellnamn (om det inte redan är valt). Klicka på **Skanna** i vänster navigationsfält och klicka sedan på **Skannrar och kameror**.

- b. Gör något av följande:
(Windows® XP)
Högerklicka på en skannerenhet och välj sedan **Egenskaper**. Dialogrutan med egenskaper för nätverksskannern visas.
(Windows Vista®, Windows® 7 och Windows® 8)
Klicka på **Egenskaper**-knappen.
- c. Klicka på fliken **Nätverksinställningar** för att kontrollera maskinens IP-adress.

Försök att skriva ut på maskinen. Avinstallera och återinstallera skrivardrivrutinen om problemet kvarstår.

- 5 Försök med följande om problemet fortfarande kvarstår efter att du provat allt ovan:
För en USB-gränssnittsanslutning
 - Byt USB-kabeln mot en ny.
 - Använd en annan USB-port.För en trådbunden nätverksanslutning
 - Byt LAN-kabeln mot en ny.
 - Använd en annan LAN-port på din hubb.För en trådlös nätverksanslutning
 - Kontrollera status för maskinens Wi-Fi-lampa.
Om Wi-Fi-lampan på maskinens kontrollpanel blinkar är din maskin inte ansluten till WLAN-åtkomstpunkten. Aktivera den trådlösa nätverksanslutningen igen.
Om Wi-Fi-lampan på din maskins kontrollpanel inte lyser är inställningen för WLAN-anslutningen inaktiverad. Aktivera WLAN-anslutning och ställ in den trådlösa nätverksanslutningen.

Mer information >> *Online-
bruksanvisning: Introduktion till din
Brother-maskin*

**Kontrollera följande om det inte går att
skriva ut på papprets båda sidor:**

- 6** Ändra inställningen för pappersformat i skrivardrivrutinen till A4.

Dokument- och pappersstopp

Hitta dokumentet eller pappret som fastnat

Om ditt dokument eller papper fastnar inuti maskinen hjälper LCD-meddelandet eller Status Monitor dig att hitta det.

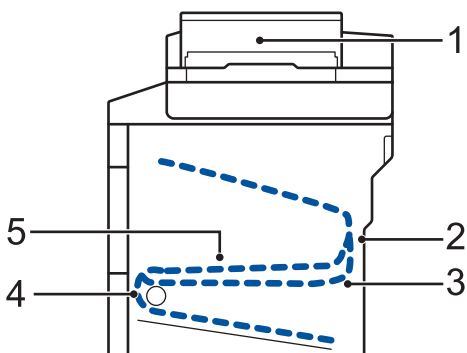

1. Dokumentstopp
2. Stopp bak
3. Stopp dubbelsidig
4. Stopp i fack
5. Stopp inuti maskinen

Rensa dokumentstopp

Dokument har fastnat längst upp i dokumentmataren

- 1 Öppna dokumentmatarens lock.
- 2 Dra ut dokumentet mot maskinens vänstra sida.

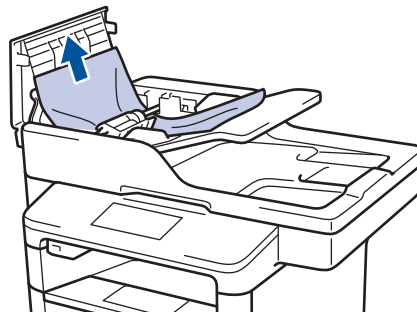

- 3 Stäng dokumentmatarens lock.

Dokument har fastnat under maskinens lock

- 4 Dra ut dokumentet mot maskinens högra sida.

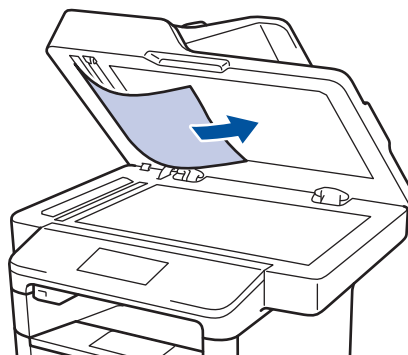

Om dokumentet har gått av eller fått revor måste du se till att få bort alla pappersbitarna för att undvika stopp.

Ta bort små pappersbitar som fastnat i dokumentmataren

- 5** Sätt i ett hårt papper som t.ex. ett omslagspapper, i dokumentmataren för att få bort små pappersrester.

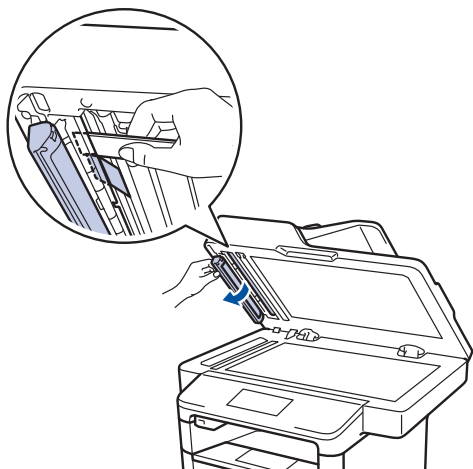
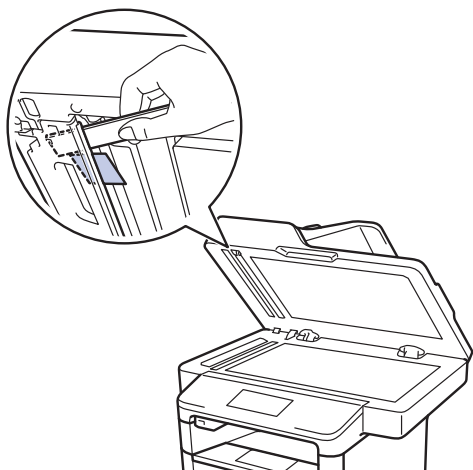

Om dokumentet har gått av eller fått revor måste du se till att få bort alla pappersbitarna för att undvika stopp.

- 6** Tryck på .

Rensa pappersstopp

Ta alltid ut allt papper ur pappersfacket och rätta till stapeln innan du lägger i nytt papper. Detta motverkar att flera pappersark matas in i maskinen samtidigt och förhindrar att det bildas pappersstopp.

Papper har fastnat i kombifacket

Gör följande om maskinens kontrollpanel eller Status Monitor visar att papper har fastnat i kombifacket:

- 1 Ta ut pappret ur kombifacket.
- 2 Ta bort papper som har fastnat i och omkring universalfacket.



- 3 Lufta pappersbunten och lägg tillbaka den i kombifacket.
- 4 När du fyller på papper i kombifacket, se till att pappret ligger under den maxnivå som markeras av höjdmärkningarna (1) på båda sidor av facket.

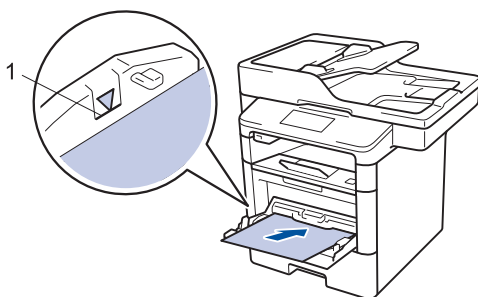

- 5 Tryck på [Försök igen] för att återuppta utskriften.

Papper har fastnat i pappersfacket

Gör följande om maskinens kontrollpanel eller Status Monitor visar att papper har fastnat i det dubbelsidiga pappersfacket:

- 1 Dra ut pappersfacket helt och hållet från maskinen.

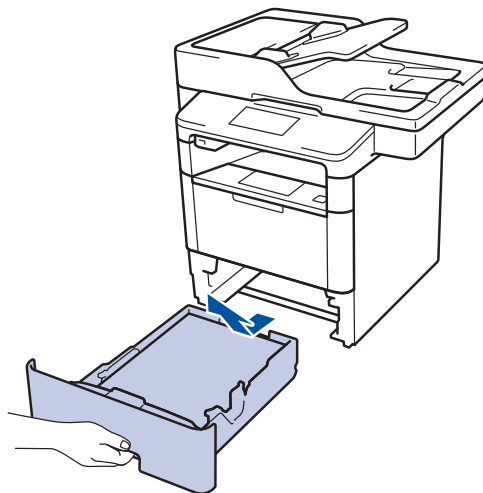

- 2 Dra försiktig ut det papper som fastnat.

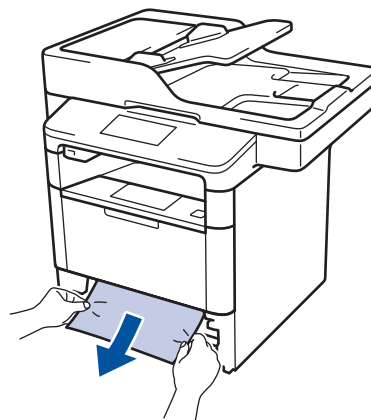

Om du drar det papper som fastnat nedåt med båda händerna är det lättare att få bort det.

- 3** Lufta pappersbunten för att undvika pappersstopp och anpassa pappersguiderna efter pappersformatet.

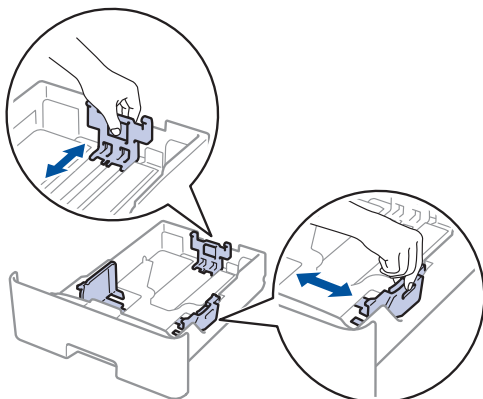

- 4** Kontrollera att pappret inte överstiger markeringen för maximalt antal papper (▼▼▼).

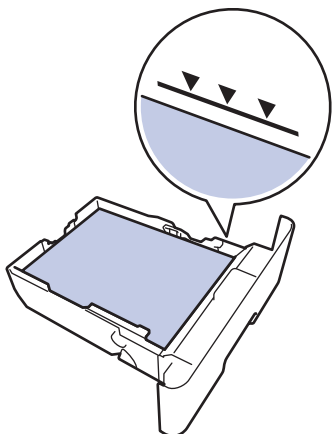

- 5** Skjut in pappersfacket ordentlig i maskinen.

Papper fastnar i maskinens bakre del

Gör följande om maskinens kontrollpanel eller Status Monitor visar att papper har fastnat i maskinens bakre del:

- 1** Låt maskinen vara påslagen i 10 minuter för att den interna fläkten skall kyla ner de delar i maskinen som är extremt varma.

- 2** Öppna den bakre luckan.

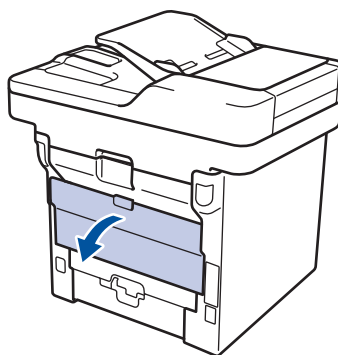

- 3** Dra de gröna flikarna på vänster och höger sida mot dig för att lossa fixeringslocket.

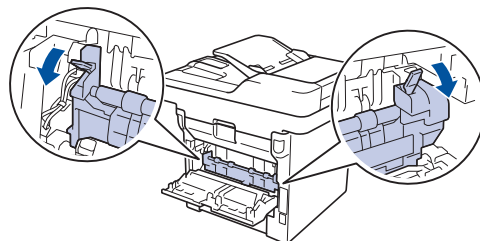

VARNING

HET YTA

Maskinens invändiga delar kan vara väldigt varma. Vänta tills maskinen svalnat innan du rör vid dem.



- 4 Dra försiktigt ut det felmatade papperet från fixeringsenheten med båda händerna.

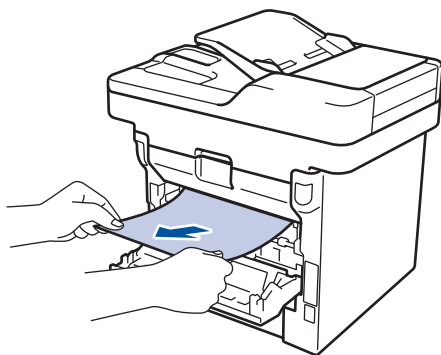

- 5 Stäng fixeringslocket.

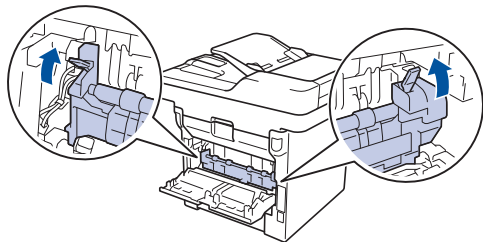

- 6 Stäng den bakre luckan tills den låser i stängt läge.

Papper har fastnat i maskinen

Gör följande om maskinens kontrollpanel eller Status Monitor visar att papper har fastnat i maskinen:

- 1 Låt maskinen vara påslagen i 10 minuter för att den interna fläkten skall kyla ner de delar i maskinen som är extremt varma.

- 2 Öppna den främre luckan.

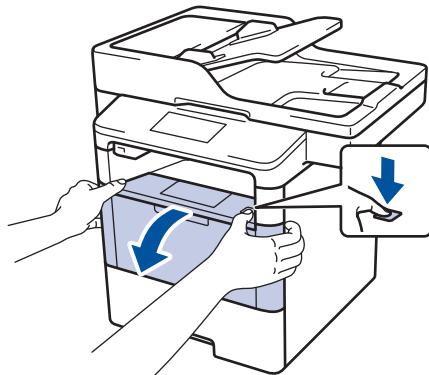

- 3 Ta bort tonerkassetten och trumman.

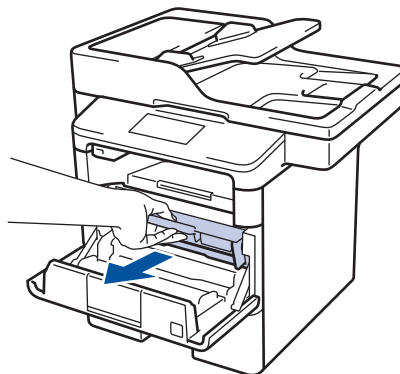

VARNING

HET YTA

Maskinens invändiga delar kan vara väldigt varma. Vänta tills maskinen svalnat innan du rör vid dem.

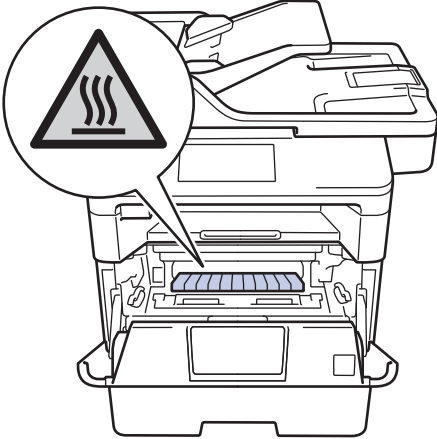

4 Dra sakta ut det papper som har fastnat.

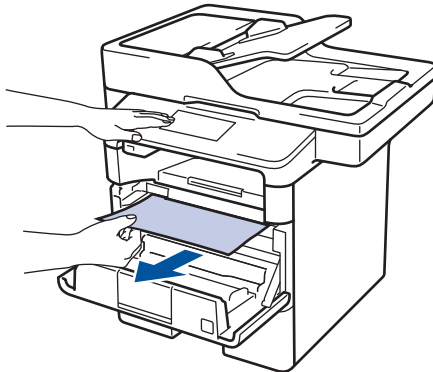

5 Sätt in tonerkassetten och trumman i maskinen.

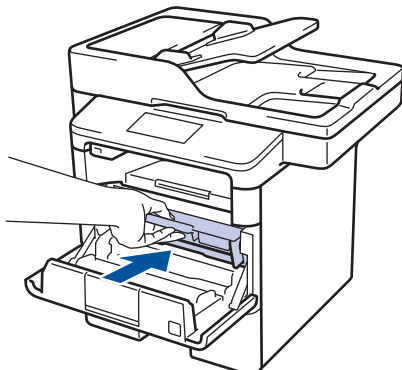

6 Stäng den främre luckan.

Papper har fastnat i det dubbelsidiga facket

Gör följande om maskinens kontrollpanel eller Status Monitor visar att papper har fastnat i facket för 2-sidig utskrift:

- 1 Låt maskinen vara påslagen i 10 minuter för att den interna fläkten skall kyla ner de delar i maskinen som är extremt varma.
- 2 Dra ut pappersfacket helt och hållet från maskinen.

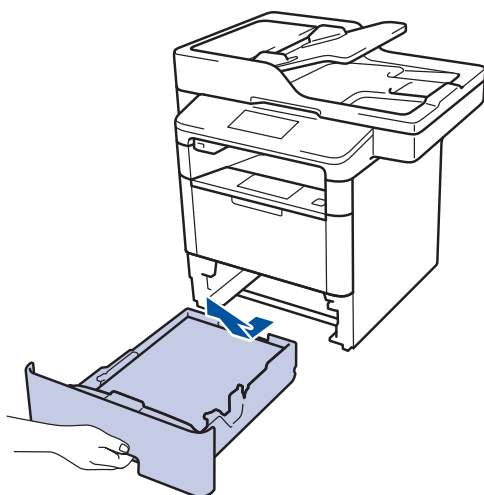

- 3 Dra det ut det dubbelsidiga facket, som sitter på baksidan av maskinen, helt ur maskinen.

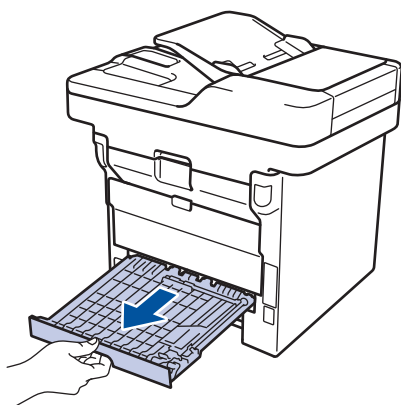

- 4 Dra ut papperet som har fastnat ur maskinen eller ur det dubbelsidiga facket.

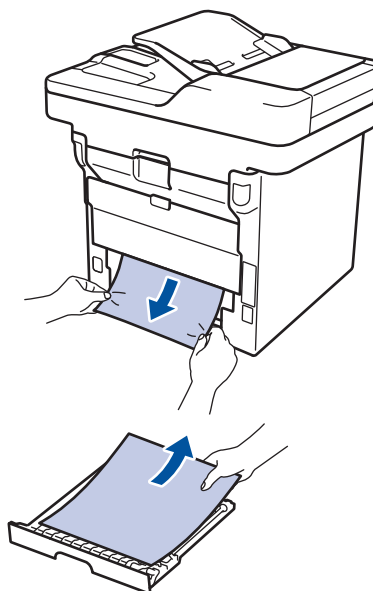

- 5 Ta bort papper som kan ha fastnat under maskinen på grund av statisk elektricitet.

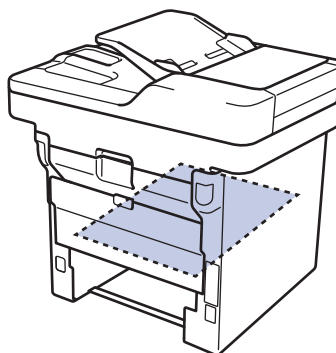

- 6** Om papper inte har fastnat i det dubbelsidiga facket, öppnar du bakre luckan.

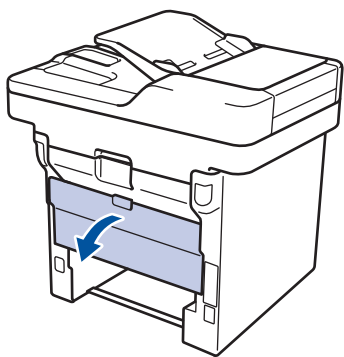

! VARNING

HET YTA

Maskinens invändiga delar kan vara väldigt varma. Vänta tills maskinen svalnat innan du rör vid dem.

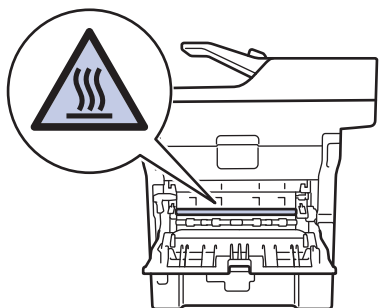

- 7** Dra försiktigt ut det felmatade papperet från maskinens baksida med båda händerna.

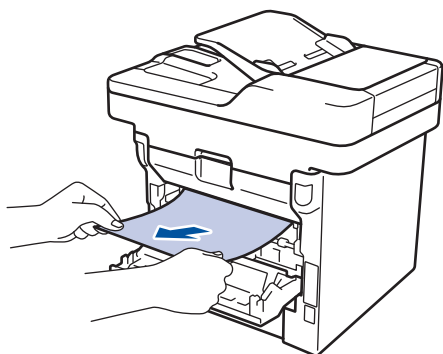

- 8** Stäng den bakre luckan tills den låser i stängt läge.

- 9** Sätt tillbaka det dubbelsidiga facket ordentligt på maskinens baksida.

- 10** Sätt tillbaka pappersfacket ordentligt på maskinens framsida.

Ange text på din Brother-maskin

- När du behöver skriva in text i Brother-maskinen visas tangentbordet på LCD-skärmen.
- Vilka tecken som finns tillgängliga kan variera från land till land.
- Tangentbordets layout kan skilja sig beroende på den funktion som du utför.

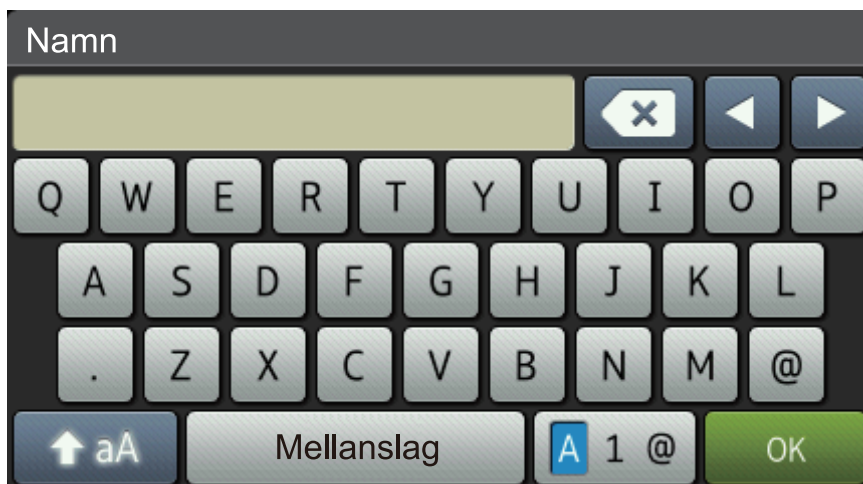

- Tryck på för att växla mellan bokstäver, siffror och specialtecken.
- Tryck på för att växla mellan stora och små bokstäver.
- Tryck på ◀ eller ▶ för att flytta markören åt vänster eller höger.

Infoga mellanslag

- Tryck på [Mellanslag] eller ▶ för att infoga ett mellanslag.

Göra korrigeringar

- Om du har angett ett tecken felaktigt och vill ändra det trycker du på ◀ eller ▶ för att flytta markören till det felaktiga tecknet. Tryck sedan på . Ange korrekt tecken.
- För att infoga ett tecken trycker du på ◀ eller ▶ för att flytta markören till önskad plats och matar sedan in tecknet.
- Tryck på för varje tecken som du vill radera, eller håll intryckt för att radera alla tecken.

Närliggande information

- Ställ in ditt stations-ID >> sidan 29
-

Information om överensstämmelse enligt kommissionens förordning (EU) 801/2013

Strömförbrukning Beredskapsläge för nätverk ¹	DCP-L5500DN	MFC-L5700DN	MFC-L5750DW	DCP-L6600DW/ MFC-L6800DW/ MFC-L6900DW
	Cirka 1,9 W	Cirka 2,0 W	Cirka 3,5 W	Cirka 3,7 W

¹ Alla nätverksportar aktiverade och anslutna

Att aktivera/inaktivera trådlöst LAN

Tryck på  [Inställn.] > [Nätverk] > [WLAN] > [WLAN Aktiv] > [På] eller [Av] för att stänga av eller slå på den trådlösa nätverksanslutningen.

Förbrukningsartiklar

När det är dags att byta förbrukningsmaterialet som t.ex. toner eller trumma visas ett felmeddelande på din maskins kontrollpanel eller i Status Monitor. Besök <http://www.brother.com/original/index.html> eller kontakta din lokala Brother-återförsäljare om du behöver ytterligare information om förbrukningsmaterial till din maskin.

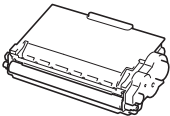
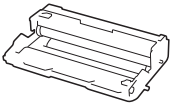

Tonerkassett och trumma är två separata delar.

Förbrukning smaterial	Modellnamn förbrukningsmaterial	Ungefärlig livslängd (Sidkapacitet)	Gällande modeller
 Tonerkassett	Standardtoner: TN-3430	Cirka 3 000 sidor ^{1 2}	DCP-L5500DN/DCP-L6600DW/ MFC-L5700DN/MFC-L5750DW/ MFC-L6800DW/MFC-L6900DW
	Tonerkassett med hög kapacitet: TN-3480	Cirka 8 000 sidor ^{1 2}	DCP-L5500DN/DCP-L6600DW/ MFC-L5700DN/MFC-L5750DW/ MFC-L6800DW/MFC-L6900DW
	Tonerkassett med superhög kapacitet: TN-3512	Cirka 12 000 sidor ^{1 2}	DCP-L6600DW/MFC-L6800DW/ MFC-L6900DW
	Tonerkassett med ultrahög kapacitet: TN-3520	Cirka 20 000 sidor ^{1 2}	MFC-L6900DW
 Trumma	DR-3400	Cirka 30 000 sidor / 50 000 sidor ³	DCP-L5500DN/DCP-L6600DW/ MFC-L5700DN/MFC-L5750DW/ MFC-L6800DW/MFC-L6900DW

¹ Kassettens ungefärliga kapacitet är beskriven i enlighet med ISO/IEC 19752.

² Enkelsidiga utskrifter i A4 eller Letter

³ Cirka 30 000 sidor baserat på 1 sida per utskrift och 50 000 sidor baserat på 3 sidor per utskrift [enstaka sidor i A4/letter]. Antalet sidor påverkas av ett antal olika faktorer inklusive med inte begränsat till mediatyp och mediaformat.



Om du använder Windows® dubbelklickar du på ikonen för Brother CreativeCenter  på skrivbordet för att få tillgång till vår **KOSTNADSFRIA** webbplats som utformats som resurs för att hjälpa dig att enkelt skapa och skriva ut anpassat material för företaget och hemmet med foton, text och en kreativ känsla.

Macintosh-användare får tillgång till Brother CreativeCenter på denna webbplats:

<http://www.brother.com/creativecenter>

A

Adressbok	
använda.....	37
lagra	34
ändra	34
Ange text.....	61
Automatisk	
faxmottagning.....	30, 32

D

Datum och tid.....	7
Dokument	
fylla på.....	27, 37
lägga i.....	18
Dokumentmatare.....	27, 37
Dokumentmatare (ADF).....	18, 22, 23

E

Etiketter.....	12, 16
Extern telefon och sidoapparat.....	36
Extern telefonsvarare (TSV).....	36

F

Fax.....	29
mottagningsläge.....	30, 32
ringfördröjning.....	33
signaltid för Fax/Tel.....	33
stations-ID.....	29
telefonlinje, kompatibilitet.....	30
Fax, från datorn.....	39
Faxmottagning.....	32
Felmeddelanden.....	42
Felsökning.....	41
dokument- och pappersstopp	53
fel- och underhållsmeddelanden	42
Problem med fax och telefon	48
Problem med utskrift eller skanning ...	51
Förbrukningsmaterial.....	63

K

Kombifack.....	10, 16
Kopiera.....	18
Kopierings	
inställningar.....	20
Kuvert.....	12, 16

L

LCD (skärm med flytande kristaller).....	1
LCD-skärm (Liquid Crystal Display)...	3, 5

M

Mottagning	30, 32
Mottagningsläge.....	30, 32

N

NFC (Near Field Communication).....	42
-------------------------------------	----

P

Papper	
att placera	8
Pappers	
typ	12

R

Röstbrevlåda.....	36
-------------------	----

S

Skanna.....	26
Stopp.....	53
dokument	53
papper	54

T

Telefonsvarare (TSV), extern.....	30
-----------------------------------	----

U

Felmeddelanden.....	42
Utskrift.....	14

V

VoIP-system.....	30, 36
Volym.....	7

Ö

Översikt över kontrollpanelen.....	1
NFC (Near Field Communication).....	1

brother

Besök oss på Internet
www.brother.com



D005AE001-00
SWE
Version A