

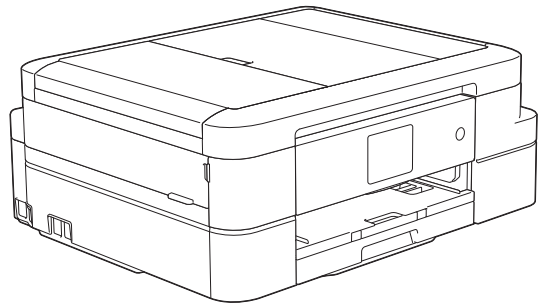

# Guida per utenti base

**DCP-J785DW**  
**MFC-J985DW**



## **Guida utente in linea**

Questa *Guida per utenti Base* contiene istruzioni e informazioni di base per l'apparecchio Brother.

Per istruzioni e informazioni più avanzate, consultare la *Guida utente in linea* all'indirizzo [solutions.brother.com/manuals](http://solutions.brother.com/manuals)



## Per chiamare il servizio assistenza clienti

Si prega di completare queste informazioni a titolo di riferimento futuro:

**Numero modello:** DCP-J785DW/MFC-J985DW  
(cerchiare il numero modello)

**Numero seriale:** <sup>1</sup> \_\_\_\_\_

**Data dell'acquisto:** \_\_\_\_\_

**Luogo dell'acquisto:** \_\_\_\_\_

<sup>1</sup> Il numero seriale è posto sul retro della macchina. Conservare la Guida dell'utente con la ricevuta della vendita quale documentazione permanente dell'acquisto, in caso di furti, incendi o servizi inerenti la garanzia.

**Registrare il prodotto online all'indirizzo**

[www.brother.com/registration](http://www.brother.com/registration)

# È possibile utilizzare le seguenti funzioni

## Mobile Connect

Utilizzare Brother iPrint&Scan per controllare lo stato dell'apparecchio e accedere a varie funzioni dai dispositivi mobili.

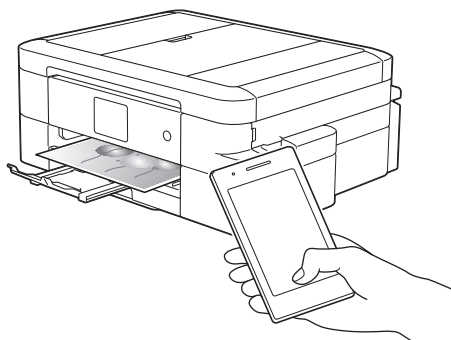

Se si installa Brother iPrint&Scan sul proprio dispositivo mobile e ci si collega alla macchina, è possibile usare le pratiche funzioni descritte di seguito:

- **Stampa**  
Permette di stampare foto, documenti e pagine web dal proprio dispositivo mobile. Consente inoltre di stampare file da vari servizi web.
- **Scansione**  
Permette di eseguire la scansione di foto e documenti e salvarli sul proprio dispositivo mobile.
- **Copia**  
Permette di usare il proprio dispositivo mobile per modificare le immagini acquisite (ritaglio e rotazione delle immagini) e poi stamparle usando l'apparecchio.
- **Fax**  
Permette di inviare via fax foto e documenti memorizzati sul proprio dispositivo mobile. Permette inoltre di visualizzare sul dispositivo mobile i fax ricevuti dall'apparecchio.
- **Controllare lo stato dell'apparecchio**  
È possibile controllare i livelli di inchiostro residuo e altre informazioni, nonché di visualizzare le soluzioni in caso di errori dell'apparecchio.

(MFC-J985DW) Se il dispositivo Android™ in uso supporta la funzione NFC (Near Field Communication), è possibile stampare ed eseguire scansioni semplicemente ponendo il dispositivo a contatto con il logo NFC sul pannello dei comandi.

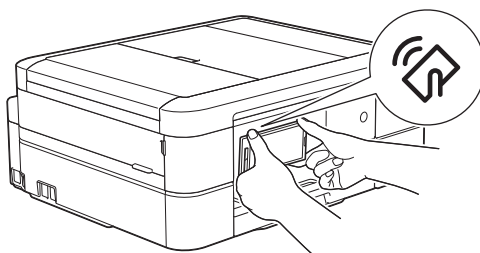

Ulteriori informazioni >> *Guida alla stampa e alla scansione per dispositivi mobili per Brother iPrint&Scan:*

[solutions.brother.com/manuals](http://solutions.brother.com/manuals)



## Web Connect / App Brother

È possibile eseguire la scansione e il caricamento di immagini e file sui più noti servizi web direttamente dall'apparecchio. I dati possono essere catturati e convertiti direttamente dall'apparecchio, senza utilizzare il computer.

Ulteriori informazioni >> *Guida all'utilizzo dei servizi web:*

[solutions.brother.com/manuals](http://solutions.brother.com/manuals)

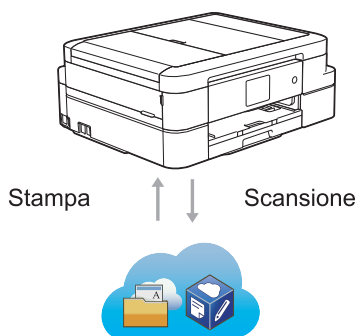

# Guide dell'utente e dove trovarle

Quale Guida?	Cosa contiene?	Dove si trova?
Guida di sicurezza prodotto	Leggere per prima questa Guida. Leggere le Istruzioni per la sicurezza prima di configurare l'apparecchio. Consultare questa Guida per le limitazioni di carattere legale e relative ai marchi commerciali.	Stampato / Nella confezione
Guida di installazione rapida	Attenersi alle istruzioni per configurare l'apparecchio e installare i driver e il software per il sistema operativo e il tipo di connessione utilizzati.	Stampato / Nella confezione
Guida per utenti base	Leggere questa guida per ottenere informazioni sulle operazioni di base relative a stampa da PC, scansione, copia, fax e PhotoCapture Center, nonché sulle operazioni di manutenzione di base per la macchina. Consultare i suggerimenti per la risoluzione dei problemi.	Stampato / Nella confezione
Guida utente in linea	Questa guida comprende i contenuti della Guida per utenti base.  Oltre alle informazioni relative alle funzioni di stampa da PC, scansione, copia, fax, PhotoCapture Center e Brother ControlCenter, la guida contiene utili informazioni sull'utilizzo della macchina in rete.	Brother Solutions Center <sup>1</sup>
Guida all'utilizzo dei servizi web	Questa Guida fornisce informazioni utili sulle modalità di accesso ai servizi Internet dall'apparecchio Brother, nonché su download di immagini, stampa dei dati e upload diretto dei file sui servizi Internet.	
Guida AirPrint	Questa Guida fornisce informazioni utili sull'uso di AirPrint per stampare da OS X v10.8.5 o versioni successive e da iPhone, iPod touch, iPad o altro dispositivo iOS sulla macchina Brother senza installare il driver della stampante.	
Guida Google Cloud Print	Questa Guida fornisce informazioni dettagliate sull'utilizzo dei servizi Google Cloud Print™ per stampare tramite Internet.	
Guida alla stampa e alla scansione per dispositivi mobili per Brother iPrint&Scan	Questa Guida fornisce informazioni utili sulla stampa da un dispositivo mobile e sulla scansione dall'apparecchio Brother a un dispositivo mobile durante la connessione a una rete Wi-Fi®.	

<sup>1</sup> Visitare il sito [solutions.brother.com/manuals](http://solutions.brother.com/manuals).

# Operazioni di base e dove reperire le istruzioni

Il contenuto della Guida per utenti base è incluso anche, in modo più dettagliato, nella Guida utente in linea.

Funzioni	Contenuto	Guida
<b>Impostazione</b>	Caricare la carta	Guida per utenti base
	Collegare l'apparecchio al computer	Guida di installazione rapida
	Collegare l'apparecchio al proprio dispositivo mobile	Guida di installazione rapida
<b>Copia</b>	Copiare un documento	Guida per utenti base
	Vari tipi di copie (copie fronte-retro, ecc.)	Guida utente in linea
<b>Stampa</b>	Stampare dal computer (Windows®/ Macintosh)	Guida per utenti base
	Stampare dal proprio dispositivo mobile (Brother iPrint&Scan)	Guida alla stampa e alla scansione per dispositivi mobili
	Stampare utilizzando la funzione AirPrint	Guida AirPrint
	Stampare utilizzando la funzione Google Cloud Print™	Guida Google Cloud Print
	Stampare i dati scaricati da un servizio cloud	Guida all'utilizzo dei servizi web
<b>Fax</b>	Inviare e ricevere un fax	Guida per utenti base
	Trasferire un fax al computer	Guida utente in linea
	Inviare e ricevere un fax utilizzando un computer	Guida per utenti base
	Inviare e visualizzare un fax utilizzando il proprio dispositivo mobile (Brother iPrint&Scan)	Guida alla stampa e alla scansione per dispositivi mobili
<b>Scansione</b>	Eseguire la scansione dall'apparecchio	Guida per utenti base
	Eseguire la scansione dal computer	Guida per utenti base
	Eseguire la scansione dal proprio dispositivo mobile (Brother iPrint&Scan)	Guida alla stampa e alla scansione per dispositivi mobili
	Salvare su un servizio cloud i dati acquisiti tramite scansione	Guida all'utilizzo dei servizi web
<b>Foto</b>	Stampare una foto	Guida per utenti base
<b>Informazioni aggiuntive</b>	Messaggi di errore	Guida per utenti base
	Risoluzione dei problemi	Guida per utenti base
	Specifiche tecniche	Guida utente in linea

# Il Guida utente in linea consente di ottenere il meglio dalla macchina

Ci auguriamo che questa guida sia utile. Per ulteriori informazioni sulle funzionalità della macchina, consultare la nostra Guida utente in linea. Offre:

## Navigazione più rapida.

- ✓ Casella di ricerca
- ✓ Indice di navigazione in un pannello separato

## Completa.

- ✓ Tutti gli argomenti in una sola guida

## Layout semplificato.

- ✓ Offre istruzioni passo passo
- ✓ Dotato di riepilogo nella parte superiore della pagina.



1. Casella di ricerca
2. Navigazione
3. Riepilogo
4. Procedura dettagliata

## Per visualizzare le Guide dell'utente online

per visualizzare la Guida utente in linea e altre guide disponibili, visitare [solutions.brother.com/manuals](http://solutions.brother.com/manuals).

Solo per gli utenti Windows®: è possibile accedere alle guide della macchina utilizzando Brother Utilities. Lo strumento Brother Utilities è incluso nell'installazione standard e, una volta installato, è disponibile come scelta rapida sul desktop o dal menu Start di Windows®.

# Problemi o quesiti? Consultare le risposte alle domande frequenti (FAQ), le soluzioni e i video online.

Andare alla pagina delle FAQ e di risoluzione dei problemi su Brother Solutions Center all'indirizzo

[support.brother.com](http://support.brother.com)

- Fornisce diverse modalità di ricerca
- Visualizza le domande correlate per ulteriori informazioni
- Viene aggiornata regolarmente in base al feedback dei clienti

## FAQ e Risoluzione dei problemi

Per categoria **Popolari** Più recenti

-  Istruzioni per l'uso / Risoluzione dei problemi
  - ▶ Messaggi di errore ▶ Alimentazione carta / Inceppamento carta
  - ▶ Stampa ▶ Scansione ▶ Copia ▶ Telefono ▶ Fax ▶ Mobile
  - ▶ Cloud
-  Configurazione / Impostazioni
  - ▶ Installazione del prodotto ▶ Driver / Software
  - ▶ Impostazioni di rete
-  Materiali di consumo e accessori / Manutenzione ordinaria
  - ▶ Materiali di consumo / Carta / Accessori ▶ Pulizia
-  Altro
  - ▶ Caratteristiche tecniche
  - ▶ Informazioni di supporto per i sistemi operativi ▶ FAQ video

Ricerca per parola(e) chiave(i)

Immettere le parole chiave. **Cerca** ▶ Ricerca per codice ID FAQ

Per categoria Popolari Più recenti

Poiché Brother Solutions Center viene aggiornato regolarmente, questo screenshot è soggetto a modifiche senza preavviso.

# Definizioni delle note

Nella presente Guida dell'utente vengono utilizzati i seguenti simboli e convenzioni:

## IMPORTANTE

IMPORTANTE indica una situazione potenzialmente pericolosa che può causare danni alle cose o la perdita di funzionalità del prodotto.

## NOTA

NOTA specifica l'ambiente operativo, le condizioni di installazione o speciali condizioni di utilizzo.



Le icone di suggerimento forniscono consigli e informazioni supplementari.

### **Grassetto**

Lo stile grassetto identifica i pulsanti sul pannello dei comandi della macchina o sullo schermo del computer.

### ***Corsivo***

Lo stile corsivo evidenzia un punto importante o rimanda a un argomento correlato.

### **[Courier New]**

Il font Courier New identifica i messaggi visualizzati sull'LCD della macchina.



- 
- La maggior parte delle illustrazioni contenute in questa Guida dell'utente mostra il modello MFC-J985DW.
  - Se i messaggi del display LCD, i nomi dei pulsanti del pannello dei comandi e altre indicazioni dovessero essere diversi in funzione del Paese, verranno fornite le indicazioni relative al Paese specifico.
-



## Per gli ultimi aggiornamenti dei driver

Andare alla pagina **Download** relativa al proprio modello in Brother Solutions Center all'indirizzo [support.brother.com](http://support.brother.com) per scaricare i driver.

Per tenere aggiornate le prestazioni della macchina, controllare gli aggiornamenti più frequenti del firmware qui.

## Avviso di redazione e pubblicazione

Il presente manuale è stato redatto e pubblicato per fornire le più recenti informazioni sulla sicurezza del prodotto al momento della pubblicazione. Le informazioni contenute nel presente manuale possono essere soggette a modifiche.

Per il manuale più recente, visitare il nostro sito all'indirizzo [solutions.brother.com/manuals](http://solutions.brother.com/manuals).

## Nota importante

- Questa documentazione è valida sia per i modelli MFC sia per i modelli DCP. In questa Guida dell'utente, nei passaggi in cui viene menzionata la sigla "MFC" l'indicazione "MFC-xxxx" va intesa come "DCP-xxxx". I modelli DCP non dispongono di una funzione fax.

# Sommario

<b>1</b>	<b>Informazioni generali .....</b>	<b>1</b>
	Descrizione del pannello dei comandi .....	1
	Descrizione del display LCD con touchscreen .....	3
	Messaggio da Brother.....	8
	Accedere alle utilità Brother (Windows®) .....	8
	Disinstallare il software e i driver Brother (Windows®) .....	9
<b>2</b>	<b>Gestione della carta .....</b>	<b>10</b>
	Caricamento carta .....	10
	Caricare la carta nel vassoio .....	10
	Caricare la carta fotografica.....	12
	Caricare la carta nella fessura di alimentazione manuale .....	13
	Modificare la funzione di controllo formato carta .....	15
	Cambiare il formato carta e il tipo di carta .....	15
	Supporti di stampa consigliati.....	16
	Gestire e utilizzare i supporti di stampa.....	16
<b>3</b>	<b>Stampa .....</b>	<b>17</b>
	Stampare dal computer .....	17
	Stampare un documento (Macintosh).....	17
	Stampare un documento (Windows®) .....	17
	Stampare automaticamente su entrambi i lati del foglio (stampa fronte- retro automatica) (Windows®) .....	17
	Stampare più di una pagina su un unico foglio di carta (N in 1) (Windows®).....	18
	Stampare foto da ControlCenter4 (Windows®).....	19
<b>4</b>	<b>Copia .....</b>	<b>20</b>
	Copiare un documento .....	20
	Impostazioni di copia .....	21
	Opzioni per la copia .....	21
<b>5</b>	<b>Scansione .....</b>	<b>24</b>
	Eseguire la scansione dal computer (Windows®) .....	24
	Eseguire la scansione utilizzando la modalità Base di ControlCenter4 (Windows®).....	24
	Eseguire la scansione utilizzando il pulsante di scansione sulla macchina Brother.....	25
	Eseguire la scansione utilizzando il pulsante di scansione sull'apparecchio .....	25

<b>6</b>	<b>PhotoCapture Center .....</b>	<b>27</b>
	Stampare le foto direttamente da supporto .....	27
	Visualizzare in anteprima e stampare foto e filmati da un supporto multimediale.....	27
	Panoramica delle impostazioni di stampa in PhotoCapture Center.....	27
<b>7</b>	<b>Fax .....</b>	<b>28</b>
	Prima del fax.....	28
	Impostare l'Identificativo .....	28
	Interferenza sulla linea telefonica/VoIP.....	28
	Modalità di ricezione .....	29
	Selezionare la modalità di ricezione corretta .....	30
	Impostare la durata squilli F/T (doppio squillo).....	31
	Impostare il numero di squilli prima che la macchina risponda (numero di squilli).....	31
	Memorizzare i numeri .....	32
	Memorizzare i numeri nella rubrica.....	32
	Modificare o eliminare nomi o numeri della Rubrica .....	32
	Servizi telefonici e dispositivi esterni .....	34
	Cassetta vocale .....	34
	Voice Over Internet Protocol (VoIP).....	34
	Collegamento di una segreteria telefonica esterna .....	34
	Telefoni esterni e interni.....	34
	Trasmissione fax con l'apparecchio.....	35
	Invia un fax .....	35
	Attivare la funzione Anteprima fax .....	36
	Anteprima dei nuovi fax .....	37
	Fax mediante il computer (PC-FAX).....	39
	Inviare fax dal computer .....	39
	Ricevere fax sul computer (solo per Windows®) .....	39
<b>A</b>	<b>Manutenzione ordinaria .....</b>	<b>41</b>
	Pulire lo scanner.....	41
	Controllare la qualità di stampa .....	41
	Controllare l'allineamento di stampa della macchina Brother.....	43
<b>B</b>	<b>Risoluzione dei problemi.....</b>	<b>44</b>
	Identificare il problema .....	44
	Messaggi di errore e di manutenzione .....	46
	Trasferire i fax o il rapporto giornale fax .....	53
	Risoluzione dei problemi di impostazione della rete LAN senza fili.....	54
	Codici di errore nel rapporto LAN senza fili .....	54
	Problemi relativi a fax e telefono .....	57
	Risoluzione di altri problemi relativi alla trasmissione di fax .....	58

Problemi di stampa o di scansione.....	60
Risoluzione di altri problemi di stampa .....	62
Inceppamenti di documenti e carta.....	64
Documenti inceppati .....	64
Inceppamento della stampante o della carta .....	65
<b>C Appendice .....</b>	<b>72</b>
Immettere testo sull'apparecchio Brother .....	72
Informazioni per la conformità al Regolamento della commissione 801/2013 .....	72
Specifiche relative ai materiali di consumo.....	73
<b>D Indice .....</b>	<b>74</b>

## Descrizione del pannello dei comandi

Il pannello dei comandi varia in funzione del modello in uso.



### 1. Logo NFC (Near Field Communication)

(MFC-J985DW)

- Se il dispositivo Android™ in uso supporta la funzione NFC, è possibile stampare i dati dal dispositivo oppure eseguire la scansione di documenti sul dispositivo ponendolo a contatto con il logo NFC situato sul pannello dei comandi.

### 2. 2,7"(67,5 mm) Display a cristalli liquidi touchscreen (LCD)

È possibile accedere ai menu e alle opzioni premendoli sul Touchscreen.

Regolare l'angolazione del touchscreen LCD e touchpanel sollevandolo.

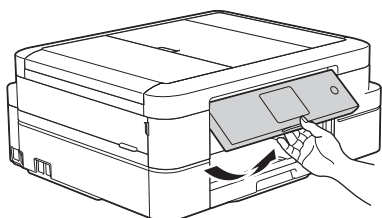

### 3. Pannello tattile

 (Indietro)

Premere per tornare al menu precedente.

 (Home)

Premere per tornare alla schermata Home.

Quando la macchina è in modalità Riposo, l'icona Home lampeggia.

## (Annulla)

Premere per annullare un'operazione (disponibile quando è illuminato in rosso).

## 4. Accensione/Spegnimento

Premere  per accendere la macchina.

Premere e mantenere premuto  per spegnere la macchina. Il touchscreen visualizza il messaggio [Spegnimento] e rimane acceso per alcuni secondi prima di spegnersi. Se collegati, il telefono esterno o la segreteria telefonica saranno sempre disponibili per l'uso.

Se l'apparecchio viene spento mediante , effettua comunque una pulizia periodica delle testine per mantenere la qualità della stampa. Tenere l'apparecchio sempre collegato a una sorgente di alimentazione, al fine di prolungare la durata delle testine, consentire una maggiore efficienza dell'inchiostro e mantenere una qualità di stampa ottimale.

# Descrizione del display LCD con touchscreen

## MFC-J985DW

Sono disponibili due schermate Home alle quali è possibile accedere premendo ◀ ▶.

Dalle schermate Home è possibile accedere alle schermate di impostazione Wi-Fi, scelte rapide, livelli d'inchiostro e configurazione.

### Schermata Home 1



In questa schermata viene visualizzato lo stato della macchina quando questa è inattiva. Questa schermata Home è denominata anche schermata della modalità Ready. Quando è visualizzata questa schermata, la macchina è pronta per il comando successivo.

La schermata Home 1 consente di accedere alle operazioni [Fax], [Copia] e [Scansione].

### Schermata Home 2



La schermata Home 2 consente di accedere a funzionalità aggiuntive, quali le operazioni [Foto], [Web] e [App].

#### 1. Data e ora

Visualizza l'impostazione di data e ora sulla macchina.





#### 2. Modalità Silenziosa

Questa icona viene visualizzata quando l'opzione [Modalità silenziosa] è impostata su [Sì].

La modalità Silenziosa consente di ridurre il rumore durante la stampa. Quando la modalità Silenziosa è attiva, la velocità di stampa viene ridotta.

#### 3. Stato senza fili

Le icone indicate nella tabella che segue mostrano lo stato della rete wireless.

	L'apparecchio non si è collegato al punto di accesso senza fili.  Premere questo pulsante per configurare le impostazioni senza fili. Ulteriori informazioni ►► <i>Guida di installazione rapida</i>
	La rete senza fili è connessa.  Un indicatore a tre livelli in ognuna delle schermate Home mostra la potenza attuale del segnale senza fili.
	Non è possibile rilevare il punto di accesso senza fili.
	L'impostazione senza fili non è attiva.

È possibile configurare le impostazioni senza fili premendo il pulsante di stato della connessione senza fili.

#### 4. [Scelte rapide]

Creare un collegamento rapido per le funzioni utilizzate di frequente, ad esempio l'invio fax, la copia, la scansione e l'uso di Web Connect.



- Sono disponibili tre schermate di scelte rapide. È possibile programmare quattro scelte rapide per ogni schermata.
- Per visualizzare le altre schermate delle scelte rapide, premere ◀ o ▶.

#### 5. [Inchiostro]

Consente di visualizzare la quantità d'inchiostro disponibile. Premere per accedere al menu [Inchiostro].

Quando una cartuccia d'inchiostro sta per esaurirsi o presenta un problema, viene visualizzata l'icona di errore sul colore dell'inchiostro corrispondente.

#### 6. [Impost.]

Premere per accedere al menu [Impost.].

#### 7. Modalità:

-  [Fax]

Premere per accedere alla modalità Fax.

-  [Copia]

Premere per accedere alla modalità Copia.

-  [Scansione]

Premere per accedere alla modalità Scansione.

-  [Foto]

Premere questo pulsante per accedere alla modalità Foto.

-  [Web]

Premere questo pulsante per collegare l'apparecchio Brother a un servizio Internet.

Ulteriori informazioni >> *Guida all'utilizzo dei servizi web:*  
[solutions.brother.com/manuals](http://solutions.brother.com/manuals)

-  [App]

Premere questo pulsante per collegare l'apparecchio Brother al servizio App Brother.

Ulteriori informazioni >> *Guida all'utilizzo dei servizi web:*  
[solutions.brother.com/manuals](http://solutions.brother.com/manuals)

#### 8. [Fax salvati:]



Quando la funzione [Antepr. fax] è impostata su [No], alla voce [Fax salvati] viene visualizzato il numero di fax ricevuti presenti nella memoria della macchina.

Premere [Stamp] per stampare i fax.



## 9. [Nuovo/i fax:]





Quando la funzione [Antepr. fax] è impostata su [Sì], alla voce [Nuovo/i fax] viene visualizzato il numero dei nuovi fax ricevuti e archiviati in memoria.

Premere [Visual.] per visualizzare i fax sul touchscreen.

## 10. Icona di avvertenza



L'icona di avvertenza  viene visualizzata in presenza di un messaggio di errore o di manutenzione; premere [Dett.] per visualizzare il messaggio, quindi premere  per tornare alla modalità Ready.

## IMPORTANTE

NON premere il display LCD con oggetti appuntiti come una penna o uno stilo. Si rischia di danneggiare l'apparecchio.



- Questo prodotto utilizza il font di ARPHIC TECHNOLOGY CO.,LTD.
- NON toccare il display LCD immediatamente dopo aver collegato il cavo di alimentazione o acceso l'apparecchio. Ciò può causare errori.

## DCP-J785DW

Sono disponibili due schermate Home alle quali è possibile accedere premendo ◀ o ▶.

Dalle schermate Home è possibile accedere alle schermate di impostazione Wi-Fi, scelte rapide, livelli d'inchiostro e configurazione.

## Schermata Home 1

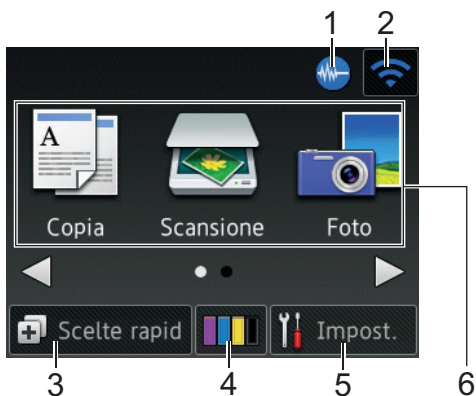

In questa schermata viene visualizzato lo stato della macchina quando questa è inattiva. Questa schermata Home è denominata anche schermata della modalità Ready. Quando è visualizzata questa schermata, la macchina è pronta per il comando successivo.

La schermata Home 1 consente di accedere alle operazioni [Copia], [Scansione] e [Foto].

## Schermata Home 2

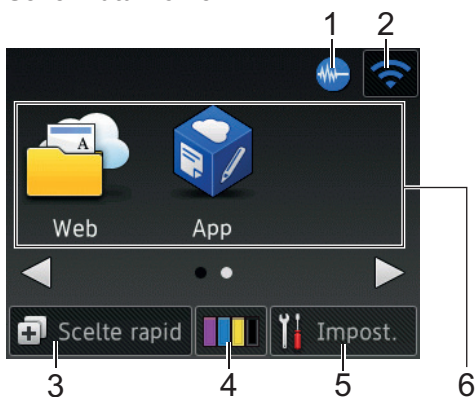

La schermata Home 2 consente di accedere a funzionalità aggiuntive, quali le operazioni [Web] e [App].





### 1. Modalità Silenziosa

Questa icona viene visualizzata quando l'opzione [Modalità silenziosa] è impostata su [Sì].

La modalità Silenziosa consente di ridurre il rumore durante la stampa. Quando la modalità Silenziosa è attiva, la velocità di stampa viene ridotta.

### 2. Stato senza fili

Le icone indicate nella tabella che segue mostrano lo stato della rete wireless.

	L'apparecchio non si è collegato al punto di accesso senza fili.  Premere questo pulsante per configurare le impostazioni senza fili. Ulteriori informazioni ►► <i>Guida di installazione rapida</i>
	La rete senza fili è connessa.  Un indicatore a tre livelli in ognuna delle schermate Home mostra la potenza attuale del segnale senza fili.
	Non è possibile rilevare il punto di accesso senza fili.
	L'impostazione senza fili non è attiva.

✎ È possibile configurare le impostazioni senza fili premendo il pulsante di stato della connessione senza fili.

### 3. [Scelte rapid]

Creare un collegamento rapido per le funzioni utilizzate di frequente, ad esempio la copia, la scansione e l'uso di Web Connect.



- Sono disponibili tre schermate di scelte rapide. È possibile programmare quattro scelte rapide per ogni schermata.
- Per visualizzare le altre schermate delle scelte rapide, premere ◀ o ▶.

4.  [Inchiostro]

Consente di visualizzare la quantità d'inchiostro disponibile. Premere per accedere al menu [Inchiostro].

Quando una cartuccia d'inchiostro sta per esaurirsi o presenta un problema, viene visualizzata l'icona di errore sul colore dell'inchiostro corrispondente.

5.  [Impost.]

Premere per accedere al menu [Impost.].

6. **Modalità:**

•  [Copia]

Premere per accedere alla modalità Copia.

•  [Scansione]

Premere per accedere alla modalità Scansione.

•  [Foto]

Premere questo pulsante per accedere alla modalità Foto.

•  [Web]

Premere questo pulsante per collegare l'apparecchio Brother a un servizio Internet.

Ulteriori informazioni ►► *Guida all'utilizzo dei servizi web:*  
[solutions.brother.com/manuals](http://solutions.brother.com/manuals)



•  [App]

Premere questo pulsante per collegare l'apparecchio Brother al servizio App Brother.

Ulteriori informazioni ►► *Guida all'utilizzo dei servizi web:*  
[solutions.brother.com/manuals](http://solutions.brother.com/manuals)

7. **Icona di avvertenza**



L'icona di avvertenza  viene visualizzata in presenza di un messaggio di errore o di manutenzione; premere [Dett.] per visualizzare il messaggio, quindi premere  per tornare alla modalità Ready.

## IMPORTANTE

NON premere il display LCD con oggetti appuntiti come una penna o uno stilo. Si rischia di danneggiare l'apparecchio.



- Questo prodotto utilizza il font di ARPHIC TECHNOLOGY CO.,LTD.
- NON toccare il display LCD immediatamente dopo aver collegato il cavo di alimentazione o acceso l'apparecchio. Ciò può causare errori.

## Messaggio da Brother

Se si utilizza Brother Web Connect e [Nuova funzione di notifica] è impostato su [Sì], le notifiche sui servizi cloud saranno visualizzate sulla schermata Home.

Controllare le nuove notifiche premendo [Dettagl].

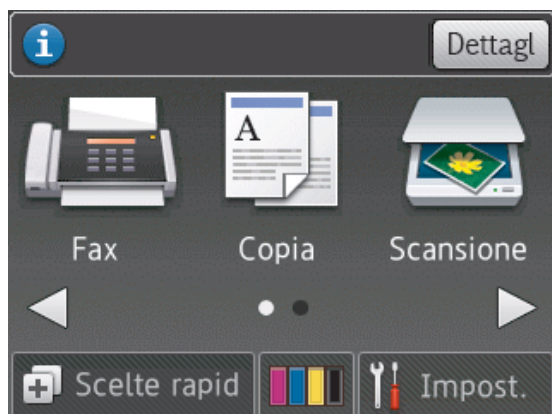

## Accedere alle utilità Brother (Windows®)

**Brother Utilities** è un programma per l'avvio delle applicazioni, che consente di accedere comodamente a tutte le applicazioni Brother installate sul computer.

### 1 Effettuare una delle operazioni seguenti:

- Windows® XP, Windows Vista® e Windows® 7

Fare clic su  (**Fare clic per iniziare**) > **Tutti i programmi** > **Brother** > **Brother Utilities**.

- Windows® 8

Sfiorare o fare clic su  (**Brother Utilities**) nella schermata **Fare clic per iniziare** o sul desktop.

- Windows® 8,1

Passare il mouse sull'angolo in basso a sinistra della schermata **Fare clic per iniziare** e fare clic su  (se si utilizza un dispositivo touchscreen, strisciare dalla parte inferiore della schermata **Fare clic per iniziare** per accedere alla schermata **Applicazioni**).

Quando viene visualizzata la schermata **Applicazioni**, sfiorare o fare clic su  (**Brother Utilities**).

- Windows® 10

Fare clic su  > **Tutte le app** > **Brother** > **Brother Utilities**.

## 2 Selezionare l'apparecchio in uso.

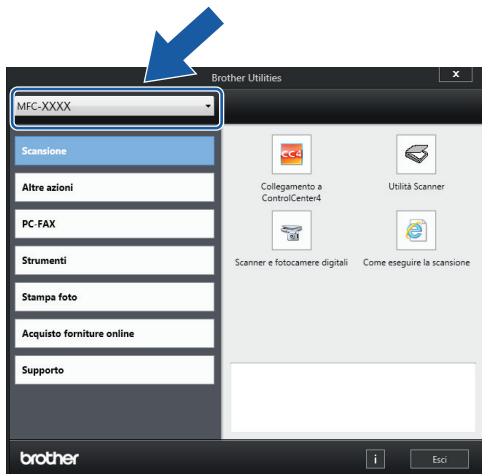

## 3 Selezionare la funzione da utilizzare.

### Disinstallare il software e i driver Brother (Windows®)

1 Avviare  (Brother Utilities).

2 Fare clic sull'elenco a discesa, quindi selezionare il nome del modello (se non è già selezionato). Fare clic su **Strumenti** nella barra di spostamento di sinistra, quindi su **Disinstallare**.

Seguire le istruzioni nella finestra di dialogo per disinstallare il software e i driver.

## Caricamento carta

### Caricare la carta nel vassoio

- Se l'opzione [Controlla carta] è impostata su [Sì] e si estrae il vassoio carta dalla macchina, sul display LCD viene visualizzato un messaggio in cui viene richiesto se si desidera modificare il tipo e il formato carta. Se necessario, modificare il formato carta e il tipo di carta seguendo le istruzioni sul display LCD.
- Caricare nel vassoio carta un solo formato e tipo di carta per volta.
- Quando nel vassoio viene caricata carta di formato diverso, è necessario modificare l'impostazione relativa al formato carta nella macchina o sul computer.

- 1 Estrarre completamente il vassoio carta dall'apparecchio.

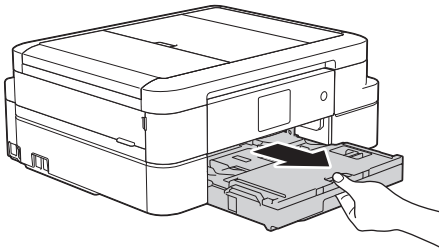

- 2 Aprire il coperchio del vassoio uscita carta (1).

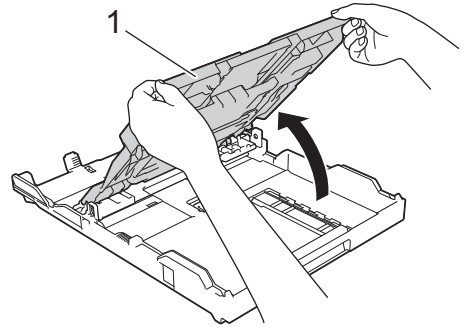

- 3 Con delicatezza, premere e fare scorrere le guide larghezza carta (1) e poi la guida lunghezza carta (2) per adattarle al formato carta.

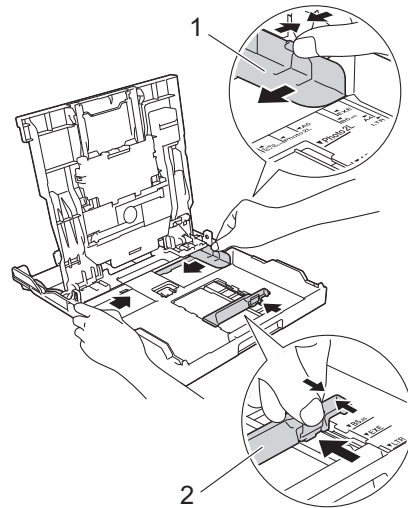

- 4 Smazzare con cura la risma di carta.

- 5** Con delicatezza, caricare la carta nel vassoio con la superficie di stampa rivolta verso il basso.

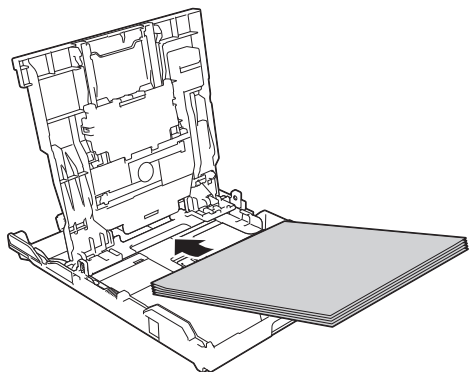

Assicurarsi che la carta sia piana nel vassoio e che la guida lunghezza carta (1) tocchi i bordi della carta.

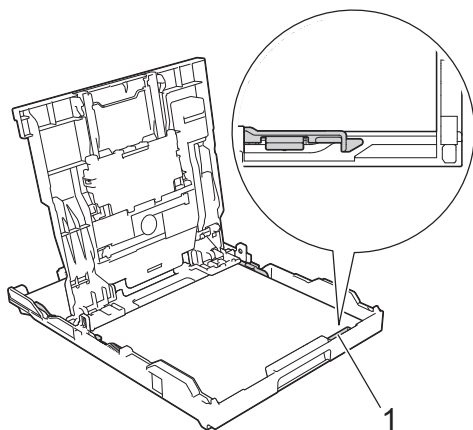

## IMPORTANTE

- Prestare attenzione a non spingere troppo oltre la carta; potrebbe sollevarsi sul retro del vassoio e causare problemi di alimentazione.
- Il caricamento di una quantità di fogli Foto 2L (13 x 18 cm) superiore a 20 può causare inceppamenti.



Per aggiungere carta prima che il vassoio sia vuoto, rimuovere la carta dal vassoio e unirla a quella da aggiungere. Smazzare sempre la risma di carta per evitare che l'apparecchio prelevi più pagine.

- 6** Con delicatezza, regolare le guide larghezza carta (1) per adattarle alla carta.

Accertarsi che le guide laterali tocchino i bordi della carta.

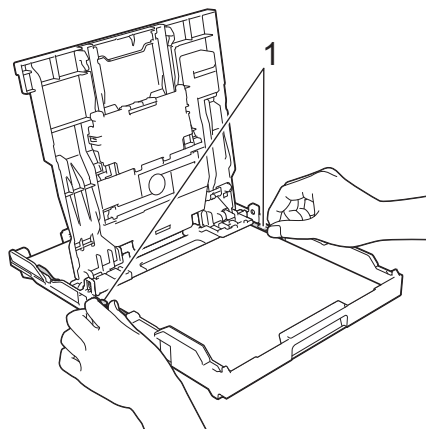

- 7** Chiudere il coperchio del vassoio uscita carta.

Con delicatezza, inserire completamente il vassoio carta nell'apparecchio.

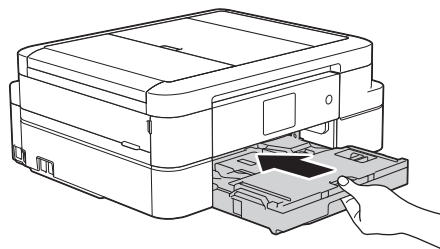

- 8** Mantenendo il vassoio carta nell'apparecchio, estrarre il supporto carta (1) fino a bloccarlo in posizione, quindi aprire il supporto ribaltabile carta (2).

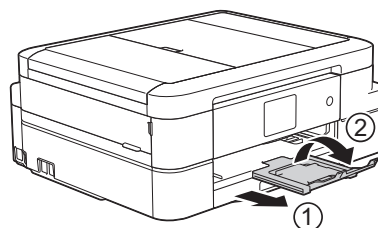

## Caricare la carta fotografica

Per stampare su carta in formato Foto (10 x 15 cm) o Foto L (89 x 127 mm), utilizzare il vassoio carta fotografica posizionato al di sopra del coperchio del vassoio uscita carta.

- 1 Premere il pulsante di rilascio blu del vassoio carta fotografica (1) e fare scorrere il coperchio del vassoio uscita carta in avanti fino a bloccarlo nella posizione di stampa foto (2).

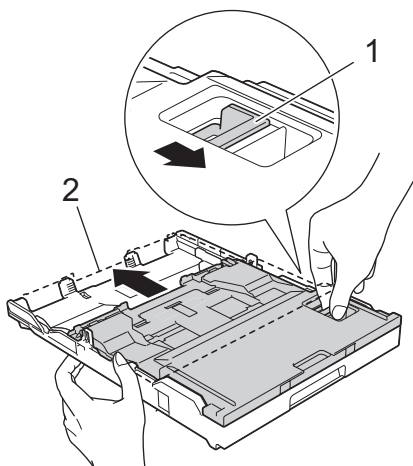

- 2 Caricare fino a 20 fogli di carta fotografica nel vassoio carta fotografica, con la superficie di stampa rivolta verso il basso.

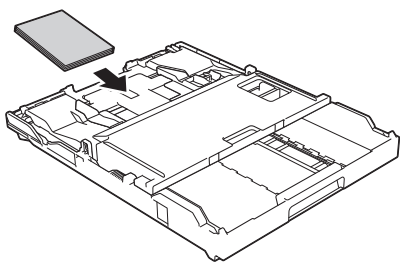

- 3 Con delicatezza, regolare le guide larghezza carta per adattarle alla carta. Accertarsi che le guide larghezza carta

(1) tocchino i bordi della carta e che la carta sia piana nel vassoio.

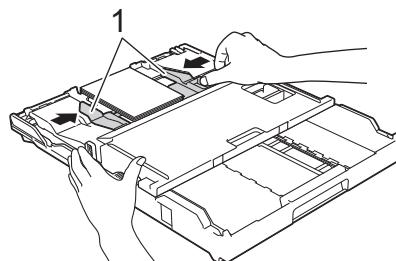

## IMPORTANTE

Una volta completata la stampa delle foto, riportare il vassoio carta fotografica sulla posizione di stampa Normale. Se non si esegue questa operazione, si verificherà l'errore [Carta non inser.] nel momento in cui verranno utilizzati fogli pretagliati.

### Vassoio carta fotografica in posizione Normale

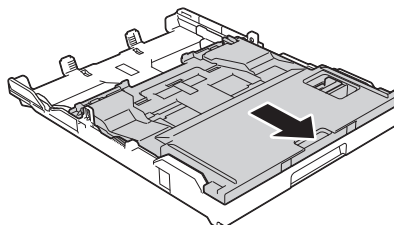

### Vassoio carta fotografica in posizione di stampa Foto

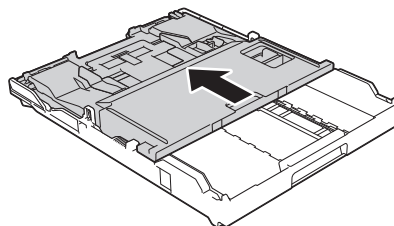

## Informazioni correlate

- Stampare foto da ControlCenter4 (Windows®) >>> pagina 19



## Caricare la carta nella fessura di alimentazione manuale

Caricare i supporti di stampa speciali in questa fessura, un foglio alla volta.

### IMPORTANTE

- NON caricare nella fessura di alimentazione manuale più di un foglio di carta alla volta. In caso contrario, la carta si potrebbe inceppare.
- NON caricare carta nella fessura di alimentazione manuale quando si stampa dal vassoio carta. In caso contrario, la carta si potrebbe inceppare.

- 1 Aprire il coperchio della fessura di alimentazione manuale.

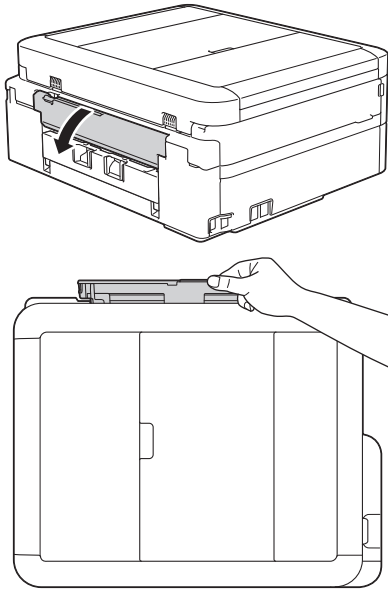

- 2 Sollevare il supporto carta.

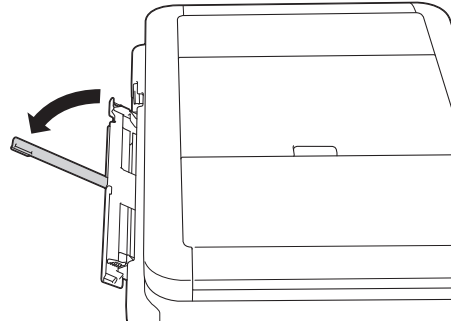

- 3 Fare scorrere le guide laterali della fessura di alimentazione manuale in modo da adattarele alla larghezza della carta utilizzata.

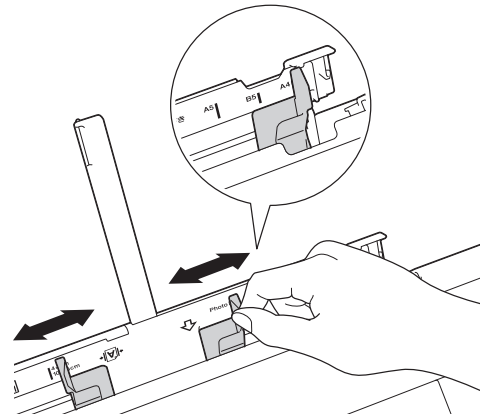

- 4 Caricare un solo foglio di carta nella fessura di alimentazione manuale, con

la superficie di stampa *rivolta verso l'alto*.

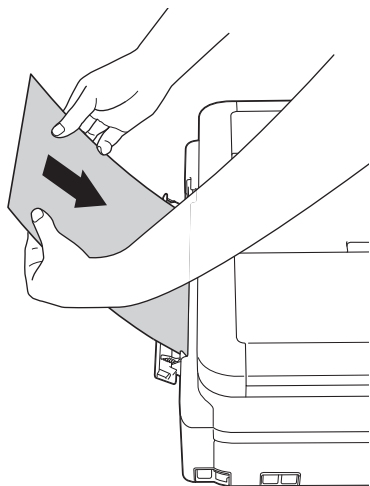

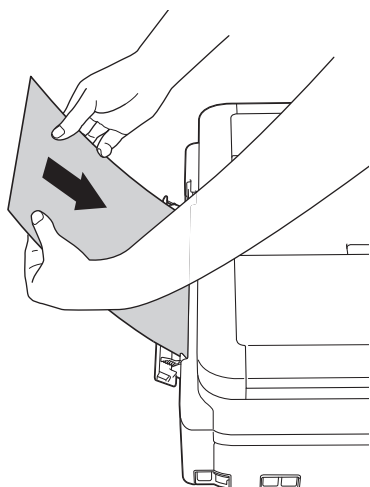

- 5** Con entrambe le mani, spingere un foglio di carta nella fessura di alimentazione manuale finché il bordo anteriore non tocca i rulli di alimentazione. Lasciare andare la carta nel momento in cui si avverte che la macchina preleva il foglio. Sul display LCD viene visualizzato il messaggio [Fessura alim.]. Leggere le istruzioni visualizzate sul display LCD, quindi premere [OK].

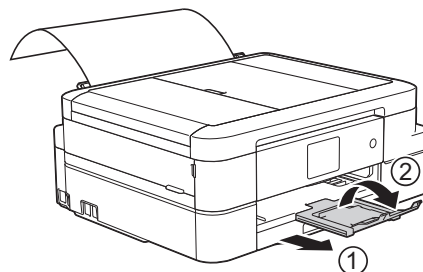

- 6** Mantenendo il vassoio carta nell'apparecchio, estrarre il supporto carta (1) fino a bloccarlo in posizione,

quindi aprire il supporto ribaltabile carta (2).



-  Se per la stampa del documento non è sufficiente un solo foglio, sul touchscreen viene richiesto di caricare un altro foglio di carta. Inserire un altro foglio di carta nella fessura di alimentazione manuale, quindi premere [OK] sul touchscreen.
- Quando si utilizzano le buste, caricarle con il lato di stampa rivolto verso *l'alto* e il lembo rivolto a sinistra, come mostrato in figura.

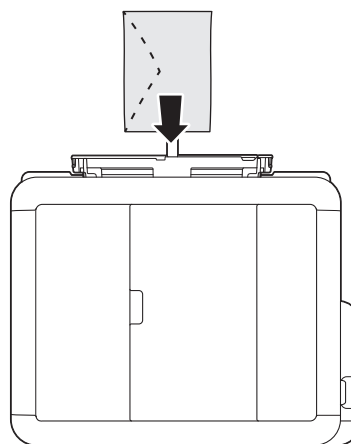

- Quando si carica una busta o un foglio di carta spessa, spingere la busta nella fessura di alimentazione manuale fin quando non si avverte che la busta è stata prelevata dai rulli di alimentazione.



## Informazioni correlate

- Messaggi di errore e di manutenzione >>> pagina 46

## Modificare la funzione di controllo formato carta

Se la funzione di controllo della carta è impostata su [Sì] e si estrae il vassoio carta dalla macchina, sul display LCD viene visualizzato un messaggio in cui viene richiesto se si desidera modificare le impostazioni relative al tipo di carta e al formato carta.

L'impostazione predefinita corrisponde a [Sì].

- 1 Premere  [Impost.] > [Tutte le imp] > [Setup generale] > [Controlla carta].
- 2 Premere [Sì] o [No].
- 3 Premere .



### Informazioni correlate

- Messaggi di errore e di manutenzione >> pagina 46

## Cambiare il formato carta e il tipo di carta

Impostare il formato e il tipo di carta corretti rispetto al vassoio carta.

- Per ottenere la migliore qualità di stampa, impostare l'apparecchio in base al tipo di carta utilizzato.
- Quando si cambia il formato della carta caricata nel vassoio, è necessario modificare allo stesso tempo l'impostazione relativa al formato carta sul display LCD.

- 1 Effettuare una delle operazioni seguenti:
  - (DCP-J785DW)  
Premere  [Impost.] > [Tipo carta].
  - (MFC-J985DW)  
Premere  [Impost.] > [Imp. Vassoio] > [Tipo carta].
- 2 Premere ▲ o ▼ per visualizzare l'opzione [Carta normale], [Carta inkjet], [Brother BP71] o [Altro lucido], quindi selezionare l'opzione desiderata.
- 3 Premere [Formato carta].
- 4 Premere ▲ o ▼ per visualizzare le opzioni relative al formato carta, quindi selezionare l'opzione desiderata.
- 5 Premere .



I fogli vengono espulsi nel relativo vassoio posto sul lato anteriore dell'apparecchio, con la superficie stampata rivolta verso l'alto. Quando si utilizza carta lucida, rimuovere subito ogni foglio per evitare sbavature d'inchiostro o inceppamenti.

## Informazioni correlate

- Messaggi di errore e di manutenzione >> pagina 46

## Supporti di stampa consigliati

Per ottenere la migliore qualità di stampa, si raccomanda di utilizzare la carta Brother elencata in tabella.

Se la carta Brother non è disponibile nel proprio Paese, è consigliabile provare diversi tipi di carta prima di acquistarne in grandi quantità.

### Carta Brother

Tipo di carta	Articolo
A4 normale	BP60PA
A4 carta fotografica lucida	BP71GA4
A4 getto d'inchiostro (Matte)	BP60MA
Carta fotografica lucida 10 x 15 cm	BP71GP

## Gestire e utilizzare i supporti di stampa

- Conservare la carta nell'imballo originale tenendolo chiuso. Conservare la carta in orizzontale e lontano da umidità, luce solare diretta e calore.
- Evitare di toccare il lato lucido (patinato) della carta fotografica.

## IMPORTANTE

NON utilizzare i seguenti tipi di carta:

- Carta danneggiata, arricciata, sgualcita o di forma irregolare

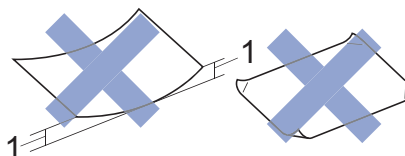

1. Un'arricciatura di **2 mm o superiore può causare inceppamenti.**

- Carta estremamente lucida o particolarmente lavorata
- Carta non impilabile in modo uniforme
- Carta a grana corta

### Capacità del coperchio del vassoio uscita carta

Fino a 50 fogli di carta in formato A4 da 80 g/m<sup>2</sup>.

- Per evitare sbavature d'inchiostro, si consiglia di rimuovere i fogli di carta fotografica dal coperchio del vassoio uscita carta uno per volta.

## Stampare dal computer

### Stampare un documento (Macintosh)

Per le istruzioni sulla stampa >> *Guida utente in linea: Stampare dal computer (Macintosh)*

### Stampare un documento (Windows®)

- 1 Selezionare il comando di stampa nell'applicazione.
- 2 Selezionare **Brother MFC-XXXX** (dove XXXX rappresenta il nome del modello).
- 3 Fare clic su **Stampa**.
- 4 Portare a termine l'operazione di stampa.

 Ulteriori informazioni >> *Guida utente in linea: Stampare dal computer (Windows®)*

### Stampare automaticamente su entrambi i lati del foglio (stampa fronte-retro automatica) (Windows®)

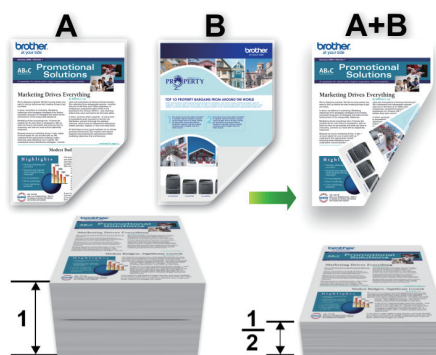

- Verificare che il coperchio posteriore sia chiuso.
- Se la carta presenta delle pieghe, distenderla accuratamente, quindi caricarla nel vassoio carta.
- Utilizzare carta normale o sottile. NON utilizzare carta per macchina da scrivere.
- Se la carta è sottile, può raggrinzirsi.

- 1 Selezionare il comando di stampa nell'applicazione.
- 2 Selezionare **Brother MFC-XXXX** (dove XXXX rappresenta il nome del modello) e fare clic sul pulsante delle proprietà o delle preferenze di stampa.  
Viene visualizzata la finestra del driver stampante.

- 3 Nel campo **Orientamento**, selezionare l'opzione **Verticale** o **Orizzontale** per impostare l'orientamento della stampa.



Se il software applicativo in uso include una funzione di layout analoga, è consigliabile utilizzare la funzione disponibile nell'applicazione.

- 4 Fare clic sull'elenco a discesa **Fronte/retro / Opuscolo**, quindi selezionare **Fronte/retro**.

- 5 Fare clic sul pulsante **Impostazioni duplex**.

- 6 Selezionare una delle opzioni del menu **Tipo fronte/retro**.

- 7 Selezionare la casella di controllo **Offset rilegatura** per specificare lo scostamento per la rilegatura, in pollici o in millimetri.

- 8 Fare clic su **OK** per tornare alla finestra del driver della stampante.

- 9 Se necessario, modificare le altre impostazioni della stampante.



La funzione Senza bordi non è disponibile quando si utilizza questa opzione.

- 10 Fare di nuovo clic su **OK**, quindi completare l'operazione di stampa.

## Stampare più di una pagina su un unico foglio di carta (N in 1) (Windows®)



- 1 Selezionare il comando di stampa nell'applicazione.

- 2 Selezionare **Brother MFC-XXXX** (dove XXXX rappresenta il nome del modello) e fare clic sul pulsante delle proprietà o delle preferenze di stampa.

Viene visualizzata la finestra del driver stampante.

- 3 Nel campo **Orientamento**, selezionare l'opzione **Verticale** o **Orizzontale** per impostare l'orientamento della stampa.



Se il software applicativo in uso include una funzione di layout analoga, è consigliabile utilizzare la funzione disponibile nell'applicazione.

- 4 Fare clic sull'elenco a discesa **Pagine multiple**, quindi selezionare l'opzione **2 in 1**, **4 in 1**, **9 in 1** o **16 in 1**.

- 5 Fare clic sull'elenco a discesa **Ordine pagine**, quindi selezionare l'ordine delle pagine desiderato.

- 6 Fare clic sull'elenco a discesa **Bordo**, quindi selezionare il tipo di linea desiderato per il bordo.

- 7 Se necessario, modificare le altre impostazioni della stampante.
- 8 Fare clic su **OK**, quindi completare l'operazione di stampa.

## Stampare foto da ControlCenter4 (Windows®)

È possibile stampare e modificare le foto utilizzando varie funzioni di ControlCenter.

Nella procedura riportata di seguito, viene utilizzata a titolo esemplificativo la modalità Base di ControlCenter.

- 1 Controllare di avere caricato il supporto corretto nel vassoio carta.
- 2 Fare clic sull'icona  (**ControlCenter4**) nella barra delle applicazioni, quindi fare clic su **Apri**.
- 3 Fare clic sulla scheda **Foto**.



- 4 Selezionare la cartella contenente l'immagine da stampare.
- 5 Selezionare le immagini da stampare facendo clic su un'immagine nel visualizzatore di immagini e selezionando la casella di controllo sotto l'immagine stessa.
- 6 Indicare il numero di copie da stampare (1-99) facendo clic su .

- 7 Fare clic su **Stampa**.  
Viene visualizzata la finestra delle impostazioni di stampa.
- 8 Configurare le impostazioni per le opzioni **Formato carta**, **Tipo di supporto** e **Layout**.
- 9 Fare clic sul pulsante **Avvia stampa**.

### Informazioni correlate

- Caricare la carta fotografica >>> pagina 12

## Copiare un documento

**1** Assicurarsi di aver caricato la carta con le dimensioni corrette nel vassoio carta.

**2** Effettuare una delle operazioni seguenti:

- Posizionare il documento sul piano dello scanner *con la facciata stampata rivolta verso il basso*.

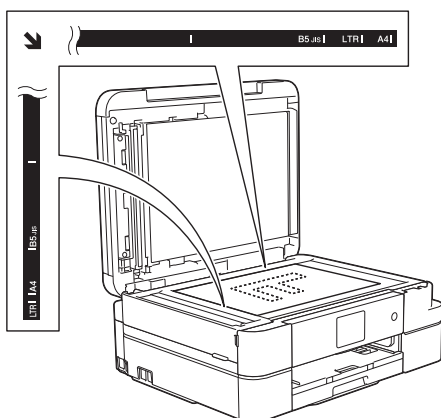

- Posizionare il documento nell'ADF *con la facciata stampata rivolta verso il basso*.

(Se si esegue la copia di più pagine, è consigliabile utilizzare l'ADF.)

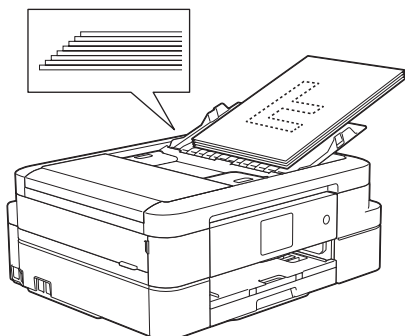

**3** Premere . [Copia].

Sul touchscreen viene visualizzato il messaggio:

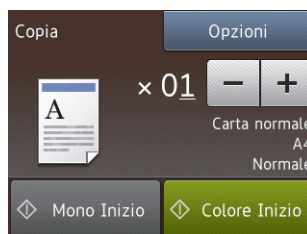

**4** Se necessario, modificare le impostazioni di copia.



- Quando si carica carta normale in formato diverso da A4, è necessario modificare le impostazioni relative a [Formato carta] e [Tipo carta] premendo il pulsante [Opzioni].

- **x 01** (Numero di copie)

Premere **x 01** per visualizzare la tastiera sul touchscreen, quindi immettere il numero di copie utilizzando la tastiera del touchscreen. Premere [OK].

È possibile premere anche [-] o [+].

- [Opzioni]

Premere  per modificare le impostazioni di copia solo per la copia successiva.

- Al termine, premere [OK].

- Una volta completata la scelta delle nuove opzioni, è possibile salvarle premendo il pulsante [Salva come scorc.].

**5** Premere [Mono Inizio] o [Colore Inizio].



Per interrompere l'operazione di copia, premere .





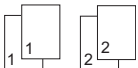
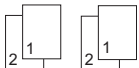
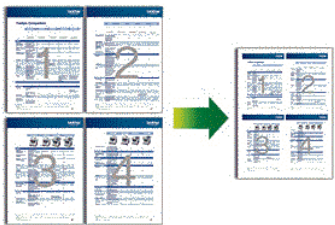
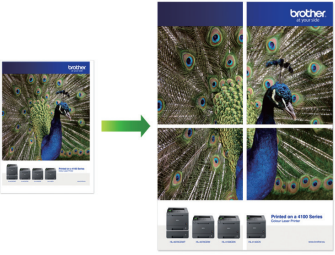

# Impostazioni di copia

## Opzioni per la copia

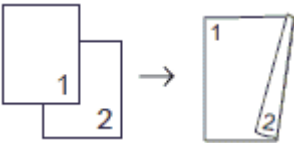
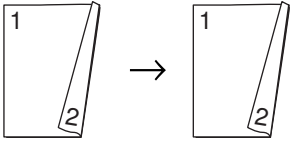
Per modificare le impostazioni di copia, premere il pulsante [Opzioni].

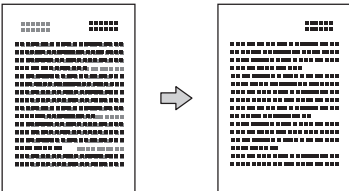
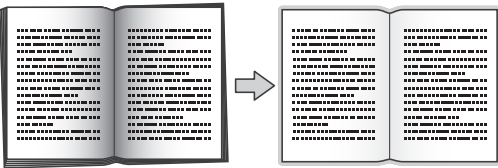
Opzione	Descrizione	
Qualità	Selezionare la risoluzione di copia in base al tipo di documento. Quando si seleziona l'opzione Normale o Veloce, Carta normale è l'unica opzione disponibile per il Tipo carta.	
Tipo carta	Selezionare un tipo di carta. Se si esegue la copia su carta speciale impostare la macchina per il tipo di carta utilizzato, in modo da ottenere la migliore qualità di stampa.	
Formato carta	Selezionare un formato carta. Se si esegue la copia su carta in formato diverso dal formato A4, è necessario modificare l'impostazione del formato carta.	
Ingrand/Riduz .	100%	-
	Ingrandimento	Selezionare un rapporto di ingrandimento per la copia successiva.
	Riduzione	Selezionare un rapporto di riduzione per la copia successiva.
	Adatta a pagina	Regolare le dimensioni della copia per adattarle al formato carta impostato.
	Personalizzato (25%-400%)	Immettere un rapporto di ingrandimento o riduzione.
Densità	Aumentare la densità per scurire il testo. Ridurre la densità per schiarire il testo.	
Impila/Ordina	Selezionare per impilare o ordinare le copie multiple.	
	<b>Impila</b> 	<b>Ordina</b> 
Layout pagina	Effettuare copie in formato N in 1, 2 in 1 ID o Poster.	
	<b>4 in 1</b> 	<b>Poster</b> 

Opzione	Descrizione
Copia Duplex	Selezionare per eseguire la copia su entrambi i lati del foglio.
	<div style="display: flex; justify-content: space-around;"> <div style="text-align: center;"> <p><b>lato singolo→fronte-retro</b></p>  </div> <div style="text-align: center;"> <p><b>fronte-retro→fronte-retro</b></p>  </div> </div>
Impostazioni avanzate.	<p>Modo risp.ink (MFC-J985DW)</p> <p>Stampa i colori più chiari ed enfatizza i contorni delle immagini.</p> 
	Copia carta sottile (MFC-J985DW)
	<p>Evita che l'inchiostro si veda in trasparenza sulla carta sottile quando si eseguono le copie.</p> 
	Copia libro (MFC-J985DW)
	<p>Corregge i bordi scuri e l'inclinazione quando si effettuano copie dal piano dello scanner.</p> 
	Copia filig. (MFC-J985DW)
	<p>Inserisce nel documento una filigrana costituita da un testo.</p> 

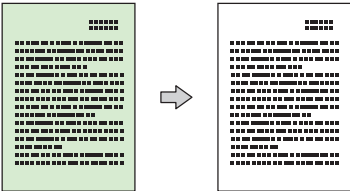
Opzione	Descrizione
	<p>Rimuovi colore di sfondo</p> <p>Consente di rimuovere il colore di sfondo del documento durante la copia. Lo sfondo bianco diventa più evidente. Questo consente di risparmiare inchiostro e di leggere più facilmente alcune copie.</p> 
Imp. nuovo pred.	Salva le impostazioni di copia che si utilizzano più frequentemente impostandole come predefinite.
Ripristina pred.	Ripristina le impostazioni del produttore per le impostazioni di copia modificate dall'utente.
Salva come scorc.	Aggiungere le impostazioni correnti come scelta rapida.



(MFC-J985DW)

La modalità Risparmio inchiostro e le funzioni Copia su carta sottile, Copia libro e Copia filigrana sono supportate dalla tecnologia di Reallusion, Inc.



## Eeguire la scansione dal computer (Windows®)

Esistono diversi modi in cui utilizzare il computer per eseguire la scansione di foto e documenti sulla macchina Brother. È possibile utilizzare le applicazioni software fornite da Brother oppure l'applicazione di scansione preferita.

### Eeguire la scansione utilizzando la modalità Base di ControlCenter4 (Windows®)

Selezionare **Modalità Base** come impostazione di modalità per ControlCenter4.

- 1 Caricare il documento.
- 2 Fare clic sull'icona  (**ControlCenter4**) nella barra delle applicazioni, quindi fare clic su **Apri**.
- 3 Fare clic sulla scheda **Scansione**.

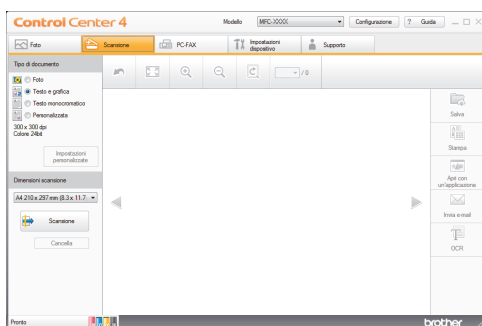

- 4 Selezionare **Tipo di documento**.

- 5 Modificare le **Dimensioni scansione** del documento, se necessario.

- 6 Fare clic su  (**Scansione**).

La macchina avvia la scansione, quindi l'immagine acquisita viene visualizzata nel software per la visualizzazione delle immagini.

- 7 Se è stata eseguita la scansione di più pagine mediante l'ADF, fare clic sui pulsanti freccia sinistra o destra per visualizzare l'anteprima di tutte le pagine acquisite.

- 8 Se necessario, ritagliare l'immagine acquisita.

- 9 Effettuare una delle operazioni seguenti:

- Fare clic su  (**Salva**) per salvare i dati acquisiti.
- Fare clic su  (**Stampa**) per stampare i dati acquisiti.
- Fare clic su  (**Apri con un'applicazione**) per aprire i dati acquisiti con un'altra applicazione.
- Fare clic su  (**Invia e-mail**) per allegare i dati acquisiti a un messaggio di posta elettronica.
- Fare clic su  (**OCR**) per convertire il documento acquisito in un file di testo modificabile.

# Eseguire la scansione utilizzando il pulsante di scansione sulla macchina Brother

## Eseguire la scansione utilizzando il pulsante di scansione sull'apparecchio

Utilizzare il pulsante Scansione sulla macchina per apportare modifiche temporanee alle impostazioni di scansione. Per apportare modifiche permanenti, utilizzare il software ControlCenter di Brother.

### 1 Effettuare una delle operazioni seguenti:

- Posizionare il documento sul piano dello scanner *con la facciata stampata rivolta verso il basso*.

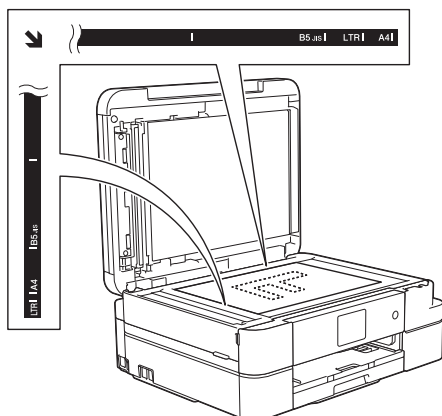

- Posizionare il documento nell'ADF *con la facciata stampata rivolta verso il basso*.

(Se si esegue la scansione di più pagine, è consigliabile utilizzare l'ADF.)

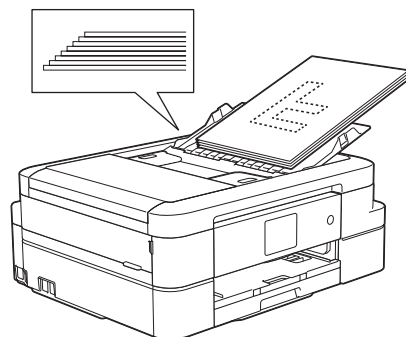

### 2 Premere [Scansione] > [a File].

### 3 Se l'apparecchio è collegato in rete, premere ▲ o ▼ per visualizzare il computer a cui inviare i dati, quindi selezionare il nome del computer.



Se sul display LCD viene richiesto un codice PIN, utilizzare il display LCD per immettere il codice PIN di quattro cifre per il computer, quindi premere [OK].

### 4 Effettuare una delle operazioni seguenti:

- Per modificare le impostazioni, premere [Opzioni] e passare al punto successivo.
- Premere [Inizio] per avviare la scansione senza cambiare le impostazioni aggiuntive.

La macchina avvia la scansione. Se si utilizza il piano dello scanner della macchina, seguire le istruzioni sul display LCD per completare il processo di scansione.

### 5 Premere l'opzione [Imp. scansione], quindi premere [Imp. un disp.].



Per utilizzare l'opzione [Imp. scansione], è necessario che all'apparecchio sia collegato un computer su cui sia stato installato il software ControlCenter.

**6** Selezionare le impostazioni di scansione da modificare, quindi premere [OK].

- [Tipo scansione]

Selezionare il tipo di scansione per il documento.

- [Risoluzione]

Selezionare la risoluzione di scansione per il documento.

- [Tipo file]

Selezionare il formato file per il documento.

- [Dim. scansione]

Selezionare le dimensioni di scansione per il documento.

- [Rimuovi colore di sfondo]

Modificare la quantità di colore di sfondo rimosso.

**7** Premere [Inizio].

La macchina avvia la scansione. Se si utilizza il piano dello scanner della macchina, seguire le istruzioni sul display LCD per completare il processo di scansione.

## Stampare le foto direttamente da supporto

### Visualizzare in anteprima e stampare foto e filmati da un supporto multimediale

Visualizzare in anteprima le foto sul display LCD prima di stamparle. Stampare le immagini dei filmati presenti su una scheda di memoria o su un'unità flash USB.

- 1 Aprire il coperchio degli slot multimediali.

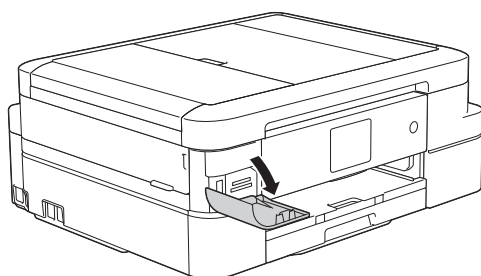

- 2 Inserire la scheda di memoria o l'unità flash USB nello slot corretto.
- 3 Premere [Foto] > [Visualizza foto].
- 4 Premere ◀ o ▶ per visualizzare la foto da stampare, quindi selezionarla.



Per stampare tutte le foto, premere [St tutto], quindi premere [Sì] per confermare.

- 5 Premere **x01** per visualizzare la tastiera sul touchscreen, quindi immettere il numero di copie utilizzando

la tastiera del touchscreen. Premere [OK].

È possibile utilizzare anche [-] o [+].

- 6 Premere [OK].
- 7 Ripetere gli ultimi tre passaggi fino a selezionare tutte le foto da stampare.
- 8 Premere [OK].
- 9 Leggere e controllare l'elenco di opzioni visualizzato.
- 10 Per modificare le impostazioni di stampa, premere [Imp. stampa].
- 11 Premere [Inizio].

### Panoramica delle impostazioni di stampa in PhotoCapture Center

Le impostazioni di stampa modificate sono temporanee e hanno effetto sulla stampa corrente. L'apparecchio ripristina le impostazioni predefinite dopo aver completato la stampa.



È possibile salvare come predefinite le impostazioni di stampa che si utilizzano più frequentemente.

Ulteriori informazioni >> *Guida utente in linea*

## Prima del fax



### Impostare l'Identificativo

**Modelli correlati:**  
MFC-J985DW

Impostare l'Identificativo della macchina, per far comparire data e ora su ogni fax inviato.

- 1 Premere  [Impost.] > [Tutte le imp] > [Imp.iniziale] > [Identificativo].
- 2 Premere [Fax].
- 3 Immettere il numero di fax (fino a 20 cifre) sul touchscreen, quindi premere [OK].
- 4 Premere [Nome].
- 5 Immettere il nome (fino a 20 caratteri) utilizzando il touchscreen, quindi premere [OK].



- Premere  per alternare lettere, numeri e simboli speciali. (I caratteri disponibili possono variare in base al Paese dell'utente.)
- Se è stato immesso un carattere errato e si desidera modificarlo, premere ◀ o ▶ per spostare il cursore al di sotto del carattere errato. Premere , quindi immettere il carattere corretto.
- Per inserire uno spazio, premere [Spazio].

- 6 Premere .

### Interferenza sulla linea telefonica/VoIP

**Modelli correlati:**  
MFC-J985DW

Se si dovessero riscontrare problemi nell'invio o nella ricezione di un fax a causa di una possibile interferenza sulla linea telefonica o se si utilizza un sistema VoIP, è consigliabile modificare la velocità del modem per ridurre al minimo gli errori nelle operazioni fax.

- 1 Premere  [Impost.] > [Tutte le imp] > [Imp.iniziale] > [Compatibilità].
- 2 Premere [Normale] o [Base (per VoIP)].
  - L'opzione [Base (per VoIP)] riduce la velocità del modem a 9.600 bps e disattiva la ricezione dei fax a colori e la modalità ECM, ad eccezione dell'invio dei fax a colori. A meno che la linea telefonica non sia spesso interessata da interferenze, si consiglia di utilizzare questa funzione solo in caso di necessità.

Per migliorare la compatibilità con la maggior parte dei servizi VoIP, Brother consiglia di modificare le impostazioni di compatibilità su [Base (per VoIP)].

  - L'opzione [Normale] imposta la velocità del modem a 14.400 bps.

- 3 Premere .





- VoIP (Voice over IP) è un tipo di sistema telefonico che utilizza una connessione Internet invece della linea telefonica standard.

## Informazioni correlate

- Messaggi di errore e di manutenzione >> pagina 46
- Problemi relativi a fax e telefono >> pagina 57

## Modalità di ricezione

**Modelli correlati:**  
MFC-J985DW

Alcune modalità di ricezione sono predisposte per la risposta automatica ([Solo fax] e [Fax/Tel]). Per informazioni sulla modifica del numero di squilli prima di utilizzare queste modalità.

### Solo fax

La modalità [Solo fax] risponde automaticamente a ogni chiamata come se fosse un fax.

### Fax/Tel

La modalità [Fax/Tel] consente di gestire le chiamate in arrivo rilevando se si tratta di chiamate fax o vocali e gestendole in uno dei modi seguenti:

- La ricezione dei fax viene eseguita automaticamente.
- Le chiamate vocali attivano lo squillo F/T per segnalare che occorre rispondere. Lo squillo F/T è una sorta di doppio squillo emesso dalla macchina.

### Manuale

La modalità [Manuale] disattiva tutte le funzioni di risposta automatiche.

Per ricevere un fax in modalità [Manuale], sollevare il ricevitore del telefono esterno. Quando si ricevono i segnali fax (breve segnale acustico ripetuto), premere il pulsante Avvia, quindi selezionare [Ricezione] per ricevere un fax. È inoltre possibile utilizzare la funzione

Riconoscimento fax per ricevere i fax sollevando il ricevitore sulla stessa linea usata per l'apparecchio.

### Segreteria telefonica esterna

La modalità [Tel./Segr. Est.] consente di gestire le chiamate in arrivo utilizzando un dispositivo di segreteria telefonica esterna.

Le chiamate in entrata vengono gestite nei modi seguenti:

- La ricezione dei fax viene eseguita automaticamente.
- Il chiamante potrà registrare un messaggio vocale sulla segreteria telefonica esterna.

## Informazioni correlate

- Problemi relativi a fax e telefono >> pagina 57

## Selezionare la modalità di ricezione corretta

**Modelli correlati:**  
MFC-J985DW

È necessario scegliere una modalità di ricezione in base ai dispositivi esterni e ai servizi telefonici presenti sulla linea.

Per impostazione predefinita, l'apparecchio è predisposto per la ricezione automatica dei fax inviati. Il diagramma che segue fornisce indicazioni per la selezione della modalità più adatta.

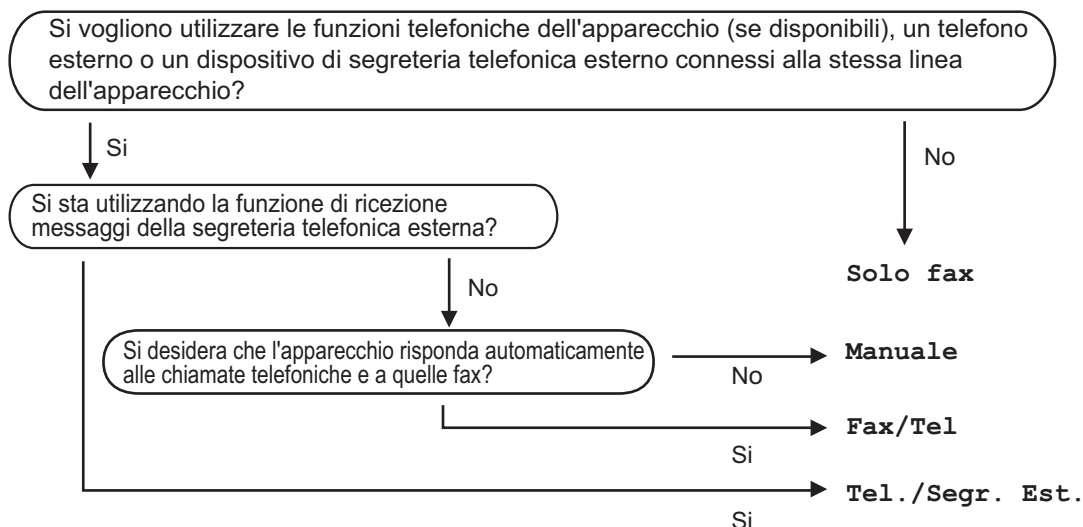

**1** Premere  [Impost.] > [Tutte le imp] > [Fax] > [Imp.ricezione] > [Mod. ricezione].

**2** Premere ▲ o ▼ per visualizzare l'opzione [Solo fax], [Fax/Tel], [Tel./Segr. Est.] o [Manuale], quindi selezionare l'opzione desiderata.

**3** Premere .

### Informazioni correlate

- Problemi relativi a fax e telefono >> pagina 57
- Risoluzione di altri problemi relativi alla trasmissione di fax >> pagina 58

## Impostare la durata squilli F/T (doppio squillo)

**Modelli correlati:**  
MFC-J985DW

Quando si imposta la Modalità di ricezione [Fax/Tel], in caso di chiamata fax l'apparecchio avvia automaticamente la ricezione. Se invece si tratta di una chiamata vocale, l'apparecchio emette degli squilli F/T (doppio squillo veloce) per la durata impostata dall'utente tramite l'opzione Durata squilli F/T. Lo squillo F/T segnala che si tratta di una chiamata vocale.

Lo squillo F/T è un'impostazione esclusiva dell'apparecchio Brother e pertanto i telefoni interni ed esterni non emettono squilli; tuttavia, è comunque possibile rispondere alla chiamata dell'apparecchio su un qualsiasi telefono.

**1** Premere  [Impost.] > [Tutte le imp] > [Fax] > [Imp.ricezione] > [N. squilli F/T].

**2** Selezionare la durata del doppio squillo emesso dalla macchina per avvisare della presenza di una chiamata vocale.

**3** Premere .

 Anche se la chiamata viene interrotta durante il doppio squillo veloce, l'apparecchio continuerà a squillare per tutta la durata impostata.

## Impostare il numero di squilli prima che la macchina risponda (numero di squilli)

**Modelli correlati:**  
MFC-J985DW

Quando l'apparecchio riceve una chiamata, emette il normale squillo telefonico. Il numero di squilli viene impostato nell'impostazione Numero squilli.

- La funzione Numero squilli consente di impostare il numero di squilli emessi dall'apparecchio prima della risposta automatica nelle modalità [Solo fax] e [Fax/Tel].
- Se telefoni esterni o interni condividono la stessa linea utilizzata per l'apparecchio, selezionare il numero massimo di squilli.

**1** Premere  [Impost.] > [Tutte le imp] > [Fax] > [Imp.ricezione] > [Numero squilli].

**2** Selezionare il numero di squilli che si desidera vengano emessi dalla linea prima che l'apparecchio risponda.

 • Se si seleziona [0], l'apparecchio risponde immediatamente e la linea non emette squilli (disponibile solo in alcuni Paesi).

**3** Premere .

# Memorizzare i numeri

**Modelli correlati:**  
MFC-J985DW

È possibile impostare la macchina in modo che memorizzi i numeri fax in rubrica.



In caso di interruzione della corrente elettrica, i numeri della rubrica permangono nella memoria.

## Memorizzare i numeri nella rubrica

**Modelli correlati:**  
MFC-J985DW

È possibile memorizzare fino a 100 indirizzi con un nome; ogni nome può avere due numeri.

**1** Premere  [Fax] > [Rubrica].

**2** Procedere come segue:

- Premere [Modifica] > [Agg. nuovo indir.] > [Nome].
- Immettere il nome (fino a 16 caratteri) utilizzando il touchscreen. Premere [OK].
- Premere [Indirizzo 1].
- Immettere il primo numero di fax o di telefono (fino a 20 cifre) utilizzando il touchscreen. Premere [OK].



- Premere [Pausa] per inserire una pausa tra i numeri. È possibile premere [Pausa] il numero di volte necessario per aumentare la lunghezza della pausa.
- Quando si immette un numero di fax o di telefono, assicurarsi di includere il prefisso. A seconda del Paese, i nomi e la cronologia degli ID chiamante potrebbero non essere visualizzati correttamente se insieme al numero di fax o di telefono non viene registrato il prefisso.

e. Per memorizzare il secondo numero di fax o di telefono, premere [Indirizzo 2]. Immettere il secondo numero di fax o di telefono (fino a 20 cifre) utilizzando il touchscreen. Premere [OK].

f. Premere [OK] per confermare.

Per memorizzare un altro numero in rubrica, ripetere i punti indicati.

**3** Premere .

## Modificare o eliminare nomi o numeri della Rubrica

**Modelli correlati:**  
MFC-J985DW

È possibile modificare o eliminare un numero o un nome che è già memorizzato nella rubrica.

**1** Premere  [Fax] > [Rubrica] > [Modifica].

**2** Premere ▲ o ▼ per visualizzare [Modifica], quindi selezionare tale opzione.



Per eliminare i numeri, premere ▲ o ▼ per visualizzare [Cancellare], quindi selezionare tale opzione. Selezionare i numeri da eliminare; a tale scopo, premere i numeri desiderati in modo da visualizzare un segno di spunta rosso, quindi premere [OK].  
Premere [Si] per confermare.

**3** Premere ▲ o ▼ per visualizzare il numero da modificare, quindi selezionarlo.

**4** Effettuare una delle operazioni seguenti:

- Per modificare il nome, premere [Nome].

Immettere il nuovo nome (fino a 16 caratteri) utilizzando il touchscreen.

Premere [OK].

- Per modificare il primo numero di fax o di telefono, premere [Indirizzo 1].

Immettere il nuovo numero di fax o di telefono (fino a 20 cifre) utilizzando il touchscreen.

Premere [OK].

- Per modificare il secondo numero di fax o di telefono, premere [Indirizzo 2].

Immettere il nuovo numero di fax o di telefono (fino a 20 cifre) utilizzando il touchscreen.

Premere [OK].



Come modificare il nome o il numero memorizzato:

Per cambiare un carattere, premere ◀ o ▶ per posizionare il cursore in modo da evidenziare il carattere da modificare, quindi premere . Immettere il nuovo carattere.

**5** Premere [OK] per terminare l'operazione.

**6** Premere .

# Servizi telefonici e dispositivi esterni

**Modelli correlati:**  
MFC-J985DW

È possibile utilizzare i seguenti servizi e connessioni con la macchina Brother.



Questo è il riepilogo delle modalità di connessione della macchina. Per ulteriori informazioni su ogni argomento >> *Guida utente in linea*

## Cassetta vocale

**Modelli correlati:**  
MFC-J985DW

Se sulla linea telefonica a cui è collegato la macchina Brother è presente un servizio di casella vocale, quest'ultimo potrebbe entrare in conflitto con la macchina Brother alla ricezione dei fax. Per utilizzare questo servizio, è consigliabile impostare la modalità di ricezione della macchina Brother su Manuale.

## Voice Over Internet Protocol (VoIP)

**Modelli correlati:**  
MFC-J985DW

VoIP è un tipo di sistema di telefonia che utilizza una connessione Internet invece di una linea telefonica tradizionale. La macchina può non funzionare con alcuni sistemi VoIP. In caso di dubbi sulla connessione della macchina al sistema VoIP, rivolgersi al provider VoIP.

## Collegamento di una segreteria telefonica esterna

**Modelli correlati:**  
MFC-J985DW

L'utente può scegliere di collegare all'apparecchio Brother una segreteria telefonica esterna. Per ricevere correttamente i fax, è necessario collegare tale dispositivo nel modo appropriato. Quando si registra il messaggio in uscita sulla segreteria telefonica esterna, è consigliabile registrare 5 secondi di silenzio all'inizio del messaggio e limitare il

parlato a 20 secondi. Impostare la modalità di ricezione dell'apparecchio su Tel./Segr. Est.

## Telefoni esterni e interni

**Modelli correlati:**  
MFC-J985DW

È possibile collegare alla macchina un telefono separato. Se si risponde a una chiamata fax da un telefono interno o un telefono esterno, è possibile impostare la macchina affinché riceva il fax premendo \* 5 1. Se la macchina risponde a una chiamata vocale e vengono emessi doppi squilli indicanti all'utente la presenza di una chiamata di questo tipo, premere # 5 1 per rispondere alla chiamata da un telefono interno.



# Trasmissione fax con l'apparecchio

## Invia un fax

**Modelli correlati:**  
MFC-J985DW

**1** Caricare il documento nell'ADF o posizionarlo sul piano dello scanner.

**2** Premere  [Fax].

 Se la funzione [Antepr. fax] è impostata su [Sì], premere  [Fax] > [InvioFax in corso].

Sul touchscreen viene visualizzato il messaggio:



**3** Immettere il numero di fax procedendo come indicato di seguito:

- Tastierino di composizione (immissione manuale del numero di fax).

Premere tutte le cifre del numero utilizzando il touchscreen.

- [Richiam] (Ricomposizione dell'ultimo numero composto.)

Premere [Cronologia chiamate] > [Richiam].

- [Chiam. in usc.] (Selezionare un numero dalla cronologia delle chiamate in uscita.)

Premere [Cronologia chiamate] > [Chiam. in usc.].

Selezionare il numero desiderato, quindi premere [Applica].

- [Storico ID chiamante] (Selezionare un numero dalla cronologia ID chiamante.)

Premere [Cronologia chiamate] > [Storico ID chiamante].

Selezionare il numero desiderato, quindi premere [Applica].

- [Rubrica] (Selezionare un numero dalla rubrica.)

Premere [Rubrica].

Effettuare una delle seguenti operazioni:

- Selezionare il numero desiderato, quindi premere [Applica].

- Premere , quindi immettere la prima lettera del nome e premere [OK]. Selezionare il nome da comporre. Se il nome ha due numeri, selezionare il numero desiderato. Premere [Applica].

**4** Per modificare le impostazioni fax, premere [Opzioni].

**5** Premere ▲ o ▼ per visualizzare l'impostazione da modificare, quindi selezionarla.

**6** Selezionare l'opzione desiderata.

**7** Al termine, premere [OK].

**8** Premere [Inizio fax].

## 9 Effettuare una delle operazioni seguenti:

- Se si utilizza l'ADF, l'apparecchio avvia la scansione e l'invio del documento.
- Se si utilizza il piano dello scanner e si seleziona [Mono] nella sezione [Imp. colore], la macchina avvia la scansione della prima pagina.

Passare al punto successivo.

- Se si utilizza il piano dello scanner e si seleziona [Colore] nella sezione [Imp. colore], sul touchscreen viene richiesto se si desidera inviare un fax a colori.

Premere [Sì (fax colori)] per confermare. La macchina avvia la composizione e l'invio del documento.

## 10 Quando sul touchscreen viene visualizzato il messaggio [Pag.Successiva?], effettuare una delle seguenti operazioni:

- Premere [No] una volta completata la scansione delle pagine. L'apparecchio inizia a inviare il documento.
- Premere [Sì] per eseguire la scansione di un'altra pagina. Posizionare la pagina successiva sul piano dello scanner, quindi premere [OK]. L'apparecchio avvia la scansione della pagina.

Ripetere questo punto per tutte le pagine aggiuntive.

## Attivare la funzione Anteprima fax

**Modelli correlati:**  
MFC-J985DW

Utilizzare la funzione Anteprima fax per visualizzare sul display LCD i fax ricevuti.

- Questa funzione è disponibile solo per fax monocromatici.
- Se la funzione Anteprima fax è attiva, la copia di backup dei fax ricevuti non sarà stampata per le operazioni di Inoltro fax, Ricezione PC-Fax e inoltro su cloud, anche se la funzione di Stampa backup è impostata su [Sì].
- Sebbene sui fax stampati siano presenti la data e l'ora di ricezione del fax quando la funzione Data/ora Rx fax è attiva, nella schermata dell'anteprima fax non vengono visualizzate la data e l'ora.

1 Premere  [Impost.].

2 Premere  [Antepr. fax].

3 Premere [Sì] (o [No]).

4 Premere [Sì].  
Sul touchscreen viene visualizzato un messaggio indicante che i fax ricevuti in futuro non saranno stampati.

5 Premere [Sì].

6 Premere .



Se in memoria sono presenti dei fax quando si imposta la funzione Anteprima fax su No, effettuare una delle seguenti operazioni:

- Se non si desidera stampare i fax memorizzati, premere [Continua]. Premere [Sì] per confermare.

I fax vengono eliminati.



- Per stampare tutti i fax memorizzati, premere [Stamp. tutti fax prima dell'elim.].
- Se non si desidera disattivare Anteprima fax, premere [Annulla].



## Anteprima dei nuovi fax

**Modelli correlati:**  
MFC-J985DW

Quando si riceve un fax, sul display LCD viene visualizzato un messaggio.

- Questa funzione è disponibile solo per fax monocromatici.
- Per visionare un fax già visualizzato in anteprima, premere  [Fax] e  [Ricevuti Fax].

### 1 Premere [Visual.].



### 2 L'elenco dei fax comprende i fax vecchi e nuovi. Accanto ai nuovi fax viene visualizzato un contrassegno blu.

Premere il fax desiderato.

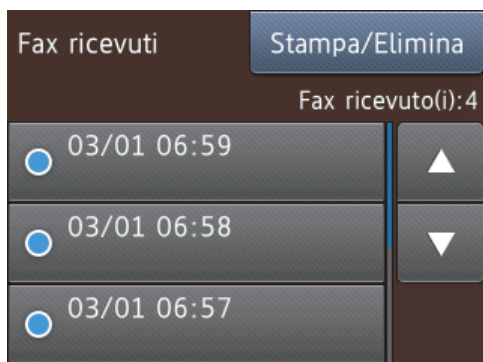







 Per stampare o eliminare tutti i fax elencati, premere [Stampa/Elimina].

Effettuare una delle operazioni seguenti:

- Premere [Stampa tutto (nuovi fax)] per stampare tutti i fax non ancora visualizzati.
- Premere [Stampa tutto (vecchi fax)] per stampare tutti i fax già visualizzati.
- Premere [Elimina tutto (nuovi fax)] per eliminare tutti i fax non ancora visualizzati.
- Premere [Elimina tutto (vecchi fax)] per eliminare tutti i fax già visualizzati.

### 3 Effettuare le seguenti operazioni premendo i pulsanti indicati nella tabella:

Pulsante	Risultato
	Ingrandisce il fax.
	Riduce il fax.
▲ o ▼	Scorre in verticale.
◀ o ▶	Scorre in orizzontale.
	Ruota il fax in senso orario.
	Elimina il fax. Premere Sì per confermare.
	Torna alla pagina precedente.
	Passa alla pagina successiva.
	Torna all'elenco di fax.
Inizio	Stampa il fax. Se il fax è composto da un'unica pagina, viene avviata la stampa. Un

Pulsante	Risultato
----------	-----------

messaggio sul touchscreen chiede se si desidera eliminare il fax dalla memoria dell'apparecchio. Per eliminare il fax, premere Sì. Per conservare il fax nella memoria dell'apparecchio, premere No.

Se il fax è composto da più pagine, effettuare una delle seguenti operazioni:

- Premere Stampa tut. pag. per stampare l'intero messaggio. Un messaggio sul touchscreen chiede se si desidera eliminare il fax dalla memoria dell'apparecchio. Per eliminare il fax, premere Sì. Per conservare il fax nella memoria dell'apparecchio, premere No.
- Premere Stampa solo pag. cor. per stampare solo la pagina visualizzata.
- Premere Stampa da pag corr. per stampare dalla pagina visualizzata fino all'ultima pagina.

- 
- La visualizzazione dei fax di grandi dimensioni può richiedere una certa quantità di tempo.
  - Sul touchscreen viene visualizzato il numero di pagina corrente e le pagine totali del messaggio fax. Se il messaggio fax supera le 99 pagine, il numero totale di pagine viene visualizzato come "XX".

# Fax mediante il computer (PC-FAX)

## Inviare fax dal computer

**Modelli correlati:**  
MFC-J985DW

La funzione Brother PC-FAX consente di inviare un file, creato mediante una qualsiasi applicazione del computer come un normale fax e anche di allegare una pagina di copertina.

Per Windows®:

Ulteriori informazioni >> *Guida utente in linea: PC-FAX per Windows®*

Per Macintosh:

Ulteriori informazioni >> *Guida utente in linea: PC-FAX per Macintosh*

### 1 Dall'applicativo selezionare **File**, quindi **Stampa**.

(I passaggi potrebbero variare a seconda dell'applicativo.)

Viene visualizzata la finestra di stampa.

### 2 Selezionare **Brother PC-FAX**.

### 3 Fare clic su **Stampa**.

Viene visualizzata l'interfaccia utente **Brother PC-FAX**.

### 4 Immettere il numero di fax del destinatario.

- a. Utilizzare la tastiera del computer o fare clic sul tastierino numerico dell'interfaccia utente **Brother PC-FAX**.
- b. Fare clic su **Aggiungi indirizzo di trasmissione**.



È anche possibile selezionare un numero memorizzato da **Agenda Telefonica**.

### 5 Fare clic su **Inizio**.

Il documento viene inviato all'apparecchio Brother e quindi inviato come fax al destinatario.

Per maggiori informazioni, consultare il venditore del software applicativo.

## Ricevere fax sul computer (solo per Windows®)

**Modelli correlati:**  
MFC-J985DW

Utilizzare il software Brother PC-FAX per ricevere fax sul computer, visualizzarli e stampare solo i fax desiderati.



- Anche se il computer è spento (ad esempio, durante la notte o nel fine settimana), l'apparecchio riceve e salva i fax nella propria memoria. Il numero di fax ricevuti e conservati in memoria viene visualizzato sul display LCD.
- Quando si avvia il computer e viene eseguito il software Ricezione PC-Fax, l'apparecchio MFC trasferisce automaticamente i fax al computer.
- Per utilizzare correttamente la funzione Ricezione PC-Fax, è necessario che sul computer sia in esecuzione il software Ricezione PC-FAX.
- Per poter impostare la funzione Ricezione PC-Fax, è necessario installare il software e i driver Brother sul computer. Verificare che l'apparecchio Brother sia collegato al computer e sia acceso.
- Se sull'apparecchio viene visualizzato un errore e risulta impossibile stampare i fax dalla memoria, utilizzare PC-FAX per trasferire i fax al computer.
- *La funzione Ricezione PC-Fax non è disponibile per Macintosh.*

Viene visualizzata la finestra **PC-FAX Receive (Ricezione PC-FAX)**. L'icona  (Ricezione PC-FAX) viene visualizzata anche sulla barra delle applicazioni del computer.

## 1 Effettuare una delle seguenti operazioni:

- Windows® XP, Windows Vista® e Windows® 7

Fare clic su **Fare clic per iniziare.** > **Tutti i programmi** > **Brother** > **Brother Utilities** > **PC-FAX** > **Ricevi.**

- Windows® 8 e Windows® 10

Avviare  (**Brother Utilities**), poi sull'elenco a discesa, quindi selezionare il nome del modello (se non è già selezionato).

Fare clic su **PC-FAX** nella barra di spostamento di sinistra, quindi su **Ricevi.**

## 2 Confermare il messaggio e fare clic su **Sì.**

## Pulire lo scanner

**1** Scollegare l'apparecchio dalla presa elettrica.

**2** Sollevare il coperchio documenti (1). Pulire il piano dello scanner (2) e la plastica bianca (3) con un panno morbido, privo di sfilacciate e inumidito con un detergente non infiammabile per vetro.

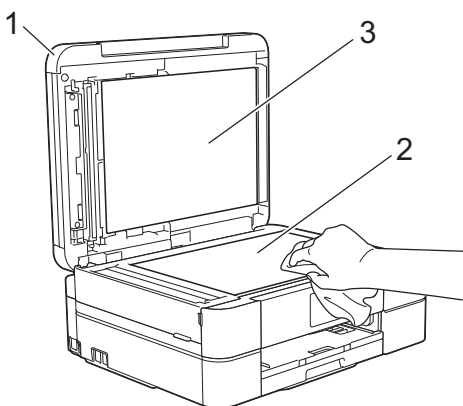

**3** Nell'ADF (alimentatore automatico documenti), pulire la barra bianca (1) e la striscia di vetro (2) con un panno morbido, privo di sfilacciate e inumidito con un detergente non infiammabile per vetro. (Solo per i modelli con ADF)

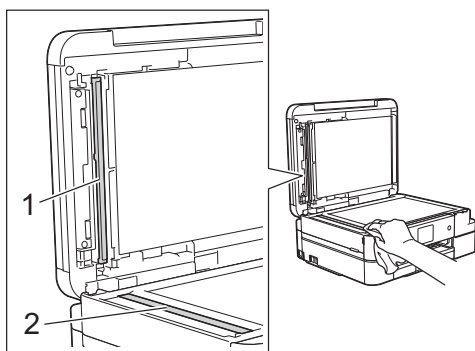

## Informazioni correlate

- Risoluzione di altri problemi relativi alla trasmissione di fax >> pagina 58
- Risoluzione di altri problemi di stampa >> pagina 62

## Controllare la qualità di stampa

Se i colori e il testo appaiono sbiaditi o presentano striature oppure se manca testo dalle stampe, è possibile che gli ugelli delle testine di stampa siano ostruiti. Stampare il foglio di verifica della qualità di stampa e controllare lo schema di verifica degli ugelli.

**1** Premere  [Inchiostro] > [Migliora qualità stampa] > [Controlla qualità di stampa].



È inoltre possibile premere 

[Impost.] > [Manutenz] > [Migliora qualità stampa] > [Controlla qualità di stampa].

**2** Premere [Inizio].

L'apparecchio stampa il foglio di verifica della qualità di stampa.

**3** Controllare la qualità dei quattro blocchi di colore stampati sul foglio.

**4** Sul touchscreen viene richiesto un riscontro sulla qualità di stampa. Effettuare una delle operazioni seguenti:

- Se tutte le linee sono chiare e visibili, premere [No], quindi premere  per terminare la verifica della qualità di stampa.

- Se si nota l'assenza di alcune linee (vedere **Scadente**, sotto), premere [Si].

**OK**

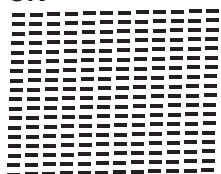

**Scadente**

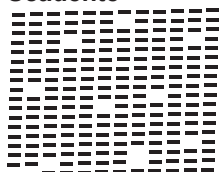

- 5 Sul touchscreen viene richiesto di controllare la qualità di stampa di ogni colore. Premere il numero dello schema (1-4) più simile al risultato di stampa.

- 6 Effettuare una delle operazioni seguenti:

- Se è necessario pulire le testine di stampa, premere [Inizio] per avviare la procedura di pulizia.
- Se non è necessario pulire le testine di stampa, la schermata Manutenzione viene nuovamente visualizzata sul display LCD.

Premere .

- 7 Al termine della procedura di pulizia, sul touchscreen viene richiesto se si desidera stampare nuovamente il foglio di verifica della qualità di stampa. Premere [Si], quindi premere [Inizio].

L'apparecchio stampa nuovamente il foglio di verifica della qualità di stampa. Controllare nuovamente la qualità dei quattro blocchi di colore stampati sul foglio.

Se la qualità di stampa non migliora dopo la pulizia delle testine di stampa, provare a installare una nuova cartuccia d'inchiostro sostitutiva originale Brother per ogni colore che presenta problemi. Pulire nuovamente le

testine di stampa. Se la stampa non migliora, contattare il servizio assistenza clienti Brother o il proprio rivenditore Brother.

## IMPORTANTE

NON toccare le testine di stampa. Se si toccano le testine di stampa, si rischia di danneggiarle in modo permanente e invalidarne la garanzia.



In caso di ostruzione di un ugello delle testine di stampa, la prova di stampa avrà l'aspetto seguente.



Una volta effettuata la pulizia degli ugelli delle testine di stampa, la stampa non presenterà più righe orizzontali.



## Informazioni correlate

- Risoluzione di altri problemi di stampa >> pagina 62

# Controllare l'allineamento di stampa della macchina Brother

Se il testo stampato è sfocato o le immagini risultano sbiadite in seguito al trasporto della macchina, regolare l'allineamento di stampa.

- 1 Premere  [Inchiostro] > [Migliora qualità stampa] > [Allineamento].



È inoltre possibile premere 

[Impost.] > [Manutenz] > [Migliora qualità stampa] > [Allineamento].

- 2 Premere [Avanti], quindi premere [Inizio].

L'apparecchio inizia a stampare la pagina di verifica dell'allineamento.

(A)

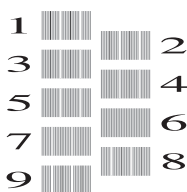

- 3 Per lo schema (A), premere ▲ o ▼ per visualizzare il numero della prova di stampa con le linee verticali meno visibili (1-9), quindi selezionarlo (nell'esempio sopra riportato, la riga numero 6 rappresenta la scelta ottimale). Premere [OK].

Ripetere il passaggio per gli schemi rimanenti.



Quando l'allineamento di stampa non è regolato correttamente, il testo appare sfocato o storto come negli esempi.

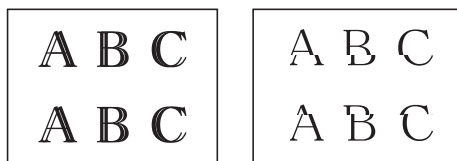

Una volta regolato correttamente l'allineamento di stampa, il testo appare come in questo esempio.

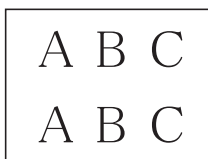

- 4 Premere .

## Informazioni correlate

- Risoluzione di altri problemi di stampa >> pagina 62

Utilizzare questa sezione per risolvere problemi che si possono verificare durante l'utilizzo della macchina Brother.







## Identificare il problema

Se l'apparecchio presenta un malfunzionamento, è possibile risolvere autonomamente la maggior parte dei problemi.

Verificare prima di tutto le seguenti condizioni:

- Il cavo di alimentazione della macchina è collegato correttamente e la macchina è accesa.
- Tutti gli elementi di protezione dell'apparecchio (di colore arancio) sono stati rimossi.
- Le cartucce d'inchiostro sono state installate correttamente.
- Il coperchio dello scanner e il coperchio carta inceppata sono chiusi correttamente.
- La carta è inserita correttamente nell'apposito vassoio.
- I cavi di interfaccia sono stati saldamente connessi all'apparecchio e al computer oppure la connessione senza fili è impostata sia sull'apparecchio che sul computer.
- (Per i modelli dotati di funzionalità di rete) Il punto di accesso (per le reti senza fili), il router o l'hub è acceso e il pulsante di collegamento lampeggia.
- Controllare il display LCD oppure lo stato dell'apparecchio visualizzato sul computer da **Status Monitor**.

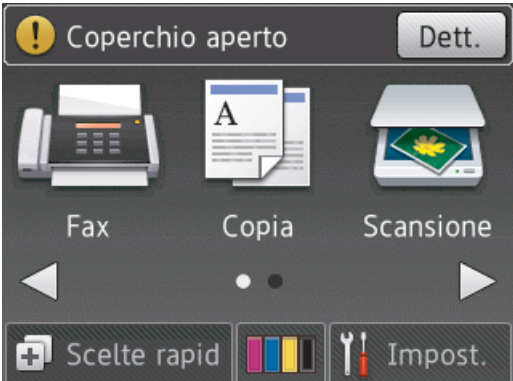

Individuare l'errore	Trovare la soluzione
<p>Uso di Status Monitor</p>  <ul style="list-style-type: none"> <li>• Fare doppio clic sull'icona  nella barra delle applicazioni.</li> <li>• (Windows®) Se si seleziona l'opzione <b>Carica Status Monitor all'avvio</b>, Status Monitor viene avviato automaticamente ogni volta che si accende il computer.</li> </ul>	<ul style="list-style-type: none"> <li>• L'icona verde indica la normale condizione di standby. </li> <li>• L'icona gialla indica un avvertimento. </li> <li>• L'icona rossa indica che si è verificato un errore. </li> <li>• Un'icona grigia indica che l'apparecchio è offline. </li> <li>• Fare clic sul pulsante <b>Risoluzione dei problemi</b> per accedere al sito web Brother dedicato alla risoluzione dei problemi.</li> </ul>
<p>Uso del display LCD</p> 	<ol style="list-style-type: none"> <li>1. Seguire le indicazioni dei messaggi visualizzati sul display LCD.</li> <li>2. Vedere le istruzioni nella seguente tabella Messaggi di errore e di manutenzione.</li> <li>3. Se non è possibile correggere l'errore, fare riferimento alla <i>Guida utente in linea: Messaggi di errore e manutenzione</i> o consultare le FAQ (domande frequenti) sul Brother Solutions Center all'indirizzo <a href="http://support.brother.com">support.brother.com</a></li> </ol>

# Messaggi di errore e di manutenzione

Nella tabella sono riportati i messaggi di errore e di manutenzione più comuni. Per informazioni più dettagliate, vedere la *Guida utente in linea*.

È possibile correggere la maggior parte degli errori ed eseguire la manutenzione ordinaria autonomamente. Per altri suggerimenti, accedere alla pagina **FAQ e Risoluzione dei problemi** relativa al modello in uso, disponibile nel Brother Solutions Center all'indirizzo [support.brother.com](http://support.brother.com).





(MFC-J985DW)

Se sul touchscreen vengono visualizzati errori e il dispositivo Android™ supporta la funzione NFC, porre a contatto il dispositivo con il logo NFC situato sul pannello dei comandi per accedere al Brother Solutions Center e consultare dal dispositivo le FAQ (domande frequenti) aggiornate. (Potrebbero essere applicabili le tariffe previste dal proprio fornitore di telefonia per messaggi e dati.)

Assicurarsi che la funzione NFC sia impostata su Sì sia sull'apparecchio Brother sia sul dispositivo Android™.

Messaggio di errore	Operazione da eseguire
Carta non inser.	Effettuare una delle seguenti operazioni: <ul style="list-style-type: none"><li>• Ricaricare il vassoio carta, quindi seguire le istruzioni visualizzate sullo schermo.</li><li>• Rimuovere e ricaricare la carta, quindi seguire le istruzioni visualizzate sullo schermo.</li></ul>
	Il vassoio carta fotografica è in posizione errata. Riportare il vassoio carta fotografica sulla posizione di stampa Normale quando si utilizzano fogli pretagliati.
	La carta non è stata inserita nella fessura di alimentazione manuale in posizione centrale. Rimuovere la carta e reinserirla al centro della fessura di alimentazione manuale, quindi seguire le istruzioni visualizzate sullo schermo. <b>➤➤ Informazioni correlate:</b> <i>Caricare carta nella fessura alimentazione manuale</i> al termine di questa sezione.
	Il coperchio carta inceppata non è stato chiuso correttamente.
Carta non inser. ripetitivo	Pulire i rulli di scorrimento carta. Ulteriori informazioni ➤➤ <i>Guida utente in linea: Pulire i rulli di presa</i>
Cartuccia inchiostro errata	Il numero di modello della cartuccia d'inchiostro non è compatibile con l'apparecchio in dotazione. Verificare se il numero di modello della cartuccia d'inchiostro è in grado di funzionare con la macchina. <b>➤➤ Informazioni correlate:</b> <i>Specifiche relative ai materiali di consumo</i> al termine di questa sezione.

Messaggio di errore	Operazione da eseguire
Colore ink errato	Controllare quali cartucce d'inchiostro sono inserite in posizione di colore errata e spostarle nella posizione corretta.
Dati rimasti in memoria	Premere  . L'apparecchio annulla l'operazione e cancella i dati dalla memoria. Provare a eseguire una nuova stampa.
Discord. formato carta	<ol style="list-style-type: none"> <li>1. Verificare che il formato carta selezionato sul display della macchina corrisponda al formato carta nel vassoio.            ►► <i>Informazioni correlate: Cambiare il formato carta e il tipo di carta</i> al termine di questa sezione.</li> <li>2. Verificare che la carta sia stata caricata in posizione verticale, impostando le guide laterali sugli indicatori relativi al formato carta utilizzato.</li> <li>3. Una volta controllato il formato e la posizione della carta, seguire le istruzioni visualizzate sullo schermo.</li> </ol> <p>Se si esegue la stampa dal computer, assicurarsi che il formato carta selezionato nel driver stampante corrisponda al formato della carta inserita nel vassoio.</p> <p>Ulteriori informazioni ►► <i>Guida utente in linea: Impostazioni di stampa (Windows®) o Opzioni di stampa (Macintosh)</i></p>
Disp. inutilizz. Scollegare l'apparecchio dal connettore anteriore e spegnere la macchina quindi riaccenderla	All'interfaccia diretta USB è collegato un dispositivo difettoso. Scollegare il dispositivo dall'interfaccia diretta USB, quindi premere  per spegnere e riaccendere l'apparecchio.
Disp. inutilizz. Scollegare periferica USB.	All'interfaccia diretta USB sono stati collegati un dispositivo USB o un'unità flash USB non supportati. Scollegare il dispositivo dall'interfaccia diretta USB. Spegnere e riaccendere l'apparecchio.
Doc. inceppato/ troppo lungo	Il documento non è stato inserito o alimentato correttamente o il documento acquisito dall'ADF era troppo lungo. ►► <i>Informazioni correlate: Documenti inceppati</i> al termine di questa sezione.
Err collegamento	Si è tentato di eseguire il polling con un apparecchio fax su cui non è impostata la modalità di attesa polling. Controllare l'impostazione polling dell'altra macchina.
Err. scheda di supp.	All'accensione della macchina erano collegati più dispositivi di archiviazione dati. Rimuovere le schede di memoria o le unità flash USB non in uso.

Messaggio di errore	Operazione da eseguire
Errore supporto	Rimuovere la scheda di memoria dall'unità per supporti multimediali (slot) dell'apparecchio e formattarla correttamente.
	Inserire nuovamente la scheda di memoria nello slot per assicurarsi che sia nella posizione corretta. Se l'errore persiste, controllare l'unità per supporti multimediali (slot) dell'apparecchio inserendo una diversa scheda di memoria sicuramente funzionante.
Hub inutilizzabile.	Gli hub, comprese le unità flash USB dotate di hub integrato, non sono supportati. Scollegare il dispositivo dall'interfaccia diretta USB.
Imm. troppo piccola	Le dimensioni della fotografia sono troppo piccole per la rifinitura. Selezionare un'immagine di dimensioni maggiori.
Immagine troppo grande	Le proporzioni della fotografia sono irregolari pertanto non è possibile aggiungere effetti. Selezionare un'immagine con proporzioni regolari.
Impos. rilevare	Estrarre la nuova cartuccia d'inchiostro e reinstallarla lentamente e saldamente finché non si blocca in posizione. <i>Ulteriori informazioni &gt;&gt; Guida utente in linea: Sostituire le cartucce di inchiostro</i>
	Rimuovere la cartuccia d'inchiostro usata e installarne una nuova.
	Sostituire la cartuccia con una cartuccia d'inchiostro originale Brother. Se il messaggio di errore persiste, rivolgersi al servizio assistenza clienti Brother o al proprio rivenditore Brother.
	Ruotare lentamente la cartuccia d'inchiostro in modo che l'apertura di erogazione dell'inchiostro sia rivolta verso il basso, quindi reinstallare la cartuccia.
	Controllare i numeri di modello delle cartucce d'inchiostro e installare le cartucce corrette. <i>&gt;&gt; Informazioni correlate: Specifiche relative ai materiali di consumo al termine di questa sezione.</i>
Impos. stampare Sostituire inchiostro	Una o più cartucce d'inchiostro sono esaurite. Sostituire le cartucce d'inchiostro. <i>Ulteriori informazioni &gt;&gt; Guida utente in linea: Sostituire le cartucce di inchiostro</i>  <ul style="list-style-type: none"> <li>• <b>È possibile eseguire una scansione anche se l'inchiostro sta per esaurirsi o deve essere sostituito.</b></li> </ul>

Messaggio di errore	Operazione da eseguire
Imposs. inizializz . touchscreen	<p>È stato premuto il touchscreen prima del completamento dell'inizializzazione all'accensione.</p> <p>Accertarsi che niente tocchi o poggi sul touchscreen specialmente quando si collega la macchina.</p> <p>Lo sporco può rimanere accumulato tra la parte inferiore e il telaio del touchscreen.</p> <p>Inserire nell'ADF un pezzo di carta rigida tra la parte inferiore del touchscreen e il telaio e farlo scorrere avanti e indietro per far fuoriuscire i residui.</p>
Impossibile rilevare quantità inch	Sostituire la cartuccia con una cartuccia d'inchiostro originale Brother. Se il messaggio di errore persiste, rivolgersi al servizio assistenza clienti Brother o al proprio rivenditore Brother.
Incep. ant. B Ripeti incep. ant. B	<p>Rimuovere la carta inceppata.</p> <p>➤➤ <i>Informazioni correlate: Inceppamento della stampante o della carta</i> al termine di questa sezione.</p> <p>Assicurarsi che la guida lunghezza carta sia regolata in base al formato carta corretto.</p>
Incep. int./ant. A Ripeti incep. int./ant. A	<p>Rimuovere la carta inceppata.</p> <p>➤➤ <i>Informazioni correlate: Inceppamento della stampante o della carta</i> al termine di questa sezione.</p> <p>Assicurarsi che la guida lunghezza carta sia regolata in base al formato carta corretto.</p> <p>Non inserire nella fessura di alimentazione manuale più di un foglio di carta alla volta. Prima di inserire nella fessura di alimentazione manuale il foglio successivo, attendere che sul touchscreen venga visualizzato il messaggio <i>Dove posizionare i docum..</i></p>
Incep. post. C	<p>Rimuovere la carta inceppata.</p> <p>➤➤ <i>Informazioni correlate: Inceppamento della stampante o della carta</i> al termine di questa sezione.</p> <p>Assicurarsi che la guida lunghezza carta sia regolata in base al formato carta corretto.</p> <p>Pulire i rulli di scorrimento carta.</p> <p>Ulteriori informazioni ➤➤ <i>Guida utente in linea: Pulire i rulli di presa</i></p>
Inchiostro basso	<p>Una o più cartucce d'inchiostro sono quasi esaurite.</p> <p>Ordinare una nuova cartuccia d'inchiostro. È possibile continuare a stampare finché sul touchscreen non viene visualizzato il messaggio <i>Impos. stampare.</i></p> <p>Ulteriori informazioni ➤➤ <i>Guida utente in linea: Sostituire le cartucce di inchiostro</i></p> <ul style="list-style-type: none"> <li>• È possibile eseguire una scansione anche se l'inchiostro sta per esaurirsi o deve essere sostituito.</li> </ul>

Messaggio di errore	Operazione da eseguire
Memoria esaurita	<p><b>Se è in corso un'operazione di invio fax o di copia:</b></p> <ul style="list-style-type: none"> <li>• Premere  oppure <b>Esci</b> o <b>Chiudi</b> e attendere il termine delle altre operazioni in corso, quindi riprovare.</li> <li>• Premere <b>Invia ora</b> per inviare le pagine acquisite fino a quel momento.</li> <li>• Premere <b>Stampa parziale</b> per eseguire la copia delle pagine acquisite fino a quel momento.</li> <li>• Cancellare i dati in memoria. Per recuperare memoria extra, è possibile disattivare la funzione di ricezione in memoria. (Solo modelli MFC) Ulteriori informazioni &gt;&gt; <i>Guida utente in linea: Disattivare le operazioni di ricezione in memoria</i></li> <li>• Stampare i fax archiviati in memoria. (Solo modelli MFC) Ulteriori informazioni &gt;&gt; <i>Guida utente in linea: Stampare un fax dalla memoria della macchina</i></li> </ul>
Memoria fax esaurita	<p>Effettuare una delle seguenti operazioni:</p> <ul style="list-style-type: none"> <li>• Cancellare i dati presenti in memoria. Per recuperare memoria extra, è possibile disattivare la funzione di ricezione in memoria. Ulteriori informazioni &gt;&gt; <i>Guida utente in linea: Disattivare le operazioni di ricezione in memoria</i></li> <li>• Stampare i fax archiviati in memoria. Ulteriori informazioni &gt;&gt; <i>Guida utente in linea: Stampare un fax dalla memoria della macchina</i></li> </ul>
Memoria piena.	<p>È possibile eseguire il salvataggio nella scheda di memoria o nell'unità flash USB solo se questa contiene meno di 999 file. Eliminare i file non utilizzati, quindi riprovare.</p> <p>Eliminare i file non utilizzati dalla scheda di memoria o dall'unità flash USB per liberare spazio, quindi riprovare.</p>
N. ID chiamante	<p>Non è presente la cronologia delle chiamate in entrata. Non sono state ricevute chiamate o non è stato sottoscritto il servizio ID chiamante presso la propria compagnia telefonica.</p> <p>Per utilizzare la funzione ID chiamante, contattare la propria compagnia telefonica.</p> <p>Ulteriori informazioni &gt;&gt; <i>Guida utente in linea: Identificativo</i></p>
Ness.cart.ink	<p>Rimuovere la nuova cartuccia d'inchiostro e reinstallarla lentamente e saldamente finché non si blocca in posizione.</p> <p>Ulteriori informazioni &gt;&gt; <i>Guida utente in linea: Sostituire le cartucce di inchiostro</i></p>

Messaggio di errore	Operazione da eseguire
Pulizia imposs. XX  Imposs.iniziare XX  Imposs.stampare XX	<p>Nell'apparecchio è entrato un corpo estraneo, ad esempio un fermaglio o un pezzo di carta strappata.</p> <p>Aprire il coperchio dello scanner e rimuovere eventuali oggetti estranei o frammenti di carta dall'interno dell'apparecchio.</p> <p>(Per il modello MFC)</p> <p>Se il messaggio di errore persiste, trasferire i fax su un altro apparecchio fax oppure sul computer prima di scollegare l'apparecchio, in modo da non perdere messaggi importanti. Quindi, scollegare l'apparecchio dall'alimentazione per alcuni minuti e ricollegarlo.</p> <p>(MFC-J985DW: È possibile spegnere l'apparecchio senza perdere i fax memorizzati.)</p> <p>Ulteriori informazioni ►► <i>Guida utente in linea: Trasferire i fax o il rapporto giornale fax</i></p> <p>(Per il modello DCP)</p> <p>Se il messaggio di errore rimane visualizzato, scollegare l'apparecchio dall'alimentazione per alcuni minuti, quindi ricollegarlo.</p>
Scan. imposs. XX	<p>Trasferire i fax su un altro apparecchio fax oppure sul computer prima di scollegare l'apparecchio, in modo da non perdere messaggi importanti. Quindi, scollegare l'apparecchio dall'alimentazione per alcuni minuti e ricollegarlo.</p> <p>(MFC-J985DW: È possibile spegnere l'apparecchio senza perdere i fax memorizzati.)</p> <p>Ulteriori informazioni ►► <i>Guida utente in linea: Trasferire i fax o il rapporto giornale fax</i></p>
Scollegamento	<p>Provare nuovamente a inviare o a ricevere.</p> <p>Se le comunicazioni vengono ripetutamente arrestate e si sta usando un sistema VoIP (Voice over IP), provare a impostare la compatibilità su Base (per VoIP).</p> <p>►► <i>Informazioni correlate: Interferenza sulla linea telefonica/VoIP</i> al termine di questa sezione.</p>

Messaggio di errore	Operazione da eseguire
Solo stampa monolato B/N  Sostituire inchiostro	Una o più cartucce d'inchiostro a colori sono esaurite.  Sostituire le cartucce d'inchiostro.  Ulteriori informazioni ►► <i>Guida utente in linea: Sostituire le cartucce di inchiostro</i>  L'apparecchio interromperà tutte le operazioni di stampa e l'utente non potrà utilizzare l'apparecchio finché non avrà installato una cartuccia d'inchiostro nuova nei seguenti casi: <ul style="list-style-type: none"> <li>• Se si scollega l'apparecchio o si rimuove la cartuccia d'inchiostro.</li> <li>• (Windows®) Se si seleziona <b>Carta a lento assorbimento</b> nella scheda <b>Di base</b> del driver della stampante.</li> <li>(Macintosh) Se si seleziona <b>Carta a lento assorbimento</b> nell'elenco a discesa <b>Impostazioni stampa</b> del driver della stampante.</li> </ul>
Tampone ink pieno	È necessario sostituire il feltro di assorbimento o di scarico inchiostro. Contattare il servizio assistenza clienti Brother oppure un centro assistenza locale autorizzato da Brother per la riparazione della macchina.  I fattori per i quali viene attivata la pulizia sono: <ol style="list-style-type: none"> <li>1. La macchina esegue automaticamente la pulizia quando si scollega e si ricollega il cavo di alimentazione.</li> <li>2. Dopo l'eliminazione di un inceppamento della carta, l'apparecchio esegue automaticamente la pulizia prima di stampare la successiva pagina ricevuta.</li> <li>3. L'apparecchio esegue automaticamente la pulizia dopo un periodo di inattività superiore a 30 giorni (utilizzo infrequente).</li> <li>4. L'apparecchio esegue automaticamente la pulizia dopo che le cartucce d'inchiostro dello stesso colore sono state sostituite 12 volte.</li> </ol>
Tampone ink quasi pieno	È necessario sostituire a breve il feltro di assorbimento o di scarico inchiostro. Rivolgersi al servizio assistenza clienti Brother oppure al rivenditore Brother più vicino.
Temp. bassa	Dopo aver riscaldato la stanza, lasciare riscaldare la macchina a temperatura ambiente. Riprovare quando la macchina si è riscaldata.
Temperatura alta	Dopo avere rinfrescato l'ambiente, attendere che l'apparecchio si raffreddi fino a raggiungere la temperatura ambiente. Riprovare dopo il raffreddamento dell'apparecchio.



Messaggio di errore	Operazione da eseguire
Vassoio carta non rilev.	<p>Con delicatezza, inserire completamente il vassoio carta nell'apparecchio.</p> <p>Non è stato possibile inserire correttamente il vassoio carta a causa della presenza di carta o di un corpo estraneo.</p> <p>Estrarre il vassoio carta dall'apparecchio e rimuovere la carta inceppata o il corpo estraneo. Se non si riesce a individuare o a rimuovere la carta inceppata &gt;&gt; <i>Informazioni correlate: Inceppamento della stampante o della carta</i> al termine di questa sezione.</p>
Vassoio rimosso	<p>Questo messaggio viene visualizzato quando l'impostazione per confermare il tipo e le dimensioni della carta è attiva.</p> <p>Per non visualizzare questo messaggio di conferma, modificare l'opzione su No.</p> <p>&gt;&gt; <i>Informazioni correlate: Modificare la funzione di controllo formato carta</i> al termine di questa sezione.</p>

## Informazioni correlate

- Caricare la carta nella fessura di alimentazione manuale >> pagina 13
- Modificare la funzione di controllo formato carta >> pagina 15
- Cambiare il formato carta e il tipo di carta >> pagina 15
- Interferenza sulla linea telefonica/VoIP >> pagina 28
- Documenti inceppati >> pagina 64
- Inceppamento della stampante o della carta >> pagina 65
- Specifiche relative ai materiali di consumo >> pagina 73

## Trasferire i fax o il rapporto giornale fax

**Modelli correlati:**  
MFC-J985DW

Se sul display LCD viene visualizzato:

- [Pulizia imposs. XX]
- [Imposs.iniziare XX]
- [Imposs.stampare XX]
- [Scan. imposs. XX]

Si consiglia di trasferire i fax su un'altra macchina fax o sul computer.

È possibile inoltre trasferire il rapporto giornale fax per vedere se ci sono fax da trasferire.

Ulteriori informazioni >> *Guida utente in linea: Trasferire i fax o il rapporto giornale fax*

# Risoluzione dei problemi di impostazione della rete LAN senza fili

## Codici di errore nel rapporto LAN senza fili

Se il rapporto relativo alla LAN senza fili indica che la connessione non è andata a buon fine, controllare il codice di errore presente sul rapporto stampato, quindi vedere le istruzioni corrispondenti nella tabella:

Codice di errore	Problema e soluzioni consigliate
TS-01	L'impostazione wireless non è attiva, attivare tale impostazione. Se alla macchina è collegato un cavo di rete, scollegarlo e attivare l'impostazione senza fili della macchina.
TS-02	Non è possibile rilevare il punto di accesso o il router senza fili. 1. Controllare i due punti riportati di seguito: <ul style="list-style-type: none"><li>• Scollegare l'alimentazione del punto di accesso/router senza fili, attendere 10 secondi, quindi ricollegare il dispositivo.</li><li>• Se il punto di accesso/router WLAN utilizza il filtraggio degli indirizzi MAC, verificare che l'indirizzo MAC della macchina Brother sia consentito nell'ambito del filtro.</li></ul> 2. Se il nome SSID e le informazioni di sicurezza (SSID/metodo di autenticazione/metodo di crittografia/chave di rete) sono state immesse manualmente, è possibile che tali informazioni siano errate. Ricontrollare il nome SSID e le informazioni di sicurezza e, se necessario, immettere i dati corretti.

Codice di errore	Problema e soluzioni consigliate
TS-04	<p>I metodi di autenticazione/crittografia utilizzati dal punto di accesso o dal router senza fili selezionato non sono supportati dall'apparecchio in uso.</p> <p>Per la modalità infrastruttura, modificare i metodi di autenticazione e crittografia del punto di accesso o del router senza fili. L'apparecchio supporta i seguenti metodi di autenticazione:</p> <ul style="list-style-type: none"> <li>• WPA-Personal TKIP o AES</li> <li>• WPA2-Personal AES</li> <li>• Sistema aperto WEP o Nessuno (senza crittografia)</li> <li>• Chiave condivisa WEP</li> </ul> <p>Se il problema non viene risolto, è possibile che il nome SSID o le impostazioni di rete inserite siano errate. Controllare le impostazioni della rete senza fili.</p> <p>Per la modalità ad hoc, modificare i metodi di autenticazione e crittografia del computer per quanto concerne le impostazioni senza fili. La macchina supporta esclusivamente l'autenticazione Aperto, con crittografia WEP opzionale.</p>
TS-05	<p>Le informazioni di sicurezza (SSID/chiave di rete) sono errate.</p> <p>Controllare il nome SSID e la chiave di rete. Se il router utilizza la crittografia WEP, immettere la chiave utilizzata come prima chiave WEP. L'apparecchio Brother supporta solo l'utilizzo della prima chiave WEP.</p>
TS-06	<p>Le informazioni di sicurezza senza fili (metodo di autenticazione/metodo di crittografia/chiave di rete) sono errate.</p> <p>Controllare le informazioni di sicurezza senza fili (metodo di autenticazione/metodo di crittografia/chiave di rete) elencate al punto TS-04. Se il router utilizza la crittografia WEP, immettere la chiave utilizzata come prima chiave WEP. L'apparecchio Brother supporta solo l'utilizzo della prima chiave WEP.</p>
TS-07	<p>L'apparecchio non è in grado di rilevare un punto di accesso/router senza fili per il quale è stato abilitato WPS o AOSS™.</p> <p>Per configurare le impostazioni senza fili utilizzando WPS o AOSS™, è necessario azionare sia l'apparecchio sia il punto di accesso/router senza fili. Verificare che il punto di accesso/router senza fili supporti WPS o AOSS™ e riprovare.</p> <p>In caso di dubbi sul funzionamento del punto di accesso/router senza fili con WPS o AOSS™, consultare la documentazione fornita con il punto di accesso o il router wireless, oppure rivolgersi al produttore del dispositivo in questione o all'amministratore di rete.</p>

<b>Codice di errore</b>	<b>Problema e soluzioni consigliate</b>
TS-08	<p data-bbox="326 200 1195 266">Sono stati rilevati due o più punti di accesso senza fili con WPS o AOSS™ abilitati.</p> <ul data-bbox="333 282 1251 426" style="list-style-type: none"><li data-bbox="333 282 1190 347">• Controllare che nella portata dell'apparecchio vi sia un solo punto di accesso o router con il metodo WPS o AOSS™ attivo, quindi riprovare.</li><li data-bbox="333 363 1251 426">• Riprovare dopo alcuni minuti, al fine di evitare le interferenze provenienti da altri punti di accesso.</li></ul>

# Problemi relativi a fax e telefono

**Modelli correlati:**  
MFC-J985DW

Se non è possibile inviare o ricevere fax, controllare quanto segue:

- 1 Collegare un'estremità del cavo della linea telefonica alla presa denominata "LINE", quindi inserire l'altra estremità del cavo della linea telefonica direttamente in una presa telefonica a muro.

Se è possibile inviare e ricevere fax con il fax collegato direttamente alla linea telefonica, il problema potrebbe non dipendere dall'apparecchio. Rivolgersi al proprio fornitore di servizi di telefonia per risolvere i problemi di connessione.

- 2 Controllare la modalità di ricezione.

➤➤ *Informazioni correlate:*

- *Modalità di ricezione*
- *Selezionare la corretta modalità di ricezione*

- 3 Provare a modificare le impostazioni di compatibilità.

Si potrebbe riuscire a inviare e ricevere fax riducendo la velocità di connessione.

Ulteriori informazioni ➤➤ *Informazioni correlate: Interferenza sulla linea telefonica/VoIP*

Se il problema persiste, spegnere e riaccendere l'apparecchio.



## Informazioni correlate

---

- Interferenza sulla linea telefonica/VoIP ➤➤ pagina 28
  - Modalità di ricezione ➤➤ pagina 29
  - Selezionare la modalità di ricezione corretta ➤➤ pagina 30
-

## Risoluzione di altri problemi relativi alla trasmissione di fax

**Modelli correlati:**  
MFC-J985DW

Problemi	Suggerimenti
Impossibile inviare un fax.	<p>Verificare tutti i collegamenti del cavo della linea. Verificare che il cavo della linea telefonica sia inserito nella presa telefonica a muro e nella presa LINE dell'apparecchio. Se è stato attivato l'abbonamento ai servizi DSL o servizi VoIP, rivolgersi al fornitore di servizi per le istruzioni sulla connessione.</p> <p>Stampare il rapporto di verifica della trasmissione e controllare la presenza di errori.</p> <p>Chiedere al destinatario di verificare che la macchina ricevente abbia carta disponibile.</p>
Impossibile ricevere un fax.	<p>Se si sta utilizzando una segreteria telefonica (modalità TAD esterna) sulla stessa linea della macchina Brother, accertarsi che la segreteria telefonica sia stata impostata correttamente.</p> <ol style="list-style-type: none"> <li>1. Collegare la segreteria telefonica esterna come mostrato nell'illustrazione. <i>Ulteriori informazioni ►► Guida utente in linea: Segreteria telefonica esterna (TAD)</i></li> <li>2. Impostare la segreteria telefonica in modo che si attivi dopo uno o due squilli.</li> <li>3. Registrare il messaggio in uscita sulla segreteria telefonica. <ul style="list-style-type: none"> <li>• Lasciare cinque secondi di silenzio all'inizio del messaggio in uscita.</li> <li>• Il messaggio non deve durare più di 20 secondi.</li> <li>• Completare il messaggio in uscita con il codice di attivazione remota per gli interlocutori che dovessero inviare un fax manualmente. Ad esempio: "Dopo il segnale acustico lasciare un messaggio oppure premere *51 e Invio per mandare un fax".</li> </ul> </li> <li>4. Impostare la segreteria telefonica per rispondere alle chiamate.</li> <li>5. Impostare la modalità di ricezione della macchina Brother su Tel./Segr. Est. <i>►► Informazioni correlate: Selezionare la corretta modalità di ricezione al termine di questa sezione.</i></li> </ol> <p>Accertarsi che la funzione Riconoscimento fax della macchina Brother sia stata attivata. Riconoscimento fax è una funzione che consente di ricevere un fax se si risponde ad una chiamata da un telefono in derivazione o da un telefono esterno.</p>

Problemi	Suggerimenti
I margini sinistro e destro sono tagliati oppure una singola pagina viene stampata su due pagine.	Attivare la funzione di riduzione automatica.
La Composizione non funziona. (Assenza del segnale di composizione)	Verificare tutti i collegamenti del cavo della linea. Modificare l'impostazione Toni/Impulsi. (Disponibile solo in alcuni Paesi)
La trasmissione è di qualità scadente.	Provare a impostare la risoluzione su Fine o S.Fine.
	Eseguire una copia del documento per verificare il funzionamento dello scanner dell'apparecchio. Pulire lo scanner se la qualità della copia non è soddisfacente. <b>&gt;&gt; Informazioni correlate:</b> <i>Pulire lo scanner</i> al termine di questa sezione.
Righe verticali nere sui fax inviati.	Le linee nere verticali presenti sui fax inviati sono generalmente provocate dalla presenza di sporco o liquido di correzione sulla striscia di vetro. Pulire la striscia di vetro. <b>&gt;&gt; Informazioni correlate:</b> <i>Pulire lo scanner</i> al termine di questa sezione.

## Informazioni correlate

- Selezionare la modalità di ricezione corretta >> pagina 30
- Pulire lo scanner >> pagina 41



# Problemi di stampa o di scansione

## IMPORTANTE

L'uso di materiali di consumo non originali Brother può influire negativamente sulla qualità di stampa, sulle prestazioni hardware e sull'affidabilità dell'apparecchio.

---

**Se non è possibile eseguire la stampa o la scansione di un documento, controllare quanto segue:**

- 1** Tutti gli elementi di protezione dell'apparecchio sono stati rimossi.
- 2** I cavi di interfaccia sono collegati saldamente all'apparecchio e al computer.
- 3** Il driver della stampante o dello scanner sono stati installati correttamente.
- 4** (Solo per i problemi di scansione)  
Verificare che all'apparecchio Brother sia stato assegnato un indirizzo IP disponibile. (Windows®)
  - a. Effettuare una delle seguenti operazioni:  
Windows® XP, Windows Vista® e Windows® 7  
Fare clic su  (**Fare clic per iniziare**) > **Tutti i programmi** > **Brother** > **Brother Utilities**.  
Fare clic sull'elenco a discesa, quindi selezionare il nome del modello (se non è già selezionato). Fare clic su **Scansione** nella barra di spostamento di sinistra, quindi su **Scanner e fotocamere digitali**.  
Windows® 8 e Windows® 10  
Avviare  (**Brother Utilities**), poi sull'elenco a discesa, quindi selezionare il nome del modello (se non è già selezionato). Fare clic su **Scansione** nella barra di spostamento di sinistra, quindi su **Scanner e fotocamere digitali**.
  - b. Effettuare una delle seguenti operazioni:  
Windows® XP  
Fare clic con il pulsante destro del mouse sull'icona di uno scanner e selezionare **Proprietà**. Viene visualizzata la finestra delle proprietà dello scanner di rete.  
Windows Vista®, Windows® 7, Windows® 8 e Windows® 10  
Fare clic sul pulsante **Proprietà**.
  - c. Fare clic sulla scheda **Impostazione di Rete** per controllare l'indirizzo IP dell'apparecchio.



**Provare a stampare con l'apparecchio. Se il problema persiste, disinstallare e reinstallare il driver della stampante.**

**5** Se il problema continua a presentarsi malgrado i tentativi sopra riportati, provare quanto segue:

Per i collegamenti con interfaccia USB:

- Sostituire il cavo USB con un nuovo cavo.
- Usare una porta USB differente.

Per i collegamenti in rete cablata:

- Sostituire il cavo LAN con un nuovo cavo.
- Usare una porta LAN differente dell'hub.
- Verificare che la connessione cablata dell'apparecchio sia attiva.

Per i collegamenti in rete wireless:

- Controllare lo stato della macchina sul display LCD.



L'apparecchio non si è collegato al punto di accesso senza fili. Configurare la connessione di rete senza fili.



L'impostazione relativa alla connessione di rete senza fili non è attiva. Attivare la connessione WLAN e configurare la connessione di rete senza fili.



Non è possibile rilevare il punto di accesso senza fili. Configurare la connessione di rete senza fili e riprovare.



La rete wireless è collegata. Un indicatore a tre livelli sul display LCD mostra la potenza attuale del segnale senza fili.



---

È possibile configurare le impostazioni senza fili premendo ognuno dei pulsanti di stato della connessione senza fili.

---

**Se non è possibile stampare su entrambi i lati della carta, controllare quanto segue:**

**6** Cambiare le impostazioni relative al formato carta nel driver della stampante scegliendo l'opzione A4.

## Risoluzione di altri problemi di stampa

Problemi	Suggerimenti
La stampa è di qualità scadente	<p>Controllare la qualità di stampa.</p> <p>➤➤ <i>Informazioni correlate: Controllare la qualità di stampa</i> al termine di questa sezione.</p> <p>Verificare che le impostazioni del tipo di supporto nel driver della stampante o l'impostazione del tipo di carta nel menu della macchina corrispondano al tipo di carta utilizzato.</p> <p>Ulteriori informazioni ➤➤ <i>Guida utente in linea: Impostazioni di stampa (Windows®) o Opzioni di stampa (Macintosh)</i></p>
Sul testo o sulle immagini compaiono righe bianche orizzontali.	<p>Controllare la qualità di stampa.</p> <p>➤➤ <i>Informazioni correlate: Controllare la qualità di stampa</i> al termine di questa sezione.</p>
L'apparecchio stampa pagine bianche.	<p>Controllare la qualità di stampa.</p> <p>➤➤ <i>Informazioni correlate: Controllare la qualità di stampa</i> al termine di questa sezione.</p>
I caratteri e le righe sono sfocati.	<p>Verificare l'allineamento di stampa.</p> <p>➤➤ <i>Informazioni correlate: Controllare l'allineamento di stampa della macchina Brother</i> al termine di questa sezione.</p>
La stampa appare sporca o l'inchiostro sembra colare.	<p>Se si utilizza carta fotografica, verificare che il lato lucido della carta fotografica sia rivolto verso il basso nel vassoio e che sia impostato il tipo di carta corretto. Se si stampa una foto dal computer, impostare lo stesso tipo di supporto nel driver della stampante.</p>
La carta fotografica non viene alimentata correttamente.	<p>Quando si stampa su carta fotografica Brother, caricare un foglio aggiuntivo della stessa carta fotografica nel vassoio carta. Un foglio aggiuntivo è incluso nella confezione della carta per questo scopo.</p>
Sulle copie appaiono linee o righe nere verticali.	<p>Le righe nere verticali sulle copie sono generalmente dovute allo sporco o al liquido correttivo presente sulla striscia di vetro. Pulire la striscia di vetro, il piano dello scanner e la barra e la plastica bianca al di sopra di essi.</p> <p>➤➤ <i>Informazioni correlate: Pulire lo scanner</i> al termine di questa sezione.</p> <p>Controllare che lo sporco sia stato rimosso.</p>
Nelle copie appaiono macchie o segni neri.	<p>Le macchie o i segni neri sulle copie sono generalmente dovute allo sporco o al liquido correttivo presente sul piano dello scanner. Pulire il piano dello scanner e la plastica bianca sovrastante.</p> <p>➤➤ <i>Informazioni correlate: Pulire lo scanner</i> al termine di questa sezione.</p> <p>Controllare che lo sporco sia stato rimosso.</p>

## Informazioni correlate

---

- Pulire lo scanner >> pagina 41
  - Controllare la qualità di stampa >> pagina 41
  - Controllare l'allineamento di stampa della macchina Brother >> pagina 43
-

# Inceppamenti di documenti e carta

## Documenti inceppati

### Informazioni correlate

- Messaggi di errore e di manutenzione >> pagina 46

### Documento inceppato nella parte superiore dell'ADF

- 1 Rimuovere dall'ADF tutta la carta non inceppata.
- 2 Aprire il coperchio dell'ADF.
- 3 Rimuovere il documento inceppato tirandolo verso l'alto.

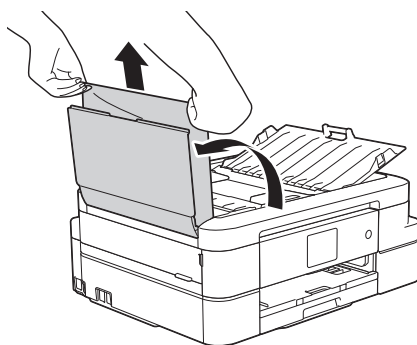

- 4 Chiudere il coperchio dell'ADF.
- 5 Premere .

## IMPORTANTE

Per evitare l'inceppamento dei documenti in futuro, chiudere correttamente il coperchio dell'ADF premendo bene sulla parte centrale.

### Documento inceppato all'interno dell'unità ADF

- 1 Rimuovere dall'ADF tutta la carta non inceppata.
- 2 Sollevare il coperchio documenti.
- 3 Estrarre il documento inceppato tirandolo verso sinistra.

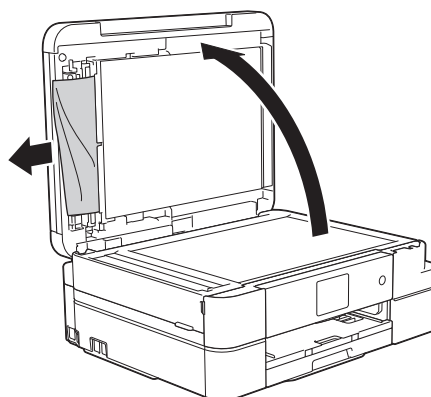

- 4 Chiudere il coperchio documenti.
- 5 Premere .

### Rimuovere i frammenti di carta inceppati nell'ADF

- 1 Sollevare il coperchio documenti.
- 2 Inserire nell'ADF un pezzo di carta rigida, ad esempio un cartoncino, in

modo da rimuovere eventuali pezzettini di carta.

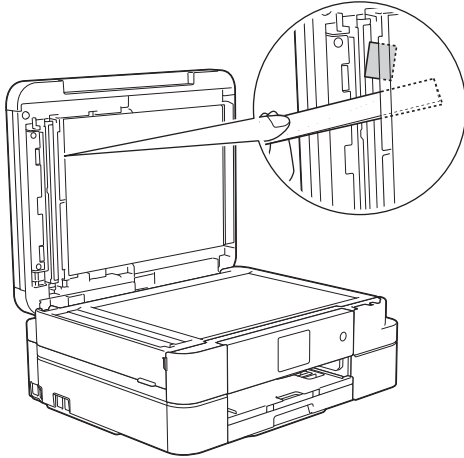

**3** Chiudere il coperchio documenti.

**4** Premere .

## Inceppamento della stampante o della carta

Individuare e rimuovere la carta inceppata.

### Informazioni correlate

- Messaggi di errore e di manutenzione >> pagina 46

### La carta è inceppata all'interno e sul lato anteriore dell'apparecchio (inceppamento A, interno/lato anteriore)

Se sul display LCD viene visualizzato [Incep. int./ant. A] o [Ripeti incep. int./ant. A], procedere come segue:

- 1** Scollegare l'apparecchio dalla presa elettrica.
- 2** Estrarre completamente il vassoio carta (1) dall'apparecchio.

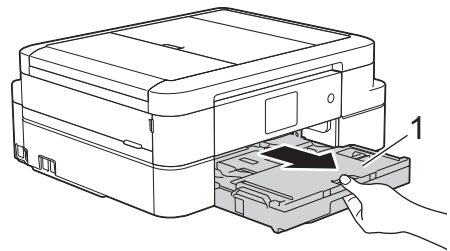

- 3** Tirare le due leve verdi all'interno della macchina per rimuovere la carta inceppata.

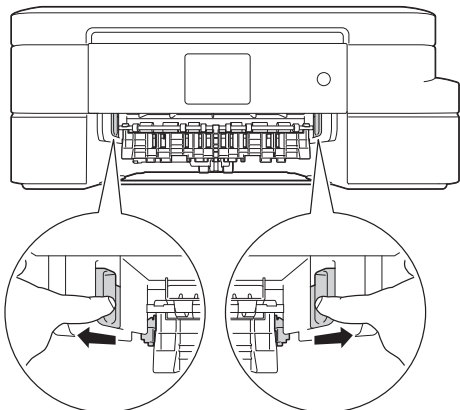

- 4** Porre entrambe le mani sotto le linguette di plastica poste ai lati dell'apparecchio per sollevare il coperchio dello scanner (1) in posizione di apertura.

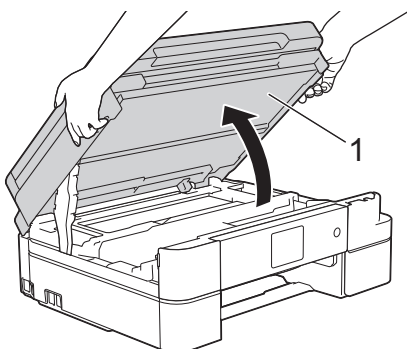

- 5** Estrarre lentamente dall'apparecchio la carta inceppata (1).

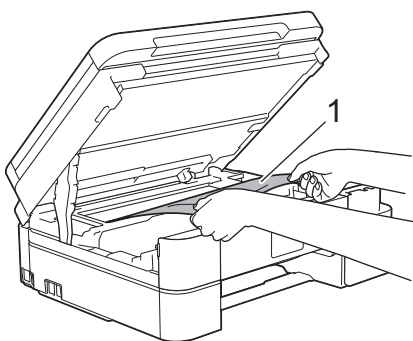

spostare la testina di stampa (se necessario) per estrarre l'eventuale carta rimasta in quest'area. Verificare che non siano rimasti frammenti di carta negli angoli della macchina (1) e (2).

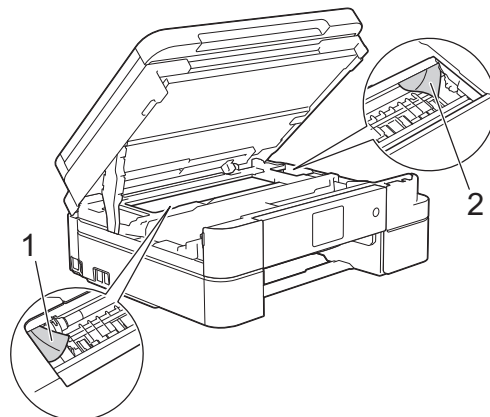

Al termine, passare all'operazione successiva.

## IMPORTANTE

- **NON** toccare la striscia di codifica, la sottile striscia di plastica che si estende su tutta la larghezza della macchina (1). Si rischia di danneggiare l'apparecchio.

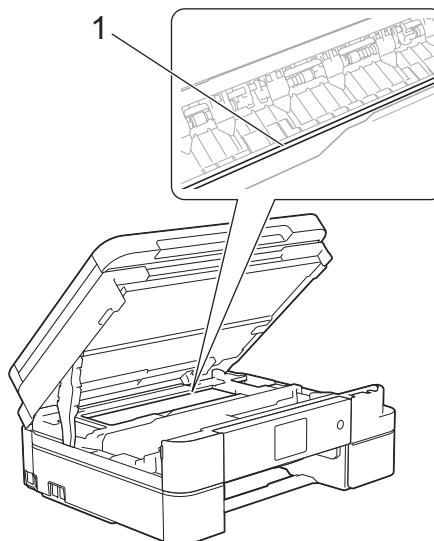

- Se la testina di stampa si trova nell'angolo destro come mostrato in figura (2), non è possibile spostarla. Chiudere il coperchio dello scanner e ricollegare il cavo di alimentazione. Riaprire il coperchio dello



Se il messaggio sul display LCD era [Ripeti incep. int./ant. A],

scanner e tenere premuto  finché la testina di stampa non si sposta al centro. Quindi, scollegare l'apparecchio dall'alimentazione ed estrarre la carta.

- Se la carta è rimasta inceppata sotto le testine di stampa, scollegare l'apparecchio dall'alimentazione, quindi spostare le testine di stampa per rimuovere la carta.

Per spostare la testina di stampa, afferrare le aree concave contrassegnate da un triangolo mostrate in figura (3).

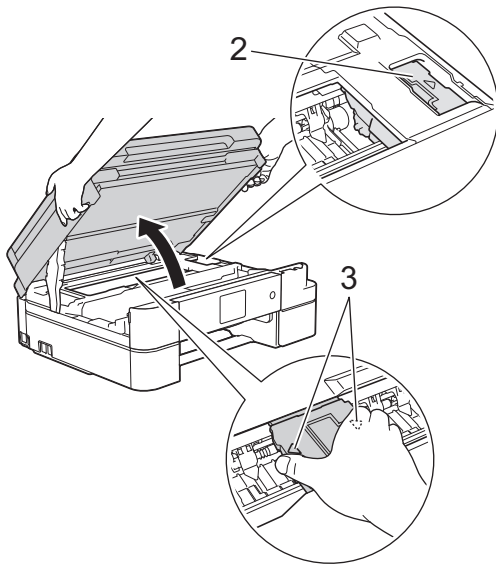

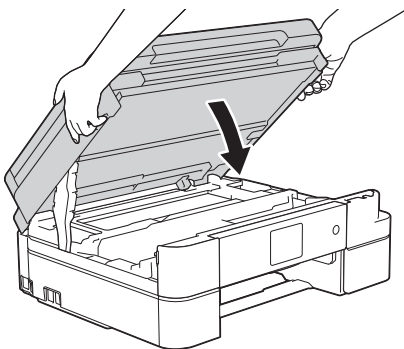

- Se l'inchiostro entra in contatto con la pelle o gli indumenti, lavare immediatamente con sapone o altro detergente.

**6** Chiudere con delicatezza il coperchio dello scanner usando entrambe le mani.

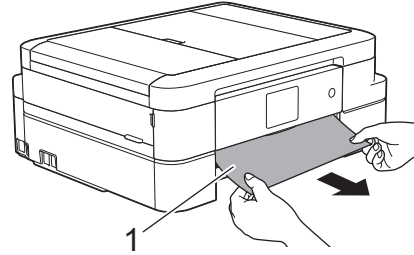

**7** Estrarre lentamente dall'apparecchio la carta inceppata (1).



 Se il messaggio di errore sul display LCD era [Ripeti incepp. int./ant. A], procedere come segue:

- a. Controllare attentamente che all'interno della macchina (1) non siano presenti frammenti di carta.

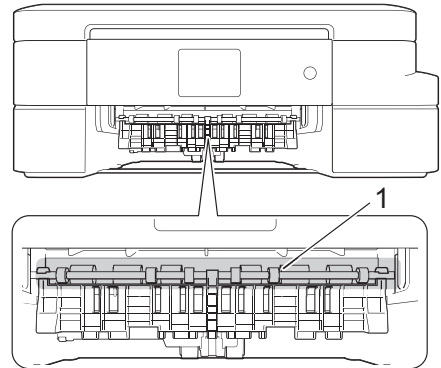

- b. Spingere entrambe le leve (1), quindi aprire il coperchio carta inceppata sul retro dell'apparecchio.

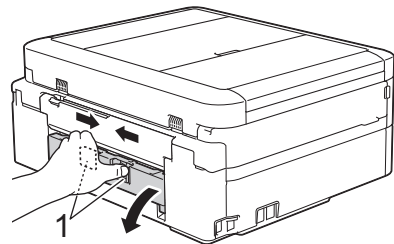

- c. Estrarre lentamente dall'apparecchio la carta inceppata.

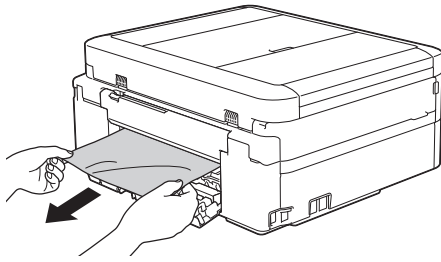

- d. Chiudere il coperchio carta inceppata. Accertarsi che il coperchio sia completamente chiuso.

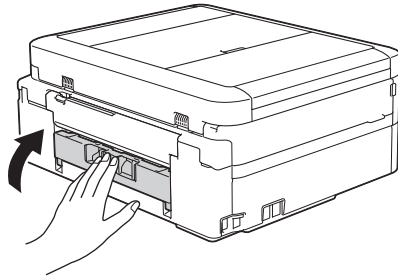

Al termine, passare all'operazione successiva.

- 8** Reinserire saldamente il vassoio carta nell'apparecchio.

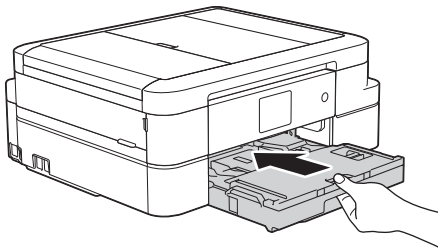

- 9** Mantenendo il vassoio carta nell'apparecchio, estrarre il supporto carta (1) fino a bloccarlo in posizione, quindi aprire il supporto ribaltabile carta (2).

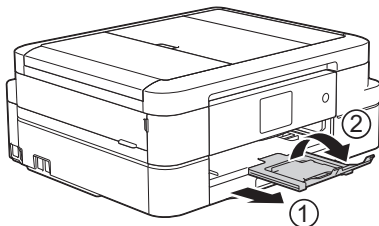

- 10** Ricollegare il cavo di alimentazione.

## La carta è inceppata sul lato anteriore dell'apparecchio (inceppamento B lato anteriore)

Se sul display LCD viene visualizzato il messaggio [Incep. ant. B] o [Ripeti incep. ant. B], procedere come segue:

- 1** Scollegare l'apparecchio dalla presa elettrica.
- 2** Estrarre completamente il vassoio carta (1) dall'apparecchio.

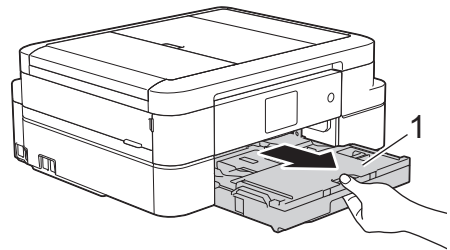

- 3** Tirare le due leve verdi all'interno della macchina per rimuovere la carta inceppata.

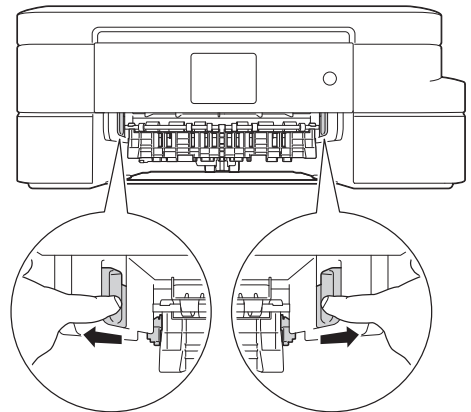



#### 4 Estrarre lentamente la carta inceppata (1).

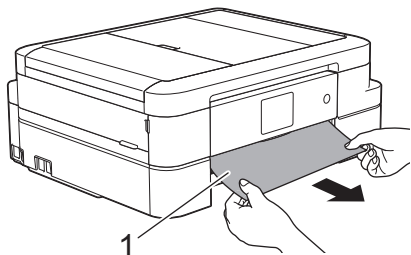

Se il messaggio di errore sul display LCD era [Ripeti incep. ant. B], procedere come segue:

- a. Controllare attentamente che all'interno della macchina (1) non siano presenti frammenti di carta.

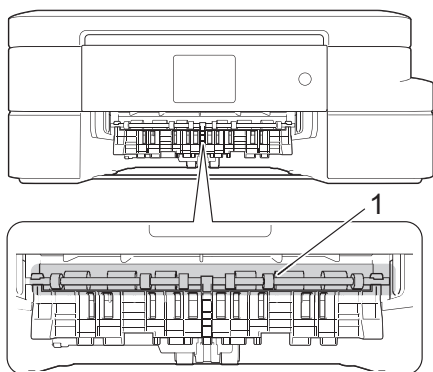

- b. Spingere entrambe le leve (1), quindi aprire il coperchio carta inceppata sul retro dell'apparecchio.

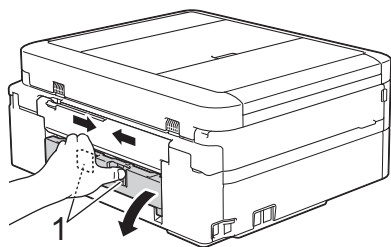

- c. Estrarre lentamente dall'apparecchio la carta inceppata.

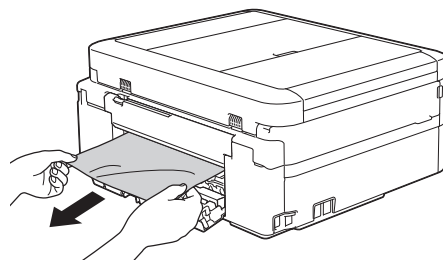

- d. Chiudere il coperchio carta inceppata. Accertarsi che il coperchio sia completamente chiuso.

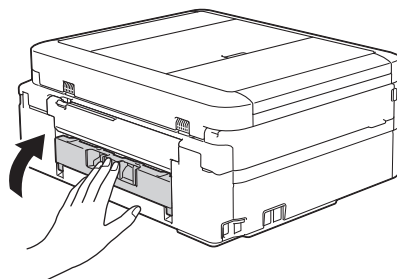

Al termine, passare all'operazione successiva.

#### 5 Reinscrivere saldamente il vassoio carta nell'apparecchio.

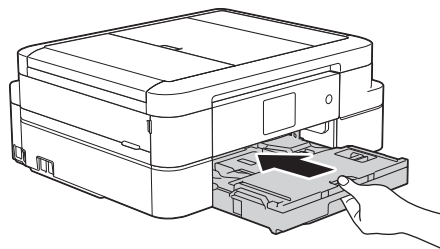

- 6 Mantenendo il vassoio carta nell'apparecchio, estrarre il supporto carta (1) fino a bloccarlo in posizione, quindi aprire il supporto ribaltabile carta (2).

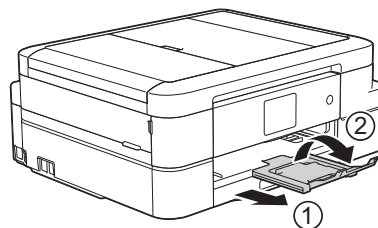

#### 7 Ricollegare il cavo di alimentazione.

## La carta è inceppata sul lato posteriore dell'apparecchio (inceppamento C lato posteriore)

Se sul display LCD viene visualizzato il messaggio [Incep. post. C], procedere come segue:

- 1 Scollegare l'apparecchio dalla presa elettrica.
- 2 Estrarre completamente il vassoio carta (1) dall'apparecchio.

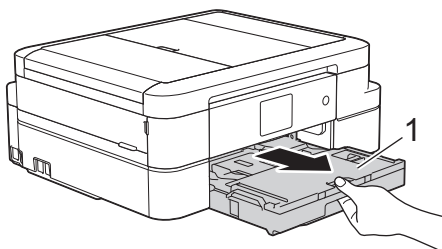

- 3 Tirare le due leve verdi all'interno della macchina per rimuovere la carta inceppata.

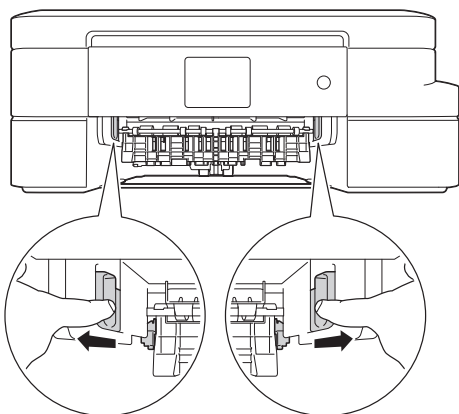

 A seconda del formato carta, può risultare più facile rimuovere la carta inceppata dal lato anteriore dell'apparecchio anziché dal lato posteriore.

- 4 Spingere entrambe le leve (1), quindi aprire il coperchio carta inceppata sul retro dell'apparecchio.

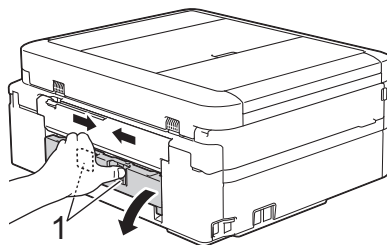

- 5 Estrarre lentamente dall'apparecchio la carta inceppata.

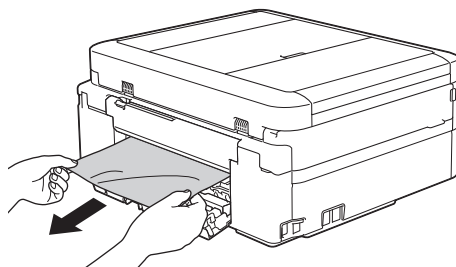

- 6 Chiudere il coperchio carta inceppata. Accertarsi che il coperchio sia completamente chiuso.

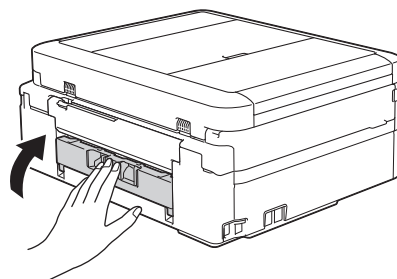

- 7 Reinserrire saldamente il vassoio carta nell'apparecchio.

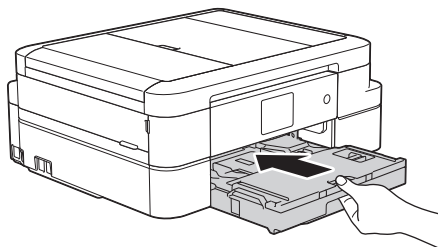

- 8 Mantenendo il vassoio carta nell'apparecchio, estrarre il supporto

carta (1) fino a bloccarlo in posizione,  
quindi aprire il supporto ribaltabile carta  
(2).

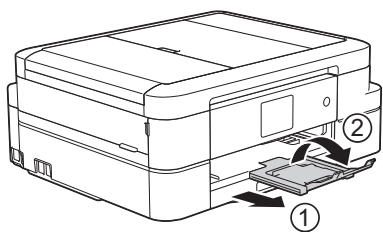

**9** Ricollegare il cavo di alimentazione.

## Immettere testo sull'apparecchio Brother

- I caratteri disponibili possono variare in base al Paese dell'utente.
- Il layout della tastiera può variare in base alle funzioni da impostare.

Quando è necessario immettere del testo nell'apparecchio Brother, sul touchscreen viene visualizzata una tastiera.

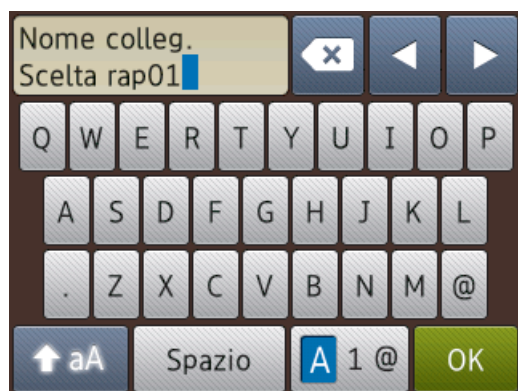

- Premere per alternare lettere, numeri e caratteri speciali.
- Premere per alternare lettere minuscole e maiuscole.
- Per spostare il cursore a sinistra o a destra, premere ◀ o ▶.

### Inserimento degli spazi

- Per inserire uno spazio, premere [Spazio]. In alternativa, è possibile premere ▶ per spostare il cursore.

### Correzioni

- Se è stato immesso un carattere errato e si desidera modificarlo, premere ◀ o ▶ per evidenziare il carattere errato. Premere

, quindi immettere il carattere corretto.

- Per inserire un carattere, premere ◀ o ▶ per spostare il cursore nel punto desiderato, quindi immettere il carattere.
- Premere per ognuno dei caratteri da cancellare oppure premere e mantenere premuto per cancellare tutti i caratteri.

## Informazioni per la conformità al Regolamento della commissione 801/2013

Consumo energetico	DCP-J785DW/ MFC-J985DW
Standby in rete <sup>1</sup>	Circa 1,8 W

<sup>1</sup> Tutte le porte di rete attivate e collegate

### Come attivare/disattivare la LAN wireless

(DCP-J785DW) Per attivare o disattivare la connessione di rete wireless, premere

[Impost.] > [Tutte le imp] > [Rete] > [Menu abil.WLAN] > [Sì] o [No].

(MFC-J985DW) Per attivare o disattivare la connessione di rete wireless, premere

[Impost.] > [Tutte le imp] > [Rete] > [Rete I/F] > [WLAN] o [Cablato LAN].

# Specifiche relative ai materiali di consumo

<b>Inchiostro</b>	L'apparecchio utilizza cartucce d'inchiostro singole per Nero, Giallo, Ciano e Magenta, separate dal gruppo delle testine di stampa.
<b>Durata delle cartucce d'inchiostro</b>	La prima volta che si installano le cartucce d'inchiostro, la macchina utilizza una certa quantità d'inchiostro per riempire i tubi di trasferimento dell'inchiostro, al fine di ottenere stampe di qualità elevata. Questo processo viene eseguito una volta sola. Una volta completato il processo, le cartucce fornite con la macchina presenteranno un rendimento inferiore rispetto alle cartucce di capacità normale (circa 90% (nero) e 60% (colori)). Con tutte le cartucce d'inchiostro successive sarà possibile stampare il numero specificato di pagine:
<b>Materiali di consumo sostitutivi</b>	<p>&lt;Nero ad altissimo rendimento&gt; LC22UBK                  &lt;Giallo ad altissimo rendimento&gt; LC22UY                  &lt;Ciano ad altissimo rendimento&gt; LC22UC                  &lt;Magenta ad altissimo rendimento&gt; LC22UM</p> <p>Nero - Circa 2.400 <sup>1</sup>                  Giallo, Ciano e Magenta - Circa 1.200 pagine <sup>1</sup></p> <p>Per maggiori informazioni sui materiali di consumo sostitutivi, visitare il sito web Brother all'indirizzo  <a href="http://www.brother.com/pageyield">www.brother.com/pageyield</a></p>
<b>Che cos'è Innobella?</b>	<p>Innobella è una gamma di materiali di consumo originali fornita da Brother. Il nome "Innobella" deriva dalle parole "Innovazione" e "Bella" e rappresenta una tecnologia innovativa che garantisce risultati di stampa belli e duraturi.</p> <p>Per la stampa di immagini fotografiche, Brother consiglia di utilizzare la carta fotografica lucida Innobella (serie BP71) per ottenere risultati di qualità elevata. L'inchiostro e la carta Innobella facilitano la creazione di stampe bellissime.</p>

<sup>1</sup> La resa approssimativa per cartuccia è dichiarata in conformità a ISO/IEC 24711



Se si utilizza Windows®, fare doppio clic sull'icona del Brother CreativeCenter  sul desktop per accedere al nostro sito web **GRATUITO** progettato per aiutare gli utenti a creare e stampare con facilità materiali personalizzati per uso aziendale e personale, utilizzando foto, testi e creatività.

Gli utenti Mac possono accedere al Brother CreativeCenter all'indirizzo web:

[www.brother.com/creativecenter](http://www.brother.com/creativecenter)

## Informazioni correlate

- Messaggi di errore e di manutenzione >>> pagina 46

**A**

ADF (alimentatore automatico documenti).....	20, 25
Automatica	
ricezione fax.....	29

**B**

Busta.....	13
------------	----

**C**

Carta	
funzione di controllo carta.....	15
modalità di caricamento .....	10
Cassetta vocale.....	34
Copia.....	20
impostazioni.....	21

**D**

Descrizione del pannello dei comandi... 1	
Documento	
come caricare.....	20, 25

**F**

Fax	
compatibilità della linea telefonica...28	
Durata squilli F/T.....	31
Identificativo.....	28
numero squilli.....	31
Fax, da computer.....	39
Fessura di alimentazione manuale.....	13

**I**

Immissione di testo.....	72
Inceppamenti.....	64
carta.....	65
documento.....	64

**M**

Manuale	
ricezione.....	29
Materiali di consumo.....	73
Messaggi di errore.....	46
Modalità di ricezione.....	29, 30

**P**

PhotoCapture Center.....	27
Pulizia	
scanner.....	41

**R**

Rapporto LAN senza fili.....	54
Ricezione fax.....	29
Risoluzione dei problemi	
documenti e carta inceppati.....	64
messaggi di errore e di manutenzione .....	46
problemi di stampa o di scansione .60	
problemi relativi a fax e telefono.....	57
Rubrica.....	32

**S**

Scansione.....	24
Segreteria telefonica (TAD), esterna...34	
Segreteria telefonica, esterna.....	29
Sistemi VoIP.....	28, 34
Stampa.....	17
verifica dell'allineamento.....	43
verifica della qualità.....	41

**T**

Trasferimento dei fax o del rapporto giornale fax.....	53
--	----

**V**

Vassoio carta fotografica.....	12
--------------------------------	----

# brother

Visitare il sito Brother sul World Wide Web all'indirizzo  
[www.brother.com](http://www.brother.com)

Prodotto con carta riciclata al 100%  
(copertina esclusa)



LEX245016-00  
ITA  
Versione 0