



Thinking of you
Electrolux



EHF3920

CS VARNÁ DESKA	NÁVOD K POUŽITÍ	2
IT PIANO COTTURA	ISTRUZIONI PER L'USO	14
PL PŁYTA GRZEJNA	INSTRUKCJA OBSŁUGI	27
PT PLACA	MANUAL DE INSTRUÇÕES	39
SK VARNÝ PANEL	NÁVOD NA POUŽÍVANIE	52

OBSAH

BEZPEČNOSTNÍ INFORMACE	3
POPIS SPOTŘEBIČE	5
DENNÍ POUŽÍVÁNÍ	6
UŽITEČNÉ RADY A TIPY	7
ČIŠTĚNÍ A ÚDRŽBA	8
ODSTRAŇOVÁNÍ ZÁVAD	9
INSTALACE	11
TECHNICKÉ INFORMACE	13
POZNÁMKY K OCHRANĚ ŽIVOTNÍHO PROSTŘEDÍ	13

MYSLÍME NA VÁS

Děkujeme, že jste si zakoupili spotřebič značky Electrolux. Vybrali jste si produkt, se kterým jsou spjaty desítky let profesionálních zkušeností a inovací. Tento důmyslný a stylový spotřebič byl navržen s ohledem na jeho uživatele. Kdykoliv jej tak používáte, můžete se spolehnout, že pokaždé dosáhnete skvělých výsledků.

Vítá Vás Electrolux.

Navštivte naše stránky ohledně:



Rady ohledně používání, brožury, poradce při potížích, servisních informací:
www.electrolux.com



Registrace vašeho spotřebiče, kterou získáte lepší servis:
www.electrolux.com/productregistration



Nákupu příslušenství, spotřebního materiálu a originálních náhradních dílů pro váš spotřebič:
www.electrolux.com/shop

PÉČE O ZÁKAZNÍKY A SERVIS

Doporučujeme používat originální náhradní díly.

Při kontaktu se servisním střediskem se ujistěte, že máte k dispozici následující údaje.

Tyto informace jsou uvedeny na typovém štítku. Model, výrobní číslo (PNC), sériové číslo.



Upozornění / Důležité bezpečnostní informace.



Všeobecné informace a rady



Upozornění k ochraně životního prostředí

Změny vyhrazeny.



BEZPEČNOSTNÍ INFORMACE

Tento návod si pečlivě přečtěte ještě před instalací spotřebiče a jeho prvním použitím. Výrobce nezodpovídá za škody a zranění způsobená nesprávnou instalací či chybným používáním. Návod k použití vždy uchovávejte spolu se spotřebičem pro jeho budoucí použití.

BEZPEČNOST DĚTÍ A POSTIŽENÝCH OSOB



UPOZORNĚNÍ

Hrozí nebezpečí udušení, úrazu nebo jiných trvalých následků.

- Nedovolte, aby spotřebič používaly osoby, včetně dětí, se zhoršenými fyzickými a smyslovými schopnostmi, sníženými mentálními funkcemi nebo nedostatkem zkušeností a znalostí. Takové osoby mohou spotřebič používat jen pod dozorem nebo vedením osob odpovědných za jejich bezpečnost.
- Nenechte děti hrát si se spotřebičem.
- Všechny obaly uschovejte z dosahu dětí.
- Je-li spotřebič v provozu nebo pokud chladne, nedovolte dětem a domácím zvířatům, aby se k němu přibližovali. Přístupné části jsou horké.
- Pokud je spotřebič vybaven dětskou bezpečnostní pojistkou, doporučuje se ji aktivovat.

INSTALACE



UPOZORNĚNÍ

Tento spotřebič smí instalovat jen kvalifikovaná osoba.

- Odstraňte veškerý obalový materiál.
- Poškozený spotřebič neinstalujte ani nepoužívejte.
- Řiďte se pokyny k instalaci dodanými spolu s tímto spotřebičem.
- Dodržujte minimální vzdálenosti od ostatních spotřebičů a nábytku.
- Při přemísťování spotřebiče buďte vždy opatrní, protože je těžký. Vždy noste ochranné rukavice.
- Utěsněte výřez v povrchu pomocí těsniva, abyste zabránili bobtnání z důvodu vlhkosti.
- Chraňte dno spotřebiče před párou a vlhkostí.
- Spotřebič neinstalujte vedle dveří či pod oknem. Zabráníte tak převržení horkého nádobí ze spotřebiče při otevírání dveří či okna.

- Pokud je spotřebič instalován nad zásuvkami, ujistěte se, že prostor mezi dnem spotřebiče a horní zásuvkou zajišťuje dostatečnou cirkulaci vzduchu.
- Spodek spotřebiče se může silně zahřát. Doporučujeme proto instalovat nehořlavý samostatný panel pod spotřebičem, který bude zakrývat spodek spotřebiče.

Připojení k elektrické síti



UPOZORNĚNÍ

Hrozí nebezpečí požáru nebo úrazu elektrickým proudem.

- Veškerá elektrická připojení musí být provedena kvalifikovaným elektrikářem.
- Před jakýmkoliv zapojováním se ujistěte, že není hlavní svorka pod proudem.
- Ujistěte se, že je spotřebič nainstalován správně. Volné a nesprávné spojení zástrčky se zásuvkou může mít za následek přehřátí svorky.
- Ujistěte se, že je nainstalována ochrana před úrazem elektrickým proudem.
- Dbejte na to, aby se elektrické přírodní kabely nedotýkaly spotřebiče nebo horkého nádobí, když spotřebič připojujete do blízké zásuvky.
- Elektrické kabely nesmí být zamotané.
- K odlehčení silového prnutí v kabelu použijte odlehčovací sponu.
- Použijte správný typ napájecího kabelu.
- Dbejte na to, abyste nepoškodili napájecí kabel a síťovou zástrčku. Pro výměnu napájecího kabelu se obraťte na servisní středisko nebo elektrikáře.
- Je nutné instalovat vhodný vypínač nebo izolační zařízení k řádnému odpojení všech napájecích vodičů spotřebiče. Toto izolační zařízení musí mít mezeru mezi kontakty alespoň 3 mm širokou.
- Používejte pouze správná izolační zařízení: ochranné vypínače vedení, pojistky (pojistky šroubového typu se musí odstranit z držáku), ochranné zemniče jističe a stykače.

POUŽITÍ SPOTŘEBIČE



UPOZORNĚNÍ

Hrozí nebezpečí zranění, popálení či úrazu elektrickým proudem.

- Tento spotřebič používejte výhradně v domácnosti.
- Neměňte technické parametry tohoto spotřebiče.
- Spotřebič nepoužívejte spolu s externím časovačem nebo samostatným dálkovým ovládáním.
- Zapnutý spotřebič nenechávejte bez dozoru.
- Nepracujte se spotřebičem, když máte vlhké ruce nebo když je v kontaktu s vodou.
- Na varné zóny nepokládejte přístroje nebo pokličky. Byly by horké.
- Po použití nastavte varnou zónu do polohy „vypnuto“.
- Nepoužívejte spotřebič jako pracovní nebo odkládací plochu.
- Pokud je povrch spotřebiče prasklý, okamžitě jej odpojte ze sítě. Zabráníte tak úrazu elektrickým proudem.



UPOZORNĚNÍ

Hrozí nebezpečí požáru nebo výbuchu.

- Tuky a oleje mohou při zahřátí uvolňovat hořlavé páry. Když vaříte s tuky a oleji, držte plameny a ohřáté předměty mimo jejich dosah.
- Páry uvolňované velmi horkými oleji se mohou samovolně vznítit.
- Použitý olej, který obsahuje zbytky potravin, může způsobit požár při nižších teplotách než olej, který se používá poprvé.
- Do spotřebiče, do jeho blízkosti nebo na spotřebič neumísťte ujte hořlavé předměty nebo předměty obsahující hořlavé látky.
- Nepokoušejte se hasit oheň vodou. Odpojte spotřebiče a plameny přikryjte víkem nebo hasící rouškou.



UPOZORNĚNÍ

Hrozí nebezpečí poškození spotřebiče.

- Nepokládejte horké nádoby na ovládací panel.
- Nenechte vyvařit vodu v nádobách.
- Dbejte na to, aby na spotřebič nespady varné nádoby či jiné předměty. Mohl by se poškodit jeho povrch.
- Nezapínejte varné zóny s prázdnými nádobami nebo zcela bez nádob.
- Na spotřebič nepokládejte hliníkovou fólii.
- Nádoby vyrobené z litiny či hliníku nebo nádoby s poškozeným dnem mohou způsobit poškrábání sklokeramiky. Tyto předměty při přesouvání na varné desce vždy zdvihněte.

ČIŠTĚNÍ A ÚDRŽBA



UPOZORNĚNÍ

Hrozí nebezpečí poškození spotřebiče.

- Spotřebič čistěte pravidelně, abyste zabránili poškození materiálu jeho povrchu.
- K čištění spotřebiče nepoužívejte proud vody nebo páru.
- Vyčistěte spotřebič vlhkým měkkým hadrem. Používejte pouze neutrální mycí prostředky. Nepoužívejte prostředky s drsnými částicemi, drátěnky, rozpouštědla nebo kovové předměty.

LIKVIDACE



UPOZORNĚNÍ

Hrozí nebezpečí úrazu či udušení.

- Odpojte spotřebič od elektrické sítě.
- Odřízněte a vyhoďte síťový kabel.

POPIS SPOTŘEBIČE

USPOŘÁDÁNÍ VARNÉ DESKY

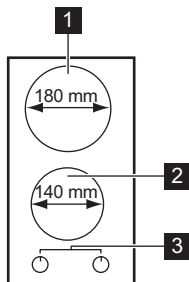

- 1** Zadní varná zóna 1700 W
- 2** Přední varná zóna 1200 W
- 3** Ovladače

OVLADAČE ELEKTRICKÉ VARNÉ ZÓNY

Symbol	Funkce
0	poloha VYP
1	minimální tepelný výkon
6	maximální tepelný výkon

DENNÍ POUŽÍVÁNÍ



UPOZORNĚNÍ

Viz kapitola „Bezpečnostní informace“.

Otočením ovládacího knoflíku doleva varnou zónu zapnete a nastavíte teplotu. Chcete-li teplotu snížit, otočte knoflíkem doprava. Chcete-li zónu vypnout, otočte knoflíkem na 0.

PŘED PRVNÍM POUŽITÍM

Na všechny varné zóny postavte nádobu s trochou vody. Nastavte maximální teplotu a nechte spotřebič běžet přibližně 10 minut, dokud nezačne voda v nádobě vřít. Poté nechte spotřebič běžet při minimální teplotě po dobu 20 minut. Během této doby může docházet k uvolňování kouře a zápachu. To je normální jev. Zajistěte dostatečné větrání.

Po této proceduře spotřebič vyčistěte měkkým hadrem namočeným ve vlažné vodě.

UŽITEČNÉ RADY A TIPY



UPOZORNĚNÍ

Viz kapitola „Bezpečnostní informace“.

ÚSPORA ENERGIE



- Je-li to možné, vždy zakrývejte nádoby pokličkami.
- Nádoby postavte na varnou zónu, a teprve potom ji zapněte.
- Varnou zónu vypněte několik minut před koncem pečení, abyste využili zbytkového tepla.
- Dno nádoby musí být stejně velké jako příslušná varná zóna.

NÁDOBY



- Dno nádoby musí být co nejrovnější a nejsilnější.
- Nádoby ze smaltované oceli nebo s hliníkovým či měděným spodkem mohou na povrchu sklokeramické desky zanechávat barevné skvrny.



Používejte hrnce a pánve, jejichž dno je vhodné pro rozměr varné zóny.

Varná zóna	Průměr nádobí
Přední	max. 145 mm
Zadní	max. 180 mm

PŘÍKLADY POUŽITÍ VARNÉ DESKY

Nastavení topného výkonu:	Vhodné pro:
1	Uchování teploty
2	Lehké ohřívání
3	Mírné vaření
4	Smažení
5	Uvedení do varu
6	Uvedení do varu / prudké smažení / fritování

Varování ohledně akrylamidů

Důležité Podle nejnovějších vědeckých poznatků mohou akrylamidy vznikající při smažení jídel dohněda (zejména u škrobnatých potravin) poškozovat zdraví. Doporučujeme proto vařit při nejnižších teplotách a nenechávat jídlo příliš zhnědnout.

ČIŠTĚNÍ A ÚDRŽBA



UPOZORNĚNÍ

Viz kapitola „Bezpečnostní informace“.

Spotřebič čistěte po každém použití.
Používejte vždy nádoby s čistým dnem.



UPOZORNĚNÍ

Před každou údržbou nebo čištěním musíte varnou desku odpojit od přívodu proudu.



Varná deska se nejlépe čistí, dokud je teplá, protože zbytky se snadněji odstraní, než když vychladnou.



UPOZORNĚNÍ

Ostré předměty a abrazivní čisticí prostředky mohou varnou desku poškodit.

Z bezpečnostních důvodů **nečistěte** spotřebič parními nebo vysokotlakými čisticími přístroji.



Škrábance nebo tmavé skvrny na sklokeramické desce nemají vliv na její funkci.

Odstranění nečistot:

1. – **Okamžitě odstraňte:** roztavený plast, plastovou folii nebo jídlo obsahující cukr. Pokud tak neučiníte, nečistota může spotřebič poškodit. Použijte speciální škrabku na sklo. Škrabku přiložte šikmo ke skleněnému povrchu a posuňte ostří po povrchu desky.
 - **Po dostatečném vychladnutí spotřebiče odstraňte:** skvrny od vodního kamene, vodových kroužků, tukové skvrny nebo kovové lesklé zbarvení. Použijte speciální čisticí prostředek na sklokeramiku nebo nerezovou ocel.
2. Vycištěte spotřebič vlhkým hadříkem s malým množstvím čisticího prostředku.
3. Nakonec **spotřebič otřete do sucha čistým hadříkem.**

ODSTRAŇOVÁNÍ ZÁVAD

Problém	Možná příčina a řešení
Spotřebič vůbec nefunguje.	<ul style="list-style-type: none"> Zkontrolujte pojistku v pojistkové skřínce v domácím elektrickém rozvodu. Pokud se pojistky spálí několikrát po sobě, obraťte se na autorizovaného elektrikáře.
Varná zóna nehřeje.	<ul style="list-style-type: none"> Zkontrolujte, zda je spotřebič zapojen do sítě a zda je zapnut zdroj elektrického proudu. Ujistěte se, že jste otočili správným ovladačem. Zkontrolujte pojistku v pojistkové skřínce v domácím elektrickém rozvodu. Pokud se pojistky spálí několikrát po sobě, obraťte se na autorizovaného elektrikáře.
Výkon varné desky není uspokojivý.	<ul style="list-style-type: none"> Zajistěte, aby byla varná deska čistá a suchá. Ujistěte se, že jste pro varnou zónu vybrali nádobu vhodné velikosti. Ujistěte se, že má nádoba ploché dno. Ujistěte se, že nastavená teplota odpovídá požadovanému způsobu vaření.

Pokud dojde k poruše, pokuste se nejprve závadu odstranit sami. Pokud problém nemůžete vyřešit sami, obraťte se prosím na svého prodejce nebo místní servisní středisko.



V případě chyby v obsluze spotřebiče nebo v případě, že instalaci neprovedl autorizovaný technik, budete muset návštěvu servisního technika nebo prodejce zaplatit, i když je spotřebič ještě v záruce.

ŠTÍTKY DODÁVANÉ V SÁČKU S PŘÍSLUŠENSTVÍM

Nalepte samolepící štítky následujícím způsobem:

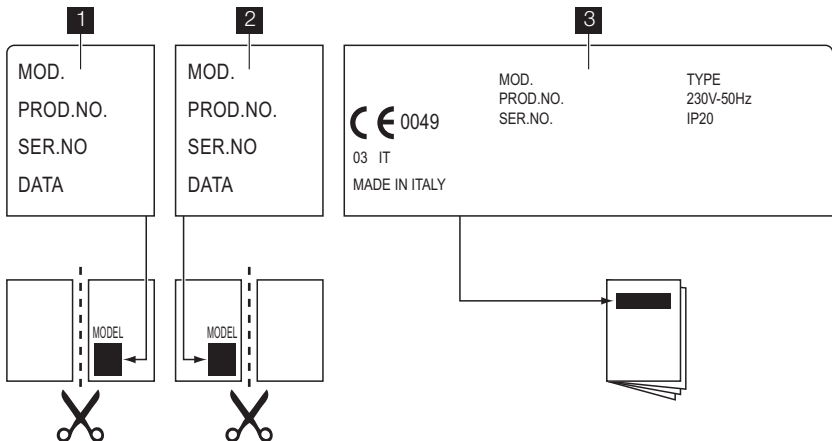

1 Nalepte jej na záruční list a odešlete tuto část

2 Nalepte jej na záruční list a uschovejte si tuto část

3 Nalepte jej na návod k použití

K rychlé a účinné pomoci jsou nezbytné tyto údaje. Tyto údaje jsou k dispozici na typovém štítku.

- Označení modelu
- Výrobní číslo (PNC)
- Sériové číslo (S.N.)

Používejte pouze originální náhradní díly. Můžete je zakoupit pouze v našem servisním středisku a autorizovaných obchodech s náhradními díly.

INSTALACE



UPOZORNĚNÍ

Viz kapitola „Bezpečnostní informace“.

INSTALACE



UPOZORNĚNÍ

Pečlivě si přečtěte tyto pokyny a řiďte se jimi. Hrozí nebezpečí úrazu nebo poškození spotřebiče.

- Ujistěte se, zda při přepravě nedošlo k poškození spotřebiče. Poškozený spotřebič nezapojte. V případě potřeby se obraťte na dodavatele.
- **Instalaci spotřebiče a jeho připojení ke zdroji napájení smí provádět pouze kvalifikovaný pracovník.**
- Vestavné spotřebiče se smějí používat pouze pro zabudování do vhodných vestavných modulů a pracovních ploch, které splňují příslušné normy.
- Spotřebič neupravujte, ani nijak neměňte jeho technické parametry. Hrozí nebezpečí úrazu nebo poškození spotřebiče.
- Vždy dodržujte zákony, předpisy, směrnice a normy platné v zemi použití spotřebiče (bezpečnostní a recyklační předpisy, elektrické bezpečnostní normy atp.).
- Dodržujte minimální vzdálenosti od ostatních spotřebičů a nábytku.
- Instalujte ochranu před úrazem elektrickým proudem, například při instalaci zásuvek přímo pod varnou desku je nutné pod spotřebič umístit ochrannou desku.
- Pokud je blízko svorkovnice upevňovací konzole, vždy dbejte na to, aby připojovací kabel nepřišel do styku s hranou konzole.
- Oříznuté okraje pracovní desky chraňte před poškozením a izolujte před vlhkostí správným těsnicím prostředkem!
- Izolujte spotřebič pomocí vhodného těsniva tak, aby mezi pracovní deskou a spotřebičem nebyla žádná mezera.
- Chraňte spodní stranu spotřebiče před poškozením vlhkem a párou, např. z myčky nádobí nebo trouby.
- Neinstalujte spotřebič v blízkosti dveří nebo pod okna. Při otevření dveří nebo oken byste mohli srazit horké nádoby z varné desky.
- **Před každou údržbou nebo čištěním odpojte spotřebič od zdroje elektrického napájení.**



UPOZORNĚNÍ

Nebezpečí úrazu elektrickým proudem. Dodržujte pečlivě pokyny k elektrickému připojení.

- Elektrická svorkovnice je pod napětím.
- Odpojte elektrickou svorkovnici od zdroje napětí.
- Instalaci proveďte tak, aby správně zajišťovala ochranu před úrazem elektrickým proudem.
- Volné a nesprávné spojení zástrčky s elektrickou zásuvkou může mít za následek přehřátí svorky.
- Správné připojení svorek musí provést kvalifikovaný elektrikář.
- K odlehčení silového pnutí v kabelu použijte odlehčovací sponu.
- Použijte správný kabel pro připojení k elektrické síti a poškozený kabel nahraďte správným druhem kabelu. Obraťte se na místní autorizované servisní středisko.

Spotřebič musí mít elektrickou instalaci, která umožňuje odpojení všech pólů spotřebiče od sítě s mezerou mezi kontakty nejméně 3 mm. Je nutné instalovat správná izolační zařízení: ochranné vypínače vedení, pojistky (pojistky šroubového typu se musí odstranit z držáku), ochranné jističe a stykače.

Výrobce nezodpovídá za úrazy osob či zvířat nebo za škody na majetku způsobené nedodržením těchto požadavků.

PŘIPOJENÍ K ELEKTRICKÉ SÍTI

- Uzemněte spotřebič v souladu s bezpečnostními pokyny.
- Přesvědčte se, že jmenovité napětí a typ napájení na typovém štítku odpovídají napětí a výkonu místního zdroje napájení.
- Spotřebič se dodává s napájecím kabelem. Ten musí být vybaven správnou zástrčkou vhodnou pro danou zátěž vyznačenou na typovém štítku. Zástrčka musí být zasunuta do správné zásuvky.
- Jakoukoliv elektrickou součást smí nainstalovat či vyměnit pouze technik servisního střediska nebo jiný kvalifikovaný servisní pracovník.
- Vždy používejte správně instalovanou síťovou zásuvku s ochranou proti úrazu elektrickým proudem.
- Po instalaci musí zůstat síťová zástrčka nadále dostupná.

- Neodpojujte spotřebič ze zásuvky tahem za kabel. Vždy tahejte za zástrčku.
- Spotřebič nesmí být připojen pomocí prodlužovacího kabelu, rozdvojky ani vícenásobného připojení (nebezpečí požáru). Zkontrolujte, zda uzemnění splňuje platné normy a nařízení.
- Napájecí kabel musí být veden tak, aby se nedotýkal horkých částí.
- Připojte spotřebič k síti pomocí zařízení, které umožňuje odpojení všech pólů spotřebiče od zdroje napájení s mezerou mezi kontakty nejméně 3 mm, tj. např. ochranné vypínače vedení, spouštěče uzemnění nebo pojistky.
- Žádná z částí připojovacího kabelu nesmí mít teplotu vyšší než 90 °C. Modrý nulový vodič musí být připojen do svorkovnice označené písmenem „N“. Hnědý (nebo černý) zbarvený fázový vodič (připojený ve svorkovnici ke kontaktu označenému písmenem „L“) musí být vždy připojen k fázi (živý).

VÝMĚNA PŘIPOJOVACÍHO KABELU

Připojovací kabel vyměňte pouze za kabel H05V2V2-F T90 nebo ekvivalentní typ. Ujistěte se, že průřez kabelu odpovídá napětí a provozní teplotě. Zemní vodič zbarvený žlutozeleně musí být přibližně o 2 cm delší než hnědý (nebo černý) fázový vodič.

VESTAVBA

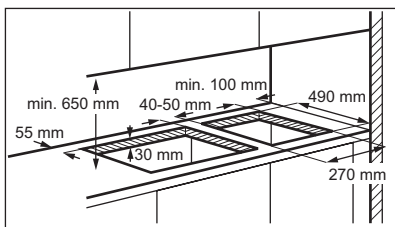

Jestliže instalujete několik varných desek o velikosti 30 cm vedle sebe do stejného výřezu, můžete si v autorizovaném servisním středisku zakoupit instalační soupravu včetně bočního držáku a dalších těsnění. Pokyny potřebné k instalaci jsou uvedeny v balení soupravy.

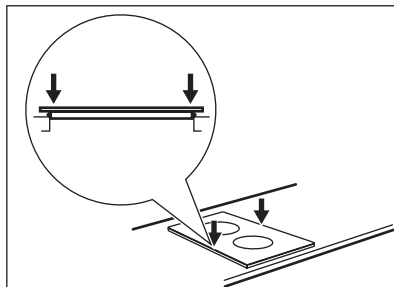
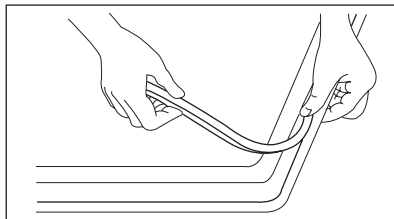
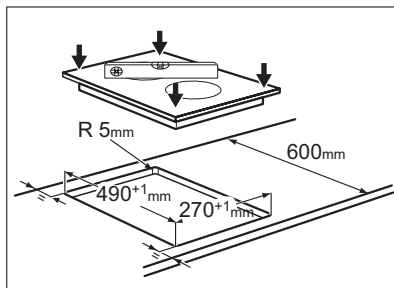

MOŽNOSTI ZAPUŠTĚNÍ

Kuchyňská skříňka s dvířky

Panel instalovaný pod varnou deskou musí být snadno odnímatelný a umožňovat snadný přístup v případě, že je nutný technický zásah.

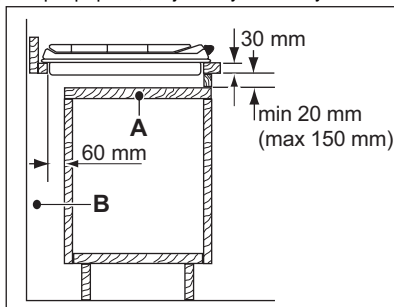

- A) Odnímatelný panel
- B) Prostor pro přípojky

Kuchyňská skříňka s troubou

Rozměry výřezu pro varnou desku musí odpovídat uvedeným hodnotám a kuchyňská linka musí být vybavena otvory pro trvalý přívod vzduchu. Elektrické připojení varné desky a trouby musí

být z bezpečnostních důvodů instalováno odděleně a umožňovat snadné vyjmutí trouby z linky.

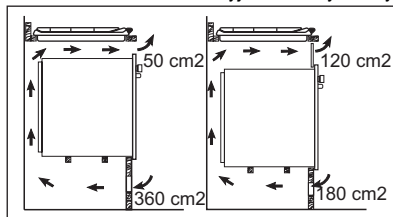

TECHNICKÉ INFORMACE

Rozměry varné desky

Šířka:	290 mm
Délka:	510 mm

Rozměry výřezu pro varnou desku

Šířka:	270 (0/+1) mm
Délka:	490 (0/+1) mm

Jmenovitý výkon plotýnky

Zadní varná zóna 180 mm	1.7 kW
----------------------------	--------

Přední varná zóna 145 mm	1.2 kW
Celkový jmenovitý výkon	2.9 kW
Elektrické napájení	230 V ~ 50 Hz

POZNÁMKY K OCHRANĚ ŽIVOTNÍHO PROSTŘEDÍ

Recyklujte materiály označené symbolem .

Obaly vyhoďte do příslušných odpadních kontejnerů k recyklaci.

Pomáhejte chránit životní prostředí a lidské zdraví a recyklovat elektrické a elektronické

spotřebiče určené k likvidaci. Spotřebiče označené příslušným symbolem  nelikvidujte spolu s domovním odpadem. Spotřebič odevzdejte v místním sběrném dvoře nebo kontaktujte místní úřad.

INDICE

INFORMAZIONI PER LA SICUREZZA	15
DESCRIZIONE DEL PRODOTTO	18
UTILIZZO QUOTIDIANO	19
CONSIGLI E SUGGERIMENTI UTILI	20
PULIZIA E CURA	21
RISOLUZIONE DEI PROBLEMI	22
INSTALLAZIONE	24
DATI TECNICI	26
CONSIDERAZIONI AMBIENTALI	26

PENSATI PER VOI

Grazie per aver acquistato un'apparecchiatura Electrolux. Avete scelto un prodotto che ha alle spalle decenni di esperienza professionale e innovazione. Ingegnoso ed elegante, è stato progettato pensando a voi. Quindi, in qualsiasi momento desiderate utilizzarlo, potete esser certi di ottenere sempre i migliori risultati.

Benvenuti in Electrolux.

Visitate il nostro sito web per:



ricevere consigli, scaricare i nostri opuscoli, eliminare eventuali anomalie, ottenere informazioni sull'assistenza.

www.electrolux.com



registrare il vostro prodotto e ricevere un servizio migliore:

www.electrolux.com/productregistration



acquistare accessori, materiali di consumo e ricambi originali per la vostra apparecchiatura:

www.electrolux.com/shop

SERVIZIO CLIENTI E MANUTENZIONE

Consigliamo sempre l'impiego di ricambi originali.

Quando si contatta l'Assistenza, accertarsi di disporre dei seguenti dati.

Le informazioni si trovano sulla targhetta di identificazione. Modello, numero dell'apparecchio (PNC), numero di serie.



Avvertenza / Attenzione - Importanti Informazioni di Sicurezza



Informazioni e consigli generali



Informazioni in materia di sicurezza ambientale

Con riserva di modifiche.



INFORMAZIONI PER LA SICUREZZA

Leggere attentamente le istruzioni fornite prima di installare e utilizzare l'apparecchiatura. Il produttore non è responsabile se un'installazione ed un uso non corretto dell'apparecchiatura provocano lesioni e danni. Tenere sempre le istruzioni a portata di mano in caso di necessità durante l'utilizzo.

SICUREZZA DEI BAMBINI E DELLE PERSONE VULNERABILI



AVVERTENZA!

Rischio di soffocamento, lesioni o invalidità permanente.

- Non permettere alle persone, compresi i bambini, con capacità fisiche, sensoriali o mentali ridotte, o con mancanza di esperienza e conoscenza, di utilizzare l'apparecchiatura; a meno che tale utilizzo non avvenga sotto la supervisione o la guida di una persona responsabile della loro sicurezza.
- Non consentire ai bambini di giocare con l'apparecchiatura.
- Tenere i materiali di imballaggio fuori dalla portata dei bambini.
- Tenere i bambini e gli animali domestici lontano dall'apparecchiatura durante il funzionamento o raffreddamento. Le parti accessibili sono incandescenti.
- Se l'apparecchiatura dispone di un dispositivo di sicurezza per i bambini, consigliamo di attivarlo.
- Proteggere le superfici di taglio con un materiale di tenuta per evitare che l'umidità causi dei rigonfiamenti.
- Proteggere la base dell'apparecchiatura da vapore e umidità.
- Non installare l'apparecchiatura accanto ad una porta o sotto una finestra, per evitare che pentole calde cadano dall'apparecchiatura quando la porta o la finestra sono aperte.
- Se l'apparecchiatura viene installata sopra dei cassette, assicurarsi che lo spazio, tra la base dell'apparecchiatura e il cassetto superiore, sia sufficiente per il ricircolo d'aria.
- La base dell'apparecchiatura può surriscaldarsi. Si consiglia di prevedere un pannello divisorio in materiale non infiammabile al di sotto dell'apparecchiatura per rendere inaccessibile la base.

Collegamento elettrico



AVVERTENZA!

Rischio di incendio e scossa elettrica.

INSTALLAZIONE



AVVERTENZA!

L'installazione dell'apparecchiatura deve essere eseguita da personale qualificato.

- Rimuovere tutti i materiali di imballaggio.
- Non installare o utilizzare l'apparecchiatura se è danneggiata.
- Attenersi alle istruzioni fornite insieme all'apparecchiatura.
- È necessario rispettare la distanza minima dalle altre apparecchiature.
- Fare sempre attenzione quando si sposta l'apparecchiatura, perché è pesante. Indossare sempre guanti di sicurezza.
- Tutti i collegamenti elettrici devono essere eseguiti da un elettricista qualificato.
- Prima di qualsiasi collegamento, assicurarsi che la presa dell'apparecchiatura non sia sotto tensione.
- Verificare che l'apparecchiatura sia installata correttamente. Connessioni allentate e non appropriate possono causare un surriscaldamento dei connettori.
- Assicurarsi che la protezione da scosse elettriche sia installata.
- I collegamenti elettrici non devono toccare l'apparecchiatura o pentole calde quando si collega l'apparecchiatura alle prese vicine.
- Evitare che i collegamenti elettrici si aggroviglino.
- Sul cavo utilizzare un serracavo specifico.
- Utilizzare il cavo di alimentazione appropriato.
- Accertarsi di non danneggiare la spina e il cavo di alimentazione. Contattare il Centro di Assistenza o un elettricista

qualificato per sostituire un cavo danneggiato.

- L'impianto elettrico deve essere dotato di un dispositivo di isolamento che consenta di scollegare l'apparecchiatura dalla presa di corrente a tutti i poli. Il dispositivo di isolamento deve avere una larghezza dell'apertura di contatto non inferiore ai 3 mm.
- Utilizzare esclusivamente dispositivi di isolamento appropriati: interruttori automatici, fusibili (quelli a tappo devono essere rimossi dal portafusibile), sganciatori per correnti di guasto a terra e contattori.

USO DELL'APPARECCHIATURA



AVVERTENZA!

Rischio di lesioni, scottature o scosse elettriche.

- Utilizzare l'apparecchiatura in un ambiente domestico.
- Non apportare modifiche alle specifiche di questa apparecchiatura.
- Non utilizzare un timer esterno o un sistema di controllo remoto distinto per mettere in funzione l'apparecchiatura.
- Non lasciare mai l'apparecchiatura incustodita durante il funzionamento.
- Non accendere l'apparecchiatura con le mani bagnate o se entra a contatto con dell'acqua.
- Non appoggiare posate o coperchi sulle zone di cottura. Diventano incandescenti.
- Spegnerne la zona di cottura dopo ogni utilizzo.
- Non utilizzare l'apparecchiatura come superficie di lavoro o come piano di appoggio.
- Se la superficie dell'apparecchiatura presenta delle incrinature, scollegare immediatamente l'apparecchiatura dall'alimentazione per evitare scosse elettriche.



AVVERTENZA!

Si può verificare un'esplosione o un incendio.

- Grassi e olio caldi possono rilasciare vapori infiammabili. Mantenere fiamme o oggetti caldi lontani da grassi e olio quando li si utilizza per cucinare.

- I vapori rilasciati da un olio molto caldo possono provocare una combustione spontanea.
- Olio usato, che può contenere residui di cibo, può liberare delle fiamme ad una temperatura inferiore rispetto ad un olio utilizzato per la prima volta.
- Non appoggiare o tenere liquidi o materiali infiammabili, né oggetti facilmente incendiabili sull'apparecchiatura, al suo interno o nelle immediate vicinanze.
- Non tentare di spegnere l'incendio con l'acqua. Scollegare l'apparecchiatura e coprire la fiamma con un coperchio o una coperta di protezione dal fuoco.



AVVERTENZA!

Vi è il rischio di danneggiare l'apparecchiatura.

- Non poggiare pentole calde sul pannello dei comandi.
- Non esporre al calore pentole vuote.
- Fare attenzione a non lasciar cadere oggetti o pentole sull'apparecchiatura. La superficie si potrebbe danneggiare.
- Non mettere in funzione le zone di cottura in assenza di pentole o con pentole vuote.
- Non appoggiare la pellicola di alluminio direttamente sull'apparecchiatura.
- Lo spostamento di pentole in ghisa, in alluminio o con fondi danneggiati può graffiare la vetroceramica. Per spostare questi oggetti sollevarli sempre dalla superficie di cottura.

PULIZIA E MANUTENZIONE



AVVERTENZA!

Vi è il rischio di danneggiare l'apparecchiatura.

- Pulire regolarmente l'apparecchiatura per evitare il deterioramento del materiale della superficie.
- Non usare acqua spray né vapore per pulire l'apparecchiatura.
- Pulire l'apparecchiatura con un panno inumidito e morbido. Utilizzare solo detersivi neutri. Non usare prodotti abrasivi, spugnette abrasive, solventi o oggetti metallici.

SMALTIMENTO



AVVERTENZA!

Rischio di lesioni o soffocamento.

- Staccare la spina dall'alimentazione elettrica.
- Tagliare il cavo di rete e smaltirlo.

DESCRIZIONE DEL PRODOTTO

DISPOSIZIONE DELLA SUPERFICIE DI COTTURA

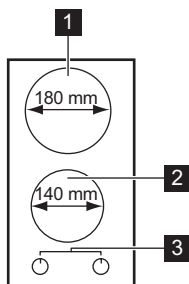

- 1** Zona di cottura posteriore 1700 W
- 2** Zona di cottura anteriore 1200 W
- 3** Manopole di regolazione

MANOPOLE DI REGOLAZIONE DELLE ZONE DI COTTURA ELETTRICHE

Simbolo	Funzione
0	Posizione Off
1	Calore minimo
6	Calore massimo

UTILIZZO QUOTIDIANO



AVVERTENZA!

Fare riferimento al capitolo "Informazioni per la sicurezza".

Ruotare la manopola di selezione in senso antiorario per accendere l'apparecchio e aumentare la temperatura. Ruotare la manopola di selezione in senso orario per ridurre la temperatura. Portare la manopola di selezione su 0 per spegnere l'apparecchio.

PREPARAZIONE AL PRIMO UTILIZZO

Sistemare delle pentole contenenti acqua su tutte le zone di cottura. Impostare la posizione massima e mettere in funzione l'apparecchiatura per circa 10 minuti fino all'ebollizione dell'acqua contenuta nelle pentole. Successivamente, far funzionare il piano di cottura sulla posizione minima per 20 minuti. Durante questo periodo l'apparecchiatura può produrre un odore sgradevole e fumo. Non si tratta di un'anomalia. Accertarsi che il flusso d'aria sia sufficiente. Dopo l'utilizzo, pulire l'apparecchiatura con un panno morbido inumidito con acqua calda.

CONSIGLI E SUGGERIMENTI UTILI



AVVERTENZA!

Fare riferimento al capitolo "Informazioni per la sicurezza".

PER RISPARMIARE ENERGIA



- Se possibile, coprire sempre le pentole con il coperchio.
- Appoggiare le pentole sempre prima di accendere la zona di cottura.
- Spegnerle le zone di cottura prima della fine del tempo di cottura, in modo da sfruttare il calore residuo.
- Il fondo delle pentole e le zone di cottura devono avere le stesse dimensioni.

PENTOLE



- Il fondo delle pentole deve essere il più possibile spesso e piano.
- Le stoviglie in acciaio smaltato e con i basamenti in alluminio o rame possono subire scolorazioni sulla superficie in vetroceramica.



Utilizzare pentole e recipienti con fondo appropriato alle dimensioni della zona di cottura.

Area di cottura	Diametro delle pentole
Anteriore	max. 145 mm
Posteriore	max. 180 mm

ESEMPI DI IMPIEGO PER LA COTTURA

Impostazione calore:	Usare per:
1	Mantenimento in caldo
2	Cottura delicata a fuoco lento
3	Cottura a fuoco lento

Impostazione calore:	Usare per:
4	Frittura/rosolatura
5	Portare a ebollizione
6	Portare a ebollizione/frittura veloce/frittura in olio abbondante

Informazioni sulle acrilamidi

Importante Secondo le più recenti scoperte scientifiche, se si rosolano alimenti (in particolari quelli contenenti amido), le acrilamidi possono rappresentare un rischio per la salute. Raccomandiamo pertanto di cuocere alle temperature più basse e di non rosolare eccessivamente gli alimenti.

PULIZIA E CURA



AVVERTENZA!

Fare riferimento al capitolo "Informazioni per la sicurezza".

Pulire l'apparecchio dopo ogni utilizzo.
Usare sempre pentole con il fondo pulito.



AVVERTENZA!

Prima di poter eseguire qualsiasi intervento di manutenzione o pulizia, è necessario scollegare il piano cottura dall'alimentazione elettrica.



Il piano cottura si pulisce meglio quando è ancora tiepido, poiché è più facile rimuovere i residui di cottura prima che si raffreddi completamente.



AVVERTENZA!

Prodotti per la pulizia aggressivi e appuntiti danneggiano il piano cottura.

Per motivi di sicurezza, **non** pulire l'apparecchio con idropultrici a vapore o ad alta pressione.



I graffi o le macchie scure sulla vetroceramica non compromettono il funzionamento dell'apparecchio.

Per eliminare lo sporco:

1. – **rimuovere immediatamente:** plastica fusa, pellicola di plastica e alimenti contenenti zucchero. Se non vengono eliminati, potrebbero danneggiare l'apparecchiatura. Il vetro richiede l'uso di un raschietto speciale. Appoggiare il raschietto sulla superficie in vetro, formando un angolo acuto, e spostare la lama sulla superficie.
- **Quando l'apparecchiatura è sufficientemente raffreddata, è possibile rimuovere:** i segni di calcare e d'acqua, le macchie di grasso e le macchie opalescenti. Usare un detergente specifico per vetroceramica o acciaio inossidabile.
2. Pulire l'apparecchiatura con un panno umido e una piccola quantità di detergente.
3. Al termine **asciugare l'apparecchiatura con un panno pulito.**

RISOLUZIONE DEI PROBLEMI

Problema	Possibili cause e rimedi
L'apparecchiatura non funziona.	<ul style="list-style-type: none"> • Esaminare il fusibile nella relativa scatola dell'impianto elettrico domestico. Se il fusibile si brucia abbastanza di frequente, rivolgersi ad un elettricista autorizzato.
La zona di cottura non scalda.	<ul style="list-style-type: none"> • Verificare che la spina dell'apparecchiatura sia inserita e che vi sia corrente elettrica. • Verificare di aver ruotato la manopola di regolazione corretta. • Esaminare il fusibile nella relativa scatola dell'impianto elettrico domestico. Se il fusibile si brucia abbastanza di frequente, rivolgersi ad un elettricista autorizzato.
Il piano di cottura non funziona in modo soddisfacente.	<ul style="list-style-type: none"> • Accertarsi che la piastra sia pulita ed asciutta. • Verificare che le pentole siano delle dimensioni corrette per la zona di cottura. • Verificare che il fondo delle pentole sia piatto. • Verificare che l'impostazione specificata sia corretta per il tipo di cottura.

In caso di malfunzionamento, cercare dapprima di risolvere il problema senza contattare l'assistenza tecnica. Qualora non sia possibile trovare una soluzione al problema, contattare il rivenditore o il Centro di Assistenza Locale.



In caso di utilizzo improprio dell'apparecchiatura o installazione non eseguita da personale qualificato, l'intervento del tecnico del servizio assistenza o del rivenditore potrà essere effettuato dietro richiesta di pagamento anche durante il periodo di garanzia.

ETICHETTE FORNITE CON LA BORSA ACCESSORI

Attaccare le etichette adesive come indicato di seguito:

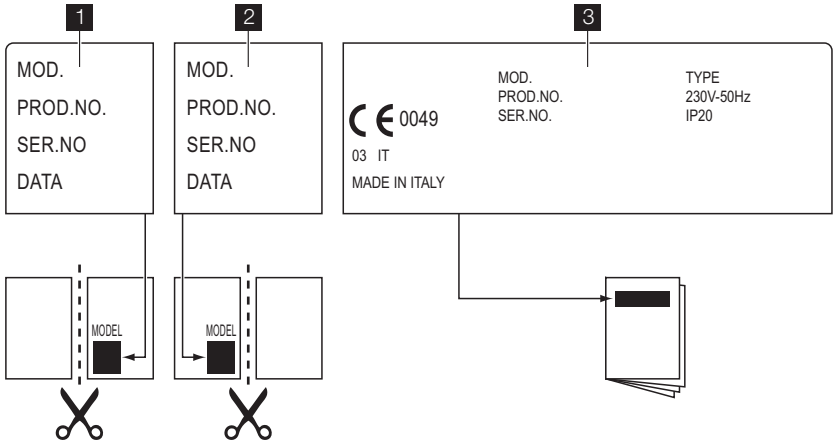

- 1** Attaccarla sul Foglietto di garanzia ed inviare questa parte
- 2** Attaccarla sul Foglietto di garanzia e conservare questa parte
- 3** Attaccarla sul libretto istruzioni

Per consentirci di effettuare un intervento corretto e tempestivo, tenere a portata di mano questi dati, che si trovano sulla targhetta identificativa in dotazione.

- Descrizione del modello.....
- Numero di prodotto (PNC).....
- Numero di serie (S.N.).....

Richiedere sempre l'impiego di ricambi originali. I ricambi originali si trovano solo presso i nostri Centri di assistenza tecnica e negozi di ricambi autorizzati.

INSTALLAZIONE



AVVERTENZA!

Fare riferimento al capitolo "Informazioni per la sicurezza".

INSTALLAZIONE



AVVERTENZA!

È assolutamente necessarie leggere le presenti indicazioni!

- Controllare che l'apparecchiatura non abbia subito danni durante il trasporto. Non collegare l'apparecchiatura se è danneggiata. Se necessario, rivolgersi al fornitore.
- **L'installazione dell'apparecchiatura e il suo collegamento alla rete elettrica devono essere eseguiti unicamente da personale qualificato.**
- Utilizzare apparecchi da incasso solo dopo l'installazione in idonei piani di lavoro e mobili da incasso conformi alle norme.
- Non apportare modifiche alle specifiche o al prodotto. Vi è il rischio di ferirsi o di danneggiare l'apparecchiatura.
- Rispettare rigorosamente le leggi, disposizioni, direttive e le norme vigenti nel paese d'impiego dell'apparecchio (norme di sicurezza, relativamente a riciclaggio, sicurezza elettrica, ecc.)!
- È necessario rispettare le distanze minime dagli altri apparecchi!
- Installare una protezione contro le scosse elettriche; ad esempio, montare i cassette direttamente sotto l'apparecchiatura solo se dispongono di un pannello di protezione!
- Se la staffa di fissaggio è vicina alla morsettiere, accertarsi sempre che il cavo di connessione non venga a contatto col bordo della staffa.
- Proteggere le superfici di taglio del piano di lavoro dall'umidità con un materiale di tenuta appropriato!
- Sigillare perfettamente lo spazio fra l'apparecchiatura e il piano di lavoro.
- Proteggere il lato inferiore dell'apparecchiatura dal vapore e dall'umidità che potrebbero provenire per esempio da un forno o una lavastoviglie.
- Non montare l'apparecchiatura direttamente accanto a porte e sotto finestre.

L'apertura improvvisa di porte e finestre può provocare la rottura di pentole calde in seguito alla caduta dalla zona di cottura.

- **Scollegare l'apparecchiatura dalla presa elettrica prima di eseguire la manutenzione o pulizia.**



AVVERTENZA!

Rischio di lesioni a causa della corrente elettrica. Seguire attentamente le istruzioni per i collegamenti elettrici.

- Il morsetto di rete è alimentato con tensione elettrica.
- Togliere tensione al morsetto di rete.
- Assicurarsi una protezione contro il contatto mediante un'installazione a regola d'arte.
- Connessioni allentate e non appropriate possono causare un surriscaldamento dei connettori.
- I collegamenti e gli allacciamenti devono essere eseguiti esclusivamente da elettricisti qualificati.
- Scaricare la trazione sui cavi.
- Utilizzare un cavo di allacciamento alla rete corretto e sostituire il cavo danneggiato con uno speciale adatto. Contattare il Servizio di Assistenza Locale.

L'impianto elettrico dell'apparecchiatura deve prevedere un dispositivo che consenta di scollegarla dalla rete in modo onnipolare con un'apertura tra i contatti di almeno 3 mm. È necessario disporre di sezionatori idonei: interruttori automatici, fusibili (quelli a tappo devono essere rimossi dal portafusibile), sganciatori per correnti di guasto a terra e i relé.

Il costruttore non risponde di eventuali lesioni a persone e animali domestici o danni causati dalla mancata osservanza di queste raccomandazioni.

COLLEGAMENTO ELETTRICO

- Collegare l'apparecchiatura a terra come prescritto dalle norme di sicurezza.
- Verificare che la tensione nominale e il tipo di corrente della rete di distribuzione corrispondano ai valori indicati sulla tar-

ghetta di identificazione dell'apparecchio.

- L'apparecchiatura è provvista di cavo di collegamento alla rete. Deve essere dotato di una spina in grado di supportare il carico indicato sulla targhetta di identificazione. La spina deve essere inserita in una presa idonea.
- Tutti i componenti elettrici devono essere installati o sostituiti da un tecnico del Servizio assistenza o da personale qualificato.
- Utilizzare sempre una presa elettrica con contatto di protezione correttamente installata.
- Verificare che la spina di alimentazione rimanga accessibile dopo l'installazione.
- Non tirare il cavo di alimentazione per scollegare l'apparecchiatura. Tirare solo la spina.
- Non è possibile collegare l'apparecchiatura per mezzo di una prolunga, adattatore o presa multipla (rischio di incendio). Verificare che il collegamento a massa sia conforme agli standard e disposizioni vigenti.
- Il cavo di alimentazione deve essere sistemato in maniera da non toccare parti calde.
- Collegare l'apparecchiatura all'alimentazione per mezzo di un dispositivo (per esempio un sezionatore di linea, uno sganciatore di protezione verso terra o un fusibile) che permetta di staccare l'apparecchiatura dalla rete in modo onnipolare con un'apertura tra i contatti di almeno 3 mm.
- Il cavo di collegamento non deve raggiungere una temperatura di 90°C in nessuno dei suoi componenti. Il cavo neutro blu deve essere collegato al morsetto "N" della morsettiera. Il cavo di fase di colore marrone o nero (inserito nel morsetto "L" della morsettiera) deve sempre essere collegato alla fase di tensione.

SOSTITUZIONE DEL CAVO DI COLLEGAMENTO

Per sostituire il cavo di collegamento usare solo H05V2V2-F T90 o un tipo equivalente. Accertarsi che il cavo sia di sezione idonea alla tensione e alla temperatura di esercizio. Il cavo di terra giallo/verde deve essere cir-

ca 2 cm più lungo del cavo di fase marrone (o nero).

INCASSO

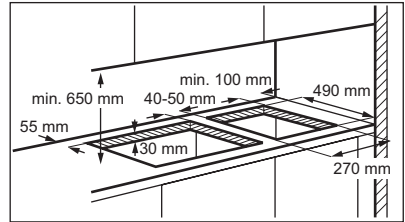

Se devono essere installati diversi piani di cottura di 30 cm fianco a fianco nello stesso incasso, presso i nostri centri di assistenza sono disponibili: un kit di assemblaggio che include una staffa di supporto laterale e chiusure a tenuta supplementari. Le relative istruzioni di installazione vengono fornite assieme al kit.

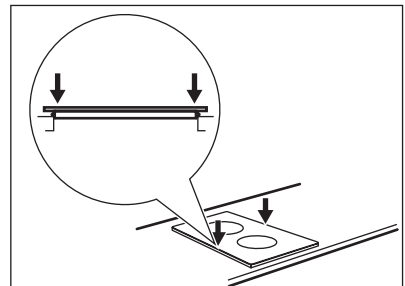
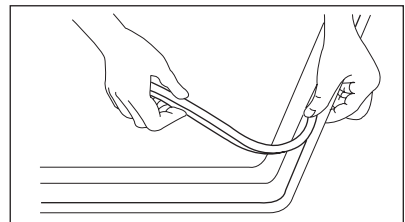
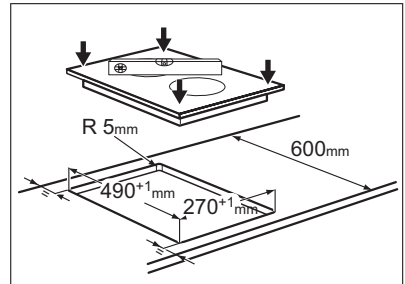

POSSIBILITÀ DI INSERIMENTO

Mobile da incasso con porta

Il pannello installato sotto il piano di cottura deve essere facilmente rimovibile e altrettanto facilmente deve consentire l'accesso in caso di interventi dell'assistenza tecnica.

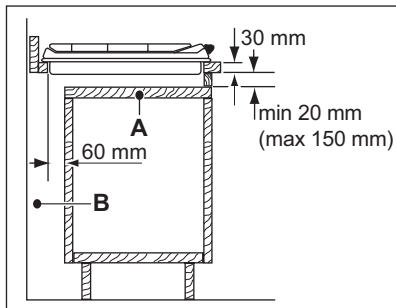

- A) Pannello rimovibile
B) Spazio per gli allacciamenti

Mobile da incasso con forno

Le dimensioni del piano cottura devono essere conformi all'indicazione e la cucina deve essere dotata di una corretta ventilazione per consentire la circolazione continua dell'aria. Il collegamento elettrico del piano di cottura e del forno devono essere eseguiti separatamente per questioni di sicurezza oltre che per consentire una facile rimozione del forno dall'unità.

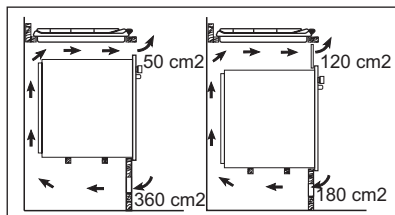

DATI TECNICI

Dimensioni del piano cottura

Larghezza:	290 mm
Lunghezza:	510 mm

Dimensioni dell'incasso

Larghezza:	270 (0/+1) mm
Lunghezza:	490 (0/+1) mm

Potenza della piastra di cottura

Zona di cottura anteriore 145 mm	1.2 kW
Zona di cottura posteriore 180 mm	1.7 kW

Zona di cottura anteriore 145 mm	1.2 kW
Potenza totale	2.9 kW
Alimentazione elettrica	230 V ~ 50 Hz

CONSIDERAZIONI AMBIENTALI

Riciclare i materiali con il simbolo .

Buttare l'imballaggio negli appositi contenitori per il riciclaggio. Aiutare a proteggere l'ambiente e la salute umana e a riciclare rifiuti derivanti da apparecchiature elettriche ed elettroniche.

Non smaltire le apparecchiature che riportano il simbolo  insieme ai normali rifiuti domestici. Portare il prodotto al punto di riciclaggio più vicino o contattare il comune di residenza.

SPIS TREŚCI

INFORMACJE DOTYCZĄCE BEZPIECZEŃSTWA	28
OPIS URZĄDZENIA	30
CODZIENNA EKSPLOATACJA	31
PRZYDATNE RADY I WSKAZÓWKI	32
KONSERWACJA I CZYSZCZENIE	33
ROZWIĄZYWANIE PROBLEMÓW	34
INSTALACJA	36
DANE TECHNICZNE	38
OCHRONA ŚRODOWISKA	38

Z MYŚLĄ O TOBIE

Dziękujemy za zakup urządzenia Electrolux. Jest ono owocem dziesięcioleci doświadczeń i innowacji. To pomysłowe i stylowe urządzenie zaprojektowano z myślą o Tobie. Używając je masz zawsze pewność uzyskania wspaniałych efektów.

Witamy w świecie marki Electrolux!

Odwiedź naszą witrynę internetową, aby uzyskać:



Wskazówki dotyczące użytkowania, broszury, pomoc w rozwiązywaniu problemów oraz informacje dotyczące serwisu:
www.electrolux.com



Zarejestruj swój produkt, aby uprościć jego obsługę serwisową:
www.electrolux.com/productregistration



Kupuj akcesoria, materiały eksploatacyjne i oryginalne części zamienne do swojego urządzenia:
www.electrolux.com/shop

OBSŁUGA KLIENTA

Zalecamy stosowanie oryginalnych części zamiennych.

Kontaktując się z serwisem, należy przygotować poniższe dane.

Informacje można znaleźć na tabliczce znamionowej. Model, numer produktu, numer seryjny.



Ostrzeżenie/przestroga – informacje dotyczące bezpieczeństwa.



Informacje i wskazówki ogólne



Informacje dot. ochrony środowiska

Producent zastrzega sobie możliwość wprowadzenia zmian bez wcześniejszego powiadomienia.



INFORMACJE DOTYCZĄCE BEZPIECZEŃSTWA

Przed instalacją i rozpoczęciem eksploatacji urządzenia należy dokładnie przeczytać dołączoną instrukcję obsługi. Producent nie odpowiada za uszkodzenia i obrażenia ciała spowodowane nieprawidłową instalacją i eksploatacją. Należy zachować instrukcję wraz z urządzeniem do wykorzystania w przyszłości.

BEZPIECZEŃSTWO DZIECI I OSÓB O OGRANICZONYCH ZDOLNOŚCIACH RUCHOWYCH, UMYŚLOWYCH LUB SENSORYCZNYCH



OSTRZEŻENIE!

Występuje zagrożenie uduszeniem lub odniesieniem obrażeń mogących skutkować trwałym kalectwem.

- Nie wolno pozwalać obsługiwać tego urządzenia osobom, w tym również dzieciom, o ograniczonych zdolnościach ruchowych, sensorycznych lub umysłowych albo osobom bez odpowiedniego doświadczenia lub wiedzy. Osoby te mogą obsługiwać urządzenie wyłącznie pod nadzorem lub po odpowiednim poinstruowaniu przez osobę odpowiedzialną za ich bezpieczeństwo.
- Nie należy pozwalać, aby dzieci bawiły się urządzeniem.
- Wszystkie materiały opakowaniowe należy przechowywać poza zasięgiem dzieci.
- Podczas pracy i stygnięcia urządzenia dzieci i zwierzęta powinny znajdować się z dala od niego. Łatwo dostępne elementy urządzenia mocno się nagrzewają.
- Jeśli urządzenie jest wyposażone w blokadę uruchomienia, zaleca się jej włączenie.

INSTALACJA



OSTRZEŻENIE!

Urządzenie może zainstalować wyłącznie wykwalifikowana osoba.

- Usunąć wszystkie elementy opakowania.
- Nie instalować ani nie używać uszkodzonego urządzenia.
- Należy postępować zgodnie z instrukcją instalacji dostarczoną wraz z urządzeniem.
- Zachować minimalne odstępstwa od innych urządzeń i mebli.

- Zachować ostrożność podczas przenoszenia urządzenia, ponieważ jest ono ciężkie. Zawsze używać rękawic ochronnych.
- Po przycięciu zabezpieczyć krawędzie blatu przed wilgocią za pomocą odpowiedniego uszczelniacza.
- Zabezpieczyć spód urządzenia przed dostępem pary i wilgoci.
- Nie instalować urządzenia przy drzwiach ani pod oknem. Zapobiegnie to możliwości strącenia gorącego naczynia z urządzenia przy otwarciu okna lub drzwi.
- Instalując urządzenie nad szufladami należy zapewnić wystarczająco dużo miejsca między dolną częścią urządzenia a górną szufladą, aby umożliwić prawidłowy obieg powietrza.
- Spód urządzenia może się mocno nagrzewać. Zaleca się zamontowanie pod urządzeniem niepalnej płyty uniemożliwiającej dostęp do urządzenia od spodu

Podłączenie do sieci elektrycznej



OSTRZEŻENIE!

Występuje zagrożenie pożarem i porażeniem prądem elektrycznym.

- Wszystkie połączenia elektryczne powinny być wykonane przez wykwalifikowanego elektryka.
- Przed podłączeniem przewodów należy upewnić się, że listwa zasilania elektrycznego urządzenia nie jest pod napięciem.
- Upewnić się, że urządzenie jest prawidłowo zainstalowane. Luźne lub nieprawidłowe połączenie gniazdka i wtyczki może być przyczyną przegrzania zacisków.
- Upewnić się, że zostało zainstalowane zabezpieczenie przed porażeniem prądem.
- Po podłączeniu urządzenia do pobliskiego gniazda przewody elektryczne nie mogą dotykać urządzenia ani gorących naczyń.
- Nie dopuszczać do splątania przewodów elektrycznych.
- Przewód zasilający należy przymocować obejmą.
- Użyć odpowiedniego przewodu zasilającego.
- Należy zwrócić uwagę, aby nie uszkodzić wtyczki ani przewodu zasilającego. Wymianę uszkodzonego przewodu zasilającego należy

zlecić przedstawicielowi serwisu lub wykwalifikowanemu elektrykowi.

- W instalacji elektrycznej należy zastosować wyłącznik obwodu umożliwiający odłączenie urządzenia od zasilania na wszystkich biegach. Wyłącznik obwodu musi mieć rozwarci styków wynoszące minimum 3 mm.
- Konieczne jest zastosowanie odpowiednich wyłączników obwodu zasilania: wyłączników automatycznych, bezpieczników (typu wykręcanych – wyjmowanych z oprawki), wyłączników różnicowo-prądowych i styczników.

ZASTOSOWANIE



OSTRZEŻENIE!

Zagrożenie odniesienia obrażeń ciała, oparzenia lub porażenia prądem.

- Z urządzenia należy korzystać w warunkach domowych.
- Nie zmieniać parametrów technicznych urządzenia.
- Nie używać zewnętrznego zegara ani niezależnego układu zdalnego sterowania do sterowania urządzeniem.
- Nie pozostawiać włączonego urządzenia bez nadzoru.
- Nie obsługiwać urządzenia mokrymi rękoma lub jeśli ma ono kontakt z wodą.
- Nie kłaść sztućców ani pokrywek naczyń na polach grzejnych. Pola grzejne mocno się nagzewają.
- Po każdym użyciu wyłączyć pole grzejne.
- Nie używać urządzenia jako powierzchni roboczej ani miejsca do przechowywania przedmiotów.
- Jeśli na powierzchni urządzenia pojawia się pęknięcia, należy natychmiast odłączyć je od zasilania. Pozwoli to uniknąć zagrożenia porażenia prądem elektrycznym.



OSTRZEŻENIE!

Występuje zagrożenie pożarem lub wybuchem.

- Pod wpływem wysokiej temperatury tłuszcze i olej mogą uwalniać łatwopalne opary. Podczas podgrzewania tłuszczów i oleju nie wolno zbliżać do nich źródeł ognia ani rozgrzanych przedmiotów.
- Opary uwalniane przez gorący olej mogą ulec samoczynnemu zapłonowi.

- Zużyty olej zawierający pozostałości produktów spożywczych ma niższą temperaturę zapłonu niż świeży olej.
- Nie umieszczać łatwopalnych produktów lub przedmiotów nasączonych łatwopalnymi produktami w urządzeniu, na nim lub w jego pobliżu.
- Nie gasić pożaru wodą. Odłączyć urządzenie i przykryć płomień pokrywą lub kocem gaśniczym.



OSTRZEŻENIE!

Występuje zagrożenie uszkodzenia urządzenia.

- Nie stawiać gorących naczyń na panelu sterowania.
- Nie dopuszczać do wygotowania się potraw.
- Nie dopuszczać do upadku naczyń lub innych przedmiotów na powierzchnię urządzenia. Może to spowodować jej uszkodzenie.
- Nie włączać pól grzejnych bez naczyń ani z pustymi naczyniami.
- Nie kłaść na urządzeniu folii aluminiowej.
- Naczynia żeliwne, aluminiowe lub ze zniszczonym spodem mogą spowodować zarysowanie szkła ceramicznego. Dlatego nie należy przesuwać ich po powierzchni.

KONSERWACJA I CZYSZCZENIE



OSTRZEŻENIE!

Występuje zagrożenie uszkodzenia urządzenia.

- Aby zapobiec uszkodzeniu powierzchni urządzenia, należy regularnie ją czyścić.
- Do czyszczenia urządzenia nie wolno używać wody pod ciśnieniem ani pary wodnej.
- Czyścić urządzenie za pomocą wilgotnej szmatki. Stosować wyłącznie neutralne środki czyszczące. Nie używać produktów ściernych, myjek do szorowania, rozpuszczalników ani metalowych przedmiotów.

UTYLIZACJA



OSTRZEŻENIE!

Występuje zagrożenie odniesienia obrażeń ciała lub uduszenia.

- Odłączyć urządzenie od źródła zasilania.
- Odciąć przewód zasilający i wyrzucić go.

OPIS URZĄDZENIA

UKŁAD POWIERZCHNI GOTOWANIA

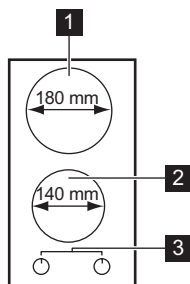

- 1** Tylne pole grzejne 1700 W
- 2** Przednie pole grzejne 1200 W
- 3** Pokręta sterujące

POKRĘTŁA REGULACYJNE ELEKTRYCZNYCH PÓL GRZEJNYCH

Symbol	Funkcja
0	Położenie WYŁ.
1	minimalne podgrzewanie
6	maksymalna moc

CODZIENNA EKSPLOATACJA

**OSTRZEŻENIE!**

Patrz rozdział „Informacje dotyczące bezpieczeństwa”.

Aby włączyć pole grzejne i zwiększyć moc grzania, należy obrócić pokrętkę w kierunku przeciwnym do ruchu wskazówek zegara. Aby zmniejszyć moc grzania, należy obrócić pokrętkę zgodnie z ruchem wskazówek zegara. Aby wyłączyć pole grzejne, należy obrócić pokrętkę do położenia 0.

PRZED PIERWSZYM UŻYCIEM

Na wszystkich polach grzejnych postawić patelnię napełnioną częściowo wodą. Ustawić maksymalną moc grzania i włączyć urządzenie na około 10 minut, aż do momentu gdy woda zacznie się gotować. Następnie wybrać minimalną moc grzania i włączyć urządzenie na 20 minut. W tym czasie może powstawać dym oraz intensywny zapach. Jest to normalne zjawisko. Należy zapewnić wystarczający dopływ świeżego powietrza.

Po wykonaniu tej czynności należy wyczyścić urządzenie miękką szmatką zwilżoną ciepłą wodą.

PRZYDATNE RADY I WSKAZÓWKI



OSTRZEŻENIE!

Patrz rozdział „Informacje dotyczące bezpieczeństwa”.

OSZCZĘDNOŚĆ ENERGII



- W miarę możliwości zawsze przykrywać naczynie pokrywką.
- Naczynie do gotowania postawić na polu grzejnym przed jego włączeniem.
- Wyłączyć pola grzejne na kilka minut przed zakończeniem gotowania, aby wykorzystać ciepło resztkowe.
- Rozmiar dna naczynia powinien być dobrany do wielkości pola grzejnego.

NACZYNIA KUCHENNE



- Dno naczynia powinno być jak najbardziej grube i płaskie.
- Naczynia wykonane ze stali emalowanej lub z dnem aluminiowym lub miedzianym mogą pozostawiać przebarwienia na płycie ceramicznej;



Należy używać garnków i patelni z dnem o średnicy pasującej do wielkości pola grzejnego.

Pole grzejne	Średnica naczyń
Przednie	maks. 145 mm
Tylne	maks. 180 mm

PRZYKŁADY ZASTOSOWANIA W GOTOWANIU

Ustawienie mocy:	Zastosowanie:
1	Utrzymywanie temperatury
2	Delikatne gotowanie na wolnym ogniu
3	Gotowanie na wolnym ogniu
4	Smażenie/zapiekanie
5	Gotowanie

Ustawienie mocy:	Zastosowanie:
6	Zagotowywanie/szybkie smażenie/smażenie w głębokim tłuszczu

Informacja na temat akrylamidów

Ważne! Zgodnie ze stanem najnowszej wiedzy naukowej akrylamidy powstające podczas przyrumieniania potraw (zwłaszcza zawierających skrobię) mogą stanowić zagrożenie dla zdrowia. Z tego powodu zaleca się pieczenie i smażenie potraw w jak najniższych temperaturach oraz unikanie ich nadmiernej przyrumieniania.

KONSERWACJA I CZYSZCZENIE



OSTRZEŻENIE!

Patrz rozdział „Informacje dotyczące bezpieczeństwa”.

Urządzenie należy czyścić po każdym użyciu.
Zawsze używać naczyń z czystym dnem.



OSTRZEŻENIE!

Przed przystąpieniem do konserwacji lub czyszczenia urządzenia należy odłączyć płytę od zasilania elektrycznego.



Powierzchnię płyty kuchennej najlepiej jest czyścić gdy wciąż jest ciepła. Rozlane resztki potraw łatwiej jest wtedy usuwać, niż gdy płyta ostygnie



OSTRZEŻENIE!

Ostre przedmioty i ściernie środki czyszczące mogą uszkodzić urządzenie. Ze względów bezpieczeństwa **zabrania się** czyszczenia urządzenia parą i myjkami wysokociśnieniowymi.



Zarysowania lub ciemne plamy na płycie ceramicznej nie mają wpływu na działanie urządzenia.

Usuwanie zabrudzeń:

1. – **Usunąć natychmiast:** stopiony plastik, folię oraz potrawy zawierające cukier. W przeciwnym razie zabrudzenia mogą spowodować uszkodzenie urządzenia. Użyć specjalnego skrobaka do szkła. Skrobak należy przyłożyć pod kątem ostrym do powierzchni szklanej i przesuwając po niej ostrzem.
 - **Usunąć, gdy urządzenie wystarczająco ostygnie:** ślady osadu kamienia i wody, plamy tłuszczu, odbarwienia metaliczne. Używać specjalnego środka czyszczącego do płyt ceramicznych lub stali nierdzewnej.
2. Wyrzeć urządzenie wilgotną szmatką z dodatkiem detergentu.
3. Na koniec **wyrzeć urządzenie do sucha czystą ściereczką.**

ROZWIĄZYWANIE PROBLEMÓW

Problem	Możliwa przyczyna i rozwiązanie
Urządzenie nie działa.	<ul style="list-style-type: none"> Sprawdzić bezpiecznik w domowej instalacji elektrycznej, w skrzynce bezpieczników. Jeśli bezpiecznik ponownie zadziała, należy skontaktować się z uprawnionym elektrykiem.
Pole grzejne nie nagrzewa się.	<ul style="list-style-type: none"> Sprawdzić, czy urządzenie jest podłączone do zasilania i czy zasilanie jest włączone. Należy sprawdzić, czy użyto właściwego pokrętki sterującego. Sprawdzić bezpiecznik w domowej instalacji elektrycznej, w skrzynce bezpieczników. Jeśli bezpiecznik ponownie zadziała, należy skontaktować się z uprawnionym elektrykiem.
Wydajność płyty grzejnej jest niezadowalająca.	<ul style="list-style-type: none"> Sprawdzić, czy płyta grzejna jest czysta i sucha. Sprawdzić, czy naczynie ma odpowiednią wielkość do pola grzejnego. Sprawdzić, czy naczynie ma płaskie dno. Sprawdzić, czy ustawienie mocy grzania jest właściwe dla danego sposobu gotowania.

W razie pojawiania się problemów, w pierwszej kolejności należy spróbować samodzielnie znaleźć rozwiązanie. Jeżeli rozwiązanie problemu we własnym zakresie nie jest możliwe, należy skontaktować się ze sprzedawcą lub lokalnym autoryzowanym serwisem.

NAKLEJKI ZNAJDUJĄCE SIĘ W TOREBCE Z AKCESORIAMI

Naklejki należy przykleić w następujących miejscach:

i Jeżeli urządzenie było nieprawidłowo użytkowane lub też instalacja nie była prawidłowo wykonana przez osobę wykwalifikowaną, wizyta pracownika serwisu lub sprzedawcy może być płatna, nawet w okresie gwarancyjnym.

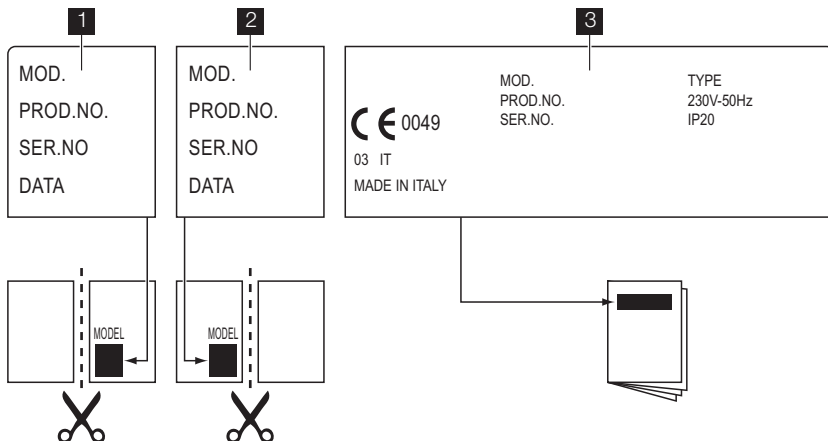

1 Na karcie gwarancyjnej i odesłać tę część

2 Na karcie gwarancyjnej i zachować tę część

3 Na instrukcji obsługi

Poniższe dane są niezbędne dla serwisu w celu zapewnienia szybkiej i odpowiedniej pomocy. Dane te dane można znaleźć na dołączonej tabliczce znamionowej.

- Opis modelu
- Numer produktu (PNC)
- Numer seryjny (S.N.)

Używać wyłącznie oryginalnych części zamiennych. Są one dostępne w autoryzowanym serwisie i autoryzowanych sklepach z częściami zamiennymi.

INSTALACJA



OSTRZEŻENIE!

Patrz rozdział „Informacje dotyczące bezpieczeństwa”.

INSTALACJA



OSTRZEŻENIE!

Dokładnie przeczytać instrukcje i stosować się do nich. Istnieje ryzyko odniesienia obrażeń lub uszkodzenia urządzenia.

- Należy upewnić się, że urządzenia nie uszkodzono podczas transportu. Nie należy podłączać uszkodzonego urządzenia. W razie potrzeby skontaktować się z dostawcą.
- **Instalacja urządzenia i jego podłączenie do źródła zasilania mogą być przeprowadzone wyłącznie przez wykwalifikowanego specjalistę.**
- Urządzeń do zabudowy wolno używać dopiero po ich zamontowaniu w odpowiednich szafkach lub powierzchniach roboczych spełniających wymogi stosownych norm.
- Nie należy zmieniać parametrów, ani modyfikować urządzenia. Istnieje ryzyko odniesienia obrażeń lub uszkodzenia urządzenia.
- Przestrzegać przepisów prawnych, rozporządzeń, dyrektyw oraz norm obowiązujących w kraju użytkowania urządzenia (zasady i przepisy dotyczące bezpieczeństwa, recyklingu, bezpieczeństwa elektrycznego itp.).
- Zachować minimalne odstępstwa od innych urządzeń i mebli.
- Podczas instalacji należy przewidzieć zabezpieczenie przed porażeniem prądem – na przykład szuflady można zainstalować pod urządzeniem tylko wtedy, gdy zostaną one oddzielone od urządzenia odpowiednią przegrodą.
- Jeśli wspornik mocujący znajduje się w pobliżu listwy zaciskowej, należy upewnić się, że przewód podłączeniowy nie styka się z krawędzią wspornika.
- Krawędzie blatu roboczego należy po przycięciu zabezpieczyć przed wilgocią za pomocą odpowiedniego uszczelniacza!
- W uszczelnieniu między blatem roboczym a urządzeniem nie mogą występować żadne przerwy.
- Zabezpieczyć dolną część urządzenia przed wilgocią i parą pochodzącą na przykład ze zmywarki bądź piekarnika.

- Nie należy instalować urządzenia przy drzwiach ani pod oknami. W przeciwnym razie podczas otwierania drzwi lub okien może dojść do zrzucenia gorącego naczynia z płyty grzejnej.
- **Przed przystąpieniem do czyszczenia lub konserwacji należy odłączyć urządzenie od zasilania elektrycznego.**



OSTRZEŻENIE!

Zagrożenie odniesienia obrażeń ciała w wyniku porażenia prądem elektrycznym. Należy dokładnie przestrzegać instrukcji podłączenia do sieci elektrycznej.

- Listwa zasilania elektrycznego urządzenia jest pod napięciem.
- Odłączyć napięcie od listwy zasilania elektrycznego.
- Zapewnić ochronę przed porażeniem prądem poprzez prawidłowy montaż.
- Luźne lub niewłaściwe połączenie gniazdka i wtyczki może być przyczyną przegrzania styków.
- Przyłącze elektryczne urządzenia powinno być prawidłowo wykonane przez wykwalifikowanego elektryka.
- Przewód zasilający należy przymocować obejmą.
- Należy stosować odpowiednią przewody połączeniowe i w razie konieczności wymienić uszkodzony przewód zasilający na nowy. Należy skontaktować się w tym celu z lokalnym punktem serwisowym.

W instalacji elektrycznej należy zastosować rozłącznik o rozwarciu styków wynoszącym minimum 3 mm, umożliwiający odcięcie wszystkich faz od zasilania. Należy zastosować następujące zabezpieczenia: wyłączniki automatyczne, bezpieczniki topikowe (typu wykręcanego – wyjmowane z oprawki), wyłączniki różnicowo-prądowe i styczniki.

Producent urządzenia nie ponosi odpowiedzialności za obrażenia osób i zwierząt domowych ani za szkody materialne spowodowane nieprzestrzeganiem tych wymogów.

PODŁĄCZENIE DO SIECI ELEKTRYCZNEJ

- Uziemić urządzenie zgodnie z zaleceniami dotyczącymi bezpieczeństwa.

- Należy upewnić się, że napięcie znamionowe i moc podane na tabliczce znamionowej są zgodne z napięciem i obciążalnością lokalnej instalacji zasilającej.
- Urządzenie jest dostarczane z przewodem zasilającym. Musi on zostać wyposażony we wtyczkę, odpowiednią do obciążenia wskazanego na tabliczce znamionowej. Wtyczkę należy podłączyć do odpowiedniego gniazdka.
- Wszelkie elementy elektryczne muszą być instalowane lub wymieniane przez przedstawiciela autoryzowanego serwisu lub odpowiednio wykwalifikowanego serwisanta.
- Należy zawsze używać prawidłowo zamontowanych gniazd elektrycznych z uziemieniem.
- Należy zadbać o to, aby po zakończeniu instalacji urządzenia wtyczka przewodu zasilającego była łatwo dostępna.
- Przy odłączeniu urządzenia nie ciągnąć za przewód zasilający. Zawsze ciągnąć za wtyczkę.
- Urządzenia nie można podłączać za pomocą przedłużacza, adaptera lub rozgałęziacza (ryzyko pożaru). Należy sprawdzić, czy uziemienie jest zgodne z obowiązującymi normami i przepisami.
- Przewód zasilający musi być prowadzony w taki sposób, aby w żadnym miejscu nie dotykał gorących elementów.
- Urządzenie powinno być podłączone poprzez odpowiedni element zabezpieczający, który umożliwi odłączenie wszystkich żył przewodu zasilającego z rozwarciem styków wynoszącym co najmniej 3 mm, taki jak automatyczny wyłącznik przeciążeniowy, wyłącznik różnicowoprądowy lub bezpiecznik.
- Żadna z części przewodu zasilającego nie może być narażona na temperaturę powyżej 90°C. Niebieski przewód zerowy należy podłączyć do zacisku oznaczonego literą „N”. Brązowy (lub czarny) przewód fazowy (zamontowany w zacisku oznaczonym literą „L”) musi być zawsze podłączony do złącza fazowego.

WYMIANA PRZEWODU ZASILAJĄCEGO

W przypadku wymiany należy użyć przewodu połączeniowego typu H05V2V2-F T90 lub odpowiednika. Należy sprawdzić, czy pole przekroju przewodu jest zgodne z napięciem i temperaturą roboczą urządzenia. Żółto-zielony przewód ochronny musi być o około 2 cm dłuższy od brązowego (lub czarnego) przewodu fazowego.

ZABUDOWA

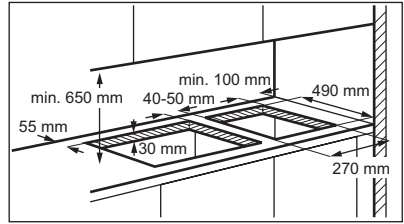

Jeżeli w tym samym wycięciu ma zostać zainstalowanych obok siebie kilka płyt (30-centymetrowych), dodatkowe uszczelki i zestaw montażowy zawierający boczny wspornik można nabyć w autoryzowanym serwisie. Odpowiednią instrukcję montażu dołączono do zestawu.

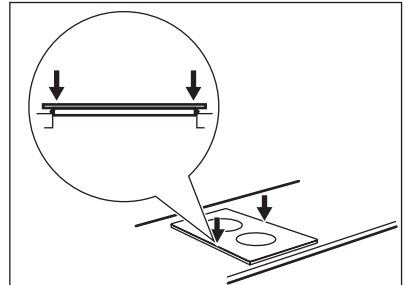
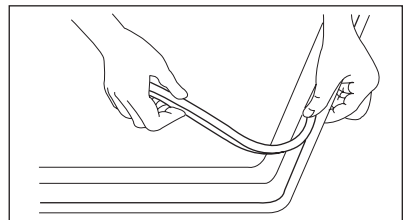
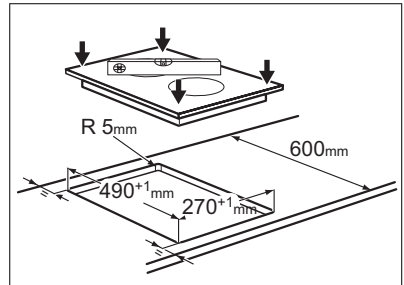

MOŻLIWOŚCI ZABUDOWY

Szafka kuchenna z drzwiami

Przegroda zamontowana pod płytą grzejną musi dać się łatwo wyjąć i umożliwić swobodny dostęp w razie wymaganej interwencji.

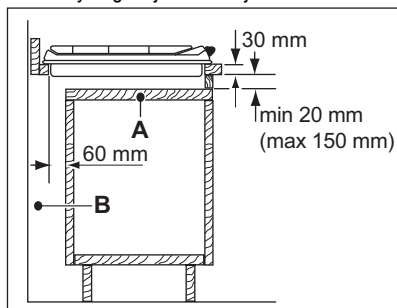

- A) Wymowana przegroda
B) Przestrzeń dla podłączeń

Szafka kuchenna z piekarnikiem

Wymiary wycięcia w blacie kuchennym muszą być zgodne z podanymi wymiarami, a szafka kuchenna musi mieć otwory wentylacyjne zapewniające ciągły dostęp powietrza. Podłączenia elektryczne płyty kuchennej i piekarnika należy wykonać osobno ze względów bezpieczeństwa oraz w celu umożliwienia łatwego wyjęcia piekarnika z szafki.

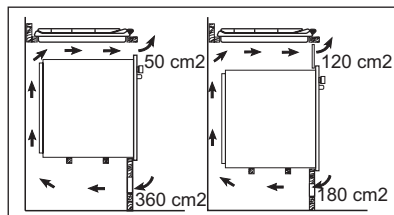

DANE TECHNICZNE

Wymiary płyty kuchennej

Szerokość:	290 mm
Długość:	510 mm

Wymiary wycięcia w blacie kuchennym

Szerokość:	270 (0/+1) mm
Długość:	490 (0/+1) mm

Moc płyty kuchennej

Tylne pole grzejne 180 mm	1.7 kW
---------------------------	--------

Przednie pole grzejne 145 mm	1.2 kW
Łączna moc znamionowa	2.9 kW
Zasilanie elektryczne	230 V ~ 50 Hz

OCHRONA ŚRODOWISKA

Materiały oznaczone symbolem  należy poddać utylizacji. Opakowanie urządzenia włożyć do odpowiedniego pojemnika w celu przeprowadzenia recyklingu. Należy zadbać o ponowne przetwarzanie odpadów urządzeń elektrycznych i elektronicznych, aby chronić środowisko

naturalne oraz ludzkie zdrowie. Nie wolno wyrzucać urządzeń oznaczonych symbolem  razem z odpadami domowymi. Należy zwrócić produkt do miejscowego punktu ponownego przetwarzania lub skontaktować się z odpowiednimi władzami miejskimi.

ÍNDICE

INFORMAÇÕES DE SEGURANÇA	40
DESCRIÇÃO DO PRODUTO	43
UTILIZAÇÃO DIÁRIA	44
SUGESTÕES E CONSELHOS ÚTEIS	45
MANUTENÇÃO E LIMPEZA	46
RESOLUÇÃO DE PROBLEMAS	47
INSTALAÇÃO	49
INFORMAÇÃO TÉCNICA	51
PREOCUPAÇÕES AMBIENTAIS	51

ESTAMOS A PENSAR EM SI

Obrigado por ter adquirido um aparelho Electrolux. Escolheu um produto que traz consigo décadas de experiência profissional e inovação. Engenhoso e elegante, foi concebido a pensar em si. Assim, quando o utilizar, terá a tranquilidade de quem sabe que terá sempre óptimos resultados.

Bem-vindo(a) à Electrolux.

Visite o nosso website para:



Resolver problemas e obter conselhos de utilização, catálogos e informações sobre serviços:

www.electrolux.com



Registar o seu produto para beneficiar de um serviço melhor:

www.electrolux.com/productregistration



Adquirir acessórios, consumíveis e peças de substituição originais para o seu aparelho:

www.electrolux.com/shop

APOIO AO CLIENTE E ASSISTÊNCIA

Recomendamos a utilização de peças de substituição originais.

Quando contactar a Assistência, certifique-se de que tem os seguintes dados disponíveis.

A informação encontra-se na placa de características. Modelo, PNC, Número de Série.



Aviso / Cuidado - Informações de segurança.



Informações gerais e conselhos úteis



Informações ambientais

Sujeito a alterações sem aviso prévio.



INFORMAÇÕES DE SEGURANÇA

Leia atentamente as instruções fornecidas antes de instalar e utilizar o aparelho. O fabricante não é responsável por lesões ou danos resultantes de instalação e utilização incorrectas. Guarde sempre as instruções junto do aparelho para futura referência.

SEGURANÇA PARA CRIANÇAS E PESSOAS VULNERÁVEIS



ADVERTÊNCIA

Risco de asfixia, ferimentos ou incapacidade permanente.

- Não permita que o aparelho seja utilizado por pessoas, incluindo crianças, com capacidades físicas e sensoriais reduzidas, funções mentais reduzidas ou sem experiência e conhecimento de utilização do mesmo. Estas pessoas devem ser vigiadas ou ensinadas a utilizar o aparelho por uma pessoa que seja responsável pela sua segurança.
- Não permita que as crianças brinquem com o aparelho.
- Mantenha todos os materiais de embalagem fora do alcance das crianças.
- Mantenha as crianças e os animais domésticos afastados do aparelho quando este estiver a funcionar ou a arrefecer. As partes acessíveis estão quentes.
- Se o aparelho tiver um dispositivo de segurança para crianças, recomendamos que o active.

INSTALAÇÃO



ADVERTÊNCIA

A instalação deste aparelho só deve ser efectuada por uma pessoa qualificada.

- Remova todos os elementos da embalagem.
- Não instale nem utilize o aparelho se este estiver danificado.
- Cumpra as instruções de instalação fornecidas com o aparelho.
- Respeite as distâncias mínimas relativamente a outros aparelhos e unidades.

- Tenha sempre cuidado quando deslocar o aparelho porque é pesado. Use sempre luvas de protecção.
- Vede as superfícies cortadas com um vedante para impedir que a humidade cause dilatações.
- Proteja a parte inferior do aparelho contra vapor e humidade.
- Não instale o aparelho ao lado de uma porta ou debaixo de uma janela. Isso evita que a abertura de portas ou janelas faça cair algum tacho quente do aparelho.
- Se o aparelho for instalado por cima de gavetas, certifique-se de que o espaço entre o fundo do aparelho e a gaveta superior é suficiente para permitir a circulação de ar.
- A parte inferior do aparelho pode ficar quente. Recomendamos a instalação de um painel de separação não combustível debaixo do aparelho para evitar o acesso à parte inferior.

Ligação eléctrica



ADVERTÊNCIA

Risco de incêndio e choque eléctrico.

- Todas as ligações eléctricas têm de ser efectuadas por um electricista qualificado.
- Antes de fazer qualquer ligação eléctrica, é necessário garantir que o terminal principal do aparelho não está sob tensão.
- Certifique-se de que o aparelho é instalado correctamente. Fichas de alimentação eléctrica e tomadas soltas ou inadequadas poderão provocar o sobreaquecimento dos terminais.
- Certifique-se de que a protecção contra choque é instalada.
- Não permita que as ligações eléctricas entrem em contacto com o aparelho ou com algum tacho quente quando ligar o aparelho a uma tomada próxima.
- Não permita que as ligações eléctricas fiquem enredadas.
- Utilize uma braçadeira para libertar a tensão do cabo.

- Utilize um cabo de alimentação adequado.
- Certifique-se de que não danifica a ficha e o cabo de alimentação eléctrica. Contacte a Assistência Técnica ou um electricista para substituir o cabo de alimentação se estiver danificado.
- A instalação eléctrica deve possuir um dispositivo de isolamento que lhe permita desligar o aparelho da corrente eléctrica em todos os pólos. O dispositivo de isolamento deve ter uma abertura de contacto com uma largura mínima de 3 mm.
- Utilize apenas dispositivos de isolamento correctos: disjuntores de protecção, fusíveis (os fusíveis de rosca devem ser retirados do suporte), diferenciais e contactores.

UTILIZAÇÃO



ADVERTÊNCIA

Risco de ferimentos, queimaduras ou choque eléctrico.

- Utilize este aparelho em ambiente doméstico.
- Não altere as especificações deste aparelho.
- Não utilize um temporizador externo ou um sistema de controlo remoto separado para activar/desactivar o aparelho.
- Não deixe o aparelho a funcionar sem vigilância.
- Não utilize o aparelho com as mãos húmidas, nem se este tiver estado em contacto com água.
- Não coloque talheres ou tampas de panelas sobre as zonas de cozedura. Ficam quentes.
- Desligue (off) a zona de cozedura após cada utilização.
- Não utilize o aparelho como superfície de trabalho ou armazenamento.
- Se a superfície do aparelho tiver rachada, desligue-o imediatamente da corrente eléctrica. Isso evitará choques eléctricos.



ADVERTÊNCIA

Risco de incêndio ou explosão.

- As gorduras e os óleos podem libertar vapores inflamáveis quando aquecidos.

Mantenha as chamas e os objectos aquecidos afastados das gorduras e dos óleos quando cozinhar com este tipo de produtos.

- Os vapores que o óleo muito quente liberta podem causar combustão espontânea.
- O óleo usado, que pode conter restos de alimentos, pode inflamar a uma temperatura inferior à de um óleo usado pela primeira vez.
- Não coloque produtos inflamáveis ou objectos molhados com produtos inflamáveis no interior, ao lado ou em cima do aparelho.
- Não tente extinguir o fogo com água. Desligue o aparelho e cubra a chama com uma tampa de tacho ou uma manta de incêndio.



ADVERTÊNCIA

Risco de danos no aparelho.

- Não coloque nenhum tacho quente sobre o painel de comandos.
- Não deixe que nenhum tacho ferva até ficar sem água.
- Tenha cuidado e não permita que algum objecto ou tacho caia sobre o aparelho. A superfície pode ficar danificada.
- Não active zonas de cozedura com um tacho vazio ou sem tacho.
- Não coloque folha de alumínio no aparelho.
- Os tachos de ferro fundido e de alumínio ou que tenham a base danificada podem riscar a vitrocerâmica. Levante sempre estes objectos quando precisar de os deslocar na mesa de trabalho.

MANUTENÇÃO E LIMPEZA



ADVERTÊNCIA

Risco de danos no aparelho.

- Limpe o aparelho com regularidade para evitar que o material da superfície se deteriore.
- Não utilize jactos de água ou vapor para limpar o aparelho.
- Limpe o aparelho com um pano macio e húmido. Utilize apenas detergentes neutros. Não utilize produtos abrasivos, esfregões, solventes ou objectos metálicos.

ELIMINAÇÃO



ADVERTÊNCIA

Risco de ferimentos e asfixia.

- Desligue o aparelho da alimentação eléctrica.
- Corte o cabo de alimentação eléctrica e elimine-o.

DESCRIÇÃO DO PRODUTO

DISPOSIÇÃO DA MESA DE TRABALHO

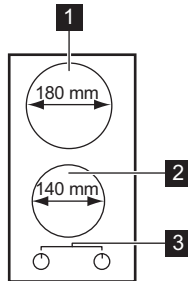

- 1** Zona de cozadura posterior de 1700 W
- 2** Zona de cozadura frente de 1200 W
- 3** Botões de comando

BOTÕES DE CONTROLO DAS ZONAS DE COZEDURA ELÉCTRICAS

Símbolo	Função
0	posição desligado
1	aquecimento mínimo
6	aquecimento máximo

UTILIZAÇÃO DIÁRIA



ADVERTÊNCIA

Consulte o capítulo "Informações de segurança".

Para ligar e aumentar o grau de cozedura, rode o botão para a esquerda. Para diminuir o grau de cozedura, rode o botão para a direita. Para desligar, rode o botão para 0.

ANTES DA PRIMEIRA UTILIZAÇÃO

Coloque um tacho com alguma água em todas as zonas de cozedura. Seleccione a regulação máxima e deixe o aparelho em funcionamento durante 10 minutos ou até que a água ferva em todos os tachos. Em seguida, deixe o aparelho em funcionamento na regulação mínima durante 20 minutos. Durante este período, é possível que se liberte um odor e fumo. Isso é normal. Certifique-se de que a circulação de ar é suficiente.

Após esta operação, limpe o aparelho com um pano macio embebido em água quente e detergente.

SUGESTÕES E CONSELHOS ÚTEIS



ADVERTÊNCIA

Consulte o capítulo "Informações de segurança".

ECONOMIZAR ENERGIA



- Coloque sempre que possível as tampas nos tachos.
- Coloque o tacho na zona de cozedura antes de ligar a mesma.
- Desligue as zonas de cozedura antes do fim do tempo de cozedura para utilizar o calor residual.
- Os fundos dos tachos e as zonas de cozedura deverão ter dimensões idênticas.

TACHOS E AFINS



- O fundo do tacho deve ser o mais espesso e nivelado possível.
- Os tachos com base em aço, alumínio ou cobre poderão deixar descolorações na superfície de vitrocerâmica.



Utilize tachos e panelas com a parte inferior adequada à dimensão da zona de cozedura.

Área de cozedura	Diâmetros de tacho
Frente	máx. de 145 mm
Posterior	máx. de 180 mm

EXEMPLOS DE APLICAÇÕES DE COZINHA

Regulação do aquecimento:	Utilize para:
1	Manter quente
2	Lume muito brando
3	Lume brando

Regulação do aquecimento:	Utilize para:
4	Fritar/dourar
5	Levar à fervura
6	Levar à fervura/fritura rápida/fritura prolongada

Informação relativa à acrilamida

Importante De acordo com os conhecimentos científicos mais recentes, se deixar tostar alimentos (especialmente alimentos que contenham amido), a acrilamida pode representar um risco para a saúde. Assim, aconselhamos que cozinhe a baixa temperaturas e não deixe tostar demais os alimentos.

MANUTENÇÃO E LIMPEZA



ADVERTÊNCIA

Consulte o capítulo "Informações de segurança".

Limpe o aparelho após cada utilização. Utilize sempre tachos com a base limpa.



ADVERTÊNCIA

Antes de proceder a qualquer trabalho de manutenção ou limpeza, é necessário desligar a placa da alimentação eléctrica.



É mais fácil limpar a placa quando ainda está morna, uma vez que é possível eliminar os salpicos mais facilmente do que após o seu arrefecimento.



ADVERTÊNCIA

Objectos afiados e detergentes fortes e abrasivos danificam o aparelho.

Por motivos de segurança, **não** limpe o aparelho com dispositivos de limpeza a vapor ou a alta pressão.



Riscos ou manchas escuras na placa de vitrocerâmica não comprometem o bom funcionamento do aparelho.

Para remover sujidades:

1. – **Remova imediatamente:**plástico derretido, película de plásticos e alimentos com açúcar. Caso contrário, a sujidade pode provocar danos no aparelho. Utilize um raspador especial para vidro. Coloque o raspador sobre a superfície de vidro em ângulo agudo e desloque a lâmina sobre a superfície.
 - **Remova após o aparelho estar suficientemente frio:**manchas de calcário, manchas de água, manchas de gordura e descolorações metálicas brilhantes. Utilize um agente de limpeza especial para vitrocerâmica ou aço inoxidável.
2. Limpe o aparelho com um pano húmido e um pouco de detergente.
3. No final, **seque o aparelho com um pano limpo.**

RESOLUÇÃO DE PROBLEMAS

Problema	Possível causa e solução
O aparelho não funciona.	<ul style="list-style-type: none"> • Verifique o disjuntor no quadro eléctrico da sua casa. Se o disjuntor disparar repetidamente, contacte um electricista qualificado.
A zona de cozedura não aquece.	<ul style="list-style-type: none"> • Certifique-se de que o aparelho está ligado à alimentação eléctrica e que esta tem corrente. • Certifique-se de que rodou o botão de comando correcto. • Verifique o disjuntor no quadro eléctrico da sua casa. Se o disjuntor disparar repetidamente, contacte um electricista qualificado.
A eficácia da placa não é satisfatória.	<ul style="list-style-type: none"> • Certifique-se de que a placa está limpa e seca. • Certifique-se de que utiliza um tacho com a dimensão correcta para a zona de cozedura. • Certifique-se de que o tacho tem a base plana. • Certifique-se de que a regulação de calor é a correcta para o tipo de cozedura.

Se existir uma falha, tente primeiro encontrar uma solução para o problema. Se não conseguir encontrar uma solução para o problema, contacte o seu fornecedor ou o centro de assistência local.



Se tiver utilizado o aparelho de forma incorrecta ou se a instalação não tiver sido executada por um engenheiro qualificado, a visita do técnico do serviço de assistência ou do fornecedor pode não ser gratuita, mesmo durante o período de garantia.

ETIQUETAS FORNECIDAS JUNTAMENTE COM O SACO DE ACESSÓRIOS

Coloque os autocolantes tal como indicado abaixo:

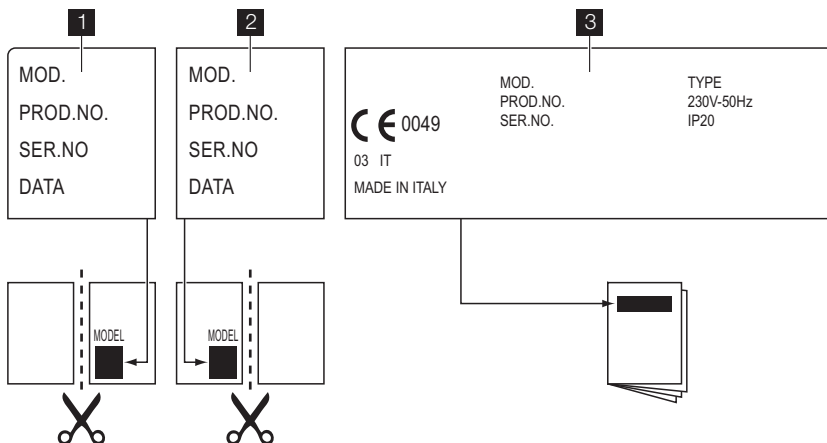

- 1** Cole-o no Cartão de Garantia e envie esta parte
- 2** Cole-o no Cartão de Garantia e guarde esta parte
- 3** Cole-o no manual de instruções

Estes dados são necessários para o ajudar rapidamente e correctamente. Estes dados estão disponíveis na placa de características fornecida.

- Descrição do modelo
- Número do produto (PNC)
- Número de série (S.N.)

Utilize apenas peças sobresselentes originais. Estas peças sobresselentes estão disponíveis junto do centro de assistência e lojas autorizadas para a venda das mesmas.

INSTALAÇÃO



ADVERTÊNCIA

Consulte o capítulo "Informações de segurança".

INSTALAÇÃO



ADVERTÊNCIA

Leia atentamente e siga as instruções. Existe o risco de ferimentos ou danos no aparelho.

- Certifique-se de que o aparelho não está danificado devido ao transporte. Não ligue um aparelho danificado. Caso seja necessário, contacte o fornecedor.
- **A instalação do aparelho e a sua ligação à fonte de alimentação eléctrica deverão ser efectuadas apenas por pessoal qualificado.**
- Utilize aparelhos de encastrar apenas após a montagem dos mesmos em unidades de encastrar e superfícies de trabalho adequadas, em conformidade com as normas.
- Não altere as especificações, nem modifique este produto. Existe o risco de ferimentos ou danos no aparelho.
- Respeite na totalidade as leis, regulamentos, directivas e normas vigentes no país onde utiliza o aparelho (normas de segurança, normas de reciclagem, regras de segurança eléctrica, etc.).
- Respeite as distâncias mínimas relativamente a outros aparelhos e unidades.
- Instale uma protecção anti-choque, por exemplo, as gavetas só devem ser instaladas com um painel protector directamente por baixo do aparelho.
- Se o suporte de fixação estiver próximo do bloco de terminais, certifique-se sempre de que o cabo de ligação não entra em contacto com a extremidade do suporte.
- Evite danos nas superfícies da bancada de corte devido à humidade utilizando um vedante adequado!
- Instale o aparelho na bancada sem deixar folga e utilizando um vedante adequado.
- Evite danos na parte inferior do aparelho devido ao vapor e à humidade, por exemplo, originários de uma máquina de lavar loiça ou de um forno.

- Não instale o aparelho perto de portas ou debaixo de janelas. Os tachos quentes podem ser derrubados da placa ao abrir portas ou janelas.
- **Desligue o aparelho da alimentação eléctrica antes de executar qualquer trabalho de manutenção ou limpeza.**



ADVERTÊNCIA

Perigo de ferimentos devido à corrente eléctrica. Cumpra cuidadosamente as instruções relativas às ligações eléctricas.

- Os terminais da rede eléctrica estão sob tensão.
- Retire a tensão dos terminais da rede eléctrica.
- Assegure-se de que a instalação é realizada correctamente e tem protecção anti-choque.
- Ligações de fichas e tomadas soltas ou inadequadas poderão provocar o sobreaquecimento dos terminais.
- Todas as ligações devem ser efectuadas por um electricista qualificado.
- Utilize uma braçadeira para libertar a tensão do cabo.
- Utilize o cabo de alimentação correcto e substitua o cabo de alimentação por um cabo adequado se este estiver danificado. Contacte o seu Centro de Assistência local.

O aparelho deve dispor de uma instalação eléctrica que lhe permita desligar o aparelho da fonte de alimentação em todos os pólos com uma largura de abertura de contacto de, no mínimo, 3 mm. Deve dispor de dispositivos de isolamento correctos: disjuntores de protecção, fusíveis (os fusíveis de rosca devem ser retirados do suporte), barras de fuga à terra e contactores.

O fabricante não se responsabiliza por quaisquer ferimentos causados em pessoas e animais ou por danos materiais causados pela não observância destes requisitos.

LIGAÇÃO ELÉCTRICA

- Ligue o aparelho de acordo com as precauções de segurança.

- Certifique-se de que a tensão nominal e o tipo de alimentação na placa de características estão em conformidade com a tensão e a potência da corrente eléctrica local.
- Este aparelho é fornecido com um cabo de alimentação. Este tem de ser fornecido com uma ficha adequada e capaz de suportar a carga assinalada na placa de características. A ficha tem de ficar instalada numa tomada adequada.
- Qualquer componente eléctrico tem de ser instalado ou substituído pelo técnico do centro de assistência ou por um técnico de assistência qualificado.
- Utilize sempre uma tomada devidamente instalada e à prova de choques eléctricos.
- Certifique-se de que existe acesso à ficha de alimentação após a instalação.
- Não puxe o cabo de alimentação eléctrica para desligar o aparelho. Puxe sempre a ficha de alimentação.
- O aparelho não deve ser ligado a um cabo de extensão, a um adaptador ou a uma ligação múltipla (risco de incêndio). Verifique se a ligação à terra está em conformidade com as normas e leis vigentes.
- O cabo de alimentação deve ser colocado de forma a que não possa entrar em contacto com qualquer peça quente.
- Ligue o aparelho à alimentação com um dispositivo que permita desligar o aparelho da alimentação em todos os pólos com uma largura de abertura de contacto de, pelo menos, 3 mm, por exemplo, corte automático de protecção da linha ou fusíveis de corte de alimentação.
- Nenhuma das partes do cabo de ligação pode atingir uma temperatura de 90 °C. O cabo azul neutro deve ser ligado ao bloco de terminais com uma etiqueta onde consta a letra "N". O cabo de fase castanho (ou preto) (instalado no terminal indicado com a letra "L") tem de estar sempre ligado à fase com corrente.

SUBSTITUIÇÃO DO CABO DE LIGAÇÃO

Para substituir o cabo de ligação utilize apenas o tipo H05V2V2-F T90 ou equivalente. Certifique-se de que a secção do cabo é adequada à tensão e à temperatura

de funcionamento. O cabo de terra amarelo/verde tem de ser aproximadamente 2 cm mais comprido do que o cabo de fase castanho (ou preto).

ENCASTRE

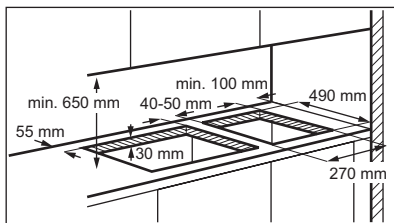

Se pretender instalar várias placas de 30 cm lado a lado no mesmo corte, pode adquirir um kit de montagem com um suporte e vedantes suplementares nos nossos Centros de Assistência Técnica. A embalagem do kit inclui as respectivas instruções de instalação.

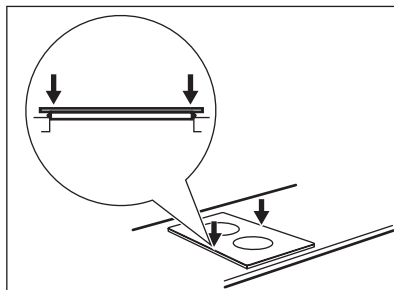
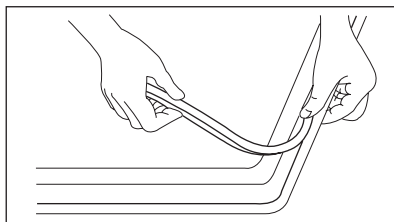
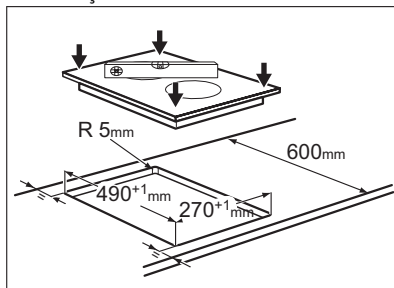

POSSIBILIDADE DE ENCASTRAR

Móvel de cozinha com porta

O painel instalado por baixo da placa tem de ser de fácil remoção e permitir um acesso fácil no caso de ser necessária a intervenção da assistência técnica.

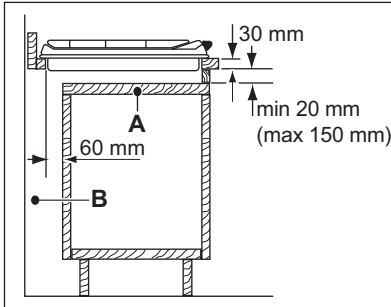

- A) Painel amovível
- B) Espaço para ligações

Móvel de cozinha com forno

As dimensões da cavidade destinada à placa devem respeitar as indicações e o móvel de cozinha deve estar equipado com aberturas de ventilação para permitir um fornecimento de ar contínuo. As ligações eléctricas da placa e do forno devem ser efectuadas separadamente por razões de segurança e para permitir a fácil remoção do forno do móvel.

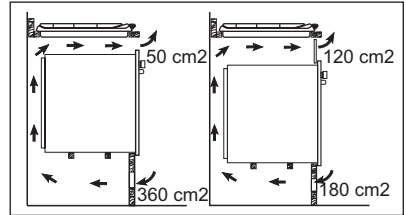

INFORMAÇÃO TÉCNICA

Dimensões da placa

Largura:	290 mm
Comprimento:	510 mm

Dimensões da cavidade da placa

Largura:	270 (0/+1) mm
Comprimento:	490 (0/+1) mm

Potência nominal do disco eléctrico

Zona de cozedura posterior 180 mm	1.7 kW
-----------------------------------	--------

Zona de cozedura dianteira 145 mm	1.2 kW
Potência nominal total	2.9 kW
Alimentação eléctrica	230 V ~ 50 Hz

PREOCUPAÇÕES AMBIENTAIS

Recicle os materiais que apresentem o símbolo . Coloque a embalagem nos contentores indicados para reciclagem. Ajude a proteger o ambiente e a saúde pública através da reciclagem de aparelhos eléctricos e electrónicos. Não elimine os

aparelhos que tenham o símbolo juntamente com os resíduos domésticos. Coloque o produto num ponto de recolha para reciclagem local ou contacte as suas autoridades municipais.

OBSAH

BEZPEČNOSTNÉ POKYNY	53
POPIS VÝROBKU	55
KAŽDODENNÉ POUŽÍVANIE	56
UŽITOČNÉ RADY A TIPY	57
OŠETROVANIE A ČISTENIE	58
RIEŠENIE PROBLÉMOV	59
INŠTALÁCIA	61
TEHNIČNE INFORMACIJE	63
OCHRANA ŽIVOTNÉHO PROSTREDIA	63

WE'RE THINKING OF YOU

Ďakujeme vám, že ste si kúpili spotrebič Electrolux. Vybrali ste si výrobok, ktorý v sebe skrýva desaťročia odborných skúseností a inovácií. Pri vývoji tohto dômyselného a štýlového spotrebiča sme mysleli na vás. Preto si pri každom použití môžete byť istí, že dosiahnete vynikajúce výsledky.

Vitajte vo svete Electrolux.

Navštívte našu stránku, kde nájdete:



Tipy na používanie, brožúry, riešenie problémov a informácie o údržbe:
www.electrolux.com



Zaregistrujte si produkt a využite tak ešte lepší servis:
www.electrolux.com/productregistration



Do spotrebiča si môžete zakúpiť príslušenstvo, spotrebný materiál a originálne náhradné diely:
www.electrolux.com/shop

STAROSTLIVOSŤ A SLUŽBY ZÁKAZNÍKOM

Odporúčame, aby ste používali originálne náhradné diely.

Keď budete kontaktovať servis, nezabudnite si pripraviť nasledujúce údaje.

Tieto informácie nájdete na výrobnom štítku. Model, číslo výrobu, sériové číslo.



Varovanie/upozornenie – Bezpečnostné pokyny.



Všeobecné informácie a tipy



Environmentálne informácia

Vyhradzujeme si právo na zmeny bez predchádzajúceho upozornenia.



BEZPEČNOSTNÉ POKYNY

Pred inštaláciou a používaním spotrebiča si pozorne prečítajte priložený návod na používanie. Výrobca nie je zodpovedný za škody a zranenia spôsobené nesprávnou inštaláciou a používaním. Návod na používanie uchovávajte vždy v blízkosti spotrebiča, aby ste doň mohli v budúcnosti nahliadnuť.

BEZPEČNOSŤ DETÍ A ZRANITELNÝCH OSÔB



VAROVANIE

Nebezpečenstvo udusenia, poranenia alebo trvalého postihnutia.

- Tento spotrebič nesmú používať osoby (vrátane detí) so zníženou fyzickou, zmyslovou alebo mentálnou spôsobilosťou ani osoby s nedostatočnými skúsenosťami alebo znalosťami. Tieto osoby musia byť pod dohľadom osoby zodpovednej za ich bezpečnosť, alebo ich táto osoba musí poučiť o správnom používaní spotrebiča.
- Nedovoľte, aby sa deti hrali so spotrebičom.
- Všetky obaly uschovajte mimo dosahu detí.
- Nedovoľte deťom ani domácim zvieratám priblížiť sa k spotrebiču, keď je v činnosti alebo keď sa chladí. Prístupné časti sú horúce.
- Ak má spotrebič detskú poistku, odporúčame ju zapnúť.

INŠTALÁCIA



VAROVANIE

Tento spotrebič smie nainštalovať iba kvalifikovaná osoba.

- Odstráňte všetok obalový materiál.
- Poškodený spotrebič neinštalujte ani nepoužívajte.
- Dodržiavajte pokyny pre inštaláciu dodané so spotrebičom.
- Dodržiavajte minimálnu vzdialenosť od iných spotrebičov a nábytku.
- Pri premiestňovaní spotrebiča buďte vždy opatrní, pretože je ťažký. Vždy používajte bezpečnostné rukavice.
- Plochy výrezu utesnite tesniacim materiálom, aby ste predišli vyutiu spôsobenému vlhkosťou.
- Spodnú časť spotrebiča chráňte pred parou a vlhkosťou.

- Spotrebič neinštalujte vedľa dverí ani pod okno. Predídete tak pádu kuchynského riadu zo spotrebiča pri otvorení dverí alebo okna.
- Ak je spotrebič nainštalovaný nad zásuvkami, uistite sa, že je miesto medzi spodnou časťou spotrebiča a hornou zásuvkou postačujúce na cirkuláciu vzduchu.
- Spodná časť spotrebiča sa môže zohriať. Pod spotrebič odporúčame nainštalovať nehorľavú deliacu priečku, ktorá zabráni prístupu k jeho spodnej časti.

Elektrické zapojenie



VAROVANIE

Nebezpečenstvo požiaru a zásahu elektrickým prúdom.

- Všetky práce súvisiace s elektrickým zapojením musí vykonať kvalifikovaný elektrikár.
- Pred prácami s kabelážou sa uistite, že je hlavná svorka spotrebiča bez napätia.
- Skontrolujte, či je spotrebič správne nainštalovaný. Voľné a neodborne zhotovené zásuvky alebo zástrčky môžu spôsobiť prehriatie svorky.
- Skontrolujte, či je nainštalovaná ochrana proti zásahu elektrickým prúdom.
- Pri zapájaní spotrebiča do zásuviek nablízku dávajte pozor, aby sa elektrické napájacie káble nedotýkali spotrebiča ani horúceho kuchynského riadu.
- Elektrické napájacie káble sa nesmú zamotať.
- Na ohľadčenie ťahu kábla použite vhodnú káblOVú svorku.
- Použite vhodný prívodný elektrický kábel.
- Uistite sa, že zástrčka a prívodný elektrický kábel nie sú poškodené. Ak chcete vymeniť prívodný elektrický kábel, kontaktujte servis alebo elektrikára.
- Elektrická sieť v domácnosti musí mať izolačné zariadenie, ktoré umožní odpojenie spotrebiča od elektrickej siete na všetkých póloch. Vzdialenosť kontaktov izolačného zariadenia musí byť minimálne 3 mm.
- Použite iba správne izolačné zariadenia: ochranné ističe, poistky (skrutkovacie poistky treba vybrať z držiaka).

POUŽITIE



VAROVANIE

Nebezpečenstvo zranenia, popálenín alebo zásahu elektrickým prúdom.

- Tento spotrebič používajte v domácom prostredí.
- Nemeňte technické charakteristiky tohto spotrebiča.
- Na obsluhu spotrebiča nepoužívajte externý časovač ani samostatné diaľkové ovládanie.
- Počas činnosti nenechávajte spotrebič bez dozoru.
- Spotrebič nepoužívajte, keď máte mokré ruky ani keď je v kontakte s vodou.
- Na varné zóny nekladte príbor ani pokrievky. Môžu sa zohriať.
- Po použití varnú zónu vypnite.
- Spotrebič nepoužívajte ako pracovný ani odkladací povrch.
- Ak je povrch spotrebiča popraskaný, ihneď odpojte spotrebič z elektrickej siete. Predídete tak zásahu elektrickým prúdom.



VAROVANIE

Hrozí nebezpečenstvo požiaru alebo výbuchu.

- Z horúcich olejov a tukov sa môžu uvoľňovať horľavé výpary. Pri príprave pokrmov musia byť plamene alebo horúce predmety v dostatočnej vzdialenosti od tukov a olejov.
- Výpary uvoľňované veľmi horúcim olejom môžu spôsobiť spontánne vznietenie.
- Použitý olej, ktorý môže obsahovať zvyšky pokrmov, môže spôsobiť požiar pri nižšej teplote, než je tomu pri novom oleji.
- Horľavé produkty alebo predmety, ktoré obsahujú horľavé látky, nekladajte do spotrebiča, do jeho blízkosti ani naň.
- Požiar sa nepokúšajte hasiť vodou. Spotrebič odpojte od elektrickej siete a plameň zakryte vekom alebo hasiacou prikrývkou.



VAROVANIE

Hrozí nebezpečenstvo poškodenia spotrebiča.

- Horúci kuchynský riad nenechávajte na ovládacom paneli.
- Obsah kuchynského riadu nenechajte vyvrieť.
- Dávajte pozor, aby na spotrebič nespadli predmety alebo kuchynský riad. Mohlo by dôjsť k poškodeniu povrchu spotrebiča.

- Varné zóny nikdy nepoužívajte s prázdny kuchynským riadom ani bez riadu.
- Nekladte na spotrebič alobal.
- Riad vyrobený z liatiny, hliníka alebo s poškodeným dnom môže spôsobiť poškrabanie sklokeramiky. Pri premiestňovaní týchto predmetov po varnom povrchu ich vždy nadvihnite.

OŠETROVANIE A ČISTENIE



VAROVANIE

Hrozí nebezpečenstvo poškodenia spotrebiča.

- Spotrebič pravidelne čistite, aby ste predišli znehodnoteniu povrchového materiálu.
- Na čistenie spotrebiča nepoužívajte prúd vody ani paru.
- Spotrebič vyčistite vlhkou mäkkou handričkou. Používajte iba neutrálne saponáty. Nepoužívajte abrazívne prostriedky, drôtenky, rozpúšťadlá ani kovové predmety.

LIKVIDÁCIA



VAROVANIE

Nebezpečenstvo poranenia alebo udusenía.

- Spotrebič odpojte od elektrickej siete.
- Odrežte elektrický napájací kábel a zlikvidujte ho.

POPIS VÝROBKU

ROZLOŽENIE VARNÉHO POVRCHU

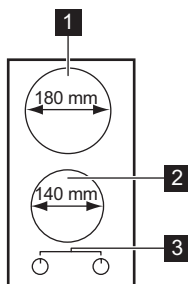

- 1** Zadná varná zóna 1700 W
- 2** Predná varná zóna 1200 W
- 3** Otočné ovládače

OVLÁDACIE GOMBÍKY
ELEKTRICKÝCH VARNÝCH ZÓN

Symbol	Funkcia
0	poloha Vypnuté
1	minimálny ohrev
6	maximálny ohrev

KAŽDODENNÉ POUŽÍVANIE



VAROVANIE

Pozrite si časť „Bezpečnostné pokyny“.

Zapnutie a zvyšovanie varného stupňa sa dosiahne otáčaním ovládača smerom vľavo. Aby ste varný stupeň znížili, otáčajte ovládač smerom vpravo. Varnú zónu vypnete otočením ovládača do polohy 0.

PRED PRVÝM POUŽITÍM

Na všetky varné zóny položte varné nádoby s určitým množstvom vody. Nastavte maximálnu polohu a spotrebič nechajte zapnutý približne 10 minút, kým voda v nádobách nezovrie. Potom nechajte spotrebič zapnutý 20 minút v minimálnej polohe. Počas tejto doby môže z rúry unikať zápach a dym. Je to normálne. Zabezpečte dostatočné vetranie.

Po tomto úkone vyčistite spotrebič mäkkou handričkou namočenou v teplej vode.

UŽITOČNÉ RADY A TIPY



VAROVANIE

Pozrite si časť „Bezpečnostné pokyny“.

vznikajúce pri zapekaní jedla (predovšetkým u jedál s obsahom škrobu) predstavovať nebezpečenstvo pre zdravie. Preto vám odporúčame pripravovať jedlá pri čo najnižších teplotách a príliš jedlá nezapekať.

ÚSPORA ENERGIE



- Podľa možnosti riad vždy prikryte pokrievkou.
- Riad položte na varnú zónu predtým, ako ju zapnete.
- Varné zóny vypínajte pred skončením času varenia, aby ste využili zvyškové teplo.
- Dná hrncov a varné zóny musia mať rovnakú veľkosť.

KUCHYNSKÝ RIAD



- Dno riadu musí byť podľa možnosti čo najhrubšie a najrovnejšie.
- Kuchyňský riad zo smaltovanej ocele s hliníkovým alebo medeným dnom môže zanechávať na sklokeramickej povrchu dosky farebné škvrny.



Používajte varné nádoby s dnom primeraným veľkosti varnej zóny.

Varná zóna	Priemery kuchynského riadu
Vpredu	max. 145 mm
Vzadu	max. 180 mm

PRÍKLADY POUŽITIA NA VARENIE

Nastavenie teploty:	Použitie:
1	Prihrievanie
2	Veľmi pomalé varenie
3	Pomalé varenie
4	Vyprážanie/zapekanie dohneda
5	Uvedenie do varu
6	Uvedenie do varu/rýchle vyprážanie/hlboké vyprážanie

Informácie o akrylamidoch

Dôležité upozornenie Podľa najnovších vedeckých poznatkov môžu akrylamidy

OŠETROVANIE A ČISTENIE



VAROVANIE

Pozrite si časť „Bezpečnostné pokyny“.

Spotrebič po každom použití vyčistite.

Vždy používajte riad s čistým dnom.



VAROVANIE

Pred akoukoľvek údržbou alebo čistením musíte varný panel odpojiť od napájacieho napätia.



Najlepšie je čistiť varnú dosku, kým je ešte teplá, pretože rozliate tekutiny sa odstránia ľahšie, ak ich nenecháte vychladnúť.



VAROVANIE

Ostré a drsné čistiace prostriedky poškodzujú spotrebič.

Z bezpečnostných dôvodov **nečistite** spotrebič prúdom pary ani vysokotlakovým čistiacim zariadením.



Škrabance a tmavé škvrny na sklokeramike neovplyvňujú funkčnosť spotrebiča.

Odstraňovanie nečistôt:

1. – **Okamžite odstráňte:** roztopený plast, plastovú fóliu a potraviny s obsahom cukru. Použite špeciálnu škrabku na sklokeramiku. Škrabku priložte na sklokeramický povrch, aby bola naklonená vo vhodnom uhle, a posúvajte čepel po povrchu.
 - Pred čistením **spotrebič vypnite a nechajte ho vychladnúť:** vápennaté a vodné usadeniny, masťné škvrny, lesklé farebné škvrny na kove. Použite špeciálny čistič na sklokeramiku alebo nehrdzavejúcu oceľ.
2. Spotrebič vyčistite vlhkou handrou a niektorým čistiacim prostriedkom.
3. Nakoniec **čistou handrou vyutierajte spotrebič dosucha.**

RIEŠENIE PROBLÉMOV

Problém	Možná príčina a spôsob odstránenia
Spotrebič nepracuje.	<ul style="list-style-type: none"> Skontrolujte poistku v poistkovej skrini domácej elektrickej siete. Ak sa poistka vyhadzuje často, požiadajte o pomoc autorizovaného elektrikára.
Varná zóna neheje.	<ul style="list-style-type: none"> Skontrolujte, či je spotrebič zapojený a či je zapnuté elektrické napájanie. Uistite sa, že ste otočili správny otočný ovládač. Skontrolujte poistku v poistkovej skrini domácej elektrickej siete. Ak sa poistka vyhadzuje často, požiadajte o pomoc autorizovaného elektrikára.
Účinnosť varného panela nie je uspokojivá.	<ul style="list-style-type: none"> Dbajte, aby varná doska bola čistá a suchá. Skontrolujte, či má riad vhodnú veľkosť pre použitú varnú zónu. Skontrolujte, či má hrniec ploché dno. Skontrolujte, či je nastavený správny výkon pre daný typ tepelnej úpravy pokrmu.

Pri výskyte problému sa najprv pokúste vyriešiť ho sami. Ak problém nedokázate odstrániť sami, zavolajte predajcu alebo servisné stredisko.



Ak ste spotrebič nepoužívali správne alebo inštaláciu nevykonali autorizovaný technik, môže sa stať, že za návštevu pracovníka servisného strediska alebo predajcu budete musieť zaplatiť, aj keď k poruche dôjde počas záručnej doby.

ŠTÍTKY DODANÉ VO VRECKU S PRÍSLUŠENSTVOM

Samolepiace štítky nalepte podľa nižšie uvedených pokynov:

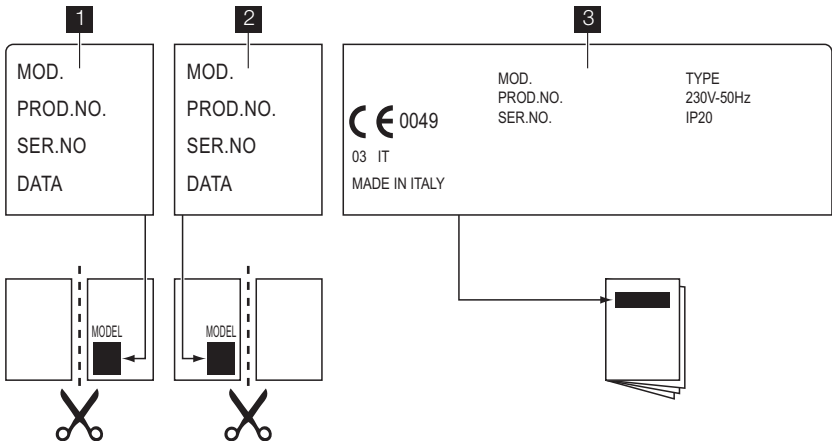

1 Nalepte ho na záručný list a túto časť pošlite.

2 Nalepte ho na záručný list a túto časť si odložte.

3 Nalepte ho na návod na používanie.

Tieto údaje sú potrebné na rýchle a správne poskytnutie pomoci. Tieto údaje nájdete na dodanom typovom štítku.

- Popis modelu
- Výrobné číslo (PNC)
- Sériové číslo (S.N.)

Používajte iba originálne náhradné diely. Získate ich v autorizovanom servisnom stredisku alebo v autorizovaných predajňach s náhradnými dielmi.

INŠTALÁCIA



VAROVANIE

Pozrite si časť „Bezpečnostné pokyny“.

INŠTALÁCIA



VAROVANIE

Dôkladne si prečítajte pokyny a dodržiavajte ich. Hrozí nebezpečenstvo poranenia alebo poškodenia spotrebiča.

- Skontrolujte, či sa spotrebič počas prepravy nepoškodil. Poškodený spotrebič nezapájajte.. Ak je to potrebné, obráťte sa na dodávateľa.
- **Spotrebič môže inštalovať a pripájať k prívodu elektrickej energie iba kvalifikovaný pracovník.**
- Zabudovateľné spotrebiče sa môžu používať až po zabudovaní do vhodnej skrinky alebo pracovnej dosky, ktoré vyhovujú platným normám.
- Nemeňte technické vlastnosti spotrebiča ani ho nemodifikujte. Hrozí nebezpečenstvo poranenia alebo poškodenia spotrebiča.
- Dôsledne dodržiavajte zákony, nariadenia, smernice a normy platné v krajine použitia (bezpečnostné pravidlá, predpisy ohľadne recyklácie, pravidiel elektrickej bezpečnosti atď.).
- Dodržiavajte minimálne vzdialenosti od iných spotrebičov a nábytku.
- Ochranu proti nebezpečnému zásahu elektrickým prúdom zabezpečte správnou inštaláciou spotrebiča, napr. zásuvky môžete namontovať iba spolu s ochranným panelom pod spotrebičom.
- Ak je upevňovacia konzola v blízkosti svorkovnice, vždy sa uistite, že sa napájací kábel nedotýka okraja konzoly.
- Vyrezaný otvor v pracovnej doske chráňte proti vlhkosti vhodným tesniacim materiálom!
- Spotrebič utesnite v pracovnej doske správnym tesniacim materiálom tak, aby nezostával žiadny voľný priestor.
- Dolnú stranu spotrebiča chráňte pred parou a vlhkosťou, napr. z umývačky riadu alebo rúry.
- Spotrebič neinštalujte vedľa dverí ani pod oknami. Inak môžu dvere alebo okno zhodiť horúci kuchynský riad z varného panela.
- **Pred akýmikoľvek čistiacimi prácami alebo údržbou odpojte spotrebič od elektrickej napájacej siete.**



VAROVANIE

Hrozí nebezpečenstvo úrazu elektrickým prúdom. Dôsledne dodržiavajte pokyny pre elektrické zapojenie.

- Svorkovnica prívodu elektrickej energie je pod napätím.
- Odpojte svorkovnicu prívodu elektrickej energie od napätia.
- Kvalifikovanou montážou zabezpečte ochranu pred úrazom elektrickým prúdom.
- Voľné a nesprávne pripojenia zásuvky a zástrčky môžu spôsobovať prehriatie svoriek.
- Svorky musí správne zapojiť kvalifikovaný elektrikár.
- Na odľahčenie ťahu kábla použite vhodnú kábllovú svorku.
- Použite vhodný prívodný elektrický kábel a poškodený kábel vymeňte za správny typ kábla. Obráťte sa na miestne autorizované servisné stredisko.

Súčasťou elektrickej inštalácie musí byť zariadenie na odpojenie všetkých pólov spotrebiča od sieťového napájacieho napätia so šírkou otvorených kontaktov minimálne 3 mm. Musíte mať k dispozícii správne izolačné zariadenia: ochranné ističe, poistky (skrutkovacie poistky treba vybrať z držiaka).

Výrobca nezodpovedá za telesnú ujmu osôb ani domácich zvierat, ani za škodu na majetku spôsobenú nedodržiavaním nasledujúcich požiadaviek.

ZAPOJENIE DO ELEKTRICKEJ SIETE

- Spotrebič uzemnite v súlade s bezpečnostnými predpismi.
- Skontrolujte, či nominálne napätie, typ prúdu a príkon uvedené na štítku spotrebiča zodpovedajú parametrom elektrickej siete.
- Spotrebič sa dodáva s prívodným elektrickým káblom. Ku káblu treba pripojiť vhodnú zástrčku, ktorá zodpovedá zaťaženiu uvedenému na typovom štítku. Zástrčku treba zapojiť do vhodnej zásuvky.
- Akýkoľvek elektrický komponent smie vymeniť iba technik autorizovaného servisného strediska alebo kvalifikovaný servisný pracovník.
- Vždy používajte správne nainštalovanú uzemnenú zásuvku.

- Uistite sa, že je napájací elektrický kábel po inštalácii prístupný.
- Pri odpájaní spotrebiča od elektrickej siete neťahajte za napájací kábel. Vždy ťahajte za zástrčku napájacieho kábla.
- Spotrebič sa nesmie pripájať pomocou predlžovacieho kábla, adaptéra alebo rozdvojky (hrozí riziko požiaru). Skontrolujte, či je uzemnenie v súlade s príslušnou normou a predpismi.
- Napájací kábel nesmie byť umiestnený tak, aby sa dotýkal horúcich častí.
- Pri zapojení spotrebiča do elektrickej siete musíte použiť elektrické odpojovacie zariadenie, ktoré umožní odpojenie spotrebiča od elektrickej siete na všetkých póloch a ktoré má vzdialenosť medzi kontaktmi aspoň 3 mm, napr. automatický istič alebo poistku.
- Žiadna časť napájacieho kábla nesmie byť vystavená teplote vyššej ako 90 °C. Modrý nulový vodič musí byť pripojený k svorke označenej „N“ na svorkovnici. Hnedý (alebo čierny) fázový vodič (pripojený k svorke označenej „L“ na svorkovnici) sa vždy musí pripojiť k fázovému (živému) kontaktu.

VÝMENA NAPÁJACIEHO KÁBLA

Ak chcete napájací kábel vymeniť, použite iba typ H05V2V2-F T90 alebo ekvivalent. Skontrolujte, či zvolený kábel vyhovuje danému napätiu a pracovnej teplote. Žltôzelený uzemňovací vodič musí byť o približne 2 cm dlhší ako hnedý (alebo čierny) fázový vodič.

ZABUDOVANIE

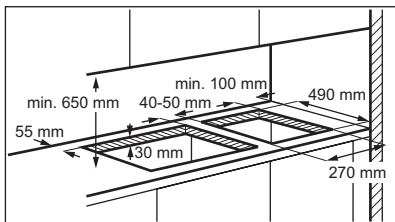

Ak sa do toho istého výrezu má nainštalovať viac varných panelov so šírkou 30 cm vedľa seba, objednajte si montážnu súpravu obsahujúcu podpornú konzolu a prídavné tesnenia v jednom z našich servisných stredísk. Príslušné pokyny na inštaláciu sa dodávajú so súpravou.

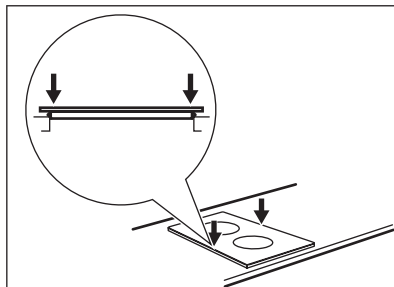
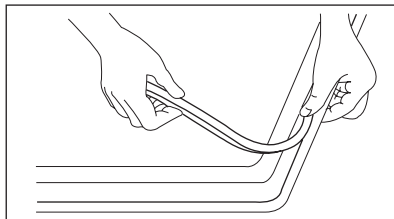
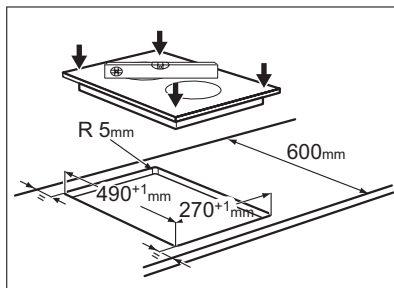

MOŽNOSTI ZABUDOVANIA

Kuchynský dielec s dverkami

Ochranná priečka nainštalovaná pod varným panelom sa musí jednoducho vyberať a v prípade potreby zásahu jednoduchého pracovníka musí byť spotrebič jednoducho prístupný.

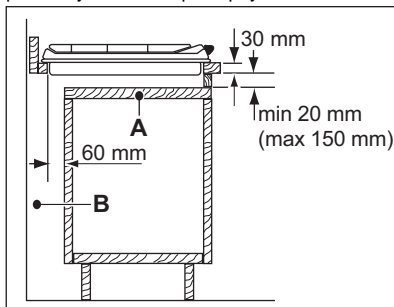

- A) Vyberateľný panel
- B) Priestor pre pripojky

Kuchynský dielec s rúrou

Rozmery priestoru pre varný panel musia zodpovedať príslušným údajom a kuchynská jednotka musí mať otvory na nepretržitý prívod vzduchu. Elektrická prípojka varného panela a rúry sa musí z bezpečnostných dôvodov inštalovať samo-

statne aj preto, aby sa dala rúra z jednotky jednoducho vybrať.

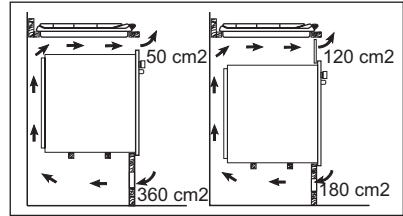

TEHNIČNE INFORMACIJE

Rozmery varného panela

Šírka:	290 mm
Dĺžka:	510 mm

Rozmery priestoru pre varný panel

Šírka:	270 (0/+1) mm
Dĺžka:	490 (0/+1) mm

Príkion varnej platne

Zadná varná zóna 180 mm	1.7 kW
Predná varná zóna 145 mm	1.2 kW
Celkový príkon	2.9 kW
Elektrické napájanie	230 V ~ 50 Hz

OCHRANA ŽIVOTNÉHO PROSTREDIA

Materiály označené symbolom  odovzdajte na recykláciu. Obal hodte do príslušných kontajnerov na recykláciu. Chráňte životné prostredie a zdravie ľudí a recyklujte odpad z elektrických a elektronických

spotrebičov. Nelikvidujte spotrebiče označené symbolom  spolu s odpadom z domácnosti. Výrobok odovzdajte v miestnom recyklačnom zariadení alebo sa obráťte na obecný alebo mestský úrad.

