

AKZ 6240/NB

12NC: 858562401720

Code EAN: 8003437938184

Whirlpool

SENSING THE DIFFERENCE



CARACTERISTIQUES PRINCIPALES

Groupe de produit	Four
Référence commerciale	AKZ 6240/NB
Couleur principale du produit	Noir
Type de construction	Encastrable
Type de commande	Mécanique et électronique
Types de dispositifs de réglage et d'alarme	-
Commandes intégrées pour la table	Non
Plaques contrôlables	-
Programmes automatiques	Oui
Intensité (A)	16
Tension (V)	220-240
Fréquence (Hz)	50-60
Longueur du cordon électrique (cm)	130
Type de prise	Non
Profondeur porte ouverte à 90°	-
Hauteur du produit	595
Largeur du produit	595
Profondeur du produit	564
Hauteur minimale de la niche d'encastrement	0
Largeur minimale de la niche d'encastrement	0
Profondeur de la niche d'encastrement	0
Poids net (kg)	34
Usable volume (of cavity)	65
Niveau sonore	0
Mode de nettoyage	Catalyse partielle
Grilles	1
Nombre de grilles	2

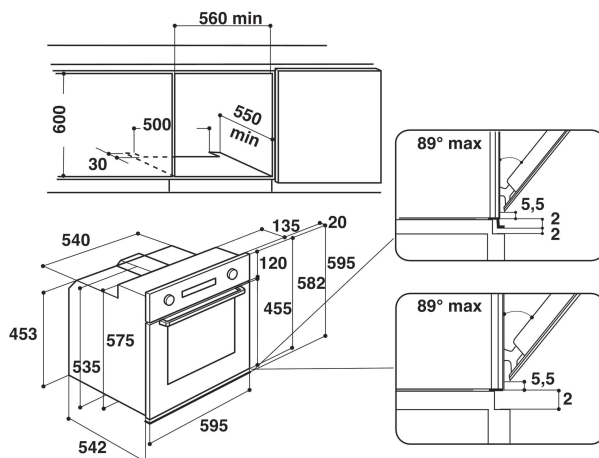

CARACTERISTIQUES TECHNIQUES

Minuterie	Programmable
Réglage du temps de cuisson	Electronique
Options de réglage du temps de cuisson	Marche-Arrêt
Dispositif de sécurité	-
Éclairage intérieur	Oui
Nombre de lampe(s)	1
Position de(s) lampe(s)	Arrière
Type de gradins	Grilles
Sonde	Non

PERFORMANCES

Type d'énergie	Électricité
Type of energy	Electricité
Classe énergétique	-
Energy consumption conventional (kWh)	0.89
Energy consumption forced air convection (kWh)	0.79