

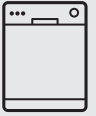

*Thinking of you*  
**Electrolux**



ESL 8810RO

FR LAVE-VAISSELLE

NOTICE D'UTILISATION



## TABLE DES MATIÈRES

1. CONSIGNES DE SÉCURITÉ.....	3
2. INSTRUCTIONS DE SÉCURITÉ.....	4
3. DESCRIPTION DE L'APPAREIL.....	6
4. PANNEAU DE COMMANDE.....	7
5. PROGRAMMES.....	8
6. RÉGLAGES.....	10
7. OPTIONS.....	12
8. AVANT LA PREMIÈRE UTILISATION.....	13
9. UTILISATION QUOTIDIENNE.....	16
10. CONSEILS.....	18
11. ENTRETIEN ET NETTOYAGE.....	19
12. DÉPANNAGE.....	21
13. CARACTÉRISTIQUES TECHNIQUES.....	23

## NOUS PENSONS À VOUS

Merci d'avoir choisi ce produit Electrolux. Avec ce produit, vous bénéficiez de dizaines d'années d'expérience professionnelle et d'innovation. Ingénieux et élégant, il a été conçu sur mesure pour vous. Grâce à cet appareil, vous savez que chaque utilisation vous apportera satisfaction.

Bienvenue chez Electrolux.

**Visitez notre site Internet pour :**



Obtenir des conseils d'utilisation, des brochures, de l'aide, des informations :  
**www.electrolux.com**



Enregistrez votre produit pour obtenir un meilleur service :  
**www.registerelectrolux.com**



Acheter des accessoires, consommables et pièces de rechange d'origine pour votre appareil :  
**www.electrolux.com/shop**

## SERVICE APRÈS-VENTE

Utilisez toujours des pièces d'origine.

Avant de contacter le service, assurez-vous de disposer des informations suivantes :

Modèle, PNC, numéro de série.

Vous trouverez ces informations sur la plaque signalétique.



Avertissement/Consignes de sécurité



Informations générales et conseils



Informations en matière de protection de l'environnement

Sous réserve de modifications.

# 1. ⚠️ CONSIGNES DE SÉCURITÉ

Avant d'installer et d'utiliser cet appareil, lisez soigneusement les instructions fournies. Le fabricant ne peut être tenu pour responsable des dommages et blessures liés à une mauvaise installation ou utilisation. Conservez toujours cette notice avec votre appareil pour vous y référer ultérieurement.

## 1.1 Consignes générales de sécurité

- Cet appareil est conçu uniquement pour un usage domestique et des situations telles que :
  - bâtiments de ferme, cuisines réservées aux employés dans les magasins, bureaux et autres lieux de travail ;
  - pour une utilisation privée, par les clients, dans des hôtels et autres lieux de séjour.
- Ne modifiez pas les caractéristiques de cet appareil.
- La pression de l'eau en fonctionnement (minimale et maximale) doit se situer entre 0.5 (0.05) / 8 (0.8) bar (Mpa)
- Respectez le nombre maximum de 15 couverts.
- Si le câble d'alimentation est endommagé, il doit être remplacé par le fabricant, son service après-vente ou des personnes de qualification similaire afin d'éviter un danger.
- Placez les couteaux et les couverts avec des bouts pointus dans le panier à couverts avec les pointes tournées vers le bas ou en position horizontale.
- Ne laissez pas la porte de l'appareil ouverte sans surveillance pour éviter tout risque de chute.
- Avant toute opération d'entretien, éteignez l'appareil et débranchez la fiche de la prise secteur.
- Ne pulvérisez pas d'eau ni de vapeur pour nettoyer l'appareil.
- L'appareil doit être raccordé au circuit d'eau à l'aide des tuyaux neufs fournis. N'utilisez pas de tuyaux provenant d'anciens appareils.

## 1.2 Sécurité des enfants et des personnes vulnérables

- Cet appareil peut être utilisé par des enfants âgés d'au moins 8 ans et par des personnes ayant des capacités physiques, sensorielles ou mentales réduites ou dénuées d'expérience ou de connaissance, s'ils (si elles) sont correctement surveillé(e)s ou si des instructions relatives à l'utilisation de l'appareil en toute sécurité leur ont été données et si les risques encourus ont été appréhendés.
- Les enfants ne doivent pas jouer avec l'appareil.
- Ne laissez pas les détergents à la portée des enfants.
- Tenez les enfants et les animaux éloignés de la porte de l'appareil lorsque celle-ci est ouverte.
- Le nettoyage et l'entretien par l'utilisateur ne doivent pas être effectués par des enfants sans surveillance.

## 2. INSTRUCTIONS DE SÉCURITÉ

### 2.1 Installation

- Retirez l'intégralité de l'emballage
- N'installez pas et ne branchez pas un appareil endommagé.
- N'installez pas l'appareil ou ne l'utilisez pas dans un endroit où la température ambiante est inférieure à 0 °C.
- Suivez scrupuleusement les instructions d'installation fournies avec l'appareil.
- Vérifiez que l'appareil est installé sous et à proximité de structures sûres.

### 2.2 Branchement électrique



#### **AVERTISSEMENT!**

Risque d'incendie ou d'électrocution.

- L'appareil doit être relié à la terre.
- Vérifiez que les données électriques figurant sur la plaque signalétique correspondent à celles de votre réseau. Si ce n'est pas le cas, contactez un électricien.
- Utilisez toujours une prise de courant de sécurité correctement installée.

- N'utilisez pas d'adaptateurs multiprises ni de rallonges.
- Veillez à ne pas endommager la fiche secteur ni le câble d'alimentation. Le remplacement du cordon d'alimentation de l'appareil doit être effectué par notre service après-vente.
- Ne connectez la fiche d'alimentation secteur à la prise de courant secteur qu'à la fin de l'installation. Assurez-vous que la fiche d'alimentation est accessible une fois l'appareil installé.
- Ne tirez jamais sur le câble d'alimentation électrique pour débrancher l'appareil. Tirez toujours sur la fiche.
- Cet appareil est conforme aux directives CEE.
- Pour le Royaume-Uni et l'Irlande uniquement. L'appareil est livré avec une fiche secteur de 13 ampères. Si vous devez changer le fusible de la fiche secteur, utilisez un fusible 13 A approuvé ASTA (BS 1362).

## 2.3 Raccordement à l'arrivée d'eau

- Veillez à ne pas endommager les tuyaux de circulation d'eau.
- Avant de brancher l'appareil à des tuyaux neufs ou n'ayant pas servi depuis longtemps, laissez couler l'eau jusqu'à ce qu'elle soit propre.
- Avant d'utiliser l'appareil pour la première fois, assurez-vous de l'absence de fuites.
- Le tuyau d'arrivée d'eau comporte une vanne de sécurité et une gaine avec un câble d'alimentation intérieur.

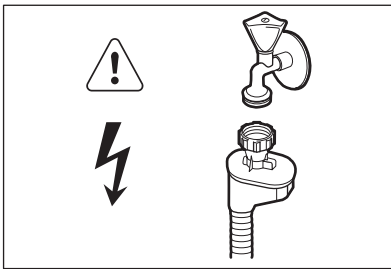

### AVERTISSEMENT!

Tension dangereuse.

- Si le tuyau d'arrivée d'eau est endommagé, débranchez immédiatement la fiche de la prise secteur. Contactez le service après-vente pour remplacer le tuyau d'arrivée d'eau.

## 2.4 Utilisation

- Ne montez pas sur la porte ouverte de votre appareil ; ne vous asseyez pas dessus.
- Les produits de lavage pour lave-vaisselle sont dangereux. Suivez les consignes de sécurité figurant sur l'emballage du produit de lavage.

- Ne buvez pas l'eau de l'appareil ; ne jouez pas avec.
- N'enlevez pas la vaisselle de l'appareil avant la fin du programme. Il peut rester du produit de lavage sur la vaisselle.
- De la vapeur chaude peut s'échapper de l'appareil si vous ouvrez la porte pendant le déroulement d'un programme.
- Ne placez pas de produits inflammables ou d'éléments imbibés de produits inflammables à l'intérieur ou à proximité de l'appareil, ni sur celui-ci.

## 2.5 Éclairage intérieur



### AVERTISSEMENT!

Risque de blessure.

- Cet appareil dispose d'un éclairage intérieur qui s'allume lorsque vous ouvrez la porte et s'éteint lors de sa fermeture.
- L'ampoule utilisée dans cet appareil n'est pas adaptée à l'éclairage de votre habitation.
- Pour remplacer l'ampoule, contactez le service après-vente.

## 2.6 Mise au rebut



### AVERTISSEMENT!

Risque de blessure ou d'asphyxie.

- Débranchez l'appareil de l'alimentation électrique.
- Coupez le câble d'alimentation et mettez-le au rebut.
- Retirez le dispositif de verrouillage de la porte pour empêcher les enfants et les animaux de s'enfermer dans l'appareil.

### 3. DESCRIPTION DE L'APPAREIL

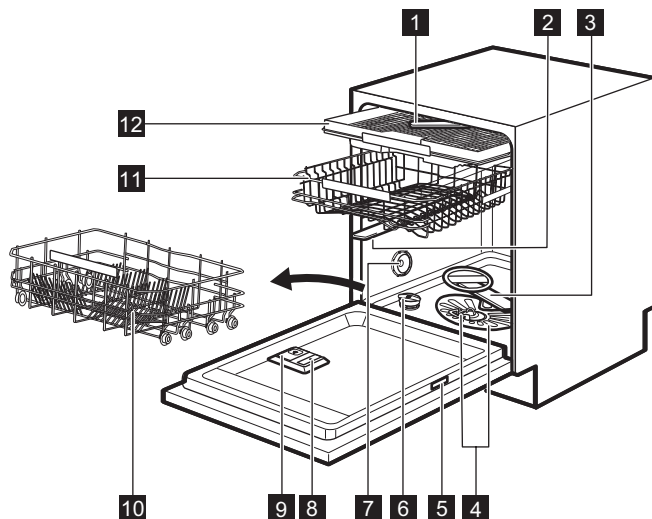

- 1 Bras d'aspersion supérieur
- 2 Bras d'aspersion intermédiaire
- 3 Bras d'aspersion inférieur
- 4 Filtres
- 5 Plaque de calibrage
- 6 Réservoir de sel régénérant
- 7 Fente d'aération
- 8 Distributeur de liquide de rinçage
- 9 Distributeur de produit de lavage
- 10 Panier du bas
- 11 Panier du haut
- 12 Panier à couverts

- Lorsque le programme est terminé, **0:00** et **CLEAN** s'affichent.
- Lorsque le décompte du départ différé démarre, la durée du compte à rebours et **DELAY** s'affichent.
- En cas de dysfonctionnement de l'appareil, un code d'alarme s'affiche.

#### 3.1 TimeBeam

Le faisceau TimeBeam est une lumière projetée sur le sol, sous la porte de l'appareil.

- Lorsque le programme démarre, la durée du programme s'affiche.

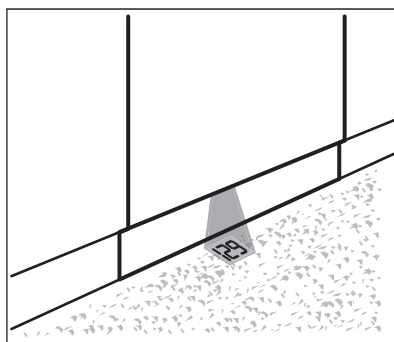

## 4. PANNEAU DE COMMANDE

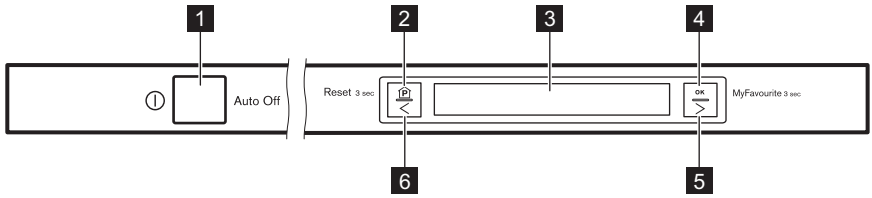

- 1 Touche Marche/Arrêt
- 2 Touche **Program**
- 3 Affichage
- 4 Touche **OK**
- 5 Touche de navigation (droite)
- 6 Touche de navigation (gauche)

### 4.1 Comportement des touches

#### Touches de navigation (droite et gauche)

- Utilisez ces touches pour parcourir les listes et les textes d'information qui apparaissent sur l'affichage.

#### Program touche

- Une pression brève fera apparaître l'écran d'accueil dans lequel vous pourrez sélectionner des programmes, des options, des réglages et un départ différé.
- Si un départ différé ou un programme est en cours, une pression prolongée (3 s) annule le départ différé, le programme ou les options. L'affichage indique le programme par défaut : ECO.

#### OK touche

- Pression brève : Confirme la sélection du programme, des options et des réglages.
- Pression prolongée : Lance le programme MyFavourite. Si aucun programme n'a été mémorisé, le message Régler MyFavourite s'affiche.

### 4.2 Affichage

L'affichage comporte 3 zones. Appuyez sur l'une des touches de navigation jusqu'à ce que la zone que vous souhaitez

faire fonctionner s'allume.

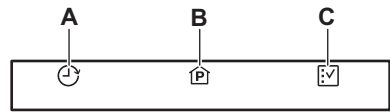

### Zone Départ différé (A) - Comment régler le départ différé

Vous pouvez différer le départ du programme de 1 à 24 heures.



Si vous souhaitez sélectionner des options avec le programme, vous devez les sélectionner avant de régler le départ différé. Le départ différé n'est pas compatible avec le programme MyFavourite.

- Utilisez les touches de navigation pour sélectionner la zone Départ différé.
- Appuyez sur la touche **OK** pour confirmer.

L'affichage indique la liste des programmes.

- Utilisez les touches de navigation pour faire défiler la liste des programmes et sélectionner un programme.
- Appuyez sur la touche **OK** pour confirmer.

3 colonnes s'affichent.

- Départ différé** : dans cette colonne, vous pouvez voir le nombre d'heures du départ différé.
- Démarrer** : dans cette colonne, vous pouvez voir l'heure de départ du programme.

- **Fin** : dans cette colonne, vous pouvez voir l'heure de fin du programme.
5. Utilisez la touche de navigation à votre droite et sélectionnez les heures du départ différé.

Lorsque le nombre d'heures est augmenté, les valeurs des colonnes Démarrer et Fin sont mises à jour. Pour diminuer le nombre d'heures, appuyez sur la touche de navigation à votre gauche.

6. Appuyez sur la touche **OK** pour confirmer.
7. Fermez le hublot pour démarrer le décompte.

Lorsque le décompte est terminé, le programme démarre.

## Zone Programmes (B) - Comment sélectionner un programme

Cette zone affiche la liste des programmes et est sélectionnée par défaut lorsque vous allumez l'appareil. Si cette zone n'est pas sélectionnée, appuyez sur la touche **Program**.

1. Appuyez sur la touche **OK**. L'affichage indique la liste des programmes.
2. Utilisez les touches de navigation pour faire défiler la liste des programmes et sélectionner un programme.
3. Appuyez sur la touche **OK** pour confirmer.
4. Fermez le hublot ; le programme démarre.

## Zone Options(C) - Comment sélectionner des options et réglages

Si vous souhaitez sélectionner des options avec le programme, vous devez le faire avant de sélectionner un programme. Lorsque le programme est terminé ou annulé, les options reviennent aux valeurs par défaut.

Lorsqu'un réglage est modifié, il demeure valide même si le programme est terminé ou si un programme en cours est annulé.

1. Utilisez les touches de navigation pour sélectionner la zone Options.
  2. Appuyez sur la touche **OK** pour confirmer.
- La liste des options et réglages s'affiche.
3. Utilisez les touches de navigation pour faire défiler la liste et sélectionner une option ou un réglage.
  4. Appuyez sur la touche **OK** pour accéder au niveau de la valeur.
  5. Utilisez les touches de navigation pour sélectionner la nouvelle valeur.
  6. Appuyez sur la touche **OK** pour confirmer.

Les 3 zones s'affichent.

Si vous souhaitez sélectionner une autre option ou modifier la valeur d'un autre réglage, répétez l'opération.

## 5. PROGRAMMES

Température	Degré de salissure Type de vaisselle	Phases du programme	Options
ECO 50° <b>1)</b>	<ul style="list-style-type: none"> <li>• Normalement sale</li> <li>• Vaisselle et couverts</li> </ul>	<ul style="list-style-type: none"> <li>• Prélavage</li> <li>• Lavage à 50 °C</li> <li>• Rinçage</li> <li>• Séchage</li> </ul>	<ul style="list-style-type: none"> <li>• AutoOpen</li> <li>• Multitab</li> </ul>
AutoFlex 45°-70° <b>2)</b>	<ul style="list-style-type: none"> <li>• Tous les modèles</li> <li>• Vaisselle, couverts, plats et casseroles</li> </ul>	<ul style="list-style-type: none"> <li>• Prélavage</li> <li>• Lavage de 45 °C à 70 °C</li> <li>• Rinçage</li> <li>• Séchage</li> </ul>	<ul style="list-style-type: none"> <li>• Multitab</li> </ul>

Température	Degré de salissure Type de vaisselle	Phases du programme	Options
FlexiWash 50°-65° <b>3)</b>	<ul style="list-style-type: none"> <li>• Saleté variable</li> <li>• Vaisselle, couverts, plats et casseroles</li> </ul>	<ul style="list-style-type: none"> <li>• Prélavage</li> <li>• Lavage de 50 °C à 65 °C</li> <li>• Rinçage</li> <li>• Séchage</li> </ul>	<ul style="list-style-type: none"> <li>• Multitab</li> </ul>
Intensif 70° <b>4)</b>	<ul style="list-style-type: none"> <li>• Très sale</li> <li>• Vaisselle, couverts, plats et casseroles</li> </ul>	<ul style="list-style-type: none"> <li>• Prélavage</li> <li>• Lavage à 70 °C</li> <li>• Rinçage</li> <li>• Séchage</li> </ul>	<ul style="list-style-type: none"> <li>• XtraPower <b>5)</b></li> <li>• Multitab</li> </ul>
1 Heure 55°	<ul style="list-style-type: none"> <li>• Légèrement sale</li> <li>• Vaisselle et couverts</li> </ul>	<ul style="list-style-type: none"> <li>• Lavage à 55 °C</li> <li>• Rinçage</li> </ul>	<ul style="list-style-type: none"> <li>• Multitab</li> </ul>
Rapide Plus 60° <b>6)</b>	<ul style="list-style-type: none"> <li>• Légèrement sale</li> <li>• Vaisselle et couverts</li> </ul>	<ul style="list-style-type: none"> <li>• Lavage à 60 °C</li> <li>• Rinçage</li> </ul>	<ul style="list-style-type: none"> <li>• Multitab</li> </ul>
Glass Care 45°	<ul style="list-style-type: none"> <li>• Normalement ou légèrement sale</li> <li>• Vaisselle fragile et verres</li> </ul>	<ul style="list-style-type: none"> <li>• Lavage à 45 °C</li> <li>• Rinçage</li> <li>• Séchage</li> </ul>	<ul style="list-style-type: none"> <li>• Multitab</li> </ul>
Arrêt cuve pleine <b>7)</b>	<ul style="list-style-type: none"> <li>• Tous les modèles</li> </ul>	<ul style="list-style-type: none"> <li>• Prélavage</li> </ul>	

**1)** Ce programme vous permet d'optimiser votre consommation d'eau et d'énergie pour la vaisselle et les couverts normalement sales. (Il s'agit du programme standard pour les instituts de tests.)

**2)** L'appareil détecte le degré de salissure et la quantité de vaisselle dans les paniers. Il règle automatiquement la température ainsi que le volume d'eau, la consommation d'énergie et la durée du programme.

**3)** Ce programme vous permet de laver de la vaisselle dont le degré de salissure n'est pas homogène. Vaisselle très sale dans le panier inférieur et vaisselle normalement sale dans le panier supérieur. La pression et la température de l'eau sont plus élevées dans le panier inférieur que dans le panier supérieur.

**4)** Ce programme comprend une phase de rinçage à haute température, pour des résultats plus hygiéniques. Au cours de la phase de rinçage, la température reste à 70 °C pendant au moins 10 minutes.

**5)** Si vous sélectionnez la condition Rapide, l'option XtraPower est automatiquement désactivée.

**6)** Ce programme permet de laver une charge de vaisselle fraîchement salie. Il offre de bons résultats de lavage en peu de temps.

**7)** Avec ce programme, vous pouvez rincer rapidement les plats pour éviter aux résidus alimentaires d'accrocher les plats et aux odeurs d'envahir l'appareil. N'utilisez pas de produit de lavage avec ce programme.

## 5.1 Valeurs de consommation

Programme 1)	Adoucisseur (l)	Consommation électrique (kWh)	Durée (min)
ECO 50°	11	0.857	225
AutoFlex 45°-70°	7 - 14	0.6 - 1.4	40 - 150
FlexiWash 50°-65°	14 - 16	1.2 - 1.5	139 - 149
Intensif 70°	12.5 - 14.5	1.4 - 1.6	154 - 164
1 Heure 55°	9.5 - 10.5	1.10 - 1.30	55 - 65
Rapide Plus 60°	10	0.9	30
Glass Care 45°	12 - 14	0.7 - 0.9	75 - 85
Arrêt cuve pleine	4	0.1	14

1) Les valeurs de consommation peuvent changer en fonction de la pression et de la température de l'eau, des variations de l'alimentation électrique, de la quantité de vaisselle chargée ainsi que des options sélectionnées.

## 5.2 Informations pour les instituts de test

Pour toute information relative aux performances de test, envoyez un courrier électronique à l'adresse :

[info.test@dishwasher-production.com](mailto:info.test@dishwasher-production.com)

Notez le numéro du produit (PNC) indiqué sur la plaque signalétique.

# 6. RÉGLAGES

## 6.1 Liste des réglages

Réglages de base	Valeurs	Description
Régler MyFavourite	Liste des programmes	Sélectionne votre programme quotidien préféré. Reportez-vous aux informations correspondantes dans ce chapitre.
Minuterie	Heures et minutes	Régler la durée.
Tonalité de fin	Marche Arrêt	Vous informe lorsque le programme est terminé. Réglage d'usine : désac.
Volume sonore	Du niveau 0 au niveau 10. Niveau 0 = sons désactivés.	Réglage du volume des sons.
Luminosité	Du niveau 0 au niveau 9.	Modifie la luminosité de l'affichage.

Réglages de base	Valeurs	Description
Contraste	Du niveau 0 au niveau 9.	Modifie le contraste de l'affichage.
Dureté eau	Du niveau 1 au niveau 10.	Règle le niveau de l'adoucisseur d'eau en fonction de la dureté de l'eau. Réglage d'usine : niveau 5.
Langues	Liste des langues.	Sélectionne votre langue préférée. Langue par défaut : Anglais.
Affichage au sol	Liste des couleurs.	Règle la couleur de la fonction TimeBeam
Réinitialiser les réglages	Réinitialiser	Réinitialise l'appareil aux réglages usine.
Niveau liquide de rinçage	Du niveau 0 au niveau 6. Niveau 0 = aucun liquide de rinçage n'est libéré.	Règle le niveau du distributeur de liquide de rinçage en fonction de la quantité de liquide de rinçage nécessaire. Réglage d'usine : niveau 4.

## 6.2 Comment enregistrer le programme MyFavourite

Il est possible d'enregistrer les options compatibles avec le programme. Il n'est pas possible d'enregistrer un départ différé avec le programme ou de différer le départ du programme MyFavourite. Vous ne pouvez enregistrer qu'un seul programme à la fois. Tout nouveau réglage annule le précédent.

1. Sélectionnez la zone Options.
2. Sélectionnez les options que vous souhaitez enregistrer avec le programme.
3. Sélectionnez Régler MyFavourite.
4. Appuyez sur la touche **OK**.

L'affichage indique la liste des programmes.

5. Sélectionnez un programme et appuyez sur la touche **OK**.

Si le programme comprend l'option TimeSaver, vous devez sélectionner Rapide ou Normal.

6. Appuyez sur la touche **OK** pour confirmer.

L'affichage confirme que le programme MyFavourite est mémorisé.

## 7. OPTIONS

### 7.1 Liste des options

Options et réglages	Valeurs	Description
AutoOpen	Marche (valeur par défaut) Arrêt	Cette option permet d'économiser l'énergie en ouvrant le hublot de l'appareil pendant la phase de séchage. Reportez-vous aux informations correspondantes dans ce chapitre. Cette option est uniquement compatible avec le programme ECO.
XtraPower	Marche Arrêt (valeur par défaut)	Cette option offre de bons résultats de lavage avec une vaisselle très sale. La pression de l'eau augmente au cours des phases de prélavage et de lavage.
Multitab	Marche Arrêt (valeur par défaut)	Activez cette option si vous souhaitez utiliser des pastilles tout-en-un. Reportez-vous aux informations correspondantes dans ce chapitre.

### 7.2 Multitab

Activez cette option lorsque vous utilisez des pastilles tout-en-un contenant le sel régénérant, le liquide de rinçage et le produit de lavage. Elles peuvent également contenir d'autres agents de lavage ou de rinçage.

Cette option désactive la libération du sel depuis le réservoir de sel régénérant. Le message de réapprovisionnement en sel ne s'affiche pas.

En utilisant cette option, la durée du programme est prolongée, pour améliorer les résultats de lavage et de séchage offerts par les pastilles tout-en-un.

L'option Multitab n'est pas une option permanente et doit être sélectionnée à chaque cycle.

- Marche : Multitab allumé.
- Arrêt : Multitab éteint.

Lorsque vous activez l'option Multitab, le distributeur de liquide de rinçage continue à libérer le liquide de rinçage. Vous pouvez cependant désactiver le dosage du liquide de rinçage en réglant le niveau de liquide de rinçage à 0. Dans ce cas, les résultats de séchage peuvent ne pas être satisfaisants.

### 7.3 TimeSaver

Cette option augmente la pression et la température de l'eau.

Les phases de lavage et de séchage sont réduites. La durée totale du programme diminue d'environ 50 %.

Les résultats de lavage sont identiques à ceux obtenus avec la durée normale du programme, mais les résultats de séchage peuvent s'avérer moins satisfaisants.



L'option n'est pas compatible avec tous les programmes. Quand l'option est compatible avec le programme, vous pouvez choisir d'activer ou de désactiver l'option TimeSaver.

Sélectionnez un programme. Si TimeSaver est compatible, l'affichage indique les conditions Rapide et Normal et la durée du programme pour chaque condition :

- Rapide : sélectionnez cette condition pour activer TimeSaver et appuyez sur la touche **OK** pour confirmer.
- Normal : sélectionnez cette condition pour désactiver TimeSaver et appuyez sur la touche **OK** pour confirmer.

Avant de sélectionner TimeSaver avec le programme ECO vous devez désactiver l'option AutoOpen.

## 7.4 AutoOpen

Cette option est automatiquement activée lorsque vous sélectionnez le programme ECO, il est impossible de sélectionner cette option avec d'autres programmes.

Vous pouvez désactiver AutoOpen dans la liste des options. Si c'est le cas, cela augmente la consommation d'énergie.

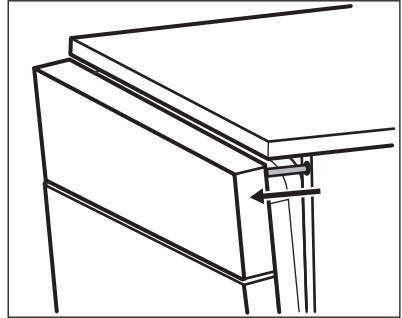

- Durant la phase de séchage, un dispositif entrouvre la porte de l'appareil.
- À la fin du programme, le dispositif se rétracte et la porte de l'appareil peut rester entrouverte ou se rétracter sans se fermer.



### ATTENTION!

N'essayez pas de fermer la porte de l'appareil lorsque le dispositif la maintient entrouverte. Vous risqueriez d'endommager l'appareil.

## 8. AVANT LA PREMIÈRE UTILISATION

Lors de la première activation de l'appareil, il est nécessaire de sélectionner la langue et l'heure. La langue par défaut est l'anglais.

1. Sélectionner la langue
  - Appuyez sur la touche **OK** pour confirmer.
  - Sélectionnez une autre langue et appuyez sur la touche **OK** pour confirmer.
2. Réglez l'heure et appuyez sur la touche **OK** pour confirmer.
3. **Assurez-vous que le réglage actuel de l'adoucisseur d'eau est compatible avec la dureté de l'arrivée d'eau. Si ce n'est pas le**

### cas, réglez le niveau de l'adoucisseur d'eau.

4. Remplissez le réservoir de sel régénérant.
5. Remplissez le distributeur de liquide de rinçage.
6. Ouvrez le robinet d'eau.
7. Lancez un programme pour éliminer tous les résidus qui peuvent toujours se trouver à l'intérieur de l'appareil. N'utilisez pas de produit de lavage et ne chargez pas les paniers.

Lorsque vous démarrez un programme, l'appareil peut prendre 5 minutes pour recharger la résine dans l'adoucisseur d'eau. Pendant ce temps, l'appareil semble ne pas fonctionner. La phase de lavage ne démarre qu'une fois cette procédure achevée. La procédure sera répétée régulièrement.

## 8.1 Adoucisseur d'eau

L'adoucisseur d'eau élimine les minéraux de l'arrivée d'eau qui pourraient avoir un impact négatif sur les résultats de lavage et sur l'appareil.

Plus la teneur en minéraux est élevée, plus l'eau est dure. La dureté de l'eau est mesurée en échelles d'équivalence.

L'adoucisseur doit être réglé en fonction du degré de dureté de l'eau de votre région. Votre compagnie des eaux peut vous indiquer la dureté de l'eau dans votre région. Il est important de régler l'adoucisseur d'eau sur un niveau adéquat pour vous garantir de bons résultats de lavage.

### Dureté de l'eau

Degrés allemands (°dH)	Degrés français (°fH)	mmol/l	Degrés Clarke	Réglage du niveau de l'adoucisseur d'eau
47 - 50	84 - 90	8.4 - 9.0	58 - 63	10
43 - 46	76 - 83	7.6 - 8.3	53 - 57	9
37 - 42	65 - 75	6.5 - 7.5	46 - 52	8
29 - 36	51 - 64	5.1 - 6.4	36 - 45	7
23 - 28	40 - 50	4.0 - 5.0	28 - 35	6
19 - 22	33 - 39	3.3 - 3.9	23 - 27	5 <b>1)</b>
15 - 18	26 - 32	2.6 - 3.2	18 - 22	4
11 - 14	19 - 25	1.9 - 2.5	13 - 17	3
4 - 10	7 - 18	0.7 - 1.8	5 - 12	2
<4	<7	<0.7	< 5	1 <b>2)</b>

1) Réglages d'usine.

2) N'utilisez pas de sel à ce niveau.

## 8.2 Réservoir de sel régénérant



### ATTENTION!

Utilisez uniquement du sel régénérant conçu pour les lave-vaisselle.

Le sel permet de recharger la résine dans l'adoucisseur d'eau et de garantir de bons résultats de lavage en utilisation quotidienne.

### Comment remplir le réservoir de sel régénérant

1. Tournez le couvercle du réservoir de sel régénérant vers la gauche et retirez-le.
2. Versez 1 litre d'eau dans le réservoir de sel régénérant (uniquement la première fois).
3. Remplissez le réservoir avec du sel régénérant.

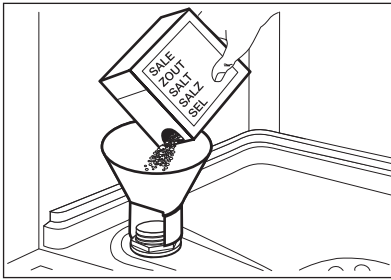

4. Enlevez le sel qui se trouve autour de l'ouverture du réservoir de sel régénérant.

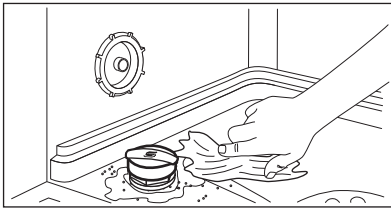

5. Tournez le couvercle du réservoir de sel régénérant vers la droite pour refermer le réservoir.



De l'eau et du sel peuvent sortir du réservoir de sel régénérant lorsque vous le remplissez. Risque de corrosion. Afin d'éviter cela, après avoir rempli le réservoir de sel régénérant, démarrez un programme.



Lorsque le réservoir de sel régénérant doit être rempli, un message s'affiche.

### 8.3 Le distributeur de liquide de rinçage

Le liquide de rinçage permet de sécher la vaisselle sans laisser de traînées ni de taches.

Le liquide de rinçage est automatiquement ajouté au cours du rinçage chaud.

Vous pouvez régler le dosage du liquide de rinçage entre 1 (dosage minimum) et 6

(dosage maximum). Le dosage 0 désactive le distributeur de liquide de rinçage, et le liquide n'est pas diffusé.

Réglage usine : dosage 4.

### Comment remplir le distributeur de liquide de rinçage

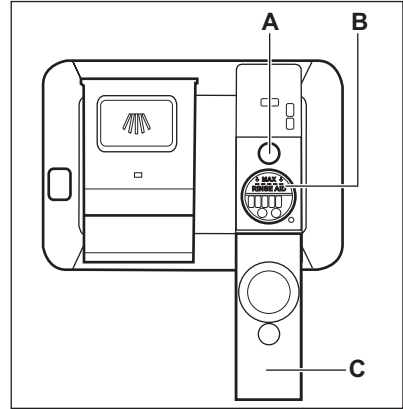

#### ATTENTION!

Utilisez uniquement du liquide de rinçage spécialement conçu pour les lave-vaisselle.

1. Ouvrez le couvercle (C).
2. Remplissez le distributeur (B) jusqu'à ce que le liquide de rinçage atteigne le repère « MAX ».
3. Si le liquide de rinçage déborde, épongez-le avec un chiffon absorbant pour éviter tout excès de mousse.
4. Fermez le couvercle. Assurez-vous que le couvercle se verrouille correctement.



Remplissez le distributeur de liquide de rinçage lorsque le voyant (A) s'allume.



Lorsque le distributeur de liquide de rinçage doit être rempli, un message s'affiche.

## 9. UTILISATION QUOTIDIENNE

1. Ouvrez le robinet d'eau.
2. Appuyez sur la touche Marche/Arrêt pour allumer l'appareil.
  - Si le message de réapprovisionnement en sel s'affiche, remplissez le réservoir de sel régénérant.
  - Si le message de réapprovisionnement en liquide de rinçage s'affiche, remplissez le distributeur de liquide de rinçage.
3. Chargez les paniers.
4. Ajoutez le produit de lavage. Si vous utilisez des pastilles de détergent tout en 1, activez l'option Multitab.
5. Réglez et lancez le programme adapté au type de vaisselle et au degré de salissure.

### 9.1 Utilisation du produit de lavage

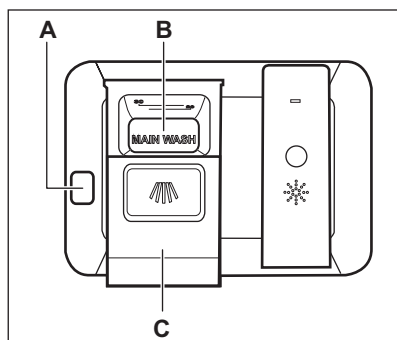

#### ATTENTION!

Utilisez uniquement un produit de lavage spécial pour lave-vaisselle.

1. Appuyez sur la touche de déverrouillage (A) pour ouvrir le couvercle (C).
2. Versez le produit de lavage sous forme de poudre ou tablette dans le compartiment approprié (B).
3. Si le programme comporte une phase de pré-lavage, versez une petite

quantité de produit de lavage à l'intérieur de la porte de l'appareil.

4. Fermez le couvercle. Assurez-vous que le couvercle se verrouille correctement.

### 9.2 Réglage et départ d'un programme

#### Fonction Auto Off

Cette fonction réduit la consommation d'énergie en éteignant automatiquement l'appareil lorsqu'il ne fonctionne pas.

La fonction s'active :

- 5 minutes après la fin du programme de lavage.
- Au bout de 5 minutes si le programme n'a pas démarré.

#### Départ d'un programme

1. Sélectionnez les options compatibles si besoin.

Une fois les options sélectionnées, accédez à la liste des programmes.

2. Déroulez la liste des programmes et sélectionnez un programme.
3. Appuyez sur la touche **OK** pour confirmer.

Si le programme est compatible avec l'option TimeSaver, vous devez confirmer l'option Rapide ou Normal.

4. Fermez le hublot de l'appareil pour démarrer le programme

#### Comment différer le départ d'un programme

Le départ différé n'est pas compatible avec le programme MyFavourite.

1. Sélectionnez les options si besoin.
2. Sélectionnez la zone Départ différé.
3. Appuyez sur la touche **OK**.

L'affichage indique la liste des programmes.

4. Sélectionnez un programme.
5. Appuyez sur la touche **OK** pour confirmer.

Les 3 colonnes s'affichent pour le départ différé.

6. Sélectionnez le nombre d'heures du départ différé.
7. Appuyez sur la touche **OK** pour confirmer.
8. Fermez le hublot de l'appareil pour démarrer le décompte du départ différé.

Lorsque le décompte est terminé, le programme démarre automatiquement.

## Départ du programme MyFavourite

1. Appuyez sur la touche **OK** et maintenez-la enfoncée pendant environ 3 secondes jusqu'à ce que le réglage MyFavourite s'affiche.
2. Fermez la porte de l'appareil pour démarrer le programme.

## Ouverture de la porte au cours du fonctionnement de l'appareil

Si vous ouvrez la porte lorsqu'un programme est en cours, l'appareil s'arrête. Lorsque vous refermez la porte, l'appareil reprend là où il a été interrompu.



Durant la phase de séchage, si la porte est ouverte pendant plus de 30 secondes, le programme en cours s'arrête. Cela ne se produit pas lorsque le programme ECO avec l'option AutoOpen est en cours.

## Annulation du départ différé au cours du décompte

Lorsque vous annulez le départ différé, le programme et les options sont rétablis à leurs valeurs par défaut.

1. Ouvrez le hublot de l'appareil.
2. Appuyez sur la touche **Program** et maintenez-la enfoncée pendant

environ 3 secondes jusqu'à ce que Annuler lavage ? s'affiche.

- Sélectionnez Reprendre et appuyez sur **OK** pour poursuivre le décompte. Fermez le hublot de l'appareil.
- Sélectionnez Arrêter et appuyez sur **OK** pour annuler le départ différé.

## Annulation d'un programme en cours

Lorsque vous annulez un programme en cours, les options sont rétablis à leurs valeurs par défaut.

1. Ouvrez le hublot de l'appareil.
2. Appuyez sur la touche **Program** et maintenez-la enfoncée pendant environ 3 secondes jusqu'à ce que Annuler lavage ? s'affiche.
  - Sélectionnez Reprendre et appuyez sur **OK** pour poursuivre le programme en cours. Fermez le hublot de l'appareil.
  - Sélectionnez Arrêter et appuyez sur **OK** pour annuler le programme en cours.

## Fin de programme

Lorsque le programme est terminé, la fonction TimeBeam affiche 0:00 et CLEAN. L'appareil s'éteint automatiquement dès que vous ouvrez la porte.

Fermez le robinet d'eau.

## 10. CONSEILS

### 10.1 Généralités

Les conseils suivants vous garantissent des résultats de lavage et de séchage optimaux au quotidien, et vous aideront à protéger l'environnement.

- Videz les plus gros résidus alimentaires des plats dans une poubelle.
- Ne rincez pas vos plats à la main au préalable. En cas de besoin, utilisez le programme de pré-lavage (si disponible) ou sélectionnez un programme avec une phase de pré-lavage.
- Utilisez toujours tout l'espace des paniers.
- Lorsque vous chargez l'appareil, veillez à ce que l'eau libérée par les embouts des bras d'aspersion puisse atteindre parfaitement les plats pour qu'ils soient parfaitement lavés. Vérifiez que les plats ne se touchent pas ou ne se recouvrent pas les uns les autres.
- Vous pouvez utiliser du détergent, du liquide de rinçage et du sel régénérant séparément, ou des pastilles tout en 1 (par ex. « 3 en 1 », « 4 en 1 » ou « tout en 1 »). Suivez les instructions indiquées sur l'emballage. Les pastilles tout en 1 sont généralement adaptées aux régions où la dureté de l'eau est inférieure à 21 °dH. Dans les zones dépassant cette limite, il est recommandé d'utiliser également du liquide de rinçage et du sel régénérant. Si vous utilisez des pastilles tout en 1, vous pouvez sélectionner l'option Multitab (si disponible). Cette option améliore les résultats de lavage et de séchage avec l'utilisation de pastilles tout en 1.
- Sélectionnez le programme en fonction du type de vaisselle et du degré de salissure. Le programme ECO vous permet d'optimiser votre consommation d'eau et d'énergie pour la vaisselle et les couverts normalement sales.

### 10.2 Utilisation de sel régénérant, de liquide de rinçage et de produit de lavage

- Utilisez uniquement du sel régénérant, du liquide de rinçage et du produit de lavage conçus pour les lave-vaisselle. D'autres produits peuvent endommager l'appareil.
- Les pastilles tout en 1 sont généralement adaptées aux régions où la dureté de l'eau est inférieure à 21 °dH. Dans les régions où la dureté dépasse cette limite, du liquide de rinçage et du sel régénérant doivent être utilisés en complément des pastilles tout en 1. Cependant, dans les régions où l'eau est dure ou très dure, nous recommandons l'utilisation séparée d'un détergent simple (poudre, gel, pastille, sans fonction supplémentaire), de liquide de rinçage et de sel régénérant pour des résultats de lavage et de séchage optimaux.
- Si vous utilisez des pastilles tout en 1, vous pouvez sélectionner l'option Multitab (si disponible). Cette option améliore les résultats de lavage et de séchage avec l'utilisation de pastilles tout en 1.
- Les tablettes de détergent ne se dissolvent pas complètement durant les programmes courts. Pour éviter que des résidus de produit de lavage ne se déposent sur la vaisselle, nous recommandons d'utiliser des pastilles de détergent avec des programmes longs.
- N'utilisez que la quantité nécessaire de produit de lavage. Reportez-vous aux instructions figurant sur l'emballage du produit de lavage.

### 10.3 Que faire si vous ne voulez plus utiliser de pastilles de détergent multifonctions

Avant de commencer à utiliser du produit de lavage, du sel régénérant et du liquide

de rinçage séparément, effectuez la procédure suivante :

1. Réglez l'adoucisseur d'eau au niveau maximal.
2. Assurez-vous que le réservoir de sel régénérant et le distributeur de liquide de rinçage sont pleins.
3. Lancez le programme le plus court avec une phase de rinçage. N'utilisez pas de produit de lavage et ne chargez pas les paniers.
4. Lorsque le programme de lavage est terminé, réglez l'adoucisseur d'eau en fonction de la dureté de l'eau dans votre région.
5. Ajustez la quantité de liquide de rinçage libérée.

## 10.4 Chargement des paniers

- Utilisez uniquement cet appareil pour laver des articles qui peuvent passer au lave-vaisselle.
- Ne mettez pas dans le lave-vaisselle des articles en bois, en corne, en aluminium, en étain et en cuivre.
- Ne placez pas dans l'appareil des objets pouvant absorber l'eau (éponges, chiffons de nettoyage).
- Retirez les gros résidus alimentaires des plats et jetez-les à la poubelle.
- Laissez tremper les casseroles contenant des restes d'aliments brûlés.
- Chargez les articles creux (tasses, verres et casseroles) en les retournant.
- Vérifiez que les verres ne se touchent pas pour éviter qu'ils ne se brisent.
- Placez les petits articles dans le panier à couverts.

- Placez les objets légers dans le panier supérieur. Disposez-les de façon à ce qu'ils ne puissent pas se retourner.
- Assurez-vous que le bras d'aspersion tourne librement avant de lancer un programme.

## 10.5 Avant le démarrage d'un programme

Assurez-vous que :

- Les filtres sont propres et correctement installés.
- Le bouchon du réservoir de sel régénérant est vissé.
- Les bras d'aspersion ne sont pas obstrués.
- Vous avez utilisé du sel régénérant et du liquide de rinçage (sauf si vous utilisez des pastilles tout en 1).
- La vaisselle est bien positionnée dans les paniers.
- Le programme est adapté au type de vaisselle et au degré de salissure.
- Vous utilisez la bonne quantité de produit de lavage.

## 10.6 Déchargement des paniers

1. Attendez que la vaisselle refroidisse avant de la retirer du lave-vaisselle. La vaisselle encore chaude est sensible aux chocs.
2. Déchargez d'abord le panier inférieur, puis le panier supérieur.



À la fin du programme, les côtés et la porte de l'appareil peuvent être mouillés.

# 11. ENTRETIEN ET NETTOYAGE



### AVERTISSEMENT!

Avant toute opération d'entretien, éteignez l'appareil et débranchez la fiche de la prise secteur.



Les filtres sales et les bras d'aspersion obstrués diminuent les résultats de lavage. Contrôlez-les régulièrement et nettoyez-les si nécessaire.

## 11.1 Nettoyage des filtres

Le système de filtrage se compose de trois éléments.

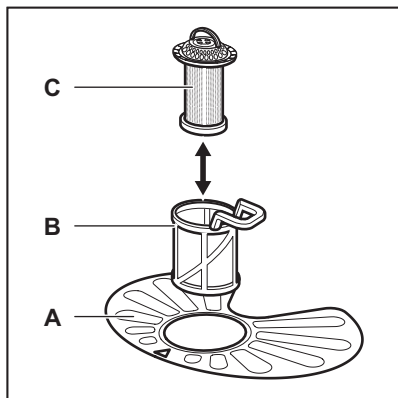

1. Faites pivoter le filtre (B) dans le sens antihoraire puis sortez-le.

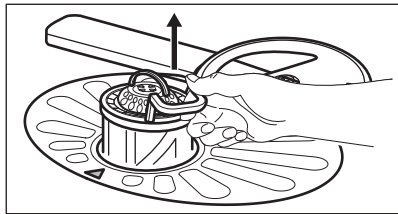
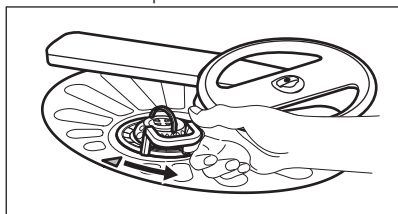

2. Retirez le filtre (C) du filtre (B).
3. Retirez le filtre plat (A).

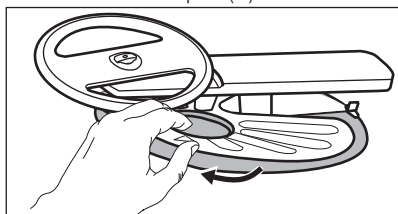

4. Lavez les filtres.

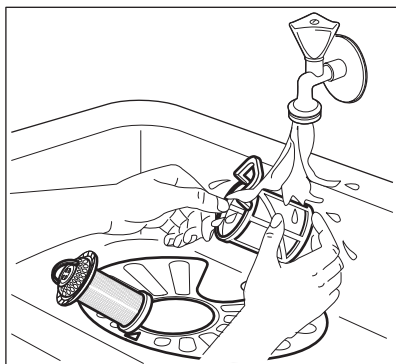

5. Assurez-vous qu'il ne reste aucun résidu alimentaire ni salissure à l'intérieur ou autour du bord du collecteur d'eau.
6. Remettez le filtre plat à sa place (A). Vérifiez qu'il est correctement positionné sous les deux guides.

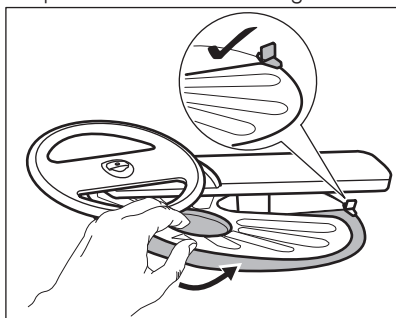

7. Remontez les filtres (B) et (C).
8. Remettez le filtre (B) dans le filtre plat (A). Tournez-le dans le sens horaire jusqu'à la butée.

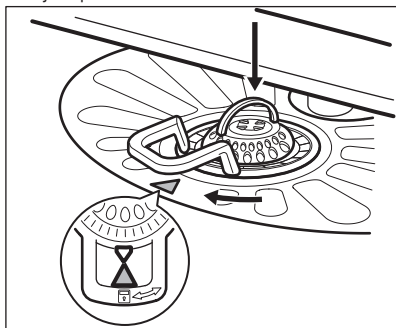

**ATTENTION!**

Une position incorrecte des filtres peut donner de mauvais résultats de lavage et endommager l'appareil.

## 11.2 Nettoyage des bras d'aspersion

Ne retirez pas les bras d'aspersion. Si des résidus ont bouché les orifices des bras d'aspersion, éliminez ceux-ci à l'aide d'un objet fin et pointu.

## 11.3 Nettoyage extérieur

- Nettoyez l'appareil avec un chiffon doux humide.

- Utilisez uniquement des produits de lavage neutres.
- N'utilisez pas de produits abrasifs, de tampons à récurer ni de solvants.

## 11.4 Nettoyage intérieur

- Nettoyez soigneusement l'appareil, y compris le joint caoutchouc du hublot avec un chiffon doux humide.
- Si vous utilisez régulièrement des programmes de courte durée, des dépôts de graisse et des dépôts calcaires peuvent se former à l'intérieur de l'appareil. Pour éviter cela, nous recommandons de lancer un programme long au moins 2 fois par mois.

# 12. DÉPANNAGE

Si l'appareil ne démarre pas ou s'arrête en cours de programme, avant de contacter le service après-vente, vérifiez d'abord si vous ne pouvez pas résoudre le problème vous même à l'aide des informations du tableau.

**Pour certains problèmes, l'écran affiche un message.**

Problème	Solution possible
L'appareil ne s'allume pas.	<ul style="list-style-type: none"> <li>• Assurez-vous que la fiche du câble d'alimentation est bien insérée dans la prise de courant.</li> <li>• Assurez-vous qu'aucun fusible n'est grillé dans la boîte à fusibles.</li> </ul>
Le programme ne démarre pas.	<ul style="list-style-type: none"> <li>• Vérifiez que le hublot de l'appareil est fermé.</li> <li>• Si le départ différé est sélectionné, annulez la sélection ou attendez la fin du décompte.</li> <li>• L'appareil a lancé la procédure de rechargement de la résine dans l'adoucisseur d'eau. La durée de cette procédure est d'environ 5 minutes.</li> </ul>
L'appareil n'est pas approvisionné en eau. L'écran affiche le message suivant : Attention : absence d'arrivée d'eau.	<ul style="list-style-type: none"> <li>• Assurez-vous que le robinet d'eau est ouvert.</li> <li>• Assurez-vous que la pression de l'eau n'est pas trop faible. Pour connaître cette information, contactez votre compagnie locale de distribution des eaux.</li> <li>• Assurez-vous que le robinet d'arrivée d'eau n'est pas obstrué.</li> <li>• Assurez-vous que le filtre du tuyau d'arrivée d'eau n'est pas obstrué.</li> <li>• Assurez-vous que le tuyau d'arrivée d'eau n'est pas plié ou tordu.</li> </ul>

Problème	Solution possible
L'appareil ne vidange pas. L'écran affiche le message suivant : Attention : absence de vidange.	<ul style="list-style-type: none"> <li>• Assurez-vous que le siphon de l'évier n'est pas bouché.</li> <li>• Assurez-vous que le tuyau de vidange n'est pas tordu ni plié.</li> </ul>
Le système de sécurité anti-débordement s'est déclenché. L'écran affiche le message suivant : Attention : sécurité anti-débordement déclenchée.	<ul style="list-style-type: none"> <li>• Fermez le robinet d'eau et contactez votre service après vente.</li> </ul>

Une fois que vous avez contrôlé l'appareil, éteignez l'appareil puis rallumez-le. Si le problème persiste, contactez le service après-vente.

Si des codes d'alarme ou des problèmes non décrits dans le tableau s'affichent, contactez le service après-vente.

## 12.1 Les résultats de lavage et de séchage ne sont pas satisfaisants

Problème	Solution possible
Traînées blanchâtres ou pellicules bleuâtres sur les verres et la vaisselle.	<ul style="list-style-type: none"> <li>• La quantité de liquide de rinçage libérée est trop importante. Placez le sélecteur de dosage du liquide de rinçage sur un niveau plus faible.</li> <li>• La quantité de produit de lavage est excessive.</li> </ul>
Taches et traces de gouttes d'eau séchées sur les verres et la vaisselle.	<ul style="list-style-type: none"> <li>• La quantité de liquide de rinçage libérée n'est pas suffisante. Placez le sélecteur de dosage du liquide de rinçage sur un niveau plus élevé.</li> <li>• Il se peut que la qualité du liquide de rinçage soit en cause.</li> </ul>
La vaisselle est mouillée.	<ul style="list-style-type: none"> <li>• Le programme ne comprend pas de phase de séchage ou inclut une phase de séchage à basse température.</li> <li>• Le distributeur de liquide de rinçage est vide.</li> <li>• Il se peut que la qualité du liquide de rinçage soit en cause.</li> <li>• Il se peut que la qualité des pastilles de détergent multifonctions soit en cause. Essayez une marque différente ou activez le distributeur de liquide de rinçage et utilisez du liquide de rinçage avec les pastilles de détergent multifonctions.</li> </ul>



Pour trouver d'autres causes possibles, reportez-vous au chapitre « **Conseils** ».

## 13. CARACTÉRISTIQUES TECHNIQUES



Dimensions	Largeur / hauteur / profondeur (mm)	596 / 818-898 / 550
Branchement électrique <b>1)</b>	Tension (V)	220 - 240
	Fréquence (Hz)	50
Pression de l'arrivée d'eau	Min. / max. bar (MPa)	0.5 (0.05) / 8 (0.8)
Arrivée d'eau	Eau froide ou eau chaude <b>2)</b>	max. 60 °C
Capacité	Couverts	15
Consommation électrique	Mode « Veille » (W)	0.99
Consommation électrique	Mode « Éteint » (W)	0.10

**1)** Reportez-vous à la plaque signalétique pour d'autres valeurs.

**2)** Si l'eau chaude est produite à partir d'une source d'énergie respectueuse de l'environnement (par exemple, panneaux solaires ou énergie éolienne), utilisez une arrivée d'eau chaude afin de réduire la consommation d'énergie.

## 14. EN MATIÈRE DE PROTECTION DE L'ENVIRONNEMENT

Recyclez les matériaux portant le symbole

. Déposez les emballages dans les conteneurs prévus à cet effet. Contribuez à la protection de l'environnement et à votre sécurité, recyclez vos produits électriques et électroniques. Ne jetez pas les appareils portant le symbole  avec les ordures ménagères. Apportez ce produit à votre centre de recyclage local ou contactez votre administration municipale.

[www.electrolux.com/shop](http://www.electrolux.com/shop)



117901240-B-162014