

KCBCS 20600

12NC: 851302096000

Code EAN: 8003437040924

KitchenAid

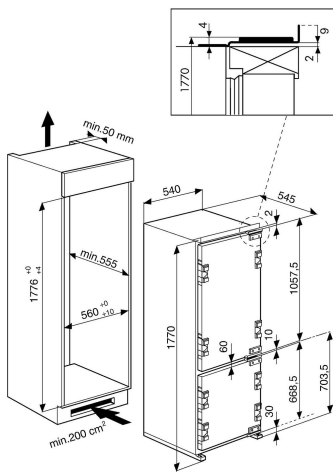

MAIN FEATURES

Groupe de produit	Combiné réfrigérateur/ congélateur
Type de montage	Encastrable
Type de commande	Electronique
Type de construction	Encastrable
Couleur principale du produit	Blanc
Puissance de raccordement (W)	160
Intensité (A)	16
Tension (V)	220-240
Fréquence (Hz)	50
Nombre de compresseurs	1
Longueur du cordon électrique (cm)	245
Type de prise	Schuko
Capacité nette totale (l)	300
Nombre d'étoiles	4
Hauteur du produit	1935
Largeur du produit	540
Profondeur du produit	550
Réglage maximum de la hauteur des pieds	0
Poids net (kg)	58

TECHNICAL FEATURES

Processus de dégivrage dans la partie réfrigérateur	Automatique
Processus de dégivrage dans la partie congélateur	Automatique
Interrupteur réfrigération rapide	Oui
Congélation rapide	Oui
Témoin de porte ouverte du congélateur	Oui
Température réglable	Oui
Thermostat pour le congélateur	Oui
Ventilateur dans le compartiment réfrigérateur	Oui
Nombre de tiroirs de congélation	3
Fabrique de glace automatique	Non
Nombre de clayettes dans le réfrigérateur	5
Matériau des clayettes	Verre
Thermomètre du réfrigérateur	Aucun
Thermomètre du congélateur	Aucun
Nombre de compartiments avec des températures différentes	1

ENERGY LABEL

Classe énergétique - NOUVEAU (2010/30/CE)	A+
Consommation énergétique annuelle - NOUVEAU (2010/30/CE)	314
Capacité nette du réfrigérateur - NOUVEAU (2010/30/CE)	237
Capacité nette du congélateur - NOUVEAU (2010/30/CE)	63
Capacité de congélation - NOUVEAU (2010/30/CE)	6
Classe climatique	SN-T
Niveau sonore (dB(A) re 1 pW)	38
Froid ventilé	Congélateur