

设计 DESIGN	庄金龙 2012.8.29	图纸名称 PART NAME				图号/物料编码 PART NO.
校对 CO. BY	李艳琴	INDESIT SBSAA 530 S D (EU) (520053710001, CE-BCD537WE-S) 537说明书				50200101C440
标准化 STANDARD	马凯					材料 MATERIAL
业务 seller	成德雨	图样标记 REL	版本号 REV. NO.	重量(g) WEIGHT	比例 scale	封面120g铜版纸彩印内页80g双胶纸
批准 AUTHORIZE	于清		2			美的冰箱事业部 MIDEA REFRIGERATION DIVISION
		共 页 TOTAL SHEETS		第 页 NO. OF SHEETS		

技术要求

- 1、 尺寸：32K
- 2、 印刷颜色：封面彩印内页黑白
- 3、 样板需送设计部门封样。
- 4、 封底加物料编码

标记 MARKER	变更内容	修改日期	签名
①	自419851订单后说明书更改为11国语言合订本	2013.6.13	周军
②	自419851订单后说明书第34, 50, 66, 162页说明书参数表增加尺寸信息, 第15, 31, 47, 63, 79, 95, 111, 127, 143, 159, 175页的铭牌上认证信息更改	2013.6.13	周军
③			
④			
⑤			

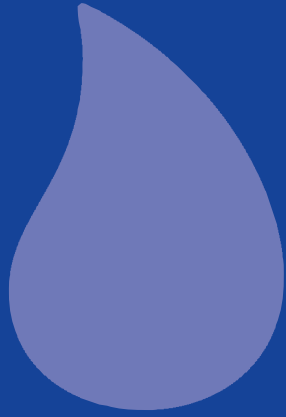

I Italianos	GB English	F Françai
D Deutsch	E Español	P Portuges
NL Nederlands	PL Polski	CZ
SK	GR	

INDICE

AVVERTENZA	1
AVVISO	3
SPECIFICHE TENICHE DEL PRODOTTO	4
USO CORRETTO DEL FRIGORIFERO.....	5
PRIMO USO	6
COMPARTO FRIGORIFERO	7
PRESENTAZIONE DELLE FUNZIONI	10
MANUTENZIONE E CURA DEL FRIGORIFERO	12

SBSAA 530 S D (EU)



Attenzione: rischio di incendio



Avvertenza: per il collegamento idrico, usare solo sorgenti d'acqua potabile.

Avvertenza

- 1) **AVVERTENZA** - Tenere aperte le prese di ventilazione; non coprire od ostruire le aperture di ventilazione del frigorifero.
- 2) **AVVERTENZA** - Non utilizzare dispositivi meccanici o altri mezzi per accelerare lo sbrinamento, se non esplicitamente consigliato dal costruttore.
- 3) **AVVERTENZA** - Non danneggiare il circuito refrigerante.

Trasporto e posizionamento dei frigoriferi

Trasporto

Non capovolgere, scuotere, sottoporre a vibrazioni il frigorifero. In fase di spostamento, l'angolo di inclinazione non deve superare i 45 gradi.

In fase di spostamento non afferrare il dispositivo per le porte.

Ubicazione

Garantire una corretta circolazione dell'aria intorno al frigorifero; non posizionare l'unità vicino a sorgenti di calore, luce solare diretta, umidità o acqua; evitare la ruggine e l'indebolimento delle guarnizioni.

Spazio superiore di almeno 30 cm, spazio su entrambi i lati e sul retro ad almeno 10 cm dalla parete. In questo modo la porta del frigorifero si può aprire o chiudere in modo agevole e il dispositivo può emanare calore.

Installare il frigorifero su un piano solido e stabile (nel caso in cui la superficie non sia perfettamente piana, gestire manualmente il livellamento).

Attenzione

Non lasciare che il cavo di alimentazione venga premuto dal frigorifero o da altri oggetti pesanti. Non danneggiare il cavo di alimentazione, potrebbe provocare il decesso.

Prima di collegare l'alimentazione, verificare l'intervallo di tensione del frigorifero e dell'alimentazione con attenzione.

Pulizia

I resti di cibo nel frigorifero emanano cattivi odori; sarà quindi necessario pulire il frigorifero a intervalli regolari.

- Per ragioni di sicurezza estrarre la presa di corrente prima di pulire.
- Servirsi di un asciugamano morbido o di una spugna con acqua tiepida per pulire il frigorifero.
- Togliere l'acqua sulla superficie del frigorifero servendosi di un panno secco.

Smaltimento corretto del dispositivo



Smaltimento corretto del dispositivo

Questo simbolo indica che il presente prodotto non dovrebbe essere smaltito con altri rifiuti domestici in tutta l'Unione Europea. Al fine di evitare possibili danni all'ambiente o all'uomo, derivanti da uno smaltimento corretto dei rifiuti, riciclarlo in modo responsabile al fine di promuovere un riutilizzo disponibile delle risorse materiali. Per restituire il dispositivo usato, servirsi dei sistemi di reso e di raccolta oppure, in alternativa, contattare il rivenditore presso il quale è stato acquistato il prodotto. Queste figure si occuperanno del corretto smaltimento del prodotto, nel rispetto dell'ambiente.

quando è necessario congelare rapidamente gli alimenti, consigliamo come prima cosa di raffreddarli. Impostare la temperatura del congelatore a 24°. Controllare la posizione del congelatore rapido, quindi inserire gli alimenti freschi.

Dati

Consumo energetico (W)	130
Dimensioni (profondità/larghezza/altezza): mm	902x750x1760
Peso netto	102
Aumento di temperatura nominale (min)	420
Spazio complessivo necessario per l'uso (mm)	Š1566 * V1760 * H1055

Leggere attentamente e conservare per futura consultazione.

AVVISO

Prima dell'uso, leggere queste informazioni di sicurezza con attenzione

Leggere questa guida nella sua interezza prima dell'uso; tenerla a portata di mano per poterla consultare in qualsiasi momento.

I prodotti dell'azienda dovrebbero essere migliorati continuamente, ecco perché sono soggetti a modifiche senza preavviso.

In fase di smaltimento della strumentazione del frigorifero invitiamo a contattare il centro di smaltimento rifiuti della zona per ricevere assistenza relativamente a uno smaltimento corretto.

- L'apparecchiatura è stata pensata per essere usata in casa e in applicazioni simili, quali ad esempio
- cucine per il personale in negozi, uffici e altri ambienti di lavoro;
- fattorie e dai clienti in hotel, motel e altri contesti residenziali;
- bed and breakfast e simili;
- strutture di catering e contesti non di vendita al dettaglio.

Quando è necessario congelare rapidamente alimenti freschi, è possibile:

Per questo modello, impostare la modalità su congelamento rapido, quindi inserire gli alimenti freschi all'interno del congelatore.

Alcune caratteristiche e alcuni accessori del frigorifero acquistato potrebbero non essere totalmente conformi a quanto indicato nel presente manuale. Attenersi al frigorifero e agli attrezzi forniti in dotazione. Ci scusiamo fin da ora per eventuali disagi.

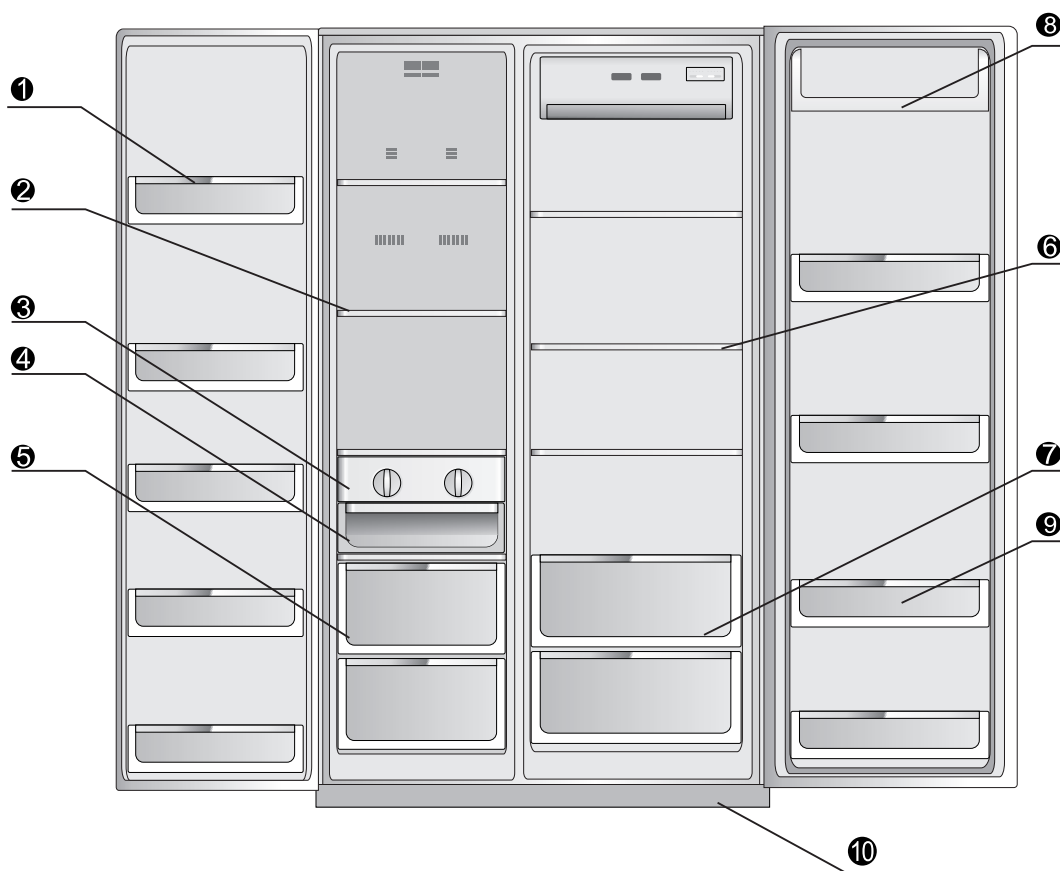

1 Ripiano porta congelatore

6 ripiani in vetro scomparto frigorifero

2 ripiani in vetro scomparto	7 Cassetto verdura
3 Cassetto del ghiaccio	8 Scatola sostanze
4 Vaschetta ghiaccio	9 Ripiano porta frigorifero
5 Cassetto scomparto congelatore	10 Coperchio inferiore



Preparazione prima dell'uso

Specifiche tecniche del prodotto

- **Tecnologia invariabile per mantenere freschi gli alimenti**

Sistema di ventilazione separato nello scomparto frigorifero, controllo della temperatura separato, temperatura di conservazione stabile, freschezza duratura.

- **Sbrinamento pre-freddo**

La tecnologia dello sbrinamento pre-freddo, con lo scopo di mantenere la temperatura stabile nel frigorifero, è la soluzione adatta per tenere freschi gli alimenti.

- **Sbrinamento rapido**

Lo sbrinamento dipende dalla frequenza d'uso e dall'intento di risparmio energetico

- **Tecnologia anti-calore VIP**

Schiuma spessa contenuta in uno strato anti-calore, basso consumo energetico

- **Ripiani scorrevoli, comodi da usare**

Il rack del congelatore e del frigorifero sono stati progettati per essere scorrevoli e flessibili, per semplificare il processo di conservazione.

- **Umano**

L'effetto „congelatore“ viene regolato conformemente alla temperatura di conservazione e alla temperatura interna del computer

- **Dimensione corretta**

Ultra-sottile; grande volume; lo scomparto frigorifero si serve del ripiano in vetro resistente.

- **Design CFC e no-frost. Congelamento rapido**

- **Allarme automatico del problema**

- **Compressore affidabile con buona qualità**

- **Allarme apertura porta, schermo LED**

- **Tecnologia vitamine fresche**

- 4) **AVVERTENZA-** Non utilizzare apparecchiature elettriche all'interno dei compartimenti di conservazione degli alimenti, ad eccezione di quelli consigliati dal costruttore;
- 5) Sarà necessario scollegare il dispositivo dopo l'uso e prima di eseguire interventi di manutenzione sul dispositivo stesso.
- 6) L'elettrodomestico non può essere utilizzato da persone (bambini compresi) le cui capacità fisiche, sensoriali o mentali siano ridotte, o con mancanza di esperienza o conoscenza, eccetto in caso di supervisione o istruzioni concernenti l'uso dell'elettrodomestico fornite da una persona responsabile della sicurezza.
- 7) Sorvegliare i bambini per evitare che giochino con l'apparecchiatura.
- 8) Se il cavo di alimentazione è danneggiato, deve essere sostituito da un rivenditore autorizzato o altra persona qualificata per evitare rischi.
- 9) Gestire e abbandonare il frigorifero conformemente alle normative locali, nello specifico relativamente allo smaltimento del gas e del refrigerante.
- 10) Non stoccare sostanze esplosive quali ad esempio aerosol con propellente infiammabile in questo dispositivo.

Uso corretto del frigorifero

Attenzione

- Non utilizzare dispositivi meccanici o altri mezzi per accelerare lo sbrinamento, se non esplicitamente consigliato dal produttore.
- Non usare dispositivi elettrici negli scomparti di conservazione, eccetto il modello consigliato dal produttore.
- Il refrigerante R600a e la schiuma al ciclopentano usati nel frigorifero sono infiammabili. Tutti i rifiuti e i frigoriferi smaltiti vanno posizionati lontano da fiamma libere. Non è possibile bruciarli.

Il nuovo frigorifero è in arrivo

- Togliere tutto il materiale da imballaggio prima di iniziare a servirsi del nuovo frigorifero. Ciò comprende la base della schiuma e tutto il nastro adesivo che tiene fermi gli accessori del frigorifero all'interno e all'esterno.
- Pulire sia l'interno che l'esterno del frigorifero con un panno umido (aggiungere un po' di detergente all'acqua tiepida per lavare il panno, quindi risciacquarlo nuovamente con acqua pulita);
- Preparare una presa a due poli autonoma, con contatto di messa a terra per il frigorifero; accertarsi che non sia una multi-presa condivisa con altri elettrodomestici;
- Non collegare il cavo di terra! Il polo di terra della presa va munito di un cavo di massa adeguato.
- Aprire il corpo del frigorifero ed estrarre gli accessori (coperchio decorativo per lo zoccolo inferiore) e 3 viti dalla sacca delle istruzioni; quindi installare il tutto nello zoccolo inferiore come indicato dallo schema qui a destra.

Nota: Il coperchio decorativo dello zoccolo inferiore viene usato a fini decorativi; è possibile scegliere di non installarlo. L'installazione o meno di questo coperchio decorativo non influirà sulle prestazioni o sulle condizioni del frigorifero.

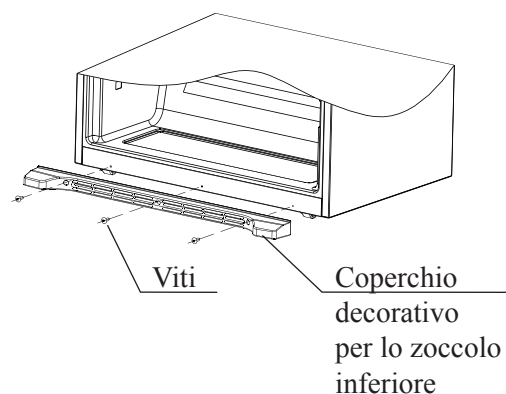

Pulire l'interno e l'esterno del frigorifero con un panno umido (aggiungere un po' di detergente all'acqua calda, usando, come ultimo passaggio, acqua pulita)

Basta solo una presa con due poli; non condividere la stessa presa con altri elettrodomestici.

La messa a terra è essenziale; la presa elettrica dovrebbe disporre di una messa di terra.

Primo uso

Prima dell'uso, accertarsi che il frigorifero sia installato su una superficie solida e in piano. Leggere e comprendere tutte le seguenti istruzioni di sicurezza.

1. Dopo aver disimballato il frigorifero, fissare il coperchio inferiore.

(Se la porta è dura, rimandiamo alle istruzioni di regolazione per regolare l'angolo inferiore sinistro del pannello destro del frigorifero). 2. Collegare alla presa di corrente. Dopo aver eseguito il collegamento, il frigorifero si trova in stato predefinito, e mostra la temperatura reale di freddo e congelamento. Il frigorifero ha una memoria di spegnimento. Alla prima accensione, e poi anche in seguito, verrà configurato sulla base dell'ultima opzione di spegnimento.

3. Modello di funzionamento del frigorifero

Sarà possibile scegliere uno fra i due seguenti modelli di frigoriferi per eseguire la configurazione.

(1) Modalità intelligente: nel caso in cui non vi siano esigenze speciali, consigliamo di usare la Modalità intelligente, dato che il frigorifero funzionerà in modo automatico.

(2) Modalità umana: sarà possibile usare i controlli della temperatura per definire la temperatura stessa. 4. Collocare gli alimenti all'interno del frigorifero

Dopo un po' di tempo che il frigorifero è stato collegato alla presa di corrente, all'interno è già completamente fresco. Sarà quindi possibile inserire gli alimenti nel frigorifero e iniziare a usarlo.

Suggerimenti: Quando la temperatura viene modificata o quando vengono inseriti nuovi alimenti all'interno del frigorifero, servono alcuni istanti perché la temperatura interna raggiunga nuovamente il suo equilibrio. La durata di questo periodo dipende dall'entità della variazione di temperatura, dalla temperatura ambiente, dalla frequenza di apertura della porta e dal numero di alimenti inseriti, e così via.

Scomparto Frigorifero

Mettere gli alimenti con conservazione a breve termine o che vanno mangiati dopo poco all'interno dello scomparto frigorifero.

Nonostante le regolazioni di temperatura consentano di mantenere la temperatura della maggior parte delle regioni fredde intorno agli 0°C/10°C, non è possibile conservare alimenti a lunghissimo termine. Lo scomparto frigorifero va quindi usato unicamente come un dispositivo di conservazione di alimenti a breve termine.

Regolazione del ripiano

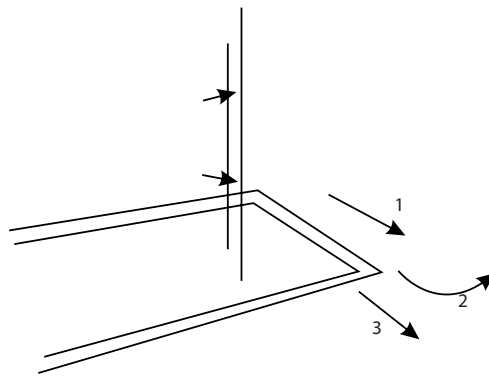

Conformemente alle esigenze degli alimenti, sarà possibile regolare il ripiano fino alla posizione corretta; per facilitare l'uso o regolare la posizione, sarà possibile impostare il ripiano di modo che scorra e possa quindi essere regolato con maggiore facilità. Quando si vuole togliere il ripiano, spostarlo in direzione (1), poi ruotarlo in direzione (2) di 90° fino a che non si trova Perpendicolare alla direzione originale, estrarre il ripiano in direzione (3).

Regolazione dell'altezza e pulizia del ripiano

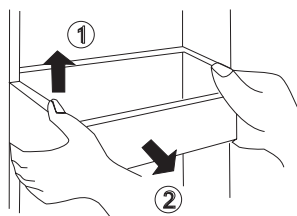

Sollevare il ripiano in direzione ①, tenendolo per entrambi i lati, quindi estrarlo in direzione ②. Dopo averlo pulito, installare il ripiano in direzione opposta. Sarà anche possibile regolare la posizione conformemente all'altezza degli alimenti conservati.

Scomparto Frigorifero

Consigli sull'area di conservazione per tutti i tipi di cibo

Il ciclo di condizionamento dell'aria nel frigorifero, diversifica le temperature di tutte le aree. Consigliamo quindi di posizionare varie tipologie di alimenti in varie regioni di temperatura.

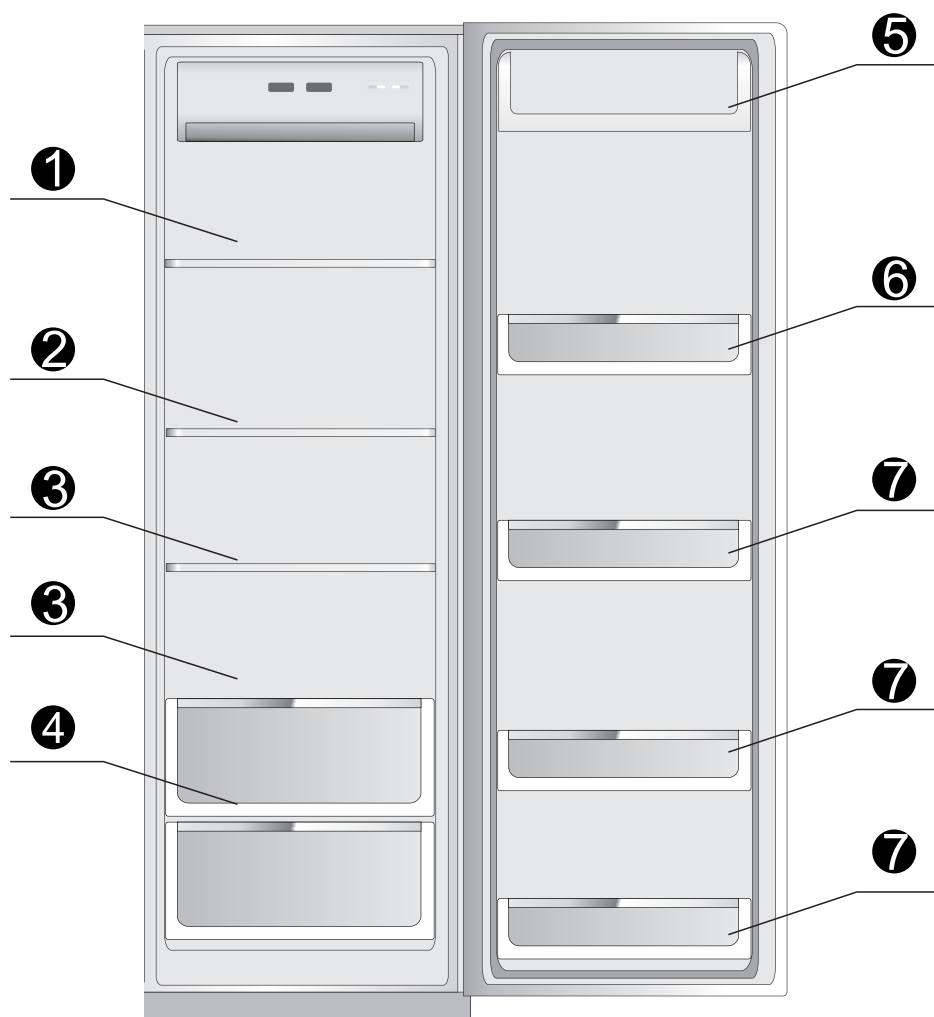

- ① Conservazione di pasta, alimenti in scatola, latte, ecc.
- ② Conservazione di fast food, cibi di degustazione, prodotti caseari, ecc.
- ③ Conservazione di carne cotta e salsicce, ecc.
- ④ Conservazione di frutta e verdura, ecc.
- ⑤ Conservazione di uova, burro, formaggio, ecc.
- ⑥ Conservazione di lattine ad apertura semplificata, cibi in scatola, spezie, ecc.
- ⑦ Conservazione di tutti gli alimenti in bottiglia e alimenti

Scomparto congelatore

Lo scomparto del congelatore serve per la conservazione di alimenti a lungo termine

La temperatura dello scomparto congelatore è molto bassa, quindi i cibi possono essere tenuti congelati a lungo. Consigliamo di conservare qui gli alimenti che devono essere conservati a lungo termine. Attenersi al tempo di conservazione indicato sull'imballaggio dei cibi.

Consigli sull'area di conservazione per tutti i tipi di cibo

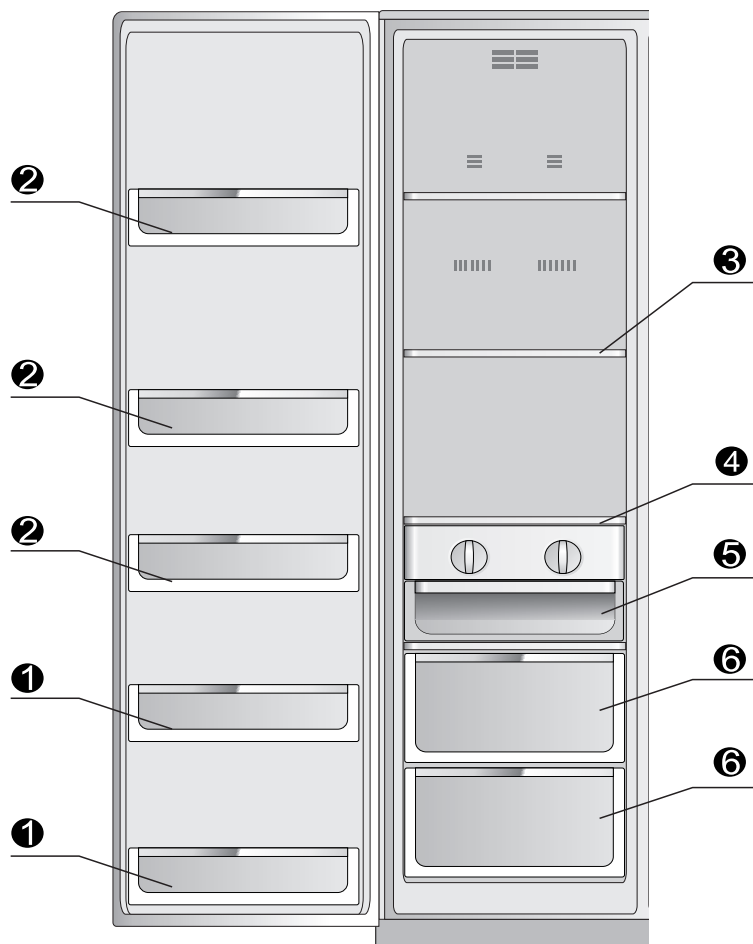

- ① Le griglie di conservazione sulla porta dell'area congelatore (2 stelle) sono usate per la conservazione a breve termine di cibi e gelati.
- ② **Le griglie di conservazione nell'area congelatore vengono usate per la conservazione di alimenti congelati.**
- ③ I ripiani in vetro vengono usati per la conservazione di alimenti congelati, quali ad esempio pesce, carne e gelato.
- ④ Il dispositivo girevole di produzione del ghiaccio viene appunto usato per la produzione di ghiaccio.
- ⑤ La vaschetta del ghiaccio viene usata per conservare i cubetti di ghiaccio.
- ⑥ Il cassetto del congelatore viene usato per la conservazione di pesce, carne e pollame confezionati.

Introduzione della funzione

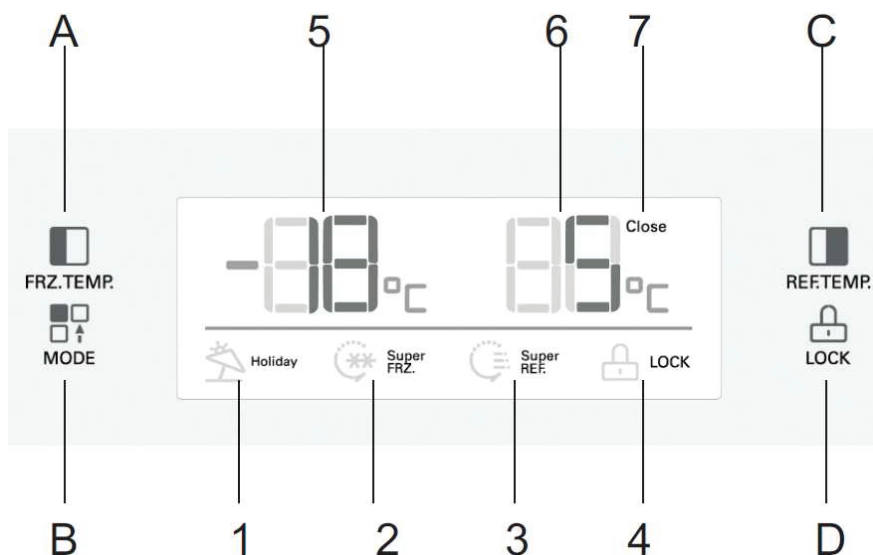

1. Funzionamento pulsante

A. Spia di regolazione temperatura scomparto congelatore

B. Impostazione della modalità

C. Regolazione della temperatura dello scomparto congelatore

D. Blocca/Sblocca

2. Display

1 Modalità vacanza 2 Modalità di 3 Modalità di freddo rapido 4 Icona di blocco

5 Temperatura dello scomparto del congelatore 6 Temperatura dello scomparto del frigorifero

3. Blocco / Sblocco

Premere il tasto D per 3 secondi in stato non-bloccato (l'icona 4 non compare); il frigorifero passerà in funzionamento Bloccato e verrà visualizzata l'icona 4. Premere il tasto D per tre secondi in stato Bloccato; l'icona 4 scompare e lo stato di Blocco viene rilasciato.

Le seguenti funzioni devono essere in modalità di funzionamento nello stato sbloccato

4. Modalità vacanza

Premere il tasto B per selezionare la Modalità Vacanza, compare l'icona 1; premere il tasto D per confermare; il frigorifero funzionerà in linea con la Modalità Vacanza.

5. Modalità di raffreddamento rapido

Premere il tasto B per selezionare la Modalità di raffreddamento rapido, compare l'icona 3; premere il tasto D per confermare; il frigorifero funzionerà in linea con la Modalità di raffreddamento rapido.

6. Modalità di congelamento rapido

Premere il tasto B per selezionare la Modalità di congelamento rapido, compare l'icona 2; premere il tasto D per confermare; il frigorifero funzionerà in linea con la Modalità di congelamento rapido.

7. Impostazioni temperatura dello scomparto del frigorifero

Premere una volta il tasto C, la temperatura dello scomparto del frigorifero lampeggia, premere nuovamente il tasto C e sarà possibile impostare la temperatura. L'intervallo di temperatura varia dai 2°C agli 8°C.

8 . Impostazioni di temperatura dell'area congelatore

Premere una volta il tasto A, la temperatura dell'area congelatore lampeggia, premere nuovamente il tasto D e sarà possibile impostare la temperatura. L'intervallo di temperatura varia dai -16? ai -24 ?.

9. Suggerimenti guasto

Quando sullo schermo compare E1~E6, significa che vi è un'anomalia di funzionamento. Il frigorifero raffredderà comunque, ma con alcuni problemi. Va tuttavia sottoposto a manutenzione quanto prima, di modo che possa riprendere a funzionare correttamente.

Annunci

- il frigo usa corrente CA 220V-240V,50Hz. Se le fluttuazioni di tensione sono grandi (superiori a 187-264V), vi potrebbero essere dei guasti, quali ad esempio il mancato avvio del frigorifero, la bruciatura della scheda di controllo principale e del compressore e il funzionamento del compressore producendo rumori anomali. Sarà quindi necessario installare un regolatore automatico di TENSIONE . Il cavo di alimentazione del frigorifero, con spina a tre poli (terra) è conforme con le normative relative alla massa. Non togliere il terzo polo del cavo in nessun circostanza. Dopo aver installato il frigorifero, le prese dovrebbero essere facili da raggiungere; la presa di corrente deve essere saldamente connessa alla spina; in caso contrario vi potrebbe essere rischio di incendio.

- Non tirare il cavo di alimentazione per togliere le spine. Tenere saldamente le prese e tirare la spina direttamente dalla spina. Evitare che le prese e i cavi vengano calpestati. Fare attenzione in fase di spostamento del frigorifero dalla parete. Non far rotolare o danneggiare le prese elettriche. Non usare le linee e prese di corrente se sono danneggiate o consumate. Rivolgersi al centro assistenza di competenza per la sostituzione delle prese e delle linee di corrente qualora siano consumate o danneggiate.

- Quando vi sono perdite di gas, chiudere la valvola del gas, aprire porte e finestre. Non scollegare o collegare il frigorifero o altri dispositivi.
- Non stoccare sostanze esplosive quali ad esempio aerosol con propellente infiammabile in questo dispositivo.
- Non usare solventi infiammabili vicino al frigorifero, per evitare incendi.
- Per garantire sicurezza, non posizionare prese di corrente, alimentazioni, forni a microonde e altri dispositivi sul piano del frigorifero. Non usare altri dispositivi all'interno del frigorifero (eccetto o i modelli consigliati). Per evitare interferenze elettromagnetiche o altri incidenti.
- Non lasciare che i bambini entrino nel frigorifero o vi salgano sopra, per evitare che restino intrappolati all'interno o si facciano male.
- Quando il frigorifero è in funzione, non toccare la superficie ghiacciata con le mani bagnate. Vi potrebbero essere episodi di ustione da freddo.
- Lo spazio fra le due porte e fra la porta e il corpo del frigorifero è estremamente ridotto. Fare attenzione a non schiacciarsi le mani, e non farsi male alle dita. Non lasciare i bambini vicino al frigorifero mentre è aperto. Chiudere sempre le porte.
- Non spruzzare e risciacquare il frigorifero con acqua, non installarlo in luoghi bagnati o in luoghi con acqua o schizzi di acqua, per evitare di comprometterne l'isolamento elettrico.
- Non smontare mai da soli il frigorifero, non cercare mai di modificarlo; si danneggerebbero i tubi di raffreddamento. La manutenzione del frigorifero va eseguita da professionisti.
- Non mettere birre in bottiglia in congelatore. I contenuti si potrebbero congelare facendo così scoppiare la bottiglia.
- Togliere la presa in caso di assenza di corrente o pulizia. Attendere 5 o più minuti prima di ricollegare la presa. Il compressore, in seguito a un riavvio improvviso, si potrebbe danneggiare.
- Prima di smaltire il vecchio frigorifero, togliere la porta, togliere le guarnizioni e i ripiani, mettere la porta e il ripiano in modo da evitare che i bambini salgano e si chiudano all'interno del frigorifero.
- Questo prodotto è inteso come frigorifero a uso domestico. Conformemente alle normative e agli standard governativi, i frigoriferi domestici servono solo per conservare cibo, non per altri usi, ad esempio per conservare sangue, farmaci e altri prodotti biologici.

Manutenzione e cura del frigorifero

Sbrinamento del congelatore

Lo scomparto frigorifero si sbrinerà automaticamente, senza intervento manuale

Sostituzione delle luci nel congelatore e nel frigorifero; specifiche tecniche delle luci

- Specifiche tecniche: corrente diretta 12v, LED
- Spegnere la corrente
- Come da foto, rimuovere l'ombreggiatura lungo la direzione della freccia, quindi serrare le viti e togliere le luci LED;
- Ripristinare, sostituire anti-passi
- Sostituita da un professionista

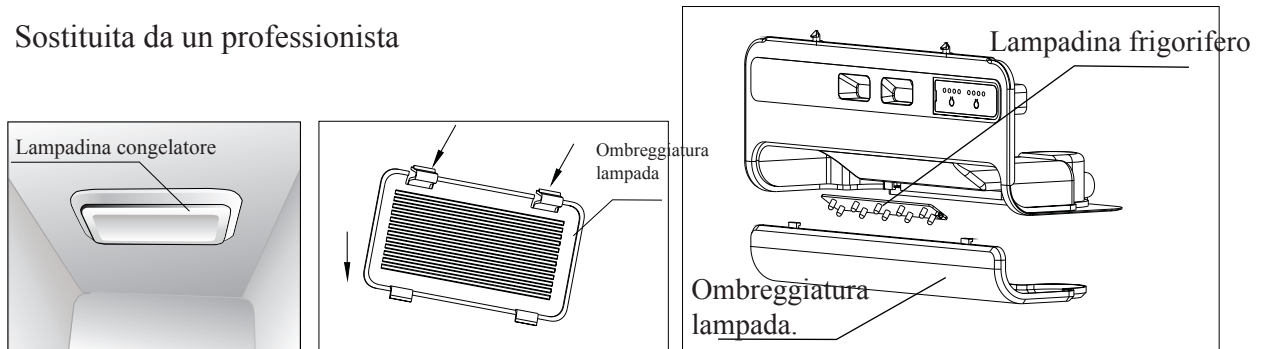

In fase di spegnimento del frigorifero

Nessun utilizzo per lunghi periodi di tempo

Togliere l'alimentazione; in caso contrario si potrebbero verificare scosse elettriche o fuoco nel caso in cui le linee elettriche stiano invecchiando.

In caso di assenza di corrente

Ridurre al minimo la frequenza di apertura della porta; non è consigliato aggiungere cibi freschi nel frigorifero.

In fase di smaltimento del frigorifero

Prima di smaltire il vecchio frigorifero, togliere le porte per evitare che i bambini restino chiusi all'interno.

Semplice guida alla risoluzione dei problemi

Leggere con attenzione quanto segue prima di richiedere un intervento di riparazione

Episodio	Possibile causa/ispezione
	Accertarsi che la corrente sia collegata e che la spina sia saldamente inserita nella presa Verificare la tensione (troppo bassa), chiamare la società

non funziona	elettrica della zona
non raffredda alla perfezione	temperatura da regolare troppo alta (abbassarla) troppi alimenti all'interno alimenti caldi o tiepidi inseriti di recente le porte vengono aperte troppo spesso o troppo a lungo fonte di calore nelle vicinanze
troppo rumore	pavimento piano o frigorifero da posizionare saldamente
alimenti da congelare	se vicino a correnti d'aria
Odori	gli alimenti che emettono odori forti vanno confezionati in modo rigoroso cibo scaduto la zona interna necessita pulizia







Se la situazione non sembra migliorare dopo aver verificato quanto sopra, contattare il servizio post-vendita. Se il cavo di alimentazione è danneggiato la riparazione va eseguita dai nostri ingegneri, per evitare qualsiasi pericolo.

Non-malfunzionamento Fenomeno

La velocità del refrigerante nei tubi è molto alta, quindi vi potrebbero essere problemi. Si potrebbero sentire dei rumori strani all'uscita. Quando l'umidità è troppo alta, le immediate vicinanze del frigorifero potrebbero essere un po' bagnate. Pulire con un panno secco.

Consigli per risparmiare energia

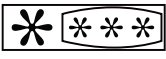
- Il dispositivo va posizionato nella zona più fresca della stanza, lontano da dispositivi che emettono calore o tubi di aerazione e fuori dalla luce solare diretta.
- Lasciar raffreddare i cibi caldi a temperatura ambiente prima di collocarli all'interno del dispositivo. Sovraccaricando il dispositivo si potrebbe danneggiare il compressore, compromettendone il funzionamento futuro. Gli alimenti che si congelano troppo rapidamente potrebbero perdere qualità o deteriorarsi.
- Avvolgere i cibi in modo corretto, e pulire i contenitori prima di collocarli nel dispositivo. In questo modo si ridurrà la formazione di umidità all'interno dell'unità.
- Il cesto di stoccaggio del dispositivo non va avvolto con pellicola di alluminio, carta paraffinata o carta per alimenti. I contenitori interferiscono con la circolazione di aria fredda, e rendono il dispositivo meno efficace.
- Organizzare ed etichettare gli alimenti per ridurre le aperture delle porte e lunghe ricerche. Estrarre più alimenti possibile in una sola volta e chiudere le porte il più rapidamente possibile.

Indesit Company				TYPE CM02PFM		  	
Mod.		SBSAA 530 S D (EU)		00841610000		S/N 303080001	
		220-240V~ 50Hz 1.1A defrost heater 250W		wattage of lamp 1W			
Total vol.	Gross Net	550 L 537 L			Freez. Capac	Class	
	Refr	345 L			10kg/24h	Classe N-ST	
	Freez	192 L					
R600a	Refr.	0.087 kg.					
	Freez	kg.					
Made In China							

I Italianos	GB English	F Françai
D Deutsch	E Español	P Portuges
NL Nederlands	PL Polski	CZ
SK	GR	

TABLE OF CONTENTS

WARNING	-----	17
NOTICE	-----	19
SEPECIFICATION OF PRODUCT	-----	20
COTTECT USE FOR YOUR REFRIGERATOR	----	21
START USING	-----	22
REFRIGERATOR COMPARTMENT	-----	23
INTRODUCTION OF FUNCTION	-----	-26
MAINTENANCE AND CARE REFRIGERATOR	----	-28

SBSAA 530 S D (EU)



Caution:risk of fire

GB

Warning:connect to potable water supply only.

Warning

- 1) **WARNING**– Keep ventilation openings, in the appliance enclosure or in the built-in structure, clear of obstruction.
- 2) **WARNING**– Do not use mechanical devices or other means to accelerate the defrosting process, other than those recommended by the manufacturer.
- 3) **WARNING**– Do not damage the refrigerant circuit.

Refrigerators transportation and location

Transportation

Please don't inverted,squeezed, vibration refrigerator. when moving, the tilt angle can't larger than 45 degree.

When moving, don't cling the door or coping.

Location

Ensure proper air circulation around refrigerator , don't place the unit near heat source, direct sunlight , moisture or water, avoid rust and weakening the insulation.

Top space at least 30cm , space on both the sides and back at least 10cm from the wall, So refrigerator door can open or close convenience and emanate heat.

Installing the refrigerator on solid , level floor(If don't level ,it can adjust the leveler to level.)

Attention

Don't allow the power cable pressed by refrigerator or other heavy object ,lest damaging the power cable ,it may arouse suddenness.

Before connecting the power ,please checking the voltage range of refrigerator and power supply carefully.

Cleaning

The remnants of food in the refrigerator will have bad odor, so it is necessary to clean the refrigerator regularly.

- For security , pull out the power plug before cleaning.
- Use soft towel or sponge with warm water to clean the refrigerator.
- Remove the water on the surface of refrigerator by a dry cloth.

Correct Disposal of this product	
	<p>Correct Disposal of this product</p> <p>This marking indicates that this product should not be disposed with other household wastes throughout the EU. To prevent possible harm to the environment or human health from uncontrolled waste disposal, recycle it responsibly to promote the sustainable reuse of material resources. To return your used device, please use the return and collection systems or contact the retailer where the product was purchased. They can take this product for environmental safe recycling.</p>

when the foods need be fast frozen,you' d better make the foods cold first. Set the freezer' s temp at -24℃ control position to the quick freezer, then put the fresh foods.

Data

Rated Power(W)	130
Size(width/depth/height):mm ----- Net	902x750x1760
Net weight	102
Rated temperature rise(min)	420
Overall space required in use(mm)	W1566*H1760*D1055

Please read it carefully and keep for future reference

NOTICE

Before it is used, please notice important safety instruction

Please read this guide thoroughly before operation and keep it handy for reference at all time.

The company's products should continue to improve, subject to change without notice,

When disposing of any refrigerator equipment please contact your local waste disposal department for advice on safe disposal.

This appliance is intended to be used in household and similar applications such as

- staff kitchen areas in shops, offices and other working environments;
- farm houses and by clients in hotels, motels and other residential type environments;
- bed and breakfast type environments;
- catering and similar non-retail applications.

When the fresh food need to be quick freezing, you may:

For this model, set the mode at the quick-freeze, then put the fresh food into the freezer.

You purchase refrigerator certain characteristics and fitting possibly with this using guide not completely consistent. Please take the refrigerator in the packing list as the standard. This makes an apology sincerely.

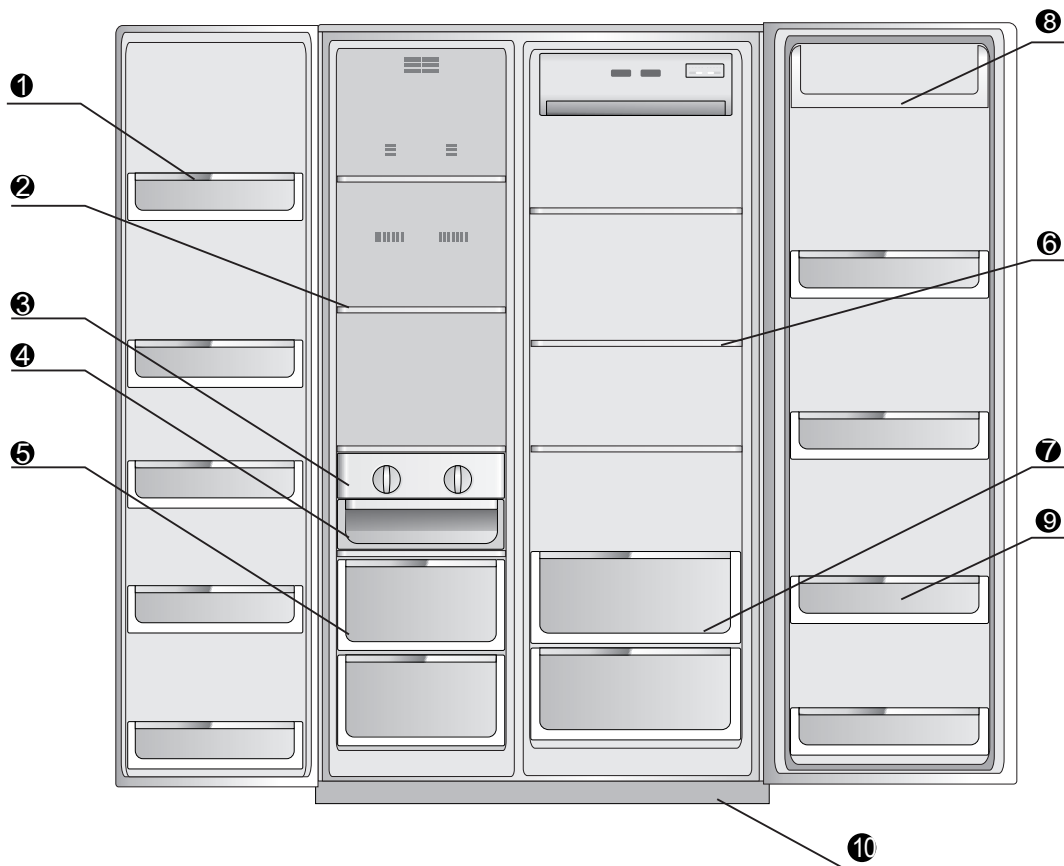

1 Freezer door rack

6 Refrigerator compartment glass shelf

2 Freezer compartment glass shelf	7 Vegetable crisper
3 Ice-maker box	8 Substance box
4 Ice box	9 Refrigerator door rack
5 Freezer compartment drawer	10 Lower cover

Preparing before using

Sepecification of product

- **Invariable keeping fresh technology**

Separate windy system in refrigerator compartment, separate temperature control, stable storage temperature, long time fresh.

- **Defrost pre-cold**

Technology of defrost pre-cold with purpose of keeping temperature stable in refrigerator, suitable for keep food fresh.

- **Aptitude defrosting**

Defrosting depends on using frequency with purpose of energy saving

- **VIP anti-heat technology**

Thick foaming in anti-heat layer, low energy consumption

- **Gliding shelves, convenient using**

Freezer and refrigerator's rack designed as gliding and stretching ,it's convenient to stored.

- **Human aptitude**

Freezing effect is adjusted according to storage temperature and inside temperature by computer

- **Nice dimension**

Ultra-thin size;Ultra great volume; Refrigerator compartment uses the upscale armored glass rack.

- **CFC and no-frost design. Fasting freezing**

- **Automatic alarm of problem**

- **Reliable compressor with good quality**

- **Opening door alalrm, LED screen**

- **Vitamins fresh technology**

- 4) **WARNING**– Do not use electrical appliances inside the food storage compartments of the appliance, unless they are of the type recommended by the manufacturer;
- 5) The appliance has to be unplugged after use and before carrying out user maintenance on the appliance.
- 6) This appliance is not intended for use by persons (including children) with reduced physical, sensory or mental capabilities, or lack of experience and knowledge, unless they have been given supervision or instruction concerning use of the appliance by a person responsible for their safety.
- 7) Children should be supervised to ensure that they do not play with the appliance.
- 8) If the supply cord is damaged, it must be replaced by the manufacturer, its service agent or similarly qualified persons in order to avoid a hazard.
- 9) Please handle and abandon the refrigerator according to local regulations for its use flammable blowing gas and refrigerant.
- 10) Do not store explosive substances such as aerosol cans with flammable propellant in this appliance.

Correct Use for Your Refrigerator

Warnings

- Don't use mechanical equipment or other methods to accelerate the defrosting process except the means recommended by the manufacturer.
- Don't use any electrical appliances in the food storage compartments except the model recommended by the manufacture.
- The R600a refrigerant and cyclopentane foaming material used in the refrigerator are inflammable. All waste and discarded refrigerators shall be placed away from naked fire and they are not allowed to burn.

New refrigerator is coming

- Remove all packaging material before using the new refrigerator. This includes the foam base and all adhesive tape holding the refrigerator accessories inside and outside.
- Clean both the inside and outside of the refrigerator with wet cloth (a little detergent could be added into the warm water to wash the cloth and then wipe it again with the clean water);
- Prepare an independent two-pole socket with grounding contact for the refrigerator and it shall not share a multi-purpose socket with other electrical appliances;
- Do connect grounding wire! The grounding pole of the socket shall be provided with a reliable grounding wire.
- Open the refrigerator body and take out the accessory (decorative cover for bottom beam) and the three screws from the instruction packaging bag; then install them into the bottom beam as shown by the schematic diagram on the right.

Note: The decorative cover for bottom beam is used as ornament, so you can choose not to install it. It won't affect the refrigerator's performance or conditions no matter whether you install it or not.

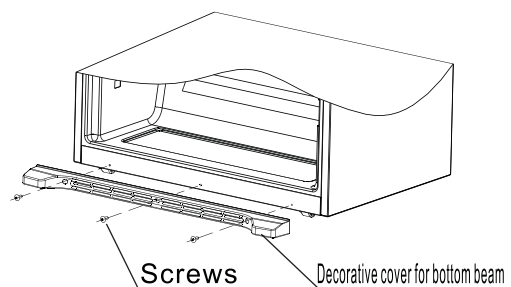

Cleaning the inside and outside of it by a wet cloth (a little abstergent can be added into the warm water, using clean water last)

A sole 2 pin-plug with earthing line is needful; do not share one electrical outlet with other appliance.

Earthing line is essential, electrical outlet should be with a intact earthing line.

Start using

Before it is used, make sure that the refrigerator is installed on the solid and level floor. .To understand all the attention to security matters.

1. After unsealing the refrigerator, to fix lower cover on the refrigerator.

(If the door rugged, Please refer to the adjustment instructions which locate in the lower left corner of the right panel of Refrigerator to adjust.)

2.Connect to power supply

After connecting to power supply, the refrigerator is in the default status,and it shows the actual chilled and frozen temperature . The refrigerator has a Power-down memory, The first time when it is power on, then every time will be set up at the last power-down operation.

3.Work model of the refrigerator

You can choose one of the following two models of refrigerators to set up.

(1) Intelligent mode: If there are not special needs,we recommend that you use the Intelligent mode,because the refrigerator will work automatically.

(2) Human mode: You can use Temperature Control keys to set the temperature.

4.Put the food into the refrigerator

After a period of time of the operation of electricity, the refrigerator inside is already

full cooling. Then you can put the food into the refrigerator and start using the refrigerator.

Tips: When the temperature is set to change or put new food into the refrigerator, it takes some time to balance the inside temperature. The length of this period depends on the size of the temperature change, the temperature of surrounding environment, the frequency of opening door and the number of food, and so on.

Refrigerator compartment

Put the food which are short-term storage or to eat at any time in the refrigerator compartment.

Although regulating temperature will enable average temperature of the majority of regional cold rooms maintain between 0-10 °C, it can not make long-term preservation of food. Therefore, refrigerator compartment only use as a short-term food storage.

Shelf adjustment

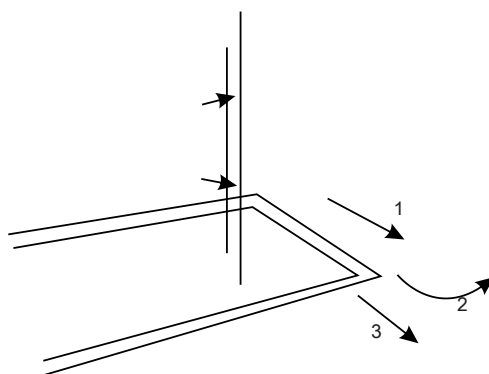

According to the needs of food storage, you can adjust the shelf to proper position; To facilitate the use of it or adjustment the location, the shelf can be set to slip so that you can use and adjust it easily. When you want to clear the shelf, please move the shelf by the direction (1), then turn the shelf in the direction (2) for 90° until it is perpendicular to the original direction, pull out the shelf by the direction (3).

Height adjustment and cleaning of rack

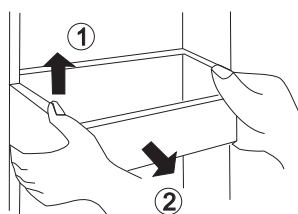

Lift the **rack** by the direction ①, hold both the sides, then pull it out by the direction ②. After cleaning, to install the **rack** by the opposite direction. You can also adjust the position according to the height of stored food.

Refrigerator compartment

Recommendations of storage area for all kinds of food

As the cycle of air-conditioning in the refrigerator, it makes the temperature of all area differences. So different kinds of food should be placed on different temperature region.

GB

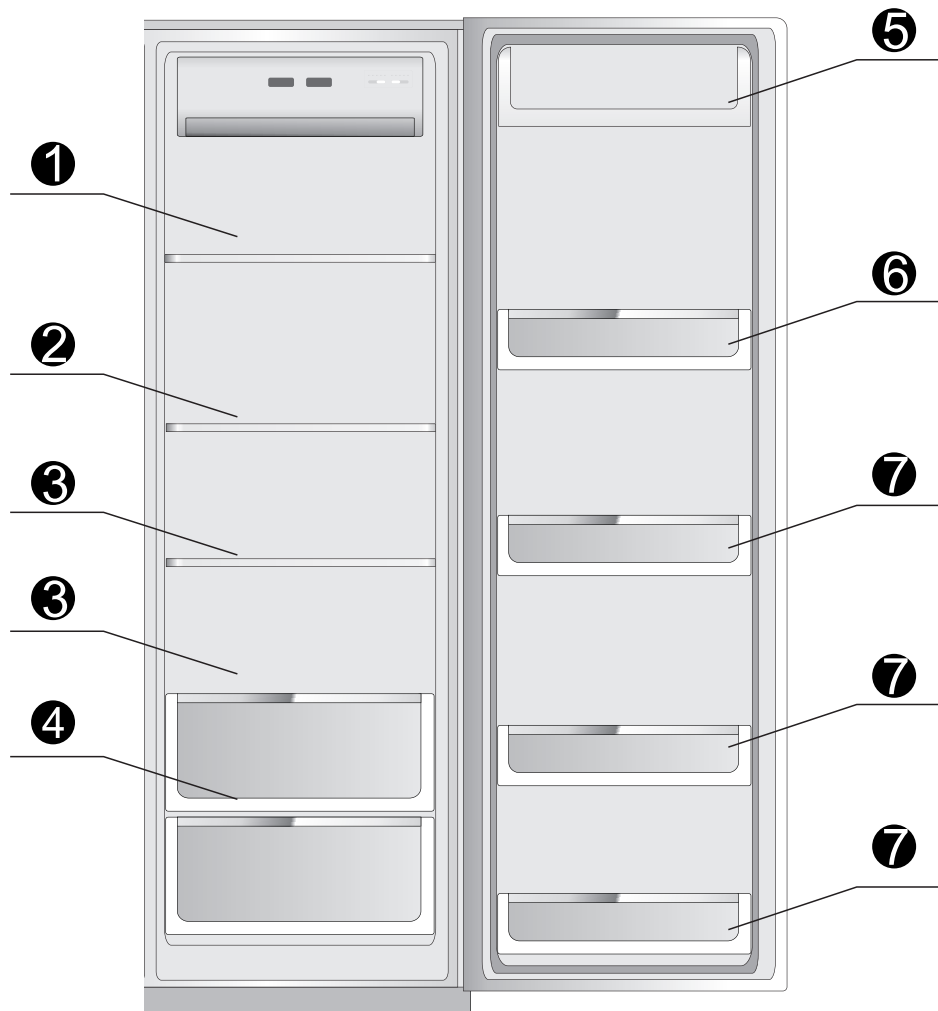

- ① Store pasta, canned ,milk, etc.
- ② Store fast food, easy-string together gustatorius food, dairy products, etc.
- ③ Store cooked meat and sausage, etc.
- ④ Store fruits and vegetables, etc
- ⑤ Store eggs, butter, cheese, etc.
- ⑥ Store easy-open tin can , canned, spices, etc.
- ⑦ Store all kinds of bottled drinks and food

Freezer compartment

Freezer compartment is for food storage for a long time

The temperature of freezer compartment is very low, so it can keep food fresh state for a long time. You'd better put the food which need long period of time to save in this space. But, you should comply with the storage time marked on food packaging.

GB

Recommendations of storage area for all kinds of food

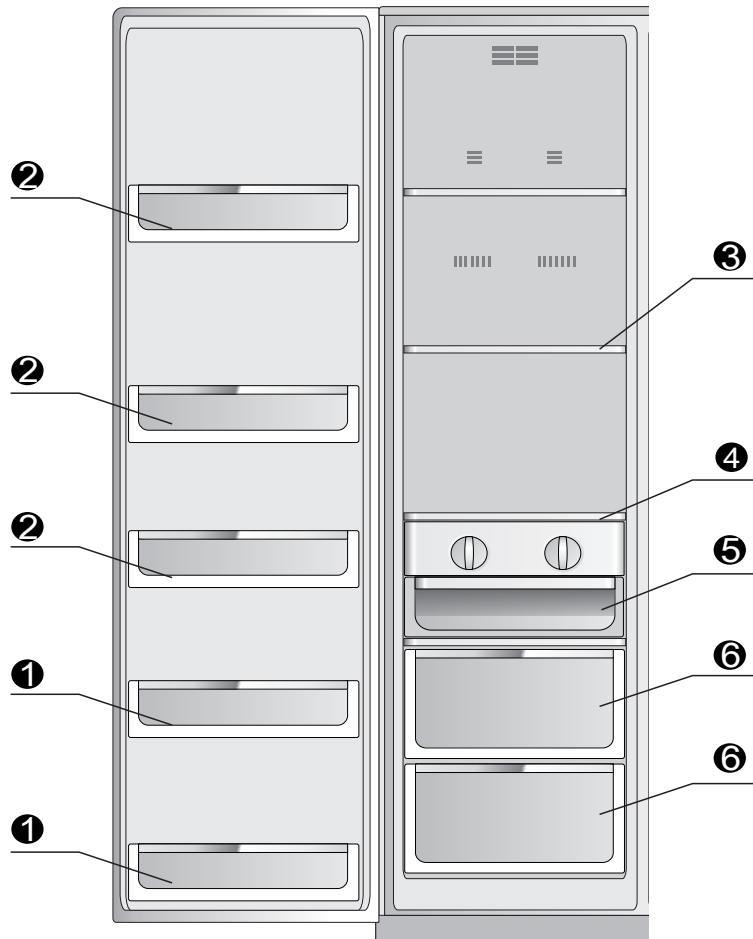

①The storage grilles on the door of the freezer room(2 stars) are used for short-term storage of food and ice cream.

②The storage grilles in the freezer room are used for the storage of frozen food.

③The glass shelves are used for the storage of frozen foods, such as fish, meat and ice cream.

④Rotary ice maker is used to produce ice.

⑤Ice box is used for the storage of ice lumps.

⑥Freezer drawer is used for the storage of fish, meat and poultry with the food packaging.

The control panel

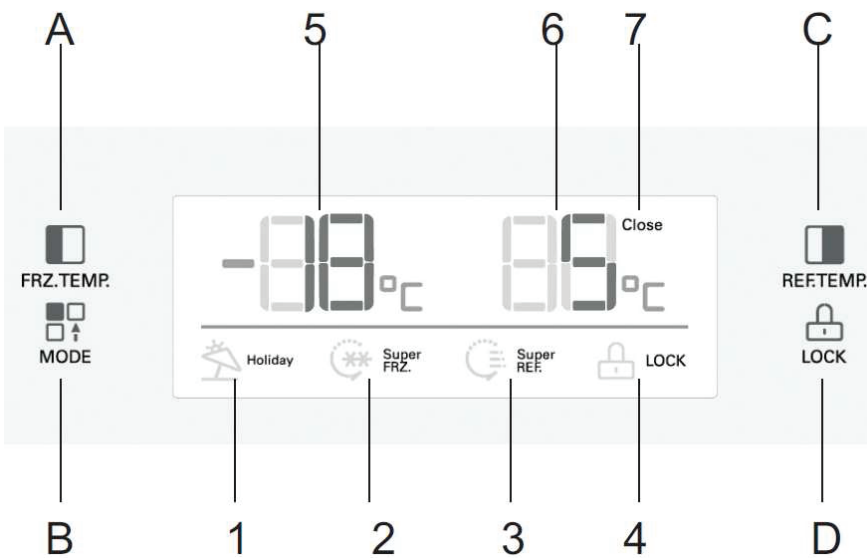

GB

1. Button operation

- A. Freezer compartment temperature adjustment
- B. Mode Settings
- C. Refrigerator compartment temperature adjustment
- D. Lock/Unlock

2. Display

- 1. Vacation mode
- 2. Quick-freezer mode
- 3. Quick-cool mode
- 4. Lock icon
- 5. Freezer compartment temperature
- 6. Refrigerator compartment temperature
- 7. Close icon

3. Lock/Unlock

At non-lock state (the 4 icon does not show), press the D key, the refrigerator will go into the state of Locked and the 4 icon shows.

Press D key for 3 seconds continuously in the Locked state, the 4 icon disappears and the Locked state releases.

The following functions must be in operation under the unlocked state

Press mode button (button B), you can select the mode in the following sequence :

Vacation Quick-freezer Quick-cold and freezer Quick-cold None



4. Vacation mode

Press B key to select the vacation mode, the 1 icon shows , then press the D key to confirm, the refrigerator will be running in vacation mode..

5. Rapid cooling mode

Press the B key to select Rapid cooling mode, the 3 icon shows , then press D key to confirm, the refrigerator will then be running according to the Rapid cooling mode.

6. Quick-freeze mode

Press the B key to choose Quick-freeze mode, the 2 icon shows , then press D key to confirm, the refrigerator will be running according to the Quick-freeze mode.

7. Refrigerator compartment temperature settings

Press the C key once, the Refrigerator compartment temperature flashes, press C key again and you can set the temperature, the range of temperature is from 2°C to 8°C.

8. Freezer temperature settings

Press A key once, the freezer temperature displays with flashing, press A key again and you can set the temperature, the range of temperature is from -16°C to -24°C.

GB

9. Turning the power off

Push and hold button C for 3 seconds, a buzzer will sound and the fridge freezer is now off. The screen (6) shows '--' and icon 7 will illuminate.

When the appliance is off, press and hold button C for 3 seconds, the buzzer will sound. The fridge freezer is now switched back on.

Announcements

● the refrigerator use alternating current supply which is 220V-240V,50Hz. If the voltage fluctuations is large(Over the scope of 187-264V), it may cause some failures,such as the refrigerator does not start, The main control board and compressor burn and the compressor works with abnormal voice. etc.At this time you must install an automatic voltage regulator which is above 1000W for use. The refrigerator power's cord with a three-plug (grounding)complies with the standard three-socket (grounding).Don't cut off or remove the third pin of the power cord under any circumstances. After the refrigerator is installed , Plugs should be able to reach to facilitate use. the power Plug must be firmly contacted with the socket, otherwise it might cause fire.

● Do not grasp and drag the power cord to pull out the refrigerator plugs.Hold the plug firmly , and pull out the plug from the socket directly . Do not let power lines are pinned by the refrigerator or trampled by people. Be careful when the refrigerator will be removed from walls. Do not roll or damage power lines, Do not use power lines and plugs When they were damaged or worn out. Go to the service center which the factory assigns to replace power lines if they were worn out or damaged.

● When inflammable gas is leaked, such as coal gas, close the gas valve, Open the doors and windows, Do not pull out or plug in plugs of the refrigerator and other appliances.

● Do not store explosive substances such as aerosol cans with a flammable propellant in this appliance.

● Do not use flammable solvent near refrigerator, so as to avoid fire.

● To ensure safety, do not place power outlets, voltage regulated power supply, microwave ovens and other appliances on refrigerator table. Do not use other appliances in refrigerator (except recommended models), In order to avoid electromagnetic interference and other accidents.

● Do not let children go into the refrigerator or climb up the refrigerator. In order to avoid the children are closed in it or the refrigerator falls to hurt children.

● After the refrigerator is running, Do not touch the icy surface of the freezer with hands, particularly hands are wet, It may cause frostbite.

● The gap between door and door and the gap between door and refrigerator body are very narrow. Be careful not to stretch hands into these areas to prevent fingers from injuring. Do not let the children near the refrigerator when open and close the doors.

● Do not spray and rinse the refrigerator with water, and do not install the refrigerator in the wet place or the place which water or rain splashes, so as not to affect the electrical insulation of the refrigerator.

● Never dismantle refrigerator personally, never transform refrigerator and damage cooling pipes. Maintenance of refrigerator must be carried out by professionals

● Do not put bottled of beer、 drinks in the freezer. It may freeze the contents to break the bottle .

● Pull out the plug when power failure or cleaning. Wait for 5 minutes or longer when reconnecting the plug. It may damage the compressor due to continuous start .

● Before you dispose your old refrigerator, take off the door, remove the door seals and the shelves, place the door and rack in the right position, so as to avoid the children climb inside to cause accidents.

● This product is for household refrigerator, according to the regulation of government standard, Household refrigerators are only for food storage, not for other uses, such as storage of blood, drugs and biological products.

Maintenance and care refrigerator

Defrost the freezer

The freezer compartment will defrost automatically, without manual

Replacement on lights in freezer and refrigerator, and specification of lights

- Specification: direct current 12v, LED
- Shut off the power
- As per the photo, remove the shade along the drive direction of the arrow, and then tighten the screws, remove the LED lights;
- Restore, replace anti-steps
- Replaced by professionals

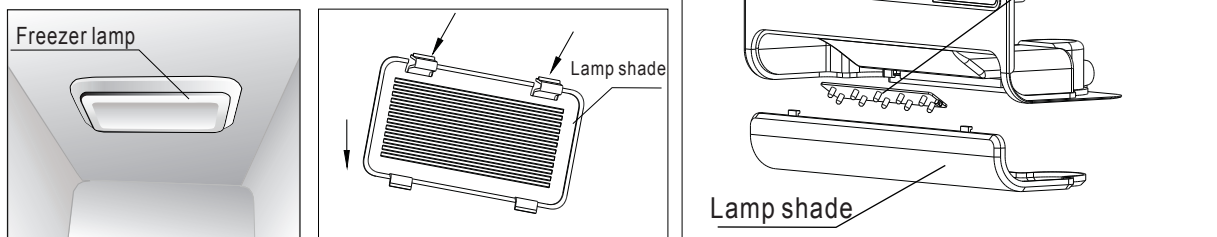

When Shutting off the refrigerator

No use for Long period of time

You Should pull out the power supply, otherwise, it may cause electric shock or fire if power lines are aging.

When Power failure

You Should minimize the frequency of opening the door, and it is not appropriate to add to fresh foods in the refrigerator.

When discarding the refrigerator

Before you throw away your old refrigerator, make sure take off the doors, so as to avoid the children climb inside to cause accidents.

Simple trouble analyzing and shooting

Please read the following contents carefully before repair request

Occurrence	Possible cause/inspection items
	Make sure power supply connecting and Plug is tightly put into outlet Check the voltage (too low), call local

not working	electrical company
not perfectly cooling	temperature be adjusted too high (make it lower) too much food stored hot or warm food stored recently doors are opened too frequently or too long heat source nearby
too much noise	plain floor or refrigerator be placed firmly check the appurtenance putting the right location
food be freezed	if it is laid near the wind way
Ordrs	smelling food should be packed rigorously corrupt food inner cabinet needs cleaning

If the situation seems not be better after the above items been checked, please contact our after-sale service. If the power cable is damaged, the repair must be done by the engineers sent by us for avoiding any danger..

Non-malfunction Phenomenon

The flowing speed of the refrigerant in the capillary is very high, sometime alveoli been intermixed. Hence some irregular noise may happen at the exit.

When humidity too high, surroundings of the refrigerator door may be a little wet, please wipe by a dry cloth.

Energy Saving Tips

- The appliance should be located in the coolest area of the room, away from heat producing appliances or heating ducts, and out of the direct sunlight.
- Let hot foods cool to room temperature before placing in the appliance. Overloading the appliance forces the compressor to run longer. Foods that freeze too slowly may lose quality, or spoil.
- Be sure to wrap foods properly, and wipe containers dry before placing them in the appliance. This cuts down on frost build-up inside the appliance.
- Appliance storage bin should not be lined with aluminum foil, wax paper, or paper toweling. Liners interfere with cold air circulation, making the appliance less efficient.
- Organize and label food to reduce door openings and extended searches. Remove as many items as needed at one time, and close the door as soon as possible.

GB

GB - model

GB - serial number







Indesit Company				TYPE CM02PFM		  	
Mod.		SBSAA 530 S D (EU)		00841610000		S/N 303080001	
		220-240V~ 50Hz 1.1A defrost heater 250W		wattage of lamp 1W			
Total vol.	Gross Net	550 L 537 L			Freez. Capac	Class Classe	
	Refr	345 L			10kg/24h	N-ST	
	Freez	192 L					
R600a	Refr.	0.087 kg.					
	Freez	kg.					
Made In China							

TABLE DES MATIÈRES

AVERTISSEMENT	33
REMARQUE	35
SPÉCIFICATION DU PRODUIT	36
UTILISATION CORRECTE DE VOTRE RÉFRIGÉRATEUR	37
MISE EN ROUTE	38
COMPARTIMENT RÉFRIGÉRATEUR	39
PRÉSENTATION DES FONCTIONS	42
MAINTENANCE ET ENTRETIEN DU RÉFRIGÉRATEUR	44

I Italianos **GB** English **F** Français

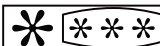
D Deutsch **E** Español **P** Portuges

NL Nederlands **PL** Polski

SK **GR**

SBSAA 530 S D (EU)



Attention: risque d'incendie

F

Avertissement : Connectez à une source d'eau potable uniquement.

Avertissement

- 1) **AVERTISSEMENT-** Les ouvertures d'aération de la pièce ou de la salle dans laquelle se trouve l'appareil doivent être libres de toute obstruction.
- 2) **AVERTISSEMENT-** N'utilisez pas les appareils mécaniques ou d'autres moyens pour accélérer le processus de dégivrage en dehors de ceux recommandés par le fabricant.
- 3) **AVERTISSEMENT-** N'endommagez pas le circuit frigorifique.

Transport et emplacement des réfrigérateurs

Transport

Évitez d'inverser, d'appuyer ou de faire vibrer le réfrigérateur. Pendant le transport, l'angle d'inclinaison ne doit pas dépasser 45 degrés.

Lors du déplacement, évitez d'accrocher ou d'adapter la porte.

Emplacement

Assurez-vous qu'il y a une bonne circulation d'air autour du réfrigérateur. Ne placez pas l'appareil à proximité d'une source de chaleur. De même, ne l'exposez pas à la lumière directe du soleil, à l'humidité ou l'eau. Évitez la rouille et l'affaiblissement de l'isolation.

L'espace du haut doit être d'au moins de 30 cm. L'espace au niveau des deux côtés et de l'arrière doit être d'au moins 10 cm avec le mur afin que l'ouverture, la fermeture de la porte et l'émanation de la chaleur soient effectives.

Installez le réfrigérateur sur un sol plan et solide (Si le plan n'est pas ajusté, vous ne pourrez pas régler le niveleur.)

Attention

Veillez à ce que le câble d'alimentation ne soit pas appuyé par le réfrigérateur ou d'autres objets lourds. Si le câble d'alimentation est endommagé, il pourrait avoir un dysfonctionnement immédiat.

Avant de brancher le câble d'alimentation, veuillez vérifier attentivement la gamme de tension du réfrigérateur et du câble d'alimentation.

Nettoyage

Les restes de nourriture laissés dans le réfrigérateur dégagent une mauvaise odeur. Il est donc nécessaire de nettoyer régulièrement le réfrigérateur.

- Pour plus de sécurité, débranchez le câble d'alimentation avant le nettoyage.
- Utilisez une serviette douce ou une éponge avec de l'eau chaude pour nettoyer le réfrigérateur.
- Enlevez l'eau sur la surface du réfrigérateur avec un tissu sec.

Mise au rebut approprié de cet appareil



Mise au rebut approprié de cet appareil

Ce signe signifie que ce produit ne doit pas être mis au rebut avec les autres ordures ménagères dans l'UE. Dans l'optique d'éviter tout préjudice écologique ou à la santé humaine causé par une mise au rebut non appropriée, recyclez cet appareil de façon responsable afin de promouvoir la réutilisation durable des ressources matérielles. Pour retourner votre ancien appareil, utilisez les systèmes de retour et de collecte ou veuillez contacter le revendeur auprès de qui vous avez acheté l'appareil. Les revendeurs peuvent en effet procéder au recyclage du produit en toute sécurité.

F

Lorsque les aliments doivent être rapidement gelés, laissez-les tout d'abord refroidir. Réglez la température du congélateur à 24 degrés pour une congélation rapide, puis introduisez les aliments frais.

Données

Puissance nominale (W)	130
Taille (largeur/profondeur/hauteur):mm Net	902x750x1760
Pois net	102
Élévation de la température nominale (min)	420
Espace total nécessaire lors de l'utilisation (mm)	Š1566 * V1760 * H1055

Veillez lire attentivement et le conservez pour référence ultérieure

REMARQUE

Avant de l'utiliser, veuillez lire les consignes importantes de sécurité

Veillez lire attentivement ce document avant de mettre l'appareil en marche. Conservez-le en lieu sûr pour référence à tout moment.

Puisque l'entreprise améliore continuellement ses produits, ils sont sujets à modification sans avis préalable.

Lors de la mise au rebut de tout réfrigérateur, veuillez contacter votre service local de gestion des déchets afin d'avoir des conseils sur les méthodes d'élimination sécurisées.

- Cet appareil est conçu pour être utilisé dans les maisons et les endroits similaires tels que
- Les espaces cuisines dans les boutiques, bureaux et autres environnements de travail ;
- Les maisons de campagne, les chambres d'hôtel, de motel et d'autres types de résidence ;
- les espaces pour déjeuner
- les restaurants et les espaces de vente au détail.

Lorsque les aliments frais doivent être congelés rapidement, vous pouvez :

Pour ce modèle, réglez le mode à congélation rapide. Ensuite, introduire les aliments frais dans le congélateur.

Certaines caractéristiques et fonctionnalités du réfrigérateur que vous avez acheté ne sont pas cohérentes, veuillez considérer le réfrigérateur du bordereau d'expédition comme standard. Nous nous en excusons sincèrement.

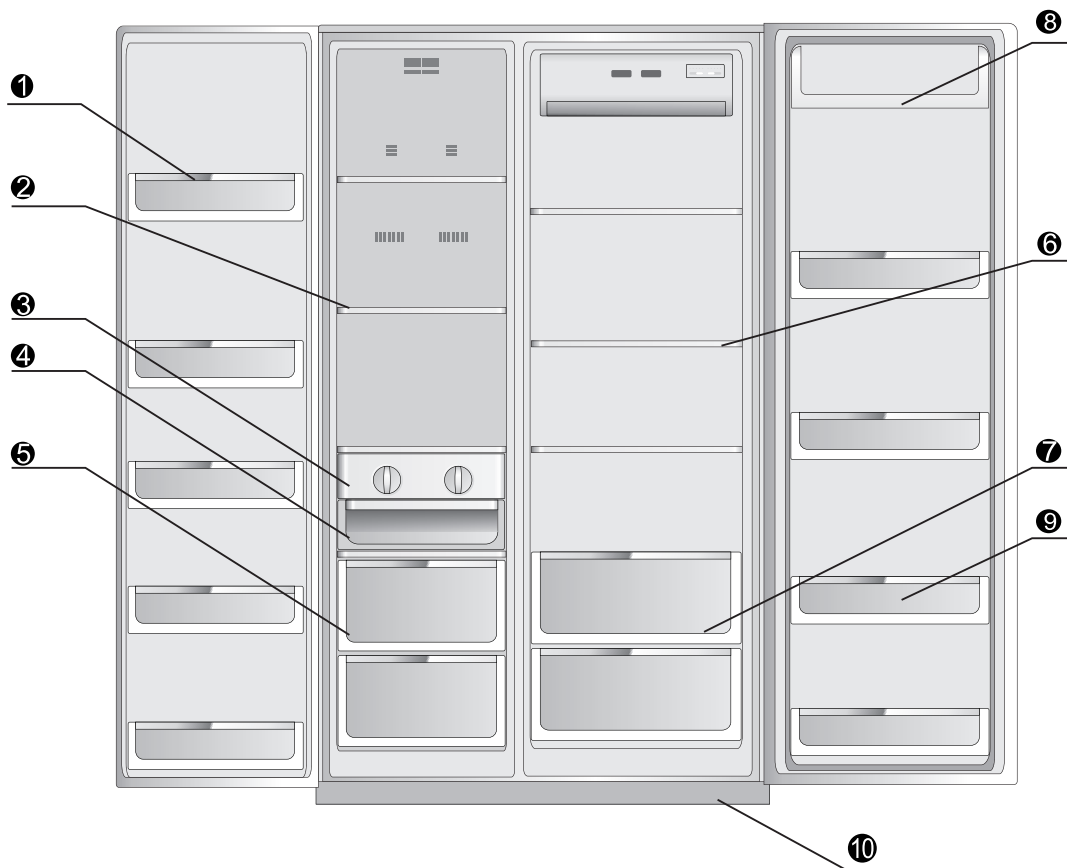

1 Balconnet du congélateur

6 Compartiment de l'étagère pour verres du réfrigérateur

2 Compartiment de l'étagère pour	7 Bac à légumes
3 Machine à glaçons	8 Compartiment substance
4 Compartiment à glace	9 Balconnet réfrigérateur
5 Tiroir compartiment du congélateur	10 Couvercle inférieur

Préparation avant utilisation

Spécification du produit

- **Technologie invariable de maintien au frais**

Un système de vent séparé dans le compartiment réfrigérateur, un contrôle de température séparé, une température de stockage stable, un temps de fraîcheur plus long.

- **Dégivrage avant congélation**

La technologie de dégivrage avant congélation a pour objectif de maintenir stable la température à l'intérieur du réfrigérateur. Elle est idéale pour maintenir les aliments frais.

- **Capacité de dégivrage**

Le dégivrage dépend de l'utilisation de la fréquence avec pour objectif l'économie d'énergie

- **Technologie anti-chaleur VIP**

Mousse épaisse dans la couche anti-chaleur, faible consommation d'énergie

- **Utilisation correcte de l'étagère coulissante**

Le balconnet du congélateur et du réfrigérateur est coulissant et extensible. Il est adapté pour le stockage.

- **Aptitude humaine**

L'effet de congélation est réglé en fonction de la température de stockage et à l'intérieur de la température par l'ordinateur.

- **Bonne dimension**

Taille ultra mince, volume ultra grand, le compartiment réfrigérateur utilise le porte verre blindé de qualité supérieure.

- **CFC et conception no-frost. Congélation rapide**

- **Signalisation automatique des problèmes**

- **Compresseur fiable de bonne qualité**

- **Alarme d'ouverture de porte, écran à DEL**

- **Technologie vitamines fraîches**

- 4) **AVERTISSEMENT-** N'utilisez pas les appareils électriques autres que ceux recommandés par le fabricant à l'intérieur des compartiments de stockage d'aliments de votre produit.
- 5) L'appareil doit être débranché après utilisation. Il faut également débrancher l'appareil avant d'effectuer l'entretien.
- 6) Cet appareil n'est pas conçu pour être utilisé par des personnes (y compris les enfants) dont les capacités physiques, sensorielles ou mentales sont réduites ou par des personnes manquant d'expérience et de connaissances, à moins qu'elles n'aient été formées et encadrées pour l'utilisation de cet appareil par une personne responsable de leur sécurité.
- 7) Les enfants doivent être surveillés afin de s'assurer qu'ils ne jouent pas avec l'appareil.
- 8) Si le cordon d'alimentation est endommagé, il doit être remplacé par le fabricant, son représentant ou par des personnes qualifiées afin d'éviter tout risque.
- 9) Veuillez utiliser et mettre au rebut ce réfrigérateur conformément aux réglementations locales puisque l'appareil utilise du gaz inflammable et le réfrigérant.
- 10) Ne stockez pas de substances explosives comme les aérosols avec un agent propulseur inflammable dans cet appareil.

F

Utilisation correcte de votre réfrigérateur

Avertissements

- N'utilisez pas les équipements mécaniques ou d'autres méthodes en dehors de ceux recommandés par le fabricant pour accélérer le processus de dégivrage.
- N'utilisez pas les appareils électriques, en dehors du modèle recommandé par le fabricant, dans les compartiments de stockage d'aliments.
- Le réfrigérant R600a et le matériau de moutage utilisés dans le réfrigérateur sont inflammables. Tous les déchets et les réfrigérateurs mis au rebut doivent se trouver à l'écart des flammes nues. De même, ils ne doivent pas être brûlés.

Le nouveau réfrigérateur arrive

- Enlevez tous les matériaux d'emballage avant de commencer à utiliser le nouveau réfrigérateur. Il s'agit entre autres de la base en mousse et du ruban adhésif qui maintiennent les accessoires du réfrigérateur à l'intérieur et à l'extérieur.
- Nettoyez les parties intérieure et extérieure du réfrigérateur avec un tissu mouillé (une petite quantité de détergent pourrait être ajoutée dans de l'eau chaude pour laver le tissu qui est ensuite rincé avec de l'eau propre);
- Apprêtez une prise femelle bipolaire avec contact de mise à la terre pour le réfrigérateur. Elle ne doit pas être branchée sur une fiche multiple avec d'autres appareils électriques;
- Branchez la prise terre ! Le pôle terre de la prise doit avoir un câble de mise à la terre de bonne qualité.
- Ouvrez la carrosserie frigorifique et sortez les accessoires (couvrete décoratif pour le bas de la porte) ainsi que trois vis dans le sac d'emballage. Installez-les ensuite sur le bas de la porte tel qu'indiqué sur le diagramme schématique de droite.

Remarque: Le couvercle décoratif de la porte est utilisé comme un ornement. Vous pouvez décider de ne pas l'installer. Cela n'influence donc pas les performances du réfrigérateur, encore moins son état.

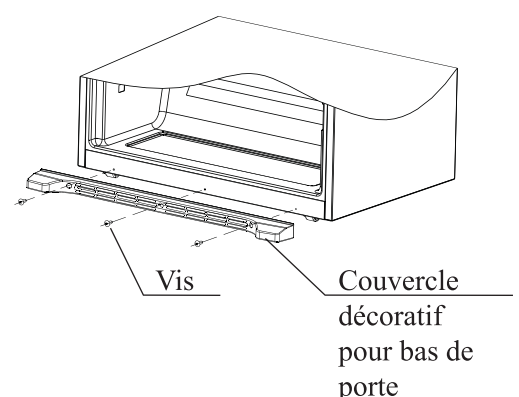

Nettoyez ses parties intérieure et extérieure en utilisant un tissu mouillé (une petite quantité de détergent peut être ajoutée dans de l'eau propre et chaude)

Une prise à 2 broches est nécessaire. La sortie électrique de cet appareil doit être unique.

La ligne de mise à la terre est importante. La sortie électrique doit être connectée à une ligne de mise à la terre intacte.

F

Mise en route

Avant toute utilisation, assurez-vous que le réfrigérateur est installé sur un sol plat et solide.

.Tenir compte de toutes les mesures de sécurité.

1. Pour fixer le couvercle inférieur sur le réfrigérateur après l'avoir descellé.

(Si la porte est résistante, veuillez-vous référer aux instructions de réglage qui se trouvent au niveau du coin inférieur gauche du panneau droit du réfrigérateur pour régler.)

2. Branchez le câble d'alimentation. Après l'avoir fait, le statut du réfrigérateur est celui qui a été défini par défaut. Il affiche la température réfrigérée et congelée réelle. Le réfrigérateur dispose d'une mémoire d'arrêt qui s'active lors de la première mise en marche. Cette mémoire s'initialise à partir de la dernière mise en marche.

3. Modèle de fonctionnement du réfrigérateur

Vous pouvez choisir de régler l'un des deux modèles suivants :

(1) Mode intelligent : Si vous n'avez pas de besoins spécifiques, nous vous recommandons d'utiliser le mode Intelligent parce que dans ce mode, le réfrigérateur fonctionne automatiquement.

(2) Mode humain : Vous pouvez utiliser les touches de commande de la température pour régler la température.

4. Introduisez les aliments dans le réfrigérateur

Après un certain temps de fonctionnement, le réfrigérateur est déjà parfaitement rafraîchi.

Vous pouvez introduire les aliments dans le réfrigérateur et commencer à l'utiliser.

Astuces: Lorsque la température est réglée sur **Changer** ou sur **Introduire de nouveaux aliments** dans le réfrigérateur, l'équilibre de la température interne prend quelque temps. La durée de ce temps dépend de la taille du changement de la température, la température du milieu ambiant, la fréquence d'ouverture de la porte, la quantité des aliments, etc.

Compartiment réfrigérateur

Placez les aliments de stockage à court terme ou ceux que l'on peut manger à tout moment dans le compartiment réfrigérateur.

Bien que le réglage de la température permette le maintien d'une température moyenne de la majorité des chambres froides entre 0 et 10 °C, ce compartiment ne peut pas conserver les aliments à long terme. Ainsi, le compartiment réfrigérateur doit uniquement être utilisé pour le stockage des aliments à court terme.

Réglage de l'étagère

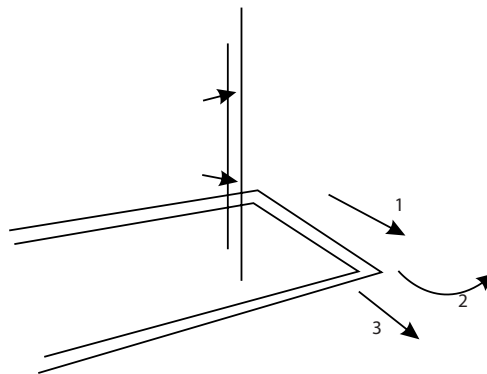

Suivant les besoins de stockage, vous pouvez régler l'étagère à la position adéquate. Pour faciliter son utilisation ou le réglage de sa position, l'étagère peut être installée pour coulisser afin que l'utilisation et le réglage soient faciles. Lorsque vous voulez enlever l'étagère, déplacez-la dans la direction ensuite tournez-la dans la direction (2) à 90° jusqu'à ce qu'elle devienne perpendiculaire à la direction originale, enlevez l'étagère dans la direction (3).

Réglage de la taille et nettoyage du balconnet

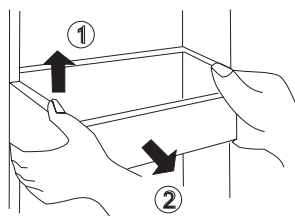

Soulevez le balconnet dans la direction ①, tenez les deux côtés, enlevez en suivant le sens de la flèche ①, Après le nettoyage; installez le balconnet dans la direction opposée. Vous pouvez également régler la position en fonction de la taille de la nourriture conservée.

Compartiment réfrigérateur

Recommandations de zone de stockage pour tous types d'aliments

Tel le cycle de refroidissement dans le réfrigérateur, il existe des différences de température suivant les zones. Alors, plusieurs types de nourriture doivent être placés à des régions de température différentes.

F

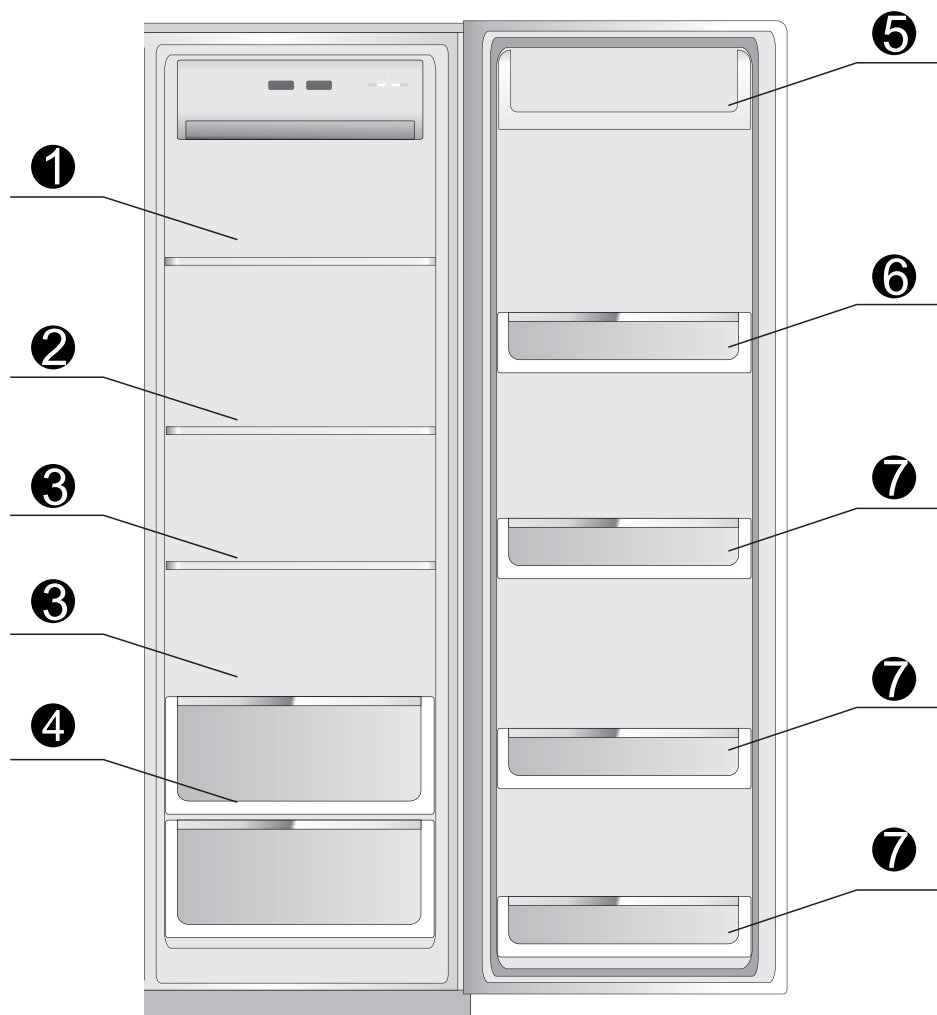

- ① Stocker les pâtes, les conserves, le lait, etc.
- ② Stocker les fast food, les aliments facilement accessibles, les produits laitiers, etc.
- ③ Stocker les sauces et la viande préparée, etc.
- ④ Stocker les fruits et les légumes, etc.
- ⑤ Stocker les œufs, le beurre, le fromage, etc.
- ⑥ Stocker les conserves faciles à ouvrir, les épices, etc.
- ⑦ Stocker toutes sortes de boissons en bouteille et de nourriture

Compartiment congélateur

Le compartiment congélateur est destiné au stockage des aliments à long terme

La température du compartiment congélateur est très faible, elle peut donc maintenir les aliments frais pendant une longue période. Vous ferez mieux de stocker les aliments devant être conservés pendant une longue période dans ce compartiment. Vous devez respecter la durée de stockage indiqué sur l'emballage des produits.

F

Recommandations de zone de stockage pour tous types d'aliments

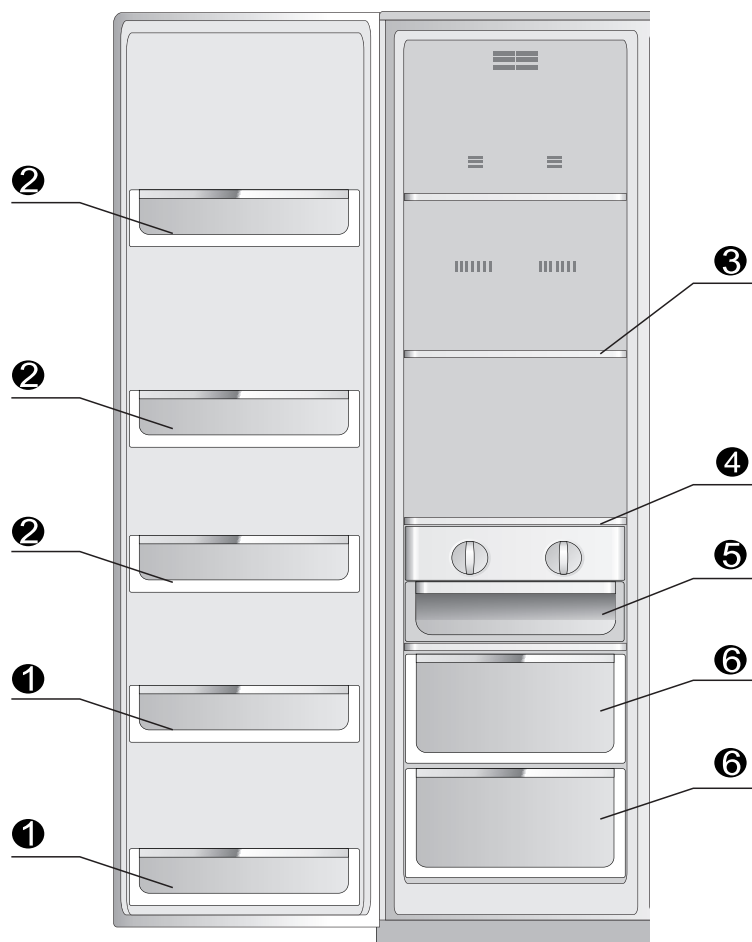

- ① Les grilles de stockage qui se trouvent sur la porte du compartiment congélateur (2 étoiles) sont utilisées pour le stockage des aliments à court terme et la glace.
- ② Les grilles de stockage du compartiment congélateur sont utilisées pour le stockage des aliments congelés.
- ③ Les étagères pour verre sont utilisées pour le stockage des aliments congelés tels que le poisson, la viande et la glace.
- ④ La machine à glaçons est utilisée pour produire la glace.
- ⑤ Le compartiment à glace est utilisé pour le stockage des morceaux de glace.
- ⑥ Le tiroir du congélateur est utilisé pour le stockage du poisson, de la viande, de la volaille ainsi que des paquets de nourriture.

Présentation des fonctions

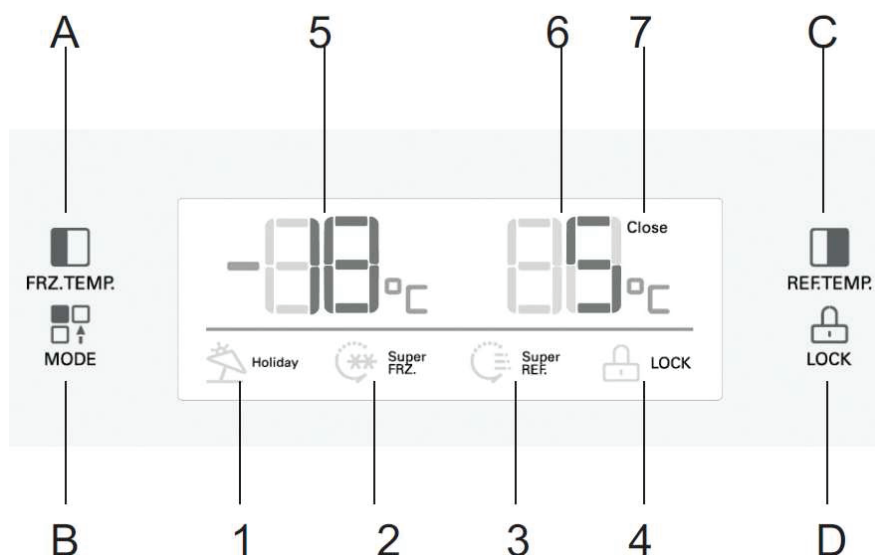

F

1. Fonction des boutons

A. Lampe de réglage de la température du compartiment congélateur

B. Réglages de mode

C. Réglage de la température du compartiment réfrigérateur

D. Verrouillage/Déverrouillage

2. Affichage

1 Mode vacances 2 Mode decongélation rapide

3 Mode de refroidissement rapide 4 Icône de verrouillage

5 Température ducompartiment congélateur

6 Température du compartiment réfrigérateur

7 Signalisation dynamique de fonctionnement du compresseur

3. Verrouillage/déverrouillage

Appuyez sur la touche D et maintenez pendant 3 secondes à l'état non verrouillé (l'icône 4 n'affiche pas), le réfrigérateur passe en mode de fonctionnement verrouillé et l'icône 4 s'affiche. Appuyez sur la touche D et maintenez pendant 3 secondes à l'état verrouillé, l'icône 4 disparaît et l'état de verrouillage se désactive.

Les fonctions suivantes doivent être activées lorsque l'appareil est en mode déverrouillé

4 Mode Vacances

Appuyez sur la touche B pour sélectionner le mode Vacances. L'icône 1 s'affiche. Appuyez ensuite sur la touche D pour confirmer. Le réfrigérateur fonctionne en mode Vacances.

5. Mode de refroidissement rapide

Appuyez sur la touche B pour sélectionner le mode de refroidissement rapide. L'icône 3 s'affiche. Appuyez ensuite sur la touche D pour confirmer. Le réfrigérateur fonctionne en mode Refroidissement rapide.

6. Mode de congélation rapide

Appuyez sur la touche B pour sélectionner le mode de congélation rapide. L'icône 2 s'affiche. Appuyez ensuite sur la touche D pour confirmer. Le réfrigérateur fonctionne en mode Congélation rapide.

F

7. Réglages de la température du compartiment réfrigérateur

Appuyez une fois sur la touche C, la température du compartiment réfrigérateur clignote, appuyez une fois de plus sur la touche C pour régler la température. Cette dernière varie entre 2°C et 8°C.

8. Réglages de la température du compartiment congélateur

Appuyez une fois sur la touche A, la température ambiante du compartiment réfrigérateur clignote, appuyez une fois de plus sur la touche D pour régler la température. Cette dernière varie entre -16°C et -24°C.

9. Conseils en cas de défaillance

Lorsque l'écran affiche E1~E6, cela signifie que le réfrigérateur ne fonctionne pas normalement. Le réfrigérateur peut continuer de fonctionner avec quelques défaillances. Il faut dans tous les cas réparer les pannes le plus tôt possible afin de permettre à l'appareil de fonctionner normalement.

N.B

- le réfrigérateur utilise une alimentation en courant alternatif de 220V-240V, 50Hz. Si les variations de tension sont grandes (supérieures à 187-264V), elles peuvent causer des défaillances, telles que, le non démarrage du réfrigérateur, une incendie au niveau du tableau de commande principal et du compresseur, le compresseur qui fonctionne avec une voix anormale, etc. À ce moment, vous devez installer un régulateur automatique de tension supérieur à 1000 w. Le cordon électrique du réfrigérateur à trois connecteurs (de terre) est conforme aux trois prises standard (de terre). En aucun cas, ne coupez ni n'enlevez la troisième broche de la carte électrique. Une fois le réfrigérateur installé, les prises devraient être à portée afin de faciliter l'utilisation de l'appareil. La fiche d'alimentation doit être bien connectée à la prise, sinon elle risque de provoquer un incendie.
- Ne pas saisir et tirer le cordon d'alimentation pour débrancher le réfrigérateur. Tenez fermement la fiche et retirez-la de la prise directement. Ne laissez pas le réfrigérateur écraser les fils électriques ou être piétinés par des personnes. Soyez prudent une fois que le réfrigérateur sera débranché. N'enroulez ni n'endommagez les fiches électriques. N'utilisez pas les fiches électriques et les prises lorsqu'elles sont endommagées ou usées. Rendez-vous dans un centre de service agréé pour faire remplacer les fiches électriques si elles sont usées ou endommagées.

- Lorsqu'il y a fuite de gaz inflammable, comme le gaz de houille, fermez le robinet à gaz, ouvrez les portes et les fenêtres, ne débranchez ni ne branchez le réfrigérateur et les autres appareils.
- Ne stockez pas de substances explosives comme les aérosols avec un agent propulseur inflammable dans cet appareil.
- N'utilisez pas de solvant inflammable près du réfrigérateur, afin d'éviter un incendie.
- Pour plus de sécurité, ne placez pas de prises de courant, sources d'alimentation électrique à tension régulée, fours à micro-ondes et autres appareils sur la table du réfrigérateur. N'utilisez pas d'autres appareils dans le réfrigérateur (sauf modèles recommandés), afin d'éviter des interférences électromagnétiques et autres accidents.
- Ne laissez pas les enfants entrer dans le réfrigérateur ou grimper dessus. Cette précaution permettra d'éviter que les enfants n'y soient enfermés ou que le réfrigérateur ne tombe et ne les blesse.
- Une fois que le réfrigérateur est en marche, ne touchez pas la surface glacée du congélateur avec les mains mouillées notamment, car cela peut provoquer des gelures.
- L'écart entre les portes et l'espace entre la porte et le réfrigérateur sont très étroits. Veillez à ne pas tendre les mains dans ces zones afin de ne pas vous blesser. Ne laissez pas les enfants s'approcher du réfrigérateur lors de l'ouverture et de la fermeture des portes.
- Ne vaporisez ni ne rincez le réfrigérateur avec de l'eau. N'installez pas le réfrigérateur dans un endroit humide ou dans un endroit où l'eau ou la pluie tombent, de manière à ne pas endommager l'isolation électrique du réfrigérateur.
- Ne démontez jamais le réfrigérateur vous-même, ni ne le transformez, et veillez à ne pas endommager les canaux de refroidissement. L'entretien du réfrigérateur doit être effectué par des professionnels
- Ne rangez pas les bouteilles de bière dans le congélateur. Ce dernier peut geler le contenu au point de casser la bouteille.
- Débranchez votre appareil en cas de panne de courant ou avant tout nettoyage. Attendez 5 minutes ou plus avant de rebrancher le réfrigérateur. Un démarrage continu peut endommager le compresseur.
- Avant de jeter votre vieux réfrigérateur, enlevez-en la porte, les joints de porte et les étagères ; placez la porte et la grille dans la bonne position, de manière à éviter que les enfants ne montent à l'intérieur et qu'un accident ne survienne.
- Ce produit est un réfrigérateur domestique. Selon le règlement de la norme du gouvernement, les réfrigérateurs domestiques sont destinés uniquement à la conservation des denrées alimentaires, et non à d'autres fins, telles que le stockage du sang, des médicaments et des produits biologiques.

Maintenance et entretien et du réfrigérateur

Dégivrer le congélateur

Le dégivrage du compartiment congélateur se fait de manière automatique, sans intervention manuelle

Remplacement des ampoules d'éclairage dans le congélateur et dans le réfrigérateur, spécification des ampoules d'éclairage

- Spécification : courant continu 12v, LED
- Coupez l'alimentation
- Comme l'indique la photo, retirez l'abat-jour le long du sens de direction de la flèche, puis serrez les vis, enlevez les ampoules à DEL ;
- restaurer, remplacer les marche-pieds

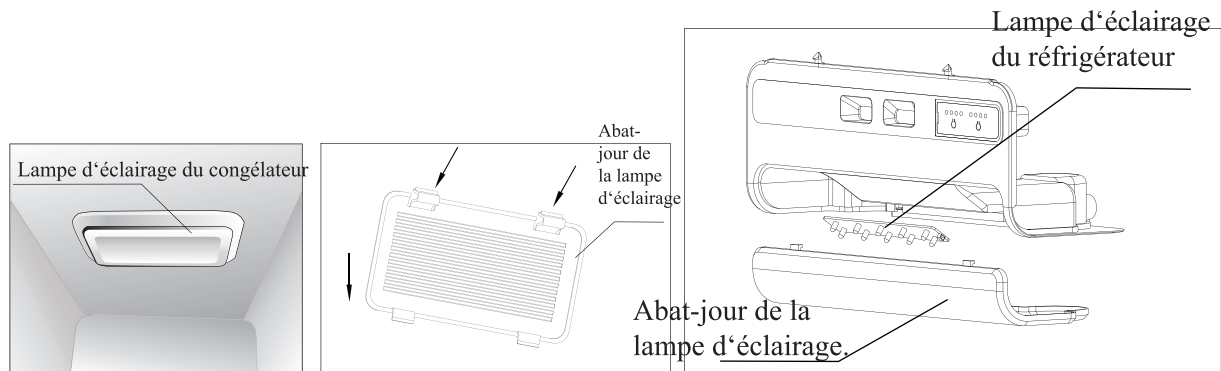

Lors de l'arrêt du réfrigérateur

En cas de non utilisation prolongée

Vous devez couper l'alimentation au risque de provoquer un choc électrique ou un incendie si les fiches électriques sont vieilles.

En cas de panne de courant

Vous devez réduire au maximum la fréquence d'ouverture de la porte. Bien plus, il n'est pas conseillé d'ajouter de nouvelles denrées à celles qui sont déjà fraîches dans le réfrigérateur.

Avant la mise au rebut du réfrigérateur

Avant de jeter votre vieux réfrigérateur, assurez-vous d'en enlever les portes, afin d'éviter que les enfants ne s'y enferment, ce qui pourrait causer des accidents.

Problèmes et solutions

Veillez lire attentivement ce qui suit avant de nous contacter pour un problème de réparation

Problème	Cause probable/Solutions
	Assurez-vous que l'alimentation électrique est connectée et que la fiche est bien branchée à la prise Vérifiez la tension électrique. Si elle est très faible, contactez la compagnie d'électricité locale

L'appareil ne fonctionne pas	elektrickú spoločnosť
Système de refroidissement défaillant	La température doit être réglée à la position maximale (réduisez-la) Trop d'aliments conservés Des aliments chauds ou tièdes conservés récemment Les portes sont fréquemment ouvertes ou pendant longtemps source de chaleur à proximité
Bruits excessifs	Le plancher ou le réfrigérateur doivent être placés convenablement vérifiez que l'appareil est placé au bon endroit
Les aliments doivent être congelés	Si le réfrigérateur est installé près d'un endroit où passe le vent
Odeurs	Les aliments dégageant une certaine odeur doivent être emballés rigoureusement Aliments avariés L'intérieur doit être nettoyé

F

Si le problème persiste après vérification des éléments ci-dessus, veuillez contacter notre service après-vente. Si le câble d'alimentation est endommagé, la réparation doit être effectuée par nos ingénieurs afin d'écartier tout danger.

Problème de dysfonctionnement

La vitesse d'écoulement du réfrigérant dans le tube capillaire est très élevée, parfois les alvéoles sont mélangées. Par conséquent, vous pouvez entendre un certain bruit irrégulier lors de la fermeture. Lorsque l'humidité est trop élevée, les alentours de la porte du réfrigérateur peuvent être un peu humides, essuyez-les à l'aide d'un chiffon sec.

Conseils pour économiser de l'énergie

- L'appareil doit être situé dans la zone la plus fraîche de la pièce, loin des appareils produisant de la chaleur ou des conduits de chauffage et à l'abri de la lumière directe du soleil.
- Laissez les aliments chauds refroidir à la température ambiante avant de les placer dans l'appareil. La surcharge de l'appareil contraint le compresseur à fonctionner plus longtemps. Les aliments givrants très lentement risquent de perdre leur qualité, ou s'avarier.
- Assurez-vous de bien emballer les aliments et essuyez les contenants avant de les placer dans l'appareil. Cette précaution permet de réduire le givrage à l'intérieur de l'appareil.
- Le bac de rangement de l'appareil ne doit pas être garni de papier d'aluminium, de papier ciré ou de papier absorbant. Ces emballages entravent la circulation de l'air froid, ce qui rend l'appareil moins performant.
- Organisez et étiquetez les aliments afin de réduire les ouvertures de porte et les recherches prolongées. Retirez autant d'aliments que nécessaire en une fois puis, refermez la porte dès que possible.

F

GB - Modèle

GB - Numéro de série







Indesit Company				TYPE CM02PFM		  	
Mod.		SBSAA 530 S D (EU)		00841610000		S/N 303080001	
		220-240V~ 50Hz 1.1A defrost heater 250W		wattage of lamp 1W			
Total vol.	Gross Net	550 L 537 L			Freez. Capac	Class Classe N-ST	
	Refr Freez	345 L 192 L			10kg/24h		
R600a	Refr.	0.087 kg.					
	Freez	kg.					
Made In China							

TABLE OF CONTENTS

I Italianos	GB English	F Françai
D Deutsch	E Español	P Portuges
NL Nederlands	PL Polski	CZ
SK	GR	

WARNUNG	1
HINWEIS	3
SPEZIFIKATION DES PRODUKTS	4
KORREKTE VERWENDUNG IHRES KÜHLSCHRANKS	5
VERWENDEN	6
KÜHLSCHRANK FACH	7
EINFÜHRUNG IN DIE FUNKTION	10
WARTUNG UND PFLEGE DES KÜHLSCHRANKS	12

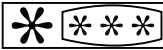
SBSAA 530 S D (EU)



Vorsicht: Brandgefahr

D

Warnung: Nur mit der Trinkwasserleitung verbinden.

WARNUNG

- 1) **WARNUNG-** Halten Sie die Enlüftungsöffnungen im Geräteeinschluss oder im Einbauschrank frei von Behinderungen.
- 2) **WARNUNG-** Verwenden Sie keine anderen als die vom Hersteller empfohlenen Geräte oder Mittel, um den Abtauvorgang zu beschleunigen.
- 3) **WARNING-** Beschädigen Sie den Kühlmittelkreislauf nicht.

Beförderung und Aufstellung des Kühlschranks

Beförderung

Bitte drehen Sie den Kühlschrank nicht auf den Kopf, drücken oder schütteln ihn. Beim Bewegen sollte der Kippwinkel nie mehr als 45 Grad betragen.

Verwenden Sie zum Tragen niemals die Tür oder die Abdeckung.

Aufstellung

Stellen Sie sicher, dass die Luft um den Kühlschrank zirkulieren kann. Stellen Sie das Gerät nicht neben eine Wärmequelle, ins direkte Sonnenlicht oder Wasser, vermeiden Sie Rost und die Schwächung der Isolierung. Raum über dem Gerät mindestens 30 cm. An den beiden Seiten und hinten mindestens 10 cm von der Wand, damit sich die Tür einfach öffnen und schließen lässt und die Hitze abgeleitet wird.

Stellen Sie den Kühlschrank auf einem festen geraden Boden (Wenn er nicht gerade ist, können Sie die Nivellierung verwenden).

Vorsicht

Passen Sie auf, dass das Stromkabel nicht vom Kühlschrank oder anderen schweren Objekten gequetscht wird. Dies kann das Stromkabel beschädigen und einen Stromschlag auslösen.

Bevor Sie den Kühlschrank ans Stromnetz anschließen, müssen Sie den Voltbereich des Kühlschranks und des Stromnetzes genau vergleichen.

Reinigung

Reste von Lebensmitteln können im Kühlschrank einen schlechten Geruch verursachen, daher sollten Sie ihn regelmäßig reinigen.

- Zur Sicherheit sollten Sie vor dem Reinigen die Stromversorgung unterbrechen (Netzstecker ziehen).
- Verwenden Sie zum Reinigen des Kühlschranks ein weiches Tuch oder einen Schwamm sowie warmes Wasser.
- Entfernen Sie das Wasser von den Oberflächen des Kühlschranks mit einem trockenen Tuch.

Korrekte Entsorgung dieses Produkts



Korrekte Entsorgung dieses Produkts

Diese Markierung zeigt an, dass dieses Produkt innerhalb der EU nicht wie Haushaltsmüll entsorgt werden darf. Um mögliche Umweltgefährdungen oder Gesundheitgefährdungen durch das unkontrollierte Entsorgen zu vermeiden, sollten Sie dieses Produkt nachhaltig recyceln lassen. Um Ihr gebrauchtes Gerät zurückzugeben, bedienen Sie sich des Rückgabe- und Sammelsystems oder setzen Sie sich mit dem Händler in Verbindung, bei dem Sie das Gerät erworben haben. Sie können dieses Gerät einer umweltverträglichen Entsorgung zuführen.

D

Wenn Sie Lebensmittel schnell einfrieren möchten, müssen Sie erst abkühlen lassen. Stellen Sie die Gefriertemperatur auf -24 Grad Celsius ein und dann legen Sie die frischen Lebensmittel hinein.

Daten

Nennleistung (W)	130
Größe (Breite/Tiefe/Höhe): mm Netto	902x750x1760
Nettogewicht	102
Nenn-Temperaturerhöhung (Min.)	420
Bei der Verwendung benötigter Raum (mm)	Š1566 * V1760 * H1055

Bitte lesen Sie dies sorgfältig durch und heben es für die Zukunft auf

HINWEIS

Vor der Verwendung sollten Sie die wichtigen Sicherheitsvorschriften beachten.

Vor Inbetriebnahme des Kühlschranks sollten Sie sich dieses Handbuch sorgfältig durchlesen und es dann griffbereit aufbewahren.

Die Produkte des Unternehmens werden ständig verbessert, daher können sich die Funktionen ohne Vorankündigung ändern.

Wenn Sie den Kühlschrank oder Teile davon entsorgen wollen, setzen Sie sich bitte mit Ihrem örtlichen Versorgungsunternehmen in Verbindung.

- Dieses Gerät ist für die Verwendung im Haushalt oder ähnlichen Anwendungen vorgesehen;
- Mitarbeiterküchen in Geschäften, Büros und anderen Arbeitsumgebungen;
- Bauernhäusern und von Kunden in Hotels, Motels oder anderen Übernachtungsmöglichkeiten;
- Bed and Breakfast Pensionen;
- Catering und ähnlichen Anwendungen;

Wenn Lebensmittel schnell eingefroren werden sollen, können Sie:

Bei diesem Modell müssen Sie den Schnellfrost-Modus einschalten und dann die frischen Lebensmittel in das Gefrierfach legen.

Ihr gekaufter Kühlschrank kann bestimmte Eigenschaften und Ausstattungen haben, die nicht mit diesem Handbuch übereinstimmen. Bitte nehmen Sie den Kühlschrank aus der Packliste als Standard an. Dies erfordert eine Entschuldigung, mit freundlichen Grüßen

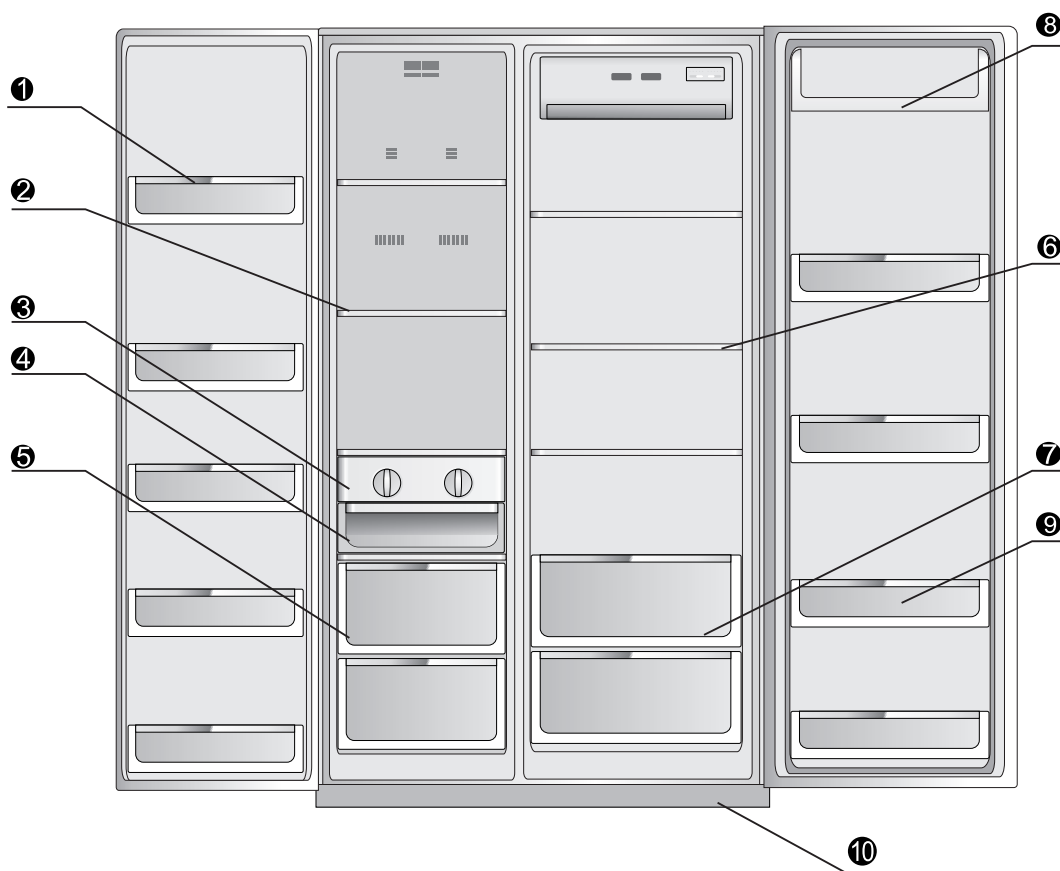

1 Gefrierfach Türrahmen

6 Glasablage des Kühlfachs

2 Glasablage des Kühlfachs	7 Gemüsefach
3 Eisbereiter Box	8 Kühlbox
4 Eisbox	9 Kühlschrank Türrahmen
5 Gefrierschublade	10 Untere Abdeckung

Vorbereitung zur Verwendung

SPEZIFIKATION DES PRODUKTS

- **Konstante Frisshaltetechnik**

Einzelnen Belüftungssysteme im Kühlfach, getrennte Temperatureinstellung, konstante Lagertemperatur, lange Zeit frisch.

- **Abtauen Vorkälte**

Technik mit Abtau Vorkälte zum Zweck der stabilen Temperaturerhaltung im Kühlschrank - für das Frischhalten von Lebensmitteln geeignet.

- **Abtaufähigkeit**

Abtauen hängt von der Verwendung von Abständen ab, um Energie zu sparen.

- **VIP Anti-Wärme Technologie**

Dicke Schaumschicht in der Anti-Wärme Schicht, geringerer Energieverbrauch

- **Gleitregale, bequeme Verwendung**

Tiefkühl- und Kühleinschübe als gleitend und streckend geschaffen, damit kann man sie bequem befüllen.

- **Menschliche Begabung**

Der Gefriereffekt wird anhand der Lagertemperatur und der Innentemperatur durch einen Computer gesteuert.

- **Geringe Abmessungen**

Ultraschmal, sehr großes Volumen. Das Kühlfach verwendet das stark gepanzerte Glasregal.

- **CFC und No-Frost Design. Schnellfrieren**

- **Automatische Fehlfunktionsanzeige**

- **Zuverlässiger Kompressor mit hervorragender Qualität**

- **Alarm bei offener Tür, LED Anzeige**

- **Vitamine Frischetechnologie**

- 4) **WARNUNG-** Verwenden Sie keine elektrischen Geräte im inneren der Lebensmittelfächer des Kühlschranks, es sei denn, sie sind vom Typ her vom Hersteller empfohlen;
- 5) Das Gerät sollte nach der Verwendung und bei der Reinigung und Wartung durch den Verwender von der Stromversorgung getrennt werden.
- 6) Dieses Gerät ist nicht dafür vorgesehen, dass es von Personen (einschl. Kinder) mit verminderten körperlichen, sensorischen oder geistigen Fähigkeiten oder fehlender Erfahrung oder Kenntnis verwendet wird, es sei denn, sie werden dabei beaufsichtigt oder von einer Person, die für ihre Sicherheit verantwortlich ist, über die korrekte Bedienung eingewiesen.
- 7) Kinder sollten beaufsichtigt werden, damit sie nicht mit dem Gerät spielen.
- 8) Wenn das Stromversorgungskabel beschädigt ist, muss es vom Hersteller, seinem Kundendienst oder einer ähnlich qualifizierten Person ersetzt werden, um Gefahren zu vermeiden.
- 9) Bitte behandeln und entsorgen Sie den Kühlschrank nach den inländischen Vorschriften für das verwendete Treibmittel und Kühlmittel.
- 10) Lagern Sie in diesem Gerät keine explosiven Substanzen wie Spraydosen mit entflammabaren Treibgas.

Korrekte Verwendung Ihres Kühlschranks

WARNUNG

- Verwenden Sie keine Geräte oder andere Methoden, den Abtauprozess zu beschleunigen, es sei denn, diese Mittel wären vom Hersteller empfohlen.
- Verwenden Sie keine elektrischen Geräte in den Lebensmittelfächern, es sei denn, das Modell sei vom Hersteller empfohlen worden.
- Das R600a Kühlmittel und das Cyclopentan getriebene Schaummaterial des Kühlschranks sind entflammbar. Alle entsorgten Kühlschränke müssen von offenem Feuer ferngehalten werden und sie selbst oder Teile von ihnen dürfen nicht verbrannt werden.

Der neue Kühlschrank ist angekommen

- Bevor Sie den neuen Kühlschrank verwenden, müssen Sie alles Verpackungsmaterial entfernen. Dies schließt den Schaumstand und alle Klebebänder mit ein, die die Zubehörteile des Kühlschranks innen und außen festhalten.
- Reinigen Sie den Kühlschrank innen und außen mit einem nassen Tuch (dem warmen Wasser kann ein wenig Spülmittel hinzugefügt werden, um das Tuch auszuwaschen und mit reinem Wasser weiter zu wischen);
- Bereiten Sie den Kühlschrank eine unabhängige zweipolige Steckdose mit Erdungskontakt vor und sich nicht mit anderen elektrischen Geräten eine Mehrfachsteckdose teilen.
- Schließen Sie das Erdungskabel an! Die Erdungspole der Steckdose sollten mit einem zuverlässigen Erdungskabel ausgerüstet sein.
- Öffnen Sie den Kühlschrank und nehmen die Zubehörteile (dekorative Abdeckung für den Bodenträger) und die drei Schrauben aus dem Anleitungsbeutel heraus. Dann montieren Sie den Bodenträger wie in der schematischen Zeichnung auf der rechten Seite gezeigt, an.

HINWEIS Die dekorative Abdeckung für den Bodenträger wird nur als Verzierung verwendet, daher können Sie wählen, ob Sie sie installieren wollen oder nicht. Ob Sie sie installieren oder nicht, hat keine Auswirkungen auf die Leistung oder Kondition des Kühlschranks.

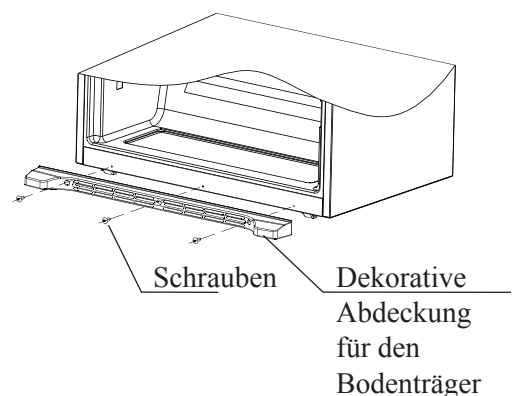

Reinigen Sie ihn innen und außen mit einem nassen Tuch (dem warmen Wasser kann ein wenig Reinigungsmittel hinzugefügt werden, wischen Sie mit klarem Wasser nach)

Es ist eine einzelne 2-Pol Steckdose mit Erdung erforderlich. Betreiben Sie den Kühlschrank nicht an einer Mehrfachsteckdose zusammen mit anderen Elektrogeräten.

Das Erdungskabel ist wichtig. Die Steckdose sollte ein funktionsfähiges Erdungskabel haben.

D

VERWENDEN

Bevor Sie den Kühlschrank verwenden, muss er auf einen festen und geraden Boden gestellt werden. Um die Beachtung der Sicherheitsmaßnahmen zu verstehen.

1. Nach dem Auspacken müssen Sie die untere Abdeckung an den Kühlschrank montieren. (Wenn die Tür klemmt, schauen Sie in den Verstellanleitungen nach, die sich in der unteren linken Ecke der rechten Seite des Kühlschranks nach, wie man sie verstellen kann). 2. Stecken Sie das Stromkabel ein. Nach der Verbindung mit der Stromversorgung befindet sich der Kühlschrank im Standardstatus und zeigt die voreingestellte Kühl- und Gefriertemperaturen an. Der Kühlschrank hat einen Stromverlust Speicher. Dieser speichert nach dem ersten Einschalten die Einstellungen, die vor einem Stromverlust eingestellt waren.

3. Betriebsarten des Kühlschranks

Sie können bei diesem Kühlschrank zwischen zwei Betriebsarten auswählen.

(1) Intelligenter Modus: Wenn es nicht anderweitig erforderlich ist, empfehlen wir Ihnen, den Intelligenten Modus zu verwenden, da der Kühlschrank dann automatisch arbeitet.

(2) Manueller Modus: Sie können mit den Temperatur Steuertasten die Temperatur einstellen. 4. Lebensmittel in den Kühlschrank legen

Nach einem gewissen Zeitraum, nachdem der Kühlschrank eingeschaltet wurde, kühlt er schon. Dann können Sie Lebensmittel hineinlegen.

Tipps: Wenn die Temperatureinstellung verändert wurde oder Sie neue Lebensmittel in den Kühlschrank legen, dauert es eine Weile, bis die Innentemperatur wieder ausgeglichen ist. Wie lange dies dauert, hängt von der Höhe der Temperaturveränderung, der Umgebungstemperatur und der Häufigkeit, wie oft die Tür geöffnet wird und der Menge der gelagerten Lebensmittel usw. ab.

KÜHLSCHRANKFACH

Leicht verderbliche Lebensmittel können Sie nur für kurze Zeit im Kühlschrankfach lagern.

Obwohl die einstellbare Temperatur von 0 bis 10° C in der Regel hierfür ausreichend ist, ist diese jedoch nicht zur Langzeitaufbewahrung von Lebensmittel geeignet. Aus diesem Grund sollten Sie das Kühlschrankfach nur für die kurzzeitige Aufbewahrung von Lebensmitteln verwenden.

Regalverstellung

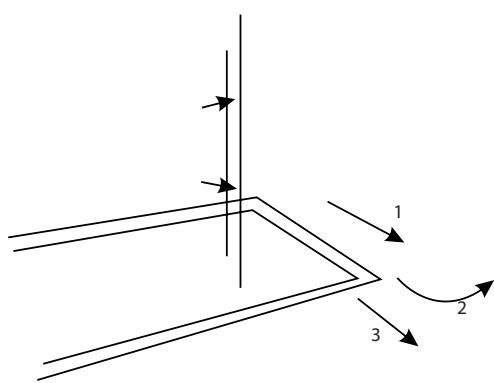

Sie können das Regal nach Ihren Erfordernissen verstellen. Zur Verwendung oder Anpassung der Lage kann das Regal auf Gleiten eingestellt werden, damit Sie es leicht verstellen können. Wenn Sie das Regal herausnehmen möchten, bewegen Sie das Regal in Richtung (1), dann drehen Sie es um 90° in Richtung (2), bis es senkrecht zur ursprünglichen Richtung ist und dann ziehen Sie das Regal in Richtung (3).

Höhenverstellung und Reinigung des Fachs

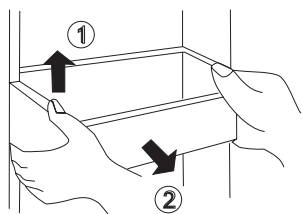

Heben Sie das Regal in Richtung ①, halten Sie es an beiden Seiten fest und ziehen es in die Richtung heraus ②. Nach dem Säubern montieren Sie das Regal in umgekehrter Reihenfolge. Sie können auch die Position nach der Höhe der gekühlten Lebensmittel verstellen.

KÜHLSCHRANKFACH

Empfehlungen zum Aufbewahrungsbereich für alle Arten von Lebensmitteln

Da der Kühlschrank über eine Luftzirkulation verfügt, gibt es in den Bereichen unterschiedliche Temperaturen. Daher sollten die Lebensmittel in die geeignete Temperaturregion gelegt werden.

D

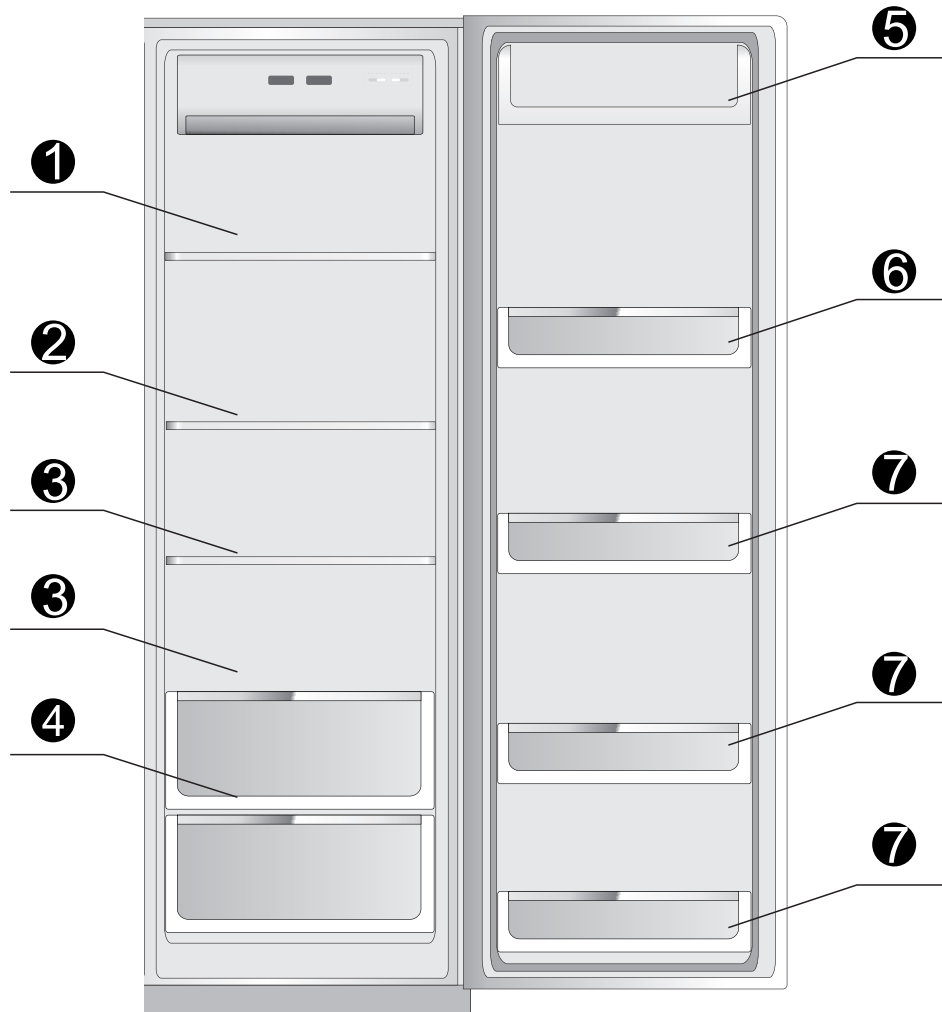

- ① Pasta, Lebensmittel in Dosen, Milch usw. kühlen
- ② Fast Food, lose Lebensmittel, Milchprodukte usw.
- ③ Gekochtes Fleisch und Wurst usw. kühlen
- ④ Obst und Gemüse usw. kühlen
- ⑤ Eier, Butter, Käse usw. kühlen
- ⑥ Offene Dosen, Lebensmittel in Dosen, Kräuter usw. kühlen
- ⑦ Getränke und Lebensmittel aller Art kühlen

Gefrierfach

Das Gefrierfach ist zur langen Aufbewahrung von Lebensmitteln gedacht

Die Temperatur im Gefrierfach ist sehr niedrig, daher kann man hier Lebensmittel lange aufbewahren. Daher sollten Sie hier Lebensmittel aufbewahren, die für längere Zeit gelagert werden sollen. Aber Sie sollten die auf der Lebensmittelverpackung angegebene Mindesthaltbarkeit beachten.

D

Empfehlungen zum Aufbewahrungsbereich für alle Arten von Lebensmitteln

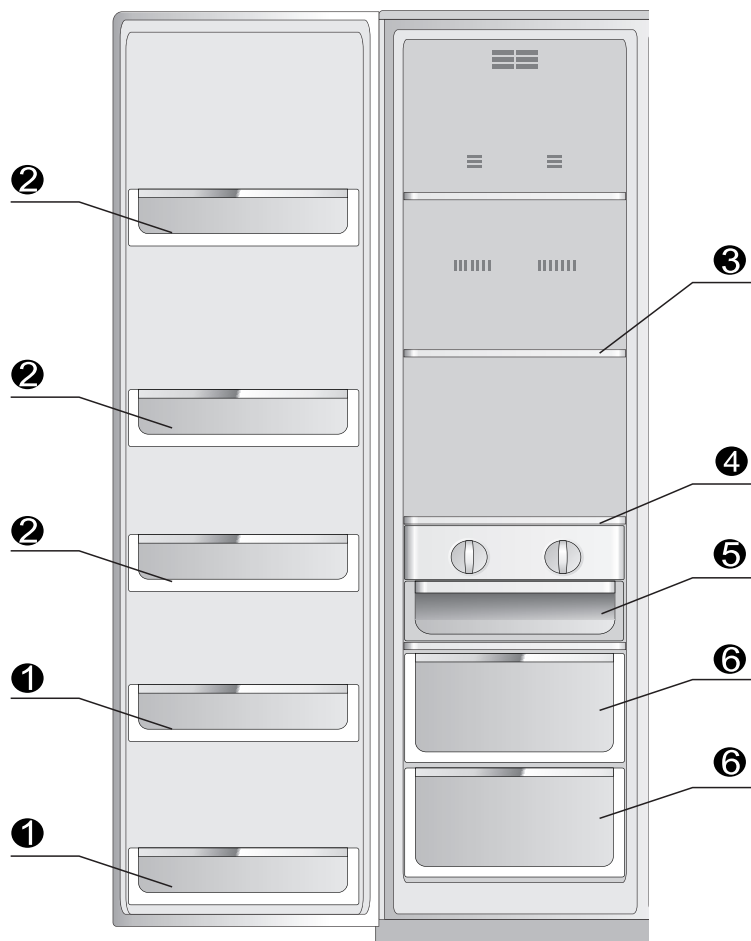

① Die Aufbewahrungsroste auf der Tür des Gefrierraums (2 Sterne) werden zur kurzfristigen Aufbewahrung von Lebensmitteln und Eiskreme verwendet.

② Die Lagerroste im Gefrierraum werden zur Aufbewahrung von Tiefkühlkost verwendet.

③ Die Glasregale werden zur Aufbewahrung von Tiefkühlkost wie Fisch, Fleisch und Eiskreme verwendet.

④ Der sich drehende Eisbereiter wird zur Herstellung von Eis verwendet.

⑤ Die Eisbox wird zur Aufbewahrung der Eiswürfel verwendet.

⑥ Die Gefrierschublade wird für die Aufbewahrung von Fisch, Fleisch und Geflügel mit Umverpackung verwendet.

EINFÜHRUNG IN DIE FUNKTION

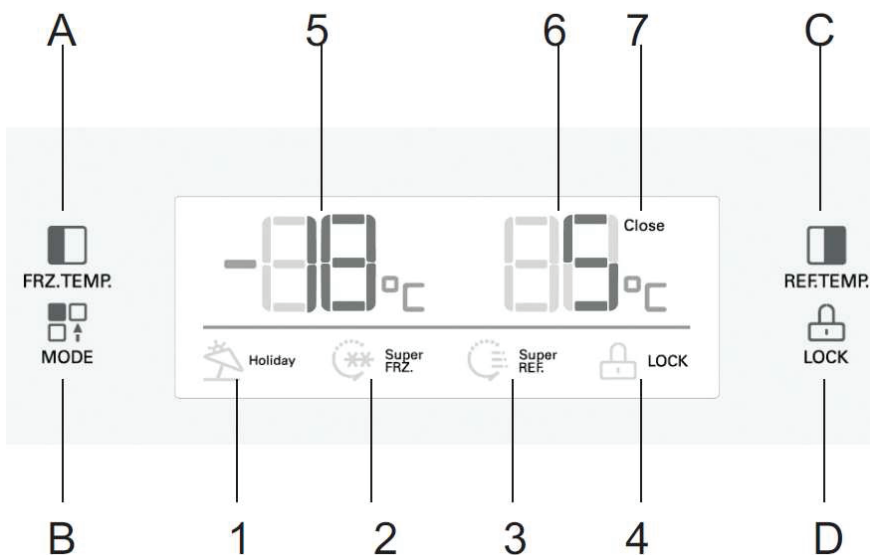

1. Bedienung der Knöpfe

A. Gefrierraum Temperatureinstellungslampe

B. Modus Einstellungen

C. Kühlraum Temperatureinstellung

D. Einschalten/Ausschalten

2. Anzeige

1 Manuelle Einstellung 2 Schnellgefrieren 3 Schnellgefrieren

4 Sperranzeige 5 Gefrierfach Temperatur 6 Kühlschranktemperatur

7 Kompressor Betriebsanzeige

3. Verriegeln / Entriegeln

Drücken Sie im entriegelten Zustand den D Knopf für 3 Sekunden (die 4 Anzeigen sind aus), dann geht der Kühlschrank in den verriegelten Betrieb und die 4 Anzeigen werden angezeigt. Drücken Sie im verriegelten Status den D Knopf für 3 Sekunden, gehen die 4 Anzeigen aus und die Anzeige wird entriegelt.

Die nachfolgenden Funktionen müssen im entriegelten Status eingestellt werden

4. Manueller Modus

Um den Manuellen Modus zu wählen, drücken Sie auf die Taste B, die 4 Anzeigen erscheinen, dann drücken Sie auf D, um zu bestätigen und der Kühlschrank läuft im Manuellen Modus.

5. Schnellkühlen

Um den Schnellkühlen Modus zu wählen, drücken Sie auf die Taste B, die 3 Anzeigen erscheinen, dann drücken Sie auf D, um zu bestätigen und der Kühlschrank läuft im Schnellkühlen Modus.

6 Schnellgefrieren

Um den Schnellgefrieren Modus zu wählen, drücken Sie auf die Taste B, die 2 Anzeigen erscheinen, dann drücken Sie auf D, um zu bestätigen und der Kühlschrank läuft im Schnellgefrieren Modus.

D

7 Kühlschranktemperatur einstellungen

Wenn Sie die C Taste einmal drücken, wird die Kühlschranktemperatur blinkend angezeigt. Drücken Sie die C Taste nochmal und Sie können die Temperatur in einem Bereich von 2° C bis zu 8° C einstellen.

8. Gefrierfach Temperatureinstellung

Wenn Sie die C Taste einmal drücken, wird die Gefrierfachtemperatur blinkend angezeigt. Drücken Sie die C Taste nochmal und Sie können die Temperatur in einem Bereich von -16° C bis zu -24° C einstellen.

9. Fehlerhinweise

Wenn auf der Anzeige die Zeichen E1~E6 erscheinen, ist dies ein Anzeichen, dass der Kühlschrank nicht mehr richtig funktioniert. Der Kühlschrank wird mit einigen Fehlern noch weiterkühlen, aber er muss so bald wie möglich repariert werden, um die optimale Funktion wiederherzustellen.

HINWEISE

- Die Nennspannung für den Betrieb des Kühlschranks beträgt 220V-240V 50Hz. Wenn Spannungsschwankungen (im Bereich von 187 V bis 264 V) auftreten, kann dies Fehlfunktionen, wie, dass der Kühlschrank sich nicht einschaltet, verursachen. Die Kontrolllampen für die Steuerung und den Kompressor brennen und der Kompressor arbeitet mit ungewöhnlichen Geräuschen. Sollte dies der Fall sein, müssen Sie einen automatischen Schaltungsregler in die Stromversorgung des Kühlschranks einbeziehen, der ist oben I000W zur Verwendung. Das Stromversorgungskabel des Kühlschranks hat 3 Pole (Erdung) und passt in eine normale dreipolige Steckdose (geerdet). Entfernen Sie unter keinen Umständen den dritten Pol des Stromkabels. Nachdem der Kühlschrank aufgestellt ist, sollte die Steckdose in Reichweite sein. Der Stromstecker muss fest mit der Steckdose verbunden sein, ansonsten könnte ein Brand entstehen.
- Reissen oder zerren Sie nicht am Stromversorgungskabel, um es aus der Steckdose zu ziehen. Halten Sie den Stecker fest und ziehen Sie ihn aus der Steckdose. Stellen Sie den Kühlschrank nicht auf das Stromversorgungskabel oder lassen Menschen darüber laufen. Seien Sie vorsichtig, wenn Sie den Kühlschrank von der Wand wegziehen. Sie sollten keine Stromkabel rollen oder beschädigen. Verwenden Sie niemals beschädigte oder verschlissene Stromkabel. Suchen Sie das von der Fabrik benannte Servicezentrum und lassen dort die beschädigten oder verschlissenen Stromkabel austauschen.

- Wenn brennbares Gas austritt, wie z. B. Erdgas, schließen Sie das Gasventil und öffnen Türen und Fenster. Stecken Sie niemals Stecker des Kühlschranks oder anderen Elektrogeräten ein oder aus.
- Lagern Sie in diesem Gerät keine explosiven Substanzen wie Spraydosen mit entflammbareren Treibgas.
- Verwenden Sie in der Nähe des Kühlschranks keine brennbaren Flüssigkeiten, um einen Brand zu vermeiden.
- Achten Sie auf die Sicherheit. Legen Sie niemals Stromstecker, Spannungsregler oder stellen Mikrowellen oder andere Geräte auf den Kühlschrank. Verwenden Sie im Kühlschrank keine anderen Geräte (die empfohlenen Modelle ausgenommen), um elektromagnetische Störungen oder andere Unfälle zu vermeiden.
- Verhindern Sie, dass Kinder in oder auf den Kühlschrank klettern. Passen Sie auf, dass sich Kinder nicht im Kühlschrank einschließen.
- Nachdem der Kühlschrank läuft, sollten Sie die vereisten Oberflächen nicht mit den Händen, insbesondere wenn sie nass sind, anfassen, da dies Erfrierungen verursachen kann.
- Der Spalt zwischen den Türen und der Tür und dem Kühlschrankgehäuse ist sehr eng. Passen Sie auf, dass Sie sich beim Öffnen oder Schließen nicht die Finger einklemmen. Wenn die Tür geöffnet oder geschlossen wird, sollten Sie darauf achten, dass sich keine Kinder in unmittelbarer Nähe aufhalten.
- Spülen oder sprühen Sie den Kühlschrank nicht mit Wasser aus und stellen Sie den Kühlschrank an einem feuchten Ort oder einem Ort mit Wasser- oder Regenspritzern auf, damit die elektrische Isolation des Kühlschranks nicht beschädigt wird.
- Demontieren Sie den Kühlschrank niemals selbst, verändern Sie niemals den Kühlschrank oder beschädigen die Kühlleitungen. Die Wartung des Kühlschranks muss von Fachpersonal durchgeführt werden.
- Stellen Sie keine gefüllten Getränkeflaschen, z. B. Bierflaschen, in das Gefrierfach, da diese beim Gefrieren platzen können.
- Bei einem Stromverlust oder zur Reinigung sollten Sie den Netzstecker ziehen. Warten Sie 5 Minuten oder länger, bis Sie den Kühlschrank wieder ans Stromnetz anschließen. Wenn nicht, dann könnte das den Kompressor schädigen, da er sofort anfängt zu laufen.
- Sie sollten, bevor Sie Ihren alten Kühlschrank entsorgen, die Türen, die Türdichtungen abnehmen und die Regale herausnehmen. Lagern Sie die Tür und die Regale an einem sicheren Ort, damit Kinder nicht in den Kühlschrank klettern und dort eingeschlossen werden können.
- Dieses Produkt ist ein Haushaltskühlschrank. Nach den Vorschriften der Regierung sind Haushaltskühlschränke nur zur kühlen Aufbewahrung von Lebensmitteln, aber nicht für andere Zwecke, wie die Aufbewahrung von Blut, Medikamenten und biologischen Produkten geeignet.

Wartung und Pflege des Kühlschranks

Gefrierraum abtauen

Das Gefrierfach taut sich automatisch ab.

Austausch von Lampen im Gefrierfach und dem Kühlschrank und Lampenspezifikation

- Spezifikation: 12 V Gleichstrom, LED
- Strom ausschalten
- Entfernen Sie, wie auf dem Foto gezeigt, die Abdeckung in Pfeilrichtung, ziehen dann die Schrauben an und entfernen die LED Lampen.
- Wiederherstellung, Austausch Gegenschritte

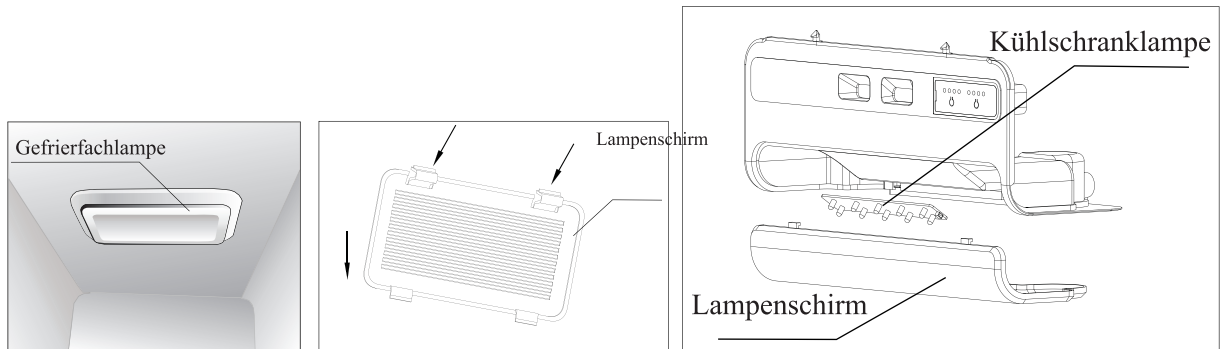

Wenn der Kühlschrank außer Betrieb genommen wird

Für längere Zeit nicht mehr verwendet

Da Stromkabel altern und elektrische Schläge und Brände verursachen können, müssen Sie das Stromkabel aus der Steckdose ziehen.

Bei Stromausfällen

Sie sollten die weniger häufig öffnen und es ist nicht zu empfehlen, frische Lebensmittel in den Kühlschrank zu geben.

Beim Entsorgen des Kühlschranks

Sie sollten, bevor Sie Ihren alten Kühlschrank wegwerfen, die Türen abmontieren, damit Kinder nicht in hineinklettern und darin ersticken können.

Einfache Fehlersuche und -behebung

Bitte lesen Sie sich Nachfolgendes sorgfältig durch, bevor Sie eine Reparaturanfrage stellen

Auftreten	Möglicher Grund/Zu untersuchende Teile
	<p>Sehen Sie nach, ob das Stromkabel eingesteckt ist.</p> <p>Der Stecker steckt fest in der Steckdose</p> <p>Überprüfen Sie die Spannung (zu niedrig), rufen Sie</p>

funktioniert nicht	Stromversorger an
kühlt nicht ausreichend	Temperatur zu hoch eingestellt (kleiner stellen) zu viele Lebensmittel im Kühlschrank kürzlich heiße oder warme Speisen hineingestellt Türen wurden zu oft oder zu lang geöffnet Hitzequelle in der Nähe
zu laut	Boden glätten oder Kühlschrank stabil platzieren prüfen, ob das Zubehör an der richtigen Stelle befestigt ist
Lebensmittel gefrieren	wenn Sie in der Nähe der Ventilation liegen
Gerüche	riechende Lebensmittel sollten gut verpackt sein verdorbene Lebensmittel Innfächer müssen gereinigt werden

Sollten Sie nach der Überprüfung der oben genannten Dinge das Problem weiter bestehen, setzen Sie sich bitte mit unserem Kundendienst in Verbindung. Wenn das Stromkabel beschädigt ist, muss die Reparatur von einem von uns beauftragten Techniker ausgeführt werden, damit jegliche Gefahren vermieden werden können.

Phenomäne, die keine Fehlfunktionen sind

Die Fließgeschwindigkeit des Kühlmittels in den Kapillaren ist sehr hoch, manchmal bilden sich Blasen. Daher können bei deren Austritt eigenartige Geräusche entstehen. Wenn die Luftfeuchtigkeit zu hoch ist, bildet sich an den Türrahmen des Kühlschranks Feuchtigkeit, bitte wischen Sie diese mit einem trockenen Tuch ab.







Energiespartipps

- Das Gerät sollte an der kühlest Stelle im Raum, weit weg von Wärme abgebenden Geräten oder Heizkörpern und nicht in der direkten Sonneneinstrahlung aufgestellt werden.
- Bevor Sie heiße Speisen in das Gerät stellen, lassen Sie sie auf Raumtemperatur abkühlen. Eine Überladung des Gerätes zwingt den Kompressor, länger zu laufen. Lebensmittel, die zu langsam eingefroren werden, verlieren an Qualität oder verderben.
- Sie müssen die Lebensmittel ordentlich einwickeln und Behälter, bevor Sie sie ins Gerät stellen, trocken wischen. Dies verringert die Eisbildung im Gerät.
- Die Vorratsbehälter des Geräts dürfen nicht mit Aluminiumfolie, Wachspapier oder Papierhandtüchern ausgelegt werden. Diese Isolierungen stören die Zirkulation der Kaltluft und reduzieren die Kühlleistung.
- Ordnen Sie die Lebensmittel an und versehen Sie sie mit Etiketten, um langes Suchen und lange Türöffnungszeiten zu vermeiden. Nehmen Sie so viele Gegenstände wie möglich gleichzeitig heraus und schließen Sie die Tür schnellstmöglich.

D

GB - Modell

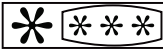
GB - Seriennummer

Indesit Company				TYPE CM02PFM		  	
Mod.		SBSAA 530 S D (EU)		00841610000		S/N 303080001	
		220-240V~ 50Hz 1.1A defrost heater 250W		wattage of lamp 1W			
Total vol.	Gross Net	550 L 537 L			Freez. Capac	Class Classe N-ST	
	Refr Freez	345 L 192 L			10kg/24h		
R600a	Refr.	0.087 kg.					
	Freez	kg.					
Made In China							

ÍNDICE

ADVERTENCIA:	65
AVISO	67
ESPECIFICACIÓN DE PRODUCTO.....	68
USO CORRECTO DE SU FRIGORÍFICO.....	69
COMIENZE A UTILIZAR	70
COMPARTIMENTO FRIGORÍFICO	71
INTRODUCCIÓN DE LA FUNCIÓN	74
CUIDADO Y MANTENIMIENTO DE SU FRIGORÍFICO ...	79

I Italianos	GB English	F Françai
D Deutsch	E Español	P Portuges
NL Nederlands	PL Polski	CZ
SK	GR	

SBSAA 530 S D (EU)



Precaución: riesgo de incendio

E

Aviso: Conecte solo al abastecimiento de agua potable.

Advertencia

- 1) **ADVERTENCIA:** mantenga las aberturas de ventilación, en el aparato o en la estructura incorporada, sin obstáculos.
- 2) **ADVERTENCIA:** No utilice ningún dispositivo mecánico, ni ningún otro aparato, para acelerar el proceso de descongelación, salvo los recomendados por el fabricante.
- 3) **ADVERTENCIA-** No dañe el circuito frigorífico.

Trasporte y ubicación del frigorífico

Transporte

Por favor, no invierta, exprima ni vibre el frigorífico. Cuando lo mueva, el ángulo de inclinación no puede ser mayor de 45 grados.

Cuando se mueva, no se aferre a la puerta ni la molinee.

Ubicación

Garantiza la circulación apropiada de aire alrededor del frigorífico, no ponga la unidad cerca de fuentes de calor, luz directa del sol, humedad o agua, evite el óxido y debilitar el aislamiento.

El espacio superior tiene por lo menos 30 cm, el espacio en los lados y la espalda por lo menos 10 cm de la pared, así que la puerta del frigorífico se pueden abrir o cerrar a conveniencia que emane calor.

Instale el frigorífico en un piso sólido y nivelado (si no está nivelado se puede ajustar el nivelador.)

Atención

¡No permita que el cable de alimentación quede presionado por el frigorífico u otro objeto pesado, para que no se dañe el cable de alimentación, puede arrancar repentinamente!

Antes de conectar la alimentación, por favor, revise el rango de voltaje del frigorífico y fuente de alimentación con cuidado.

Limpieza

Los restos de comida en el frigorífico tienen mal olor, por lo que es necesario limpiar el frigorífico con regularidad.

- Por razones de seguridad, desenchufe el cable de alimentación antes de limpiar.
- Use una toalla suave o una esponja con agua tibia para limpiar el frigorífico.
- Elimine el agua en la superficie del frigorífico con un paño seco.

Eliminación correcta de este producto



Eliminación correcta de este producto

Esta marca indica que este producto no debe eliminarse junto con otros residuos domésticos en la UE. Para evitar los posibles daños al medio ambiente o a la salud humana que representa la eliminación incontrolada de residuos, reciclar correctamente ayuda a promover la reutilización sostenible de recursos materiales. Para devolver su dispositivo usado, utilice los sistemas de devolución y recolección o póngase en contacto con el establecimiento donde se adquirió el producto. Ellos pueden tomar este producto para reciclaje por seguridad medio ambiental.

E

cuando los alimentos deben ser congelados rápidamente, usted deberá enfriarlos primero. Fije la temperatura del congelador a -24c en la posición de control en el congelador rápido, a continuación, coloque los alimentos frescos.

Datos

Potencia nominal (W)	130
Tamaño (ancho / profundidad / altura):mm Neto	902x750x1760
Peso neto	102
Aumento de la temperatura nominal (min)	420
Espacio total requerido en uso (mm)	Š1566 * V1760 * H1055

Por favor, lea cuidadosamente y guárdelo para futuras consultas

AVISO

Antes de ser utilizado, por favor, observe las instrucciones de seguridad importantes

Por favor, lea detenidamente estas instrucciones antes de la operación y téngalas a la mano para referencia en todo momento.

Los productos de la empresa deben seguir mejorando y están sujetos a cambios sin previo aviso,

Cuando se deshaga de cualquier equipo frigorífico por favor póngase en contacto con su departamento local de eliminación de desechos para la eliminación segura.

Este aparato está destinado al uso en hogares y entornos similares, como

- cocinas de personal en tiendas, oficinas y otros entornos de trabajo
- granjas y cocinas para clientes de hoteles, moteles y entornos residenciales similares
- entornos de alojamiento de estancia y desayuno;
- aplicaciones de servicios de banquetes y similares privados.

Cuando los alimentos frescos tienen que ser de congelación rápida, puede:

Para este modelo, establecer el modo de congelación rápida, a continuación, poner los alimentos frescos en el congelador.

Usted compra el frigorífico, ciertas características y equipamiento posiblemente con esto no utilizando la guía completamente consistente. Por favor, tómese el frigorífico en la lista de empaque como el estándar. Esto es una disculpa sincera ,,

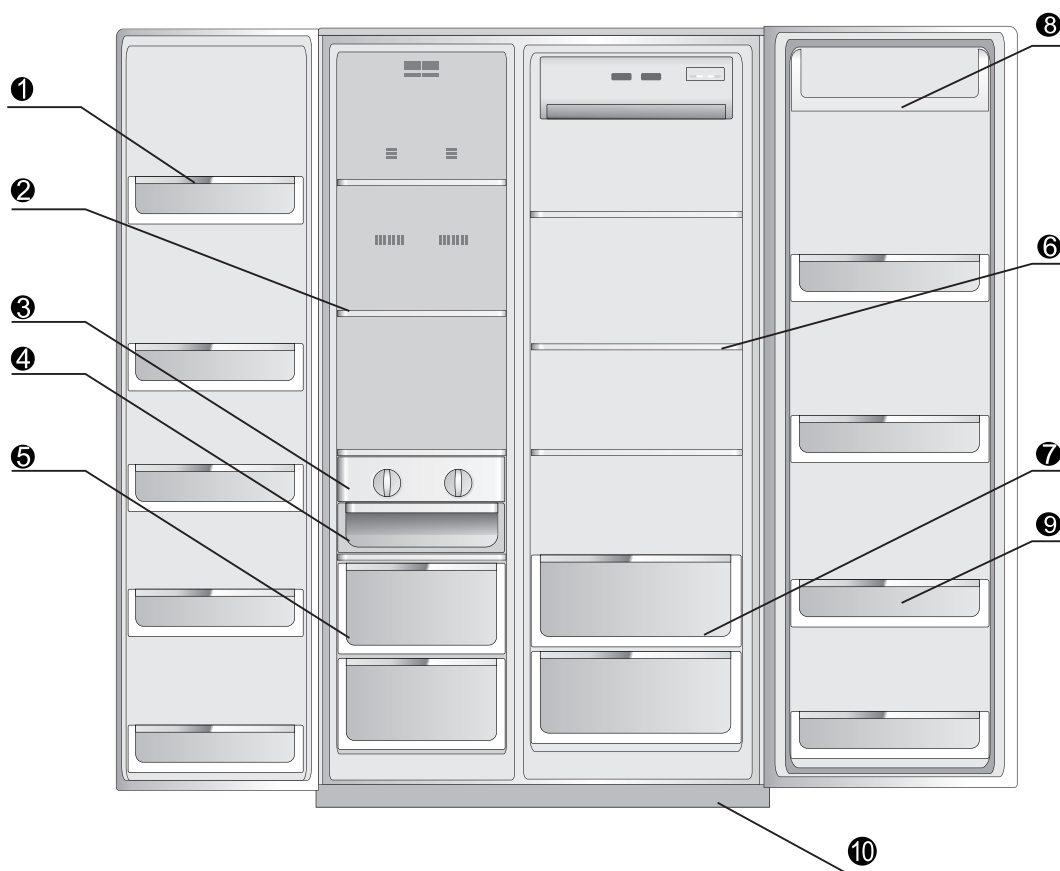

1 Estante de la puerta del congelador

6 Estante de cristal del compartimento frigorífico

2 Estantes de cristal del compartimento	7 Cajón de verduras
3 Caja para hacer hielo	8 Caja de sustancias
4 Caja de hielo	9 Estante de la puerta del congelador
5 Cajón del compartimento del congelador	10 Baje la cubierta

Preparación antes de usar

Especificación de producto

- **Tecnología invariable para mantener fresca**

Sistema independiente de viento en la cámara frigorífica, control de temperatura independiente, temperatura de almacenamiento estable, mucho tiempo fresco.

- **Descongelación pre-frío**

Tecnología de descongelación pre-frío con propósito de mantener estable la temperatura en el frigorífico, adecuada para mantener los alimentos frescos.

- **Aptitud para descongelar**

La descongelación depende del uso de la frecuencia con fines de ahorro de energía

- La tecnología anti-calor VIP

Gruesa capa de espuma para aislar el calor, bajo consumo de energía

- **Estantes para deslizar, uso conveniente**

Los estantes del congelador y del frigorífico están designados para deslizarse y estirarse, es conveniente para almacenar.

- **Aptitud humana**

El efecto de congelación se ajusta de acuerdo a la temperatura de almacenamiento y la temperatura en el interior por la computadora

- **Buena dimensión**

Tamaño ultra delgado, ultra gran volumen; El compartimento frigorífico utiliza el estante de cristal blindado de lujo.

- **Diseño CFC y sin escarcha. Congelación rápida**
- **Alarma de un problema automática**
- **Compresor confiable con buena calidad**
- **Alarma de apertura de puerta, pantalla LED**
- **Tecnología de vitaminas frescas**

- 4) **ADVERTENCIA-** No utilice aparatos eléctricos dentro de los compartimentos para alimentos del aparato, a menos que sean del tipo recomendado por el fabricante;
- 5) El aparato tiene que ser desconectado después del uso y antes de llevar a cabo el mantenimiento del usuario en el dispositivo.
- 6) Este aparato no es apto para el uso por parte de personas (incluyendo niños) con discapacidades físicas, sensoriales o mentales; o bien que carezcan de la suficiente experiencia y conocimiento, a menos que sean supervisados o se les haya instruido en el uso del aparato por parte de personas responsables, por su seguridad. **E**
- 7) Debe vigilarse a los niños a fin de asegurarse de que no jueguen con el aparato.
- 8) Si el cable de alimentación está dañado, debe acudir al fabricante, distribuidor, servicio técnico o similares personas capacitadas, para poder reemplazarlo y evitar así cualquier peligro.
- 9) Por favor, maneje y abandone el frigorífico de acuerdo a las regulaciones locales para el uso de gas soplado y refrigerante inflamable.
- 10) No guarde, dentro del aparato, ninguna sustancia explosiva, como aerosoles que contengan propelentes inflamables.

Uso correcto de su frigorífico

Advertencias

- No utilice ningún dispositivo mecánico, ni ningún otro aparato, para acelerar el proceso de descongelación, salvo los recomendados por el fabricante.
- No utilice aparatos eléctricos en los compartimentos de almacenamiento de alimentos, excepto el modelo recomendado por el fabricante.
- El refrigerante R600a y material de espuma ciclopentano utilizado en el frigorífico son inflamables. Todos los residuos y frigoríficos desechados se deben colocar lejos del fuego desnudo, y no se les debe quemar.

Viene un nuevo frigorífico

- Retire todo el material de embalaje antes de utilizar el nuevo frigorífico. Esto incluye la base de espuma y toda la cinta adhesiva que sostiene los accesorios del frigorífico en el interior y el exterior.
- Limpie el interior y exterior del frigorífico con un paño húmedo (un poco de detergente se podría añadir en el agua caliente para lavar la ropa y luego vuelva a limpiarla con agua limpia);
- Prepare una toma de dos polos con contacto de puesta a tierra independiente para el frigorífico y no compartirá una toma de usos múltiples con otros aparatos eléctricos;
- ¡No conecte el cable de puesta a tierra! El polo a tierra de la toma de corriente deberá estar provisto de un cable de conexión a tierra fiable.
- Abra el cuerpo del frigorífico y saque el accesorio (cubierta decorativa para viga inferior) y los tres tornillos de la bolsa de envasado de instrucciones, y luego instálelos en el travesaño inferior, como se muestra en el diagrama esquemático de la derecha.

Nota: La cubierta decorativa para viga inferior se utiliza como adorno, por lo que puede optar por no instalarlo. Esto no afectará el rendimiento o las condiciones del frigorífico, no importa si se instala o no.

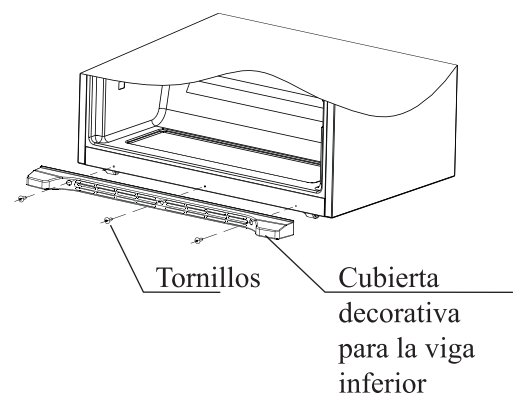

La limpieza del interior y exterior del mismo se hace con un paño húmedo (un poco de limpiador se puede añadir en el agua caliente, usando agua limpia al último)

Una conexión de 2 pines con la línea de puesta a tierra es necesaria, no comparta la toma de corriente con otro aparato.

La línea de conexión a tierra es esencial, la toma de corriente eléctrica debe ser con una línea de conexión a tierra intacta.

E

Comience a utilizar

Antes de ser utilizado, asegúrese de que el frigorífico esté instalado en el piso sólido y nivelado. Para entender toda la atención a las cuestiones de seguridad.

1. Después de quitar el sello del frigorífico, para fijar la cubierta inferior del frigorífico.

(Si la puerta está tosca, Por favor, consulte las instrucciones de ajuste que se sitúan en la esquina inferior izquierda del panel derecho del frigorífico para ajustar.)

2. Conecte a la fuente de alimentación. Una vez conectada a la red eléctrica, el frigorífico está en el estado por defecto, y muestra la temperatura del frigorífico y congelador actual.

El frigorífico tiene una memoria de energía baja. La primera vez cuando está encendido, entonces cada vez que se establece en la última operación de apagado.

3. Modelo de trabajo del frigorífico

Usted puede elegir uno de los siguientes dos modelos de frigoríficos para establecer.

(1) Modo inteligente: Si no hay necesidades especiales, le recomendamos que utilice el modo inteligente, debido a que el frigorífico funciona de forma automática.

(2) Modo humano: Puede utilizar las teclas de control de temperatura para ajustar la temperatura.

4. Coloque los alimentos en el frigorífico

Después de un período de tiempo de la operación de la energía eléctrica, el frigorífico en el interior ya está completamente frío. Ahora puede poner la comida en el frigorífico y empezar a usarlo.

Consejos: Cuando la temperatura esté lista para cambiar o poner nuevos alimentos en el frigorífico, toma algún tiempo equilibrar la temperatura en el interior. La duración de este período depende del tamaño del cambio de temperatura, la temperatura del medio ambiente circundante, la frecuencia de apertura de la puerta y el número de los alimentos, y así sucesivamente.

Compartimento frigorífico

Coloque los alimentos que son para almacenamiento a corto plazo o para comer a cualquier hora en el compartimento del frigorífico.

Aunque la regulación de la temperatura permitirá a temperatura media de la mayoría de las habitaciones frías regionales mantener entre 0-10 ° C, no puede hacer la conservación a largo plazo de los alimentos. Por lo tanto, el compartimento frigorífico sólo se utilizan como almacenamiento de alimentos a corto plazo.

Ajuste del estante

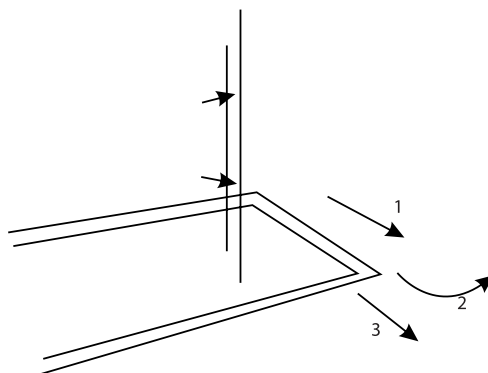

De acuerdo a las necesidades de almacenamiento de los alimentos, se puede ajustar el estante a la posición correcta, para facilitar el uso del mismo o el ajuste de la ubicación, el estante se puede configurar para deslizarse de modo que usted puede usarlo y ajustarlo fácilmente. Cuando desea quitar el estante, por favor mueva el estante a la dirección (1), luego gire el estante en la dirección (2) para 90 ° hasta que quede perpendicular a la dirección original, quite el estante por la dirección (3).

Ajuste de la altura y la limpieza del estante

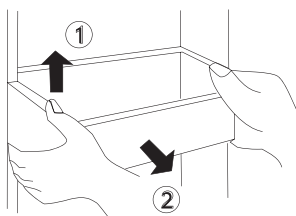

Levante el estante por la dirección ①, sostenga los lados, tire de este por la dirección ②. Después de la limpieza, instale el estante por la dirección opuesta. También puede ajustar la posición de acuerdo con la altura de los alimentos almacenados.

Compartimento frigorífico

Recomendaciones del área de almacenamiento para todo tipo de alimentos

A medida que el aire acondicionado circula en el frigorífico, convierte la temperatura de todas las diferentes zonas. Así que los diferentes tipos de alimentos deben ser colocados en una región de temperatura diferente.

E

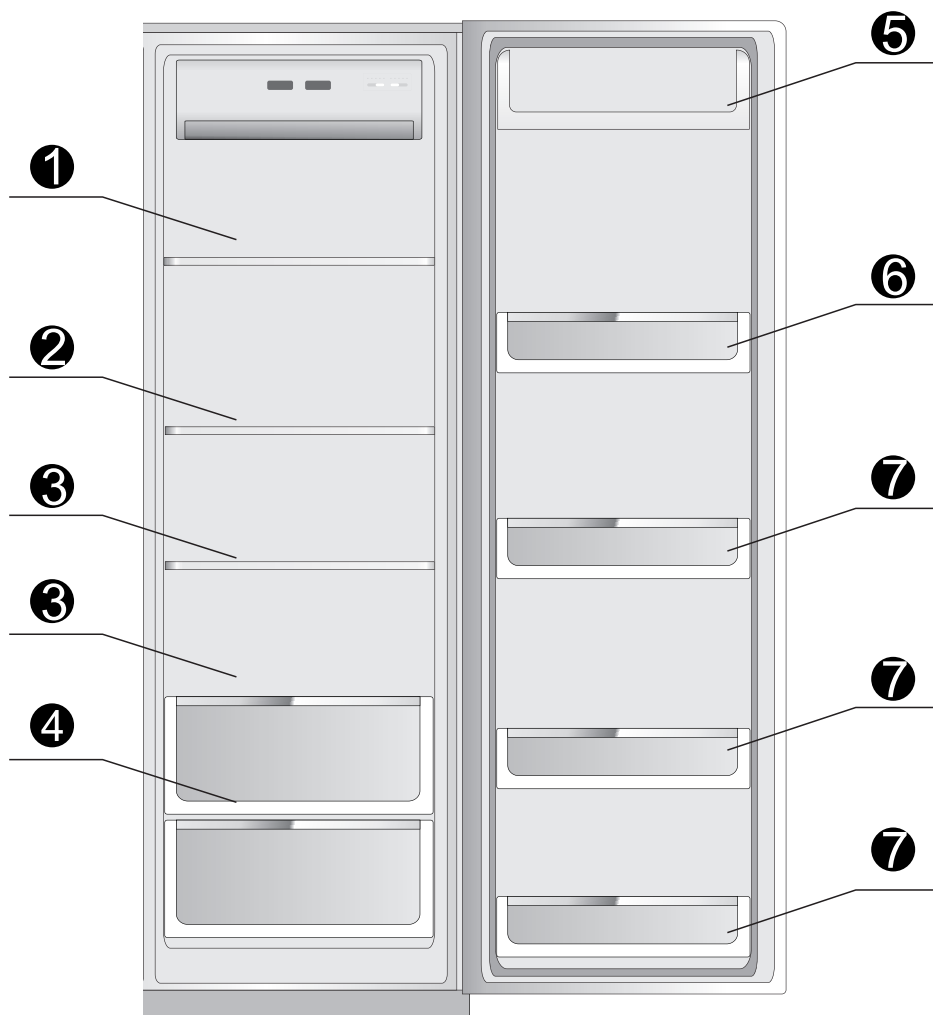

- ① Almacene pasta, enlatados, leche etc.
- ② Almacene comida rápida, fácil de colocar junta, productos lácteos, etc.
- ③ Almacene carne cocinada y salchichas, etc.
- ④ Almacene frutas y vegetales, etc.
- ⑤ Almacene huevos, mantequilla, queso, etc.
- ⑥ Almacene latas con estaño de fácil apertura, enlatados, especias, etc.
- ⑦ Almacene todos los tipos de bebidas embotelladas y alimentos

Compartimento congelador

El compartimento del congelador es para el almacenamiento de alimentos durante mucho tiempo

La temperatura del congelador es muy baja, por lo que puede mantener los alimentos frescos estado por un largo tiempo. Será mejor que ponga en este espacio los alimentos que necesite guardar por mucho tiempo. Sin embargo, usted debe cumplir con el tiempo de almacenamiento indicado en el envasado de alimentos.

E

Recomendaciones del área de almacenamiento para todo tipo de alimentos

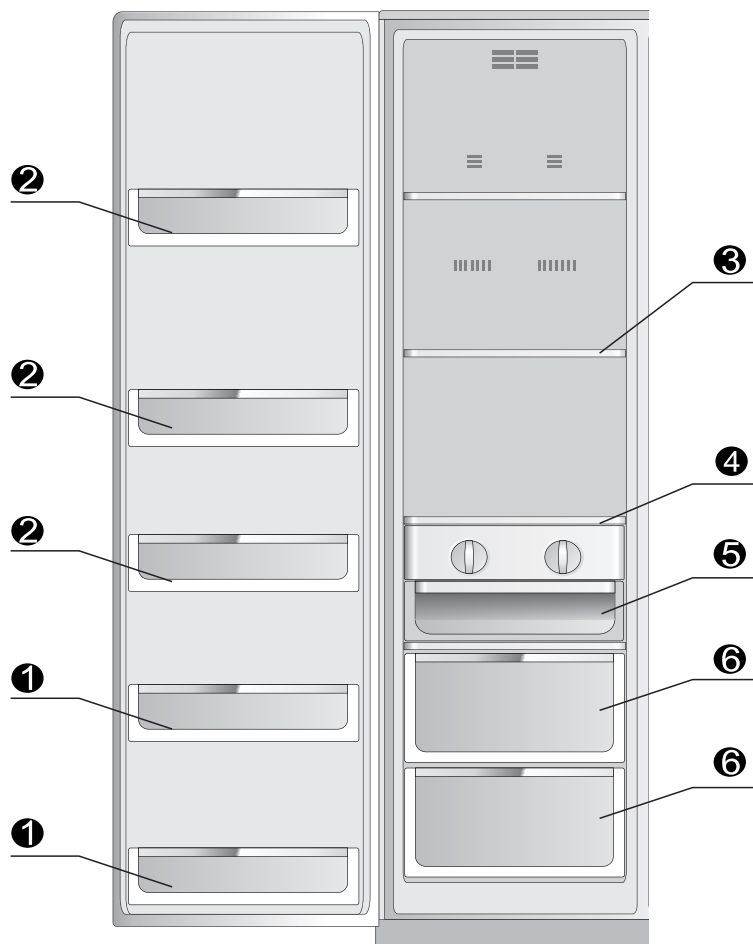

① Las rejillas de almacenamiento en la puerta de la cámara de congelación (2 estrellas) se utilizan para el almacenamiento a corto plazo de los alimentos y helados.

② Los estantes de almacenamiento en la cámara de congelación se utilizan para el almacenamiento de alimentos congelados.

③ Los estantes de vidrio se utilizan para el almacenamiento de los alimentos congelados, tales como pescado, carne y helado.

④ Máquina de hielo Rotary se utiliza para producir hielo.

⑤ La caja de hielo se utiliza para el almacenamiento de los trozos de hielo.

⑥ El cajón del congelador se utiliza para el almacenamiento de pescado, carne y aves de corral con su empaçado.

Introducción de la función

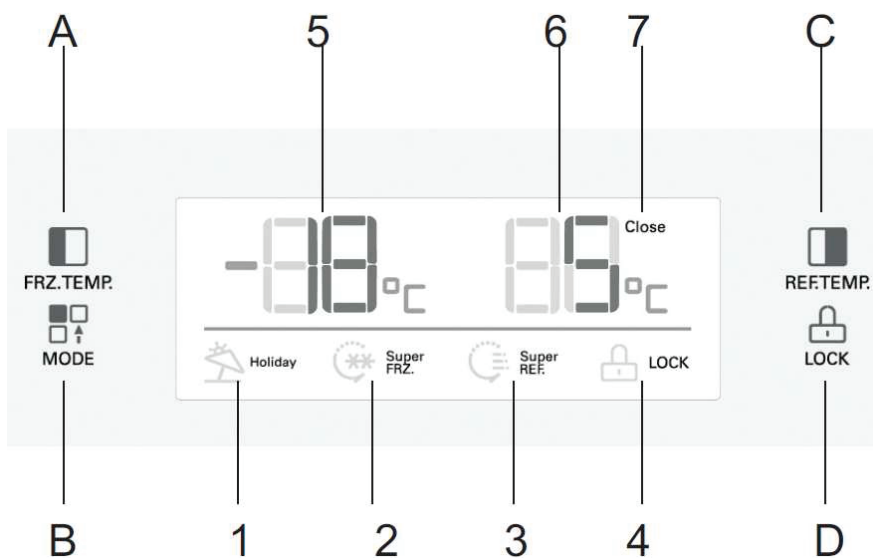

1. Operación de los botones

- A. Lámpara de ajuste de la temperatura del compartimento del congelador
- B. Configuración
- C. Regulación de la temperatura del compartimento frigorífico
- D. Bloqueo/Desbloqueo

2. Pantalla

- 1 Modo profesional
- 2 Modo congelación rápida
- 3 Modo enfriamiento rápido
- 4 Icono de bloqueo
- 5 Temperatura del compartimento del
- 6 Temperatura del compartimento frigorífico
- 7 Señalización dinámica de funcionamiento del compresor congelador

3. Bloqueo / Desbloqueo

Pulse la tecla D durante 3 segundos persistentemente en el estado no bloqueado (el icono de 4 no aparece), el frigorífico va a entrar en el estado de operación bloqueado y el icono muestra 4. Pulse la tecla D durante 3 segundos persistentemente en el estado bloqueado, el icono 4 desaparece y el estado bloqueado se libera.

4 Modo profesional

Pulse la tecla B para seleccionar el modo Profesional, se muestra el icono 1, a continuación, pulse la tecla D para confirmar, el frigorífico se ejecutará de acuerdo con el modo Profesional.

5 Modo de enfriado rápido

Pulse la tecla B para seleccionar el modo de Enfriado rápido, se muestra el icono 3, a continuación, pulse la tecla D para confirmar, el frigorífico se ejecutará de acuerdo con el modo Enfriado rápido.

6 Modo congelación rápida

Pulse la tecla B para seleccionar el modo Congelación rápida, se muestra el icono 2, a continuación, pulse la tecla D para confirmar, el frigorífico se ejecutará de acuerdo con el modo Congelación rápida.

E

7 Configuración de temperatura del compartimiento frigorífico

Pulse la tecla C una vez, las indicaciones de temperatura del compartimiento frigorífico parpadearán, pulse la tecla C nuevamente y se puede ajustar la temperatura, el rango de temperatura es de 2 ° C a 8 ° C.

8 Configuración de temperatura del compartimiento del congelador

Oprima la tecla A una vez, la temperatura de la sala del frigorífico se muestra con parpadeos, pulse la tecla D otra vez y podrá ajustar la temperatura, el rango de temperatura es de -16 ° C a -24 ° C.

9 Consejos de fallos

Cuando la pantalla muestra E1~E6, se muestra que el frigorífico no funciona correctamente. El frigorífico todavía es capaz de frigorífico con algunas fallas. Pero debe ser reparado tan pronto como sea posible, de modo que el frigorífico funcione bien.

Anuncios

- El frigorífico usa alimentación de corriente alterna que es 220V-240V,50Hz. Si las fluctuaciones de la tensión son grandes (Sobre 187-264V), puede causar algunos fallos, como que el frigorífico no se inicia, la tarjeta de control principal y el compresor se quemen y el compresor funciona con una voz anormal, etc. En este momento usted debe instalar un regulador automático de tensión que está por encima 1000W de uso. El cable de energía del frigorífico con tres patas (cable a tierra) cumple con el estándar de enchufe de tres patas (a tierra). No corte ni retire la tercera pata de la tarjeta de potencia en ninguna circunstancia. Después de instalar el frigorífico, las clavijas deben ser capaces de alcanzar para facilitar el uso. El enchufe de alimentación debe estar firmemente en contacto con el zócalo de enchufe, de lo contrario, podría provocar un incendio.
- No agarre y arrastre el cable de alimentación para extraer el cable del enchufe. Sostenga el zócalo del enchufe y jale la clavija de la toma directamente. No permita que las líneas eléctricas queden prensadas por el frigorífico o sean pisoteadas por la gente. Tenga cuidado cuando el frigorífico sea retirado de las paredes. No ruede ni dañe las líneas eléctrica. No utilice cables eléctricos y enchufes cuando estén dañados o desgastados. Vaya al centro de servicio que asigna la fábrica para reemplazar las líneas de energía si estuvieran desgastadas o dañadas.

- Cuando se pierde gas inflamable, como el gas de carbón, cierre la válvula de gas, abra las puertas y ventanas. No extraiga ni conecte los enchufes del frigorífico y otros electrodomésticos.
- No guarde dentro del aparato ninguna sustancia explosiva, como aerosoles que contengan propelentes inflamables.
- No utilice solvente inflamable cerca del frigorífico, a fin de evitar incendios.
- Para garantizar la seguridad, no coloque las tomas de corriente, fuentes de alimentación regulada de voltaje, hornos microondas y otros electrodomésticos en la mesa del frigorífico. No utilice otros electrodomésticos en el frigorífico (excepto los modelos recomendados), con el fin de evitar la interferencia electromagnética y otros accidentes.
- No deje que los niños entren en el frigorífico o escalen hacia el frigorífico. Con el fin de evitar que los niños queden encerrados en este o que caiga sobre ellos y los lastime.
- Después de que el frigorífico esté en funcionamiento, no toque la superficie helada del congelador con las manos, sobre todo con las manos húmedas, podría sufrir una quemadura.
- La brecha entre puerta y puerta y la brecha entre la puerta y el cuerpo del frigorífico son muy estrechas. Tenga cuidado de no estirar las manos en estas áreas para evitar que los dedos se dañen. No deje que los niños se acerquen al frigorífico cuando se abren y cierran las puertas.
- No rocíe ni enjuague el frigorífico con agua, y no instale el frigorífico en un lugar húmedo o en un lugar en el que el agua o la lluvia salpiquen, a fin de no afectar el aislamiento eléctrico del frigorífico.
- Nunca desmonte el frigorífico personalmente, nunca transforme el frigorífico ni dañe los canales de enfriamiento. El mantenimiento del frigorífico debe ser realizado por profesionales
- No ponga botellas de cervezas en el congelador. Es posible que se congele el contenido y se rompa la botella.
- Desenchufe el cable de alimentación cuando falle la energía eléctrica o para limpiar. Espere 5 minutos o más al volver a conectar el enchufe. Se puede dañar el compresor debido al inicio continuo.
- Antes de desechar su viejo frigorífico, quite la puerta, retire los sellos de las puertas y los estantes, coloque la puerta y la repisa en la posición adecuada, a fin de evitar que los niños suban dentro y se puedan causar accidentes.
- Este producto es para el frigorífico del hogar, de acuerdo con la reglamentación de la norma gubernamental, frigoríficos domésticos son sólo para el almacenamiento de alimentos, no para otros usos, como el almacenamiento de sangre, medicamentos y productos biológicos.

Cuidado y mantenimiento de su frigorífico

Descongelación del frigorífico

El compartimiento del congelador se descongelan automáticamente, sin ser manual

Reemplazo de las luces en el congelador y frigorífico, y la especificación de las luces

- Especificaciones: corriente directa 12v, LED
- Apague el poder
- Restaurar, reemplazar anti-pasos
- Sustituido por profesionales
- De acuerdo con la foto, quite el filtro de acuerdo con la dirección de la flecha y a continuación apriete los tornillos, retire las luces LED;

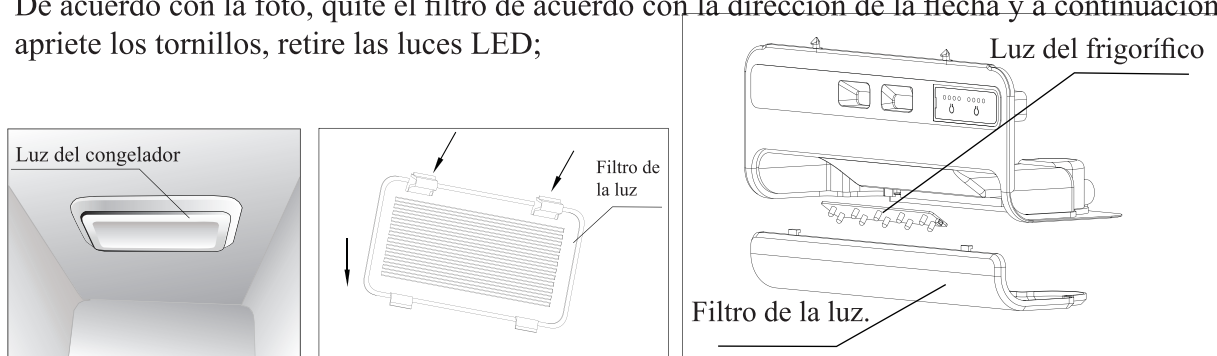

Al apagar el frigorífico

No lo use por un periodo largo de tiempo

Usted debe sacar la fuente de alimentación, de lo contrario, se podría provocar una descarga eléctrica o un incendio si las líneas eléctricas están envejeciendo.

Cuando hay una falla de energía

Usted debe reducir al mínimo la frecuencia de apertura de la puerta, y no es conveniente añadir alimentos frescos en el frigorífico.

Cuando deseché el frigorífico

Antes de deshacerse de su viejo frigorífico, asegúrese que quitar las puertas, a fin de evitar que los niños suban dentro y causen accidentes.

Análisis simple de problemas y soluciones

Por favor, lea el siguiente contenido cuidadosamente antes de solicitar la reparación

Incidente	Posibles elementos de causa / inspección
	<p>Asegúrese de que la alimentación eléctrica y la clavija estén bien enchufadas en la toma de energía eléctrica</p> <p>Compruebe la tensión (demasiado bajo), llame a la compañía eléctrica local</p>

No enfría perfectamente	elektrickú spoločnosť
No enfría perfectamente	la temperatura puede estar ajustada demasiado alto (bájela) demasiada comida almacenada comida caliente o tibia almacena recientemente las puertas se abren con demasiada frecuencia o durante demasiado tiempo fuentes de calor cercanas
Demasiado ruido	piso plano o en el frigorífico debe colocarse firmemente comprobar la pertenencia poner la ubicación correcta
Alimentos se congelaron	si se colocan cerca del paso del aire
Olores	la comida que huele debe ser embalada con rigor alimentos en mal estado el gabinete interior necesita limpieza

Si la situación no parece mejorar después haber comprobado los puntos anteriores, por favor póngase en contacto con nuestro servicio post-venta. Si el cable eléctrico está dañado, la reparación debe ser realizada por los ingenieros enviados por nosotros para evitar cualquier peligro.

Fenómeno de no-funcionamiento incorrecto

La velocidad de flujo del refrigerante en el tubo capilar es muy alta, en algún momento alvéolos sido mezclados. Por lo tanto el ruido irregular puede ocurrir en la salida. Cuando la humedad demasiado alta, los entornos de la puerta del frigorífico pueden estar un poco húmedos, por favor limpie con un paño seco.







Consejos para ahorrar energía

- El aparato debe estar situado en la zona más fría de la habitación, lejos de la producción de calor de otros aparatos o conductos de calefacción de calor y de la luz directa del sol.
- Deje enfriar los alimentos calientes a temperatura ambiente antes de colocarlos en el aparato. La sobrecarga del aparato hace que el compresor funcione durante más tiempo. Los alimentos que se congelan demasiado lentamente pueden perder calidad o echarse a perder.
- Asegúrese de envolver adecuadamente los alimentos y seque los envases antes de colocarlos en el aparato. Esto reduce la acumulación de escarcha en el interior del aparato.
- La caja del aparato no debe ser forrada con papel de aluminio, papel de cera ni toallas de papel. Los forros interfieren con la circulación de aire frío, por lo que el aparato es menos eficiente.
- Organice y etiquete la comida para reducir la apertura de la puerta y las búsquedas prolongadas. Saque tantos artículos como necesite de una sola vez y cierre la puerta tan pronto como sea posible.

E

GB - modelo

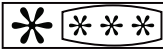
GB - número de serie

Indesit Company				TYPE CM02PFM		  	
Mod.		SBSAA 530 S D (EU)		00841610000		S/N 303080001	
		220-240V~ 50Hz 1.1A		defrost heater 250W		wattage of lamp 1W	
Total vol.	Gross Net	550 L 537 L			Freez. Capac	Class	
	Refr Freez	345 L 192 L			10kg/24h	Classe N-ST	
R600a	Refr.	0.087 kg.					
	Freez	kg.					
Made In China							

I Italianos	GB English	F Françai
D Deutsch	E Español	P Portuges
NL Nederlands	PL Polski	CZ
SK	GR	

CONTEÚDO

WARNING	81
OBSERVAÇÃO	83
ESPECIFICAÇÃO DO PRODUTO	84
USO COTTECT PARA O SEU FRIGORÍFICO.....	85
COMEÇAR A USAR	86
COMPARTIMENTO DO FRIGORÍFICO	87
INTRODUÇÃO AO FUNCIONAMENTO	90
MANUTENÇÃO E CUIDADOS COM O FRIGORÍFICO....	92

SBSAA 530 S D (EU)



Cuidado: risco de incêndio

P

Aviso: ligar a penas fornecimento de água potável.

Aviso

- 1) **AVISO-** Manter as aberturas de ventilação, na caixa de protecção exterior do aparelho ou da estrutura interna, sem obstrução.
- 2) **AVISO-** Manter as aberturas de ventilação, na caixa de protecção exterior do aparelho ou da estrutura interna, sem obstrução.
- 3) **AVISO-** Não danificar o circuito de refrigeração.

Transporte dos frigoríficos e localização

Transporte

Não deve inverter, apertar, ou sujeitar a vibração o frigorífico durante o transporte, o ângulo de inclinação não pode ser superior a 45°.

Quando do transporte, não fixar nem cintar a porta.

Localização

Garantir uma circulação de ar adequada à volta do frigorífico, não colocar o aparelho perto de fonte de calor, luz solar directa, humidade ou água, evitar que o isolamento enferruje e consequentemente fique mais frágil.

Espaço em cima de pelo menos 30 cm, espaço entre os lados e a parte de trás de pelo menos 10 cm da parede, de modo que a porta do frigorífico pode abrir e fechar correctamente e emanar calor.

Instalar o frigorífico numa superfície sólida e nivelada (se não for nivelada, pode ser ajustado com um nível).

Atenção

Não permitir que o cabo de alimentação seja pressionado pelo frigorífico ou outro objecto pesado, danificando portanto o cabo de alimentação, pode acontecer repentinamente.

Antes de ligar o cabo de alimentação, deve verificar cuidadosamente o tipo de tensão do frigorífico e o fornecimento de energia.

Limpeza

Os resíduos dos alimentos no frigorífico darão origem a um mau odor, portanto é necessário limpar regularmente o frigorífico.

- Por razões de segurança, retire a ficha da tomada eléctrica antes da limpeza.
- Use um pano macio ou esponja com água quente para limpar o frigorífico.
- Remova a água na superfície do frigorífico com um pano seco.

Eliminação correcta deste produto



Eliminação correcta deste produto

Esta marcação indica que este produto não deve ser eliminado com outros resíduos domésticos em toda a UE. Para impedir possíveis danos no ambiente ou na saúde humana causada pela eliminação não controlada de resíduos, o mesmo deve ser responsabilmente reciclado para promover uma reutilização sustentável dos recursos materiais. Para devolver o seu aparelho usado, deve utilizar os sistemas de recolha ou contacte o revendedor onde adquiriu o produto. O mesmo pode fazer a recolha deste produto para uma reciclagem ambientalmente segura.

P

Quando é necessária uma congelação rápida dos alimentos, deve primeiro deixar que os mesmos arrefeçam totalmente. Coloque a temperatura do congelador na posição de controlo a -24°C para uma congelação rápida, depois coloque os alimentos frescos.

Dados

Potência nominal (W)	130
Dimensão (largura/profundidade/altura):mm...Líquido	902x750x1760
Peso líquido	102
Aumento temperatura nominal (min)	420
Espaço total necessário para o uso (mm)	Š1566 * V1760 * H1055

Deve ler cuidadosamente este manual e guardá-lo para consulta futura

OBSERVAÇÃO

Antes de ser usado, deve observar as instruções importantes de segurança

Deve ler este manual cuidadosamente antes de colocar o aparelho em funcionamento e mantê-lo sempre acessível.

Os produtos da empresa continuarão a sofrer melhorias, sujeitas a alteração sem aviso prévio.

Quando da eliminação de qualquer frigorífico, deve contactar o departamento local de eliminação de resíduos para aconselhamento e eliminação segura.

Este aparelho é destinado a ser usado em uso doméstico ou aplicações similares como:

- zonas de cozinha em estabelecimentos comerciais, escritórios ou outros ambientes laborais;
- casas rurais e pelos clientes em hotéis e outros ambientes de tipo residencial;
- ambientes de tipo bed&breakfast;
- catering ou aplicações não comerciais similares.

Quando os alimentos frescos necessitam de congelação rápida, pode:

Para este modelo, definir o modo de congelamento rápido, depois colocar os alimentos frescos no congelador.

Determinadas características e acessório do seu frigorífico bem como este manual de instruções podem não corresponder totalmente. Deve considerar como standard o frigorífico mencionado na lista de embalagem. Apresentamos um pedido sincero de desculpas.“

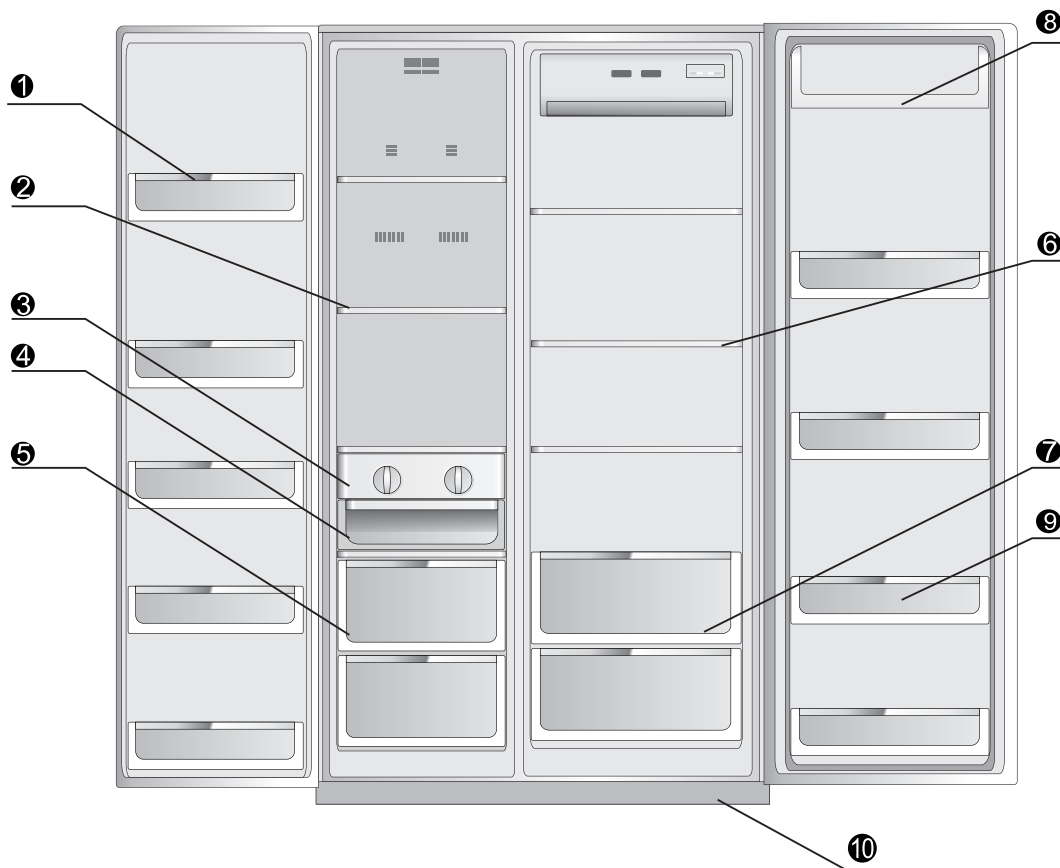

1 Prateleira da porta do congelador

6 Prateleira de vidro do compartimento do frigorífico

2 Prateleira de vidro do compartimento do congelador	7 Compartimento dos vegetais
3 Máquina de fazer gelo	8 Caixa de alimentos
4 Caixa de gelo	9 Prateleira da porta do frigorífico
5 Gaveta do compartimento do congelador	10 Tampa inferior

Prepara antes de usar

Especificação do produto

- **Tecnologia invariável de manutenção de frescura**

Sistema de ventilação separado no compartimento do frigorífico, controlo separado de temperatura, temperatura de armazenamento estável, frescura mais duradoura.

- **Descongelamento pré-frio**

A tecnologia do descongelamento pré-frio com a finalidade de manter a temperatura no frigorífico estável, adequada para manter os alimentos frescos.

- **Capacidade de descongelamento**

A descongelação depende da frequência de utilização com a finalidade de poupar energia.

- **Tecnologia VIP anti-calor**

Espuma espessa na camada anti-calor, baixo consumo de energia

- **Prateleiras deslizantes, utilização prática**

A prateleira do congelador e do frigorífico designada como deslizante e extensível, é conveniente para armazenamento.

- **Definição humana**

O efeito de congelação é ajustado através de computador conforme a temperatura de armazenamento e a temperatura interior.

- **Dimensão agradável**

Tamanho ultra-fino: volume extra grande; O compartimento do frigorífico usa a prateleira de vidro blindado de alta qualidade.

- **CFC e design no-frost. Congelamento rápido**

- **Alarme automático de problema**

- **Compressor fiável com boa qualidade**

- **Alarme de porta aberta, ecrã LED**

- **Tecnologia de vitaminas frescas**

4) **AVISO-** Não usar aparelhos eléctricos no interior do compartimento de armazenamento dos alimentos do aparelho, a menos que sejam do tipo recomendado pelo fabricante; o aparelho tem de ser desligado depois de ser utilizado e antes de levar a efeito a manutenção do utilizador no mesmo.

6) Este aparelho não foi concebido para ser utilizado por pessoas (incluindo crianças) com capacidades físicas, sensoriais ou mentais reduzidas, ou com falta de experiência e conhecimentos, excepto se receberam supervisão ou instrução sobre a utilização do aparelho por uma pessoa responsável.

7) As crianças devem ser vigiadas para assegurar que não brincam com o aparelho

8) Se o cabo de alimentação estiver danificado, deve ser substituído pelo fabricante, o respectivo agente de serviço ou uma pessoa qualificada para prevenir danos.

9) Deve manusear e abandonar o frigorífico conforme as regulamentações locais para o mesmo. Usar gás inflamável e refrigerante.

10) Não guardar substâncias explosivas como latas de aerossol com propulsor inflamável dentro deste aparelho.

Uso correcto do seu frigorífico

Avisos

- Não usar dispositivos mecânicos ou outros meios para acelerar o processo de descongelamento, além dos recomendados pelo fabricante.
- Não usar aparelhos eléctricos no compartimento de armazenamento de alimentos excepto do modelo recomendado pelo fabricante.
- O refrigerante R600a e o material de espuma ciclo pentano usado no frigorífico são inflamáveis. Todos os resíduos e frigoríficos eliminados devem ser colocados afastados de chamas vivas e não pode ser permitido que ardam.

O novo frigorífico acaba de chegar

- Remover todo o material de embalagem antes de usar o novo frigorífico. Isto inclui a base de espuma e todas as fitas adesivas que fixam os acessórios do frigorífico no interior e no exterior do mesmo.
- Limpar o interior e o exterior do frigorífico com um pano molhado (pode ser adicionado um pouco de detergente em água quente para humedecer o pano e depois o frigorífico deve ser enxaguado de novo com água limpa);
- Preparar uma tomada independente com dois pólos com contacto terra para o frigorífico e não deve ser uma tomada usada por outros aparelhos eléctricos;
- Ligar o fio terra! O pólo terra da tomada deve ser equipado com um fio terra fiável.
- Abrir a estrutura do frigorífico e retirar os acessórios (tampa decorativa para a base) e os três parafusos do saco com instruções de embalagem; depois instalar os mesmos na base conforme mostrado no diagrama esquemático à direita.

Nota: A tampa decorativa para a base inferior é usada como decoração, portanto pode optar por a instalar ou não. Não afectará o desempenho ou condições do frigorífico independentemente de ser instalada ou não.

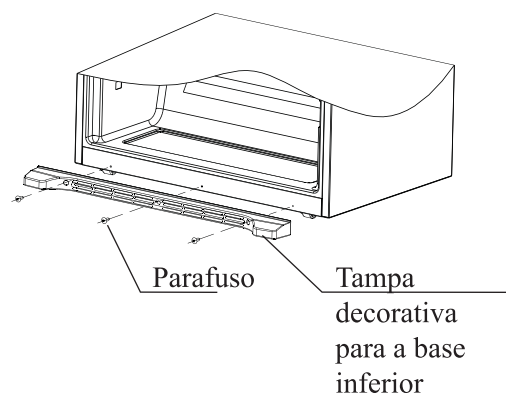

Limpar o interior e o exterior da mesma com um pano molhado (pode ser adicionado um pouco de detergente com água quente, usando em último lugar a água fria)

É necessária uma única ficha de 2 pinos com linha de terra; não partilhe uma tomada eléctrica com outro aparelho.

A linha de terra é essencial, a tomada eléctrica deve ter uma linha de terra intacta.

P

Começar a usar

Antes de ser usada, garantir que o frigorífico é instalado num pavimento sólido e nivelado.

Deve ser prestada a maior atenção a todas as questões de segurança.

1. Depois de desselar o frigorífico, para fixar a tampa inferior no frigorífico.

(Se a porta estiver desnivelada, consultar as instruções de ajustamento localizadas no canto inferior esquerdo do painel direito do Frigorífico para ajustar.) 2. Ligar a fonte de alimentação. Depois de ligar a fonte de alimentação, o frigorífico está no estado predefinido e mostra a temperatura actual de refrigeração e de congelação. O frigorífico tem uma memória para quando está desactivado, a primeira vez em que é ligado, depois de cada vez em que é configurado e por fim o funcionamento em estado de desactivado.

3. Modelo de funcionamento do frigorífico

Pode escolher uma dos seguintes dois modelos de frigoríficos para configurar.

(1) Modo inteligente: Se não existirem requisitos especiais, recomendamos a utilização do modo Inteligente, porque o frigorífico funcionará automaticamente.

(2) Modo humano: Pode usar as Teclas de Controlo da Temperatura para definir a temperatura. 4. Colocar os alimentos no frigorífico

Depois de um período de funcionamento da electricidade, o interior do frigorífico está completamente refrigerado, Então, pode colocar os alimentos no frigorífico e começar a utilizar o mesmo.

Dicas: Quando a temperatura é definida para ser alterada ou quando são colocados novos alimentos no frigorífico, leva algum tempo até que a temperatura interior fique equilibrada. A duração deste período depende da dimensão da alteração da temperatura, da temperatura ambiente, da frequência de abertura da porta e da quantidade de alimentos, etc.

Compartmento de refrigeração

Colocar os alimentos com períodos de armazenamento curtos ou que são para ser consumidos em qualquer momento no compartimento de refrigeração.

Apesar de a temperatura de regulação permitir uma temperatura média da maioria dos compartimentos frios entre 0-10°C não pode preservar os alimentos durante um longo período de tempo. Portanto, o compartimento do frigorífico é apenas usado para armazenamento de curta duração.

Ajustamento da prateleira

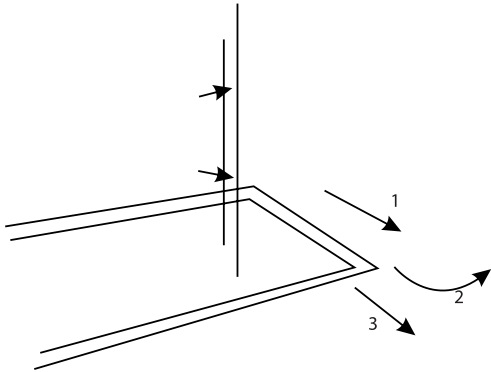

De acordo com as necessidades de armazenamento de alimentos, pode ajustar a prateleira na posição correcta; para facilitar a utilização da mesma ou o respectivo ajustamento, a prateleira pode ser colocada para deslizar de modo que pode facilmente ser ajustada. Quando pretender limpar a prateleira, desloque-a na direcção (I), depois rode a prateleira na direcção (2) para 90° até que fique perpendicular à posição original, puxe a prateleira na direcção (3).

Ajustamento da altura e limpeza do suporte

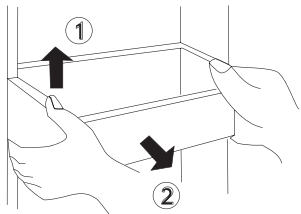

Levantar o suporte na direcção segurando de ambos os lado ①, depois puxe-o na direcção ②. Depois da limpeza, para instalar o suporte faça-o no sentido inverso. Pode também ajustar a posição de acordo com altura dos alimentos armazenados

Compartimento de refrigeração

Recomendações da zona de armazenamento de todos os tipos de alimentos.

Devido ao ciclo de ar condicionado no interior do frigorífico, isso faz com que a temperatura seja diferente em todas as áreas. Portanto os vários tipos de alimentos devem ser colocados em zonas com temperaturas diferentes.

P

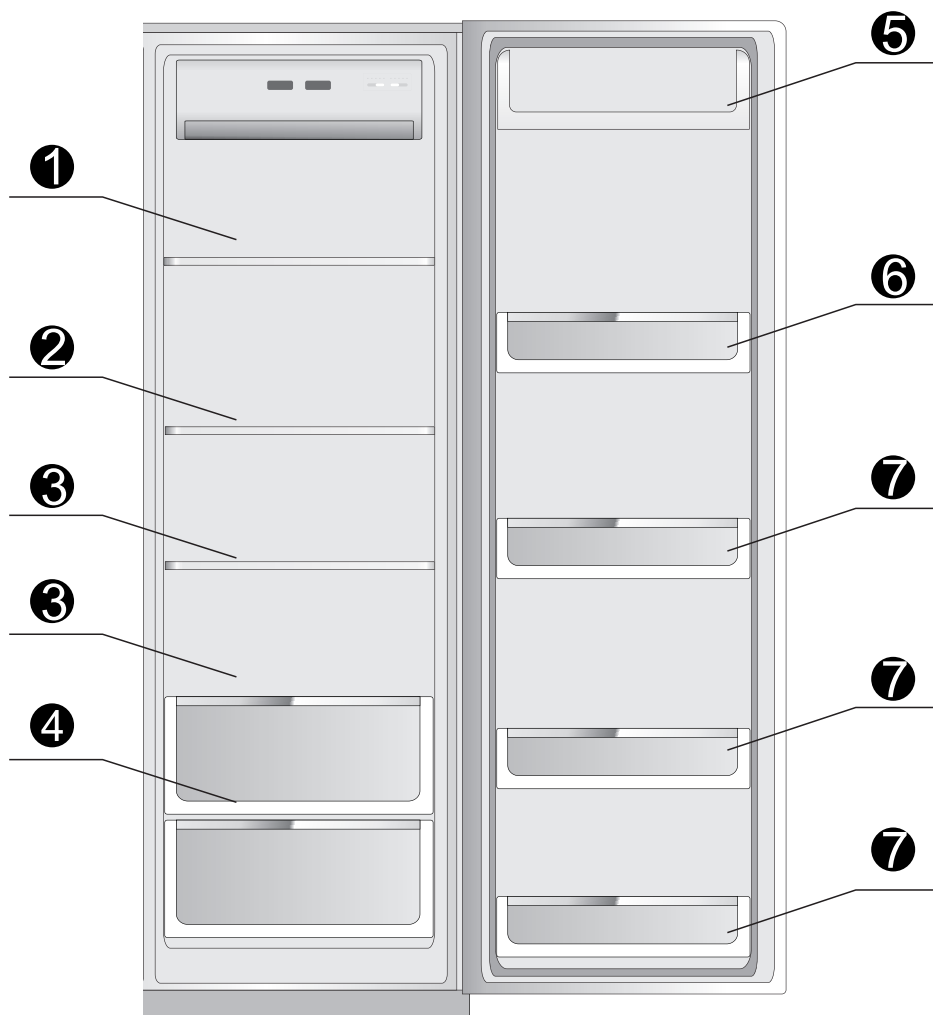

- ① Armazenar, pasta, enlatados, leite, etc.
- ② Armazenar fast-food, alimentos que possam estar juntos, produtos lácteos, etc.
- ③ Armazenar carne cozinhada e salsichas, etc.
- ④ Armazenar fruta e vegetais, etc.
- ⑤ Armazenar ovos, manteiga, queijo, etc.
- ⑥ Armazenar latas de abertura fácil, enlatados, especiarias, etc.
- ⑦ Armazenar todos os tipos de bebidas e alimentos engarrafados

Compartimento de congelação

Compartimento de congelação serve para armazenar alimentos durante um longo período de tempo

A temperatura do compartimento de congelação é muito baixa, portanto pode manter os alimentos em boas condições de frescura durante um longo período de tempo, Será melhor colocar neste espaço os alimentos que exijam um longo período de armazenamento. Mas tem de ser de acordo com o tempo de armazenamento indicado na embalagem dos referidos alimentos.

P

Recomendações da zona de armazenamento de todos os tipos de alimentos.

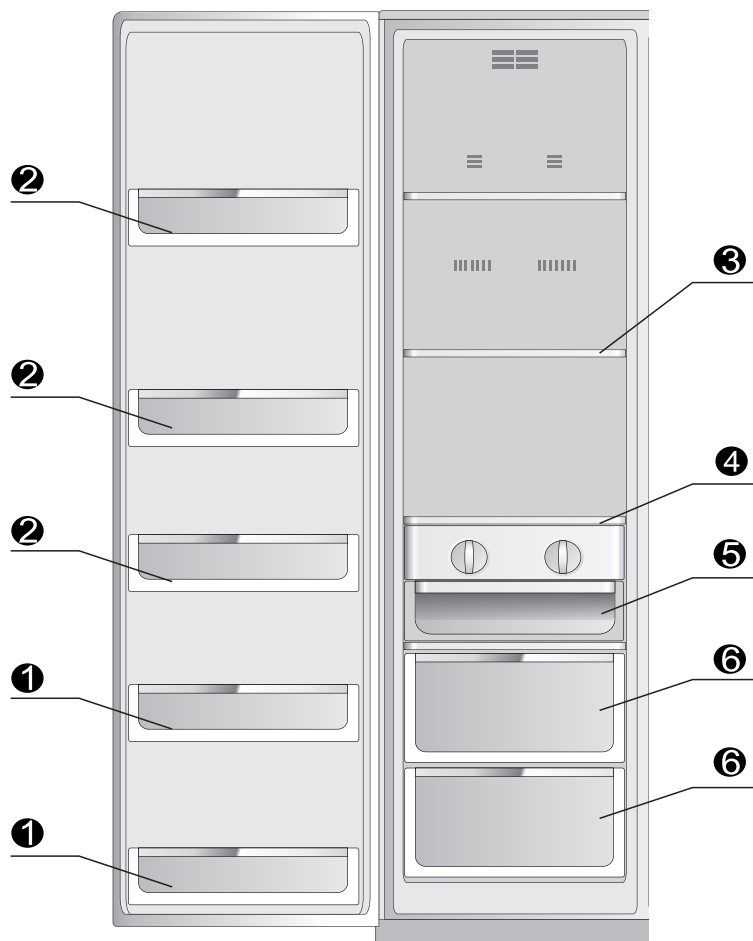

- ① As grelhas de armazenamento na porta do compartimento de congelação (2 *) são usadas para armazenamento de curta duração de alimentos e gelados.
- ② As grelhas de armazenamento no compartimento de congelação são usadas para armazenamento de alimentos congelados.
- ③ As prateleiras de vidro são usadas para o armazenamento dos alimentos congelados, como peixe, carne e gelado.
- ④ Máquina rotativa de fazer gelo é usada para produzir gelo.
- ⑤ A caixa do gelo é usada para armazenar os cubos de gelo.
- ⑥ A gaveta do congelador é usada para armazenar peixe, carne, aves com embalagens de alimentos.

Introdução do funcionamento

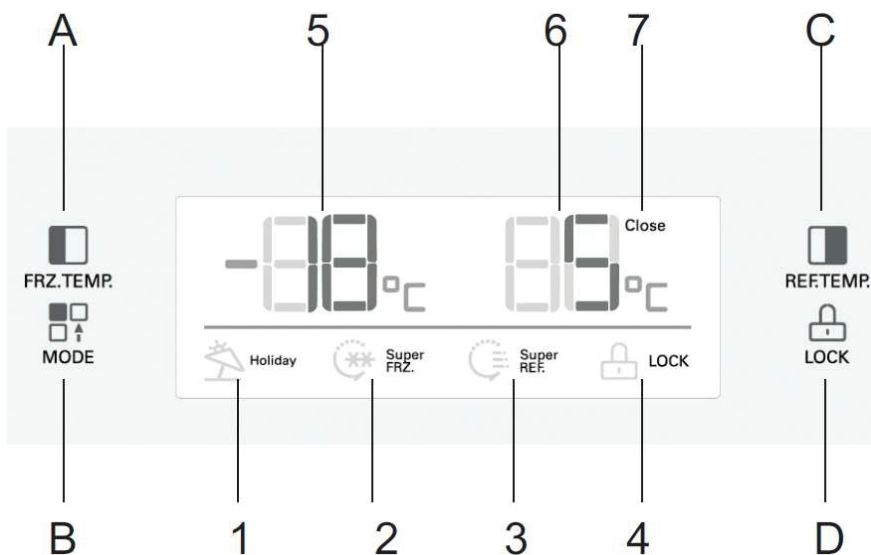

P

1. Funcionamento dos botões

A. Lâmpada de ajustação da temperatura do compartimento do congelador

B. Definições do modo

C. Ajustamento da temperatura do compartimento do frigorífico

D. Bloquear/Desbloquear

2. Visor

1 Modo férias 2 Modo de congelação rápida

3 Modo de refrigeração rápida 4 Ícone do bloqueio 5 Temperatura do compartimento do congelador

6 Temperatura do compartimento do frigorífico

7 Sinalização dinâmica de funcionamento do compressor

3. Bloquear / Desbloquear

Premir a tecla D repetidamente durante 3 segundos no estado não bloqueado (o ícone 4 não é mostrado), o frigorífico entrará no estado de funcionamento bloqueado e o ícone 4 será mostrado. Premir a tecla D repetidamente durante 4 segundos no estado de Bloqueado, o ícone 4 desaparece e o estado de Bloqueado é eliminado.

Devem estar em funcionamento as seguintes funções no estado

4. Modo férias

Premir a tecla B para seleccionar o modo Férias, o ícone 1 mostra, depois premir a tecla D para confirmar, o frigorífico estará a funcionar de acordo com o modo Férias.

5 Modo de refrigeração rápida

Premir a tecla B para seleccionar o modo refrigeração Rápida, o ícone 3 mostra, depois premir a tecla D para confirmar, o frigorífico estará a funcionar de acordo com o modo refrigeração Rápida.

6 Modo de congelação rápida

Premir a tecla B para seleccionar o modo congelação Rápida, o ícone 2 mostra, depois premir a tecla D para confirmar, o frigorífico estará a funcionar de acordo com o modo congelação Rápida.

P

7 Definições de temperatura do compartimento do frigorífico

Premir a tecla C uma vez, o visor da temperatura do compartimento do frigorífico fica a piscar, premir a tecla C de novo e pode definir a temperatura, o intervalo de temperatura é de 2°C a 8°C.

8 Definições de temperatura do compartimento do congelador

Premir a tecla A uma vez, o visor da temperatura do compartimento do frigorífico fica a piscar, premir a tecla D de novo e pode definir a temperatura, o intervalo de temperatura é de -16°C a -24°C.

9 Dicas de falhas

Quando o visor exibe E1~E 6, indica que o frigorífico está com um funcionamento incorrecto. O frigorífico continua, no entanto, a ter possibilidade de refrigerar com algumas falhas. Mas deve ser sujeito a uma manutenção o mais breve possível, de modo a que o mesmo fique a funcionar correctamente.

Informações

- o frigorífico usa alimentação com corrente alterna de 220V-240V,50Hz. No caso de a flutuação de tensão ser muito elevada (Além do limite de 187-264V), pode dar origem a algumas falhas, como o frigorífico não arrancar, a placa principal de controlo e o compressor se queimarem e o compressor fazer um ruído anormal quando em funcionamento, etc. Neste momento deve instalar um regulador de tensão automático acima de 1000W para utilização. O cabo de alimentação do frigorífico com ficha tripla (terra) está em conformidade com tomada tripla (terra). Não cortar em circunstância alguma o terceiro pino do cabo de alimentação. Depois do frigorífico estar instalado, as tomadas devem estar acessíveis para facilitar a utilização. A ficha de alimentação deve estar firmemente ligada à tomada, caso contrário pode dar origem a incêndio.
- Não forçar e arrastar o cabo de alimentação para desligar as fichas do frigorífico. Segurar a ficha com firmeza, e remover a ficha directamente da tomada. Não permitir que os cabos de alimentação sejam pisados pelo frigorífico ou que as pessoas tropecem nos mesmo. Ter cuidado quando o frigorífico é afastado da parede. Não enrolar ou danificar os cabos de alimentação. Não usar os cabos de alimentação e fichas quando estiverem danificados ou desgastados. Deve dirigir-se ao centro de assistência técnica indicado pelo fabricante para que os cabos de alimentação sejam substituídos se estiverem desgastados ou danificados.

- Quando existe fuga do gás inflamável, tal como o gás refrigerante, perto da válvula de gás, deve fechar a referida válvula. Abrir as portas e janelas. Não remover ou ligar as fichas do frigorífico ou de outros aparelhos.
- Não guardar substâncias explosivas como latas de aerossol com propulsor inflamável dentro deste aparelho.
- Não usar solventes inflamáveis perto do frigorífico, de modo a evitar o risco de incêndio.
- Para garantir a segurança, não colocar as tomadas, tensão de alimentação regulada, fornos micro-ondas e outros aparelhos no quadro do frigorífico. Não usar outros aparelhos no frigorífico (excepto dos modelos recomendados), de modo a evitar a interferência electromagnética e outros acidentes.
- Não deixar que as crianças entrem dentro do frigorífico ou que subam para cima do mesmo. De modo a evitar que as crianças fiquem fechadas no mesmo ou que o frigorífico caia e possa provocar lesões nas crianças.
- Depois do frigorífico estar em funcionamento, não tocar na superfície gelada do congelador com as mãos, especialmente se as mãos estiverem molhadas, pode causar queimaduras.
- O intervalo entre a porta e a estrutura do frigorífico é muito estreito, Tem de ter cuidado para não entalar as mãos nestas zonas para impedir lesões nos dedos. Não deixar que as crianças fiquem perto do frigorífico quando abrir e fecha as portas.
- Não pulverizar e enxaguar o frigorífico com água e não instalar o frigorífico em local húmido ou num local em que haja salpicos de água ou chuva, de modo a não afectar o isolamento eléctrico do frigorífico.
- Nunca desmontar autonomamente o frigorífico, nem proceder a transformações no mesmo nem danifique os tubos de refrigeração. A manutenção do frigorífico deve ser realizada apenas por profissionais.
- Não colocar cervejas ou outras bebidas no congelador. Pode congelar o conteúdo e partir a garrafa.
- Remover a ficha quando houver falha de energia ou quando realizar a limpeza. Aguardar 5 minutos ou mais para voltar a ligar a ficha. Pode danificar o compressor devido ao arranque contínuo.
- Antes de eliminar o frigorífico antigo, retirar a portas, remover as juntas das portas e as prateleiras, colocar a porta e os suportes na posição correcta, de modo a evitar que as crianças subam para o interior do mesmo e isso possa dar origem a acidentes.
- Este produto é um frigorífico de uso doméstico, em conformidade com as normas governamentais, os frigoríficos de uso doméstico servem apenas para armazenamento de alimentos e não para outros fins, como armazenamento de sangue, medicamentos e produtos biológicos.

Manutenção e cuidados com o frigorífico

Descongelar o congelador

O compartimento do congelador descongelará automaticamente e não manualmente

Substituição das luzes no congelador e no frigorífico, e especificação das luzes

- Especificação: corrente directa 12V, LED
- Desligar
- De acordo com a imagem, remover a grelha no sentido da seta, e depois apertar os parafusos, remover as luzes LED;
- Passos para remover, substituir
- Substituída por profissionais

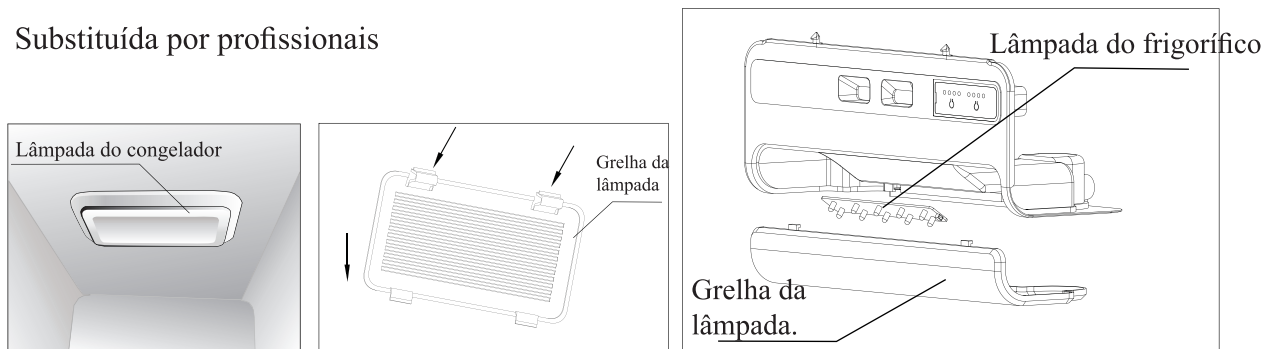

Quando desligar o frigorífico

Não usar durante um longo período de tempo

Deve retirar o cabo de alimentação, caso contrário, pode dar origem a choque eléctrico ou incêndio, se os cabos e alimentação estiverem desgastados.

Quando há falha de alimentação

Deve minimizar a frequência de abertura da porta, e não é apropriado adicionar alimentos frescos no frigorífico.

Quando eliminar o frigorífico

Antes de eliminar o seu velho frigorífico, garantir que retira as portas, de modo a evitar que as crianças entrem para o seu interior e que ocorram acidentes.

Análise e resolução de problemas simples

Deve ler o seguinte conteúdo cuidadosamente antes de solicitar uma reparação

Problema	Causa possível/itens para inspecção
	Assegurar que a alimentação está ligada e que a ficha está correctamente introduzida na tomada Verificar a tensão (demasiado fraca), entrar em contacto com a empresa de fornecimento de electricidade

nefunguje	elektrickú spoločnosť
quando não refrigeração correcta	regulação de temperatura demasiado elevada (reduzir a mesma) demasiado alimentos armazenados alimentos quentes ou frios armazenados recentemente portas são abertas com demasiada frequência ou durante demasiado tempo fonte de calor perto
demasiado ruído	pavimento plano ou o frigorífico tem de estar assente com firmeza verificar o aparelho e colocar na localização correcta
alimentos ficam congelados	se for deixado perto de entrada de ventilação
Ordenação	os alimentos aromáticos devem estar rigorosamente embalados alimentos estragados espaço interior necessita de limpeza

P

Se a situação parecer não melhorar depois de verificados os itens anteriores, deve contactar o serviço pós-venda. Se o cabo de alimentação estiver danificado, a reparação deve ser feita por técnicos recomendados por nós de modo a evitar quaisquer perigos.

Ocorrência de mau funcionamento

A velocidade de fluxo do refrigerante no tubo capilar é demasiado elevada, por vezes os alvéolos estão misturados. Portanto pode ocorrer algum ruído anormal à saída. Quando a humidade é demasiado elevada, o espaço à volta do frigorífico pode aparecer um pouco molhado, deve ser limpo com um pano seco.







Dicas para poupar energia

- O aparelho deve estar localizado na zona mais fria da divisão, afastado de aparelhos que produzam calor ou condutas de aquecimento, e fora do alcance da luz solar directa.
- Deve permitir que os alimentos quentes arrefeçam à temperatura ambiente antes de os colocar dentro do aparelho. Uma sobrecarga do aparelho obriga a um funcionamento mais longo do compressor. Os alimentos que tenham de ser congelados lentamente podem perder qualidade ou ficarem estragados.
- Assegurar que os alimentos são correctamente embalados e secar os recipientes antes de os colocar no aparelho. Isto impede a formação de gelo no interior do aparelho.
- O recipiente de armazenamento do aparelho não deve estar envolvido em folha de alumínio, papel vegetal ou toalha de papel. Os revestimentos interferem com a circulação do ar frio, fazendo com que o aparelho seja menos eficiente.
- Deve organizar e etiquetar os alimentos para reduzir as vezes em que tem que abrir o aparelho e procurar prolongadas. Remover tantos itens quanto os necessários de uma só vez, e fechar a porta o mais rapidamente possível.

P

GB - modelo

GB - número de série

Indesit Company				TYPE CM02PFM		  		
Mod.		SBSAA 530 S D (EU)		00841610000		S/N 303080001		
		220-240V~ 50Hz 1.1A		defrost heater 250W		wattage of lamp 1W		
Total vol.	Gross	550 L			Freez.	Capac	Class	
	Net	537 L			10kg/24h		Classe	N-ST
	Refr	345 L						
	Freez	192 L						
R600a	Refr.	0.087 kg.						
	Freez	kg.						
Made In China								

I Italianos	GB English	F Françai
D Deutsch	E Español	P Portuges
NL Nederlands	PL Polski	CZ
SK	GR	

INHOUDSOPGAVE

WAARSCHUWING	97
OPGELET	99
PRODUCTSPECIFICATIE	100
CORRECT GEBRUIK VAN UW KOELKAST.....	101
INGEBRUIKNAME	102
KOELVAK	103
INLEIDING VAN DE WERKING	106
ONDERHOUD EN ZORG VOOR DE KOELKAST	108

SBSAA 530 S D (EU)



Opgelet: Brandgevaar

NL

Waarschuwing: Uitsluitend aansluiten op een toevoer van drinkbaar water.

Waarschuwing

- 1) **WAARSCHUWING-** Houd de ventilatieopeningen, in de apparaatbehuizing of de ingebouwde structuur, vrij van belemmeringen.
- 2) **WAARSCHUWING-** Gebruik geen mechanische apparaten of andere middelen om het ontthooiproces te versnellen behalve de middelen aanbevolen door de fabrikant.
- 3) **WAARSCHUWING-** Beschadig het koelmiddelcircuit niet.

Koelkasten transport en locatie

Transport

U mag de koelkast niet omkeren, indrukken of laten trillen. Als u de koelkast verplaatst, mag de kantelhoek niet meer zijn dan 45 graden.

Als u de koelkast verplaatst, mag u de deur niet openen.

Locatie

Zorg voor een correcte luchtcirculatie rond de koelkast. Plaats het toestel niet in de buurt van een warmtebron, direct zonlicht, vocht of water, vermijd roest en verzwakking van de isolatie.

Laat een minimum tussenruimte van 30 cm aan beide zijden en minimum 10cm achteraan met de muur. Dit om ervoor te zorgen dat de deur eenvoudig kan openen en sluiten en warmte vrijgeven.

Installeer de koelkast op een vlakke, gelijke vloer (indien niet vlak moet u bijregelen met de nivelleringsvoetjes).

Opgelet

U mag het netsnoer niet onder de koelkast of andere zware voorwerpen klemmen want dit kan het snoer beschadigen.

Voor de stroom inschakelt, moet u het spanningsbereik van de koelkast en de voeding zorgvuldig controleren.

Reiniging

Etenressten in de koelkast kunnen onaangename geurtjes afgeven. Het is dus noodzakelijk de koelkast regelmatig schoon te maken.

- Om veiligheidsredenen moet u de stekker uit het stopcontact verwijderen voor u schoonmaakt.
- Gebruik een zachte doek of spons met warm water om de koelkast schoon te maken.
- Verwijder het water op de oppervlakte van de koelkast met een droge doek.

Correcte verwijdering van dit product



Correcte verwijdering van dit product
Deze markering wijst erop dat dit product in heel de EU niet mag worden verwijderd samen met huishoudelijk afval. Om eventuele schade te voorkomen aan het milieu of de gezondheid omwille van ongecontroleerde afvalverwijdering moet u het op verantwoorde wijze recyclen om een duurzaam hergebruik van grondstoffen te stimuleren. Als u uw gebruikt toestel wilt retourneren, kunt u de ophaal- en verzamelsystemen gebruiken of contact opnemen met de detailhandelaar waar u het product aangekocht hebt. Zij kunnen dit product terugnemen voor een milieuvriendelijke recycling.

NL

Als de etenswaren snel moeten worden ingevroren, koelt u de etenswaren best eerst af. Stel de diepvriezertemperatuur van de snelvriezer in op -24°C en plaats de verse etenswaren daarna in de diepvriezer.

Data

Nominaal vermogen (W)	130
Afmeting (breedte/diepte/hogte):mm Net	902x750x1760
Netto gewicht	102
Nominale temperatuurstijging (min)	420
Algemene ruimte vereist bij gebruik (mm)	Š1566 * V1760 * H1055

Lees dit zorgvuldig en bewaar het voor een eventuele raadpleging in de toekomst.

OPGELET

Voor u het toestel in gebruik neemt, moet u de belangrijke veiligheidsinstructies doornemen.

Lees deze handleiding grondig voor de ingebruikname en bewaar ze steeds voor een eventuele raadpleging.

Het product van het bedrijf moet blijven verbeteren, onderhevig aan wijzigingen zonder voorafgaande kennisgeving.

Als u koelkast apparatuur wilt weggooien, moet u contact opnemen met uw lokale afvalverwerkingsdepartement voor advies over een veilige methode van verwijdering.

Dit apparaat is bedoeld voor huishoudelijk gebruik en gelijkaardige toepassingen zoals:

- personeelskeuken in winkels, kantoren en andere professionele omgevingen,
- boerderijen en door klanten in hotels, motels en andere residentiële omgevingen
- bed and breakfast omgevingen;
- catering en gelijkaardige niet-kleinhandel toepassingen.

Als de verse etenswaren snel moeten worden ingevroren, kunt u:

Voor dit model stelt u de modus op snel-vriezen en daarna plaatst u de verse etenswaren in de diepvriezer.

De koelkast die u gekocht hebt, heeft bepaalde eigenschappen en fittings die mogelijk niet volledig overeenstemmen met de inhoud van de handleiding. U kunt de koelkast in de verpakkinglijst als standaard beschouwen. Met onze verontschuldigen voor eventuele ongemakken.

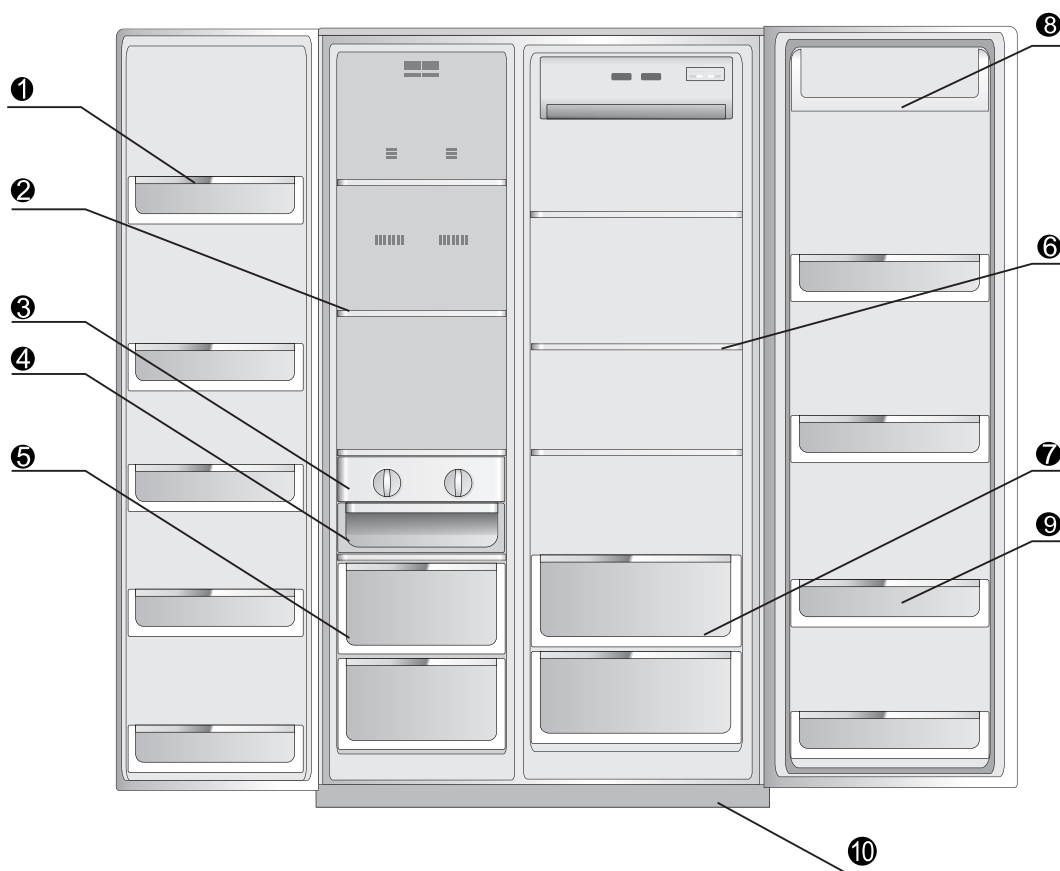

1 Diepvriezer deurrek

6 Koelvak glazen lade

2 Vriesvak glazen lade	7 Groentelade
3 IJsmaker compartiment	8 Opbergvak
4 IJsvak	9 Koelkast deurrek
5) Vriesvak lade	10 Deksel onderaan

Vorbereiding voor gebruik

Productspecificatie

- **Stabiele koeltechnologie**

Afzonderlijk ventilatiesysteem in het koelvak, afzonderlijke temperatuurbediening, stabiele opslagtemperatuur, langdurig vers houden.

- **Ontdooien voorkoeling**

De technologie van de ontdooien voorkoeling om de temperatuur stabiel te houden in de koelkast, geschikt om etenswaren vers te houden.

- **Ontdooien**

De ontdooiing hangt af van de frequentie om energie te besparen

- **VIP anti-verwarmingstechnologie**

Dik schuim in de anti-verwarminglaag, laag energieverbruik

- **Schuivende laden, handig in gebruik**

Het rek van de diepvriezer en de koelkast heeft een glijdend en flexibel ontwerp. Het is gebruiksvriendelijk om etenswaren te bewaren.

- **Menselijk vermogen**

Het invriezen wordt geregeld door een computer op basis van de opslagtemperatuur en de interne temperatuur.

- **Gebruiksvriendelijke afmetingen**

Uiterst dun; groot volume, koelvak gebruikt een modieus rek van gewapend glas.

- **CCFC en geen vorst ontwerp. Snel-vriezen**

- **Automatisch alarm bij probleem**

- **Betrouwbare compressor met goede kwaliteit**

- **Alarm bij het openen van de deur, LED-scherm**

- **Vitamines fris technologie**

- 4) **WAARSCHUWING-** Gebruik geen elektrische apparaten in de etenswaren opbergvakken van het apparaat, tenzij ze van het type zijn dat wordt aanbevolen door de fabrikant.
- 5) U moet de stekker uit het stopcontact verwijderen na gebruik en tijdens het uitvoeren van onderhoud aan het apparaat.
- 6) Dit apparaat is niet bestemd voor gebruik door personen (inclusief kinderen) met verminderde fysieke, zintuiglijke of mentale mogelijkheden, of personen met een gebrek aan ervaring en kennis, tenzij zij onder toezicht staan van of instructies hebben ontvangen met betrekking tot het gebruik van het apparaat door een persoon die instaat voor hun veiligheid.
- 7) Kinderen moeten onder toezicht staan om zeker te zijn dat ze niet spelen met dit apparaat.
- 8) Als het netsnoer beschadigd is, moet het worden vervangen door de fabrikant, zijn onderhoudsdienst of dergelijk gekwalificeerde personen om ieder risico uit te sluiten.
- 9) U moet de koelkast gebruiken en verwijderen in overeenstemming met de lokale wetgeving omwille van het gas en koelmiddel in de koelkast.
- 10) U mag geen explosieve stoffen zoals spuitbussen met ontvlambaar materiaal opbergen in de koelkast.

NL

Het correcte gebruik van uw koelkast

Warnings

- Gebruik geen mechanische apparaten of andere middelen om het ontdooiproces te versnellen behalve de middelen aanbevolen door de fabrikant.
- Gebruik geen elektrische apparaten in het opbergvak behalve het model dat wordt aanbevolen door de fabrikant.
- Het R600a koelmiddel en cyclopentaal schuimmateriaal gebruikt in de koelkast is ontvlambaar. Alle afval en afgedankte koelkasten moeten uit de buurt van open vlammen worden geplaatst en ze mogen niet worden verbrand.

Nieuwe koelkast

- Verwijder alle verpakkingmateriaal voor u de nieuwe koelkast in gebruik neemt. Dit omvat het schuim en de plakband waarmee de interne en externe koelkast accessoires bevestigd zijn op de koelkast.
- Reinig de binnen- en buitenzijde van de koelkast met een natte doek (een kleine hoeveelheid spoelmiddel kan worden toegevoegd aan het water. Reinig en wrijf daarna af met proper water).
- Gebruik een onafhankelijk stopcontact met aarding voor de koelkast. U mag het stopcontact voor de koelkast niet delen met andere apparaten.
- U mag de aarding niet aansluiten! De aardingstekker van het stopcontact moet worden voorzien van een betrouwbare aarding.
- Open de koelkast en verwijder het accessoire (decoratief deksel voor onderste balk) en de drie schroeven uit de verpakking; installeer ze daarna op de onderste balk zoals weergegeven het schematisch overzicht rechts.

Opmerking: Het decoratieve deksel voor de onderste balk dient als decoratie. U hoeft het dus niet te installeren als u het niet wenst. Het heeft geen impact op de prestatie of de conditie van de koelkast, ongeacht of u het installeert of niet.

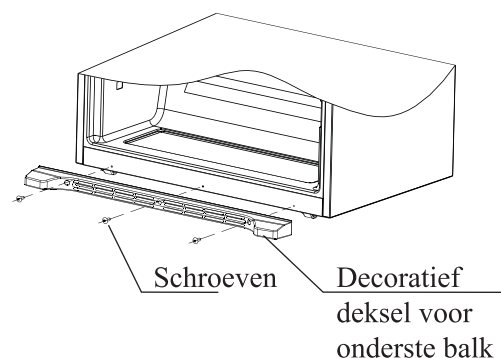

Reinig de binnen- en buitenzijde van de koelkast met een natte doek (een kleine hoeveelheid spoelmiddel kan worden toegevoegd aan het warme water. Spoel daarna af met zuiver water). Gebruik een stekker met aarding; u mag het stopcontact van de koelkast niet delen met andere apparaten.

De aarding is essentieel, het stopcontact met een correct werkende aarding hebben.

NL

Ingebruikname

Voor u de koelkast in gebruik neemt, moet u ervoor zorgen dat ze op een stevige en vlakke ondergrond wordt geplaatst. Veiligheidsmaatregelen

1. Verwijder de verpakking en bevestig het deksel op de koelkast.

(Raadpleeg de aanpassing instructies in de linkerhoek van het rechterpaneel van de koelkast.

2. Sluit de voeding aan. De koelkast wordt ingeschakeld in de standaardmodus en geeft de reële koel- en vriestemperatuur weer. De koelkast heeft een afsluitgeheugen. Wanneer u ze inschakelt wordt de meest recente afsluitbewerking genoteerd.

3. Werkmodel van de koelkast

U kunt een van de volgende twee koelkastmodellen selecteren.

Intelligente modus: Als u geen speciale behoeften hebt, raden we aan de intelligente modus te gebruiken zodat de koelkast automatisch blijft werken.

Menselijke modus: U kunt de temperatuur bedieningstoetsen gebruiken om de temperatuur in te stellen. 4. Plaats de etenswaren in de koelkast

Wanneer de koelkast een bepaalde periode gewerkt heeft, bereikt de koelkast het optimale koelvermogen. Daarna kunt u etenswaren in de koelkast plaatsen.

Tips: Als de temperatuur wordt gewijzigd, of wanneer u etenswaren in de koelkast plaatst, duurt het even voor de temperatuur opnieuw afkoelt. De duur van deze periode hangt af van de temperatuurwijziging, de omgevingstemperatuur, hoe vaak de deur wordt geopend en de hoeveelheid etenswaren, etc.

Koelkast compartiment

Plaats etenswaren die u op korte termijn zult eten in het koelvak.

Hoewel de temperatuur kan worden ingesteld tussen 0-10°C is de koelkast niet geschikt voor de bewaring van etenswaren op lange termijn. Het koelvak mag enkel worden gebruikt voor de opslag van etenswaren op korte termijn.

Aanpassing van de laden

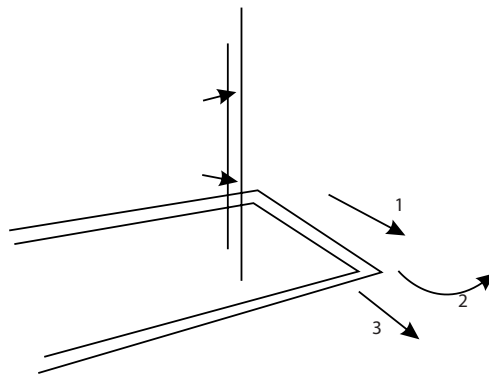

In overeenstemming met de behoeften van de bewaring van etenswaren kunt u de ladepositie aanpassen. Voor een optimale gebruiksvriendelijkheid kan de lade worden ingesteld om te schuiven en eenvoudig aan te passen. Als u de lade moet verwijderen, moet u de richtingsaanwijzingen (1) volgen. Draai de lade 90° tot ze recht op de originele richting staat. Daarna kunt u de lade verwijderen (3).

De hoogte aanpassen en het rek schoonmaken

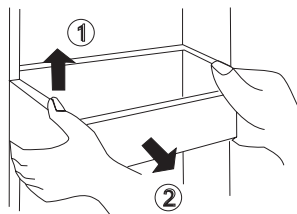

Hef het rek aan beide zijden en trek het uit.①, Daarna kunt u het rek opnieuw ② installeren in de omgekeerde richting. U kunt de positie ook wijzigen naargelang van de hoogte van de bewaarde etenswaren.

Koelkast compartiment

Aanbevelingen voor de opslagzone voor alle soorten etenswaren

Naargelang de airconditioning cyclus in de koelkast is de temperatuur verschillend in de verschillende zones. U moet de etenswaren dus in de koelkast plaatsen naargelang de temperatuurzone.

NL

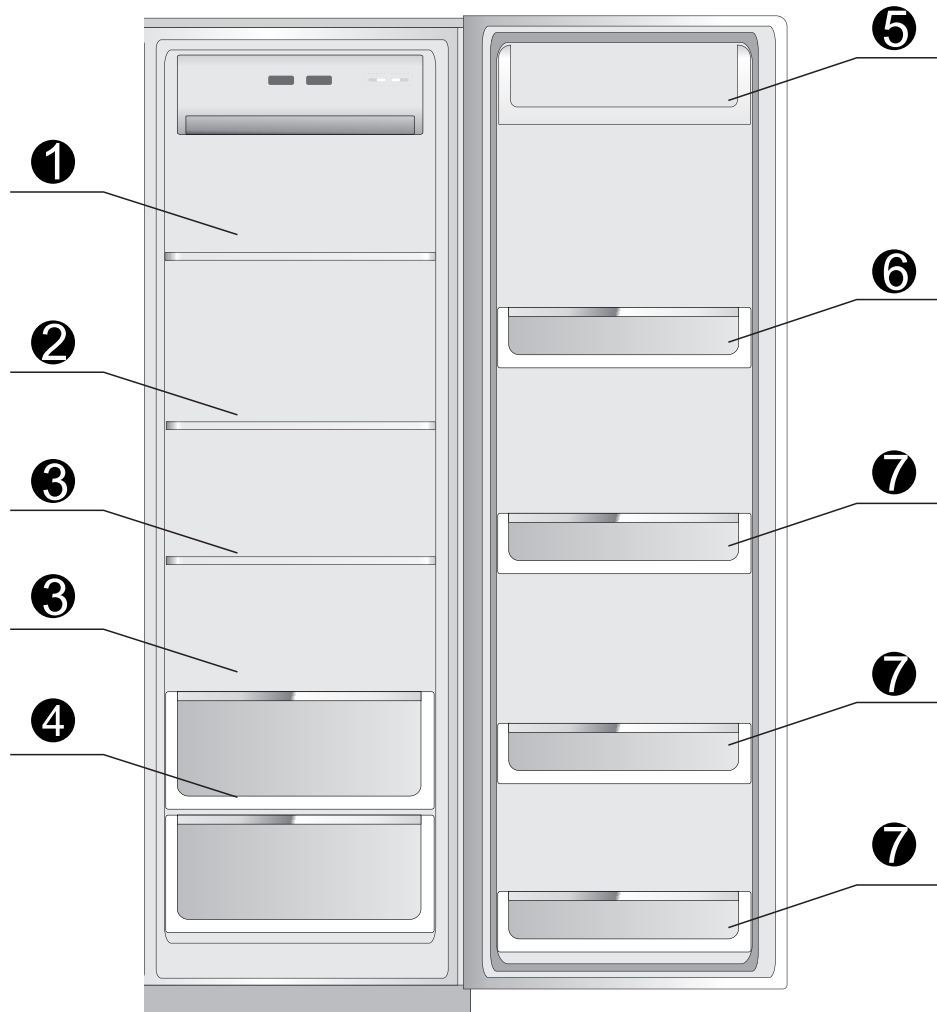

- ① Pasta, blikjes, melk, etc. bewaren.
- ② Fast food, bereide maaltijden, melkproducten, etc. bewaren.
- ③ Bereid vlees en worst, etc. bewaren.
- ④ Fruit en groenten, etc. bewaren.
- ⑤ Eieren, boter, kaas, etc. bewaren.
- ⑥ Conserven, kruiden in blik, etc. bewaren.
- ⑦ Dranken in flessen en etenswaren bewaren

Vriesvak

Het vriesvak dient om etenswaren te bewaren op lange termijn.

De temperatuur van het vriesvak is heel laag en u kunt dus etenswaren langdurig bewaren. Maar u moet de bewaartijd vermeld op de verpakking respecteren.

NL

Aanbevelingen voor de opslagzone voor alle soorten etenswaren

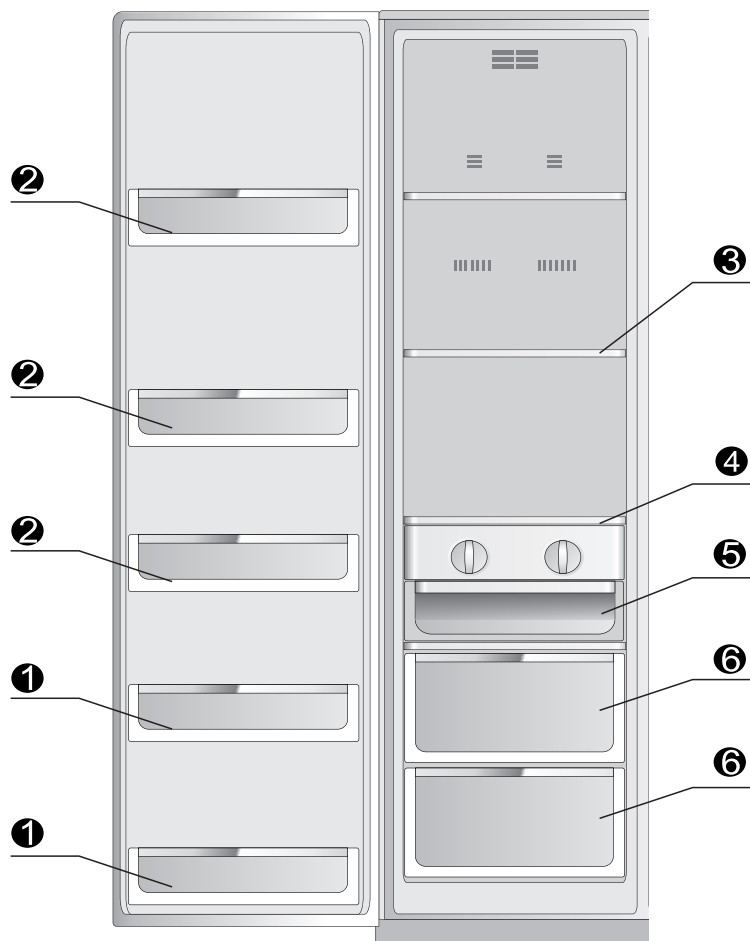

- ① De opbergroosters op de deur van het vriesvak (2 sterren) worden gebruikt voor korte termijn bewaring van etenswaren en ijscrème.
- ② **De opbergroosters in het vriesvak worden gebruikt om diepgevroren etenswaren te bewaren.**
- ③ De glazen laden worden gebruikt om ingevroren etenswaren te bewaren zoals vis, vlees en ijscrème.
- ④ De roterende ijsmaker wordt gebruikt om ijs te maken.
- ⑤ Het ijsvak wordt gebruikt om ijsblokjes te bewaren.
- ⑥ De vrieslade wordt gebruikt om vis, vlees en gevogelte te bewaren met de verpakking.

Inleiding van de functies

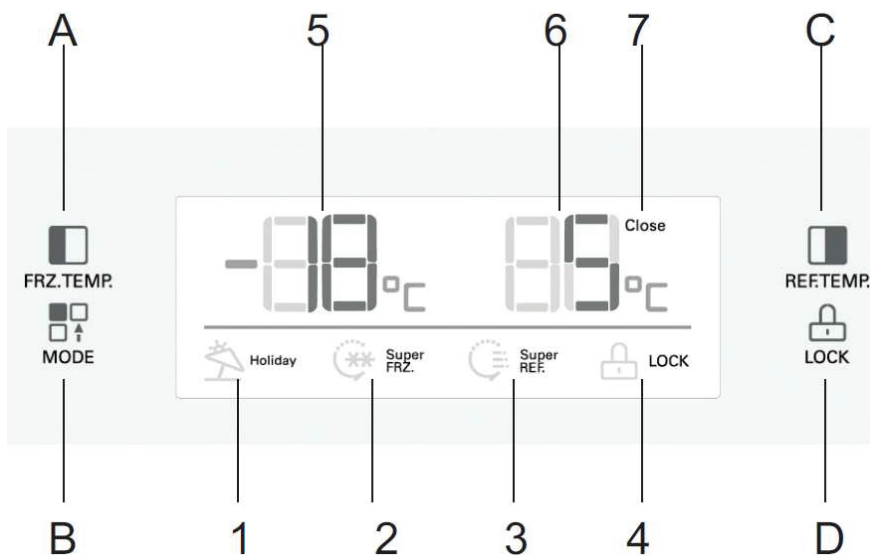

NL

1. Knop bediening

A. Vriesvak temperatuurregeling lamp

B. Modusinstellingen

C. Koelvak temperatuurregeling

D. Vergrendelen/ontgrendelen

2. Beeldscherm

1 Votatie modus 2 Snelvriesmodus 3 Snelkoel modus

4 Vergrendeling pictogram 5 Temperatuur van het vriesvak

6 Temperatuur van het koelvak 7 Compressor ingeschakeld dynamisch

3. Vergrendelen/ontgrendelen

Druk gedurende 3 seconden op D in de niet-vergrendelde status (niet weergegeven in pictogram 4). De koelkast schakelt over op de Vergrendelde bewerking, weergegeven in pictogram 4. Druk gedurende 3 seconden op D in de vergrendelde status. Pictogram 13 verdwijnt en de Vergrendelde status wordt vrijgegeven.

De volgende functies moeten ingeschakeld zijn in de ontgrendelde status.

4. Votatie modus

Druk op B om de Votatie modus te selecteren, weergegeven in pictogram 1. Druk daarna op D om te bevestigen. De koelkast schakelt in op de Votatie modus.

5 Snelkoelmodus

Druk op B om de Snelkoelmodus te selecteren, weergegeven in pictogram 3 . Druk daarna op D om te bevestigen. De koelkast schakelt in op de Snelkoelmodus.

6 Snelvriesmodus

Druk op B om de Snelvriesmodus te selecteren, weergegeven in pictogram 2. Druk daarna op D om te bevestigen. De koelkast schakelt in op de Snelvriesmodus.

NL

7 Koelvak temperatuurinstellingen

Druk een maal op C. Het scherm van de koelkasttemperatuur begint te knipperen. Druk opnieuw op C en u kunt de temperatuur instellen. Het temperatuurbereik is 2°C tot 8°C.

8 Vriesvak temperatuurinstellingen

Druk een maal op A. Het scherm van de koelkasttemperatuur begint te knipperen. Druk opnieuw op D en u kunt de temperatuur instellen. Het temperatuurbereik is -16°C tot -24°C.

9 Tips bij pannes

Als E1~E6 op het scherm verschijnt, is dit een teken dat de koelkast defect is. De koelkast kan nog steeds afkoelen met sommige pannes. Maar ze moet zo snel mogelijk worden onderhouden zodat ze optimaal kan werken.

Aankondigingen

- de koelkast gebruikt wisselstroom, 220V-240V,50Hz. Als er grote stroomschommelingen zijn (meer dan 187-264V) kan dit pannes veroorzaken, bijv. de koelkast start niet. Het bedieningspaneel en de compressor branden en de compressor werkt met een abnormaal lawaai, etc. Op dit moment moet u een automatische spanningsregelaar installeren van meer dan 1000W. Het netsnoer van heeft drie pinnen (aarding) die conform zijn met het standaard stopcontact (aarding). U mag de derde pin niet verwijderen van de stekker. Wanneer de koelkast geïnstalleerd is, moet de stekker binnen handig bereik zijn. De stekker moet stevig in het stopcontact worden gevoerd om brandgevaar te vermijden.
- U mag niet trekken aan het netsnoer om het uit het stopcontact te verwijderen. Houd de stekker stevig beet en trek aan de stekker. Het netsnoer mag niet onder de koelkast worden gekneld en u mag er niet op stappen. Wees voorzichtig wanneer u de koelkast verplaatst. U mag het netsnoer niet rollen of beschadigen. U mag het netsnoer en de stekker niet gebruiken als ze beschadigd of versleten zijn. Ga naar het onderhoudscentrum waar de fabriek het netsnoer zal vervangen als het beschadigd of versleten is.

- Als er ontvlambaar gas lekt, zoals koolgas, moet u de gasklep sluiten, deuren en ramen openen. U mag niet aan het netsnoer trekken.
- U mag geen explosieve stoffen opslaan zoals een aerosol met een ontvlambaar drijfgas in dit apparaat.
- Gebruik geen ontvlambaar oplosmiddel om brandgevaar te vermijden.
- Om de veiligheid te garanderen, mag u geen stopcontacten, spanning geregelde voeding, magnetrons en andere apparaten op de koelkast tafel plaatsen. Gebruik geen andere apparaten in de koelkast (behalve aanbevolen modellen) om elektromagnetische storingen en andere ongevallen te vermijden.
- Kinderen mogen niet in of op de koelkast klimmen. Zorg ervoor dat kinderen niet kunnen worden ingesloten in de koelkast.
- Als de koelkast ingeschakeld is, mag u de ijsoppervlakte van de diepvriezer niet aanraken met blote handen, zeker niet met natte handen.
- De opening tussen de deur en de koelkast is bijzonder klein. Let er op dat u geen hand in deze opening steekt om letsels te voorkomen. Houd kinderen uit de buurt van koelkast wanneer u de deuren opent of sluit.
- U mag de koelkast niet sprayen en spoelen met water. U mag de koelkast niet installeren in een natte locatie of op een locatie met water of regenspatten, om de elektrische isolatie van de koelkast niet te beschadigen.
- U mag de koelkast nooit zelf demonteren en u mag de koelkast niet veranderen en de koelleidingen beschadigen. Het onderhoud van de koelkast moet worden uitgevoerd door professionals
- Plaats geen flesjes bier in de diepvriezer. De inhoud kan bevriezen en de fles kan breken.
- Verwijder de stekker uit het stopcontact bij een stroompanne of tijdens het schoonmaken. Wacht 5 minuten of langer om de stekker opnieuw in te voeren. Het kan de compressor beschadigen als u te snel opstart.
- Voor u uw oude koelkast verwijdert, moet u de deur openen, de afdichtingen en laden verwijderen. Plaats de deur en het rek rechtop om te voorkomen dat kinderen in de koelkast kunnen klimmen en zich kwetsen.
- Dit product is voor huishoudelijke koelkasten, in overeenstemming met de overheidsnormen. Zij dienen enkel voor de bewaring van etenswaren, en niet voor andere doeleinden, zoals om bloed, medicatie en biologische producten op te slaan.

Onderhoud en zorg voor de koelkast

De diepvriezer ontdooien

Het vriesvak ontdooit automatisch, zonder handleiding

Vervanging van de lampjes in het vriesvak en de koelkast en de specificaties van de lampjes

- Specificatie: Gelijkstroom 12V, LED
- De stroom afsluiten
- Zoals weergegeven in de afbeelding, verwijder de afdekking in de richting van de pijl en draai de schroeven aan. Verwijder de LED-lampen.
- Vervang de antislip
- Laat de vervanging uitvoeren door professionals

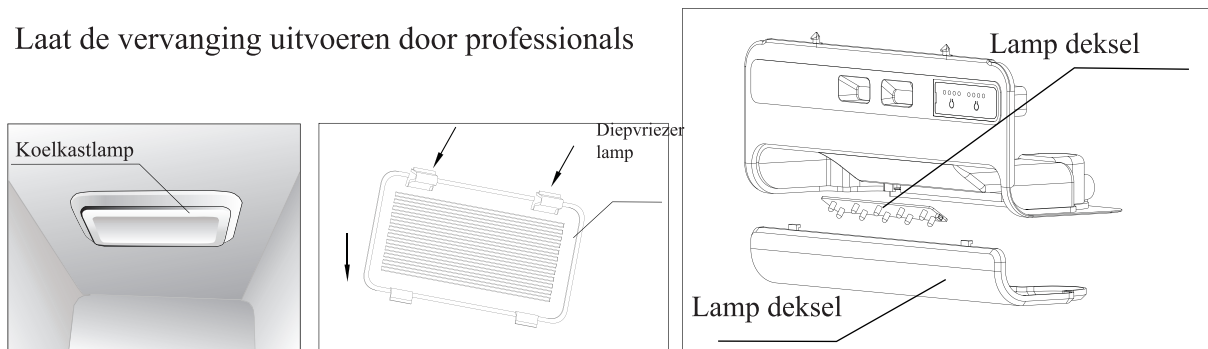

Wanneer u de koelkast uitschakelt

Als u de koelkast gedurende een langdurige periode niet gebruikt

U moet de voeding verwijderen, zo niet kan ze elektrische schokken of brand veroorzaken als kabels verslijten.

Bij stroompanne

U mag de deur niet te vaak openen en u mag geen verse etenswaren in de koelkast plaatsen.

Als u de koelkast weggooit

Voor u uw oude koelkast weggooit, moet u de deuren verwijderen om te voorkomen dat kinderen in de koelkast zouden kruipen en ongelukken veroorzaken.

Analyse en probleemoplossen

Lees de volgende inhoud zorgvuldig voor u een reparatie aanvraagt.

Feit	Mogelijke oorzaak/inspectie items
	Zorg ervoor dat de voeding verbonden is en dat de stekker stevig in het stopcontact zit Controleer de spanning (te laag) bel de lokale

werkt niet	elektriciteitsmaatschappij
koelt niet perfect	temperatuur te hoog ingesteld (verlaag de temperatuur) te veel etenswaren bewaard hete of warme etenswaren recent opgeslagen de deuren worden te vaak of te lang geopend warmtebron in de buurt
te veel lawaai	schaaf de vloer of koelkast voor een vlakke ondergrond controleer de correcte locatie van het apparaat
in te vriezen etenswaren	als ze dicht bij de ventilatie wordt geplaatst geurtjes etenswaren met een sterke geur moeten goed worden ingepakt
rotte etenswaren	interne vak moet worden gereinigd

Als de situatie niet verbetert nadat de bovenstaande elementen werd gecontroleerd, kunt u contact opnemen met onze dienst na verkoop. Als het netsnoer beschadigd is, moet de reparatie worden uitgevoerd door de ingenieurs die wij uitzenden om eventuele risico's te vermijden.

Geen defect

Het debiet van het koelmiddel in de leiding is heel hoog, soms wordt alveoli gemengd. Dit kan vreemde geluiden veroorzaken bij de uitgang. Als de vochttheidsgraad te hoog is, kan er vocht worden gevormd in de buurt van de koelkast. U moet ze droog wrijven met een droge doek.







Energiebesparing tips

- Het apparaat moet in de koelste zone van de ruimte worden geplaatst, uit de buurt van warmteproducerende apparaten of warmteleidingen en van direct zonlicht.
- Laat warme etenswaren afkoelen tot watertemperatuur voor u ze in het toestel plaatst. Het toestel overbelasten, dwingt de compressor langer te draaien. Etenswaren die te langzaam invriezen kunnen aan kwaliteit inboeten, of verrotten.
- Zorg ervoor etenswaren correct te verpakken en containers droog te wrijven voor u ze in het apparaat plaatst. Dit vermindert vorst afzettingen in het apparaat.
- Het opbergvak van het apparaat mag niet worden afgedekt met aluminiumfolie, bakpapier of keukenpapier. Deze verstoren de circulatie van koude lucht en hierdoor werkt het apparaat minder efficiënt.
- Organiseer de etenswaren en breng een label aan om het aantal deur-openingen en uitgebreid zoeken te verminderen. Verwijder zo veel items als nodig in een keer en sluit de deur zo snel mogelijk.

NL

GB - model

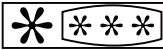
GB - Serienummer

Indesit Company				TYPE CM02PFM		  	
Mod.		SBSAA 530 S D (EU)		00841610000		S/N 303080001	
		220-240V~ 50Hz 1.1A defrost heater 250W		wattage of lamp 1W			
Total vol.	Gross Net	550 L 537 L			Freez.	Capac	Class
	Refr Freez	345 L 192 L			10kg/24h	Classe	N-ST
R600a	Refr.	0.087 kg.					
	Freez	kg.					
Made In China							

I Italianos	GB English	F Françai
D Deutsch	E Español	P Portuges
NL Nederlands	PL Polski	CZ
SK	GR	

SPIS TREŚCI

OSTRZEŻENIE	113
UWAGA	115
SPECYFIKACJA PRODUKTU.....	116
WŁAŚCIWE KORZYSTANIE Z LODÓWKI.....	117
POCZĄTEK UŻYTKOWANIA.....	118
KOMORA LODÓWKI.....	119
WPROWADZENIE DO FUNKCJI.....	122
KONSERWACJA I UTRZYMYWANIE LODÓWKI W CZYSTOŚCI	124

SBSAA 530 S D (EU)



Uwaga: ryzyko pożaru!

PL

Ostrzeżenie: podłączaj wyłącznie do źródła wody pitnej.

Ostrzeżenie

- 1) **OSTRZEŻENIE-** Nie blokuj otworów wentylacyjnych urządzenia ani w zabudowie.
- 2) **OSTRZEŻENIE-** Nie używaj urządzeń mechanicznych, ani innych środków do przyspieszenia procesu rozmrażania, poza tymi, które zaleca producent.
- 3) **OSTRZEŻENIE-** Nie uszkodź obiegu chłodzącego.

Transport i lokalizacja lodówki

Transport

Proszę nie obracać, ścisnąć ani wprawiać urządzenia w drganie. Podczas przenoszenia, kąt nachylenia nie może przekraczać 45 stopni.

Podczas przesuwania chroń drzwiczki.

Lokalizacja

Zapewnij właściwą wentylację wokół lodówki, nie umieszczaj urządzenia w pobliżu źródła gorąca, bezpośredniego działania promieni słonecznych, wilgoci lub wody, unikaj rdzy i degradacji izolacji.

Pozostaw wolną przestrzeń co najmniej 30 cm u góry i z boków oraz 10 cm od ściany w celu wydalania ciepła oraz po to, aby drzwi lodówki mogły się wygodnie otwierać i zamykać.

Umieść lodówkę na twardej i równej powierzchni. (Jeśli nie jest w poziomie, możesz wyregulować jej ustawienie.)

Uwaga

Nie pozwól, aby kabel zasilania został przygnieciony przez lodówkę lub inny ciężki obiekt - uszkodzenie kabla może spowodować szok elektryczny.

Przed podłączeniem zasilania, sprawdź uważnie napięcie lodówki i gniazdka.

Czyszczenie

Resztki jedzenia w lodówce wydzielają nieprzyjemny zapach, dlatego też konieczne jest jej regularne czyszczenie.

- Dla bezpieczeństwa, przed czyszczeniem wyciągnij wtyczkę z kontaktu.
- Do czyszczenia używaj miękkiego ręcznika lub gąbki oraz ciepłej wody.
- Wysusz ściereczką powierzchnie lodówki.

Właściwa utylizacja tego produktu	
	<p>Właściwa utylizacja tego produktu</p> <p>Oznaczenie to wskazuje, że produkt ten nie powinien być utylizowany z innymi odpadkami domowymi na terenie UE. Aby zapobiec możliwej szkodliwości dla środowiska lub ludzi niekontrolowanej utylizacji odpadów, zrecyklinguj to urządzenie odpowiedzialnie promując odnawialne użycie środków materiałowych. Aby oddać swoje zużyte urządzenie, proszę skorzystać z systemu zwrotów i zbiórki lub skontaktować się ze sprzedawcą, u którego produkt został zakupiony. Mogą oni zabrać ten produkt w celu jego bezpiecznego recyklingu.</p>

jeśli produkty mają być szybko zamrożone, najlepiej najpierw je schłodzić. Ustaw temperaturę zamrażarki na -24oC w celu szybkiego zamrażania i włóż świeżą żywność.

Dane

Moc znamionowa (W)	130
Rozmiar (szerokość/głębokość/wysokość): mm Net	902x750x1760
Waga netto	102
Szybkość wzrostu temperatury (min.)	420
Wymagana powierzchnia całkowita (mm)	Š1566 * V1760 * H1055

Proszę uważnie przeczytać i zachować na przyszłość

UWAGA

Przed użytkowaniem proszę zapoznać się z instrukcją bezpiecznego użytkowania

Proszę uważnie przeczytać tę instrukcję i trzymać pod ręką na przyszłość.

Produkty będą stale ulepszone, zmiany mogą zostać wprowadzone bez uprzedzenia,

Utylizując jakiegokolwiek wyposażenie lodówki, w celu zrobienia tego bezpiecznie, proszę uzyskać wskazówki od miejscowo oddziału gospodarki odpadami.

- Urządzenie to jest przeznaczone do użytku domowego lub w podobnych miejscach, np.
- kuchnie personelu sklepu, biura i inne środowiska pracy;
- gospodarstwa rolne, przez klientów hoteli, moteli i innych miejsc typu mieszkalnego;
- pensjonaty;
- catering i podobne aplikacje niehandlowe.

Jeśli świeże produkty mają być szybko zamrożone, możesz:

dla tego modelu, ustawić tryb szybkiego zamrażania i włożyć świeżą żywność do zamrażarki.

Jeśli zakupiona lodówka nie spełnia warunków lub nie posiada pewnych części, które są wymienione w tej instrukcji, Proszę ją zwrócić razem z opakowaniem i listą części. Szczerze za to przepraszamy „

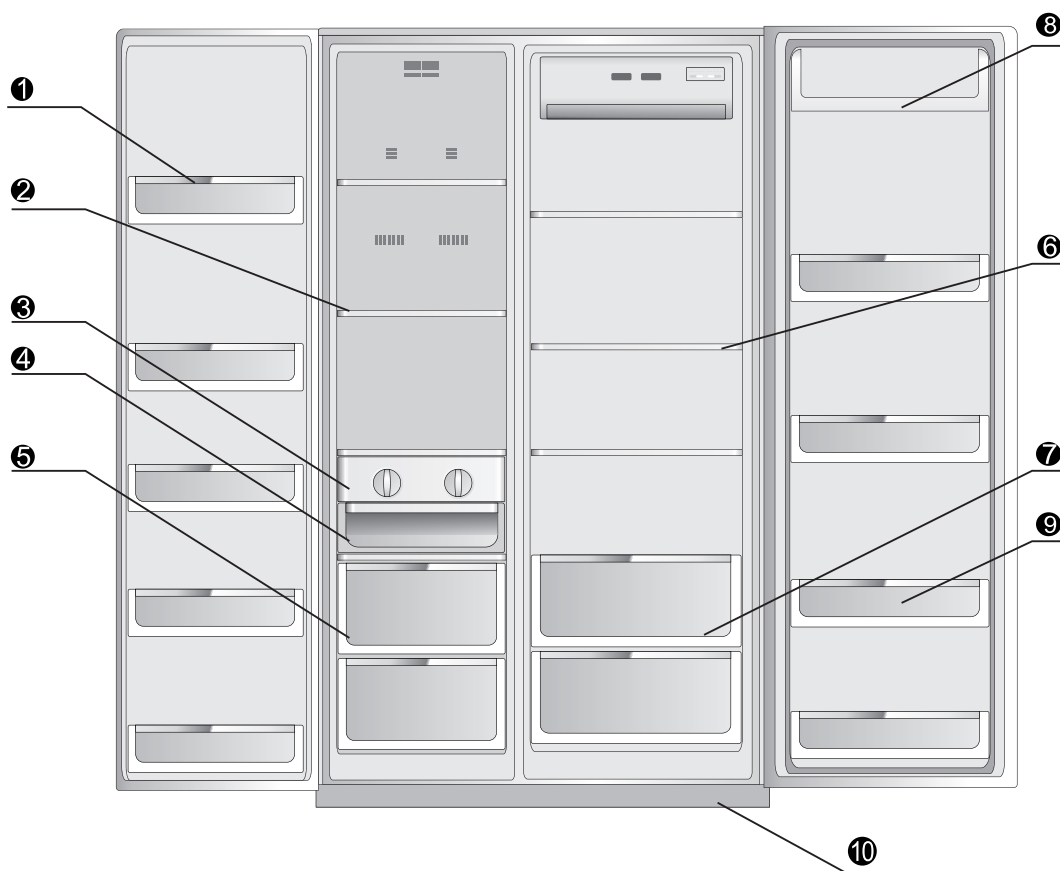

1 Półka na drzwiach zamrażarki

6 Szklana półka komory lodówki

2 Szklana półka komory zamrażarki	7 Pojemnik na warzywa
3 Pojemnik kostkarki lodu	8 Pojemnik na produkty
4 Pojemnik na lód	9 Półka na drzwiach lodówki
5 Szuflada komory zamrażarki	10 Dolna obudowa

Przygotowanie do użycia

Specyfikacja produktu

- **Technologia utrzymywania niezmiennego świeżości**

Oddzielny system nawiewu w komorach zamrażarki, oddzielna kontrola temperatury, stabilna temperatura przechowywania, długotrwałą świeżość.

- **Rozmrażanie naturalne**

Technologia rozmrażanie naturalnego w celu utrzymywania stałej temperatury w lodówce, odpowiednia dla utrzymywania długotrwałej świeżości pożywienia.

- **Rozmrażanie oszczędne**

Rozmrażanie zależy od częstotliwości używania w celu oszczędzania energii.

- **Technologia powłoki zapobiegającej nagrzewaniu VIP**

Gruba powłoka pianki zapobiegającej nagrzewaniu, niskie zużycie energii

- **Przesuwane półki, wygoda korzystania**

Półki w lodówce i zamrażarce są zaprojektowane tak, że mogą się wysuwać i rozsuwać, co ułatwia przechowywanie.

- **Pierwiastek ludzki**

Zamrażanie jest komputerowo dostosowane do temperatury przechowywania oraz temperatury otoczenia.

- **Dogodne rozmiary**

Super wąska i super pojemna; W komorze lodówki znajdują się półki z hartowanego szkła wysokiej jakości.

- **Model bez freonu i bez szronu Szybkie zamrażanie**

- **Automatyczny alarm w razie usterki**

- **Niezawodny, wysokiej jakości kompresor**

- **Alarm otwartych drzwi, ekran LED**

- **Technologia zachowania świeżości i witamin**

- 4) **OSTRZEŻENIE**- Nie używaj urządzeń elektrycznych w komorze do przechowywania żywności, chyba, że są rekomendowane przez producenta.
- 5) Urządzenie należy wyłączyć po zakończeniu użytkowania oraz przed przystąpieniem do konserwacji.
- 6) Urządzenie to nie jest przeznaczone do użytku przez osoby (w tym dzieci) upośledzone fizycznie, sensorycznie lub umysłowo, a także przez osoby niedysponujące dostatecznym doświadczeniem i wiedzą, chyba że zostaną one przyuczone i w pierwszym okresie użytkowania będą nadzorowane przez osobę odpowiedzialną za ich bezpieczeństwo.
- 7) Dzieci nie należy pozostawiać bez opieki, aby mieć pewność, że nie będą się one bawić urządzeniem.
- 8) Jeśli kabel zasilania jest uszkodzony, musi on zostać wymieniony przez producenta, serwisanta lub inną wykwalifikowaną osobę w celu uniknięcia niebezpieczeństwa.
- 9) Należy transportować i pozbywać się lodówki zgodnie z lokalnymi przepisami, dotyczącymi gazów łatwopalnych i substancji chłodzących.
- 10) Nie przechowuj w tym urządzeniu materiałów wybuchowych, takich jak puszki z aerozolem, który zawiera łatwopalny propelent.

PL

Prawidłowy sposób użytkowania lodówki

Ostrzeżenia

- Nie używaj urządzeń mechanicznych, ani innych środków do przyspieszenia procesu rozmrażania, poza tymi, które zaleca producent.
- Nie używaj żadnych urządzeń elektrycznych w komorze lodówki, poza tymi, które zaleca producent.
- Używane w lodówce substancja chłodnicza i cyklopentan, materiał do produkcji pianki, są łatwopalne. Wszystkie odpady i wyrzucone lodówki powinny być składowane z dala od otwartego ognia, ani też nie wolno ich palić.

Nadchodzi nowa lodówka

- Przed rozpoczęciem użytkowania, usuń opakowanie. Obejmuje to podstawę styropianową oraz taśmę przylepną, utrzymującą na miejscu części znajdujące się na zewnątrz i wewnątrz lodówki.
- Wymyj zewnętrznie i wewnątrz lodówki wilgotną szmatką (możesz dodać trochę detergentu do wody używanej do mycia lodówki, a następnie przetrzyj lodówkę czystą wodą)
- Przygotuj niezależne gniazdko z uziemieniem, które nie powinno być dzielone z żadnym innym urządzeniem elektrycznym.
- Nie podłączaj kabla uziemienia! Biegun uziemienia w gniazdku powinien być zaopatrzony w odpowiedni kabel uziemienia.
- Otwórz lodówkę i wyjmij akcesoria (dekoracyjna pokrywa na dolnym panelu) oraz trzy śruby z opakowania instrukcji obsługi; następnie zainstaluj je w dolnym panelu, tak jak pokazano na schemacie po prawej stronie.

Uwaga: Dekoracyjna pokrywa dolnego panelu jest używana jako dekoracja, więc możesz jej nie instalować. Obojętnie, czy ją zainstalujesz, czy nie, nie będzie to miało wpływu na działanie lodówki.

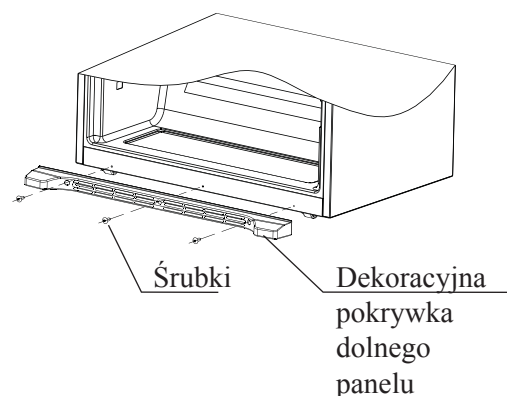

Wymyj zewnątrz i wewnątrz lodówki wilgotną szmatką (możesz dodać trochę detergentu do wody używanej do mycia lodówki, a następnie przetrzyj lodówkę czystą wodą)

Konieczne jest niezależne gniazdko z uziemieniem, które nie powinno być dzielone z żadnym innym urządzeniem elektrycznym.

Uziemienie jest konieczne, biegun uziemienia powinien być zaopatrzony w odpowiedni kabel uziemienia.

PL

Rozpoczęcie użytkowania

Przed włączeniem upewnij się, że lodówka jest ustawiona na sztywnym i płaskim podłożu.

Należy przedsięwziąć wszelkie środki bezpieczeństwa.

1. Po usunięciu opakowania przymocuj niższą osłonę lodówki.

(Jeśli drzwi wiszą nierówno, poszukaj instrukcji, jak je dopasować, w lewym dolnym rogu

prawego panela lodówki.) 2. Podłącz do sieci. Po podłączeniu do sieci lodówka będzie miała ustawienia fabryczne oraz będzie pokazywać rzeczywistą temperaturę chłodzenia i zamrażania. Lodówka zapamiętuje ustawienia zasilania, kiedy jest włączona po raz pierwszy. Następnie za każdym razem włączy się w ostatnim ustawieniu.

3. Tryb roboczy lodówki

Możesz wybrać jedno z następujących trybów ustawień lodówki.

(1) Tryb inteligentny: Jeśli nie masz szczególnych potrzeb, zalecamy ustawienie lodówki w trybie inteligentnym, ponieważ będzie ona wtedy pracowała automatycznie.

(2) Tryb użytkownika: Możesz ustawić temperaturę za pomocą przycisków kontroli temperatury. 4. Wkładanie jedzenia do lodówki

Po pewnym czasie od włączenia lodówki do prądu, jej komora jest w całości schłodzona.

Można wtedy włożyć jedzenie do lodówki i rozpocząć jej użytkowanie.

Wskazówki: Kiedy zmieni się ustawienia temperatury w lodówce, albo włoży do niej nowy produkty, minie jakiś czas, zanim temperatura w komorze się unormuje. Czas ten jest zależny od wielkości wprowadzonej zmiany temperatury, temperatury otoczenia, częstotliwości otwierania drzwi oraz ilości jedzenia, itp.

Komora chłodziarki

Do komory chłodziarki wkładaj jedzenie przeznaczone do krótkiego przechowywania oraz do spożycia w niedługim czasie.

Pomimo, że regulacja temperatury umożliwia utrzymanie w komorze lodówki średniej temperatury pomiędzy 0 a 10 °C, nie można przechowywać w niej produktów przez długi czas. Dlatego używaj komory lodówki do przechowywania żywności tylko przez krótki okres czasu.

Regulacja półki

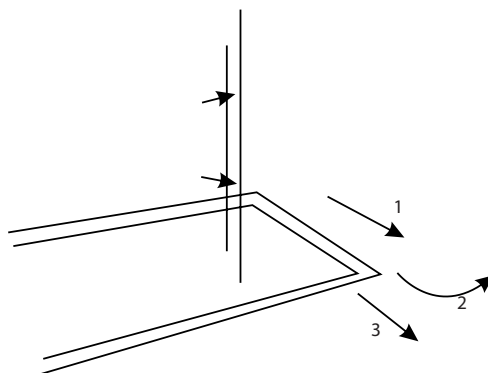

Zależnie od potrzeb przechowywania żywności, możesz ustawić półkę w dogodnej pozycji. Aby ułatwić ustawianie na niej produktów oraz wyregulować jej pozycję, możesz ją wysunąć i odpowiednio dopasować. Jeśli chcesz wyjąć półkę, przesun ją w kierunku (1), następnie obróć o 90° w kierunku (2), aż będzie ustawiona prostopadle do ustawienia pierwotnego oraz wyciągnij półkę w kierunku (3).

Regulacja wysokości i czyszczenie koszyka

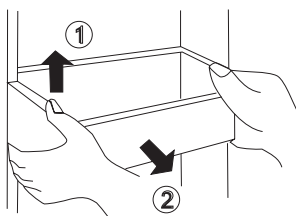

Unieś koszyk w kierunku ①, przytrzymaj z obu stron, a następnie wyciągnij w kierunku ②. Po wyczyszczeniu, zainstaluj koszyk, postępując odwrotnie. Możesz też wyregulować jego pozycję, w zależności od wysokości przechowywanych produktów.

Komora chłodziarki

Zalecenia dotyczące przechowywania wszystkich rodzajów żywności

Cyrkulacja powietrza w lodówce powoduje zróżnicowanie temperatury. Tak więc różne produkty powinny być przechowywane w różnych miejscach w lodówce.

PL

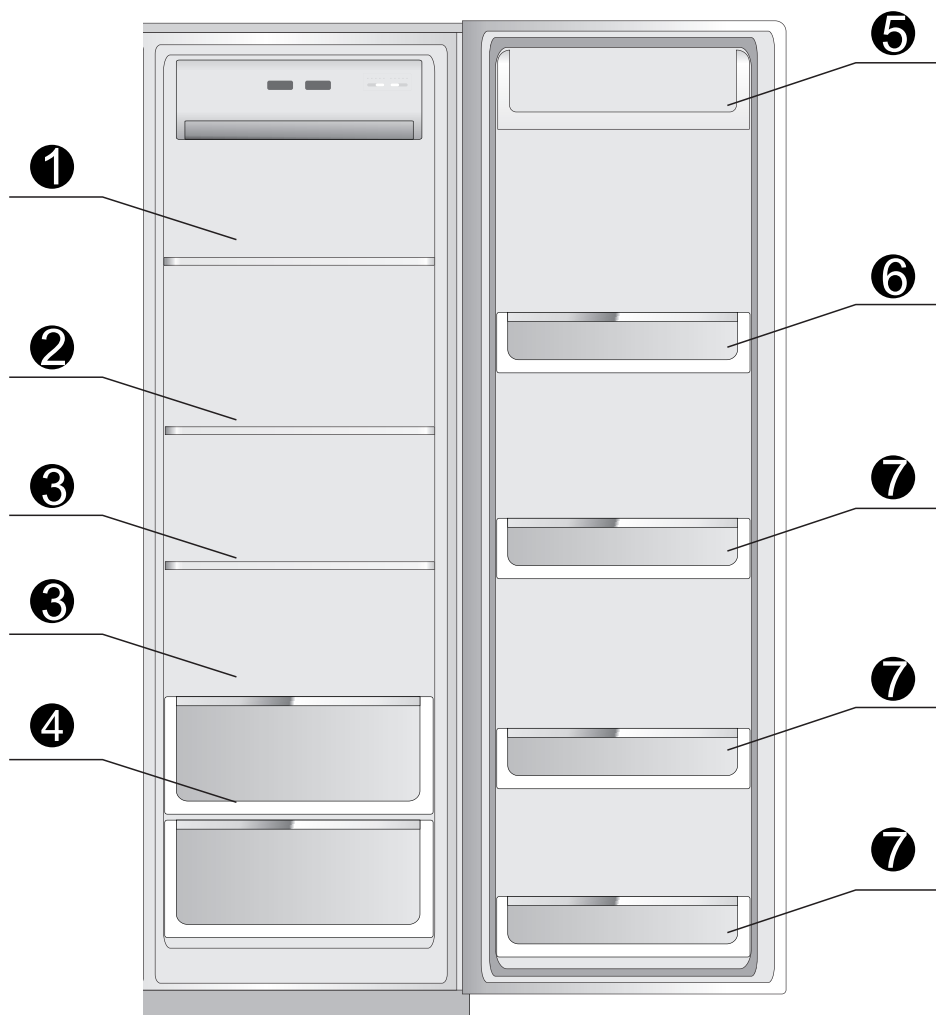

- ① Przechowuj makaron, puszki, mleko, itp.
- ② Przechowuj fast-foody, produkty gastronomiczne, przetwory mleczne, itp.
- ③ Przechowuj gotowane mięso i kielbasę, itp.
- ④ Przechowuj owoce i warzywa, itp.
- ⑤ Przechowuj jaja, masło, chleb, itp.
- ⑥ Przechowuj puszki, przyprawy, itp.
- ⑦ Przechowuj wszelkiego rodzaju napoje w butelkach, itp.

Komora zamrażarki

W komorze zamrażarki umieszczaj produkty przeznaczone do długiego przechowywania.

Temperatura w komorze zamrażarki jest bardzo niska, może więc utrzymać jedzenie w stanie świeżym przez dłuższy czas. tutaj najlepiej jest przechowywać żywność przez dłuższy czas, zaoszczędza to też miejsce w lodówce. Należy jednak zawsze postępować ze wskazówkami umieszczonymi na opakowaniu produktu.

PL

Zalecenia dotyczące przechowywania wszystkich rodzajów żywności

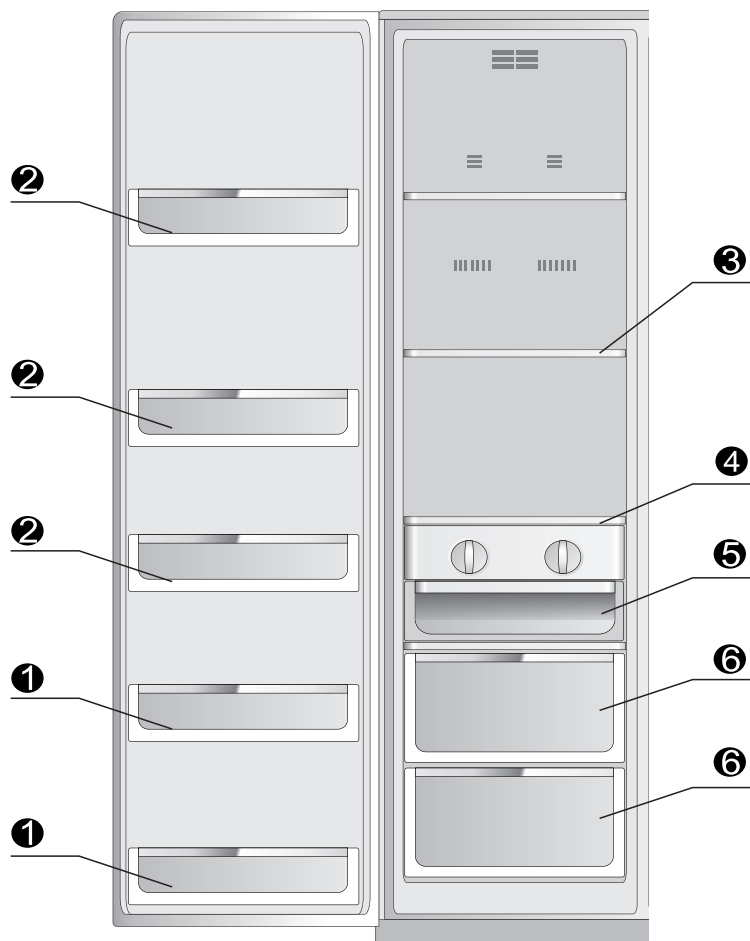

- ① Koszyki na drzwiach zamrażarki (2 gwiazdki) są przeznaczone do przechowywania żywności przez krótszy czas oraz lodów.
- ② Koszyki w komorze zamrażarki są przeznaczone do przechowywania zamrożonej żywności.
- ③ Szklane półki przeznaczone są do przechowywania produktów takich, jak ryby, mięso oraz lody.
- ④ Obrotowa kostkarka służy do produkcji lodu.
- ⑤ Pojemnik na lód służy do przechowywania kostek lodu.
- ⑥ Szuflada zamrażarki służy do przechowywania ryb, mięsa i drobiu w ich oryginalnych opakowaniach.

Wprowadzenie do funkcji

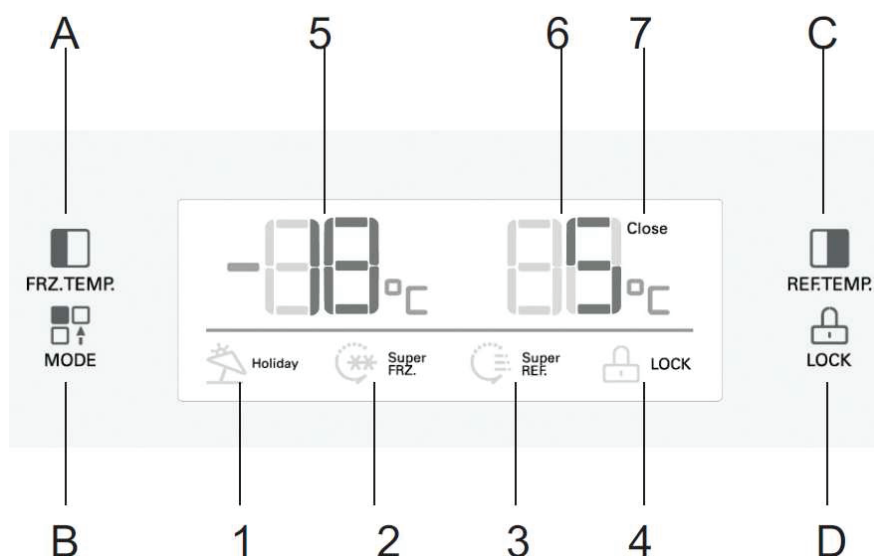

PL

1. Działanie przycisku

A. Lampka regulacji temperatury w komorze zamrażarki

B. Ustawienia trybu

C. Regulacja temperatury w komorze lodówki

D. Zablokowanie / Odblokowanie

2. Ekran

1 Tryb wakacyjny 2 Tryb szybkiego zamrażania

3 Tryb szybkiego chłodzenia 4 Symbol blokady 5 Temperatura w komorze zamrażarki

6 Temperatura w komorze lodówki 7 Symbol pracy kompresora

3. Zablokowanie / Odblokowanie

Naciskaj przycisk D przez 3 sekundy w trybie odblokowanym (symbol 4 nie świeci), a wtedy lodówka przejdzie w stan zablokowania i zaświeci się symbol 4. Naciskaj przycisk D przez 3 sekundy w trybie zablokowanym, a symbol 4 przestanie świecić, a blokada ustąpi.

Następujące funkcje mogą działać tylko w stanie odblokowanym

4 Tryb wakacyjny

Naciśnij przycisk B, aby wybrać tryb wakacyjny, zaświeci się wtedy symbol 1. Następnie naciśnij przycisk D, aby potwierdzić, a lodówka będzie pracować w trybie wakacyjnym.

5. Tryb szybkiego chłodzenia

Naciśnij przycisk B, aby wybrać tryb szybkiego chłodzenia, zaświeci się wtedy symbol 3. Następnie naciśnij przycisk D, aby potwierdzić, a lodówka będzie pracować w trybie szybkiego chłodzenia.

6. Tryb szybkiego zamrażania

Naciśnij przycisk B, aby wybrać tryb szybkiego zamrażania, zaświeci się wtedy symbol 2. Następnie naciśnij przycisk D, aby potwierdzić, a lodówka będzie pracować w trybie szybkiego zamrażania.

7. Ustawienia temperatury komory lodówki

Naciśnij raz przycisk C, wskaźnik temperatury w komorze lodówki będzie migał, naciśnij ponownie przycisk C i teraz możesz już ustawiać temperaturę. Zakres temperatury: od 2°C do 8°C.

8. Ustawienia temperatury komory zamrażarki

Naciśnij raz przycisk A, wskaźnik temperatury w komorze lodówki będzie migał, naciśnij przycisk D i teraz możesz już ustawiać temperaturę. Zakres temperatury: od -16°C do -24 °C.

Porady w przypadku awarii

Kiedy na ekranie pojawi się E1~E6, oznacza to, że jest awaria w lodówce. Przy niektórych awariach lodówka jest nadal w stanie pracować. Ale musi ona być jak najszybciej naprawiona, tak aby mogła nadal dobrze funkcjonować.

Wskazówki

- lodówka używa prądu zmiennego o wartości 220V-240V,50Hz. Jeśli są duże wahania napięcia (o więcej niż 187-264V), mogą one doprowadzić do usterek, jak na przykład, że lodówka się nie włączy, główny panel kontrolny i kompresor spalą się, a kompresor wydaje dziwne dźwięki podczas pracy, itp. W takim wypadku musisz zainstalować automatyczny regulator napięcia, który znajduje się powyżej IOOOW . Kabel zasilania lodówki z wtyczką z trzema bolcami (uziemiające) pasuje do gniazdka z uziemieniem. Pod żadnym pozorem nie odcinaj ani nie usuwaj trzeciego bolca z wtyczki. Przy instalowaniu lodówki należy pamiętać, że trzeba zachować łatwy dostęp do wtyczki. Wtyczka musi być dobrze włożona do gniazdka, w przeciwnym wypadku może ona spowodować pożar.
- Nie ciągnij za kabel, aby wyjąć wtyczkę z kontaktu. Mocno trzymaj wtyczkę i wyciągnij ją z kontaktu. Nie pozwól, aby kable były przygniecione przez lodówkę lub deptane przez ludzi. Ostrożnie odsuwaj lodówkę od ściany. Nie pozwól na zawinięcie się lub uszkodzenie kabli zasilania. Nie używaj uszkodzonych kabli zasilania ani wtyczek. Jeśli kable zasilania są zużyte lub uszkodzone, idź do serwisu wskazanego przez fabrykę, aby tam wymienili ci kabel.

- Jeśli wystąpi wyciek łatwopalnego gazu, takiego jak gaz koksowniczy, zakręć zawór, otwórz drzwi i okna, nie wyciągaj wtyczek, ani nie wkładaj wtyczek lodówki i innych urządzeń.
- Nie przechowuj w tym urządzeniu materiałów wybuchowych, takich jak puszki z aerozolem, który zawiera łatwopalny propelent.
- Aby uniknąć pożaru nie używaj w pobliżu lodówki łatwopalnego rozpuszczalnika.
- W celu zachowania bezpieczeństwa nie umieszczaj przedłużaczy, kabli, kuchenek mikrofalowych, ani innych urządzeń na lodówce. Nie umieszczaj żadnych urządzeń w lodówce (z wyjątkiem polecanych modeli), aby uniknąć zakłóceń elektromagnetycznych i innych wypadków.
- Nie pozwalaj dzieciom wchodzić do lodówki lub się na nią wspinać. Dzieci mogą zatrzasnąć się w lodówce lub ją na siebie przewrócić.
- Gdy lodówka pracuje nie dotykaj oszronionych powierzchni zamrażarki rękami, zwłaszcza mokrymi - istnieje ryzyko odmrożenia.
- Szczelina pomiędzy drzwiami lodówki są bardzo wąskie. Uważaj, aby nie przytrzasnąć sobie palców i się zranić. Nie pozwalaj dzieciom zbliżać się do lodówki podczas jej otwierania i zamykania.
- Nie polewaj i nie spłukuj lodówki wodą, ani nie instaluj jej w mokrych miejscach, gdzie będzie narażona na kontakt z wodą, jako że może to mieć negatywne skutki na izolację elektryczną lodówki.
- Nigdy nie rozkręcaj lodówki samemu ani jej nie zmieniaj i nie niszczyć rurek chłodzących. Serwisowanie lodówki powinno być przeprowadzane przez specjalistę.
- Nie wkładaj do zamrażarki butelek z piwem - mogą zamarznąć i pęknąć.
- Podczas awarii zasilania lub czyszczenia wyciągnij wtyczkę z kontaktu. Oczekaj co najmniej 5 minut przed ponownym włożeniem wtyczki do kontaktu - kompresor może ulec uszkodzeniu.
- Przed utylizacją starej lodówki wymontuj z niej drzwi, usuń uszczelki i półki, umieść drzwi i półki tak, aby dzieci nie mogły wejść do środka i spowodować wypadku.
- Produkt ten jest przeznaczony do użytku domowego zgodnie z odpowiednimi przepisami. Lodówki domowe są przeznaczone wyłącznie do przechowywania jedzenia i niczego innego, np.: krwi, lekarstw i produktów biologicznych.

Konserwacja i utrzymanie

Konserwacja i utrzymanie

Zamrażarka rozmraża się automatycznie.

Wymiana oświetlenia zamrażarki i lodówki, specyfikacje techniczne

- Specyfikacje: napięcie 12V, LED
- Odłącz zasilanie
- Jak to pokazano na zdjęciu, wysuń klosz w kierunku strzałki, odkręć śruby i wyciągnij żarówkę LED.
- Wymiana, środki zaradcze
- Powinna być wykonana przez specjalistę

PL

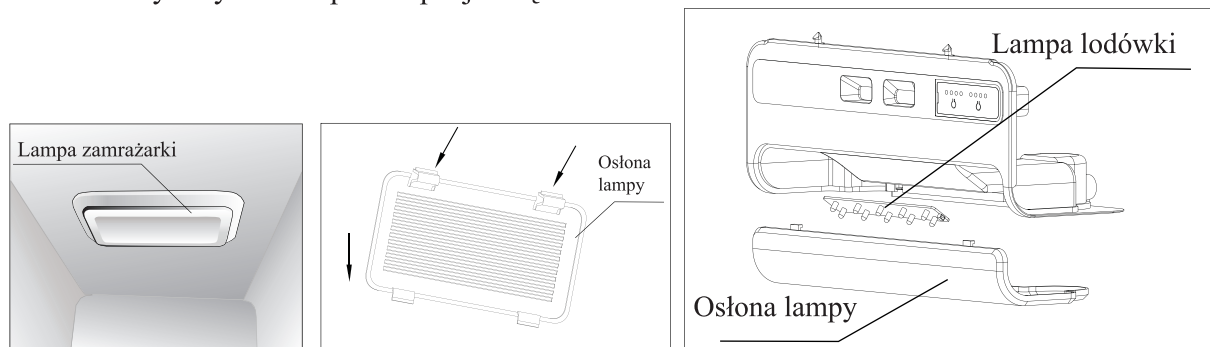

Kiedy wyłączyć lodówkę

Gdy nie używasz jej przez dłuższy czas

Powinieneś wyciągnąć wtyczkę z kontaktu, aby uniknąć porażenia lub gdy przewody zestarzały się.

Podczas awarii sieci

Powinno się unikać częstego otwierania drzwi, gdy nie jest to konieczne do włożenia żywności do lodówki.

Utylizując lodówkę

Przed utylizacją starej lodówki wymontuj z niej drzwi, aby dzieci nie mogły wejść do środka i spowodować wypadku.

Problemy i środki zaradcze

Proszę przeczytać uważnie przed skontaktowaniem się z serwisem

Problem	Możliwa przyczyna/elementy do sprawdzenia
	Upewnij się, że zasilanie jest podłączone i wtyczka do końca włożona do gniazdka. Sprawdź napięcie (zbyt niskie), zadzwoń

nie działa	do lokalnego dostawcy prądu
nie chłodzi dobrze	zbyt wysokie ustawienie temperatury (obniż) zbyt dużo przechowywanego jedzenia niedawno włożono do środka ciepłe lub gorące jedzenie drzwi otwierane są za często i na zbyt długo w pobliżu znajduje się źródło ciepła
za duży hałas	urządzenie nie stoi mocno na płaskim podłożu sprawdź, czy jest wypoziomowane i stoi w odpowiednim miejscu
jedzenie do zamrożenia	czy jest umieszczone w pobliżu nawiewu
Przykry zapach	jedzenie wydzielające intensywne zapachy powinno być dokładnie zapakowane popsute jedzenie wnętrze lodówki wymaga umycia

Jeśli po sprawdzeniu powyższych przyczyn sytuacja nie poprawi się, należy skontaktować się z serwisem. Jeśli kabel zasilania ulegnie uszkodzeniu, naprawa musi zostać dokonana przez naszego specjalistę w celu uniknięcia niebezpieczeństwa.

Zjawiska normalne

Prędkość przepływu chłodziwa jest duża i mogą wytworzyć się w nim pęcherzyki. Z tego powodu mogą być słyszalne nieregularne odgłosy. Podczas wystąpienia wysokiej wilgotności powietrza, drzwi lodówki mogą wydać się mokre - proszę je wytrzeć suchą ściereczką.







Wskazówki dotyczące oszczędzania energii

- Urządzenie powinno być umieszczone w najchłodniejszym miejscu w pomieszczeniu z daleka od źródeł ciepła i nie powinno być wystawione na bezpośrednie działanie promieni słonecznych.
- Jedzenie powinno wystygnąć przed wkładaniem go do lodówki. Przeładowanie urządzenia zmusza kompresor do dłuższej pracy. Jedzenie, która zamraża się zbyt wolno może utracić swoje walory lub się popsuć.
- Przed umieszczeniem jedzenia w urządzeniu zapakuj je dokładnie i wytrzyj pojemniki. Obniży do osadzanie się szronu w urządzeniu.
- Szuflady nie powinny być wykładane folią aluminiową, papierem woskowym lub ręcznikami papierowymi. Blokują one przepływ powietrza obniżając efektywność urządzenia.
- Oznakuj jedzenie nalepkami, aby uniknąć zbyt częstego otwierania drzwi i tracenia czasu na szukanie produktów. Wyciągaj produkty w miarę potrzeby i zamykaj drzwi jak najszybciej.

PL

GB - model

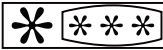
GB - numer seryjny

Indesit Company				TYPE CM02PFM		  	
Mod.		SBSAA 530 S D (EU)		00841610000		S/N 303080001	
		220-240V~ 50Hz 1.1A defrost heater 250W		wattage of lamp 1W			
Total vol.	Gross	550 L		Freez.	Capac	Class	
	Net	537 L		10kg/24h	Classe N-ST		
	Refr	345 L					
	Freez	192 L					
R600a	Refr.	0.087 kg.					
	Freez	kg.					
Made In China							

I Italianos	GB English	F Françai
D Deutsch	E Español	P Portuges
NL Nederlands	PL Polski	CZ
SK	GR	

OBSAH

VÝSTRAHA	119
POZNÁMKA	121
ŠPECIFIKÁCIE VÝROBKU	122
SPRÁVNE POUŽÍVANIE VAŠEJ CHLADNIČKY.....	123
ZAČÍNAME S POUŽÍVANÍM	124
CHLADIACI PRIESTOR	125
PREDSTAVENIE FUNKCIÍ	128
ÚDRŽBA A STAROSTLIVOSŤ O CHLADNIČKU	130

SBSAA 530 S D (EU)



Pozor: nebezpečí požáru

CZ

Upozornění: připojte pouze ke zdroji pitné vody.

Varování

- 1) **VÝSTRAHA**-Udržujte větrací otvory na krytu přístroje nebo v konstrukci zabudování bez překážek.
- 2) **VÝSTRAHA**- Nepoužívejte mechanické nástroje nebo jiné prostředky k urychlení procesu odmrazení, kromě těch, které doporučuje výrobce.
- 3) **VÝSTRAHA**-Nepoškozujte chladicí okruh.

Přeprava a umístění chladničky

Přeprava

Prosím, neobracejte, nemačkejte a netřeste chladničkou, při přenosu nesmí být úhel sklonu větší než 45 stupňů.

Při přemísťování nedržte za dveře nebo za kryt.

Umístění

Zajistěte vhodnou cirkulaci vzduchu kolem chladničky, neumísťujte zařízení v blízkosti zdrojů tepla, na přímé sluneční záření, do vlhkého prostředí nebo vody, zabraňte rzi a oslabení izolace.

Horní prostor musí být alespoň na 30 cm, prostor na obou stranách a zadní straně nejméně 10 cm od stěny, aby se dveře chladničky mohli otevřít nebo zavřít pohodlně a teplo mohlo proudit.

Umísťte chladničku na pevnou, rovnou podlahu (pokud není rovná, úroveň je možné nastavit pomocí vyrovnávacích nastavců.)

Upozornění

Nedopusťte, aby byl napájecí kabel stlačený ledničkou nebo jiným těžším předmětem, protože může dojít k poškození napájecího kabelu, k čemuž může dojít náhle.

Před připojením napájení, prosím důkladně zkontrolujte výšku napětí chladničky a napájení sítě.

Čištění

Zbytky potravin ponechány v chladničce mohou způsobit nepříjemný zápach, proto je nutné čistit chladničku pravidelně.

- Z bezpečnostních důvodů, před čištěním vytáhněte zástrčku ze zásuvky.
- K čištění chladničky použijte měkkou utěrku nebo houbičku s teplou vodou.
- Vodu z povrchu chladničky odstraňte suchým hadrem.

Správný způsob likvidace produktu



Správný způsob likvidace produktu

Toto označení znamená, že tento výrobek nesmí být likvidován spolu s jiným domácím odpadem v rámci celé EU. Pro zabránění možnému znečištění životního prostředí nebo lidského zdraví nekontrolovanou likvidací, recyklujte výrobek zodpovědně podporováním opětovného využití surovinových zdrojů. Pokud chcete vrátit vaše použité zařízení, použijte systém sběru a recyklace nebo se obraťte na prodejce, kde byl výrobek zakoupen. Prodejce zajistí recyklaci produktu bezpečným způsobem pro životní prostředí.

pokud potřebujete potraviny zmrazit rychle, nejprve potraviny nechte vychladnout. Nastavte teplotu mrazničky na pozici-24C pro rychlé zmrazení, následně do ní vložte čerstvé potraviny.

Údaje

Jmenovitý výkon (W)	130
Rozměry (šířka / hloubka / výška): mm Netto	902x750x1760
Netto hmotnost	102
Jmenovitý vzestup teploty (min)	420
Celkový prostor potřebný pro provoz (mm)	Š1566 * V1760 * H1055

Prosím, návod si pozorně přečtete a uschovejte ho pro budoucí použití

POZNÁMKA

Před použitím věnujte pozornost důležitým bezpečnostním instrukcím

Prosím, před zahájením provozu si přečtete tento návod důkladně a mějte ho po celou dobu po ruce k nahlédnutí.

Produkty společnosti se neustále vylepšují a mohou být změněny bez předchozího upozornění

Při likvidaci jakéhokoliv chladicího zařízení pro pomoc při bezpečné likvidaci kontaktujte místní sběrné středisko pro likvidaci odpadu.

- Toto zařízení je určeno pro použití v domácnosti a v podobných podmínkách, jako jsou například
- kuchyně pro zaměstnance v obchodech, kancelářích a jiných pracovních prostředích
- statky a klienty v hotelích, motelech a jiných ubytovacích zařízeních
- v ubytovnách a hostelech
- pro stravovací a podobná zařízení neobchodního typu.

V případě, kdy je třeba rychle zmrazit čerstvé potraviny, můžete:

V případě tohoto modelu nastavte režim rychlého zmrazování, a následně čerstvé potraviny vložte do mrazničky.

Můžete koupit lednici s vlastnostmi a možnostmi montáže která není zcela v souladu s tímto návodem k použití, Prosíme, považujte chladničku na balicím seznamu jako standardní. Upřímně se za to omlouváme ,,

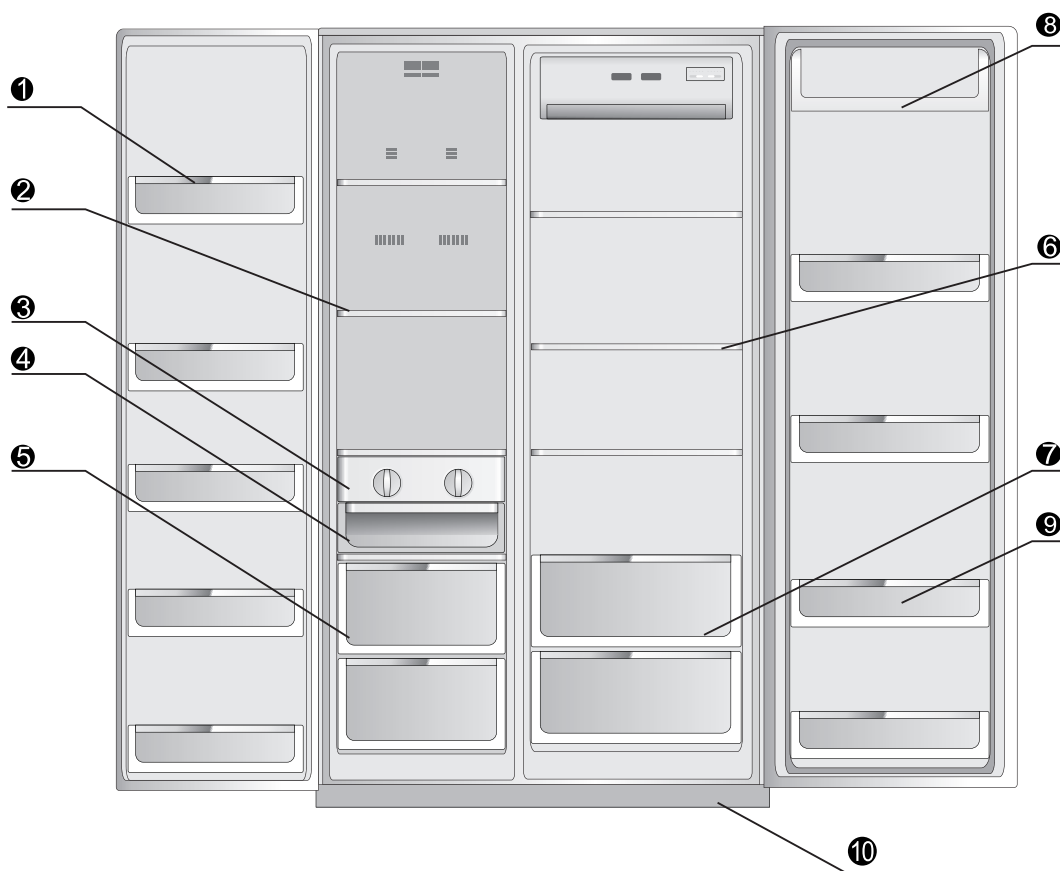

1 Polička ve dveřích mrazničky

6 Skleněná police v chladničce

2 Skleněná police v mrazničce
3 Výrobník ledu
4 Ledový box
5 Zásuvka v mrazničce

7 Nádoba na ovoce a zeleninu
8 Máslový box
9 Polička ve dveřích chladničky
10 Spodní kryt

CZ

Příprava před použitím

Specifikace výrobku

• Technologie pro udržení stálé čerstvosti

Samostatný foukací systém v části chladničky, samostatná regulace teploty, stabilní teplota skladování, dlouhodobá čerstvost.

• Studené odmrazování

Technologie studeného odmrazování s cílem udržení stabilní teploty v chladničce, vhodné pro udržení potravin v čerstvém stavu.

• Inteligentní rozmrazování

Rozmrazování je závislé na frekvenci používání s cílem úspory energie

• VIP anti-tepelná technika

Hrubá protitepelná pěnová vrstva, nízká spotřeba energie

• Vytahovací police, pohodlné použití

Police mrazničky a chladničky byly navrženy jako vytahovací a roztahovací pro pohodlné uložení.

• Lidská inteligence

Počítač upraví účinek zmrazování podle skladovací teploty a vnitřní teploty

• Pěkný tvar

Ultra tenké rozměry; Ultra velký objem, v chladničce byly použity skleněné police z tvrzeného skla.

• CFC a no-frost provedení. Rychlé mrazení

• Automatický hlášení problémů

• Spolehlivý kompresor dobré kvality

• Hlášení otevřených dveří, LED displej

• Technologie Čerstvé vitamíny

- 4) **VAROVÁNÍ** - Nepoužívejte elektrické spotřebiče uvnitř prostoru pro potraviny, pouze pokud jsou doporučené výrobcem.;
- 5) Po použití a před provedením uživatelské údržby zařízení musí být spotřebič odpojen z elektrické sítě.
- 6) Tento spotřebič není určen pro používání osobami (včetně dětí) s omezenými fyzickými, smyslovými nebo duševními schopnostmi, nebo nedostatkem zkušeností a znalostí, pokud nejsou pod dohledem nebo jim nebyly zařazeny instrukce týkající se použití přístroje osobou zodpovědnou za jejich bezpečnost.
- 7) Na děti musí být dohlíženo, aby bylo zaručeno, že si se spotřebičem nehrají.
- 8) Pokud je napájecí kabel poškozen, musí být vyměněn výrobcem, servisním technikem nebo podobně kvalifikovanou osobou, aby nedošlo k úrazu.
- 9) Prosím, manipulujte a likvidujte ledničku podle místních předpisů pro používání hořlavých plynů a chladicích směsí.
- 10) Neskladujte v tomto zařízení výbušné látky, jako jsou například aerosolové plechovky s hořlavým hnacím plynem.

CZ

Správné použití vaší chladničky

Upozornění

- Nepoužívejte mechanické nářadí nebo jiné metody pro urychlení procesu odmrazení s výjimkou prostředků, které doporučuje výrobce.
- Nepoužívejte žádné elektrické spotřebiče v prostoru na skladování potravin s výjimkou modelů které doporučuje výrobce.
- Chladivo R600a a pěnový materiál cyklopentan, použitý v chladničce jsou hořlavé. Všechny odpadní a vyřazené chladničky musí být umístěny mimo dosah otevřeného ohně a je zakázáno je spalovat.

Přichází nová lednice

- Před použitím nové chladničky odstraňte veškerý obalový materiál. Včetně pěnového základu a každé lepicí pásky, přidržující příslušenství uvnitř i vně chladničky.
- Vyčistěte vnitřní i vnější stranu chladničky vlhkým hadříkem (do teplé vody můžete přidat malé množství čisticího prostředku pro vypláchnutí hadříku a znovu vypláchněte čistou vodou);
- Pro chladničku připravte nezávislou dvoupólovou zásuvku s uzemněním nakolik nesmí sdílet víceúčelovou zásuvku s jinými elektrickými spotřebiči;
- Připojte zemnicí vodič! Uzemnění zásuvky musí být provedeno spolehlivým uzemňovacím vodičem.
- Otevřete ledničku a vyjměte z ní příslušenství (dekorativní kryt na spodní nosník) a tři šrouby z balení návodu k použití, potom je nainstalujte na spodní nosník, jak ukazuje schéma na pravé straně.

Poznámka: Dekorativní kryt na spodní nosník se používá jako ozdoba, takže si můžete zvolit, zda ho nainstalujete. Zda ho nainstalujete, nebo ne, v žádném případě to neovlivní výkon nebo stav chladničky.

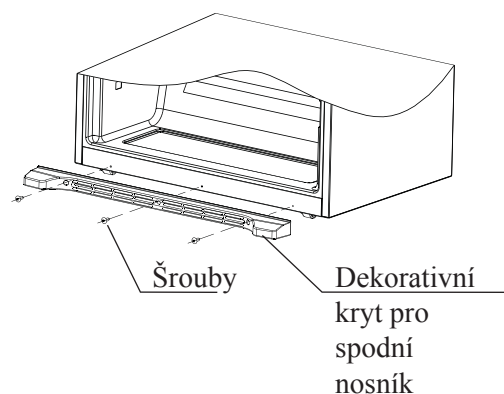

Čištění interiéru a exteriéru proveďte mokrým hadrem (do teplé vody můžete přidat malé množství čisticího prostředku pro vypláchnutí hadříku a znovu vypláchněte čistou vodou)

Vyžaduje se samostatná 2 pólová zástrčka s uzemňovacím vedením; nesdílíte elektrickou zásuvku s jiným spotřebičem.

Vyžaduje se uzemňovací vedení, elektrická zásuvka musí být vybavena s neporušeným uzemňovacím vedením.

CZ

Začínáme s používáním

Před použitím se ujistěte, že je chladnička instalována na pevném a rovném povrchu. Je třeba věnovat pozornost bezpečnostním otázkám.

1. Po rozbalení, na ledničku umístěte spodní kryt.

(Pokud dveře nejsou rovné, prosím, podívejte se v návodu na nastavení možnost nastavení v levém dolním rohu pravého panelu chladničky.) 2. Připojte k napájení. Po připojení k napájení, chladnička se nachází v přednastaveném stavu a zobrazuje aktuální teplotu chlazení a mrazení. Chladnička má paměť vypnutí, Při každém zapnutí po jejím prvním zapnutí se nastaví podle poslední operace vypnutí.

Model provozu chladničky

Můžete si vybrat jednu z následujících dvou modelů nastavení chladničky.

(1) Inteligentní režim: Inteligentní režim: Pokud nemáte žádné speciální potřeby, doporučujeme používat inteligentní režim, protože chladnička bude pracovat automaticky.

(2) Lidský režim: Můžete použít tlačítka pro regulaci teploty pro nastavení teploty.

4. Vložte potraviny do chladničky

Po určité době provozu pod proudem, chladnička již ve svém, uvnitř plně chladí. Následně si můžete dát potraviny do chladničky a začít používat chladničku.

Tipy: Jestliže se nastaví jiná teplota, nebo do chladničky vložíte nové potraviny, potrvá vyrovnání teploty uvnitř nějaký čas. Délka této doby závisí na velikosti změny teploty, teploty okolního prostředí, frekvence otevírání dveří a množství potravin, a tak dále.

Prostor chladničky

Vložte potraviny, s krátkou dobou spotřeby nebo ho kdykoliv snězte z části chladničky.

Přestože nastavení teploty umožní průměrnou teplotu většiny místních chladicích místností udržovat mezi 0-10 ° C, neumožňuje to dlouhodobé uložení potravin. Proto používejte ledničku pouze pro krátkodobé skladování potravin.

Nastavení polic

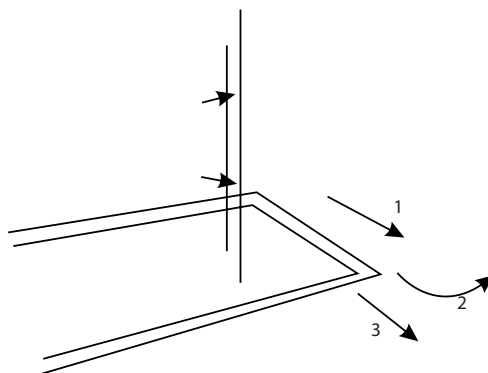

V souladu s potřebami skladování potravin, police můžete nastavit do správné polohy; Pro usnadnění používání a nastavení umístění police, police lze posouvat takže je můžete používat a upravit snadno. Pokud chcete police odstranit, prosím, posuňte policičku ve směru (1), následně otočte polici ve směru (2) o 90 °, dokud není kolmo na původní směr, a vytáhněte policičku ve směru (3).

Nastavení výšky a čištění polic

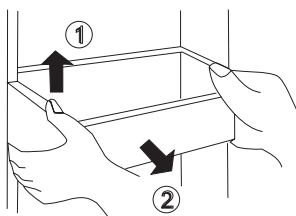

Zvedněte policičku ve směru ①, podržte obě její strany, a pak ji vytáhněte směrem ②. Po jejím vyčištění, nainstalujte polici provedením úkonů v opačném směru. Můžete také nastavit polohu podle výšky uložených potravin.

Prostor chladničky

Doporučení pro chladicí prostor pro skladování všech druhů potravin

Vzhledem k cyklu chlazení v chladničce, teplota ve všech oblastech je rozdílná. Čili různé druhy potravin můžete umístit do zón s odlišnou teplotou.

CZ

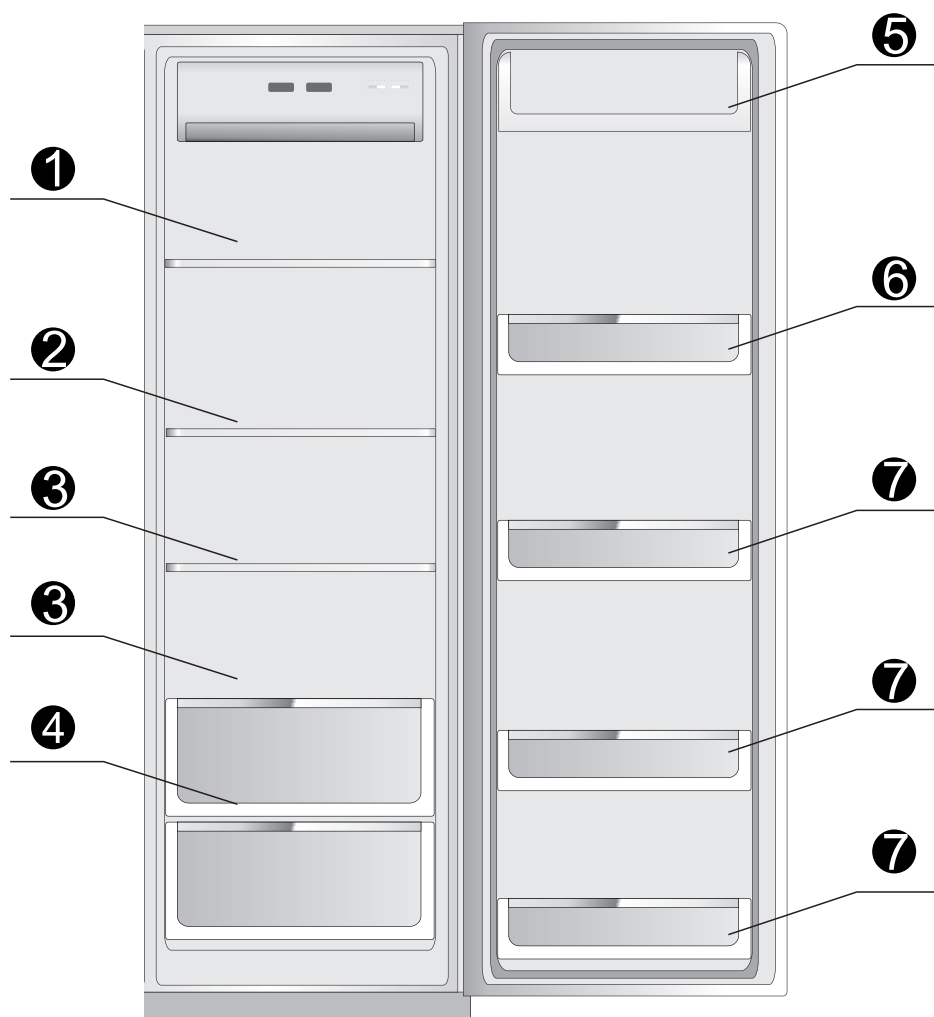

- ① Skladujte těstoviny, konzervy, mléko, atd.
- ② Skladujte rychlé občerstvení, lehké chutné potraviny, mléčné výrobky, atd.
- ③ Skladujte vařené maso a klobásy, atd.
- ④ Skladujte ovoce a zeleninu, atd.
- ⑤ Skladujte vejce, máslo, sýr, atd.
- ⑥ Skladujte snadno otevíratelné plechovky, konzervy, koření, atd.
- ⑦ Skladujte všechny druhy lahvových nápojů a potravin

Části mrazáku

Mrazicí prostor je určen pro dlouhodobé skladování potravin

Teplota mrazicího boxu je velmi nízká, takže je možné udržet potraviny v čerstvém stavu během dlouhé doby. V tomto prostoru můžete uložit potraviny, které potřebují delší dobu skladování. Ale měli byste dodržovat dobu skladování vyznačenou na obalech potravin.

CZ

Doporučení pro chladicí prostor pro skladování všech druhů potravin

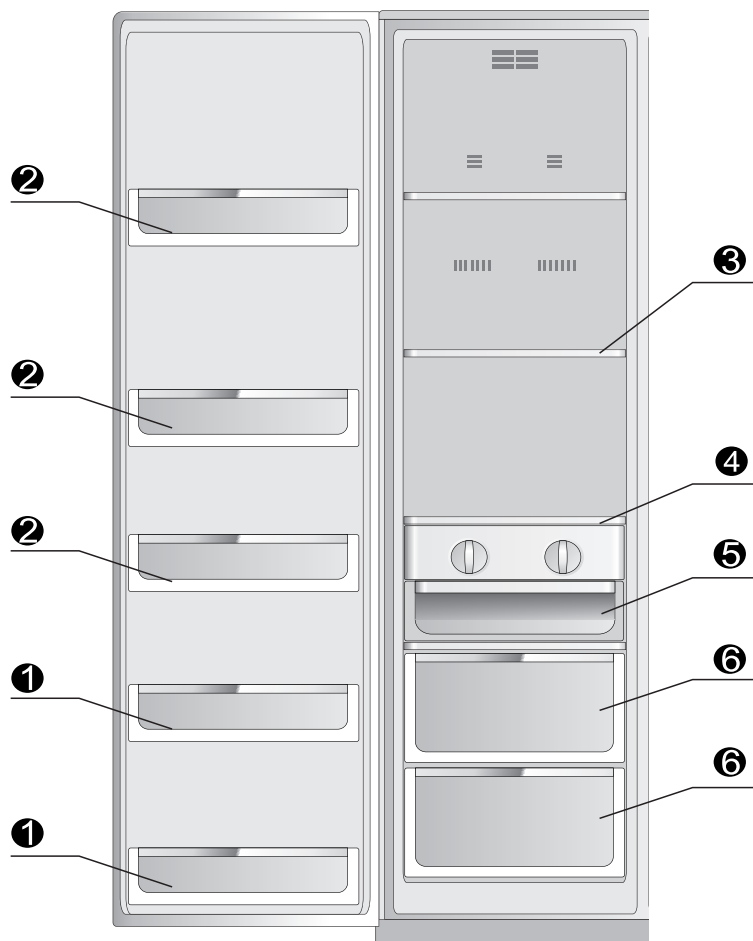

① Skladovací mříže na dveřích mrazicího prostoru (2 hvězdičky) se používají pro krátkodobé skladování potravin a zmrzlina.

② Skladovací mříže v mrazicím prostoru se používají pro skladování zmrazených potravin.

③ Skleněné police jsou určeny pro skladování mražených potravin, jako jsou ryby, maso a zmrzlina.

④ Rotační výrobce ledu se používá na výrobu ledu.

⑤ Ledový box slouží k uskladnění ledových kostek.

⑥ Zásuvka mrazničky se používá pro skladování ryb, masa a drůbeže spolu s balením potravin.

Představení funkcí

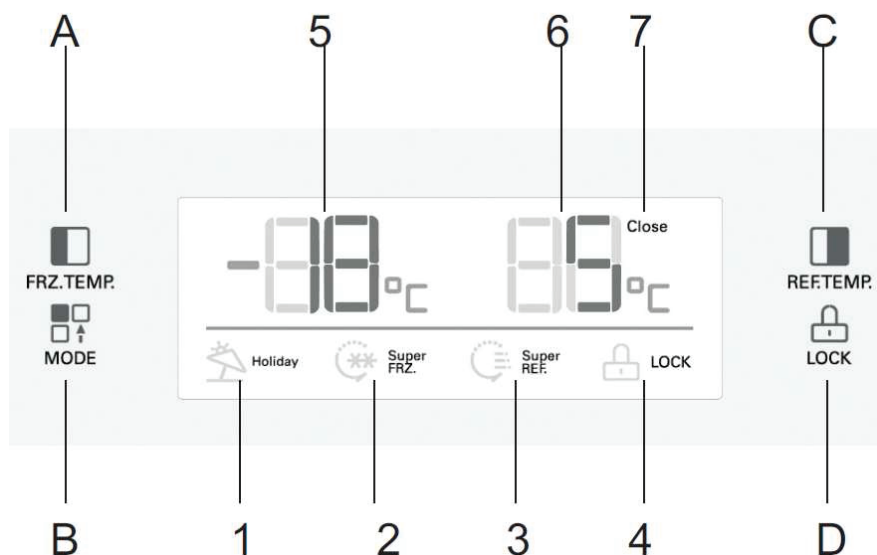

CZ

1. Funkce tlačítek

A. Kontrolka nastavení teploty mrazničky
B. Nastavení režimu

C. Nastavení teploty chladicí části

D. Uzamknout / Odemknout

2. Displej

1 Prázdninový režim 2 režim Rychlé zmrazování 3 Režim rychlého chlazení
4 Ikona zámku 5 Teplota mrazničky 6 Teplota chladničky
7 Dynamické zobrazení činnosti Kompresoru

3. Zamknout / Odemknout

Podržte tlačítko D na dobu 3 sekund v neuzamčeném stavu (ikonka č. 4 se nezobrazuje), chladnička přejde do stavu uzamčení provozu a zobrazí se ikonka č. Podržte tlačítko D na dobu 3 sekundy v uzamčeném stavu, ikonka č. 4 zmizí a uzamčen stav se uvolní.

Provoz těchto funkcí musí probíhat v odemčeném stavu

4. Prázdninový režim

Stisknutím tlačítka B zvolte Prázdninový režim, zobrazí se ikonka 1, následně stiskněte tlačítko D pro potvrzení, chladnička bude spuštěna v souladu s Prázdninovým režimem.

5. Režim Rychlé chlazení

Stisknutím tlačítka B zvolte Režim Rychlé chlazení, zobrazí se ikonka 3, následně stiskněte tlačítko D pro potvrzení, chladnička bude spuštěna v souladu s režimem Rychlé chlazení

6. Režim Rychlé zmrazení

Stisknutím tlačítka B zvolte režim Rychlé zmrazení, zobrazí se ikonka 2, následně stiskněte tlačítko D pro potvrzení, chladnička bude spuštěna v souladu s režimem Rychlé zmrazení.

CZ

7. Nastavení teploty v prostoru chladničky

Stiskněte jednou tlačítko C, zobrazení teploty chladničky začne blikat, stiskněte znovu tlačítko C a můžete nastavit teplotu, rozsah teplot je od 2 ° C do 8 ° C

8. Nastavení teploty v prostoru mrazničky

Stiskněte jednou tlačítko A, zobrazení teploty mrazničky začne blikat, stiskněte znovu tlačítko D a můžete nastavit teplotu, rozsah teplot je od -16 ° C do -24 ° C.

9. Tipy v případě selhání

Když se na obrazovce zobrazí hlášení E1 ~ E6, znamená to poruchu chladničky. V případě některých poruch je chladnička stále schopna chlazení. Ale je třeba opravit ji v co nejkratším čase, aby mohla chladnička fungovat správně.

Oznámení

- chladnička používá napájení střídavým proudem, který je 220V-240V, 50 Hz. Pokud je rozsah změny napětí velký (nad rámec rozsahu 187-264V), může to způsobit určité poruchy, například nespuštění se chladničky, spálí se hlavní řídicí panel a kompresor a kompresor bude pracovat s neobvyklým zvukem, atd. V tom případě musíte pro použití nainstalovat výše uvedený automatický regulátor napětí. Napájecí kabel chladničky s třemi kolíky (uzemnění), se standardní trojitou zásuvkou (uzemnění). Ne odstříhujte, ani neodstraňujte třetí kolík napájecího kabelu za žádných okolností. Po instalování chladničky, zásuvky by měly být schopny dosáhnout s cílem usnadnit jejich použití. Síťová zástrčka musí být pevně v kontaktu se zásuvkou, jinak může dojít k požáru.
- Nedržte a netahejte za napájecí kabel při vytahování zástrčky chladničky. Držte pevně zástrčku a přímo vytáhněte zástrčku ze zásuvky. Nedovolte, aby bylo elektrické vedení přitisknuté ledničkou nebo sešlápnutí lidmi. Buďte opatrní, při odstraňování chladničky ze stěny. Nestáčejte a nepoškozujte elektrické kabely, nepoužívejte elektrické kabely a zástrčky pokud jsou poškozené nebo opotřebované. Zajděte do továrního doporučeného servisního střediska pro nahrazení opotřebovaného nebo poškozeného elektrického vedení.

- V případě úniku hořlavých plynů, jako jsou koksárenský plyn, uzavřete přívod plynu, otevřete dveře a okna, nevytahujte zástrčku ledničky a dalších spotřebičů, nebo je nezastrkejte.
- Neskladujte v tomto zařízení výbušné látky, jako jsou například aerosolové plechovky s hořlavým hnacím plynem.
- Pro zabránění požáru nepoužívejte hořlavá rozpouštědla v blízkosti chladničky.
- Pro zajištění bezpečnosti, nepokládejte elektrické zásuvky, napětím regulované napájecí zdroje, mikrovlnné trouby a další spotřebiče na ledničku. Nepoužívejte jiné spotřebiče v chladničce (s výjimkou doporučených modelů), aby se zabránilo elektromagnetickému rušení a jiným nehodám.
- Nedovolte dětem vlézt do chladničky, nebo vylézt na ledničku. Z důvodu zabránění uzamčení dětí v lednici nebo pádu chladničky a zranění dětí.
- Pokud je chladnička v provozu, nedotýkejte se ledového povrchu mrazničky s rukama, zejména mokřýma rukama, může to způsobit omrzliny.
- Mezera mezi dveřmi a mezera mezi dveřmi a tělem chladničky je velmi úzká. Dbejte na to, abyste nestrčili své ruce do těchto oblastí, pro zabránění poškození vašich prstů. Nepouštějte děti do blízkosti chladničky když otevíráte a zavíráte dveře.
- Nestříkejte na chladničku a neoplachujte ji vodou a neinstalujte chladničku na mokřém místě nebo na místo, kam kape voda nebo déšť, z důvodu vlivu na elektrickou izolaci v chladničce.
- Chladničku nikdy nerozebírejte a nepřemísťujte ji, nikdy nepoškozujte chladicí trubky. Údržba chladničky musí být prováděna odborníky
- Nedávejte do mrazicí části lahvové piva. Mohou zamrznout a obsah může rozbít láhev.
- Při výpadku napájení nebo čištění vytáhněte zástrčku ze sítě. Při znovunapojení zástrčky počkejte 5 minut nebo déle. Může dojít k poškození kompresoru z důvodu průběžného nastartování.
- Než budete odstraňovat starou ledničku, odstraňte dveře, odstraňte těsnění dvířek a police, umístěte dvířka a rošt ve správné poloze, aby se zabránilo tomu, aby do ní vlezli děti a způsobily nehodu.
- Tento výrobek je určen pro chlazení v domácnosti, podle nařízení vládních norem, chladničky pro domácnost jsou určeny pouze pro uchovávání potravin, nikoliv pro jiné účely, jako je například skladování léků, krve a biologických produktů.

Údržba a péče o chladničku

Odmrazování mrazničky

Mraznička se odmrazuje automaticky, nikoliv ručně

Výměna světla v mrazničce a chladničce a specifikace světel

- Specifikace: stejnosměrný proud 12V, LED
- Vypnutí napájení
- Jak je zobrazeno na fotografii, odstraňte stínítko ve směru šipky a potom utáhněte šrouby, vyberte LED světla;
- Pro obnovení a nahrazení proveďte postup v opačném pořadí

CZ

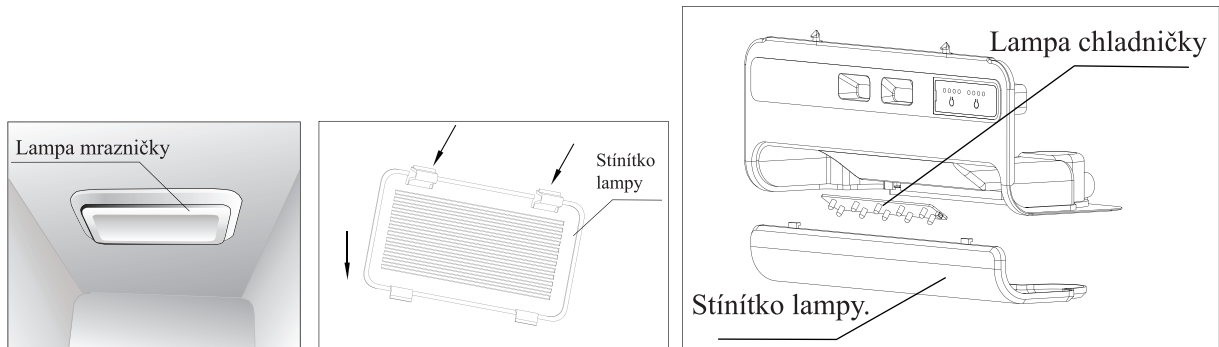

Vypnutí chladničky

Pokud ji nebudete používat delší dobu

Měli byste vytáhnout napájení, jinak může dojít k úrazu elektrickým proudem nebo k požáru z důvodu přestárlé elektrického vedení.

Při výpadku napájení

Minimalizujte četnost otevírání dveří a není vhodné přidávat do ledničky čerstvé potraviny.

Při likvidaci chladničky

Před vyhozením své staré chladničky, sundejte dveře, aby se zabránilo tomu, aby do ní vlezli děti a způsobily nehodu.

Analýza a vyřešení jednoduchých problémů

Před požadavkem o opravu si pozorně přečtěte, prosím, následující obsah

Výskyt	Možná příčina / kontrolované položky
	Ujistěte se, že je připojen zdroj napájení a Zastrčka je pevně vsunuta do zásuvky Zkontrolujte napětí (příliš nízké), volejte místní

nefunguje	elektrickou společnost
chlazení není dokonalé	teplota je nastavena příliš vysoko (nastavte ji níže) je skladovaných příliš mnoho potravin skladovány horké nebo teplé potraviny Dveře se otevírají příliš často nebo příliš dlouho zdroj tepla v blízkosti
příliš vysoký hluk	vyrovnejte podlahu nebo umístěte chladničku pevně zkontrolujte příslušenství, zda je umístěno na správném místě
potraviny zamrzly	jsou položeny v blízkosti cesty foukání vzduchu
Pokyny	potraviny s intenzivní vůní by měly být důsledně zabalené zkažené jídlo vnitřní skříňka potřebuje být vyčištěna

Pokud se situace po zkontrolování výše uvedených položek nezlepší, kontaktujte prosím náš po-prodejní servis. Pokud je napájecí kabel poškozen, musí být oprava provedena námi zaslánými opraváři pro zamezení nebezpečí.

Jevy, které nejsou poruchami

Rychlost proudění chladiva v kapilárách je velmi vysoká, někdy se v kapilárách smíchá. Proto při jejich východě může nastat nezvyklý hluk. Když je příliš vysoká vlhkost, může být okolí dveří chladničky trochu mokré, otřete je suchým hadříkem.







Tipy pro úsporu energie

- Spotřebič by měl být umístěn v nejhladnější části místnosti, daleko od zdrojů tepla nebo topných zařízení nebo teplovodů, na místě bez přímého slunečního záření.
- Před vložením do spotřebiče nechte horké potraviny vychladnout na pokojovou teplotu. Přetížení zařízení způsobí delší práci kompresoru. Potraviny, které se zmrazují příliš pomalu, mohou ztratit svou kvalitu nebo pokazit se.
- Ujistěte se, že jste správně zabalili potraviny a před vložením do spotřebiče nádoby otřete do sucha. Sníží to množství nahromaděné námrazy uvnitř spotřebiče.
- Zásobník spotřebiče nesmí být obložený hliníkovou fólií, voskovým papírem nebo papírovými utěrkami. Těsnící materiál působí na cirkulaci studeného vzduchu, čímž se snižuje efektivita přístroje.
- Uspořádejte a označujte potraviny s cílem snížení počtu otevření dveří a zkrácení doby vyhledávání. Vyberte co nejvíce produktů, které potřebujete najednou a zavřete dveře, jak rychle je to jen možné.

CZ

GB - model

GB - sériové číslo

Indesit Company				TYPE CM02PFM		  	
Mod.		SBSAA 530 S D (EU)		00841610000		S/N 303080001	
		220-240V~ 50Hz 1.1A defrost heater 250W		wattage of lamp 1W			
Total vol.	Gross Net	550 L 537 L		Freez.	Capac	Class	
	Refr Freez	345 L 192 L		10kg/24h	Classe N-ST		
R600a	Refr.	0.087 kg.					
	Freez	kg.					
Made In China							

I Italianos	GB English	F Françai
D Deutsch	E Español	P Portuges
NL Nederlands	PL Polski	CZ
SK	GR	

OBSAH

VÝSTRAHA	145
POZNÁMKA	147
ŠPECIFIKÁCIE VÝROBKU	148
SPRÁVNE POUŽÍVANIE VAŠEJ CHLADNIČKY.....	149
ZAČÍNAME S POUŽÍVANÍM	150
CHLADIACI PRIESTOR	151
PREDSTAVENIE FUNKCIÍ	154
ÚDRŽBA A STAROSTLIVOSŤ O CHLADNIČKU	156

SBSAA 530 S D (EU)



Pozor: nebezpečenstvo požiar

SK

Upozornenie: pripojte iba k zdroju pitnej vody.

Výstraha

- 1) **VÝSTRAHA-** Udržujte vetracie otvory na kryte prístroja alebo v konštrukcii zabudovania bez prekážok.
- 2) **VÝSTRAHA-** Nepoužívajte mechanické nástroje alebo iné prostriedky na urýchlenie procesu odmrazenia, okrem tých, ktoré odporúča výrobca.
- 3) **VÝSTRAHA-** Nepoškodzujte chladiaci okruh.

Preprava a umiestnenie chladničky

Preprava

Prosím, neobracajte, nestláčajte a netraste chladničku, pri prenose nesmie byť uhol sklonu väčší než 45 stupňov.

Pri premiestňovaní nedržte za dvere alebo za kryt.

Umiestnenie

Zaistite vhodnú cirkuláciu vzduchu okolo chladničky, neumiestňujte zariadenie v blízkosti zdrojov tepla, na priame slnečné žiarenie, do vlhkého prostredia alebo vody, zabráňte hrdzi a oslabeniu izolácie.

Horný priestor musí byť aspoň na 30 cm, priestor na oboch stranách a zadnej strane najmenej 10 cm od steny, aby sa dvere chladničky mohli otvoriť alebo zatvoriť pohodlne a teplo mohlo prúdiť.

Umiestnite chladničku na pevnú, rovnú podlahu (ak nie je rovná, úroveň je možné nastaviť pomocou vyrovnávacích nastavcov.)

Upozornenie

Nedopusťte, aby bol napájací kábel stlačený chladničkou alebo iným ťažším predmetom, nakoľko môže dôjsť k poškodeniu napájacieho kábla, k čomu môže dôjsť náhle.

Pred pripojením napájania, prosím dôkladne skontrolujte výšku napätia chladničky a napájania siete.

Čistenie

Zvyšky potravín ponechané v chladničke môžu spôsobiť nepríjemný zápach, preto je nutné čistiť chladničku pravidelne.

- Z bezpečnostných dôvodov, pred čistením vyťahnite zástrčku zo zásuvky.
- Na čistenie chladničky používajte mäkkú utierku alebo hubku s teplou vodou.
- Vodu z povrchu chladničky odstráňte suchou handrou.

Správny spôsob likvidácie produktu



Správny spôsob likvidácie produktu

Toto označenie znamená, že tento výrobok sa nesmie likvidovať spolu s iným domácim odpadom v rámci celej EÚ. Pre zabránenie možnému znečisteniu životného prostredia alebo ľudského zdravia nekontrolovanou likvidáciou, recyklujte výrobok zodpovedne podporovaním opätovného využitia surovínových zdrojov. Ak chcete vrátiť vaše použité zariadenie, použite systém zberu a recyklácie alebo sa obráťte na predajcu, kde bol výrobok zakúpený. Predajca zabezpečí recykláciu produktu bezpečným spôsobom pre životné prostredie.

ak potrebujete potraviny zmraziť rýchlo, najprv potraviny nechajte vychladnúť. Nastavte teplotu mrazničky na pozíciu -24C pre rýchle zmrazenie, následne do nej vložte čerstvé potraviny.

Údaje

Menovitý výkon (W)	130
Rozmery (šírka / hĺbka / výška): mm Netto	902x750x1760
Netto hmotnosť	102
Menovitý vzostup teploty (min)	420
Celkový priestor potrebný pre prevádzku (mm)	Š1566 * V1760 * H1055

Prosím, návod si pozorne prečítajte a uschovajte ho pre budúce použitie

POZNÁMKA

Pred použitím venujte pozornosť dôležitým bezpečnostným inštrukciám

Prosím, pred začatím prevádzky si prečítajte tento návod dôkladne a majte ho po celú dobu po ruke k nahliadnutiu.

Produkty spoločnosti sa neustále vylepšujú a môžu byť zmenené bez predchádzajúceho upozornenia

Pri likvidácii akéhokoľvek chladiaceho zariadenia pre pomoc pri bezpečnej likvidácii kontaktujte miestne zberné stredisko pre likvidáciu odpadu.

Toto zariadenie je určené pre použitie v domácnosti a v podobných podmienkach, ako sú napríklad

- kuchynské miestnosti pre personál v obchodoch, kanceláriách a v iných pracovných prostrediach;
- farmárskych domoch a pre potreby zákazníkov v hoteloch, motelloch a iných typoch bytových zariadení;
- v ubytovacích zariadeniach typu bed and breakfast;
- pre stravovacie a podobné zariadenia neobchodného typu.

V prípade, ak je potrebné rýchlo zmraziť čerstvé potraviny, môžete:

V prípade tohto modelu nastavte režim rýchleho zmrazovania, a následne čerstvé potraviny vložte do mrazničky.

Môžete kúpiť chladničku s vlastnosťami a možnosťami montáže ktorá nie je úplne v súlade s týmto návodom na použitie, Prosíme, považujte chladničku na baliacom zozname ako štandardnú. Úprimne sa za to ospravedľujeme „

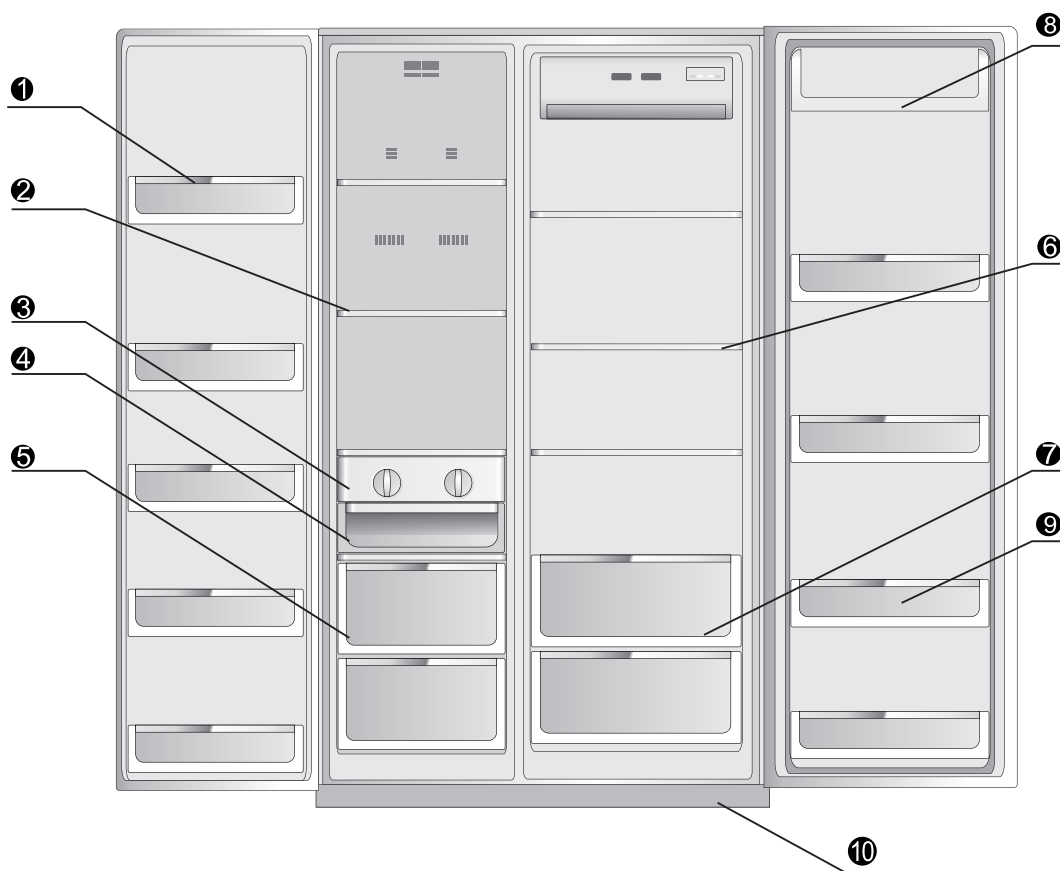

1 Polička v dverách mrazničky

6 Sklenená polica v chladničke

2 Sklenená polica v mrazničke
3 Výrobník ľadu
4 Ľadový box
5 Zásuvka v mrazničke

7 Nádoba na ovocie a zeleninu
8 Maslový box
9 Polička v dverách chladničky
10 Spodný kryt

SK

Príprava pred použitím

Špecifikácie výrobku

- **Technológia pre udržanie stálej čerstvosti**

Samostatný fúkač systém v časti chladničky, samostatná regulácia teploty, stabilná teplota skladovania, dlhodobá čerstvosť.

- **Studené odmrazovanie**

Technológia studeného odmrazovania s cieľom udržania stabilnej teploty v chladničke, vhodné pre udržanie potravín v čerstvom stave.

- **Inteligentné rozmrazovanie**

Rozmrazovanie je závislé na frekvencii používania s cieľom úspory energie

- **VIP anti-tepelná technika**

Hrubá protitepelná penová vrstva, nízka spotreba energie

- **Vytáhovacie police, pohodlné použitie**

Police mrazničky a chladničky boli navrhnuté ako vytáhovacie a roztáhovacie pre pohodlné uloženie.

- **Ľudská inteligencia**

Počítač upraví účinok zmrazovania podľa skladovacej teploty a vnútornej teploty

- **Pekný tvar**

Ultra tenké rozmery; Ultra veľký objem, v chladničke boli použité sklenené police z tvrdeného skla.

- **CFC a no-frost prevedenie. Rýchle mrazenie**

- **Automatický hlásenie problémov**

- **Spoľahlivý kompresor dobrej kvality**

- **Hlásenie otvorených dverí, LED displej**

- **Technológia Čerstvé vitamíny**

- 4) **VÝSTRAHA-** Nepoužívajte elektrické spotrebiče vo vnútri priestoru na potraviny, iba ak sú doporučené výrobcom.;
- 5) Po použití a pred vykonaním užívateľskej údržby zariadenia musí byť spotrebič odpojený z elektrickej siete.
- 6) Tento spotrebič nie je určený pre používanie osobami (vrátane detí) s obmedzenými fyzickými, zmyslovými alebo duševnými schopnosťami, alebo nedostatkom skúseností a znalostí, pokiaľ nie sú pod dohľadom alebo im neboli dané inštrukcie týkajúce sa použitia prístroja osobou zodpovednou za ich bezpečnosť.
- 7) Deti by mali byť pod dozorom, aby sa nehrali s týmto prístrojom.
- 8) Ak je napájací kábel poškodený, musí byť vymenený výrobcom, servisným technikom alebo podobne kvalifikovanou osobou, aby nedošlo k úrazu.
- 5) Prosím, manipulujte a likvidujte chladničku podľa miestnych predpisov pre používanie horľavých plynov a chladiacich zmesí.
- 10) Neskladujte v tomto zariadení výbušné látky, ako sú napríklad aerosólové plechovky s horľavým hnacím plynom .

SK

Správne použitie vašej chladničky

Upozornenia

- Nepoužívajte mechanické náradia alebo iné metódy pre urýchlenie procesu odmrazenia s výnimkou prostriedkov, ktoré odporúča výrobca.
- Nepoužívajte žiadne elektrické spotrebiče v priestore na skladovanie potravín s výnimkou modelov ktoré odporúča výrobca.
- Chladivo R600a a penový materiál cyklopentán, použitý v chladničke sú horľavé. Všetky odpadové a vyradené chladničky musia byť umiestnené mimo dosahu otvoreného ohňa a je zakázané ich spaľovať.

Prichádza nová chladnička

- Pred použitím novej chladničky odstráňte všetok obalový materiál. Vráťte penového základu a každej lepiacej pásky, pridržujúcej príslušenstvo vo vnútri aj mimo chladničky.
- Vyčistite vnútornú aj vonkajšiu stranu chladničky vlhkou handričkou (do teplej vody môžete pridať malé množstvo čistiaceho prostriedku pre vypláchnutie handričky a znova vypláchnite čistou vodou);
- Pre chladničku pripravte nezávislú dvojpólovú zásuvku s uzemnením nakoľko nesmie zdieľať viacúčelovú zásuvku s inými elektrickými spotrebičmi;
- Pripojte uzemňovací vodič! Uzemnenie zásuvky musí byť uskutočnené spoľahlivým uzemňovacími vodičmi.
- Otvorte chladničku a vyberte z nej príslušenstvo (dekoratívny kryt na spodný nosník) a tri skrutky z balenia návodu na použitie, potom ich nainštalujte na spodný nosník, ako ukazuje schéma na pravej strane.

Poznámka: Dekoratívny kryt na spodný nosník sa používa ako ozdoba, takže si môžete zvoliť, či ho nainštalujete. Či ho nainštalujete, alebo nie, v žiadnom prípade to neovplyvní výkon alebo stav chladničky.

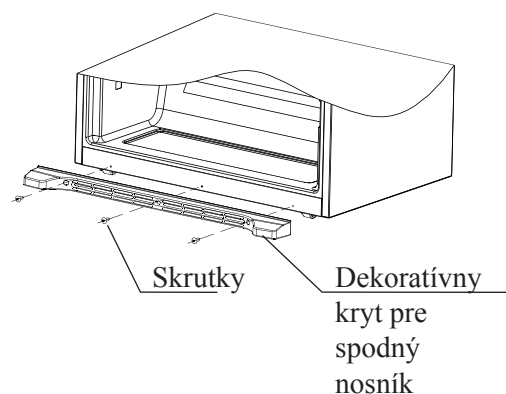

Čistenie interiéru a exteriéru vykonajte mokrou handrou (do teplej vody môžete pridať malé množstvo čistiaceho prostriedku pre vypláchnutie handričky a znova vypláchnite čistou vodou) Vyžaduje sa samostatná 2 p'olová zástrčka s uzemňovacím vedením; nezdieľate elektrickú zásuvku s iným spotrebičom.

Vyžaduje sa uzemňovacie vedenie, elektrická zásuvka musí byť vybavená s neporušeným uzemňovacím vedením.

SK

Začíname s používaním

Pred použitím sa uistite, že je chladnička inštalovaná na pevnom a rovnom povrchu. Je potrebné venovať pozornosť bezpečnostným otázkam.

1. Po rozbalení, na chladničku umiestnite spodný kryt.

(Ak dvere nie sú rovné, prosím, pozrite si v návode na nastavenie možnosť nastavenia v ľavom dolnom rohu pravého panela chladničky.) 2. Pripojte k napájaniu. Po pripojení k napájaniu, chladnička sa nachádza v prednastavenom stave a zobrazuje aktuálnu teplotu chladenia a mrazenia. Chladnička má pamäť vypnutia, Pri každom zapnutí po jej prvom zapnutí sa nastaví podľa poslednej operácie vypnutia.

3. Model prevádzky chladničky

Môžete si vybrať jednu z nasledujúcich dvoch modelov nastavenia chladničky.

(1) Inteligentný režim: Ak nemáte žiadne špeciálne potreby, odporúčame používať inteligentný režim, pretože chladnička bude pracovať automaticky.

(2) Ľudský režim: Môžete použiť tlačidlá pre reguláciu teploty pre nastavenie teploty. 4.

Vložte potraviny do chladničky

Po určitej dobe prevádzky pod prúdom, chladnička už vo svojo, vnútri plne chladí. Následne si môžete dať potraviny do chladničky a začať používať chladničku.

Tipy: Ak sa nastaví iná teplota, alebo do chladničky vložíte nové potraviny, potrvá vyrovnanie teploty vo vnútri nejaký čas. Dĺžka tejto doby závisí od veľkosti zmeny teploty, teploty okolitého prostredia, frekvencie otvárania dverí a množstve potravín, a tak ďalej.

Priestor chladničky

Vložte potraviny, s krátkou dobou spotreby alebo ho kedykoľvek zjedzte z časti chladničky.

Hoci nastavenie teploty umožní priemernú teplotu väčšiny miestnych chladiacich miestností udržiavať medzi 0-10 °C, neumožňuje to dlhodobé uloženie potravín. Preto používajte chladničku iba na krátkodobé skladovanie potravín.

Nastavenie políc

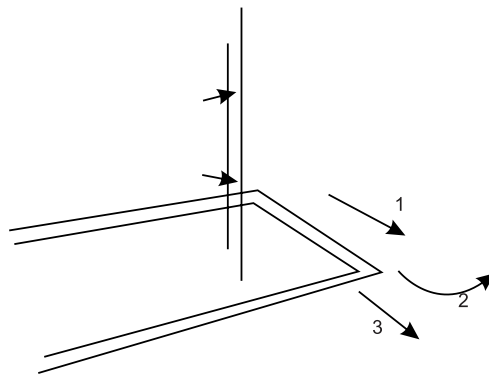

V súlade s potrebami skladovania potravín, police môžete nastaviť do správnej polohy; Pre uľahčenie používania a nastavenie umiestnenia police, police je možné posúvať takže ich môžete používať a upraviť ľahko. Ak chcete police odstrániť, prosím, posuňte poličku v smere (1), následne otočte policu v smere (2) o 90°, až kým nie je kolmo na pôvodný smer, a vytiahnite poličku v smere (3).

Nastavenie výšky a čistenie políc

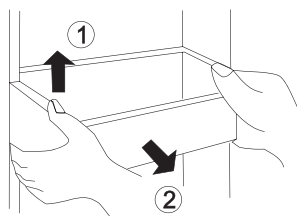

Zdvihnite **poličku** v smere ①, podržte obe jej strany, a potom ju vytiahnite smerom ②. Po jej vyčistení, nainštalujte **policu** vykonaním úkonov v opačnom smere. Môžete tiež nastaviť polohu podľa výšky uložených potravín.

Priestor chladničky

Odporúčania pre chladiaci priestor pre skladovanie všetkých druhov potravín

Vzhľadom k cyklu chladenia v chladničke, teplota vo všetkých oblastiach je rozdielna. Čiže rôzne druhy potravín môžete umiestniť do zón s odlišnou teplotou.

SK

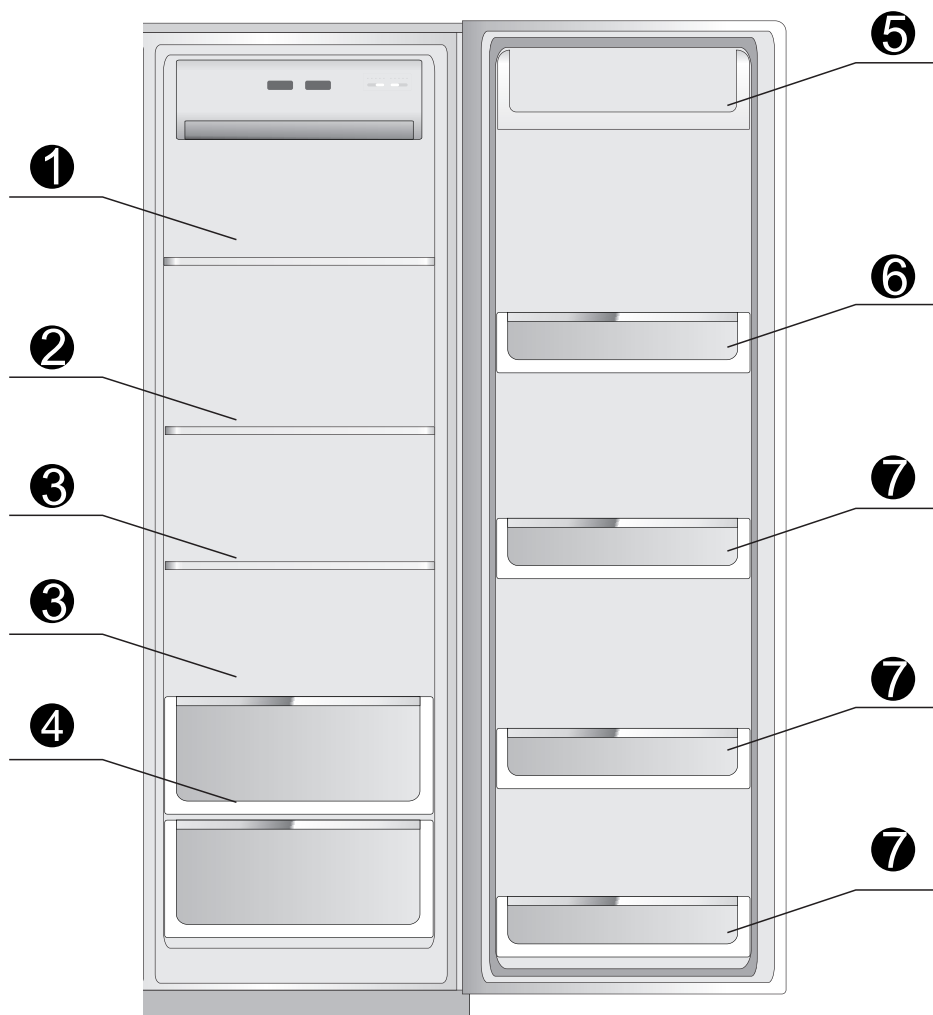

- ① Skladujte cestoviny, konzervy, mlieko, atď.
- ② Skladujte rýchle občerstvenie, ľahké chutné potraviny, mliečne výrobky, atď.
- ③ Skladujte varené mäso a klobásy, atď.
- ④ Skladujte ovocie a zeleninu, atď.
- ⑤ Skladujte vajcia, maslo, syr, atď.
- ⑥ Skladujte ľahko otvárateľné plechovky, konzervy, koreniny, atď.
- ⑦ Skladujte všetky druhy fľaškových nápojov a potravín

Mraziaci priestor

Mraziaci priestor je určený pre dlhodobé skladovanie potravín

Teplota mraziaceho boxu je veľmi nízka, takže je možné udržať potraviny v čerstvom stave počas dlhej doby. V tomto priestore môžete uložiť potraviny, ktoré potrebujú dlhšiu dobu skladovania. Ale mali by ste dodržiavať dobu skladovania vyznačenú na obaloch potravín.

SK

Odporúčania pre chladiaci priestor pre skladovanie všetkých druhov potravín

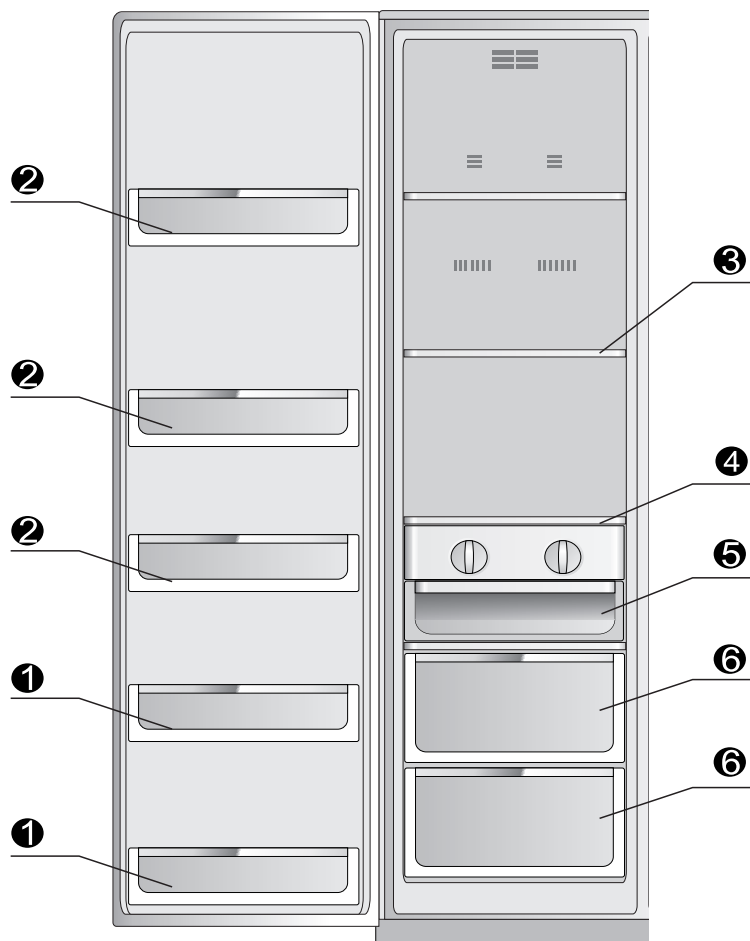

① Skladovacie mreže na dverách mraziaceho priestoru (2 hviezdičky) sa používajú pre krátkodobé skladovanie potravín a zmrzlina.

② Skladovacie mreže v mraziacom priestore sa používajú na skladovanie zmrazených potravín.

③ Sklenené police sú určené pre skladovanie mrazených potravín, ako sú ryby, mäso a zmrzlina.

④ Rotačný výrobnik ľadu sa používa na výrobu ľadu.

⑤ Ľadový box slúži na uskladnenie ľadových kociek.

⑥ Zásuvka mrazičky sa používa na skladovanie rýb, mäsa a hydiny spolu s balením potravín.

Predstavenie funkcií

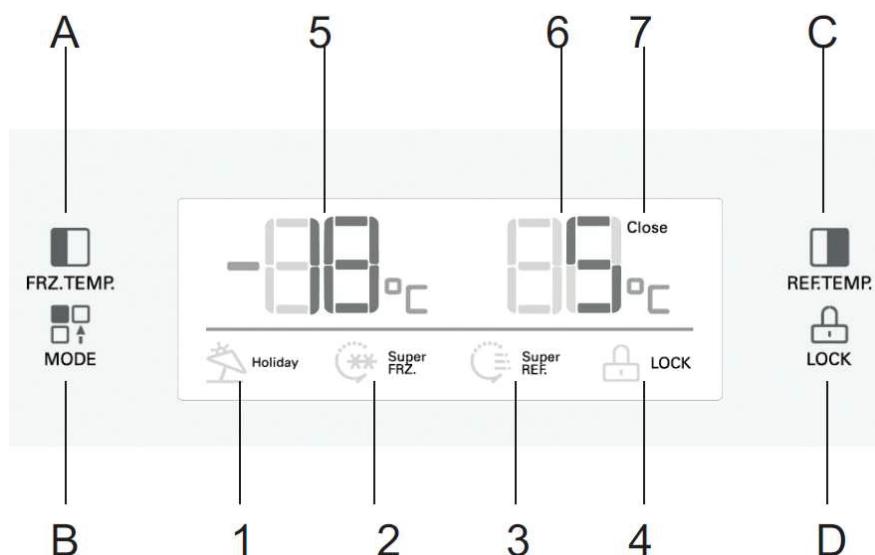

SK

1. Funkcie tlačidiel

A. Kontrolka nastavenia teploty mrazničky
B. Nastavenie režimu

C. Nastavenie teploty chladiacej časti

D. Uzamknúť/Odomknúť

2. Displej

1. Dovolenkový režim 2 režim Rýchle zmrazovanie 3 Režim rýchleho chladenia
4 Ikona zámku 5 Teplota mrazničky 6 Teplota chladničky
7 Dynamické zobrazenie činnosti Kompresora

3. Zamknúť / Odomknúť

Podržte tlačidlo D na dobu 3 sekundy v neuzamknutom stave (ikona č. 4 sa nezobrazuje), chladnička prejde do stavu Uzamknutej prevádzky a zobrazí sa ikonka č. 4. Podržte tlačidlo D na dobu 3 sekundy v uzamknutom stave, ikonka č. 4 zmizne a uzamknutý stav sa uvoľní.

Prevádzka týchto funkcií musí prebiehať v odomknutom stave

4. Dovolenkový režim

Stlačením tlačidla B zvolíte Dovolenkový režim, zobrazí sa ikonka 1, následne stlačte tlačidlo D pre potvrdenie, chladnička bude spustená v súlade s Dovolenkovým režimom.

5. Režim Rýchle chladenie

Stlačením tlačidla B zvolíte Režim Rýchle chladenie, zobrazí sa ikonka 3, následne stlačte tlačidlo D pre potvrdenie, chladnička bude spustená v súlade s režimom Rýchle chladenie

6. Režim Rýchle zmrazenie

Stlačením tlačidla B zvolíte režim Rýchle zmrazenie, zobrazí sa ikonka 2, následne stlačte tlačidlo D pre potvrdenie, chladnička bude spustená v súlade s režimom Rýchle zmrazenie.

SK

7. Nastavenie teploty v priestore chladničky

Stlačte raz tlačidlo C, zobrazenie teploty chladničky začne blikať, stlačte znova tlačidlo C a môžete nastaviť teplotu, rozsah teplôt je od 2°C do 8°C

8. Nastavenie teploty v priestore mrazničky

Stlačte raz tlačidlo A, zobrazenie teploty mrazničky začne blikať, stlačte znova tlačidlo D a môžete nastaviť teplotu, rozsah teplôt je od -16 ° C do -24 ° C.

9. Tipy v prípade zlyhania

Keď sa na obrazovke zobrazí hlásenie E1~E6, znamená to poruchu chladničky. V prípade niektorých porúch je chladnička stále schopná chladenia. Ale je potrebné opraviť ju v čo najkratšom čase, aby mohla chladnička fungovať správne.

Oznámenia

- chladnička používa napájanie striedavým prúdom, ktorý je 220V-240V, 50 Hz. Ak je rozsah zmeny napätia veľký (nad rámec rozsahu 187-264V), môže to spôsobiť určité poruchy, napríklad nespustenie sa chladničky, spáli sa hlavný riadiaci panel a kompresor a kompresor bude pracovať s nezvyčajným zvukom, atď. V tom prípade musíte pre použitie nainštalovať vyššie uvedený automatický regulátor napätia . Napájací kábel chladničky s tromi kolíkmi(uzemnenie), so štandardnou trojitou zásuvkou(uzemnenie). Neodstrihujte, ani neodstraňujte tretí kolík napájacieho kábla za žiadnych okolností. Po inštalovaní chladnička, zásuvky by mali byť schopné dosiahnuť s cieľom uľahčenia ich použitia. Sieťová zástrčka musí byť pevne v kontakte so zásuvkou, inak môže dôjsť k požiaru.
- Nedržte a neťahajte za napájací kábel pri vyťahovaní zástrčky chladnička. Držte pevne zástrčku a priamo vytiahnite zástrčku zo zásuvky. Nedovoľte, aby bolo elektrické vedenie pritisnuté chladničkou alebo zašliapnuté ľuďmi. Buďte opatrní, pri odstraňovaní chladničky zo steny. Nestáčajte a nepoškodzujte elektrické káble, nepoužívajte elektrické káble a zástrčky ak sú poškodené alebo opotrebované. Zájďte do továrňou odporúčaného servisného strediska pre nahradenie opotrebovaného alebo poškodeného elektrického vedenia.

- V prípade úniku horľavých plynov, ako sú koksárenský plyn, uzavrite prívod plynu, otvorte dvere a okná, nevytáňajte zástrčku chladničky a ďalších spotrebičov, alebo ich nezastrkajte.
- Neskladujte v tomto zariadení výbušné látky, ako sú napríklad aerosólové plechovky s horľavým hnacím plynom .
- Pre zabránenie požiaru nepoužívajte horľavé rozpúšťadlá v blízkosti chladničky.
- Pre zaistenie bezpečnosti, nekladte elektrické zásuvky, napätím regulované napájacie zdroje, mikrovlnné rúry a ďalšie spotrebiče na chladničku. Nepoužívajte iné spotrebiče v chladničke (s výnimkou odporúčaných modelov), aby sa zabránilo elektromagnetickému rušeniu a iným nehodám.
- Nedovoľte deťom vliezť do chladničky, alebo vyliezť na chladničku. Z dôvodu zabránenia uzamknutia detí v chladničke alebo pádu chladničky a zranenia detí.
- Ak je chladnička v prevádzke, nedotýkajte sa ľadového povrchu mrazničky s rukami, najmä mokrymi rukami, môže to spôsobiť omrzliny.
- Medzera medzi dverami a medzera medzi dverami a telom chladničky je veľmi úzka. Dbajte na to, aby ste nestrčili svoje ruky do týchto oblastí, pre zabránenie poškodenia vašich prstov. Nepúšťajte deti do blízkosti chladničky keď otvárate a zatvárate dvere.
- Nestriekajte na chladničku a neoplachujte ju vodou a neinštalujte chladničku na mokrom mieste alebo na miesto, kam kvapká voda alebo dážď, z dôvodu vplyvu na elektrickú izoláciu v chladničke.
- Chladničku nikdy nerozoberajte a nepremiestňujte chladničku, nikdy nepoškodzujte chladiace rúrky. Údržba chladničky musí byť vykonávaná odborníkmi
- Nedávajte do mraziacej časti fľaškové pivo. Môžu zamrznúť a obsah môže rozbiť fľašu.
- Pri výpadku napájania alebo čistení vytiahnite zástrčku zo siete. Pri znovunapojení zástrčky počkajte 5 minút alebo dlhšie. Môže dôjsť k poškodeniu kompresora z dôvodu priebežného naštartovania.
- Než budete odstraňovať starú chladničku, odstráňte dvere, odstráňte tesnenie dvierok a police, umiestnite dvierka a rošt v správnej polohe, aby sa zabránilo tomu, aby do nej vliezli deti a spôsobili nehodu.
- Tento výrobok je určený pre chladenie v domácnosti, podľa nariadení vládnych noriem, chladničky pre domácnosť sú určené len na uchovávanie potravín, nie na iné účely, ako je napríklad skladovanie liekov, krvi a biologických produktov.

Údržba a starostlivosť o chladničku

Odmrazovanie mrazničky

Mraznička sa odmrázuje automaticky, nie manuálne

Výmena na svetla v mrazničke a chladničke a špecifikácia svetiel

- Špecifikácia: jednosmerný prúd 12V, LED
- Vypnutie napájania
- Ako je zobrazené na fotografii, odstráňte tienidlo v smere šípky a potom utiahnite skrutky, vyberte LED svetlá;
- Pre obnovenie a nahradenie vykonajte postup v opačnom poradí
- Nahrad'te odborníkmi

SK

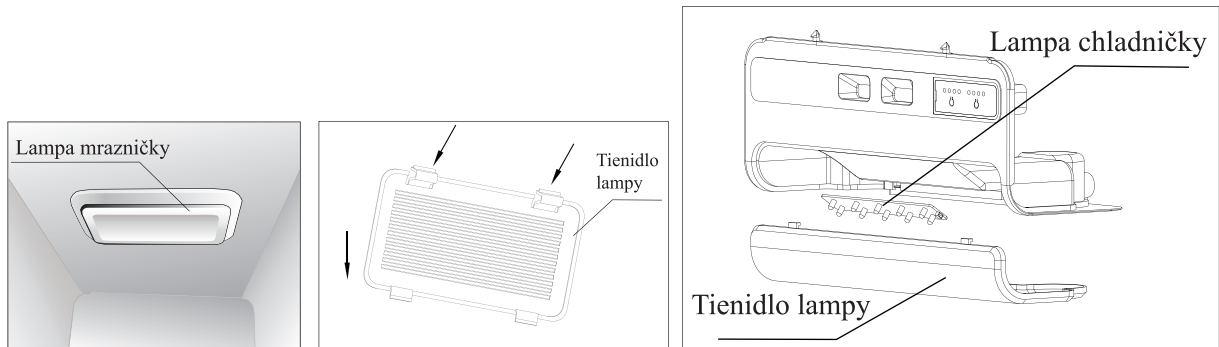

Vypnutie chladničky

Ak ju nebudete používať dlhšiu dobu

Mali by ste vytiahnuť napájanie, inak môže dôjsť k úrazu elektrickým prúdom alebo k požiaru, z dôvodu prestarnutia elektrického vedenia.

Pri výpadku napájania

Minimalizujte početnosť otvárania dverí a nie je vhodné pridávať do chladničky čerstvé potraviny.

Pri likvidácii chladničky

Pred vyhodením svojej staré chladničky, zložte dvere, aby sa zabránilo tomu, aby do nej vliezli deti a spôsobili nehodu.

Analýza a vyriešenie jednoduchých problémov

Pred požiadavkou o opravu si pozorne prečítajte, prosím, nasledujúce obsah

Výskyt	Možná príčina / kontrolované položky
	Uistite sa, že je pripojený zdroj napájania a Zástrčka je pevne vsunutá do zásuvky Skontrolujte napätie (príliš nízke), volajte miestnu

nefunguje	elektrickú spoločnosť
chladenie nie je dokonalé	teplota je nastavená príliš vysoko (nastavte ju nižšie) je skladovaných príliš veľa potravín skladované horúce alebo teplé potraviny Dvere sa otvárajú príliš často alebo príliš dlho zdroj tepla v blízkosti
príliš vysoký hluk	vyrovnejte podlahu alebo umiestnite chladničku pevne skontrolujte príslušenstvo, či je umiestnené na správnom mieste
potraviny zamrzli	sú položené v blízkosti cesty fúkanie vzduchu
Pokyny	potraviny s intenzívnou vôňou by mali byť dôsledne zabalené skazené jedlo vnútorná skrinka potrebuje byť vyčistená

Ak sa situácia po skontrolovaní vyššie uvedených položiek nezlepší, kontaktujte prosím náš po-predajný servis. Ak je napájací kábel poškodený, musí byť oprava vykonaná nami poslanými opravármi pre zamedzenia nebezpečenstva.

Javy, ktoré nie sú poruchami

Rýchlosť prúdenia chladiva v kapilárach je veľmi vysoká, niekedy sa v kapilárach zmieša. Preto pri ich východe môže nastať nezvyčajný hluk. Keď je príliš vysoká, môže byť okolie dverí chladničky trochu mokré, utrite ich suchou handričkou.







Tipy pre úsporu energie

- Spotřebič by mal byť umiestnený v najchladnejšej časti miestnosti, ďaleko od zdrojov tepla alebo vykurovacích zariadení alebo teplovodov, na mieste bez priameho slnečného žiarenia.
- Pred vložením do spotřebiča nechajte horúce potraviny vychladnúť na izbovú teplotu. Preťaženie zariadenia spôsobí dlhšiu prácu kompresora. Potraviny, ktoré sa zmrazujú príliš pomaly, môžu stratiť svoju kvalitu alebo sa pokaziť.
- Uistite sa, že ste správne zabalili potraviny a pred vložením do spotřebiča nádoby utrite do sucha. Zníži to množstvo nahromadenej námrazy vo vnútri spotřebiča.
- Zásobník spotřebiča nesmie byť obložený hliníkovou fóliou, voskovým papierom alebo papierovými utierkami. Tesniaci materiál pôsobí na cirkuláciu studeného vzduchu, čím sa znižuje efektívnosť prístroja.
- Usporiadajte a označujte potraviny s cieľom zníženia počtu otvorenia dverí a skrátenia doby vyhľadávania. Vyberte čo najviac produktov, ktoré potrebujete naraz a zatvorte dvere, ako rýchlo je to len možné.

SK

GB - model

GB - sériové číslo

Indesit Company			TYPE CM02PFM	  
Mod.	SBSAA 530 S D (EU)		00841610000	S/N 303080001
220-240V~ 50Hz 1.1A defrost heater 250W wattage of lamp 1W				
Total vol.	Gross Net	550 L 537 L		Freez. Capac
	Refr Freez	345 L 192 L		10kg/24h
R600a	Refr.	0.087 kg.		
	Freez	kg.		
Made In China				

ΠΙΝΑΚΑΣ ΠΕΡΙΕΧΟΜΕΝΩΝ

I Italianos	GB English	F Françai
D Deutsch	E Español	P Portuges
NL Nederlands	PL Polski	CZ
SK	GR	

ΠΡΟΕΙΔΟΠΟΙΗΣΗ	161
ΕΠΙΣΗΜΑΝΣΗ	163
ΠΡΟΔΙΑΓΡΑΦΕΣ ΤΟΥ ΠΡΟΪΟΝΤΟΣ.....	164
ΣΩΣΤΗ ΧΡΗΣΗ ΤΟΥ ΨΥΓΕΙΟΥ ΣΑΣ.....	165
ΕΝΑΡΞΗ ΧΡΗΣΗΣ	166
ΘΑΛΑΜΟΣ ΣΥΝΤΗΡΗΣΗΣ	167
ΕΙΣΑΓΩΓΗ ΣΤΗ ΛΕΙΤΟΥΡΓΙΑ	170
ΣΥΝΤΗΡΗΣΗ ΚΑΙ ΦΡΟΝΤΙΔΑ ΤΟΥ ΨΥΓΕΙΟΥ.....	172

SBSAA 530 S D (EU)



Προσοχή: Κίνδυνος φωτιάς

GR

Προειδοποίηση: συνδέστε σε παροχή πόσιμου νερού μόνο.

Προειδοποίηση

- 1) **ΠΡΟΕΙΔΟΠΟΙΗΣΗ-** Διατηρήστε απαλλαγμένα από εμπόδια τα ανοίγματα αερισμού στο περίβλημα της συσκευής ή στην κατασκευή εντοιχισμού.
- 2) **ΠΡΟΕΙΔΟΠΟΙΗΣΗ-** Μη χρησιμοποιείτε μηχανικές διατάξεις ή άλλα μέσα για να επιταχύνετε τη διαδικασία της απόψυξης, άλλα από αυτά που συνιστά ο κατασκευαστής.
- 3) **ΠΡΟΕΙΔΟΠΟΙΗΣΗ-** Μην προξενήσετε ζημιά στο ψυκτικό κύκλωμα.

Μεταφορά και τοποθέτηση του ψυγείου

Μεταφορά

Μη γυρίσετε ανάποδα, συμπιέσετε ή εκθέσετε σε κραδασμούς το ψυγείο. Κατά τη μετακίνηση η γωνία κλίσης δεν επιτρέπεται να υπερβεί τις 45 μοίρες.

Όταν μετακινείτε τη συσκευή μη χτυπήσετε την πόρτα ή το περίβλημα.

Τοποθέτηση

Εξασφαλίστε επαρκή κυκλοφορία του αέρα γύρω από το ψυγείο. Μην τοποθετήσετε τη μονάδα κοντά σε πηγή θερμότητας, σε άμεση ηλιακή ακτινοβολία και όχι σε μέρος εκτεθειμένο σε υγρασία ή νερό για να αποφύγετε οξείδωση και υποβάθμιση της μόνωσης.

Ελεύθερος χώρος στο πάνω μέρος τουλάχιστον 30 cm, ελεύθερος χώρος σε κάθε πλαϊνό και το πίσω μέρος τουλάχιστον 10 cm από τον τοίχο, σε θέση όπου η πόρτα του ψυγείου μπορεί να ανοίξει ή να κλείσει χωρίς πρόβλημα και να απάγεται η παραγόμενη θερμότητα.

Εγκατάσταση του ψυγείου σε σταθερό, οριζόντιο δάπεδο (αν το δάπεδο δεν είναι οριζόντιο, μπορείτε να οριζοντιώσετε το ψυγείο με ρύθμιση του μηχανισμού οριζοντίωσης).

Προσοχή

Μην αφήσετε να συμπιεστεί το καλώδιο ρεύματος από το ψυγείο ή από άλλο βαρύ αντικείμενο. Εκτός από τη ζημιά στο καλώδιο μπορεί αυτό να γίνει και αιτία ηλεκτροπληξίας.

Πριν τη σύνδεση στο ρεύμα, ελέγξτε προσεκτικά την επιτρεπόμενη περιοχή τάσης του ψυγείου και την τάση της παροχής ρεύματος.

Καθαρισμός

Τα υπολείμματα τροφίμων στο ψυγείο θα δημιουργήσουν άσχημες οσμές, επομένως είναι απαραίτητο να καθαρίζετε το ψυγείο τακτικά.

- Για λόγους ασφαλείας αποσυνδέστε το φιν ρευματοληψίας από την πρίζα πριν τον καθαρισμό.
- Για να καθαρίσετε το ψυγείο χρησιμοποιήστε μια μαλακή πετσέτα με χλιαρό νερό.
- Στεγνώστε την επιφάνεια του ψυγείου με ένα στεγνό πανί.

Σωστή απόρριψη του προϊόντος**Σωστή απόρριψη του προϊόντος**

Αυτή η σήμανση υποδηλώνει ότι σε κάθε χώρα της ΕΕ αυτό το προϊόν δεν θα πρέπει να απορρίπτεται μαζί με τα οικιακά απορρίμματα. Για την πρόληψη πιθανής βλάβης στο περιβάλλον ή την ανθρώπινη υγεία από τη μη ελεγχόμενη απόρριψη αποβλήτων, ανακυκλώστε τη συσκευή με υπεύθυνο τρόπο, ώστε να συντελέσετε στην αειφόρο επαναχρησιμοποίηση των φυσικών πόρων. Για να επιστρέψετε τη χρησιμοποιημένη σας συσκευή, χρησιμοποιήστε τα συστήματα επιστροφής και συλλογής ή επικοινωνήστε με το κατάστημα όπου αγοράσατε το προϊόν. Μπορούν να δεχτούν το προϊόν για ανακύκλωση με τρόπο ασφαλή προς το περιβάλλον.

Αν θέλετε γρήγορη κατάψυξη των τροφίμων, φροντίστε να είναι κρύα πρώτα. Θέστε τη θερμοκρασία της κατάψυξης στη θέση ρύθμιση 24oC στη λειτουργία ταχείας κατάψυξης και κατόπιν τοποθετήστε τα νωπά τρόφιμα.

Δεδομένα

Όνομαστική ισχύς (W)	130
Μέγεθος (πλάτος/μήκος/ύψος), mm Καθαρό	902x750x1760
Καθαρό βάρος	102
Όνομαστικός χρόνος αύξησης της θερμοκρασίας (λεπτά)	420
Συνολικός απαιτούμενος χώρος για τη χρήση (mm)	Š1566 * V1760 * H1055

Διαβάστε το προσεκτικά και φυλάξτε το για μελλοντική αναφορά

ΕΠΙΣΗΜΑΝΣΗ

Πριν τη χρήση, προσέξτε τις σημαντικές οδηγίες ασφάλειας

Διαβάστε αυτόν τον οδηγό προσεκτικά πριν τη χρήση και κρατάτε τον πάντα σε σημείο εύκολης πρόσβασης για τυχόν αναφορά.

Λόγω της συνεχούς βελτίωσης των προϊόντων της εταιρείας, αυτά υπόκεινται σε αλλαγή χωρίς ειδοποίηση.

Κατά την απόρριψη οποιουδήποτε εξοπλισμού ψυγείου, επικοινωνήστε με το τοπικό τμήμα απόρριψης αποβλήτων για οδηγίες σχετικά με την ασφαλή απόρριψη.

- Αυτή η συσκευή προορίζεται για οικιακή χρήση και παρόμοιες εφαρμογές, όπως
- περιοχές κουζίνας προσωπικού σε καταστήματα, γραφεία ή σε άλλο περιβάλλον εργασίας,
- σε αγροκτήματα και από πελάτες σε ξενοδοχεία, μοτέλ ή σε άλλο οικιστικού τύπου περιβάλλον,
- περιβάλλον τύπου καταλύματος ύπνου με πρωινό,
- κέτερινγκ και παρόμοιες μη εμπορικές χρήσεις.

Όταν χρειάζεστε να καταψύξετε γρήγορα τα νωπά τρόφιμα, μπορείτε:

Για αυτό το μοντέλο, θέστε τη λειτουργία στην ταχεία κατάψυξη και κατόπιν τοποθετήστε τα νωπά τρόφιμα στην κατάψυξη.

Το ψυγείο που προμηθευτήκατε μπορεί να περιλαμβάνει χαρακτηριστικά και αξεσουάρ, τα οποία ενδεχομένως δεν συμφωνούν πλήρως με αυτό τον οδηγό χρήσης. Θωρήστε το ψυγείο που αναφέρεται στο δελτίο συσκευασίας ως στάνταρ. Αυτό διευκολύνει τη σύγκριση.

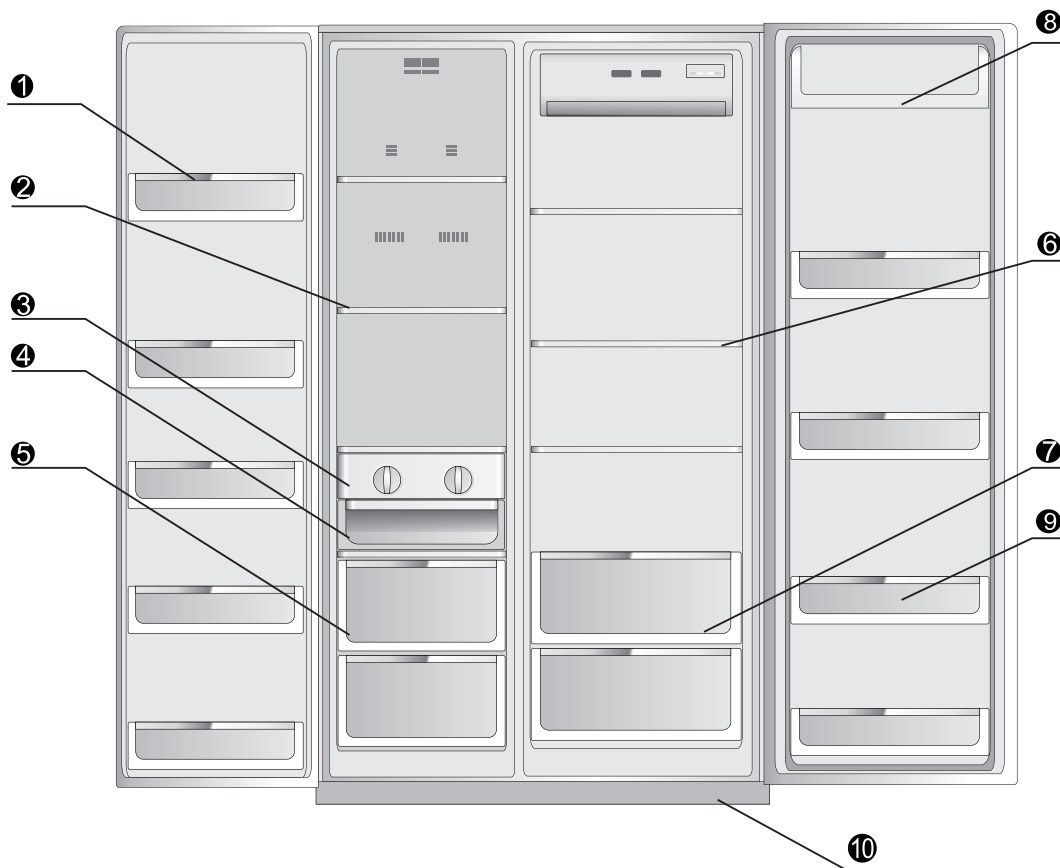

1 Θήκη πόρτας κατάψυξης

6 Γυάλινο ράφι θαλάμου
συντήρησης

2 Γυάλινο ράφι θαλάμου κατάψυξης
3 Κουτί μονάδας παραγωγής πάγου
4 Παγοθήκη
5 Συρτάρι θαλάμου κατάψυξης

7 Συρτάρι λαχανικών
8 Κουτί τροφίμων
9 Θήκη πόρτας συντήρησης
10 Κάτω κάλυμμα

GR

Προετοιμασία πριν τη χρήση

Προδιαγραφές του προϊόντος

- **Τεχνολογία σταθερών συνθηκών φρεσκάδας**

Ξεχωριστό σύστημα κυκλοφορίας αέρα στο θάλαμο συντήρησης, ξεχωριστή ρύθμιση θερμοκρασίας, σταθερή θερμοκρασία αποθήκευσης, διατήρηση των προϊόντων για μεγάλο χρονικό διάστημα.

- **Απόψυξη ήδη κρύων**

Τεχνολογία για απόψυξη των ήδη κρύων για τη διατήρηση σταθερής θερμοκρασίας στη συντήρηση, κατάλληλο για να διατηρούνται φρέσκα τα τρόφιμα.

- **Έξυπνη απόψυξη**

Η απόψυξη εξαρτάται από τη συχνότητα χρήσης, για εξοικονόμηση ενέργειας

- **Τεχνολογία μόνωσης VIP**

Μεγάλο πάχος αφρώδους μόνωσης για χαμηλή κατανάλωση ενέργειας

- **Συρόμενα ράφια για άνεση στη χρήση**

Το ράφια κατάψυξης και συντήρησης διαθέτουν συρόμενο τηλεσκοπικό σχεδιασμό, για ευκολία στη φύλαξη.

- **Ανθρώπινη ευφυΐα**

Η ισχύς κατάψυξης ρυθμίζεται από υπολογιστή σύμφωνα με τη θερμοκρασία αποθήκευσης και τη θερμοκρασία του χώρου τοποθέτησης του ψυγείου

- **Σωστές διαστάσεις**

Πολύ λεπτό μέγεθος, πολύ μεγάλος όγκος. Ο θάλαμος συντήρησης χρησιμοποιεί γυάλινο ράφι.

- **Σχεδιασμός χωρίς CFC και με αυτόματη απόψυξη. Ταχεία κατάψυξη**

- **Αυτόματος συναγερμός σε περίπτωση προβλήματος**

- **Αξιόπιστος και καλής ποιότητας συμπιεστής**

- **Συναγερμός ανοιχτής πόρτας, οθόνη LED**

- **Τεχνολογία φρεσκάδας για διατήρηση των βιταμινών**

4) **ΠΡΟΕΙΔΟΠΟΙΗΣΗ-** Μη χρησιμοποιείτε ηλεκτρικές συσκευές μέσα στους θαλάμους αποθήκευσης τροφίμων της συσκευής, εκτός αν αυτές είναι του τύπου που συνιστά ο κατασκευαστής.

5) Η συσκευή πρέπει να αποσυνδέεται μετά τη χρήση και πριν την εκτέλεση της συντήρησης από το χρήστη στη συσκευή.

6) Αυτή η συσκευή δεν προορίζεται για χρήση από άτομα (συμπεριλαμβανομένων παιδιών) με περιορισμένες σωματικές, αισθητηριακές ή πνευματικές ικανότητες, ή με έλλειψη εμπειρίας και γνώσης, εκτός αυτά βρίσκονται υπό επίβλεψη ή έχουν λάβει οδηγίες σχετικά με τη χρήση της συσκευής από άτομο υπεύθυνο για την ασφάλειά τους.

7) Τα παιδιά θα πρέπει να βρίσκονται υπό επίβλεψη για να διασφαλίζεται ότι δεν παίζουν με τη συσκευή.

8) Αν το καλώδιο τροφοδοσίας έχει υποστεί ζημιά, αυτό πρέπει να αντικατασταθεί από τον κατασκευαστή, τον αντιπρόσωπό του για σέρβις ή από άτομο με παρόμοια εξειδίκευση, για την πρόληψη κινδύνου.

9) Παρακαλούμε να χειρίζεστε και να απορρίψετε το ψυγείο στο τέλος της ωφέλιμης ζωής του σύμφωνα με τους τοπικούς κανονισμούς, επειδή χρησιμοποιεί εύφλεκτο διογκωτικό αέριο μόνωσης και ψυκτικό μέσο.

10) Μην αποθηκεύετε μέσα στη συσκευή αυτή εκρηκτικά υλικά, όπως δοχεία αεροζόλ με εύφλεκτα προωθητικά υλικά.

Σωστή Χρήση του Ψυγείου Σας

Προειδοποιήσεις

- Μη χρησιμοποιείτε μηχανικό εξοπλισμό ή άλλες μεθόδους για να επιταχύνετε τη διαδικασία απόψυξης, εκτός από ότι συνιστά ο κατασκευαστής.
- Μη χρησιμοποιείτε καμία ηλεκτρική συσκευή στους θαλάμους αποθήκευσης τροφίμων, εκτός από αυτές του τύπου που συνιστά ο κατασκευαστής.
- Το ψυκτικό R600a και το μέσο διόγκωσης μόνωσης, κυκλοπεντάνιο, που χρησιμοποιούνται στο ψυγείο είναι εύφλεκτα. Όλα τα μη χρησιμοποιούμενα και υπό απόρριψη ψυγεία πρέπει να φυλάσσονται μακριά από γυμνές φλόγες και δεν πρέπει να πεταχτούν σε φωτιά.

Με την άφιξη του νέου ψυγείου

- Αφαιρέστε όλα τα υλικά συσκευασίας πριν χρησιμοποιήσετε το νέο ψυγείο. Αυτό περιλαμβάνει τη βάση από αφρό και όλες τις κολλητικές ταινίες που συγκρατούν τα αξεσουάρ του ψυγείου, στο εσωτερικό του και εξωτερικά.
- Καθαρίστε και το εσωτερικό και το εξωτερικό του ψυγείου με ένα υγρό πανί (μπορείτε να προσθέσετε λίγο απορρυπαντικό σε χλιαρό νερό για να πλύνετε το πανί και κατόπιν σκουπίστε το πάλι με καθαρό νερό).
- Πρέπει να έχετε προετοιμάσει μια πρίζα δύο πόλων με επαφή γείωσης, σε ένα ανεξάρτητο κύκλωμα για το ψυγείο. Το ψυγείο δεν επιτρέπεται να συνδεθεί σε πολύπριζο μαζί με άλλες ηλεκτρικές συσκευές.
- Μην συνδέσετε καλώδιο γείωσης! Ο πόλος γείωσης της πρίζας πρέπει να συνδέεται με αξιόπιστο καλώδιο γείωσης της εγκατάστασης.
- Ανοίξτε το ψυγείο και αφαιρέστε τα αξεσουάρ (διακοσμητικό κάλυμμα για το κάτω δοκάρι) και τις τρεις βίδες από την σακούλα συσκευασίας των οδηγιών, και κατόπιν τοποθετήστε τα στο κάτω δοκάρι, όπως φαίνεται στο σχηματικό διάγραμμα στα δεξιά.

Σημείωση: Το διακοσμητικό κάλυμμα για το κάτω δοκάρι έχει απλά διακοσμητική χρήση, γι' αυτό μπορείτε να επιλέξετε να μην το τοποθετήσετε. Το αν το τοποθετήσετε ή όχι, δεν θα επηρεάσει την απόδοση ή τις συνθήκες ψύξης του ψυγείου σας.



Καθαρίστε το ψυγείο εσωτερικά και εξωτερικά με ένα υγρό ύφασμα (μπορείτε να προσθέσετε λίγο απορρυπαντικό στο χλιαρό νερό και κατόπιν κάνετε έναν τελικό καθαρισμό με καθαρό νερό) Χρειάζεται μια πρίζα δύο πόλων με γείωση σε ανεξάρτητο κύκλωμα. Μη χρησιμοποιείτε κοινή πρίζα με άλλη συσκευή.

Η γραμμή γείωσης είναι απαραίτητη, η πρίζα θα πρέπει να διαθέτει γραμμή γείωσης σε άψογη κατάσταση.

GR

Έναρξη χρήσης

Πριν τη χρήση, βεβαιωθείτε ότι το ψυγείο έχει εγκατασταθεί σε σταθερό και επίπεδο δάπεδο. Πρέπει να κατανοήσετε και να τηρήσετε όλες τις οδηγίες για θέματα ασφαλείας.

1. Μετά την αποσυσκευασία του ψυγείου, τοποθετήστε στο ψυγείο το κάτω κάλυμμα. (Αν η πόρτα δεν είναι ίσια, ανατρέξτε στις οδηγίες ρύθμισης στην κάτω αριστερή γωνία του δεξιού πλαισίου του ψυγείου, για να τη ρυθμίσετε.) 2. Συνδέστε τη συσκευή στην παροχή ρεύματος. Μετά τη σύνδεση στην παροχή ρεύματος, το ψυγείο βρίσκεται στην προεπιλεγμένη κατάσταση και δείχνει την πραγματική θερμοκρασία των θαλάμων συντήρησης και κατάψυξης. Το ψυγείο διαθέτει μνήμη για την περίπτωση διακοπής ρεύματος. Αφού ενεργοποιηθεί για πρώτη φορά, κάθε φορά μετά από διακοπή ρεύματος θα λειτουργεί με τις ρυθμίσεις που είχε κατά τη στιγμή της διακοπής.

3. Τρόπος λειτουργίας του ψυγείου

Μπορείτε να επιλέξετε να ρυθμίσετε έναν από τους ακόλουθους δύο τρόπους λειτουργίας του ψυγείου.

(1) Έξυπνη λειτουργία: Αν δεν υπάρχουν ειδικές ανάγκες, συνιστούμε τη χρήση της Έξυπνης λειτουργίας, επειδή το ψυγείο θα λειτουργεί αυτόματα.

(2) Χειροκίνητη λειτουργία: Μπορείτε να χρησιμοποιήσετε τα πλήκτρα ελέγχου θερμοκρασίας για να ρυθμίσετε τη θερμοκρασία. 4. Τοποθέτηση των τροφίμων στο ψυγείο
Μετά από μια χρονική περίοδο λειτουργίας σε ρεύμα, το εσωτερικό του ψυγείου είναι πλήρως παγωμένο. Τότε μπορείτε να τοποθετήσετε τρόφιμα μέσα στο ψυγείο και να αρχίσετε να το χρησιμοποιείτε.

Συμβουλές: Αν αλλάξετε τη ρύθμιση της θερμοκρασίας ή τοποθετήσετε νέα τρόφιμα μέσα στο ψυγείο, χρειάζεται λίγη ώρα για να ισορροπήσει η εσωτερική θερμοκρασία. Η διάρκεια της περιόδου αυτής εξαρτάται από το μέγεθος της αλλαγής στη θερμοκρασία, την θερμοκρασία του περιβάλλοντος, τη συχνότητα ανοίγματος της πόρτας, την ποσότητα των τροφίμων κλπ.

Θάλαμος συντήρησης

Τοποθετήστε τα τρόφιμα που θέλετε να αποθηκεύσετε για σύντομο χρόνο ή που θέλετε να καταναλώσετε σύντομα.

Παρόλο που η ρύθμιση της θερμοκρασίας θα διατηρήσει τη θερμοκρασία του χώρου συντήρησης κατά μέσο όρο στους 0-10 °C, δεν μπορεί να διατηρήσει τα τρόφιμα μακροπρόθεσμα. Γι αυτό το λόγο, χρησιμοποιήστε το θάλαμο συντήρησης μόνο για βραχυπρόθεσμη διατήρηση φαγητού.

Ρύθμιση ραφιών

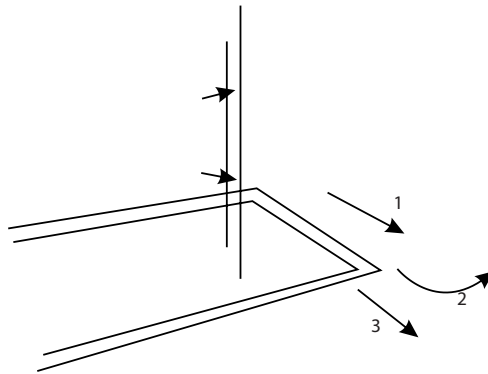

Ανάλογα με τις ανάγκες αποθήκευσης τροφίμων, μπορείτε να ρυθμίσετε το ράφι στην κατάλληλη θέση. Για διευκόλυνση στη χρήση ή για ρύθμιση της θέσης, μπορείτε να θέσετε το ράφι να ολισθαίνει ώστε να μπορείτε να το χρησιμοποιήσετε και να το ρυθμίσετε εύκολα. Αν θέλετε να καθαρίσετε το ράφι, μετακινήστε το ράφι προς την κατεύθυνση (1), γυρίστε το 90° προς την κατεύθυνση (2) μέχρι να είναι κάθετο προς την αρχική θέση και τραβήξτε το έξω στην κατεύθυνση (3).

Ρύθμιση ύψους και καθαρισμός θήκης

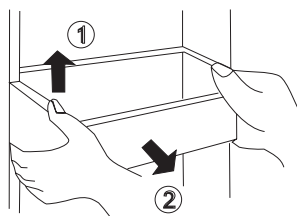

Ανυψώστε τη θήκη προς την κατεύθυνση ①, κρατήστε και τις δύο πλευρές και μετά τραβήξτε έξω προς την κατεύθυνση ②. Μετά τον καθαρισμό, εγκαταστήστε τη θήκη με αντίστροφη σειρά ενεργειών. Μπορείτε επίσης να ρυθμίσετε τη θέση ανάλογα με το ύψος των αποθηκευμένων τροφίμων.

Θάλαμος συντήρησης

Υποδείξεις θέσεων αποθήκευσης για όλα τα είδη τροφίμων

Λόγω του κυκλώματος ψύξης, μέσα στο ψυγείο, δημιουργούνται διαφορετικές συνθήκες θερμοκρασίας σε διάφορες θέσεις στο εσωτερικό του. Επομένως, διαφορετικά είδη τροφίμων πρέπει να τοποθετούνται σε διαφορετικές θέσεις θερμοκρασίας.

GR

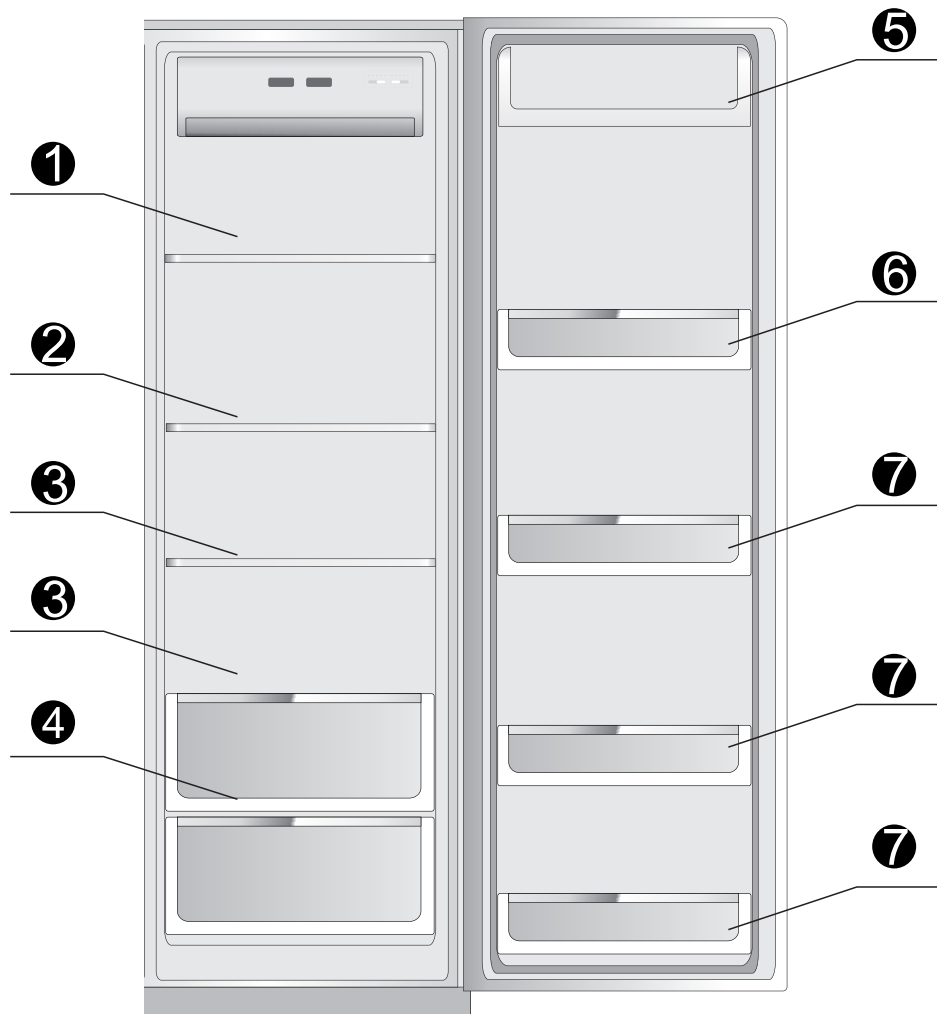

- ① Αποθηκεύστε ζυμαρικά, κονσέρβες, γάλα κλπ.
- ② Αποθηκεύστε σνακ, γρήγορο φαγητό, νόστιμα μικρογεύματα, γαλακτοκομικά προϊόντα κλπ.
- ③ Αποθηκεύστε μαγειρεμένο κρέας και λουκάνικα κλπ.
- ④ Αποθηκεύστε φρούτα και λαχανικά κλπ.
- ⑤ Αποθηκεύστε αβγά, βούτυρο, τυρί κλπ.
- ⑥ Αποθηκεύστε κουτάκια αναψυκτικών, κονσέρβες, μπαχαρικά κλπ.
- ⑦ Αποθηκεύστε όλα τα είδη ποτών και τροφίμων σε μπουκάλια ή βάζα

Θάλαμος κατάψυξης

Ο θάλαμος κατάψυξης προορίζεται για αποθήκευση τροφίμων για μεγάλο χρονικό διάστημα

Η θερμοκρασία του θαλάμου κατάψυξης είναι πολύ χαμηλή ώστε να κρατάει τα τρόφιμα φρέσκα για μεγάλο χρονικό διάστημα. Σε αυτό το χώρο τοποθετήστε τα τρόφιμα που θέλετε να αποθηκεύσετε για μεγάλο χρονικό διάστημα. Ωστόσο, θα πρέπει να συμμορφώνεστε με το χρόνο αποθήκευσης που επισημαίνεται στη συσκευασία των τροφίμων.

GR

Υποδείξεις θέσεων αποθήκευσης για όλα τα είδη τροφίμων

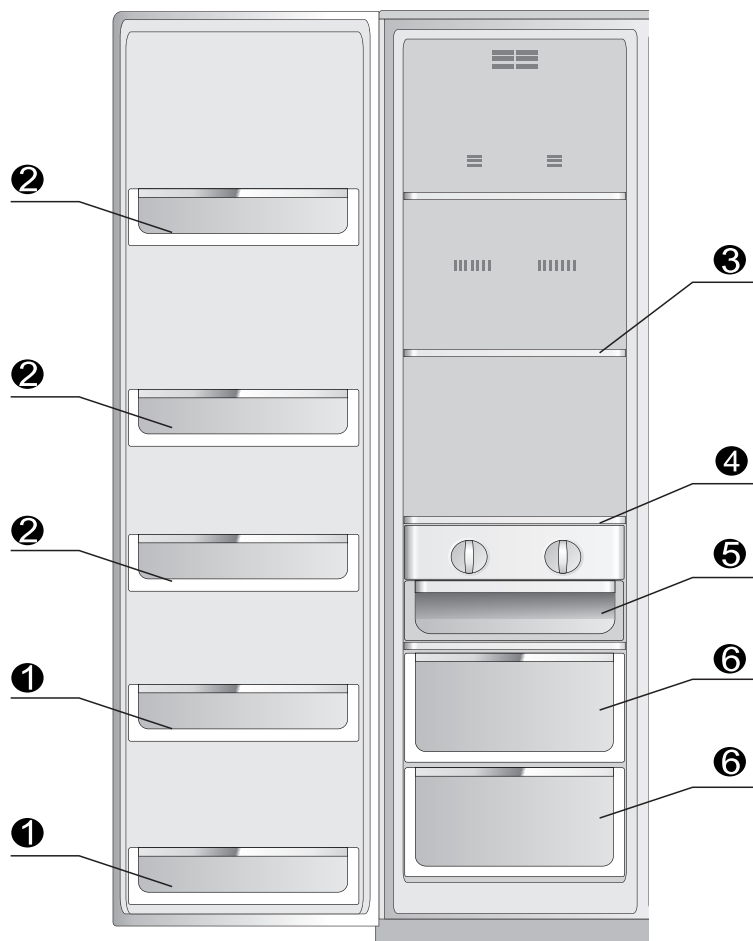

① Οι σχάρες αποθήκευσης στην πόρτα του θαλάμου κατάψυξης(2 αστέρων) χρησιμοποιούνται για βραχυπρόθεσμη αποθήκευση τροφίμων και παγωτού.

② Οι σχάρες αποθήκευσης στο θάλαμο κατάψυξης χρησιμοποιούνται για την αποθήκευση κατεψυγμένων τροφίμων.

③ Τα γυάλινα ράφια χρησιμοποιούνται για την αποθήκευση κατεψυγμένων τροφίμων, όπως ψάρια, κρέας και παγωτό.

④ Η περιστροφική συσκευή παρασκευής πάγου χρησιμοποιείται για την παρασκευή παγοκύβων.

⑤ Η παγοθήκη χρησιμοποιείται για την αποθήκευση των παγοκύβων.

⑥ Το συρτάρι του καταψύκτη χρησιμοποιείται για την αποθήκευση ψαριών, κρέατος και πουλερικών μαζί με τη συσκευασία τους.

Εισαγωγή στη λειτουργία

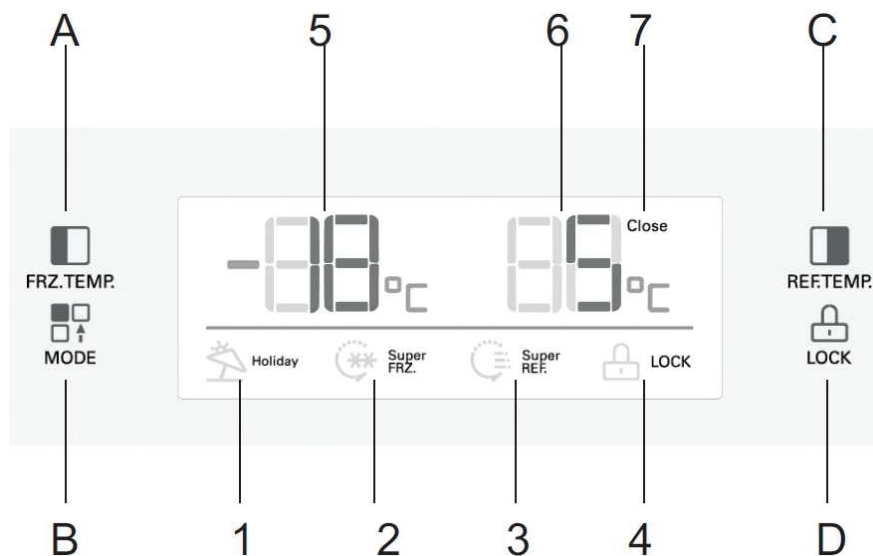

GR

1. Λειτουργίες κουμπιών

A. Ρύθμιση θερμοκρασίας θαλάμου κατάψυξης

B. Ρυθμίσεις τρόπου λειτουργίας

C. Ρύθμιση θερμοκρασίας χώρου συντήρησης

D. Κλείδωμα/ξεκλείδωμα

2. Display

1 Λειτουργία διακοπών 2 Λειτουργία Ταχείας κατάψυξης

3 Λειτουργία Ταχείας ψύξης 4 Ει κονίδιο κλειδώματος

5 Θερμοκρασία θαλάμου κατάψυξης 6 Θερμοκρασία θαλάμου συντήρησης

7 Δυναμική ένδειξη λειτουργίας συμπιεστή

3. Κλείδωμα / Ξεκλείδωμα

Από την μη κλειδωμένη κατάσταση (το εικονίδιο 4 δεν εμφανίζεται), πατήστε το πλήκτρο D για 3 δευτερόλεπτα συνεχόμενα. Τότε το ψυγείο θα μεταβεί στην κλειδωμένη κατάσταση και θα εμφανιστεί το εικονίδιο 4. Αν πατήσετε το πλήκτρο D για 3 δευτερόλεπτα συνεχόμενα, τότε το εικονίδιο 4 θα πάψει να εμφανίζεται και απενεργοποιείται η κατάσταση κλειδώματος.

Στην ξεκλειδωτή κατάσταση πρέπει να είναι ενεργές οι εξής λειτουργίες

4 Λειτουργία Διακοπών

Πιέστε το πλήκτρο B για να επιλέξετε τη λειτουργία Διακοπών. Τότε θα εμφανιστεί το εικονίδιο 1. Κατόπιν πιέστε το πλήκτρο D για επιβεβαίωση και το ψυγείο θα λειτουργεί σύμφωνα με τη λειτουργία Διακοπών.

5. Λειτουργία Ταχείας ψύξης

Πιέστε το πλήκτρο B για να επιλέξετε τη λειτουργία Ταχείας ψύξης. Τότε θα εμφανιστεί το εικονίδιο 3. Κατόπιν πιέστε το πλήκτρο D για επιβεβαίωση και το ψυγείο θα λειτουργεί στη λειτουργία Ταχείας ψύξης.

6. Λειτουργία Ταχείας κατάψυξης

Πιέστε το πλήκτρο B για να επιλέξετε τη λειτουργία Ταχείας κατάψυξης. Τότε εμφανίζεται το εικονίδιο 2. Κατόπιν πιέστε το πλήκτρο D για επιβεβαίωση και το ψυγείο θα λειτουργεί στη λειτουργία Ταχείας κατάψυξης. **GR**

7. Ρυθμίσεις θερμοκρασίας θαλάμου συντήρησης

Πιέστε μια φορά το πλήκτρο C. Εμφανίζεται η ένδειξη θερμοκρασίας θαλάμου συντήρησης να αναβοσβήνει. Πιέστε πάλι το πλήκτρο C και μπορείτε να ρυθμίσετε τη θερμοκρασία στην περιοχή 2°C έως 8°C.

8. Ρυθμίσεις θερμοκρασίας θαλάμου κατάψυξης

Πιέστε μία φορά το πλήκτρο A. Εμφανίζεται η ένδειξη θερμοκρασίας θαλάμου κατάψυξης να αναβοσβήνει. Πιέστε πάλι το πλήκτρο D και τότε μπορείτε να ρυθμίσετε τη θερμοκρασία στην περιοχή -16 °C έως -24 °C.

9. Μηνύματα σφαλμάτων

Όταν η οθόνη ενδείξεων εμφανίζει την ένδειξη E1~E6, σημαίνει ότι υπάρχει σφάλμα λειτουργίας στο ψυγείο. Με ορισμένες βλάβες, το ψυγείο έχει ακόμα τη δυνατότητα να λειτουργεί. Ωστόσο πρέπει να γίνει συντήρηση του ψυγείου το συντομότερο δυνατόν, ώστε να λειτουργεί και πάλι καλά.

Επισημάνσεις

- Το ψυγείο χρησιμοποιεί τροφοδοσία εναλλασσόμενου ρεύματος 220 V-240 V, 50 Hz. Αν οι διακυμάνσεις της τάσης είναι μεγάλες (εκτός της περιοχής 187-264 V), μπορεί να προκληθούν ορισμένες δυσλειτουργίες και βλάβες, όπως αδυναμία εκκίνησης, κάψιμο του κύριου πίνακα ελέγχου και του συμπιεστή, λειτουργία του συμπιεστή με μη κανονικό θόρυβο κλπ. Σε περίπτωση μεγάλων διακυμάνσεων τάσης, πρέπει να εγκαταστήσετε αυτόματο ρυθμιστή τάσης ονομαστικής ισχύος άνω των 1000 W. Το καλώδιο ρεύματος του ψυγείου με τρεις πόλους (γειωμένο) συμμορφώνεται με κανονικές πρίζες τριών πόλων (γείωση). Σε καμία περίπτωση μην κόψετε ή αφαιρέσετε τον τρίτο πόλο του καλωδίου ρεύματος. Μετά την εγκατάσταση του ψυγείου, το φως θα πρέπει να είναι εύκολα προσβάσιμο ώστε να διευκολύνεται η χρήση του. Το φως πρέπει να κάνει καλή επαφή με την πρίζα, αλλιώς μπορεί να προκληθεί πυρκαγιά.

- Μην τραβάτε το καλώδιο για να αφαιρέσετε το φως από την πρίζα. Κρατήστε σταθερά το ίδιο το φως και τραβήξτε το ίσια έξω από την πρίζα. Μην επιτρέπετε τα καλώδια ρεύματος να συμπιέζονται από το ψυγείο ή να δημιουργούν κίνδυνο παραπατήματος για τους ανθρώπους. Προσέχετε κατά την αφαίρεση του ψυγείου από τη θέση εντοιχισμού. Μην τυλίγετε σε κουλούρα και μην προξενήσετε ζημιά στο καλώδιο ρεύματος. Μην χρησιμοποιήσετε οποιοδήποτε καλώδιο ρεύματος έχει υποστεί ζημιά ή έχει φθαρεί. Αν το καλώδιο ρεύματος έχει υποστεί φθορά ή ζημιά, αναθέστε την αντικατάστασή του στο εξουσιοδοτημένο κέντρο σέρβις του κατασκευαστή.

- Αν διαρρεύσει εύφλεκτο αέριο, όπως φωταέριο, κλείστε τη βαλβίδα αερίου και ανοίξτε τις πόρτες και τα παράθυρα. Μην αποσυνδέσετε ή συνδέσετε φως του ψυγείου ή άλλων συσκευών.
- Μην αποθηκεύετε μέσα στη συσκευή αυτή εκρηκτικά υλικά, όπως δοχεία αεροζόλ με εύφλεκτα προωθητικά υλικά.
- Για την αποφυγή φωτιάς, μη χρησιμοποιείτε εύφλεκτους διαλύτες κοντά στο ψυγείο.
- Για λόγους ασφαλείας, μην τοποθετήσετε πρίζες ρεύματος, τροφοδοτικά ρυθμιζόμενης τάσης, φούρνους μικροκυμάτων και άλλες συσκευές στο τραπέζι του ψυγείου. Μην χρησιμοποιείτε άλλες συσκευές στο εσωτερικό του ψυγείου (εκτός αυτών του συνιστώμενου τύπου), για να αποφύγετε ηλεκτρομαγνητικές παρεμβολές και άλλους κινδύνους ατυχημάτων.
- Μην αφήσετε ποτέ παιδιά να μπουν μέσα στο ψυγείο ή να σκαρφαλώσουν πάνω του, για να αποφύγετε να κλειστούν τα παιδιά μέσα στο ψυγείο ή να πέσει το ψυγείο πάνω τους και τα τραυματίσει.
- Μετά την έναρξη λειτουργίας του ψυγείου, μην αγγίζετε την παγωμένη επιφάνεια της κατάψυξης με γυμνά χέρια, ιδιαίτερα με υγρά χέρια, αλλιώς μπορεί να προκληθεί κρυοπάγημα.
- Το διάκενο ανάμεσα στις πόρτες και το διάκενο ανάμεσα σε πόρτα και το σώμα του ψυγείου είναι πολύ μικρό. Προσέξτε να μην τοποθετήσετε τα χέρια σας σε αυτές τις περιοχές, για να αποφύγετε τραυματισμό των δακτύλων. Μην αφήνετε παιδιά κοντά στο ψυγείο όταν ανοίγετε και κλείνετε τις πόρτες.
- Μην ψεκάζετε και ξεπλένετε το ψυγείο με νερό και μην τοποθετήσετε το ψυγείο σε μέρος με υγρασία ή σε μέρος εκτεθειμένο σε πιτσιλίσματα νερού ή σε βροχή, ώστε να μην επηρεαστεί η ηλεκτρική μόνωση του ψυγείου.
- Ποτέ μην αποσυναρμολογήσετε μόνος σας το ψυγείο, ποτέ μην το τροποποιήσετε και μην προξενήσετε ζημιά στους αγωγούς του ψυκτικού κυκλώματος. Η συντήρηση του ψυγείου πρέπει να γίνεται από επαγγελματίες τεχνικούς
- Μην τοποθετείτε στην κατάψυξη μπουκάλια μύρας ή ποτών. Μπορεί το περιεχόμενο να παγώσει και να σπάσει το μπουκάλι.
- Αποσυνδέετε το φως από την πρίζα σε περίπτωση διακοπής ρεύματος ή πριν τον καθαρισμό. Περιμένετε 5 λεπτά ή περισσότερο για την επανασύνδεση του φως. Διαφορετικά μπορεί να προκληθεί ζημιά στο συμπιεστή από τη σύντομη επανεκκίνησή του.
- Πριν την απόρριψη του παλιού σας ψυγείου, βγάλτε την πόρτα, αφαιρέστε τις στεγανοποιήσεις της πόρτας και αφαιρέστε τα ράφια. Φυλάξτε την πόρτα και τις θήκες σε κατάλληλη θέση, για να αποφύγετε να ανεβαίνουν τα παιδιά ή να μπαίνουν στο ψυγείο με αποτέλεσμα ενδεχόμενα ατυχήματα.
- Το προϊόν προορίζεται να χρησιμοποιηθεί ως ψυγείο οικιακής χρήσης, σύμφωνα με τους εθνικούς κανονισμούς. Τα οικιακά ψυγεία προορίζονται αποκλειστικά για φύλαξη τροφίμων και όχι για άλλες χρήσεις όπως αποθήκευση αίματος, φαρμάκων και βιολογικών προϊόντων.

Συντήρηση και φροντίδα του ψυγείου

Απόψυξη της κατάψυξης

Ο θάλαμος κατάψυξης διαθέτει σύστημα αυτόματης απόψυξης, και δεν χρειάζεται χειροκίνητη απόψυξη

Αντικατάσταση των λαμπτήρων στην κατάψυξη και συντήρηση και προδιαγραφές των λαμπτήρων

- Προδιαγραφές: Συνεχούς ρεύματος 12 V, LED
- Απενεργοποιήστε την τροφοδοσία ρεύματος
- Όπως δείχνει η εικόνα, αφαιρέστε το κάλυμμα προς την κατεύθυνση του βέλους και κατόπιν σφίξτε τις βίδες και αφαιρέστε τις λυχνίες LED.
- Για την επανατοποθέτηση ακολουθήστε την αντίστροφη σειρά ενεργειών

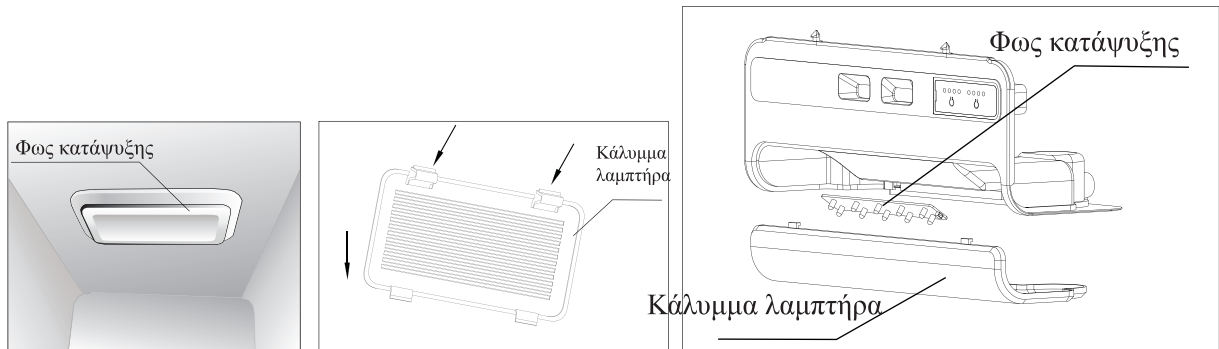

Όταν απενεργοποιείτε το ψυγείο

Σε περίπτωση μη χρήσης για μεγάλο χρονικό διάστημα

Πρέπει να αποσυνδέσετε την παροχή ρεύματος, διαφορετικά μπορεί να προκληθεί ηλεκτροπληξία ή φωτιά σε περίπτωση γήρανσης των γραμμών ρεύματος.

Σε περίπτωση διακοπής ρεύματος

Θα πρέπει να ελαχιστοποιήσετε τη συχνότητα που ανοίγετε τις πόρτες και να μην

προσθέτετε νωπά τρόφιμα στο ψυγείο.

Όταν πρόκειται να απορρίψετε το ψυγείο στο τέλος της ζωής του

Πριν πετάξετε το παλιό σας ψυγείο, βεβαιωθείτε ότι αφαιρέσατε τις πόρτες, για να αποφευχθεί η παγίδευση παιδιών στο εσωτερικό του και η πρόκληση ατυχημάτων.

Ανίχνευση και αντιμετώπιση απλών προβλημάτων

Παρακαλούμε να διαβάσετε προσεκτικά τα παρακάτω πριν ζητήσετε επισκευή

Σύμπτωμα	Πιθανό αίτιο/σημεία προς έλεγχο
	Βεβαιωθείτε ότι έχει συνδεθεί η παροχή ρεύματος και Το φις έχει συνδεθεί σφιχτά στην πρίζα Ελέγξτε την τάση (πολύ χαμηλή), καλέστε

Δεν λειτουργεί	την τοπική εταιρεία ρεύματος
Δεν έχει καλή ψύξη	Ρύθμιση θερμοκρασίας πολύ υψηλή (χαμηλώστε τη) Αποθηκεύτηκαν πολλά τρόφιμα Τοποθετήθηκαν πρόσφατα καντά ή χλιαρά τρόφιμα Οι πόρτες ανοίγονται πολύ συχνά ή για πολλή ώρα Πηγή θερμότητας σε κοντινή απόσταση
Υπερβολικός θόρυβος	Επίπεδο έδαφος ή σταθερή τοποθέτηση του ψυγείου Ελέγξτε τη θέση και τοποθετήστε στη σωστή θέση
Τα τρόφιμα παγώνουν στη συντήρηση	Αν έχουν τοποθετηθεί στη διαδρομή του ανεμιστήρα
Οσμές	Τα τρόφιμα που μυρίζουν πρέπει να συσκευάζονται σχολαστικά Αλλοιωμένα τρόφιμα Το εσωτερικό του θαλάμου χρειάζεται καθαρισμό

Αν η κατάσταση δεν βελτιωθεί μετά τον έλεγχο των παραπάνω σημείων, παρακαλούμε να απευθυνθείτε στο σέρβις μας. Αν έχει υποστεί ζημιά το καλώδιο ρεύματος, η επισκευή θα πρέπει να γίνει από εξουσιοδοτημένους τεχνικούς του κατασκευαστή, για αποφυγή οποιουδήποτε κινδύνου.

Φαινόμενα που δεν οφείλονται σε βλάβη

Η ταχύτητα ροής του ψυκτικού στον τριχοειδή αγωγό είναι πολύ υψηλή και μερικές φορές γίνεται ανάμειξη ροής. Επομένως μπορεί να προκύψει ακανόνιστος θόρυβος στην έξοδο. Όταν η υγρασία είναι πολύ υψηλή, γύρω από την πόρτα του ψυγείου μπορεί να σχηματιστεί νερό συμπύκνωσης, σκουπίστε το με ένα στεγνό πανί.







Πρακτικές συμβουλές εξοικονόμησης ενέργειας

- Η συσκευή θα πρέπει να τοποθετηθεί στην πιο κρύα περιοχή του δωματίου, μακριά από συσκευές που παράγουν θερμότητα, αγωγούς θέρμανσης και έξω από άμεση ηλιακή ακτινοβολία.
- Αφήνετε τα ζεστά τρόφιμα να κρυώσουν σε θερμοκρασία δωματίου πριν τα τοποθετήσετε στη συσκευή. Η υπερφόρτωση της συσκευής αναγκάζει το συμπιεστή να λειτουργεί για περισσότερο χρόνο. Αν τα φαγητά καταψυχθούν αργά, μπορεί να υποβαθμιστεί η ποιότητά τους ή να αλλοιωθούν.
- Φροντίστε απαραίτητα να συσκευάζετε σωστά τα τρόφιμα και να σκουπίζετε τα δοχεία ώστε να είναι στεγνά πριν τα τοποθετήσετε μέσα στη συσκευή. Έτσι περιορίζεται η δημιουργία πάχνης μέσα στη συσκευή.
- Ο θάλαμος φύλαξης της συσκευής δεν πρέπει να επενδύεται με αλουμινόχαρτο, κηρόχαρτο ή χαρτί κουζίνας. Οι επενδύσεις εμποδίζουν την κυκλοφορία του κρύου αέρα, περιορίζοντας την απόδοση της συσκευής.
- Οργανώστε και σημάνετε τα τρόφιμα ώστε να μειώνετε τις φορές που ανοίγει η πόρτα και να αποφεύγετε μεγάλους χρόνους αναζήτησής τους. Αφαιρείτε με ένα άνοιγμα όσα είδη θα χρειαστείτε και κλείνετε την πόρτα το συντομότερο δυνατόν.

GR

GB - Μοντέλο

GB - Αριθμός σειράς

Indesit Company				TYPE CM02PFM		  		
Mod.		SBSAA 530 S D (EU)		00841610000		S/N 303080001		
		220-240V~ 50Hz 1.1A		defrost heater 250W		wattage of lamp 1W		
Total vol.	Gross	550 L		Freez.	Capac	Class		
	Net	537 L		10kg/24h		Classe		
	Refr	345 L			N-ST			
	Freez	192 L						
R600a	Refr.	0.087 kg.						
	Freez	kg.						
Made In China								

Indesit Company S.p.A.

Viale Aristide Merloni, 47

60044 Fabriano (AN) Taliansko

Tel.+39 0732 6611

www.indesit.com