

**Serie | 8, Frigo-congelatore combinato da libero posizionamento , 203 x 60 cm, inox-easyclean KGF39PI45**

**A+++**



**Accessori integrati**

2 x Accumulatore di freddo  
3 x Portauova

**Accessori opzionali**

KSZ10HC00 : Accessorio HomeConnect

**Frigo-congelatore con VitaFresh pro: mantiene i cibi freschi più a lungo**

- **VitaFresh pro 0°C:** mantiene frutta, verdura, carne e pesce fresche fino a 3 volte più a lungo grazie a tecnologia 0 °C e umidità ottimale
- **Perfect Fit:** l'apparecchio può essere posizionato a ridosso di pareti o mobili, quindi anche in una nicchia
- Luce LED
- **Super Freeze automatico:** il freezer adegua la propria temperatura ogni volta che viene inserito un nuovo cibo a temperatura ambiente, proteggendo così gli altri cibi conservati dagli shock termici
- **NoFrost:** per non sbrinare mai più
- **Ripiano EasyAccess:** ripiani retraibili per inserimento facilitato del cibo
- funzione SuperCooling nel vano frigo
- **Tecnologia inverter intelligente:** sensori termici monitorano costantemente la temperatura all'interno e all'esterno del frigorifero integrato, e il compressore adegua proattivamente le proprie prestazioni.
- Allarme porta aperta
- Porte in acciaio inox anti impronta
- Portauova
- I sensori FreshSense monitorano e controllano costantemente le condizioni di temperatura del frigorifero e dell'ambiente, mantenendo una temperatura costante nelle due cavità.
- Freezer con tre cassetti
- SuperCooling attivabile da display, per raffreddare più in fretta i cibi
- Classe di efficienza energetica A+++
- Griglia portabottiglie
- **Funzione Auto Super Freezing:** protegge i cibi congelati dallo scongelamento

**Dati tecnici**

Tipologia costruttiva del prodotto :	A libera installazione
Porta pannellabile :	Impossibile
Larghezza del prodotto (mm) :	600
Profondità del prodotto (mm) :	660
Peso netto (kg) :	87,000
Dati nominali collegamento elettrico (W) :	100
Corrente (A) :	10
Cerniera porta :	Reversibile a destra
Tensione (V) :	220-240
Frequenza (Hz) :	50
Certificati di omologazione :	CE, VDE
Lunghezza del cavo di alimentazione elettrica (cm) :	240
Autonomia di conservazione senza energia elettrica (h) :	16
Numero di compressori :	1
Numero di sistemi indipendenti di raffreddamento :	3
Ventilatore interno comparto frigorifero :	no
Porta/e reversibile/i :	sì
Numero di ripiani regolabili nel compartimento frigorifero :	3
Ripiani per le bottiglie :	sì
Codice EAN :	4242002881478
Marchio :	Bosch
Nome prodotto / codice commerciale :	KGF39PI45
Classe di efficienza energetica (2010/30/EC) :	A+++
Consumo di energia annuale (kWh/anno) - nuova (2010/30/EC) :	180,00
Capacità netta del frigorifero (l) - nuovo (2010/30/EC) :	256
Capacità netta del congelatore (l) - nuovo (2010/30/EC) :	87
Sistema No Frost :	Frigorifero e congelatore
Tempo di risalita della temperatura (h) :	16
Capacità di congelamento (kg/24h) - nuovo (2010/30/EC) :	14
Classe climatica :	SN-T
Rumorosità (db(A) re 1 pW) :	38
Tipo di installazione :	Non disponibile

## **Serie | 8, Frigo-congelatore combinato da libero posizionamento , 203 x 60 cm, inox-easyclean KGF39PI45**

### **Frigo-congelatore con VitaFresh pro: mantiene i cibi freschi più a lungo**

#### **Caratteristiche principali**

- Luce LED a luminosità crescente nel comparto frigorifero
- NoFrost
- Home Connect: Controllo remoto dell'apparecchio
- Home Connect: Programmazione e controllo dell'apparecchio a distanza tramite app per dispositivi mobili., Dongle per connessione wi-fi acquistabile separatamente
- Display Premium integrato nella porta
- Allarme porta aperta
- Sistema Multi-Air-Flow

#### **VANO FRIGORIFERO**

- Capacità netta frigorifero 256 litri
- 4 ripiani di cui 3 regolabili in altezza e 3 ripiani scorrevoli EasyShelf easyAccess estensibili
- 1 cassetto VitaFresh pro con controllo temperatura con controllo umidità - mantiene frutta e verdura, carne e pesce freschi fino a 3 volte più a lungo , 1 cassetto VitaFresh pro con controllo temperatura - mantiene carne e pesce freschi fino a 3 volte più a lungo
- 3 balconcini, 1 comparto burro
- Funzione per un raffreddamento intensivo con disattivazione automatica

#### **VANO CONGELATORE\*\*\*\***

- Capacità netta congelatore\*\*\*\* : 87 litri
- 3 cassette trasparenti
- Tasto Super per congelamento intensivo con spegnimento automatico

#### **Altre Caratteristiche**

- Dimensioni in cm (hxlxp) 203 x 60 x 66
- Cerniere a destra, reversibili
- Piedini anteriori regolabili, rotelle posteriori
- Assorbimento massimo: 100 W
- Voltaggio: 220 - 240 V

#### **Etichetta energetica**

- Classe di efficienza energetica: A+++ ( in una scala di classi di efficienza energetica da A+++ a D)
- Consumo energetico: 180 kWh/anno basato sui risultati di prove standard per 24 ore. Il consumo effettivo dipende

dalla modalità di utilizzo dell'apparecchio e dal luogo in cui è installato.

- Capacità netta totale 343 litri
- Livello sonoro: 38 db(A) re 1 pW
- Classe climatica SN-T
- Capacità di congelamento: 14 kg in 24 h
- Autonomia di conservazione senza energia elettrica: 16 h

#### **ACCESSORI**

- 3 x Portauova, 1 x A\*\*0023, 2 x Accumulatore di freddo
- Portabottiglie

## Serie | 8, Frigo-congelatore combinato da libero posizionamento , 203 x 60 cm, inox-easyclean KGF39PI45

Nome dell'apparecchio	a	b	c	d	e	f	g	h
KG39/KGF39 (Maniglia interna)	2030	600	660	590	600	1210	660	12
KG39/KGF39 (Maniglia esterna)	2030	600	660	590	640	1210	700	12



Dimensioni in mm

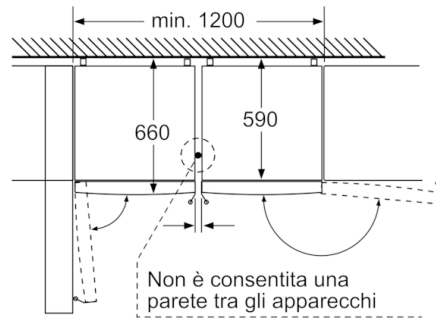

Entrambi gli apparecchi raffigurati sono identici. (Con diversa apertura battenti)

Dimensioni in mm

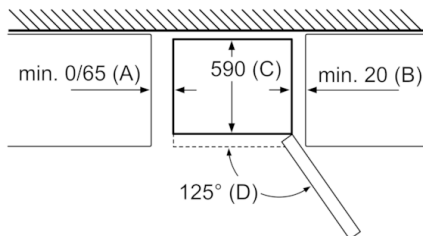

Nome dell'apparecchio	A	B	C	D
KG33, 36, 39, 46, 49	0/65	20	590	125
KGF39, 49	0/65	20	590	125

Dimensione A:  
nei modelli con maniglie integrate verticalmente, per aprire agevolmente è necessaria una distanza minima di 65 mm.

Dimensioni in mm

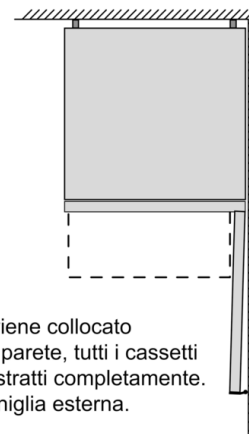

Se l'apparecchio viene collocato direttamente sulla parete, tutti i cassetti possono essere estratti completamente.  
\* Con e senza maniglia esterna.