

little tikes®

616129

XIM616129-1R4 - 2/16
www.littletikes.com
www.littletikes.co.uk
www.littletikes.nl
www.littletikes.pl

Look for video of assembly at
www.littletikes.com/videoinstructions

ENGLISH

SPRAY & RESCUE FIRE TRUCK

Ages over 1 1/2 - 5 years
 Please save sales receipt for proof of purchase.

WARNING: Ride-on ADULT ASSEMBLY REQUIRED.

- Keep these instructions for future reference.
- Prior to assembly, this package contains small parts: hardware which is a choking hazard and may contain sharp edges and sharp points. Keep away from children until assembled.
- Ride-on toys should not be used near swimming pools, on or near steps, hills, roadways, or inclines.
- Shoes must be worn at all times.
- Only one rider at a time.
- Maximum weight limit: 50 lbs. (23 Kg)
- Adult supervision required. Do not leave children unattended.
- Protect your eyes. Always wear safety glasses when using a hammer.

WARNING: Pump/water tank

- Improper use or failure to follow instructions can result in injury.
- For safe use of this product you must read and follow all instructions.
- Do not leave pressurized sprayer in the hot sun. Heat can cause pressure build up.
- Do not store or leave water in tank when not in use.
- Never use any tool to tighten or loosen pump or hose collar.
- Never stand over pump or hose collar when loosening.
- Never pressurize tank by any means other than original pump.
- Do not leave tank pressurized when not in use.
- Do not attempt to modify or repair this product. For help contact Little Tikes Consumer Service.
- Never fill with anything except clean tap water. Use of other liquids may be harmful or damage the unit.

Pump/Water Tank Pre-Use Check; Adult Only

- Inspect hose for deterioration, cracks, softness, or brittleness. If any of these conditions are found, replace hose assembly before using. Contact Little Tikes Consumer Service.
- Remove pump from tank and inspect tank and pump for signs of deterioration, cracks, softness, or brittleness. If any of these conditions are found replace tank and /or pump before using. Do not attempt to repair any part or patch leaks.
- Fill tank with clean tap water to "Fill Line". Do not over fill.
- Check that pump is free of any contaminations, insert pump into tank and tighten pump collar clockwise.

Adult assembly required / Le montage doit être effectué par un adulte
 Debe ser armado por un adulto



Remove axle cap tool and discard.
 Retirez l'outil pour capuchon d'essieu et jeter.
 Quite el dispositivo para remate del eje y descártelo.



Included in hardware pack. Discard after use.
 Y-2
 Inclus dans le sac de visserie. À jeter après utilisation.
 Incluidos con las piezas para montaje. Descártelos después de utilizarlos.

Axle cap tool color may vary.
 La couleur de l'outil pour chapeau d'essieu peut varier.
 El color del dispositivo para remate del eje puede variar.

Tools required (not included)
 Outils Requis (non compris)
 Herramientas Requeridas (no incluidas)



(Recommended)
 (Recommandé)
 (Recomendado)

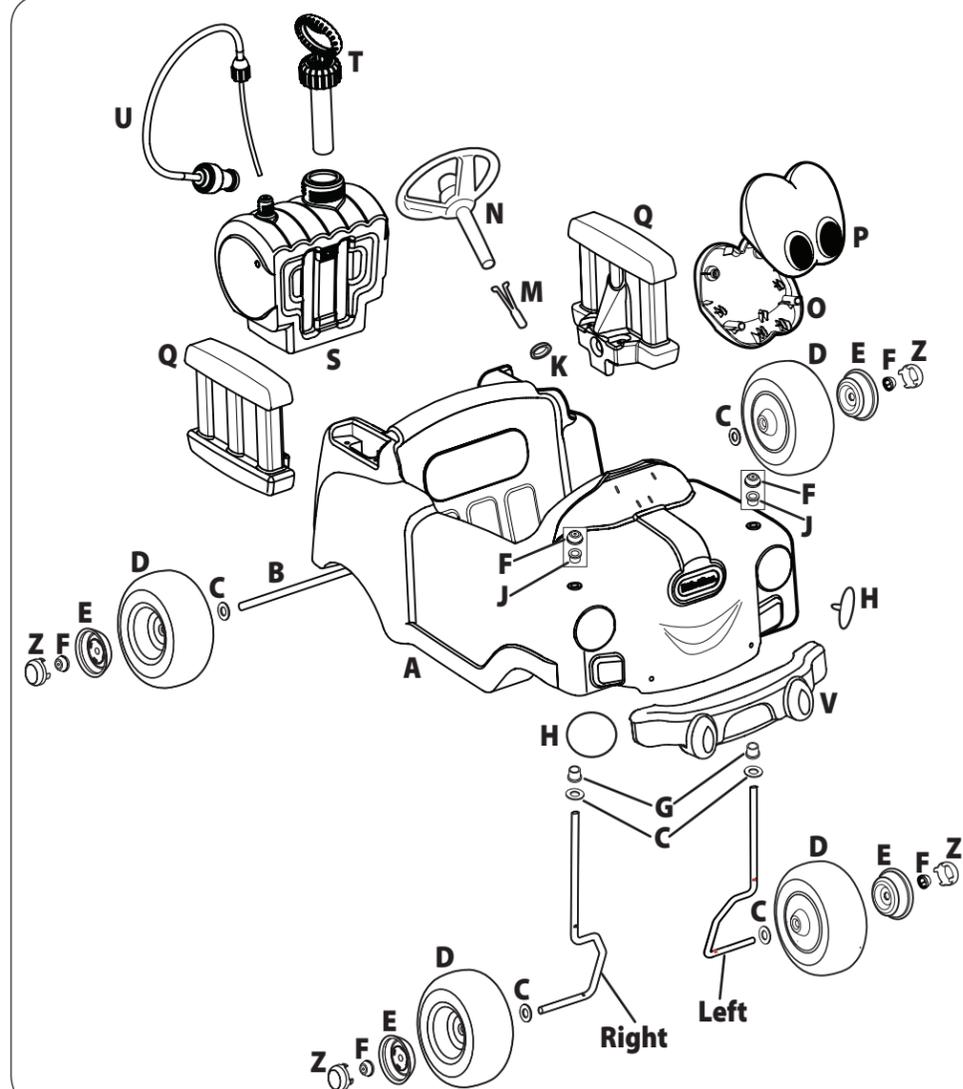

Operation of Water Pump
 1. Check pump and hose collars: hand-tighten by turning clockwise.
 2. Pump 5-10 times to pressurize tank.
 3. Caution: to avoid injury, never aim water nozzle at face or eyes.
 4. Press nozzle button to spray: release button to stop spray.

Care and Storage
 • Rinse tank and hose with clean tap water and allow to dry.
 • Store tank, pump and hose in a warm dry location.
 • Periodically oil pump by dropping 10-12 drops of vegetable oil onto grooves in pump handle/shaft.

Operation to Release Pressure in Tank
 1. Hold button until no more water comes out of nozzle.

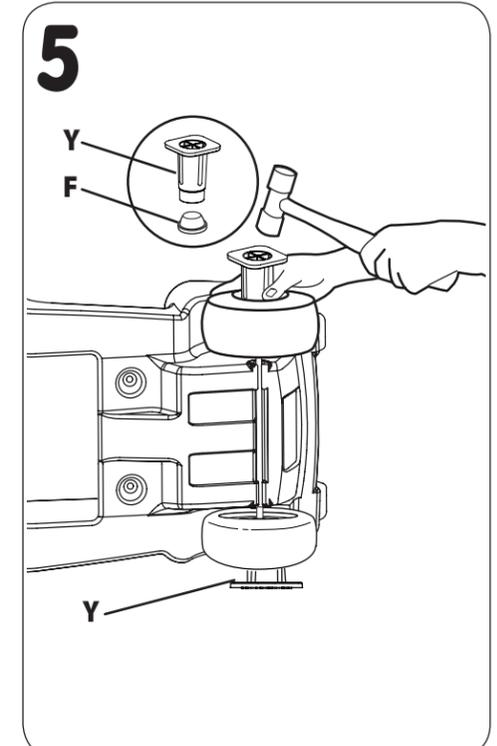
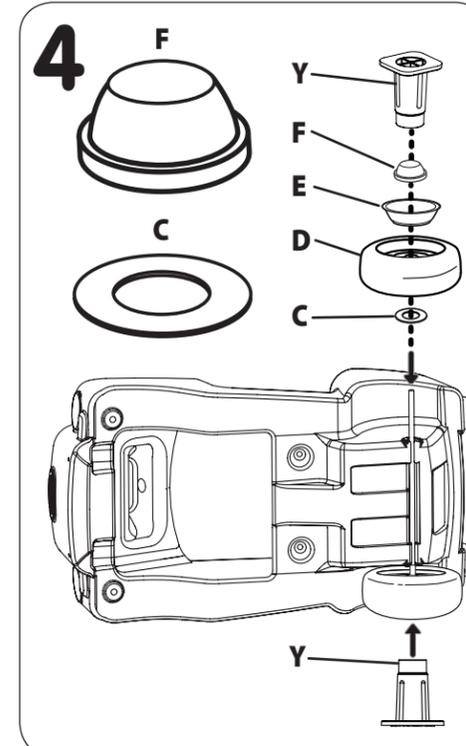
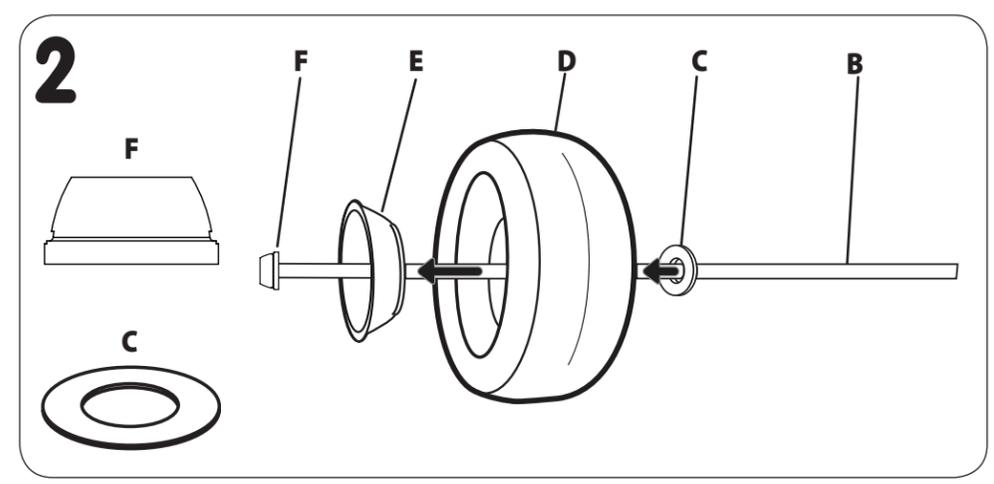
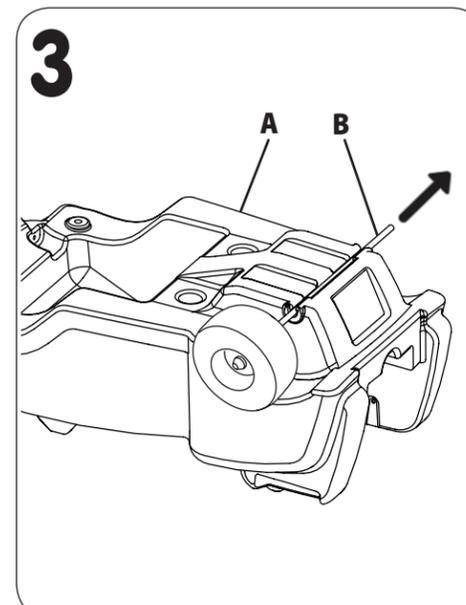
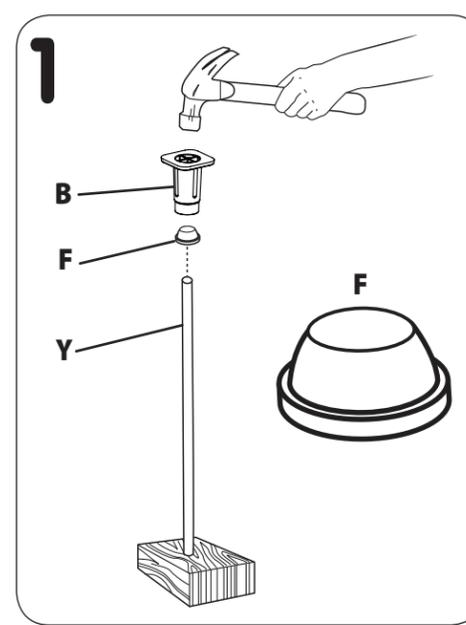
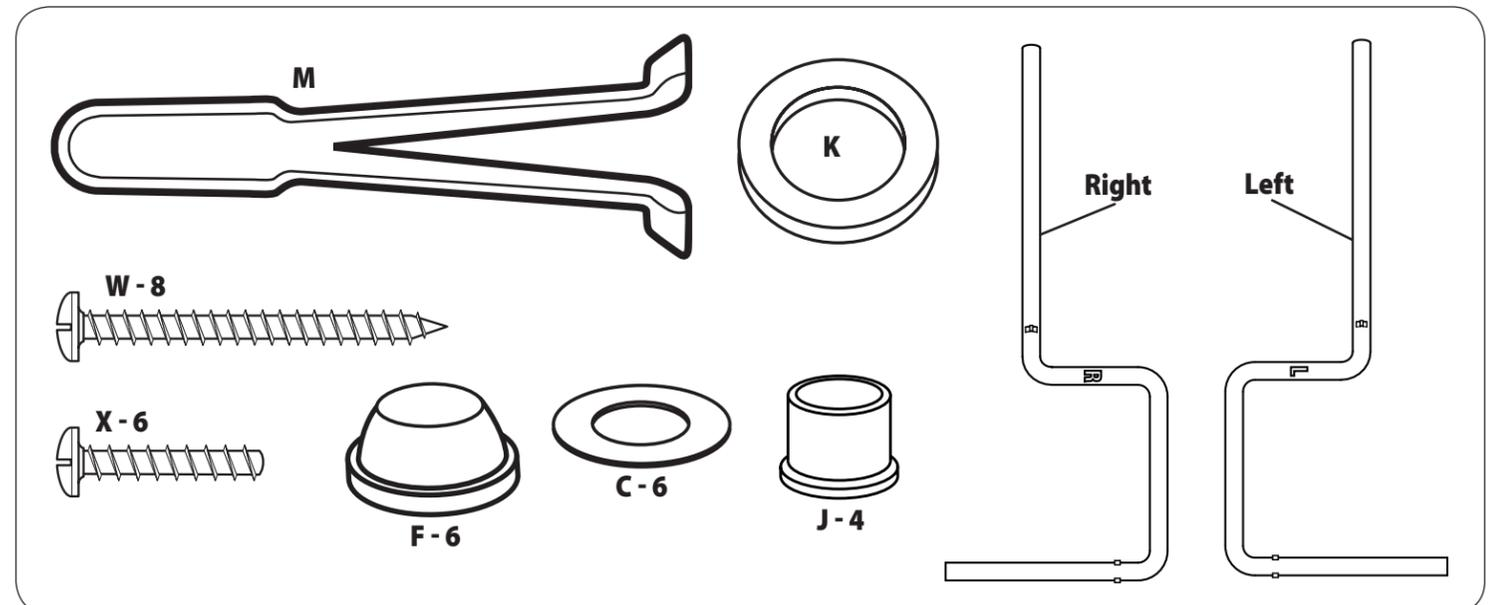

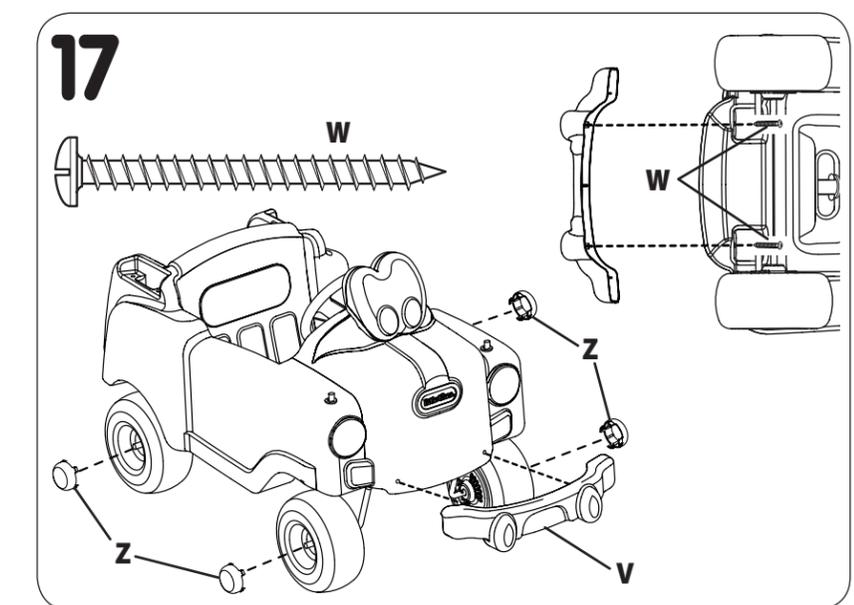
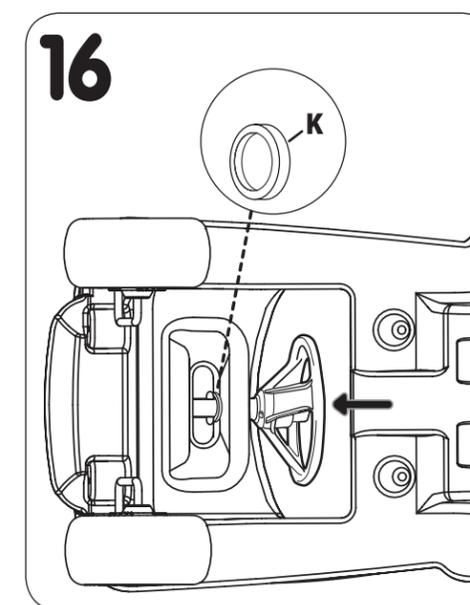
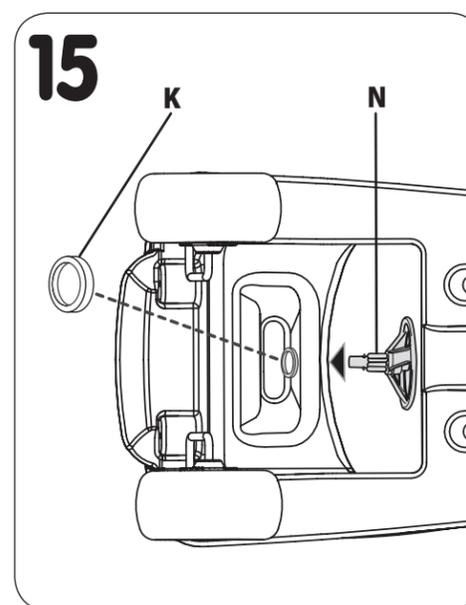
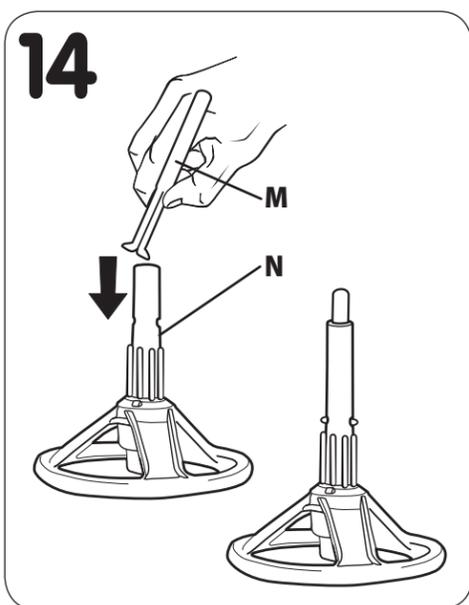
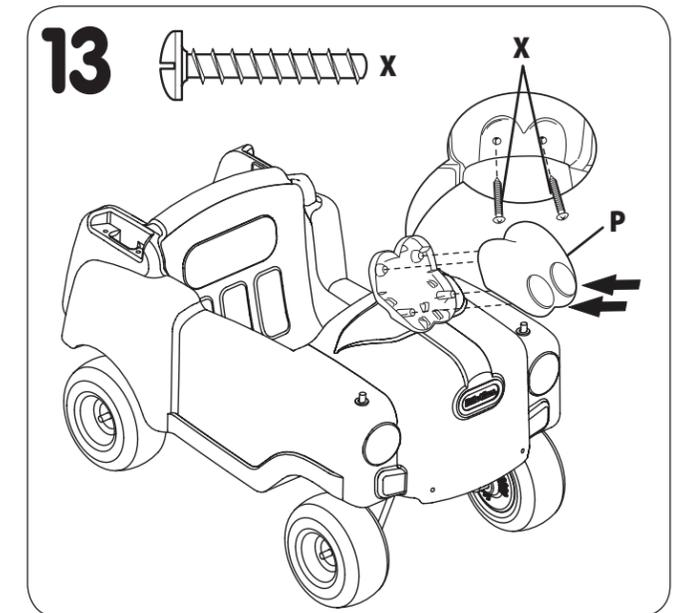
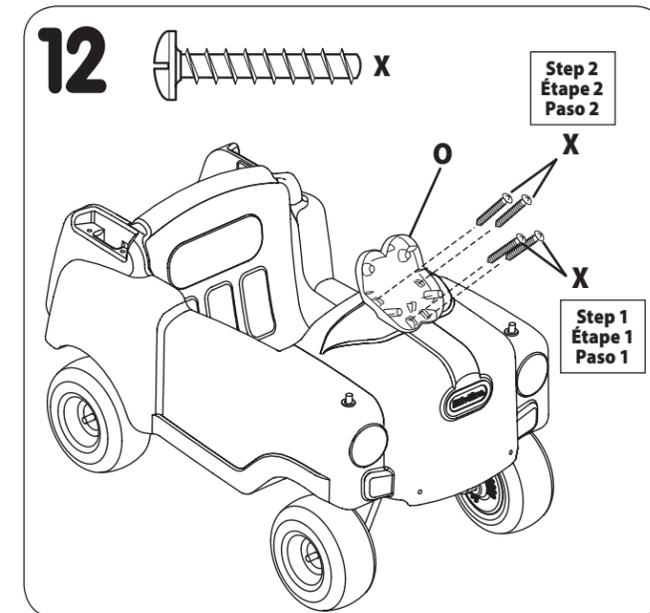
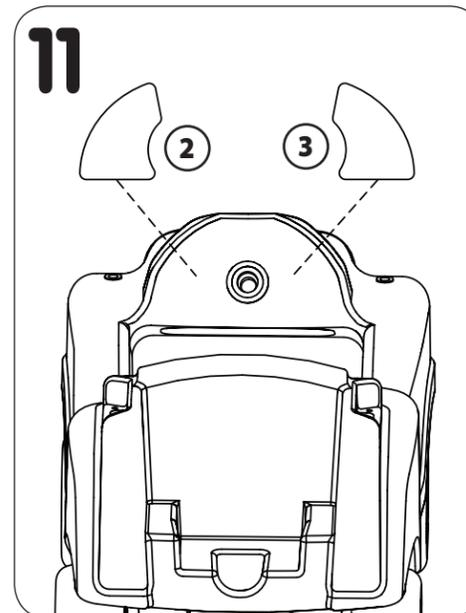
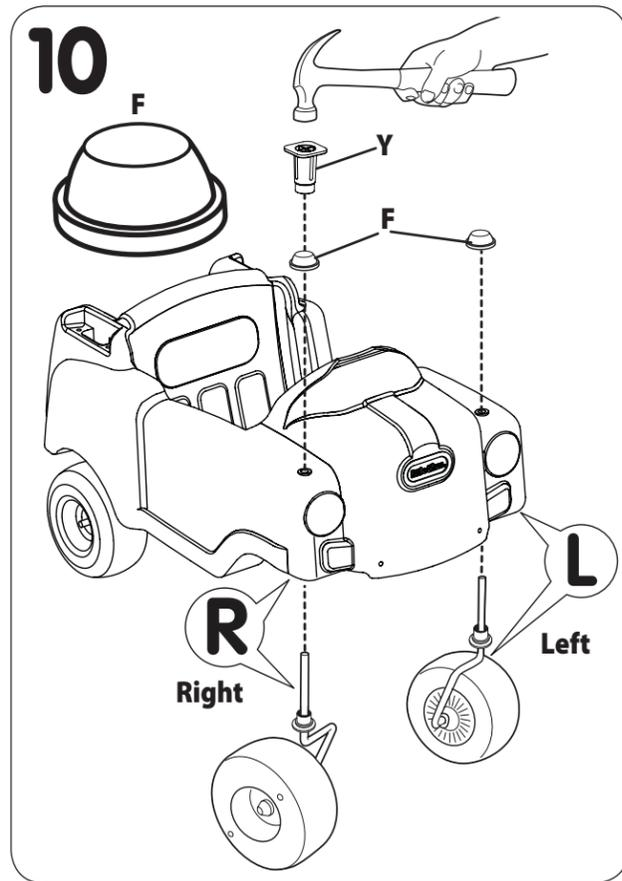
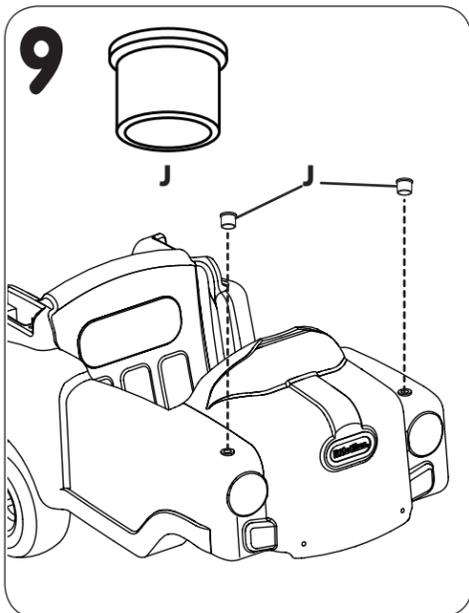
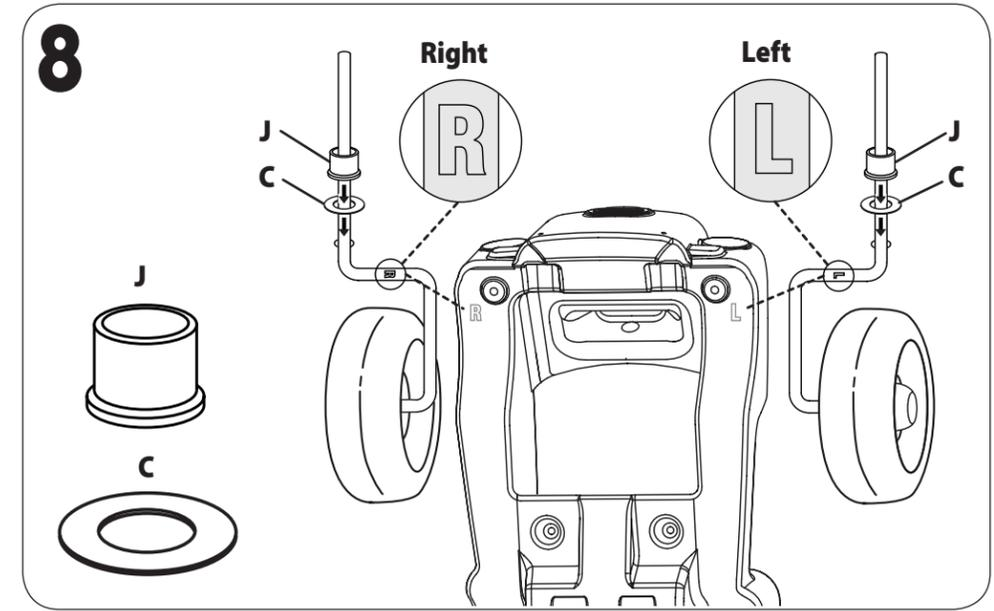
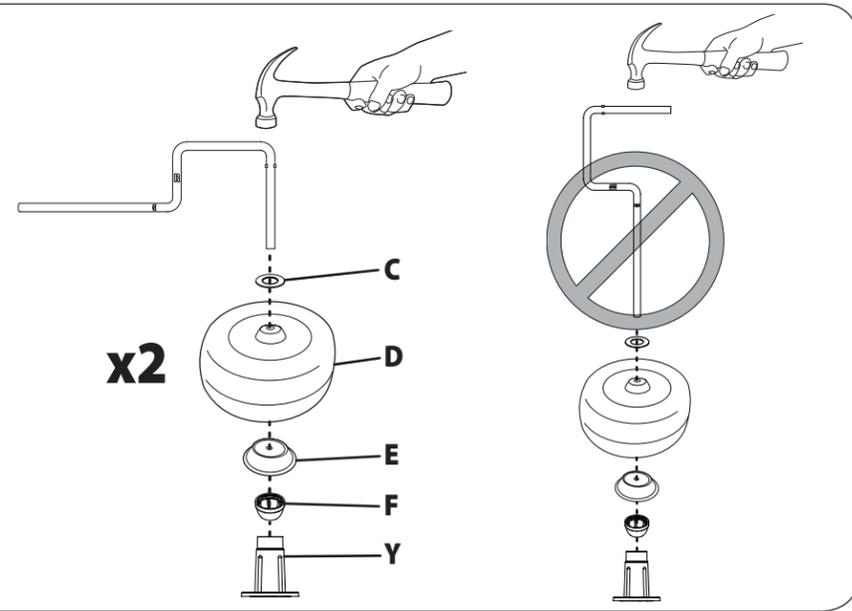
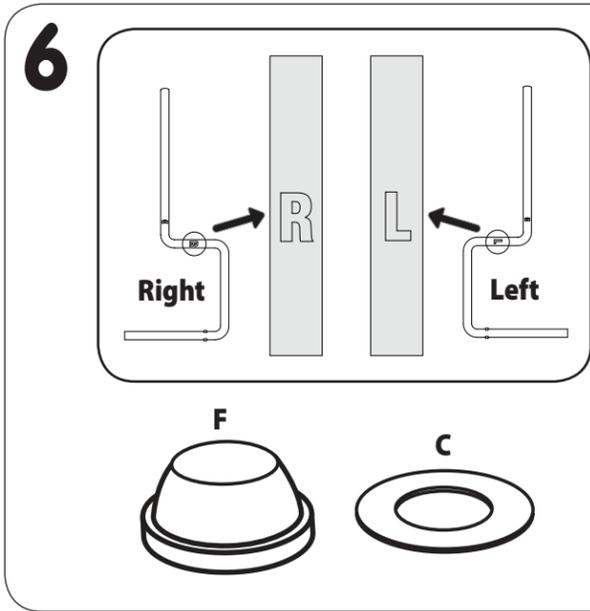

18

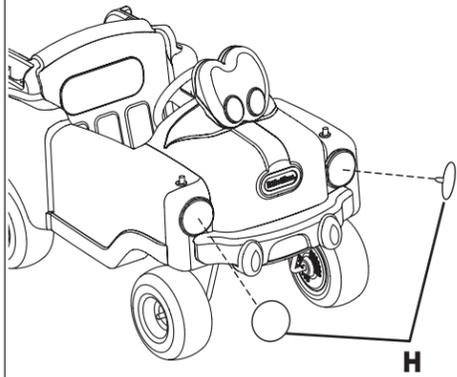

19

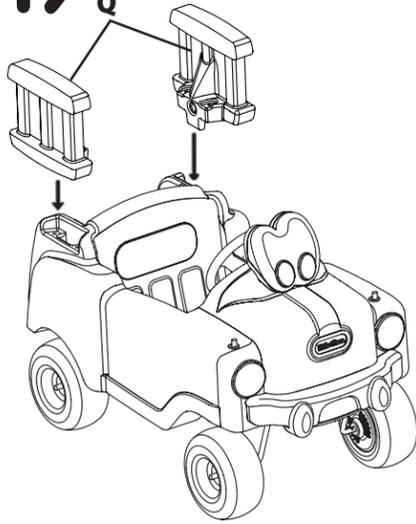

20

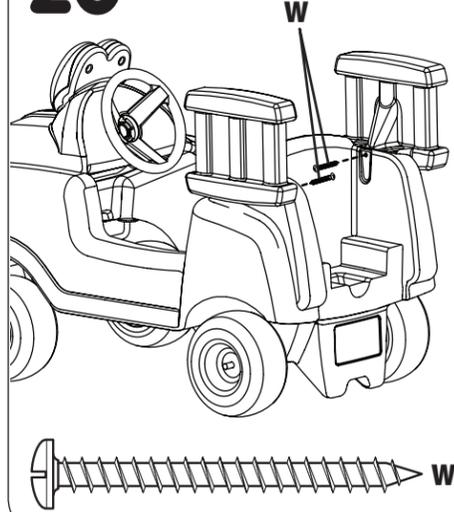

21



22

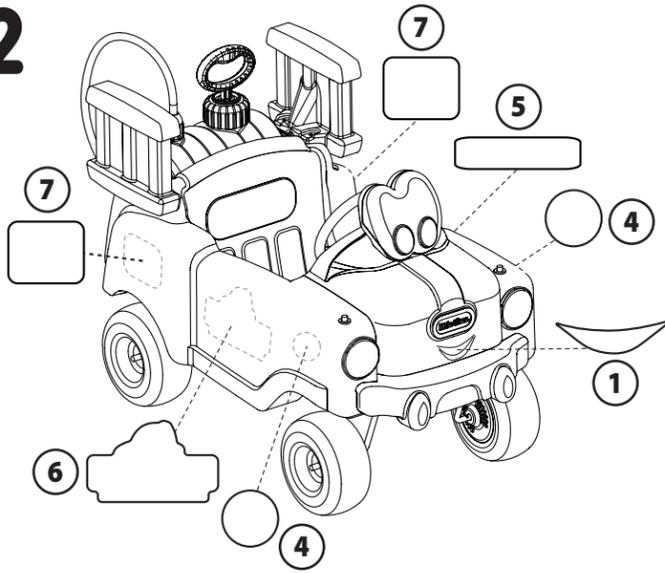

23

- TO AVOID INJURY: Fill tank with clean tap water only.
- POUR ÉVITER DES BLESSURES : ne remplissez la pompe qu'avec de l'eau propre du robinet.
- PARA EVITAR LESIONES: Llene la bomba con agua potable limpia solamente.

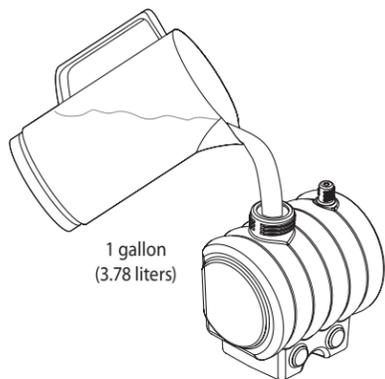

24

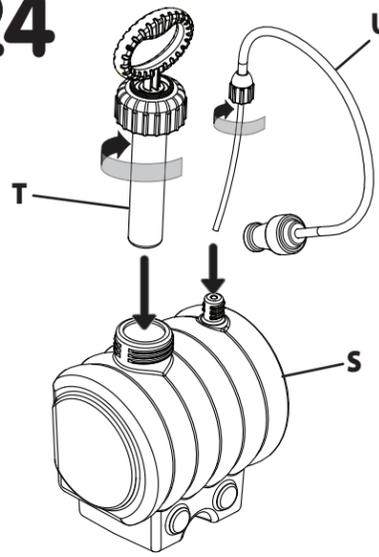

25

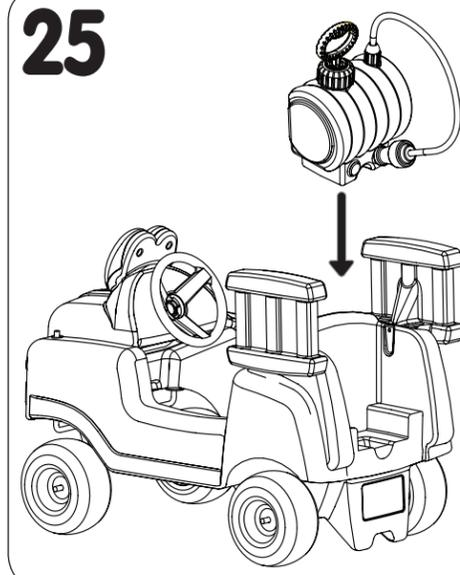

26 Operation • Opération • Operar

Operation of Water Pump

1. Check pump and hose collars: hand-tighten by turning clockwise.
2. Pump 5-10 times to pressurize tank.
3. Caution: to avoid injury, never aim water nozzle at face or eyes.
4. Press nozzle button to spray: release button to stop spray.

Operation to Release Pressure in Tank

1. Hold button until no more water comes out of nozzle.
2. Turn pump collar counterclockwise until you hear air leaking. Stop turning and let air escape before removing pump or hose.

Fonctionnement de la pompe à eau

1. Vérifiez la pompe et les colliers du tuyau : serrez à la main en tournant dans le sens des aiguilles d'une montre.
2. Pompez 5-10 fois pour pressuriser le réservoir.
3. Attention : ne dirigez pas la buse de jet d'eau vers les yeux ou le visage pour éviter une blessure.
4. Appuyez sur le bouton de la buse pour pulvériser : relâchez le bouton pour arrêter de pulvériser.

Opération pour dissiper la pression dans le réservoir

1. Appuyez sur le bouton jusqu'à ce que plus d'eau ne s'écoule de la buse.
2. Tournez le collier de la pompe dans le sens contraire des aiguilles d'une montre jusqu'à ce qu'une fuite d'air se fasse entendre. Arrêtez de tourner et laissez l'air s'échapper avant de déposer la pompe ou le tuyau.

Funcionamiento de la bomba de agua

1. Inspeccione los aros de la manguera y la bomba: ajústelos a mano girándolos en sentido horario.
2. Bombée 5 a 10 veces para presurizar el tanque.
3. Precaución: para evitar lesiones nunca apunte a la cara o los ojos con la boquilla.
4. Apriete el botón en la boquilla para rociar. Suelte el botón para dejar de rociar.

Cómo liberar la presión del tanque

1. Mantenga el botón apretado hasta que no salga más agua de la boquilla.
2. Gire el aro de la bomba en sentido antihorario hasta que escuche salir aire. Deje de girarlo y deje que el aire salga antes de quitar la bomba o la manguera.

Step 1
Étape 1
Paso 1

5-10x

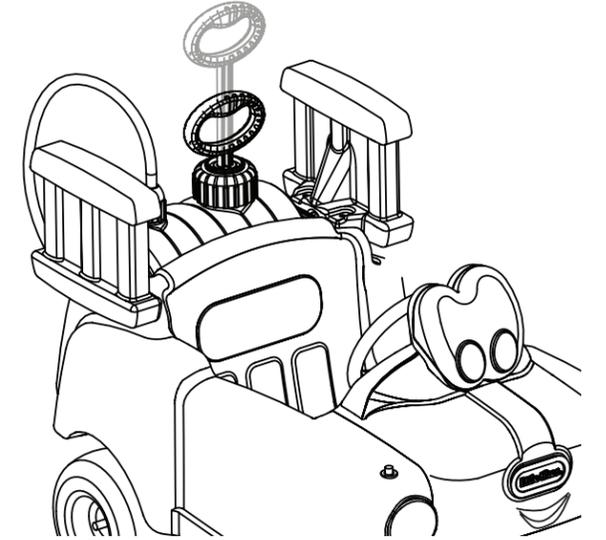

Step 2
Étape 2
Paso 2



CONSUMER SERVICE

TOLL-FREE NUMBER:

United States:
www.littletikes.com
1-800-321-0183 Monday - Friday
The Little Tikes Company
2180 Barlow Road
Hudson, OH 44236
E-mail: littletikes.cares@littletikescare.com

United Kingdom:
www.littletikes.co.uk
Little Tikes
MGA Entertainment (UK) Ltd
50 Presley Way
Crownhill
Milton Keynes MK8 0ES
Bucks, UK
E-mail: Info.LittleTikes@mga.com



Visit our website at
www.littletikes.com
to register your product online and
to enter our sweepstakes.
(No purchase necessary)

FRANÇAIS

CAMION DE POMPIERS « SPRAY & RESCUE »

Âge: de 1 1/2 à 5 ans
Prière de conserver le reçu comme preuve d'achat.

⚠ ATTENTION : Porteur UN ADULTE DOIT EFFECTUER L'ASSEMBLAGE.

- Conserver ces instructions à titre de référence.
- Avant l'assemblage du produit, ce paquet contient des petites pièces de matériel qui peuvent présenter un risque d'étouffement, et des bords et des aronds tranchants. Tenir hors de portée des enfants avant l'assemblage complet.
- Les jouets porteurs ne doivent pas être utilisés près de piscines, sur ou près de marches, de collines, de routes ou d'endroits en pente.
- Toujours porter des chaussures.
- Un seul usager à la fois.
- Charge maximale: 23 Kg.
- La surveillance par un adulte est recommandée. Ne laisser jamais un enfant sans surveillance.
- Ne dirigez pas la buse de jet d'eau vers les yeux ou le visage.

⚠ ATTENTION : Pompe/réservoir d'eau

- Une mauvaise utilisation ou le non respect des instructions peut provoquer une blessure.
- Lisez et suivez toutes les instructions pour une utilisation sûre de ce produit.

- Ne laissez pas le pulvérisateur à la chaleur du soleil. La chaleur peut provoquer une accumulation de pression.
- Ne stockez pas ni ne laissez de l'eau dans le réservoir lorsqu'il n'est pas en usage.
- N'utilisez jamais d'outil pour serrer ou desserrer la pompe ou le collier du tuyau.
- Ne vous tenez jamais au-dessus de la pompe ou du collier du tuyau quand vous desserrez.
- Ne pressurisez jamais le réservoir de quelque manière autre qu'avec la pompe d'origine.
- Ne laissez pas le réservoir sous pression lorsqu'il n'est pas en usage.
- N'essayez pas de réparer ou de modifier ce produit. Pour de l'aide, contactez le service clientèle Little Tikes.
- Ne remplissez le réservoir qu'avec de l'eau propre du robinet. L'utilisation d'autres liquides peut être nocive ou endommager l'appareil.

Vérification de la pompe/du réservoir d'eau préalable à l'utilisation; Adulte uniquement

- Inspectez le tuyau pour une détérioration, des fissures, un ramollissement ou une friabilité. En cas d'une de ces conditions, remplacez le tuyau avant l'utilisation. Contactez le service clientèle Little Tikes.
- Retirez la pompe du réservoir et inspectez les deux à la recherche de signes de détérioration, de fissures, d'un ramollissement ou d'une friabilité. En cas d'une de ces conditions, remplacez le réservoir et/ou la pompe avant l'utilisation. N'essayez pas de réparer une pièce ou de colmater une fuite.
- Remplissez le réservoir avec de l'eau propre du robinet jusqu'à la ligne « Plein ». Ne remplissez pas à l'excès.



XIM616129-2R3 - 2/16

Please keep this manual as it contains important information.

- Vérifiez que la pompe ne comporte pas de contaminations, insérez la pompe dans le réservoir et serrez le collier de celle-ci dans le sens des aiguilles d’une montre.

Fonctionnement de la pompe à eau

- Vérifiez la pompe et les colliers du tuyau : serrez à la main en tournant dans le sens des aiguilles d’une montre.
- Pompez 5-10 fois pour pressuriser le réservoir.
- Attention : ne dirigez pas la buse du jet d’eau vers les yeux ou le visage pour éviter une blessure.
- Appuyez sur le bouton de la buse pour pulvériser : relâchez le bouton pour arrêter de pulvériser.

Opération pour dissiper la pression dans le réservoir

- Appuyez sur le bouton jusqu’à ce que plus d’eau ne s’écoule de la buse.
- Tournez le collier de la pompe dans le sens contraire des aiguilles d’une montre jusqu’à ce qu’une fuite d’air se fasse entendre. Arrêtez de tourner et laissez l’air s’échapper avant de déposer la pompe ou le tuyau.

Entretien et stockage

- Rincez le réservoir et le tuyau avec de l’eau propre du robinet et laissez sécher.
- Stockez le réservoir, la pompe et le tuyau dans un endroit tiède et sec.
- Graissez régulièrement la pompe en plaçant 10-12 gouttes d’huile végétale sur les rainures dans la poignée/le corps de la pompe.

SERVICE CONSOMMATEURS

www.littletikes.com

Little Tikes
MGA Entertainment Netherlands BV
klantenservice@mgae.com
Fax : +31 (0)20 659 8034

Imprímé aux États-Unis.

© The Little Tikes Company, et MGA Entertainment company. LITTLE TIKES® est une marque de commerce de Little Tikes aux États-Unis et dans d'autres pays. Tous les logos, noms, caractères, similitudes, images, slogans et apparence d'emballage sont la propriété de Little Tikes. Merci de conserver cette adresse et cet emballage car ils contiennent des informations importantes. Le contenu, y compris les spécifications et les couleurs, peut varier des illustrations de l'emballage. Instructions incluses. Merci d'élever l'emballage, y compris les étiquettes, liens et fils connus, avant de donner ce jouet à un enfant.

GARANTIE LIMITÉE

The Little Tikes Company fabrique des jouets amusants de qualité exceptionnelle. Nous garantissons à l'acheteur d'origine que ce produit est exempt de vices de matériau ou de fabrication pendant une année* à compter de sa date d'achat (le reçu d'achat daté est exigé comme preuve d'achat). Au titre de la présente garantie, la seule responsabilité de The Little Tikes Company et le seul recours se limitent au remplacement de la pièce défectueuse ou au remplacement du produit. La présente garantie est valable uniquement si le produit a été assemblé et entretenu conformément aux instructions fournies. La présente garantie ne couvre ni les dommages résultant d'une utilisation abusive ou d'un accident, ni l'apparence esthétique telle les décolorations ou les rayures dues à l'usage normale ou à toute autre cause ne relevant pas de vices de matériau ou de fabrication. *La période de garantie est de trois (3) mois pour les services de garderie et les acheteurs commerciaux.

États-Unis et Canada : Pour obtenir des informations sur le service de garantie ou de remplacement des pièces veuillez visiter notre site Web : www.littletikes.com, appeler le 1-800-321-0183 ou écrire à : Consumer Service, The Little Tikes Company, 2180 Barlow Road, Hudson OH 44236, U.S.A. Certaines pièces de rechange peuvent être achetées après l'expiration de la garantie – veuillez nous contacter pour obtenir de plus amples informations.
À l'extérieur des États-Unis et du Canada : Veuillez contacter le magasin ou le produit a été acheté pour vous informer sur le service de garantie. La présente garantie vous offre des droits spécifiques reconnus par la loi, mais il se peut que vous ayez d'autres droits qui varient selon le pays/la province. Certains pays ou certaines provinces n'autorisent pas l'exclusion ou la limitation pour les dommages consécutifs ou fortuits, par conséquent la limitation ou l'exclusion qui précède peut ne pas s'appliquer à votre cas.

<p> </p> <p> </p>	<p>Gardez ce manuel car il renferme des renseignements importants.</p>	<p> </p>
---	--	-----------------------

<p> </p>	<p> </p>	<p> </p>
<p> </p>	<p> </p>	<p> </p>
<p> </p>	<p> </p>	<p> </p>
<p> </p>	<p> </p>	<p> </p>

ESPAÑOL

CAMIÓN DE BOMBEROS “SPRAY & RESCUE”

Edades: 1 1/2 a 5 años

Por favor guarde el recibo de venta como prueba de compra.

⚠️ ¡ADVERTENCIA: Vehículo DEBE SER ARMADO POR UN ADULTO.

- Guarde estas instrucciones para referencia futura.
- Antes de ensamblar los componentes, recuerde que el paquete contiene piezas pequeñas con las que los niños podrían atragantarse. Asimismo, posee bordes afilados y puntas aguzadas. Hasta no terminar de ensamblar todas las piezas, mantenga alejados a los niños.
- Los juguetes para montar no deben usarse cerca de piscinas, sobre o cerca de escalones, montañas, caminos o pendientes.
- Se debe estar calzado todo el tiempo.
- Sólo un niño por vez.
- Peso máximo: 23 Kg.
- Se requiere la vigilancia de adultos. No deje destendido al niño.
- No apunte a los ojos o la cara con la boquilla.

⚠️ ¡ADVERTENCIA: Bomba/tanque de agua

- El uso inapropiado o el no seguir las instrucciones puede provocar lesiones.

- Para usar este producto de manera segura debe leer y seguir todas las instrucciones.
- No deje el rociador a presión bajo el sol fuerte. El calor puede provocar que aumente la presión.
- No guarde ni deje agua en el tanque cuando no lo esté usando.
- Nunca use ninguna herramienta para ajustar o aflojar el aro de la manguera o de la bomba.
- Nunca se ponga encima del aro de la manguera o de la bomba cuando lo afloja.
- Nunca presurice el tanque por ningún otro medio que no sea la bomba original.
- No deje el tanque presurizado cuando no lo esté usando.
- No intente modificar o reparar este producto. Para obtener ayuda póngase en contacto con el Servicio al Consumidor de Little Tikes.
- No lo llene con nada que no sea agua potable limpia. El uso de otros líquidos podría dañar o estropear la unidad.

INSTRUCCIONES DE LA BOMBA/TANQUE DE AGUA ANTES DEL USO. SÓLO ADULTOS

- Verifique que la manguera no esté deteriorada, agrietada, blanda o quebradiza. Si detecta alguna de estas condiciones reemplace el conjunto de la manguera antes de usar. Póngase en contacto con el Servicio al Consumidor de Little Tikes.
- Quite la bomba del tanque y verifique que la bomba y el tanque no estén deteriorados, agrietados, blandos o quebradizos. Si detecta alguna de estas condiciones reemplace el tanque y/o la bomba antes de usar. No intente reparar ninguna parte ni poner parches en fugas.
- Llene el tanque con agua potable limpia hasta la "línea de llenado". No lo haga rebosar.
- Verifique que la bomba no se encuentre sucia. Colóquela en el tanque y ajuste el aro de la bomba moviéndolo en sentido horario.

FUNCIONAMIENTO DE LA BOMBA DE AGUA

- Inspeccione los aros de la manguera y la bomba: ajústelos a mano girándolos en sentido horario.
- Bombee 5 a 10 veces para presurizar el tanque.
- Precaución: para evitar lesiones nunca apunte a la cara o los ojos con la boquilla.
- Apriete el botón en la boquilla para rociar. Suelte el botón para dejar de rociar.

CÓMO LIBERAR LA PRESIÓN DEL TANQUE

- Mantenga el botón apretado hasta que no salga más agua de la boquilla.
- Gire el aro de la bomba en sentido antihorario hasta que escuche salir aire. Deje de girarlo y deje que el aire salga antes de quitar la bomba o la manguera.

CUIDADO Y ALMACENAMIENTO

- Enjuague el tanque y la manguera con agua potable limpia y déjelos que se sequen.
- Guarde el tanque, la bomba y la manguera en un lugar templado y seco.
- Lubrique la bomba periódicamente colocando 10-12 gotas de aceite vegetal en las ranuras del mango y eje de la bomba.

SERVICIO AL CLIENTE

www.littletikes.com

Little Tikes

MGA Entertainment Iberia, S.L.

Avda. Del Juguete s/n

03440 Ibi (Alicante)

Spain

Tel: 902212152

Impreso en E.U.A.

© The Little Tikes Company, una compañía de MGA Entertainment. LITTLE TIKES® es una marca registrada de Little Tikes en EE.UU. y otros países. Todos los logotipos, nombres, personajes, representaciones, imágenes, eslóganes y apariencia del embalaje son propiedad de Little Tikes. Conserve esta dirección y embalaje para referencia ya que contiene información importante. El contenido, incluyendo especificaciones y colores, puede ser diferente a las fotos que se muestran en el paquete. Instrucciones incluidas. Antes de darle este producto al niño quitele todo el embalaje, incluyendo etiquetas, amarras y costuras.

GARANTÍA LIMITADA

La compañía Little Tikes fabrica juguetes divertidos de alta calidad. Le garantizamos al comprador original que este producto está libre de defectos de material o mano de obra por un año* a partir de la fecha de compra (se requiere el recibo de compra fechado como prueba). A exclusión elección de la compañía Little Tikes, el único remedio disponible bajo esta garantía será el reemplazo de la parte defectuosa del producto o el reemplazo del producto. Esta garantía es válida solamente si el producto ha sido montado y mantenido según las instrucciones. Esta garantía no cubre abuso, accidente, aspectos cosméticos tales como el descoloramiento o las rayas; como consecuencia de un uso normal, ni ningún otro problema que no surja de defectos de material o mano de obra. *El periodo de garantía es de tres (3) meses para guarderías o compradores comerciales.

Fuera de EE.UU. y Canadá: Póngase en contacto con el lugar de compra para el servicio de garantía. Esta garantía le otorga derechos legales específicos y es posible también que tenga otros derechos que varían según el país/estado. Algunos países/estados no permiten la exclusión o limitación de daños concomitantes o consecuentes, por lo cual la limitación o exclusión mencionada puede no aplicarse a usted.

<p> </p>	<p> </p>	<p> </p>
<p> </p>	<p> </p>	<p> </p>
<p> </p>	<p> </p>	<p> </p>
<p> </p>	<p> </p>	<p> </p>

DEUTSCH

FEUERWEHR ZUM LÖSCHEN UND RETTEN

Alter: ab 1 1/2 - 5 Jahre

Bitte den Kassenzettel als Beleg aufbewahren.

⚠️ ACHTUNG: Rutschauto ZUSAMMENBAU DURCH ERWACHSENE ERFORDERLICH.

- Diese Anleitungen von zu späteren Einsicht aufbewahren!
- Vor dem Zusammenbau enthält diese Packung Kleinteile: Produktteile, die eine Erststckungsgefahr darstellen und scharfe Kanten und Spitzen haben können. Vor dem Zusammenbau von Kindern fernhalten.
- Fahr- oder rutschbares Spielzeug sollte niemals in der Nähe von Schwimmbecken, auf oder in der Nähe von Stufen, Hügeln, Straßen oder Abhängen benutzt werden.
- Zu allen Zeiten müssen Schuhe getragen werden.
- Niemals das Spielzeug durch mehr als ein Kind zugleich benutzen lassen.
- Höchstbelastung: 23 Kg.
- Überwachung durch Erwachsene notwendig. Lassen Sie Ihr Kind nicht unbeaufsichtigt.
- Augen schützen. Bei Benutzung eines Hammers immer Schutzbrille tragen.

⚠️ ACHTUNG: Pumpe/wassertank

- Unsachgemäße Verwendung oder Nichtbeachten der Bedienungsanleitung kann zu Verletzungen führen.
- Zur sicheren Nutzung dieses Geräts alle Anweisungen lesen und befolgen.
- Den Druckluftsprüher nicht in der Sonne liegen lassen. Hitze kann zum Druckaufbau führen.
- Bei Nichtbenutzung kein Wasser im Tank lassen.
- Niemals ein Werkzeug zum Festziehen oder Lösen der Pumpe oder der Schlauchmanschette benutzen.
- Sich beim Lösen niemals über die Pumpe oder Schlauchmanschette beugen.
- Niemals auf andere Weise Druck im Tank aufbauen als mithilfe der Originalpumpe.
- Bei Nichtbenutzung Tank nicht unter Druck stehen lassen.
- Dieses Produkt nicht modifizieren oder reparieren.
- Bei Problemen den Kundendienst von Little Tikes kontaktieren.
- Niemals mit etwas anderem außer sauberem Leitungswasser füllen. Benutzung anderer Flüssigkeiten kann schädlich sein oder das Gerät beschädigen.

Pumpe/Wassertank: Überprüfung vor der Benutzung, nur durch Erwachsene

- Schlauch auf Verschleiß, Risse, Weichheit oder Brüchigkeit prüfen. Wenn einer dieser Zustände vorliegt, Schlauchleitung vor der Benutzung auswechseln. Den Kundendienst von Little Tikes kontaktieren.
- Pumpe vom Tank entfernen und Tank und Pumpe auf Verschleiß, Risse, Weichheit oder Brüchigkeit prüfen. Wenn einer dieser Zustände vorliegt, Tank und/oder Pumpe vor der Benutzung auswechseln. Nicht versuchen, ein Teil zu reparieren oder undichte Stellen auszubessern.
- Tank mit sauberem Leitungswasser bis zur NFülllinie! füllen. Nicht überfüllen.
- Überprüfen, dass die Pumpe frei von Verunreinigungen ist. Pumpe in den Tank einsetzen und Pumpenmanschette in Uhrzeigerichtung festziehen.

Inbetriebnahme der Wasserpumpe

- Pumpe und Schlauchmanschetten überprüfen: durch Drehen im Uhrzeigersinn handfest anziehen.
- Fünf- bis zehnmal pumpen, um Druck im Tank aufzubauen.
- Vorsicht: Um Verletzungen zu vermeiden, mit der Wasserdüse niemals auf Gesicht oder Augen zielen.
- Zum Sprühen Knopf an der Düse drücken: Knopf loslassen, um mit dem Sprühen aufzuhören.

Um Druck im Tank abzubauen

- Knopf gedrückt halten, bis kein Wasser mehr aus der Düse kommt.
- Pumpenmanschette entgegen Uhrzeigersinn drehen, bis das Austreten von Luft zu hören ist. Aufhören zu drehen und Luft ablassen, bevor Pumpe oder Schlauch entfernt werden.

Wartung und Aufbewahrung

- Tank und Schlauch mit sauberem Leitungswasser spülen und trocknen lassen.
- Tank, Pumpe und Schlauch an einem warmen, trockenen Ort aufbewahren.
- Die Pumpe regelmäßig ölen, indem 10-12 Tropfen Pflanzenöl in die Gewindgänge der Pumpenkurbel/-welle getropft werden.

KUNDENSERVICE:

www.littletikes.com

Mönchrödener Str. 13

D-96472 Rödental

Tel: +49 (0) 9563 7251-0

Gedrukt in U.S.A.

© The Little Tikes® Company, ein Unternehmen von MGA Entertainment. LITTLE TIKES® ist ein Markenzeichen von Little Tikes in den USA und anderen Ländern. Alle Logos, Namen, Gestalten, Abbilder, Images, Slogans und Verpackungsdesigns sind das Eigentum von Little Tikes. Diese Verpackung bitte für mögliche Rückfragen aufbewahren. Sie enthält wichtige Informationen. Bitte entfernen Sie die Verpackung und die Firmenadresse sowie jegliche Anhänger, Befestigungen und Fäden, bevor das Produkt in die Hände eines Kindes gelangt. Abweichungen des Inhalts in Farbe und Gestaltung gegenüber den Abbildungen auf der Verpackung vorbehalten. Anleitung enthalten.

GARANTIE

The Little Tikes Company stellt lustige, hochwertige Spielsachen her. Wir gewähren dem Erstkäufer vom Zeitpunkt des Erwerbs eine auf ein Jahr * befristete Garantie hinsichtlich Materialien und Verarbeitung (Kaufbeleg mit Datum ist erforderlich). Die einzigen unter dieser Garantie verfügbaren Abhilfemaßnahmen sind entweder der Ersatz des fehlerhaften Teils des Produktes oder der Ersatz des Produktes; dies liegt einzig und allein im Ermessen von The Little Tikes Company. Garantiesanspruch besteht nur, wenn das Produkt den Anweisungen entsprechend zusammengebaut und gewartet wurde. Die Garantie erstreckt sich nicht auf Missbrauch, Unfall, Schönheitsfehler wie Verblasen oder Kratzer durch normale Abnutzung oder alle anderen Ursachen, die sich nicht aus Material- oder Verarbeitungsfehlern ergeben. *Die Garantiefrist beträgt drei (3) Monate für Kindertagesstätten oder kommerzielle Käufer.

Außerhalb der U.S.A. und Kanadas: Kontaktieren Sie bei Garantieansprüchen die Verkaufsstelle. Diese Garantie gibt Ihnen spezifische gesetzliche Rechte. Sie mögen noch weitere Rechte haben, die von Land/Staat zu Land/Staat unterschiedlich sind. Einige Länder/Staaten gestatten nicht den Ausschluss von befalliguhg entstandenen oder Folgeschäden, so dass die obigen Einschränkungen auf Sie möglicherweise nicht zutreffen.

<p> </p>	<p> </p>	<p> </p>
<p> </p>	<p> </p>	<p> </p>
<p> </p>	<p> </p>	<p> </p>
<p> </p>	<p> </p>	<p> </p>

ITALIANO

CAMION PER POMPIERI SPRAY E SALVATAGGIO

Età: da 1 1/2 - 5 anni

Conservate lo scontrino: è la vostra prova d’acquisto.

⚠️ ATTENZIONE: Possibilita’ di impennate

IL MONTAGGIO RICHIEDE L’INTERVENTO DI ADULTI.

- Conservare queste istruzioni per futura consultazione.
- Prima dell’assemblaggio questa confezione contiene parti di piccole dimensioni, dispositivi di fissaggio che presentano il pericolo di soffocamento e con bordi e punti possibilmente affilati. Mantenere il prodotto lontano dai bambini fino al completamento dell’assemblaggio.
- Non usare i giochi cavalcabili in prossimità del bordo delle piscine, né in corrispondenza di gradini, pendii, strade trafficate o dislivelli o vicino ad essi.
- Assicurarsi che i bambini indossino sempre calzature adatte.
- È consentito l’uso ad un solo bimbo per volta.
- Portata massima: 23 kg.
- È necessaria la sorveglianza di un adulto. Non indicato lasciare il bambino giocare senza supervisione.
- Durante il montaggio, usare occhiali protettivi. Utilizzare sempre occhiali protettivi quando si usa un martello, per evitare di ferirsi con schegge.

⚠️ ATTENZIONE: Serbatoio con pompa/acqua

- Un uso improprio o il mancato rispetto delle istruzioni può risultare in infortuni.
- Leggere e rispettare tutte le istruzioni per un uso sicuro di questo prodotto.
- Non lasciare lo spruzzatore pressurizzato esposto al sole ad alta temperatura. Il calore può causare un accumulo di pressione.
- Non lasciare acqua nel serbatoio quando non utilizzato.
- Non utilizzare strumenti per stringere o allargare il collo del tubo o della pompa.
- Durante l’allargamento non posizionari sopra il collo del tubo o della pompa.
- Non pressurizzare il serbatoio con mezzi diversi dalla pompa originale.
- Non lasciare il serbatoio pressurizzato quando non in uso.
- Non tentare di modificare o riparare questo prodotto. Per ottenere aiuto contattare il Servizio Clienti Little Tikes.
- Non riempire con sostanze diverse da acqua di rubinetto pulita. L'USO DI ALTRI LIQUIDI PUÒ ESSERE DANNOSO O DANNEGGIARE L'UNITÀ.

Controllo prima dell’uso di pompa/acqua; solo per adulti

- Controllare il tubo per verificare la presenza di deterioramenti, crepe, mollezza, fragilità. In caso si rilevi una di queste condizioni, sostituire il tubo prima di utilizzarlo. Contattare il Servizio Clienti Little Tikes.
- Rimuovere la pompa dal serbatoio e ispezionare il serbatoio e la pompa per segni di deterioramento, crepe, mollezza o fragilità. In caso si rilevi una di queste condizioni, sostituire il serbatoio e/o il tubo prima di utilizzarlo. Non tentare di riparare parti o di rattappare le fessure.

- Riempire il serbatoio con acqua di rubinetto pulita fino alla “línea di riempimento”. Non riempire con quantità eccessive.
- Accertarsi che la pompa sia priva di contaminazioni, inserire la pompa nel serbatoio e stringere il collo della pompa in senso orario.

Operazioni di pompaggio dell’acqua

- Controllare i colli del tubo e della pompa: stringerli con le mani in senso orario.
- Pompare 5-10 volte per pressurizzare il serbatoio.
- Attenzione: per evitare infortuni, non rivolgere mai l’erogatore di acqua verso il volto o gli occhi.
- Premere il pulsante di erogazione per spruzzare: rilasciare il pulsante per arrestare lo spruzzamento.

Operazioni per il rilascio della pressione nel serbatoio

- Tenere premuto il pulsante finché si arresta la fuoriuscita di acqua dall’erogatore.
- Girare il collo della pompa in senso antiorario fino a percepire l’emissione di aria. Smettere di girare il collo e consentire la fuoriuscita dell’aria prima di rimuovere la pompa o il tubo.

Manutenzione e deposito

- Sciaccare serbatoio e tubo con acqua di rubinetto pulita e lasciare ad asciugare.
- Depositare il serbatoio, la pompa e il tubo in un luogo caldo e asciutto.
- Pompare periodicamente dell’olio versando 10-12 gocce di olio vegetale nelle scanalature del manico/fusto della pompa.

SERVIZIO CLIENTI

www.littletikes.com

Little Tikes Italia

Selegiocini SRL

Via Molino Nuovo, 9/A

20080 Binasco (Mi)

Italy

Tel: + 39 02 366451

Fax: +39 02 36645199

Stampato negli Stati Uniti.

The Little Tikes Company produce giocattoli divertenti e di elevata qualità. Garantiamo all'acquirente originale l'assenza di difetti nei materiali o nella lavorazione di questo prodotto per un periodo di un anno a partire dalla data dell'acquisto (riportata sullo scontrino, che funge da prova di acquisto). A totale discrezione di The Little Tikes Company, questa garanzia prevede come unico rimedio la sostituzione della parte difettosa o del prodotto.

La garanzia è valida solo se le istruzioni relative al montaggio e alla manutenzione del prodotto sono state rispettate. La garanzia non copre casi di uso non corretto, incidenti e problemi estetici quali scolorimento o graffi provocati dalla normale usura o altri problemi non derivanti da difetti nei materiali e nella lavorazione.

Paesi diversi da USA e Canada: contattate il punto vendita per l'assistenza di garanzia.

Questa garanzia conferisce diritti legali specifici e possibilmente anche altri diritti che variano da Stato a Stato. Alcuni Stati non consentono l'esclusione o la limitazione di danni incidentali o consequenziali, pertanto la limitazione o esclusione sopra menzionata potrebbe non applicarsi all'utente. * Il periodo di garanzia è di tre (3) mesi per i commercianti o per le scuole materne.

<p> </p>	<p> </p>	<p> </p>
<p> </p>	<p> </p>	<p> </p>
<p> </p>	<p> </p>	<p> </p>
<p> </p>	<p> </p>	<p> </p>

Conservare il manuale in quanto contiene informazioni importanti.

<p> </p>	<p> </p>	<p> </p>
<p> </p>	<p> </p>	<p> </p>
<p> </p>	<p> </p>	<p> </p>
<p> </p>	<p> </p>	<p> </p>

POLSKI

GAŚNICZO-RATOWNICZY SAMOCHÓD STRĄŻAKI

Wiek: 1 1/2 - 5 lat

Prosimy zachować paragon jako dowód zakupu.

⚠️ OSTRZEŻENIE: Jeźdźik do odpychania nogami

WYMAGANY MONTAŻ PRZEZ OSOBY DOROSŁE.

- Prosimy zachować tę instrukcję na wypadek ewentualnych wątpliwości.
- Niezmontowana zabawka zawiera małe części i materiały, które stwarzają niebezpieczeństwo połknięcia lub zranienia ostrymi krawędziami i narożnikami. Chronić przed dziećmi, zanim zabawka nie zostanie złożona.
- Zabawek jezdnych nie należy używać w pobliżu basenów, schodów, wzniesień, dróg czy stoków.
- Przez cały czas należy nosić obuwie.
- Zabawka jednoosobowa.
- Dopuszczalne obciążenie: 23 kg.
- Zabawa powinna odbywać się pod opieką osób dorosłych.
- Nie należy pozostawiać dzieci bez takiej opieki.
- Chronić oczy. Podczas używania młotka należy zawsze nosić okulary ochronne.

⚠️ OSTRZEŻENIE: Pompa/ zbiornik z wodą

- Niewłaściwe użytkowanie lub nieprzestrzeganie instrukcji mogą prowadzić do obrażeń ciała.
- Aby poznać bezpieczne zasady użytkowania tego produktu, należy przeczytać całą instrukcję i postępować według jej zaleceń.
- Sikawkę pod ciśnieniem należy chronić przed bezpośrednim działaniem promieni słonecznych. Wysoka temperatura może spowodować wzrost ciśnienia.

- Nie należy przechowywać ani zostawiać wody w zbiorniku, kiedy nie jest używany.
- Nie wolno dokręcać ani odkręcać kołnierza pompy lub węża za pomocą jakichkolwiek narzędzi.
- Nie wolno stać nad kołnierzem pompy lub węża w czasie odkręcania.
- Do zwiększania ciśnienia w zbiorniku należy używać wyłączając oryginalnej pompy.
- Nie należy zostawiać zbiornika pod ciśnieniem, kiedy nie jest używany.
- Nie wolno próbować modyfikować ani naprawiać tego produktu. Aby uzyskać pomoc, należy skontaktować się z działem obsługi klienta firmy Little Tikes.
- Napelniać tylko czystą wodą wodociągową. Stosowanie innych cieczy może być szkodliwe i uszkodzić urządzenie.

Kontrola pompy/ zbiornika wodnego przed użyciem (tylko osoby dorosłe)

- Sprawdź wąż pod kątem uszkodzeń, pęknięć, słabych punktów oraz łamliwości. W razie stwierdzenia dowolnej z tych rzeczy, wymień zespół węża przed użyciem. Skontaktuj się z działem obsługi klienta firmy Little Tikes.
- Wymij pompę ze zbiornika, po czym sprawdź zbiornik i pompę pod kątem uszkodzeń, pęknięć, słabych punktów oraz łamliwości. W razie stwierdzenia dowolnej z tych rzeczy, wymień zbiornik i/lub pompę przed użyciem. Nie próbuj naprawiać jakiegokolwiek części ani łątać dziur.
- Napelnij zbiornik czystą wodą wodociągową do poziomu „Fill Line”. Nie przelewaj.
- Sprawdź, czy pompa nie jest zabrudzona, włóż ją do zbiornika i dokręć jej kołnierz w prawo.

Działanie pompy wodnej

- Sprawdź kołnierze pompy i węża: dokręć ręcznie w prawo.
- Wykonaj 5-10 ruchów pompą, aby zwiększyć ciśnienie wody w zbiorniku.
- Uwaga! Aby uniknąć obrażeń, nigdy nie kieruj dyszy wodnej w stronę oczu lub twarzy.
- Naciśnij przycisk dyszy, aby zacząć rozpylać: puść przycisk, aby przerwać rozpylanie.

Obniżanie ciśnienia w zbiorniku

- Wcisnąć przycisk, aż z dyszy przestanie wypływać woda.
- Odkręcaj kołnierz pompy w lewo

616129

⚠️ WAARSCHUWING: Rijbaar IN ELKAAR TE ZETTEN DOOR EEN VOLWASSENE.

- Bewaar deze handleiding voor referentie.
- Vóór montage bevat het pakket kleine onderdelen: bevestigingsmiddelen die verstikkingsgevaar opleveren en die scherpe randen en punten kunnen hebben.
- Buiten bereik van kinderen houden totdat de montage is voltooid.
- Gebruik zitwagentjes nooit in de buurt van zwembaden, of op naast trappen, heuvels, wegen of hellingen.
- Zorg ervoor dat uw kind schoenen draagt als hij of zij op het speelgoed zit.
- Geschiedt voor 1 kind.
- Maximale belasting: 23 kg.
- Toezicht van een volwassene is vereist. Laat het kind niet onbewaakt achter.
- Bescherm uw ogen. Draag altijd een veiligheidsbril wanneer u een hamer gebruikt.

⚠️ WAARSCHUWING: Pomp/ watertank

- Onjuist gebruik of niet opvolgen van instructies kan letsel of verwonding tot gevolg hebben.
- Voor het veilig gebruik van dit product dient u alle instructies te lezen en te volgen.
- Laat de spuitinstallatie niet in de hete zon staan. Hitte kan leiden tot verhoging van de druk.
- Sla geen water op en laat geen water achter in tank wanneer deze niet in gebruik is.
- Gebruik geen gereedschap om de pomp of het sluitstuk van de slang vast of los te draaien.
- Sta nooit boven de pomp of het sluitstuk van de slang als deze wordt losgedraaid.
- Breng de tank nooit op een andere manier onder druk dan met de originele pomp.
- Laat de tank niet onder druk staan als deze niet in gebruik is.
- Probeer dit product niet aan te passen of te repareren. Neem voor hulp contact op met de klantenservice van Little Tikes.
- Vul de tank nooit met iets anders dan schoon drinkwater. HET GEBRUIK VAN ANDERE VLOEISTOFFEN KAN SCHADELIJK ZIJN OF DE EENHEID BESCHADIGEN.

Controle van de pomp/watertank voor ingebruikname- Alleen door volwassen

- Controleer de slang op beschadigingen, scheurtjes, zachte plekken en broosheden. Als deze worden aangetroffen, vervang de slangeenheid dan vóór gebruik. Neem contact op met de klantenservice van Little Tikes.
- Neem de pomp van de tank en inspecteer de tank en pomp op tekenen van slijtage, scheurtjes, zachte plekken en broosheden. Als deze worden aangetroffen, vervang de tank en/of pomp dan vóór gebruik. Probeer niet zelf onderdelen te repareren of lekkages te verhelpen.
- Vul de tank met schoon kraanwater tot aan de vullijn. Vul niet verder op.
- Controleer of de pomp niet vervuuld is, plaats de pomp in de tank en draai het sluitstuk met de wijzers van de klok mee.

Bediening van de waterpomp

- Controleer de pomp en het sluitstuk van de slang: draai met de hand aan door met de wijzers van de klok mee te draaien.
- Pomp 5 tot 10 keer om de tank op druk te brengen.
- Let op: voorkom letsel door het spuitstuk nooit op gezicht of ogen te richten.
- Druk op de spuitstukknop om te spuiten: laat de knop los om met spuiten te stoppen.

Bediening om de druk in de tank op te heffen

- Houd de knop ingedrukt tot er geen water meer uit het spuitstuk komt.
- Draai het sluitstuk tegen de wijzers van de klok in tot er lucht ontsnapt. Stop met draaien en laat de lucht ontsnappen alvorens de pomp of slang te verwijderen.

Onderhoud en opslag

- Maak de tank en slang schoon met schoon kraanwater en laat deze drogen.
- Sla tank, pomp en slang op een warme, droge locatie op.
- Druppel periodiek 10 tot 12 druppels plantaardige olie in de groeven van het handvat of de schacht van de pomp.

CONSUMENTEN SERVICE www.littletikes.nl

Little Tikes

MGA Entertainment (Netherlands) B.V./Belgium BVBA

Klipperaak 201, 2411 ND BODEGRAVEN, NL
Phone: +31 (0) 172- 758 038
Fax: +31 (0) 172- 758 039
@klantenservice@mgae.com

Gedrukt in U.S.a.

© The Little Tikes Company, onderdeel van MGA Entertainment. LITTLE TIKES® is een handelsmerk van Little Tikes in de U.S. en andere landen. Alle logo's, namen, symbolen, gelijkenissen, afbeeldingen, slogans en verpakkingsvormen zijn het eigendom van Little Tikes. Het adres en de verpakking bevatten belangrijke informatie, bewaar beide dus goed. Verwijder al het verpakkingsmateriaal, inclusief labels, touwtjes en nietjes voordat u dit product aan een kind geeft. De inhoud, met inbegrip van de specificaties en kleuren, kan afwijken van de foto's die op de verpakking zijn afgebeeld. Inclusief gebruiksaanwijzing.

GARANTIE

The Little Tikes Company vervaardigt leuk speelgoed van hoge kwaliteit. Wij garanderen de oorspronkelijke koper dat dit product gedurende één jaar* vanaf de datum van aankoop vrij zal zijn van materiaal- en productiefouten (gedateerde verkoopbon is vereist als bewijs van aankoop). Naar keuze van The Little Tikes Company bestaan de enige rechtsmiddelen die beschikbaar zijn in het kader van deze garantie uit vervanging van het defecte onderdeel of vervanging van het product. Deze garantie is alleen geldig als het product is gemonteerd en onderhouden volgens de instructies. Deze garantie omvat geen misbruik, ongevallen, cosmetische kwesties zoals verkleuring of krassen als gevolg van normale slijtage, of enige andere oorzaak dan materiaal- en productiefouten. *De garantieperiode bedraagt drie (3) maanden voor kinderdagverblijven of zakelijke klanten.

Buiten de Verenigde Staten en Canada: Neem contact op met uw verkoper voor meer informatie over de garantieservice. Deze garantie biedt u specifieke wettelijke rechten. Bovendien hebt u mogelijk nog andere rechten. Deze kunnen echter van land tot land of van staat tot staat verschillen. In sommige landen en staten is uitsluiting of beperking van incidentele of gevolgschade niet toegestaan, dus is de bovenstaande beperking of uitsluiting mogelijk niet op u van toepassing.

Bewaar deze handleiding goed, er staat belangrijke informatie in.
SVENSK

BRANDBILEN SPRUTA OCH RÄDDA

Ålder: Fran 1 1/2 - 5 år

Spara kvittot för framtida behov.

⚠️ VARNING! Åkning MÅSTE MONTERAS AV VUXEN.

- Spara dessa anvisningar för framtida bruk.
- Före montering; denna förpackning innehåller små delar: artiklar som utgör kvävningnsrisk och som kan ha vassa kanter och skarpa spetsar. Håll alltid delarna på avstånd från barn tills enheten har monterats.
- Åkleksaker bör inte användas i närheten av simbassänger, på eller i närheten av trappsteg, backar, tillfarter eller branter.
- Skor är obligatoriskt.
- Endast en åkande i taget.
- Högsta vikt: 23 kg
- Tillsyn av vuxen erfordras. Lämna aldrig ett barn utan översyn.
- Skydda ögonen. Använd alltid skyddsglasögon vid användning av hammare.

⚠️ VARNING! Pump/vattenbehållare

- Felaktig användning eller underlåtande att följa instruktionerna kan leda till personskada.
- För säker användning av denna produkt, läs och följ alla instruktioner.
- Lämna inte trycksatt besprutare i varmt solsken. Värme kan leda till tryckuppbbyggnad.
- Förvara inte och lämna inte kvar vatten i behållaren när den inte används.
- Använd aldrig verktyg för att sätta fast eller lossa pumpen eller slangkragen.
- Stå aldrig över pumpen eller slangkragen när de lossas.
- Trycksätt aldrig behållaren på något annat sätt än med den ursprungliga pumpen.
- Lämna aldrig behållaren trycksatt när den inte används. Försök inte modifiera eller reparera den här produkten. För hjälp, kontakta Little Tikes kundtjänst.
- Fyll aldrig med något annat än rent kranvatten.
- Användning av andra vätskor kan vara skadligt för eller skada enheten.

Kontroll före användning av pump/vattenbehållare, endast vuxen

- Inspektera slang för förslitning, sprickor, mjukhet eller bräcklighet. Om något av dessa upptäcks, byt ut slangmonteringen före användning. Kontakta Little Tikes kundtjänst.
- Ta bort pumpen från behållaren och inspektera behållaren och pumpen för tecken på förslitning, sprickor, mjukhet eller bräcklighet. Om något av dessa upptäcks, byt ut slangmonteringen före användning. Försök inte reparera någon del och försök inte reparera läckor.
- Fyll tanken med rent kranvatten till ifyllnadsstrecket. Fyll inte för mycket.
- Kontrollera att pumpen inte har några föroreningar, sätt i pumpen i behållaren och dra åt pumpkragen medurs.

Användning av vattenpumpen

- Kontrollera pump och slangkragar: dra åt för hand genom att vrida medurs.
- Pumpa 5-10 gånger för att trycksätta tanken.
- Varning: Undvik personskada genom att aldrig sikta med vattenmunstycket på ansikte eller ögon.
- Tryck på munstyckesknappen för att spruta: släpp knappen för att sluta spruta.

Använd för att frigöra trycket i behållaren

- Håll knappen intryckt tills det inte kommer ut mer vatten ur munstycket.
- Vrid pumpkragen moturs tills du hör att luft läcker ut. Sluta vrida och låt luften gå ut innan pumpen eller slangen avlägsnas.

Vård och förvaring

- Sköjl tank och slang med rent kranvatten och låt torka.
- Förvara tank, pump och slang på ett varmt, torrt ställe.
- Olja regelbundet pumpen genom att distribuera 10-12 droppar med vegetabilisk olja i skårorna i pumphandtaget-/axeln.

KONSUMENTSERVICE www.littletikes.com

Importör / Importör i Sverige, Norge, Danmark
Amo Toys Scandinavia A/S, Aaboulevardeen 49, 8000 Aarhus C, Denmark
Konsumentservice / Kundservice / Forbrugerservice
tel. +4572170187

Trykt i USA.

© The Little Tikes Company, ett MGA Entertainment-företag. LITTLE TIKES® är ett varumärke som tillhör Little Tikes i USA och i andra länder. Utsendet på alla logotyper, namn, figurer, avbilder, bilder, slagord och all paketering tillhör Little Tikes. Behåll den här adressen och paketeringen som referens eftersom den innehåller viktig information. Innehåll, inklusive specifikationer och färger, kan variera från de foton som finns på paketet. Bruksanvisning ingår. Ta bort all paketering inklusive etiketter, snören och tråckelstygn innan du ger produkten till ett barn.

GARANTI

Little Tikes Company tillverkar roliga leksaker av högsta kvalitet. Vi garanterar den ursprungliga köpare att denna produkt är fri från defekter i material och utförande under ett år* från inköpsdatum (ett daterat inköpskvitto krävs som bevis). Enligt Little Tikes Companys gottfinnande är den enda gottgörelsen under denna garanti åf utbyte av den defekta delen eller utbyte av produkten. Denna garanti gäller endast om produkten har monterats och underhållits enligt de utfärdade anvisningarna. Denna garanti gäller inte i fall av misstökta, olycka, kosmetiska detaljer, som exempelvis blekning eller repor från normalt slijtage, eller någon annan skada som orsakats av defekter i material och utförande. *Garantiperioden är tre (3) månader för daghem och kommersiella köpare.

Utför för USA och Kanada: Kontakta säljaren för garantieservice. Denna garanti ger dig vissa lagliga rättigheter och du kan också ha andra rättigheter som varierar mellan olika länder eller stater. Vissa länder/stater tillåter inte exklusion och/eller begränsning av tillfälliga skador eller följdskador, vilket innebär att ovanstående begränsning eller exklusion kanske inte gäller dig.

Ha denna manual eftersom det innehåller viktig information.
DANSK

BRANDBIL MED SPRØJTEFUNKTION

Til aldersgruppen fra 1 1/2 - 5 år

Gem venligst kvitteringen som bevis på køb.

⚠️ ADVARSEL: G BIL SAMLINGEN AF DETTE LEGETØJ BØR FORETAGES AF VOKSNE.

- Bevar instruktionerne til senere reference.
- For legetøjet samles, indeholder denne pakke små dele: isenkram, som udgør en kvælningnsfare og som kan have skarpe kanter og skarpe spidser. Holdes væk fra børn, indtil det er samlet.
- Legetøj til at køre eller sidde på, bør ikke bruges i nærheden af svømmebassiner, på eller i nærheden trapper, bakker, vejbaner eller skråninger.
- Gå altid med sko.
- Kun én fører ad gangen.
- Maksimal vægtgrænse: 23 Kg
- Opsyn af en voksen er påkrævet. Børn må ikke efterlades uden opsyn.
- Beskyt øjnene. Gå altid med sikkerhedsbriller, når en hammer benyttes.

⚠️ ADVARSEL: Pumpe/vandbeholder

- Forkert anvendelse eller undladelse af at følge vejledningen kan resultere i tilskadekomst.
- For sikker brug af dette produkt skal du læse og følge alle vejledninger.
- Tryksprøjet må ikke efterlades i den varme sol. Varme kan forårsage, at trykket stiger.
- Der må ikke være vand i beholderen, når bilen ikke er i brug.
- Der må ikke anvendes værktøj til at stramme eller løsne pumpen eller slangens krave.
- Stå ikke over pumpen eller slangekraven, når de løsnes.
- Det er kun den originale Pumpe, der må anvendes til at sætte beholderen under tryk.
- Beholderen må ikke være under tryk, når den ikke er i anvendelse.
- Forsøg ikke at modificere eller reparere dette produkt. For at få hjælp kontaktes Little Tikes forbrugerservice.
- Der må kun fyldes rent vand fra hanen på beholderen. Det kan være skadeligt eller beskadige produktet at anvende andre væsker.

Forudgående kontrol af Pumpe/vandbeholder; kun voksne

- Undersøg slangen for forringelse, revner, blødhed eller skørhed. Hvis nogen af disse tilstande er til stede, udskiftes slangen før anvendelse. Kontakt Little Tikes forbrugerservice.

- Fjern pumpen fra beholderen og undersøg beholderen og pumpen for tegn på forringelse, regner, blødhed eller skørhed. Hvis nogen af disse tilstande er til stede, udskiftes beholderen og/eller pumpen for brug. Forsøg ikke at reparere nogen dele eller at lappe lækager.
- Fyld beholderen med rent vand fra hanen til "påfyldningslinjen". Der må ikke fyldes for meget på.
- Kontrollér, at pumpen er fri for urenheder, isæt pumpen i beholderen og stram pumpekraven til med uret.

Betjening af vandpumpen

- Undersøg Pumpe- og slangekraver: stram til manuelt med uret.
- Pump 5-10 gange for at sætte beholderen under tryk.
- Forsigtig: For at undgå skade må vanddysen aldrig rettes mod ansigt eller øjne.
- Tryk på dysens knap for at sprøjte: giv slip på knappen for at holde op med at sprøjte.

Sådan fjernes trykket i beholderen

- Hold knappen nede, indtil der ikke kommer mere vand ud af dysen.
- Drej pumpekraven mod uret, indtil du hører, at der kommer luft ud. Hold op med at dreje og lad luften slippe ud, før pumpen eller slangen fjernes.

Vedligeholdelse og opbevaring

- Skyll beholderen og slangen med rent vand fra hanen og lad dem tørre.
- Opbevar beholderen, pumpen og slangen tørt og varmt.
- Smør pumpen regelmæssigt ved at dryppe 10-12 dråber vegetabilsk olie i rillerne på pumpehåndtaget/skaftet.

KONSUMENTSERVICE

www.littletikes.com

Importør / Importør i Sverige, Norge, Danmark
Amo Toys Scandinavia A/S, Aaboulevardeen 49, 8000 Aarhus C, Denmark
Konsumentservice / Kundservice / Forbrugerservice
tel. +4572170187

Trykt i USA.

© Little Tikes Company, en virksomhed, der tilhører MGA Entertainment. LITTLE TIKES® er et varemærke, der tilhører Little Tikes i SA og andre lande. Alle forekomster af logoe, navne, figurer, ligheder, billeder, slogans og emballage tilhører Little Tikes. Behold denne adresse og emballage til eventuel senere brug, da disse indeholder vigtige oplysninger. Indhold, herunder specifikationer og farver, kan afvige fra billederne på pakken. Vejledning inkluderet. Fjern al emballage, herunder mærkater, bånd & sammenrømninger for dette produkt gives til et barn.

GARANTI

Little Tikes Company laver sjovt legetøj af høj kvalitet. Vi garanterer over for den oprindelige køber, at dette produkt er fri for fejl i materialerne eller håndværket i et år* fra købsdatoen (dateret salgskvittering er påkrævet som bevis på køb). Little Tikes Company bestemmer udelukkende hvilke udbudringer, der vil være gældende i henhold til denne garanti og disse vil enten være udskitning af de defekte dele af produktet eller udskitning af produktet. Denne garanti er kun gyldig såfremt produktet er blevet samlet og vedligeholdt som vejledningen foreskriver. Denne garanti dækker ikke misligholdelse, uheld, almindelige skamfæfjlsj såsom blekning eller mærker efter slijtage eller alle andre fejl, der ikke henføres under fejl ved materialet og håndværket. *Garantiperioden er på tre (3) måneder for børnehaver eller kommersielle købere.
Utfører USA og Canada: Kontaktsted vedrørende køb af garantieservice. Denne garanti giver dig specifikke juridiske rettigheder og du kan også have andre rettigheder, som varierer fra land/stat til land/stat. Visse lande/stater tillader ikke eksklusion eller begrænsning af uheldige eller følgeskader; derfor gælder ovenstående begrænsning eller eksklusion måske ikke dig.

Gem venligst denne manual, da den indeholder vigtig information.
NORSK

SLUKNINGS- OG REDNINGSBRANNBIL

Alder over 1,5 - 5 år

Kvitteringen bør gjemmes som bevis på at innkjøpet har funnet sted.

⚠️ ADVARSEL: Til å sitte på PRODUKTET MÅ MONTERES AV VOKSNE.

- Oppbevar disse bruksanvisningene til senere bruk.
- Esken inneholder små deler før montering: skruer/mutre med skarpe kanter og spisser, som medfører kvelningnsfare. Oppbevares utligjengelig for barn til produktet er ferdig montert.
- Denne typer leker må ikke sittes på eller brukes i nærheten av svømmebasseng, på eller nær trapper, bakker, veier eller bakkeskråninger.
- Sko må brukes hele tiden.
- Bare et barn kan bruke leken om gangen.
- Maksimal vektgrense: 23 kg
- Oppsyn av voksne er anbefalt. Barn skal ikke leke uten tilsyn.
- Beskytt øynene. Ta alltid på sikkerhetsbriller når en hammer brukes.

⚠️ ADVARSEL: Pumpe/vanntank

- Feil bruk eller unnlattelse av å følge veiledninger kan resultere i personskade.
- Du må lese og følge alle veiledningene for sikker bruk av dette produktet.
- Ikke la en trykksatt sprayer bli stående i den varme solen. Varme kan forårsake oppbygging av trykk.
- Ikke oppbevar eller la det være vann igjen i tanken når den ikke er i bruk.

- Bruk aldri et verktøy til å stramme eller løsne Pumpe- eller slangeringen.
- Stå aldri over Pumpe- eller slangeringen når den er løstnet.
- Trykksett aldri tanken med annet enn den originale pumpen.
- La ikke tanken være trykksatt når den ikke er i bruk.
- Ikke forsøk å modifisere eller reparere produktet. For hjelp, ta kontakt med Little Tikes-forbrukertjeneste.
- Fyll aldri med annet enn rent springvann. Bruk av andre væsker kan være skadelige eller kan skade enheten.

Sjekk av Pumpe/vanntank før bruk; kun voksne

- Kontroller slangen for kvalitetsforringelse, sprekker, bløthet eller sprøhet. Skift ut slangemontasjen før bruk hvis du oppdager noen av disse tilstandene. Ta kontakt med Little Tikes-forbrukertjeneste.
- Fjern pumpen fra tanken og kontrollør tanken og pumpen for tegn på kvalitetsforringelse, sprekker, bløthet eller sprøhet. Skift ut tanken og/eller pumpen før bruk hvis du oppdager noen av disse tilstandene. Ikke forsøk å reparere deler eller lappe lekkasjer.
- Fyll tanken med rent springvann til “Fyllelinjen”. Ikke overfyll.
- Sjekk at pumpen er uten forurenninger, sett pumpen inn i tanken og stram pumperingen med urviseren.

Drift av vannpumpe

- Sjekk Pumpe- og slangeringer: Stram for hånd ved å dreie med urviseren.
- Pump 5 - 10 ganger for å trykksette tanken.
- OBS! For å unngå personskade, pek aldri vanddysen mot ansikt eller øyne.
- Trykk på dyseknappen for å spraye: Slipp opp knappen for å stoppe spraying.

Tiltak for å slippe ut trykk i tanken

- Hold knappen til det ikke kommer mer vann ut av dysen.
- Drei pumperingen mot urviseren til du hører at det lekker ut luft. Stopp dreining og la luft slippe ut før du fjerner pumpen eller slangen.

Behandling og oppbevaring

- Skyll tanken og slangen med rent springvann og la dem tørke.
- Oppbevar tanken, pumpen og slangen på et varmt, tørt sted.
- Olje pumpen en gang i blant ved å dryppe 10 - 12 dråper vegetabilsk olje inn i rillene i pumpehåndtaket/skaftet.

KONSUMENTSERVICE

www.littletikes.com

Importør / Importør i Sverige, Norge, Danmark
Amo Toys Scandinavia A/S, Aaboulevardeen 49, 8000 Aarhus C, Denmark
Konsumentservice / Kundservice / Forbrugerservice
tel. +4572170187

Trykt i USA.

© The Little Tikes Company, ett MGA Entertainment-selskap. LITTLE TIKES® er et varemärke for Little Tikes i USA og andre land. Alle logoe, navn, skikkelser, likheter, bilder, slagord och emballageutformning tillhör Little Tikes. Ta vare på denne adressen och emballasjen som referanse siden den inneholder viktig informasjon. Innhold, inkludert spesifikasjoner og farger, kan variere fra fotografier som ble vist på pakken. Bruksanvisning inkludert. Fjern all emballasje inkludert merkelapper, bånd & stifter før produktet blir gitt til et barn.

BEGRENSET GARANTI

Little Tikes Company lager morsomme leker av høy kvalitet. Vi garanterer den opprinnelige kjøperen at dette produktet er uten defekter i materialer eller fabrikkasjon i et år* fra kjøpsdatoen. (Det kreves datert kvittering som bevis på kjøp). På den eneste valg av The Little Tikes Company, vil de eneste rettsmidler tilgjengelig under denne garantien være utskifting av den defekte delen eller erstatning av produktet. Denne garantien gjelder kun hvis produktet er satt sammen og vedlikeholdt i følge bruksanvisningen. Denne garantien dekker ikke misbruk, uheld, kosmetiske spørsmål slik som falmning eller oppskaping fra normal bruk eller alle andre grunner som ikke oppstår pga. defekter i materiale eller fabrikkasjon. *Garantiperioden er tre (3) måneder for daghjem eller kommersielle kjøpere.

Utfører U.S.A. og Canada: Ta kontakt med stedet hvor produktet ble kjøpt for service dekket av garanti. Denne garantien gir deg visse juridiske rettigheter, og du kan også ha andre rettigheter som varierer fra land/delstat til land/delstat. Enkelte land/delstater anerkjenner ikke unntak for eller begrænsninger i erstatningsansvaret for påløpen skade eller følgeskade, så begrænsningen eller unntaket overfor gjelder ikke nødvendigvis for deg.

Ta vare på denne håndboken da den inneholder viktig informasjon.
PORTUGUÊSE

CAMINHÃO DE BOMBEIRO COM MANGUEIRA

Idades: de 1 1/2 a 5 anos

Guarde a nota fiscal como comprovante de compra.

⚠️ ATENÇÃO: De andar DEVE SER MONTADO POR UM ADULTO.

- Guarde estas instruções para futuras consultas.
- Antes da montagem, note que este produto contém peças pequenas: ferragens que apresentam o risco de sufocamento e que podem ter bordas e pontas afiadas. Mantenha fora do alcance das crianças até depois de montado.
- Brinquedos como o velocípede não devem ser usados perto de piscinas, sobre ou próximo a degraus, morros, ruas e ladeiras.

- Deve-se usar sapatos o tempo todo.
- Uma só criança por vez.
- Peso máximo: 23kg..
- Requer supervisão de um adulto. Não deixe as crianças brincando sozinhas.
- Proteja seus olhos. Sempre use óculos de segurança quando trabalhar com um martelo.

⚠️ ATENÇÃO: Bomba/tanque de água

- Uso inadequado ou falha em seguir as instruções pode causar acidentes pessoais.
- Para usar este produto com segurança leia e siga todas as instruções.
- Não deixe a mangueira pressurizada sob o sol quente. O calor pode fazer com que a pressão aumente.
- Não armazene ou deixe água no tanque quando o brinquedo não estiver em uso.
- Nunca use ferramentas para apertar ou soltar a bomba ou o colar da mangueira.
- Nunca fique sobre a bomba ou o colar da mangueira quando estiver saltando-as.
- Nunca use nada além da bomba original para pressurizar o tanque.
- Não deixe o tanque pressurizado quando não estiver em uso.
- Não tente modificar ou fazer reparos neste produto. Para obter ajuda entre em contato com o Serviço de atendimento ao cliente da Little Tikes.
- Nunca abasteça com nada exceto água limpa da torneira. Usar outros líquidos pode SER PERIGOSO OU danificar a unidade.

Verificação da bomba e do tanque de água antes do uso, somente por adultos

- Inspeção a mangueira em busca de deterioração, rachaduras, partes moles ou quebradiças. Se encontrar alguma dessas condições, substitua o conjunto da mangueira antes de usar. Entre em contato com o Serviço de atendimento ao cliente da Little Tikes.
- Remova a bomba do tanque e inspecione o tanque e a bomba em busca de sinais de deterioração, rachaduras, partes moles ou quebradiças. Se encontrar alguma dessas condições, substitua o tanque e/ou a bomba antes de usar. Não tente fazer reparos em nenhuma peça ou consertar vazamentos.
- Abasteça o tanque com água limpa da torneira até a linha de volume máximo. Não encha além da linha indicada.
- Verifique se a bomba está livre de qualquer contaminação, insira a bomba no tanque e aperte o colar da bomba no sentido horário.

Operação da bomba de água

- Verifique a bomba e os colares da mangueira: aperte com as mãos girando no sentido horário.
- Bombeie de 5 a 10 vezes para pressurizar o tanque.
- Atenção: para evitar acidentes pessoais, nunca aponte o esguicho na direção do rosto ou olhos.
- Pressione o botão do esguicho para borrifar: solte o botão para parar.

Operação para despressurizar o tanque

- Mantenha o botão pressionado até que não saia mais água do esguicho.
- Gire o colar da bomba no sentido anti-horário até ouvir ar vazando. Pare de girar e deixe o ar escapar antes de remover a bomba ou a mangueira.

Conservação e armazenamento

- Lave o tanque e a mangueira apenas com água limpa da torneira e deixe secar.
- Armazene o tanque, a bomba e a mangueira em um local seco e aquecido.
- Lubrifique periodicamente a bomba pingando de 10 a 12 gotas de óleo vegetal nos sulcos da alavanca/eixo da bomba.

SERVIÇO AO CONSUMIDOR www.littletikes.com

MGAe Little Tikes Iberia, S.L.
Avda. Del Juguete s/n
03440 Ibi (Alicante)
Spain
Tel : 902212152

Empresso nos E.U.A.

© The Little Tikes Company, uma companhia da MGA Entertainment. LITTLE TIKES® é uma marca comercial da Little Tikes nos EUA e em outros países. Todos os logotipos, nomes, identidades visuais, imagens, slogans e aparência das embalagens são de propriedade da Little Tikes. Guarde esta morada e a embalagem para consulta, pois esta contém informações importantes. O conteúdo, incluindo especificações e cores, pode diferir das fotografias apresentadas na embalagem. Inclui instruções. Por favor, retire todos os materiais de embalagem, incluindo etiquetas, fitas e agrafos, antes de dar o produto a uma criança.



XIM616129-3

GARANTIA

A Little Tikes Company fabrica brinquedos divertidos e de alta qualidade. Garantimos ao consumidor original que este produto não tem defeitos de materiais ou fabricação. A garantia é válida por um ano* a partir da data da compra (é necessário apresentar a nota fiscal como comprovante). Na única eleição da Little Tikes Company, os únicos recursos disponíveis ao abrigo desta garantia será a substituição da peça defeituosa ou a substituição do produto. Esta garantia só é válida se o produto for montado e mantido de acordo com as instruções. A garantia não cobre abusos, acidentes, questões de aparência como desbotamento e arranhes decorrentes de um desgaste normal, ou qualquer outra causa não decorrente da qualidade dos materiais ou da fabricação. *O período desta garantia é de 3 (três) meses no caso de uso em creches ou uso comercial.

Fora dos EUA e do Canadá: Contate o local de compra para a prestação de serviços da garantia. Esta garantia lhe confere direitos legais específicos e você ainda pode contar com outros direitos que variam de estado para estado. Alguns estados não permitem a exclusão ou limitação de responsabilidade incidental ou consequencial, portanto a limitação ou exclusão acima pode não ser válida no seu caso.

<p>Por favor mantenha este manual, pois ele contém informações importantes.</p>

SUOMI

RUISKU- JA PALAUTO

1 1/2 - 5 vuoden ikäisille

Öle hyvä ja säilytä kassakuitti ostosoitteena.

▲ HUOM! Istualetta ajettava KOKOAMISEN TARVITAAN AIKUIENEN.

- Säilytä nämä ohjeet tulevaisuuden varalta.
- Ennen kokoonpanoa on huomattava, että tässä pakkauskassa on pieniä osia, jotka aiheuttavat tukehtumisvaaran ja joissa voi olla teräviä reunoja ja kärkiä. Ne on pidettävä poissa lasten ulottuvilta ennen kokoonpanoa.
- Ajokkileluja ei pitäisi käyttää lähellä uima-altaita, portaitta tai niiden lähetyvillä, mäillä, ajoiteilla tai rinteillä.
- Lapsilla on aina oltava kengät jalassa.
- Vain yksi lapsi kerrallaan.
- Suurin sallittu paino: 23 kg.
- Aikuisen valvonta on tarpeellista. Lasta ei saa jättää vartioimatta.
- Suojaa silmiäsi. Käytä aina suojalaseja, kun vasaroit.

▲ HUOM! Pumppu/vesisäiliö

- Väärästä käytöstä tai ohjeiden noudattamatta jättämisestä voi olla seurauksena taptaturma.
- Kaikki ohjeet on luettava ja niitä on noudatettava tämän tuotteen turvallisien käytön varmistamiseksi.
- Paineistettua ruiskua ei saa jättää kuumaan auringonpaisteeseen. Kuumuus voi aiheuttaa paineen lisääntymisen.
- Vettä ei saa jättää säiliöön eikä säilyttää siinä, kun se ei ole käytössä.
- Mitään työkalua ei saa käyttää pumpun tai letkun liitäntäkappaleen kiristämiseen tai löysäämiseen.
- Pumpun tai letkun liitäntäkappaleen päällä ei saa seistä sitä löysäyttäessä.
- Säiliötä ei saa paineistaa muun kuin alkuperäisen pumpun avulla.
- Säiliötä ei saa jättää paineistetuksi, kun se ei ole käytössä.
- Tätä tuotetta ei saa yrittää muuntaa eikä korjata. Apua saa ottamalla yhteyttä Little Tikesin kuluttajapalveluun.
- Täytä säiliö ainoastaan puhtaalla vesijohtovedellä.
- Muiden nesteiden käyttäminen saattaa olla haitallista tai vaurioittaa laitetta.

Pumpun/vesisäiliön tarkastus ennen käyttöä. Vain aikuisen tehtävä

- Letku on tarkastettava kulumisen, murtumien, pehmenemisen tai haurauden varalta. Jos tällaisia vikoja löydetään, letku on vaihdettava uuteen ennen käyttöä. Otettava yhteyttä Little Tikesin kuluttajapalveluun
- Irrota pumppu säiliöstä ja tarkasta, onko säiliössä tai pumppussa merkkejä kulumisesta, murtumista, pehmenemisestä tai hauraudesta. Jos jokin näistä ongelmista löydetään, säiliö ja/tai pumppu on vaihdettava uuteen ennen käyttöä. Osien korjaamista tai vuotojen paikkaamista ei saa yrittää tehdä.
- Säiliö täytetään puhtaalla vesijohtovedellä Fill Line -viivaan asti. Ei saa täyttää liikaa.
- On tarkistettava, että pumppussa ei ole epäpuhtauksia, minkä jälkeen se on asettettava säiliöön ja sen liitäntäkappale on kiristettävä käântämällä myötöpäivään.

Vesipumpun käyttö

- Tarkasta pumppu ja letkun liitäntäkappaleet ja kiristä nämä käântämällä myötöpäivään.
- Paineista säiliö pumppaamalla 5n10 kertaa.
- Huomautus: älä suuntaa vesisuutinta kasvoja tai silmiä kohti, jotta vältät loukkaantumisen.
- Ruiskuta painamalla suuttimen paininta ja lopeta ruiskutus päättämällä painike vapaaksi.

Toimenpide paineen päättämiseksi säiliöstä

- Pidä painiketta painettuna, kunnes suuttimesta ei enää tule vettä.
- Käännä pumpun liitäntäkappaletta, kunnes kuulet ilman vuotavan. Lopeta käântäminen ja anna ilman päästä ulos ennen pumpun tai letkun irrottamista.

Huolenpito ja säilytys

- Huuhdo säiliö ja letku puhtaalla vesijohtovedellä ja anna niiden kuivua.
- Säilytä säiliötä, pumppua ja letkua lämpimässä, kuivassa paikassa.
- Voitele pumppua ajoittain tipputtamalla 10n12 tippaa kasviöljyä pumpun kahvan ja akselin uriin.

KULLTATAJAPALVELU

www.littletikes.com

Maahantuojia Suomessa / Importör i Finland: Amo Oy, Ansatie 5, 01740 Vantaa/Vanda, www.amo.fi <http://www.amo.fi> Amo Oy Kuluttajapalvelu/Konsumentservice, puh./tel. 020-163 0530

Painettu USA:ssa.

© The Little Tikes Company, MGA Entertainment yhtiö. LITTLE TIKES® on Little Tikesin tavaramerkki Yhdysvalloissa ja muissa maissa. Kaikki logot, nimet, henkilöhahmot, muutokuvat, kuvut, tummusäärällä varustetut ostokuitit ovat Little Tikesin omaisuutta. Tämä osote ja pakkaus on säilytettävä myöhempää tarvetta varten, sillä ne sisältävät tärkeitä tietoja. Säilytä, tekniest tiedot ja vältt mukaan lukien, voi enta pakkaussessa olevista valokuvista. Ohjeet toimittaan mukaan. Pakkaus, mukaan lukien laput, narut ja harsimalangat, on postettava kokonaan ennen kuin tämä tuote annetaan lapselle.

RAJOITETTU TAKUU

Little Tikes Company valmistaa hauskoja, laadukkaita leluja. Takaamme alkuperäiselle ostajalle, että tässä tuotteessa ei ole aine- eikä valmistusvirheitä yhden vuoden* ajan ostopäivästä lükien (päivämäärällä varustetut ostokuitit vaaditaan todistuksena ostosta). Little Tikes Companyn yksinomaisten valinnan mukaan ostajalle annettavana ainoana korvauksena on tämän takuun perusteella joko tuotteen virallinen osan vaihtaminen tai tuotteen korvaaminen. Tämä takuu on voimassa vain siinä tapauksessa, että tuote on koottu ja siitä on huolehdittu ohjeiden mukaisesti. Tämä takuu ei kata väärinkäyttöä, onnettomuutta, kosmeettisia seikkoja, kuten normaalkäytöstä aiheutua haalistumien tai naarmuuntumien, eikä muitakaan seikkoja, jotka eivät ole aiheutneet aine- tai valmistusvirheitä. *Takuukaika on kolme (3) kuukautta, jos ostajana on päivähoitola tai lääkitytys.

USA:n ja Kanadan ulkopuolella: Takuupalvelua saa ottamalla yhteyden tuotteen myyneeseen liikkeeseen. Tämä takuu antaa ostajalle tiettyjä laillisia oikeuksia. Ostajalla voi olla myös muita oikeuksia, jotka vaihtelevat maasta toiseen. Jotkin maat eivät salli satunnaisesti tai seuraamusvahinkojen pois jättämistä tai rajoittamista, joten edellä mainittu rajoitus tai pois jättäminen ei ehkä koske ostajaa.

<p>Pidä tämä käsikirja koska se sisältää tärkeitä tietoja.</p>
--

MAYGAR

VÍZFECSKENDEZŐ ÉS MENTÉS VÉGZŐ TÚZOLTÓAUTÓ

Kor: 1 1/2 - 5 éves korig

Kérjük, tartsa meg a blokkot, mint a vásárlást bizonyító dokumentumot.

▲ FIGYELMEZTETÉS: üléses kivitell AZ ÖSSZESZERELÉST FELNŐTT SZEMÉLY VÉGEZZE.

- Tartsa meg a használati utasítást, mivel az fontos információkat tartalmaz.
- A nem összeszerelt játék, olyan apró elemeket valamint anyagokat tartalmaz, melyek lenyelés veszélyével, vagy az éles sarkok és élek által okozott sérüléssel fenyegetnek. Tartsa távol a játékot gyermekektől, mielőtt azt teljesen össze nem szereli.
- A játék járműveket tilos úszómedencék, lépcsők, emelvények, utak és lejtők közelében, illetve azokon használni.
- Játék közben felnőtt személy felügyelete szükséges. Ne hagyja a gyermekeket felnőtt felügyelete nélkül.
- Játék közben a gyermekek viseljenek cipőt.
- Maximális súly 23 kg.
- A játékot felnőtt személynek kell felügyelnie. Nem szabad a gyerekeket felnőtt felügyelete nélkül hagyni.
- Óvja a szemeket. Kalapács használatakor mindig viseljen védőszemüveget.

▲ FIGYELMEZTETÉS: pumpa/viztartály

- A játék helytelen használata és az utasítások be nem tartása sérüléshez vezethet.
- A termék biztonságos használata érdekében olvassa el és tartsa be az összes utasítást.
- A nyomás alatt álló fecskendőt ne hagyja a tűző napon. A melegtől a nyomás megnövekszik.
- Ne tárolja illetve hagyja a vizet a tartályban, amikor a játékot nem használja.
- Ne használjon szerszámot a pumpa és a tömlő hollandi anyájának megszorításához vagy kilazításához.
- Ne álljon a pumpa és a tömlő hollandi anyája fölé, amikor kilazítja azt.
- A tartályban a nyomást kizárólag a játékhöz mellékelt pumpával hozza létre.
- Ne hagyja a tartályt nyomás alatt, amikor a játékot nem használja.
- Ne próbálja meg átalakítani vagy megjavítani a játékot. Segítségért forduljon a Little Tikes szervizszolgálatához.
- A játék kizárólag tiszta csapvízzel tölthető fel. Egyéb folyadékat használata egészségárossodást vagy a játék tönkremenetelét okozhatja.

A pumpa/viztartály használat előtti ellenőrzését kizárólag felnőttek végezhetik el.

- Ellenőrizze a tömlő épségét; hogy nincs-e rajta repedés, nem puhult-e fel vagy nem vált-e rugalmatlanná.
- Amennyiben ezen jelenségek bármelyikét is tapasztalja,

használat előtt cserélje ki a tömlőt. Forduljon a Little Tikes szervizszolgálatához.

- Vegye le a pumpát a tartályról, és ellenőrizze mindkettő épségét; hogy nincs-e rajtuk repedés, nem puhultak-e fel vagy nem váltak-e törékényé. Amennyiben ezen jelenségek bármelyikét is tapasztalja, használat előtt cserélje ki a tartályt és/vagy a pumpát. Ne próbálja kijavítani a hibát vagy befoltozni a hasadékok.
- A tartályt töltsfe fel tiszta csapvízzel a szintjelzésig. Ne töltsé túl.
- Ellenőrizze, hogy a pumpa szennyzödéstől mentes-e, majd helyezze a tartályba és húzza meg a pumpa hollandi anyáját az óramutató járásával megegyező irányban.

A vízpumpa használat

- Ellenőrizze a pumpa és a tömlő hollandi anyáit: Kézzel húzza meg ezeket az óramutató járásával megegyező irányban.
- 5-10 pumpálásal helyezze a tartályt nyomás alá.
- Figyelem: A sérülések elkerülése érdekében ne irányítsa a fúvókákat arcra és szemre.
- Fecskendezéshez nyomja meg a fúvóka gombját. A fecskendezés leállításához engedje fel a gombot.

A tartályban levő nyomás kiengedése

- Tartsa a gombot addig lenyomva, amíg már nem jön több víz a fúvókából.
- Addig forgassa a pumpa hollandi anyáját az óramutató járásával ellentétes irányban, amíg meg nem hallja az elszökő levegő sziszegését. Ne forgassa tovább az anyát, és a pumpa vagy tömlő eltávolítása előtt várja meg, hogy a levegő eltávozzon.

Ápolás és tárolás

- A tartályt és a tömlőt tiszta csapvízzel öblitse ki, majd hagyja megszáradni.
- A tartályt, a pumpát és a tömlőt meleg, száraz helyen tárolja.
- Rendszeresen olajozza meg a pumpát 10-12 csepp növényi olajjal. Az olajat a pumpa fogantyújának/rúdjának hornyaiba kell cseppenteni.

ÜGYFÉLSZOLGÁLAT

www.littletikes.com

ul. Grottgera 15a
76-200 Ślupsk
Poland
tel. +48 59 847 4417
fax +48 59 847 4446

Nyomatva az USA-ban

© The Little Tikes Company, az MGA Entertainment vállalat tagja. A LITTLE TIKES® a Little Tikes védjegye az USA-ban és más államokban. Minden embléma, név, karakter, jellemző vonás, kép, szlogen és csomagolási megjelenés a Little Tikes tulajdona. A címet és a csomagolást meg kell őrizni a konzultációhoz, mivel fontos tudnivalókat tartalmaz. A tartalom, a képek a specifikáció és a színek különöbölgetnek a csomagoláson lévő fényképektől. Az újratanútsí csatlakozó van. A termék a gyermeknek való átadásá előtt, el kell távolítani az egész csomagolást, beleértve a címkéket, szalagokat és tűzőpapokat is.

GARANCIA

A Little Tikes cég magas minőségű, vidám játékokat gyárt. A vásárló a vásárlás napjától számítot egy éves* időtartamra garanciát kap tollánk arra, hogy a termékünkben nincs anyag- vagy gyártási hiba (a vásárlást igazoló bizonyítékot be kell mutatni a dátummal ellátott blokkot). A Little Tikes cég döntésének megfelelően a vásárlónak a reklamáció keretében joga van a hibás alkatrészt vagy csere a termék. A jelen garancia kizárólag akkor érvényes, ha a terméket az utasításnak megfelelően szerelték össze és tartották karban. Jelen garancia nem terjed ki a nem megfelelő használat esetéire, a balesetekre, az olyan kozmetikai problémákra, mint a szin halványodása, vagy a normális használat közben keletkezett karcolások, sem bármilyen más okra, ami nem anyag- vagy gyártási hibából keletkezett.

USA és Kanada: Ahhoz, hogy a garancia ügyében segítséget kapjon, keresse fel a www.littletikes.com weblapot, telefonáljon a 1-800-321-0183 száma, vagy írjon a következő címre: Consumer Service, The Little Tikes Company, 2180 Barlow Road, Hudson OH 44236, U.S.A. Némelyik cserelkatrészt kapható a garancia letelei után is; ebben az ügyben, kérjük, legyen kapcsolatba velünk.

Az USA és Kanada területén kívül: Ahhoz, hogy segítséget kaphasson a garancia ügyében, az eladóhoz kell fordulnia. Jelen garancia a vásárlónak meghatározott jogokat ad, de nem korlátozza a jogszabályok szerint ott megillető egyéb jogokat. Némelyik esetben nem lehet kizárni a felelőséget a véletlen sérülésekért, tehát a fenti korlátozásoknak nincs helye.

<p>Kérjük, tartsa ezt a kézikönyvet, mert fontos információkat tartalmaz.</p>

SLOVAK

ZÁCHRANÁRSKE HASIČSKÉ AUTO SO STRIEKAČOU

vek: 1 1/2 - 5 rokov

Ušchovajte si paragón ako doklad o nákupe.

▲ UPOZORNENIE Odrážadlo MONTÁŽ MUSIA VYKONAŤ DOSPELÍ.

- Ušchovajte si návod na použitie pretože obsahuje dôležité informácie.
- Hráčka pred montážou obsahuje malé súčasti, ktoré môžu byť nebezpečné v prípade prehľadnutia alebo poranenia o ostré hrany a rohy. Neúplne rozložený výrobok udržujte mimo dosahu detí.
- Pohyblivé hračky sa nesme používať v blízkosti bazénov, schodov, kopcov, ciet a svahov
- Deti sa môžu hrať len pod dohľadom dospelých. Deti nenechávajú bez dozoru.
- Počas hry deti musia mať oblečené topánky.
- Maximálna hmotnosť decka 23 kg.
- Deti sa môžu na ihrisku hrať len pod dohľadom dospelých. Deti nenechávajú bez dozoru.

- Chráňte oči. Počas používania kladiva založte si ochranné okuliare.

▲ UPOZORNENIE Obsahuje pumpu/nádrž s vodou

- Nesprávne používanie alebo nepostupovanie podľa inštrukcií môže spôsobiť zranenie osôb.
- Na bezpečné používanie výrobku je potrebné preštudovať si a postupovať podľa všetkých uvedených inštrukcií.
- Natlakovaní striekačku nenechávajte na priamom slnku. Teplota môže spôsobiť nárast tlaku v striekačke.
- V nádrži nenechávajte vodu, pokiaľ auto nepoužívate.
- Pumpu ani tvarovku hadice neutahujte alebo neuvolňujte pomocou nástrojev.
- Počas uvoľňovania pumpy alebo tvarovky hadice nad pumpou/objímkom nestojte.
- Nádrž s vodou nikdy nenatlakujte inak ako pomocou originálnej pumpy.
- Nádrž nenechávajte pod tlakom, pokiaľ auto nepoužívate.
- Výrobok sa nesnažte opravovať alebo modifikovať.
- AK potrebujete pomoc, kontaktujte zákaznicky servis spoločnosti Little Tikes.
- Výrobok vždy plňte len čistou vodou z vodovodu. Používanie iných tekutín môže výrobok poškodiť.

Kontrola pred použitím pumpy/nádrže s vodou; vykonáva dospelá osoba

- Skontrolujte hadicu, či nie je poškodená, popraskaná, zmäknutá alebo skrehnutá. Ak identifikujete ktorúkoľvek z uvedených možností, hadicu pred použitím vymeňte. Kontaktujte zákaznicky servis spoločnosti Little Tikes.
- Demontujte pumpu a skontrolujte, či nie je poškodená, popraskaná, zmäknutá alebo skrehnutá. Rovnako postupujte aj pri nádrži. Ak identifikujete ktorúkoľvek z uvedených možností, pumpu alebo nádrž pred použitím vymeňte. Výrobok sa nesnažte opravovať, úniky neodstraňujte pomocou záplat.
- Nádrž naplňte čistou vodou z vodovodu po čiaru „fill line“. Nádrž nepreplňajte.
- Skontrolujte, či nie je pumpa znečistená. Pumpu vložte do nádrže a tvarovku pumpy dosiahnite v smere hodinových ručičiek.

Prevádzka pumpy

- Skontrolujte pumpu a tvarovky na hadici: dotiahnite ich rukou v smere hodinových ručičiek.
- Na natlakovanie nádrže vykonajte 5-10 pohybov pumpou.
- Pozor: Tryskou nikdy nemierte do tváre alebo očí, predídete tak zraneniu.
- Potlačte tlačidlo na tryske, voda sa začne rozprašovať, uvoľnite tlačidlo, voda sa prestane rozprašovať.

Postup na uvoľnenie tlaku z nádrže

- Držte tlačidlo stlačené, až pokiaľ z trysky prestane vytekať voda.
- Tvarovku na pompe otočte proti smeru hodinových ručičiek, z nádrže začne unikať vzduch. Vzduch nechajte uniknúť, potom demontujte pumpu a hadicu.

Údržba a uskladnenie

- Nádrž a hadicu prepláchnite čistou vodou z vodovodu a nechajte ich vyschnúť.
- Nádrž, pumpu a hadicu uskladňujte na suchom a teplom mieste.
- Pumpu periodicky olejujte 10-12 kvapkami rastlinného oleja, ktoré aplikujte na zárezy v rukováti.

SLUŽBY ZÁKAZNÍKOM
www.littletikes.com

ul. Grottgera 15a

76-200 Ślupsk

Poland

tel.: +48 59 847 4417

fax: +48 59 847 4446

CZEŠKY

Vytlačené v USA

© The Little Tikes Company je súčasťou concernu MGA Entertainment. LITTLE TIKES® je obchodná značka spoločnosti Little Tikes v Spojených štátoch amerických a v ostatných krajinách. Akékoľvek logá, mená, postavy, podoby, obrazy, slogany a dizajn balení sú majetkom spoločnosti Little Tikes. Adresu a obal uschovajte pre prípadné konzultácie, pretože obsahujú dôležité informácie. Obsah, vrátne špecifikácií a farieb sa môžu líšiť proti snímkom umiestneným na obalu. Pred predaním výrobku dečkám odstráňte obaly, vrátne nálepkov, páskov a spón.

ZÁRUKA

Firma Little Tikes vyrába kvalitné veselé hračky. Kupujúcim poskytujeme záruku na nezávadnosť materiálov a kvalitu vyhotovenia, na obdobie jedného roku ode dňa nákupu (podmienečne predložením pokladničného bloku s dátumom nákupu). Podľa rozhodnutia firmy Little Tikes v rámci reklamácií spotrebiteľ má právo na výmenu chybného dielu alebo výmenu produktu. Táto záruka bude uplatňovaná len v prípade, že montáž a údržba výrobku bola prevedená v súlade s návodom na jeho obsluhu. Záruka nebude uplatnená v prípade nevhodného použitia, nešťastných náhod, v prípade povrchových zmien ako zjavenie intenzity farieb alebo škrabnutia povrchu, ktoré nevzniklo v dôsledku obvyklého používania ani z iných dôvodov zapríčinených chybným materiálom nebo chybñým vyhotovením výrobku.

USA a Kanada: Pre pomoc vo veci záruky prezerajte si našu stránku www.littletikes.com alebo zavolajte na číslo 1-800-321-0183 alebo napíšte na adresu: Consumer Service, The Little Company, 2180 Barow Road, Hudson OH 44236, USA. Niektoré súčasti výrobku jsou prístupné tak isto po uplynutí záruky. V této věci se kontaktujte přímo s námi.

Mimo USA a Kanadu: Pre pomoc vo veci záruky sa obráťte na predavača. Táto záruka dáva zákazníkum určité práva, ale neomezjuje iné práva vyplývajúce z náležitých, platných právnych predpisov. V niektorých prípadoch nebude možné vylúčiť zodpovednosť za náhodné poškodenie a preto vyše uvedené omedzenie nebude použiteľne.

<p>Prosím, majte tento návod, pretože obsahuje dôležité informácie.</p>

CZEŠKY

STŘÍKACÍ A ZÁSAHOVÝ HASIČSKÝ VŮZ

Věk: 1 1/2 - 5 let

Ušchovajte si paragon jako doklad o nákupe.

▲ VÝSTRAHA Pojízdná hračka VYŽADUJE SI MONTÁŽ DOSPĚLÝMI OSOBAMI.

- Ušchovte si návod protože obsahuje důležité informace.
- Souprava před složením obsahuje malé části, které vytvářejí nebezpečí polknutí nebo zranění o ostré hrany a rohy. Do chvilě skončení skládání udržujte mimo dosah dětí.
- Mobilní hračky nelze používat v pobliží bazénů, schodišti, kopecůk, komunikací a svahů.
- Hra se musí konat za dozoru dospělých osob. Nenechávejte děti bez dozoru.
- Při hře děti musí mít oblečený boty
- Maximální hmotnost děcka 23 kg
- Hra se musí konat za dozoru dospělých osob. Nenechávejte děti bez dozoru.
- Chráňte oči. Při používání kladiva používejte ochranní bryle.

▲ VÝSTRAHA Pumpa/vodní nádrž

- Nesprávné používání nebo nedodržování pokynů může vést k úrazu.
- Pro bezpečné používání tohoto výrobku si musíte přečíst všechny pokyny a dodržovat je.
- Nenechávejte natlakovanou stříkačku na horkém slunci. Horko může způsobit nárůst tlaku.
- Pokud hračku nepoužíváte, neukládejte ani nenechávejte v ní vodu.
- Pro utažení nebo povolení držáku pumpy nebo hadice nepoužívejte žádný nástroj.
- Při povolování nikdy nestůjte nad držákem pumpy nebo hadice.
- Nádrž netlakujte žádným jiným způsobem než pomocí originální pumpy.
- Pokud hračku nepoužíváte, nenechávejte nádrž natlakovanou.
- Nesnažte se tento výrobek upravovat ani opravovat. Pokud potřebujete pomoc, obraťte se na zákaznické služby společnosti Little Tikes.
- Používejte pouze čistou vodu z kohoutku. Použití jiných tekutin by mohlo výrobek poškodit.

Kontrola pumpy/vodní nádrže před použitím; pouze dospělí

- Zkontrolujte, zda hadice není zpuchřelá, popraskaná, změkklá či zkrhělá. Pokud zjistíte, že ano, před používáním demontáňte celek hadice vymeňte. Obratse na zákaznické služby společnosti Little Tikes.
- Sejměte pumpu z nádrže a zkontrolujte, zda nádrž a pumpa nejsou zpuchřelé, popraskané, změkklé či zkrhělé. Pokud zjistíte, že ano, před používáním nádrž a/nebo pumpu vymeňte. Nepokoušejte se žádnou část opravovat ani uprávat praskliny.
- Naplňte nádrž čistou vodou z kohoutku do značky „Fill Line“. Nenapouštějte více vody.
- Zkontrolujte, zda v pumpě není nějaké znečištění, vložte pumpu do nádrže a utáhněte držák pumpy ve směru otáčení hodinových ručiček.

Provoz vodní pumpy

- Zkontrolujte držáky pumpy a hadice: utahujte rukou otáčením ve směru otáčení hodinových ručiček.
- Pumpujte 5-10krát pro natlakování nádrže.
- Pozor: nikdy tryskou nemierte do obličje ani do očí, předejete tak zranění.
- Pro stříkání stiskněte tlačítko trysky: chcete-li se stříkáním přestat, tlačítko uvoľněte.

Uvolnění tlaku v nádrži

- Držte tlačítko tak dlouho, dokud z trysky již nevychází žádná voda.
- Otáčejte držák pumpy ve směru proti otáčení hodinových ručiček, až uslyšíte unikat vzduch. Přestaňte otáčet a nechte vzduch uniknout; teprve potom pumpu nebo hadici sejměte.

Pěče a uložení

- Opláchněte nádrž a hadici čistou vodou z kohoutku a nechte je oschnout.
- Uložte nádrž, pumpu a hadici na teplém, suchém místě.
- Pravidelně pumpu mažte olejem tak, že do držáek v madle/hřídeli pumpy nakapete 10-12 kapek rostlinného oleje.

ZÁKAZNICKÝ SERVIS
www.littletikes.com

ul. Grottgera 15a

76-200 ŚLUPSK, Polsko

tel. +48 59 847 4417

fax: +48 59 847 4445

Vytřeno v USA

© The Little Tikes Company, společnost skupiny MGA Entertainment. LITTLE TIKES® je obchodní známkou společnosti Little Tikes v USA a jiných zemích. Všechna loga, názvy, symboly, výrobce, obrázky, slogany a vzhled balení jsou majetkem společnosti Little Tikes. Adresu a obal uschovte pro případné konzultace, protože obsahují důležité informace. Obsah, včetně špecifikace a barev se mžou lišit od snímek umístěných na obalu. Před předáním výrobku dětem odstraňte obaly, včetně etiket, pásků a spón.

ZÁRUKA

Firma Little Tikes vyrábí vysoké kvality veselé hračky. Kupující obdržuje naši záruku na nezávadnost materiálů a kvalitu vyhotovení, na období jednoho roku ode dne nákupu (podmienečně predložením pokladničného bloku s dátum nákupu). Die rozhodnutí firmy Little Tikes v rámci reklamácie spotreb

616129

- Заполните бак чистой водопроводной водой до отметки «уровень заполнения» (Fill Line). Не переполняйте.
- Убедитесь, что насос не имеет загрязнений, вставьте насос в бак и затяните муфту насоса по часовой стрелке.

РАБОТА ВОДЯНОГО НАСОСА

- Проверьте муфты насоса и шланга: затяните от руки, вращая по часовой стрелке.
- Накачайте 5–10 раз для создания давления в баке.
- Осторожно: во избежание травм никогда не направляйте распылитель в лицо или глаза.
- Для распыления нажмите на кнопку на распылителе. Чтобы прекратить распыление, отпустите кнопку.

ПОРЯДОК СБРОСА ДАВЛЕНИЯ В БАКЕ

- Удерживайте кнопку до тех пор, пока не прекратится поток воды из распылителя.
- Вращайте муфту насоса против часовой стрелки, пока не послышится звук выходящего воздуха. Прекратите вращение и дождитесь, пока не выйдет воздух, прежде чем отсоединять насос или шланг.

УХОД И ХРАНЕНИЕ

- Сполосните бак и шланг чистой водопроводной водой и дайте им высохнуть.
- Храните бак, насос и шланг в теплом сухом месте.
- Периодически смазывайте насос, закапав 10–12 капель растительного масла в канавки на рукоятке/валу насоса.

ОБСЛУЖИВАНИЕ КЛИЕНТА

www.littletikes.com

ул. Гроттгера 15А

76-200 Слупск

Польша

Тел. +48 59 847 4417

Факс. +48 59 847 4446

Начепано в США

© The Little Tikes Company входит в состав концерна MGA Entertainment company. LITTLE TIKES® является товарным знаком компании Little Tikes на территории США и в других странах. Все логотипы, названия, персонажи, образы, изображения, рекламные лозунги и внешний дизайн упаковки являются собственностью компании Little Tikes. Адрес и упаковку следует сохранить для консультации, поскольку они содержат важную информацию. Содержимое, т.е. спецификация и цвета, могут отличаться от показанных на фотографии. Инструкции приложена. Прежде, чем передать изделие в пользование детям, следует удалить всю упаковку, этикетки, ленты и скрепки.

ГАРАНТИЯ

Фирма Little Tikes производит веселые игрушки высокого качества. Покупатель получает гарантию в том, что наш продукт не имеет брака материалов или выполнения на период одного года с момента покупки (доказательством покупки является чек, содержащий дату покупки). Согласно решению фирмы Little Tikes, правом Клиента является в рамках рекламации требование о замене дефектной детали или заменой изделия. Данная гарантия имеет место только тогда, когда изделие эксплуатировалось и устанавливалось согласно инструкции. Эта гарантия не касается случаев неправильного использования, несчастных случаев, косметических вопросов, как например, потеря насыщенности цвета или царапины, возникающих в процессе нормального использования, а также других причин, вытекающих из недостатком материала или производства.

США и Канада: Для того, чтобы получить помощь по вопросам гарантии, зайдите на сайт www.littletikes.com. Позвоните по номеру 1-800-231-0183 или напишите по адресу: Consumer Service, The Little Tikes Company, 2180 Barlow Road, Hudson OH 44236, U.S.A. Некоторые запчасти есть в наличии и после истечения срока гарантии; по этому вопросу проконсультируйтесь, пожалуйста, с нами.

За пределами США и Канады: Для того, чтобы получить помощь по вопросам гарантии, обратитесь, пожалуйста, к продавцу. Гарантия дает потребителю определенные права, но не ограничивает других прав, вытекающих из правовых норм, которые могут ему принадлежать. В некоторых случаях невозможно нести ответственность за случайные повреждения, тогда вышеприведенные ограничения не найдут применения.

Храните это руководство, поскольку она содержит важную информацию.
--

ΕΛΛΗΝΙΚΑ

ΨΕΚΑΣΤΙΚΟ ΚΑΙ ΠΥΡΟΣΒΕΣΤΙΚΟ

Ηλικίες: 1 1/2 – 5 Άΰων

Παρακαλούμε φυλάξτε την απόδειξη αγοράς.

▲ ΠΡΟΕΙΔΟΠΟΙΗΣΗ: ΕΠΙΒΑΤΙΚΟ ΕΝΗΛΙΚΩΝ ΣΥΝΕΛΕΥΣΗ ΠΟΥ ΑΠΑΙΤΟΥΝΤΑΙ.

- Φυλάξτε αυτές τις οδηγίες για μελλοντική χρήση.
- Πριν από τη συναρμολόγηση, η συσκευασία αυτή περιέχει μικρά εξαρτήματα: υλικό που αποτελεί κίνδυνο ασφυξίας και μπορεί να περιέχει αιχμηρά άκρα και μύτες. Φυλάξτε το μακριά από τα παιδιά μέχρις ότου συναρμολογηθεί.
- Τα παιχνίδια που τσουλάνε δεν πρέπει να χρησιμοποιούνται κοντά σε πιόνες ή σε σκαλοπάτια, λόφους, δρόμους με κίνηση ή σε επικλινή επίπεδα.
- Τα παιδιά πρέπει να φοράνε πάντοτε παπούτσια.
- Μόνο ένας καθάραρχ κάθε φορά.
- Μέγιστο όριο βάρους: 23 κιλά.
- Χρειαζέται η επίβλεψη ενός ενήλικα. Μην αφήνετε τα παιδιά ανεβίβλεια.
- Προστατέψτε τα μάτια σας. Φοράτε πάντα γυαλιά προστασίας όταν χρησιμοποιείτε σφυρί.

▲ ΠΡΟΕΙΔΟΠΟΙΗΣΗ: ΔΕΞΑΜΕΝΗ ΑΝΤΛΙΑΣ/ΝΕΡΟΥ

- Η ακατάλληλη χρήση ή η παράλειψη τήρησης των οδηγιών μπορεί να προκαλέσει τραυματισμό.
- Για την ασφαλή χρήση αυτού του προϊόντος πρέπει να διαβάσετε και να ακολουθήσετε όλες τις οδηγίες.
- Μην αφήνετε τον υπό πίεση ψεκαστήρα στο ζεστό ήλιο. Η ζέστη μπορεί να αυξήσει την πίεση.
- Μην αποθηκεύετε και μην αφήνετε νερό στη δεξαμενή όταν δεν τη χρησιμοποιείτε.
- Μη χρησιμοποιείτε ποτέ εργαλείο για να σφίξετε ή χαλαρώσετε την αντλία ή το κολάρο ενός σωλήνα.
- Μη στέκεστε ποτέ πάνω από την αντλία ή το κολάρο του σωλήνα όταν τα χαλαρώνετε.
- Μη συμπιέζετε ποτέ τη δεξαμενή με άλλα μέσα εκτός από την αρχική αντλία που παρέχεται.
- Μην αφήνετε τη δεξαμενή συμπιεσμένη όταν δεν τη χρησιμοποιείτε.
- Μην προσπαθήσετε να τροποποιήσετε ή επιδιορθώσετε αυτό το προϊόν. Για βοήθεια καλέστε την Εξυπηρέτηση πελατών της Little Tikes.
- Μη γεμίζετε ποτέ τη δεξαμενή με οτιδήποτε άλλο εκτός από καθαρό νερό της βρύσης. Η χρήση άλλων υγρών μπορεί να είναι επικίνδυνη και να βλάψει τη μονάδα.

ΕΛΕΓΧΟΣ ΤΗΣ ΑΝΤΛΙΑΣ/ΝΕΡΟΥ ΔΕΞΑΜΕΝΗΣ ΠΡΙΝ ΑΠΟ ΤΗ ΧΡΗΣΗ ΑΠΟ ΕΝΗΛΙΚΑ ΜΟΝΟ

- Ελέγξτε το σωλήνα για φθορά, ρωγμές, μαλακότητα ή ευθραυστότητα. Αν βρείτε οποιαδήποτε από αυτές τις συνθήκες, αντικαταστήτε το σύνολο του σωλήνα πριν το χρησιμοποιήσετε. Επισκευάστε με την Εξυπηρέτηση πελατών της Little Tikes.
- Μη γεμίζετε ποτέ τη δεξαμενή με οτιδήποτε άλλο εκτός από καθαρό νερό της βρύσης. Η χρήση άλλων υγρών μπορεί να είναι επικίνδυνη και να βλάψει τη μονάδα.
- Ελέγξτε το σωλήνα για φθορά, ρωγμές, μαλακότητα ή ευθραυστότητα. Αν βρείτε οποιαδήποτε από αυτές τις συνθήκες, αντικαταστήτε τη δεξαμενή ή και την αντλία πριν τις χρησιμοποιήσετε. Μην προσπαθήσετε να επιδιορθώσετε κανένα εξάρτημα ή να καλύψετε τυχόν διαρροές.
- Γεμίστε τη δεξαμενή με καθαρό νερό της βρύσης μέχρι τη «Γραμμική πλήρωση». Μην παραγεμίετε.
- Ελέγξτε για να διαπιστώσετε ότι δεν υπάρχουν ακαθαρσίες στην αντλία, εισαγάγετε την αντλία στη δεξαμενή και σφίξτε το κολάρο της αντλίας δεξιόστροφα.

ΛΕΙΤΟΥΡΓΙΑ ΤΗΣ ΑΝΤΛΙΑΣ ΝΕΡΟΥ

- Ελέγξτε τα κολάρα της αντλίας και του σωλήνα: σφίξτε τα με το χέρι στεφροντάς τα δεξιόστροφα.
- Αντλήστε 5 έως 10 φορές για να αυξήσετε την πίεση στη δεξαμενή.
- Προσοχή: για να αποφυγέτε τον τραυματισμό, μην στρέψετε ποτέ το στόμιο νερού προς το πρόσωπο ή τα μάτια.
- Πιέστε το κουμπί το στομίου για ψεκασμό: αφήστε το κουμπί για να σταματήσετε τον ψεκασμό.

ΛΕΙΤΟΥΡΓΙΑ ΓΙΑ ΤΗΝ ΑΠΕΛΕΥΘΕΡΣΗ ΤΗΣ ΠΙΕΣΗΣ ΣΤΗ ΔΕΞΑΜΕΝΗ

- Κρατάτε το κουμπί πιεσμένο έως ότου δεν τρέχει πλέον νερό από το στόμιο.
- Στρέψτε αριστερόστροφα το κολάρο της αντλίας έως ότου ακούσετε διαρροή αέρα. Σταματήστε το στρίψιμο και αφήστε τον αέρα να διαφύγει πριν αφαιρέσετε την αντλία ή το σωλήνα.

ΦΡΟΝΤΙΔΑ ΚΑΙ ΑΠΟΘΗΚΕΥΣΗ

- Ξεπλύνετε τη δεξαμενή και το σωλήνα με καθαρό νερό της βρύσης και αφήστε τα να στεγνώσουν.
- Αποθηκεύετε τη δεξαμενή, την αντλία και το σωλήνα σε ζεστή ήξηρη τοποθεσία.
- Λαδώνετε περιοδικά την αντλία ρίχνοντας 10-12 σταγόνες φυτικού λαδιού στις εγκοπές της λαβής και του άξονα της αντλίας.

ΕΞΥΠΗΡΕΤΗΣΗ ΠΕΛΑΤΩΝ

Έχετε κάποια ερώτηση ή επιφύλαξη σχετικά με αυτό το προϊόν; Παρακαλούμε ελάτε σε επαφή με το κατάστημα από όπου το προϊόν αγοράστήκε. Εάν χρειάζεστε επιπρόσθετη βοήθεια, επισκευάστε με τον τοπικό διανομέα. Εάν ακόμη έχετε κάποιο πρόβλημα ή ερώτηση, παρακαλούμε να μας γράψετε στην ακόλουθη διεύθυνση:

Little Tikes Greece
Giochi preziosi Hellas S.A.
7 Granikou Str., Maroussi,
151 25 Athens, Greece
Tel.: +30210 61.00.381-2

Εκτυπώθηκε στις Η.Π.Α.

© The Little Tikes Company, μια θυγατρική εταιρία της MGA Entertainment. Το LITTLE TIKES® είναι εμπορικό σήμα της Little Tikes στις Η.Π.Α. και σε άλλες χώρες. Όλα τα λογότυπα, οι επωνυμίες, οι χαρακτήρες, οι προσομοιώσεις, οι εικόνες, τα αλόγαν και η εμφάνιση συσκευασίας αποτελούν ιδιοκτησία της Little Tikes. Παρακαλούμε κρατήστε αυτή τη διεύθυνση και τη συσκευασία για αναφορά όσoti περιέχει σημαντικές πληροφορίες. Το περιεχόμενο, συμπεριλαμβανομένων και των προδιαγραφών και των χρωμάτων, ενδέχεται να διαφέρει από φωτογραφίες που απεικονίζονται στη συσκευασία. Περιλαμβάνεται οδηγίες. Παρακαλούμε αφαιρέστε όλο το υλικό συσκευασίας περιλαμβανομένων και των ετικετών, των σσημών και των ραφών προτού βιώσετε αυτό το προϊόν σε ένα παιδί.

ΠΕΡΙΟΡΙΣΜΕΝΗ ΕΓΓΥΗΣΗ

Η Εταιρία Little Tikes κατασκευάζει διασκεδαστικά, υψηλής ποιότητας παιχνίδια. Εγγυώμαστε στον αρχικό αγοραστή ότι αυτό το προϊόν δεν φέρει ελαττώματα σε υλικά ή συσκευασία για ένα έτος *από την ημερομηνία αγοράς (πασιεταιία ή απόδειξη αγοράς με ημερομηνία πώλησης). Οι μόνες αποζημιώσεις που διαθέτουμε υπό αυτήν την εγγύηση, κατά την αποκλειστική κρίση της Εταιρίας Little Tikes, θα είναι είτε η αντικατάσταση του ελαττωματικού εξαρτήματος του προϊόντος ή αντικατάσταση του προϊόντος. Η εγγύηση αυτή ισχύει μόνο εάν το προϊόν έχει συναρμολογηθεί και

συντηρείται σύμφωνα με τις οδηγίες. Η εγγύηση αυτή δεν καλύπτει κακή χρήση, ατύχημα, θέματα αισθητικής όπως το ξεθώριασμα ή τα σχισίματα από φυσική φθορά, ή οποιαδήποτε άλλα αιτία που δεν προκύπτει από ελαττώματα σε υλικά και εργασία. * Η περίοδος εγγύησης ισχύει για (3) μήνες για τη φροντίδα εμπορικών αγοραστών.

Για τις Η.Π.Α. και τον Καναδά: Για πληροφορίες σέρβρις ή αντικατάσταση σχετικά με την εγγύηση ελαττημάτων, παρακαλούμε επισκεφθείτε τον ιστότοπό μας στη διεύθυνση www.littletikes.com, τηλεφωνήστε στον αριθμό 1-800-321-0183 ή γράψτε στη διεύθυνση: Consumer Service, The Little Tikes Company, 2180 Barlow Road, Hudson, OH 44236, USA. Ορισμένα εξαρτήματα ενδέχεται να είναι διαθέσιμα για αγορά ασφού λής ή εγγύηση – επισκευάστε μαζί μας για λεπτομέρειες.

Εκτός των Η.Π.Α. και του Καναδά: Επισκευάστε με το μέρος όπου αγοράσατε το προϊόν σχετικά με το σέρβρις εγγύησης. Η εγγύηση αυτή ος παραχωρεί συγκεκριμένα νομικά δικαιώματα, και μπορεί να έχετε και άλλα δικαιώματα επίσης, τα οποία διαφέρουν από χώρα /πολιτεία σε χώρα/ πολιτεία. Ορισμένες χώρες/πολιτείες δεν επιτρέπουν την εξάρτηση περιορισμών τυχαίας ή επακόλουθης ζημίας, και ως εκ τούτου ενδέχεται ο ανατρεω περιορισό ή η εξάρτηση να μην ισχύουν για εσάς.

Παρακαλώ κρατήστε αυτό το εγχειρίδιο καθώς περιέχουν σημαντικές πληροφορίες.
--

日本語

放水&救助用消防車

対象年齢：1歳半から5歳

お買い上げになった際の領収書は、購入の証明として保管しておいてください。

▲警告：
大人の方が組み立てる必要があります。

- この説明書は、今後の参考のために保管しておいてください。
- このパッケージには金属製の細かい部品が含まれており、口に入れると窒息する可能性があります。また先端などが鋭いものもあります。組立てをすべて終えるまで、お子様を近づけないようにしてください。

●乗って遊ぶおもちゃをプールの近く、あるいは階段、坂道、道路や傾斜面の上や近くで絶対に使わないでください。

●常に靴を履いて遊んでください。

●一度に乗って遊べる人数は1名です。

●最大体重制限は、23Kgです。

●大人の方が監視する必要があります。お子様だけで遊ばせないでください。

●目を保護してください。ハンマーを使用する際は、安全グラスを装着してください。

警告：ポンプ/貯水タンク

●不適切に使用したり、使用上の注意に従わなかった場合、怪めをする恐れがあります。

●本製品を安全にお使いいただくため、使用上の注意は最後までよく読み、その指示に従ってください。

●加圧式の放水機は直射日光にさらさないでください。熱で圧力が高まるおそれがあります。

●使用しない時にはタンク内に水を放置しないでください。

●ポンプまたはホースの継ぎ輪を締めたり緩めたりする際に、工具は絶対使用しないでください。

●ポンプやホースの継ぎ輪を緩める際には、それらを絶対にまたがないでください。

●タンクは付属のポンプを使う以外の方法で加圧しないでください。

●使用しない時にはタンクを加圧したままにしないでください。

●本製品の改造や修理はお止めください。支援が必要な場合、Little Tikes Consumer Services（Little Tikes カスタマーサービス）までご連絡ください。

●清浄な水道水以外、何も入れないでください。水道水以外の液体を使用すると、装置に被害または損傷を及ぼす恐れがあります。

ポンプ/貯水タンクの使用に先立つチェック事項（成人専用）

●ホースに劣化、亀裂、軟化、傷みがないか点検してください。上記いずれかの異常が見つかった場合は、使用前にホース・アセンブリを交換してください。Little Tikes Consumer Services（Little Tikes カスタマーサービス）にご連絡ください。

●ポンプをタンクから外して、タンクおよびホースに劣化、亀裂、軟化、傷みがないか点検してください。上記いずれかの異常が見つかった場合は、使用前にタンクおよび/またはポンプを交換してください。部分修理あるいは漏出部位の修繕はお止めください。

●タンクには清浄な水道水を「Fill Line（注水ライン）」まで入れてください。水は入れ過ぎないでください。

●まずポンプが汚染されていないことを確認した上で、ポンプをタンクにはめ込み、継ぎ輪を時計回りにしっかりと締めてください。

送水ポンプの操作手順

1. ポンプとホースの継ぎ輪をチェックしてください。手で時計回りにしっかりと締めてください。

2. 5～10回ポンプを動かし、タンクを加圧してください。

3. 注意：怪めを防ぐため、ノズルは顔や目に向けてしないでください。

4. ノズルのボタンを押して放水してください。ボタンを離せば、放水が止まります。

タンク内の圧力を緩める操作手順

1. ノズルから水が出てこなくなるまでボタンを押し続けてください。

2. ポンプの継ぎ輪を空気の漏れる音が聞こえるまで反時計回りに回してください。ポンプまたはホースを取り外す前には、継ぎ輪を回すのを止め、まず中の空気を逃がしてください。

手入れと保管

●タンクおよびホースは清浄な水道水で洗い流してから、乾かしてください。

●タンク、ポンプ、ホースは高温、低温、多湿を避け保管して下さい。

●定期的にポンプのハンドル/シャフトの油溝に植物油を10～12滴注してください。

CE

米国にて印刷。©2016 The Little Tikes Company © The Little Tikes Company、及びMGA Entertainment company. LITTLE TIKES は米国および他の国でのLittle Tikes社の商標です。すべてのロゴ、名前、キャラクター、肖像、画像、スローガン、およびパッケージの外観は、Little Tikes の所有物です。この住所とパッケージには重要な情報が記載されていますので、参考に保管しておいてください。仕様と色など内容物は、パッケージの写真と異なる場合があります。説明書が入っています。お子様に本製品を与える前には、札、ひも類、仮止めのひもなど、パッケージ梱包材すべてを取り除いておいてください。

限定保証

The Little Tikes Companyは、楽しく品質が高いおもちゃを製造しています。弊社は、当初購入者に対し、本製品に材質上および製造上の欠陥がないことを購入後1年間*保証します。（購入証明として日付の明記された領収書が必要です。）本保証により提供される唯一の賠償は、製品の欠陥部分の交換か、製品自体の交換に限り、どちらを行うかはThe Little Tikes Companyが独自に判断するものとします。本保証は、製品の組み立てと保管が指示通りに正しく行われた場合にのみ有効です。誤用、事故、正常な使用に伴う色あせや傷などの表面上の問題、あるいは材質上と製造上の欠陥を原因としない要因は、本限定保証の対象となりません。*購入者が保育所や商用の場合の保証期間は3ヶ月です。

米国およびカナダ以外のおお客様対象：保証サービスについては、製品をお買い求めになった販売店にご連絡ください。お客様には、本保証により一定の法的権利が与えられる以外に、国または州特定の他の権利も適用される可能性があります。付随的損害や間接的損害の除外や制限を禁じる国または州においては、上記の制限や除外はお客様に適用されません。

このマニュアルには重要な情報が含まれているので保管しておいてください。

한국어

분사 및 구조 트럭

대상연령: 1.5세 이상 ~ 5세까지

구매 보증을 위해 영수증을 보관하십시오.

▲ 경고:

반드시 성인이 조립.

- 필요할 때를 대비하여 본 설명서를 보관하십시오.
- 조립 전의 이 포장에는 작은 부품이 들어있습니다. 목에 걸리거나 예리한 모서리 및 날이 뾰족한 부품이 들어 있습니다. 조립이 끝날 때까지 어린이가 만지지 못하도록 하십시오.

●타는 장난감은 수영장 근처나 계단 위 또는 계단 근처, 언덕, 도로, 경사진 곳에서는 놀면 안됩니다.

●언제나 신발을 착용해야 합니다.

●한 번에 한 명만 타야합니다.

●아이의 체중 한계: 23 kg (50 파운드)

●어린이 혼자만 남겨두고 자리를 비우지 마십시오. 어른의 감독이 필요합니다.

- 눈을 보호하십시오. 망치 사용 시에는 항상 보호안경을 착용하십시오.

▲ 경고: 펌프/물 탱크

●비정상적으로 사용하거나 다음 지시사항을 따르지 않을 경우 부상을 초래할 수 있습니다.

●본 제품의 안전한 사용을 위하여 모든 지시사항을 읽고 따라야 합니다.

4. 노즐의 버튼을 눌러放水してください。ボタンを離せば、放水が止まります。

タンク内の圧力を緩める操作手順

1. ノズルから水が出てこなくなるまでボタンを押し続けてください。

2. ポンプの継ぎ輪を空気の漏れる音が聞こえるまで反時計回りに回してください。ポンプまたはホースを取り外す前には、継ぎ輪を回すのを止め、まず中の空気を逃がしてください。

手入れと保管

●タンクおよびホースは清浄な水道水で洗い流してから、乾かしてください。

●タンク、ポンプ、ホースは高温、低温、多湿を避け保管して下さい。

●定期的にポンプのハンドル/シャフトの油溝に植物油を10～12滴注してください。

CE

米国にて印刷。©2016 The Little Tikes Company

© The Little Tikes Company、及びMGA Entertainment company. LITTLE TIKES は米国および他の国でのLittle Tikes社の商標です。すべてのロゴ、名前、キャラクター、肖像、画像、スローガン、およびパッケージの外観は、Little Tikes の所有物です。この住所とパッケージには重要な情報が記載されていますので、参考に保管しておいてください。仕様と色など内容物は、パッケージの写真と異なる場合があります。説明書が入っています。お子様に本製品を与える前には、札、ひも類、仮止めのひもなど、パッケージ梱包材すべてを取り除いておいてください。

限定保証

The Little Tikes Companyは、楽しく品質が高いおもちゃを製造しています。弊社は、当初購入者に対し、本製品に材質上および製造上の欠陥がないことを購入後1年間*保証します。（購入証明として日付の明記された領収書が必要です。）本保証により提供される唯一の賠償は、製品の欠陥部分の交換か、製品自体の交換に限り、どちらを行うかはThe Little Tikes Companyが独自に判断するものとします。本保証は、製品の組み立てと保管が指示通りに正しく行われた場合にのみ有効です。誤用、事故、正常な使用に伴う色あせや傷などの表面上の問題、あるいは材質上と製造上の欠陥を原因としない要因は、本限定保証の対象となりません。*購入者が保育所や商用の場合の保証期間は3ヶ月です。

米国およびカナダ以外のおお客様対象：保証サービスについては、製品をお買い求めになった販売店にご連絡ください。お客様には、本保証により一定の法的権利が与えられる以外に、国または州特定の他の権利も適用される可能性があります。付随的損害や間接的損害の除外や制限を禁じる国または州においては、上記の制限や除外はお客様に適用されません。

このマニュアルには重要な情報が含まれているので保管しておいてください。

●ノ즐에서 더 이상 물이 나오지 않을 때까지 버튼을 누르고 계십시오.

2. 공기가 새는 소리가 들릴 때까지 펌프 고리를 시계 반대방향으로 회전시키십시오. 회전시키는 것을 멈추고 펌프 또는 호스를 제거하기 전에 공기가 빠져나가기도록 하십시오.

관리 및 보관

●탱크 및 호스를 깨끗한 수돗물로 세척하고 건조시켜 주십시오.

●탱크 및 호스를 따뜻하고 건조한 장소에 보관하십시오.

●펌프 핸들/축에 있는 흙에 10-12 방울의 식물성 기름을 떨어뜨려 주기적으로 펌프에 기름을 주입해 주십시오.

CE

미국에서 인쇄됨. ©2016 The Little Tikes Company

© The Little Tikes Company는 MGA Entertainment사의 자회사입니다. LITTLE TIKES®는 미국과 기타 국가들에서 Little Tikes의 상표입니다. 모든 로고, 명칭, 캐릭터, 유사성, 이미지, 슬로건 및 포장 외양은 Little Tikes의 재산입니다. 이 주소와 중요한 정보가 나와 있는 포장을 참고 자료로 보관하십시오. 사양과 색상을 포함하여 내용물은 포장에 표시된 사진과 다를 수 있습니다. 설명서가 포함되어 있습니다. 코리표, 끈, 부착에 사용된 바느질 등 제품의 모든 포장을 제거한 다음 아이에게 주십시오.

제한 보증

The Little Tikes Company는 흥미로운 고품질 완구를 제작합니다. 저희는 이 제품의 재질이나 제작에 대한 무결함을 구입일로부터 1년* 동안 처음 구매자에게 보장합니다(구매 보증을 위해 날짜가 적힌 판매 영수증이 요구됩니다). The Little Tikes Company의 전적인 재량에 의해, 본 보증 하에서 허용되는 유일한 구제 방법은 제품의 결함 있는 부품의 교체 또는 제품의 교체입니다. 본 보증은 이 제품이 지시사항에 따라 조립되고 유지된 경우에만 유효합니다. 본 보증은 오용, 사고, 정상 마모에 따른 퇴색이나 자국 또는 재질과 제작에 있어서의 결함으로 발생하지 않은 다른 원인은 보장하지 않습니다. *본 보증의 기간은 보육원이나 상업용 구매자의 경우 3개월입니다. 미국 및 캐나다 외의 지역: 고객 서비스는 구입처에 문의하십시오. 본 보증은 쿠하에게 특정한 법적 권리를 허용하며, 귀하께서는 국가/주에 따라 다를 수 있는 다른 권리도 보유할 수 있습니다. 일부 국가/주에서는 우발적 또는 결과적 피해에 대한 제외 또는 제한을 허용하지 않으므로 상기 제한이나 제외는 귀하에게 적용되지 않을 수 있습니다.

본 설명서는 중요한 정보를 담고 있으므로 반드시 보관하십시오.

中文

喷洒救援消防车

年龄1-1/2岁以上至5岁

请保留购物收据，以作购买凭证。

▲警告：

需由成人组装。

- 请保留本说明，以供日后参考。
- 本套件所含小零件在组装前有窒息危险并可能有锋利边缘和尖角，请将其置于儿童不易接触的地方。

●使用乘坐玩具时,不要靠近游泳池,不要在台阶、山坡、马路或斜坡之上或附近使用。

●所有使用期间一定要穿鞋。

●每次仅限一人乘坐。

●最高孩童重量：23公斤。

●玩乐时必须由成年人监管,不要留下儿童独自玩乐

●保護你的眼睛。在使用槌子時，一定要戴安全眼鏡。

△警告：泵/水箱

- 不当使用或未按说明进行操作可能会导致伤害。
- 若要安全使用本产品，必须仔细阅读所有说明并按说明进行操作。
- 不要将压力喷洒器暴露在烈日下。炎热可致使压力增大。

- 小心：为了避免伤害，切勿将喷嘴对准面部或眼睛。
- 按下喷嘴按钮进行喷洒：释放按钮即可停止喷洒。

释放水箱压力的操作

- 按住按钮，直到喷嘴不再出水为止。
- 按逆时针方向旋转泵箍，直到听到空气漏泄为止。

- 在拆卸泵或软管之前，停止旋转并让空气排出。
- 保管和储藏
- 用干净的自来水冲洗水箱和软管并晾干。
 - 将水箱、泵和软管储藏在温暖、干燥的地方。
 - 定期给泵加油，方法是将 10 至 12 滴植物油滴到水泵把手/轴中的凹槽上。



U.S.A. 印制 ©2014 The Little Tikes Company

© The Little Tikes Company 是 MGA Entertainment 公司的所属公司。LITTLE TIKES® 是 Little Tikes 在美国和其他国家/地区的商标。所有徽标、名称、字符、相似物、图像、标语和包装外观皆为 Little Tikes 的财产。请保留本地址以及产品包装（其内含有重要信息），以供日后参考。内含产品（包括规格说明与物品颜色等）可能与包装上的图片有所差异。随附相关说明书。在将本产品交给儿童之前，请拆除所有包装，包括标签、绑带和缝线等。

有限质保

The Little Tikes Company 制造优质有趣的玩具。我们向原始买家提供自购买之日起一年*内的材质或做工缺陷保证（需提供标明日期的购物收据作为购买凭证）。就 The Little Tikes Company 本身而言，在本质保条款下的补救措施仅指更换缺陷零件或者更换产品。本质保条款仅在根据说明书组装并使用本产品时有效。本质保条款不适用于误用、意外情况以及因正常磨损导致的褪色或刮痕等外观问题，亦不适用于因材料和做工缺陷以外原因导致的问题。*对于日托机构买家或商用买家，本产品质保期限为三 (3) 个月。

美国和加拿大以外的地区：有关质保服务，请联系销售点。本质保为您提供明确的法律权益，除此之外，您可能还享有其他权益，这些权益因具体的国家/地区/州而异。某些国家/地区/州的法律规定不应排除或限制意外或间接损坏，因此上述限制条款或排除性条款可能对您不适用。

本手册中包含重要信息，请妥善保管。