

GUIDA RAPIDA



GRAZIE PER AVER ACQUISTATO UN PRODOTTO HOTPOINT - ARISTON

Per ricevere un'assistenza più completa, registrare il prodotto su www.hotpoint.eu/register



Scaricare le istruzioni per la sicurezza e le istruzioni per l'uso collegandosi al sito docs.hotpoint.eu e seguire la procedura indicata sul retro.

! Leggere attentamente le istruzioni per la sicurezza prima di utilizzare il prodotto

DESCRIZIONE PRODOTTO

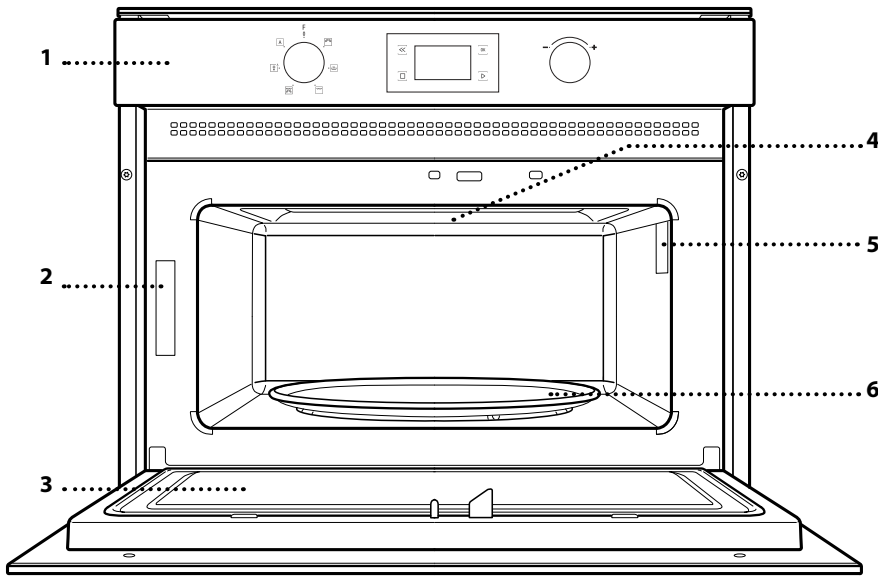

1. Pannello di controllo
2. Targhetta matricola (da non rimuovere)
3. Porta
4. Resistenza superiore / grill
5. Luce
6. Piatto rotante

PANNELLO DI CONTROLLO

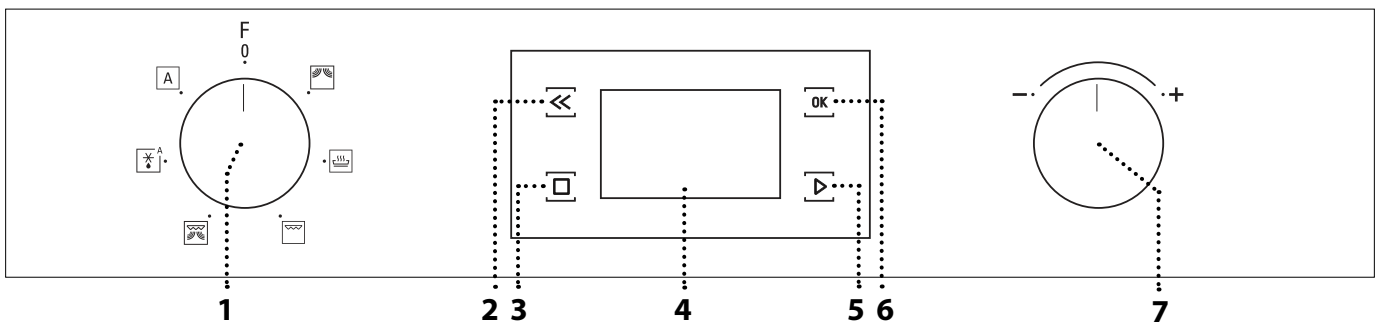

1. MANOPOLA DI SELEZIONE

Per accendere il forno selezionando una funzione. Per spegnere il forno, ruotare sulla posizione 0.

2. INDIETRO

Per tornare alla schermata di impostazione precedente.

3. STOP

Per interrompere una funzione in qualsiasi momento. Premere due volte per interrompere la funzione e mettere il forno in standby.

4. DISPLAY

5. START

Per avviare le funzioni, confermando i valori impostati. A forno spento, avvia la funzione a microonde "Jet Start".

6. CONFERMA

Per confermare la selezione di una funzione o un valore impostato.

7. MANOPOLA DI REGOLAZIONE

Per scorrere i menu, impostare o modificare i valori.

Hotpoint

ARISTON

PIATTO ROTANTE

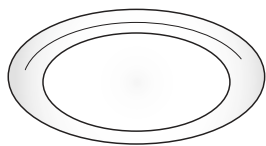

Appoggiato sull'apposito supporto, il piatto rotante in vetro può essere utilizzato in tutte le modalità di cottura. Il piatto rotante va sempre

usato come base per altri contenitori o accessori ad eccezione della teglia rettangolare.

SUPPORTO PIATTO ROTANTE

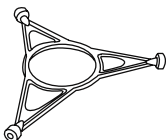

Il supporto va utilizzato solo per il piatto rotante di vetro, e non come appoggio per gli altri accessori.

PIATTO CRISP



Da utilizzare solo con la funzione designata.

Il piatto Crisp deve essere sempre appoggiato al centro del piatto rotante in vetro e può essere preriscaldato a vuoto, utilizzando solo la speciale funzione dedicata. Disporre gli alimenti direttamente sul piatto Crisp.

MANIGLIA PER PIATTO CRISP

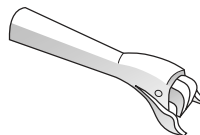

Utile per rimuovere il piatto Crisp caldo dal forno.

GRIGLIA

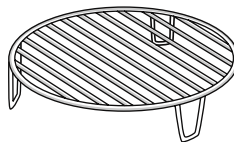

Permette di avvicinare il cibo al grill, assicurandone una piacevole doratura.

Appoggiare la griglia sul piatto rotante, evitando che venga a contatto con altre superfici.

COPERCHIO (SE PRESENTE)

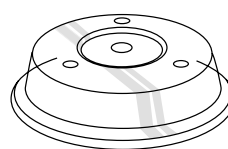

Utile per coprire i recipienti durante la cottura e il riscaldamento a microonde.

Il coperchio permette di ridurre gli schizzi, trattenere l'umidità degli alimenti e può essere utilizzato anche per creare due livelli di cottura. Non è adatto per le funzioni che attivano il grill (inclusa la funzione "Crisp").

Il numero degli accessori può variare in base al modello acquistato.

È possibile acquistare separatamente altri accessori non in dotazione presso il Servizio Assistenza Clienti.

In commercio sono disponibili diversi accessori. Prima di acquistarli, accertarsi che siano idonei alla cottura a microonde e in forno.

I contenitori metallici per cibi o bevande non vanno mai usati per la cottura a microonde.

Verificare che alimenti e accessori non tocchino le pareti interne del forno.

Prima di avviare il forno, assicurarsi sempre che il piatto rotante possa ruotare liberamente. Fare attenzione a non spostare il piatto rotante dalla sua sede mentre si inseriscono o rimuovono altri accessori.

**MICROONDE**

Per cuocere e riscaldare rapidamente alimenti o bevande.

POTENZA	CONSIGLIATA PER
1000 W	Riscaldamento rapido di bevande o altri alimenti ad alto contenuto di acqua
800 W	Cottura di vegetali
650 W	Cottura di carne e pesce
500 W	Cottura di sughi di carne, salse con formaggio o uova. Finitura di sformati di carne o paste al forno
350 W	Cotture lente e delicate. Per fondere burro o cioccolato
160 W	Scongelare alimenti surgelati o ammorbidire burro e formaggi
90 W	Ammorbidire il gelato

Accessorio suggerito: **copercchio**

**CRISP**

Per ottenere una doratura perfetta sia sulla superficie superiore che su quella inferiore del cibo. Questa funzione deve essere usata solo con lo speciale piatto Crisp.

Accessori necessari: **piatto crisp, maniglia per piatto crisp**

**GRILL**

Per dorare, grigliare o gratinare le pietanze. Si consiglia di girare gli alimenti durante la cottura. Si raccomanda di preriscaldare il grill per 3-5 minuti.

Accessorio suggerito: **griglia**





**GRILL + MICROONDE**

Per cuocere e gratinare rapidamente le pietanze combinando le microonde con il grill.

Accessorio suggerito: **griglia**

**SCONGELAMENTO AUTOMATICO**











Per scongelare rapidamente diverse categorie di alimenti specificandone solamente il peso. Si consiglia di disporre gli alimenti direttamente sul piatto rotante in vetro. Girare gli alimenti quando viene richiesto

CATEGORIA	ALIMENTI CONSIGLIATI	PESO
 1*	CARNE (macinato, cotolette, bistecche, arrostiti)	100 g - 2 kg
 2*	POLLAME (pollo intero, a pezzi, filetti)	100 g - 2,5 kg
 3*	PESCE (Intero, tranci, filetti)	100 g - 1,5 kg
 4*	VERDURE (Verdure miste, piselli, broccoli...)	100 g - 1,5 kg
 5*	PANE (pane a cassetta, focaccine, panini)	100 g - 1 kg

A

FUNZIONI AUTOMATICHE

Con le funzioni automatiche è sufficiente selezionare il tipo e il peso o la quantità degli alimenti per ottenere un risultato ottimale. Il forno calcolerà automaticamente le impostazioni ideali. Dove indicato, la funzione può essere usata solo con il piatto Crisp in dotazione. Girare o mescolare gli alimenti quando viene richiesto.

CATEGO- RIA	ALIMENTI	PESO	CATEGO- RIA	ALIMENTI	PESO
 1	PIATTI PRONTI	250 g - 500 g	 6	POPCORN	100 g
 2*	LASAGNE SURGELATE	250 - 500 g	 7*	PATATE FRITTE (disporre in un unico strato sul piatto Crisp e salare prima della cottura)	200 - 500 g
 3	PATATE AL FORNO (girare quando viene richiesto)	200 g - 1 kg	 8*	PIZZA (usare il piatto Crisp)	300 - 800 g
 4	VERDURE FRESCHE (tagliare a pezzi uniformi e aggiungere 2-4 cucchiari d'acqua. Coprire)	200 - 800 g	 9*	ALETTE DI POLLO, PEZZI DI POLLO (Ungere leggermente il piatto Crisp)	200 - 500 g
 5*	VERDURE SURGELATE (girare quando viene richiesto, coprire)	200 - 800 g	 10*	BASTONCINI DI PESCE (preriscaldare il piatto Crisp)	200 - 500 g

PRIMO UTILIZZO

. IMPOSTARE L'ORA

Alla prima accensione, è necessario impostare l'ora: sul display lampeggiano le due cifre relative all'ora.



Ruotare la *manopola di regolazione* per impostare l'ora desiderata e premere **OK** per confermare. Sul display lampeggiano le due cifre relative ai minuti: Ruotare la *manopola di regolazione* per impostare l'ora desiderata e premere **OK** per confermare.

Note: per modificare successivamente l'ora, premere **□** per almeno 3 secondi a forno spento e ripetere le operazioni sopra descritte. dopo una prolungata interruzione di corrente potrebbe essere necessario impostare nuovamente l'ora.

1. SELEZIONARE UNA FUNZIONE

Quando il forno è spento, è visualizzato solo l'orologio: Ruotare la *manopola di selezione* per selezionare una delle funzioni disponibili.



2. SELEZIONARE UNA FUNZIONE

. FUNZIONI MANUALI

Dopo aver selezionato la funzione desiderata, è possibile modificare i valori. Il display mostra in sequenza i valori che è possibile modificare.

POTENZA DELLE MICROONDE



W Quando l'icona lampeggia sul display, ruotare la *manopola di regolazione* per modificare il valore impostato, quindi premere per confermare e procedere con le impostazioni seguenti.

Note: dopo avere attivato la funzione, la potenza può essere modificata premendo due volte per accedere al menu delle impostazioni di potenza e ruotando la *manopola di regolazione* per cambiare il valore impostato.

DURATA



🕒 Quando l'icona lampeggia sul display, ruotare la *manopola di regolazione* per impostare il tempo di cottura desiderato.

Quando il tempo di cottura visualizzato è quello desiderato, premere per confermare e avviare la funzione.

Note: dopo l'avvio del forno, il tempo di cottura può essere modificato ruotando la *manopola*; ad ogni pressione di il tempo di cottura aumenta di 30 secondi.

. FUNZIONI AUTOMATICHE / SCONGELAMENTO AUTOMATICO

CATEGORIE

Dopo avere selezionato una funzione automatica, occorre selezionare la categoria di alimenti appropriata.



Quando l'icona lampeggia sul display, ruotare la *manopola di regolazione* per selezionare il numero corrispondente alla categoria desiderata, quindi premere per confermare.

PESO

Per ottenere risultati ottimali con le funzioni automatiche, è necessario inserire il peso degli alimenti scegliendo tra le impostazioni predefinite: il forno calcolerà la durata ideale della funzione per la categoria di alimenti selezionata.



Quando il display mostra l'impostazione predefinita e l'icona lampeggia, ruotare la *manopola di regolazione* per inserire il peso, quindi premere per confermare e avviare la funzione.

3. AVVIARE LA FUNZIONE

Una volta che i valori corrispondono a quelli desiderati, premere per avviare la funzione.

Ad ogni pressione del tasto il tempo di cottura viene prolungato di 30 secondi (solo per le funzioni manuali).

Note: Premere per interrompere in ogni momento la funzione attivata.

AVVIO RAPIDO

A forno spento, premere per avviare la cottura con la funzione microonde impostata alla potenza massima (1000 W) per 30 secondi.

.BLOCCO DI SICUREZZA

Questa funzione si attiva automaticamente per prevenire un avvio involontario del forno.





Aprire e chiudere la porta, poi premere per avviare la funzione.

4. PAUSA

Per sospendere una funzione attiva, ad esempio per mescolare o girare gli alimenti, è sufficiente aprire lo sportello.

Per riprendere, chiudere lo sportello e premere .

È anche possibile mettere in pausa temporaneamente la cottura premendo . Per riprendere la cottura, chiudere lo sportello e premere .

PAUSA AUTOMATICA

(MESCOLARE O GIRARE GLI ALIMENTI)

Alcune funzioni prevedono una pausa per consentire di girare o mescolare gli alimenti.



Quando la cottura si interrompe e sul display compare il messaggio "Turn food" (girare) o "Stir Food" (mescolare), aprire lo sportello per girare o mescolare gli alimenti, quindi richiudere lo sportello e premere  per riprendere la cottura.

Note: dopo 2 minuti, il forno si riavvia automaticamente anche se gli alimenti non sono stati girati o mescolati.

5. FINE COTTURA

Per indicare la fine di una funzione di cottura viene emesso un segnale acustico e sul display compare l'indicazione "End" (Fine).



Con alcune funzioni è possibile prolungare la cottura mantenendo le impostazioni originarie: ruotare la *manopola di regolazione* per impostare un nuovo tempo di cottura, quindi premere .

. TIMER

Solo quando il forno è spento, è possibile utilizzare il display come contaminuti. il timer non attiva nessun ciclo di cottura.

Per attivare la funzione e impostare il tempo di cottura desiderato, ruotare la *manopola di regolazione*.



Premere  per attivare il timer. Un segnale acustico e il display avviseranno del termine del conto alla rovescia.

Per modificare il valore impostato sul timer dopo averlo attivato, ruotare la *manopola di regolazione* e premere OK per confermare.

Per interrompere l'operazione o tornare a visualizzare l'ora corrente, ruotare la *manopola di regolazione* finché sul display compare 0:00 e premere .















































Note: Una volta attivato il timer, è possibile attivare una funzione: il timer continuerà autonomamente il conto alla rovescia senza interferire sulla funzione. Per tornare a visualizzare il timer, attendere il termine della funzione o interromperla prima del termine premendo due volte .







TABELLA DI COTTURA

ALIMENTI	FUNZIONE	PRE RISCALDAMENTO	POTENZA (W)	TEMPO (MIN)	ACCESSORI
Pan di spagna		-	-	7 - 15	
Torta di frutta		-	-	12 - 20	
Biscotti		-	-	5 - 10	
Torte salate e Quiche Lorraine (1 - 1,2 kg)		-	-	18 - 25	
Piatti pronti (250 - 500 g)		-	750	4 - 7	-
Lasagne / Pasta al forno		-	350 - 500	15 - 40	 
Lasagne surgelate (500 - 700 g)		-	500 - 750	14 - 20	-
Pizza (300 g)		-	-	14 - 16	
Carne (braciole, bistecche)		-	500	10 - 15	 
Pollame (intero, 800 g - 1,5 kg)		-	350 - 500	30 - 45 *	 
Pezzi o filetti di pollo		-	350 - 500	10 - 17	 
Arrosti		-	350 - 500	25 - 40 *	 
Salsicce / spiedini		-	-	20 - 40 *	
Salsicce / Hamburger		Sì**	-	6 - 16 *	
Pesce (tranci o filetti)		Sì	160 - 350	15 - 30 *	 
Pesce intero		-	160 - 350	20 - 40 *	 
Patate al forno		-	350 - 500	30 - 50 *	 
Patate a spicchi		-	-	25 - 30	
Mele al forno		-	160 - 350	15 - 25	 

* Girare gli alimenti a metà cottura

** Preriscaldare il piatto crisp per 3-5 minuti

 Scaricare le Istruzioni per l'uso dal sito docs.hotpoint.eu per consultare la tabella delle ricette testate, compilata per gli istituti di valutazione secondo la norma CEI 60350.

FUNZIONI	Crisp 	Grill 	Grill + Microonde 
ACCESSORI	Piatto / contenitore adatto alle microonde e al calore 	Griglia 	Piatto Crisp 

PULIZIA

Assicurarsi che il forno si sia raffreddato prima di eseguire ogni operazione.

Non utilizzare pulitrici a getto di vapore.

Non usare pagliette metalliche, panni abrasivi e detersivi abrasivi o corrosivi che possano danneggiare le superfici.

SUPERFICI INTERNE ED ESTERNE

- Pulire le superfici con un panno umido. Se molto sporche, aggiungere qualche goccia di detersivo neutro. Asciugare con un panno asciutto.
- Pulire il vetro della porta con detersivi liquidi specifici.
- A intervalli regolari o in caso di traboccamenti, togliere il piatto rotante e il suo supporto per pulire la base del forno, rimuovendo tutti i residui di cibo.
- Il grill non necessita di alcuna pulizia perché il calore intenso brucia direttamente lo sporco: attivare la funzione a intervalli regolari.

ACCESSORI

È possibile lavare in lavastoviglie tutti gli accessori ad eccezione del piatto Crisp. Il piatto Crisp deve essere pulito con acqua e un detersivo neutro. Per lo sporco più tenace, strofinare delicatamente con un panno. Far raffreddare il piatto Crisp prima di lavarlo.

RISOLUZIONE DEI PROBLEMI



Scaricare le istruzioni per l'uso da docs.hotpoint.eu per maggiori informazioni

Problema	Possibile causa	Soluzione
Il forno non funziona.	Interruzione di corrente elettrica. Disconnessione dalla rete principale.	Verificare che ci sia tensione in rete e che il forno sia collegato all'alimentazione elettrica. Spegnerne e riaccendere il forno e verificare se l'inconveniente persiste.
Il forno fa rumore anche se spento.	Ventola di raffreddamento attiva.	Premere due volte  o aprire lo sportello e attendere che gli alimenti si raffreddino.
Il display mostra la lettera "F" seguita da una lettera o un numero.	Guasto software.	Contattare il Servizio Assistenza di zona e comunicare la lettera o il numero che segue la lettera "F".

DATI TECNICI

 docs.hotpoint.eu La scheda tecnica del prodotto con i dati del consumo energetico è scaricabile dal sito web docs.hotpoint.eu

COME OTTENERE LE ISTRUZIONI PER L'USO

>  Scaricare le Istruzioni per l'uso dal sito web docs.hotpoint.eu (è possibile utilizzare questo codice QR) specificando il codice prodotto.



> In alternativa, contattare il Servizio di Assistenza Clienti

CONTATTARE IL SERVIZIO ASSISTENZA CLIENTI

I contatti possono essere trovati sul manuale di garanzia. Quando si contatta il Servizio Assistenza fornire i codici presenti sulla targhetta matricola del prodotto.

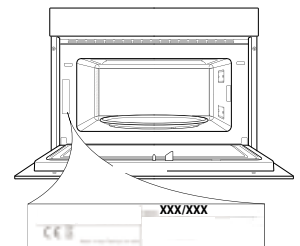

400010890481

Stampato in Italia



Hotpoint

ARISTON