



100% INOX (cuve et filtre)

Plus résistant, plus hygiénique et plus facile d'entretien, l'inox assure des performances et une hygiène maximales.



Lift-up

Ajustez la hauteur du panier supérieur d'un simple geste. Vous pourrez ainsi placer des assiettes et des plats jusqu'à 28cm de hauteur.

- 13 couverts
- Niveau sonore : **46 dBA**
- Classe A+
- Conso d'eau/cycle : 11 L
- Conso d'eau/an : 3080 L
- 7 programmes
- Départ différé 3-6-9 h
- Interface : Led - Manette

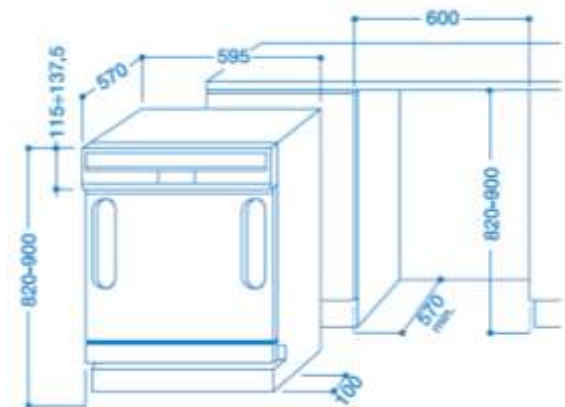

DPG 67B1 NX EU – Lave-vaisselle intégrable



Modèle	DPG 67B1 NX EU
Typologie	60 cm, intégrable
FICHE INFORMATIVE (EU)	
Capacité nominale dans un environnement standard ¹⁾	13
Classe énergétique sur une échelle de A+++ (faible consommation) à D (consommation élevée)	A+
Consommation d'énergie par année en kWh ²⁾	293.0
Consommation d'énergie du cycle de lavage standard en kWh	1.03
Consommation d'énergie en mode "off" en W	0.5
Consommation d'énergie en mode "on" en W	5.0
Consommation d'eau par an en litres ³⁾	3080.0
Classe d'efficacité du séchage sur une échelle de G (efficacité minimum) à A (efficacité maximum)	A
Durée du programme pour un cycle de lavage standard en minutes	190.0
Durée du mode "on" en minutes	12
Émissions acoustiques dans l'air, exprimées en dB(A) re 1 pW	46
Encastrable	oui
CARACTERISTIQUES COMPLEMENTAIRES	
Classe d'efficacité de lavage	A
Consommation d'eau par cycle (L)	11.0
Interface	Led - Manette
Températures (de - à)	40, 70
Système de séchage	A condensation
Cuve	Inox
TOUCHES ET VOYANTS	
Voyants	Avancement de programme, Départ différé, Manque de liquide de rinçage, Manque de sel, Demi-charge, On/Off, Départ
Touches	Départ différé, Demi-charge, On/Off, Départ

PROGRAMMES ET OPTIONS	
Nombre de Programmes	7
Détail des programmes	Auto Rapide, Auto Intensif, Auto Normal, Délicat, Eco, Express 40', Trempage
Départ Différé	3-6-9 h
Demi charge	Oui
Sensor System	Oui
Capteur Salissure	Oui
AMENAGEMENTS INTERIEURS	
Configuration des paniers	Standard
Réglage Panier Sup.	Lift Up
Supports multiposition	2
Panier inférieur	Fixe
Panier à couverts	coulissant
SECURITE	
Système de sécurité	Anti-débordement
PUISSANCES & RACCORDEMENTS	
Tension d'Alim.	220-240
Puissance Absorbée (W)	1900
Longueur Cable (m)	1.28
Prise électrique	oui
Alimentation eau	Chaude ou Froide
DIMENSIONS & POIDS	
Dimensions hors tout H*L*P (cm)	82.0* 59.5* 57.0
Dimensions encastrement H*L*P (cm)	82.0* 60.0* 57.0
Dimensions emballage H*L*P (cm)	91.0* 65.0* 67.5
Poids Net (Kg)	35.5
Poids Brut (Kg)	37.5
COLORIS & CODES	
Modèle	DPG 67B1 NX EU
Coloris (pour les "tout intégrable" : coloris de la tranche)	Inox
Code Produit	89208
Code EAN	8007842892086

*Les caractéristiques de la présente fiche produit sont données à titre indicatif .