

Register your product and get support at
www.philips.com/welcome

HSB2351/55



ES Manual del usuario

PT-BR Manual do Usuário

PHILIPS

Sumário

1 Importante	2
Segurança	2
Aviso	3

2 O Sistema de Home Theater com DVD	5
Introdução	5
Conteúdo da caixa	5
Visão geral da unidade principal	6
Visão geral do controle remoto	7

3 Conectar	9
Instalar o aparelho	9
Conectar caixas acústicas à unidade principal	9
Conectar a TV	9
Conectar os cabos de áudio	11
Conectar a antena FM	11
Conectar à rede elétrica	11

4 Primeiros passos	13
Preparar o controle remoto	13
Ligar	13
Localizar o canal de exibição	13
Selecionar o sistema de TV	13
Selecionar o idioma de exibição do menu	14
Ativar o Progressive Scan	14
Usar o Philips EasyLink	14

5 Reproduzir	16
Reproduzir discos	16
Reproduzir a partir de USB	17
Reproduzir vídeo DivX	17
Reproduzir arquivos de imagem/MP3/WMA	18
Controle de reprodução	18
Opções de reprodução	19
Opções de exibição de imagem	19

6 Ajustar configurações	21
Configuração geral	21
Configuração de áudio	22
Configuração de vídeo	22
Configuração de preferências	23

7 Sintonizar estações de rádio FM	26
Programar estações de rádio automaticamente	26
Programar estações de rádio manualmente	26
Sintonizar uma estação pré-sintonizada	26

8 Ajustar volume e efeito sonoro	27
Ajustar o volume	27
Selecionar um efeito sonoro	27
Silenciar o som	27

9 Conectar outros dispositivos	28
Ouvir um aparelho de áudio	28

10 Informações do produto	29
Especificações	29
Formatos de disco suportados	30
Informações sobre reprodução USB	30

11 Solução de problemas	31
--------------------------------	----

12 Apêndice	33
Montar em uma parede	33

13 Glossário	35
---------------------	----

1 Importante

Segurança

Conheça os símbolos de segurança

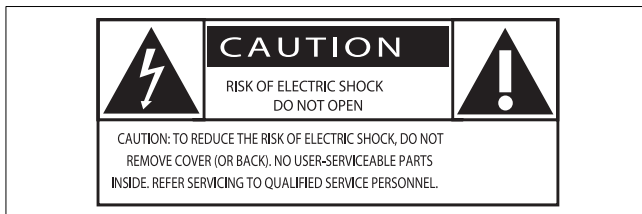

Este 'raio' indica a presença de material sem isolamento no interior da unidade que pode causar choque elétrico. Para a segurança de todas as pessoas em sua casa, não remova a tampa do produto.

O 'ponto de exclamação' alerta para recursos cuja documentação fornecida deve ser cuidadosamente lida para evitar problemas de operação e manutenção.

AVISO: para reduzir o risco de incêndio ou choque elétrico, este equipamento não deve ser exposto a chuva nem a umidade. Objetos que contêm líquidos, como vasos, não devem ser colocados sobre o equipamento.

CUIDADO: para evitar choque elétrico, conecte o pino largo do plugue ao seu respectivo slot, encaixando-o totalmente,.

- ① Leia estas instruções.
- ② Leia estas instruções.
- ③ Preste atenção a todos os avisos.
- ④ Siga todas as instruções.
- ⑤ Não use este equipamento próximo à água.
- ⑥ Para limpeza, use apenas um pano seco.

- ⑦ Não obstrua as aberturas de ventilação. Faça a instalação de acordo com as instruções do fabricante.
- ⑧ A instalação não deve ser feita perto de fontes de calor, como radiadores, grades de passagem de ar quente, fogões ou outros equipamentos (incluindo amplificadores) que geram calor.
- ⑨ Para países com uma rede de energia elétrica polarizada, não anule a função de segurança do plugue polarizado ou de aterramento. Um plugue polarizado com dois pinos, um maior que o outro. Um plugue de aterramento tem dois pinos e uma ponta de aterramento. O pino largo ou a ponta de aterramento destinam-se à sua segurança. Se o plugue fornecido não encaixar na tomada, procure um electricista para trocar a tomada obsoleta. Cuidado: para evitar choque elétrico, conecte o pino largo do plugue ao seu respectivo conector, encaixando-o totalmente.
- ⑩ Proteja o fio elétrico para que não seja pisado nem comprimido, principalmente na parte dos plugues e das tomadas elétricas e na parte em que os plugues e as tomadas saem do equipamento.
- ⑪ Use somente os acessórios especificados pelo fabricante.
- ⑫ Use somente o carrinho, suporte, tripé, prateleira ou a mesa especificada pelo fabricante ou vendida com o equipamento. Se usar um carrinho, tome cuidado ao movê-lo e ao transportar o equipamento para evitar que caiam e provoquem acidentes.



- ⑬ Desconecte o equipamento durante tempestades com trovões ou quando não for usado por um longo período.
- ⑭ Todos os serviços técnicos devem ser prestados por profissionais especializados. Os serviços técnicos são necessários quando o equipamento apresenta algum tipo de avaria, como fio elétrico ou plugue danificado, líquidos derramados ou objetos caídos no interior do equipamento, equipamento exposto a chuva ou umidade, operação anormal ou queda.
- ⑮ **CUIDADO com o uso das pilhas – Para evitar vazamentos nas pilhas, o que pode resultar em danos pessoais e materiais ou danos ao equipamento, siga estes procedimentos:**
- Instale as pilhas corretamente, conforme os símbolos + e - marcados no equipamento.
 - Não misture as pilhas (antigas com novas ou de zinco-carbono com alcalinas, etc.).
 - Remova as pilhas quando não utilizar a unidade por um longo período.
 - As pilhas não devem ser expostas a calor excessivo, como luz solar, fogo ou algo semelhante.
- ⑯ O equipamento não deve ser exposto a respingos de líquidos.
- ⑰ Não coloque sobre este equipamento nada que possa vir a danificá-lo (por exemplo, objetos contendo líquidos e velas acesas).
- ⑱ Este produto pode conter chumbo e mercúrio. O descarte desses materiais pode ser passível de normas ambientais. Para obter informações sobre descarte ou reciclagem, entre em contato com as autoridades locais ou com a Electronic Industries Alliance: www.eiae.org.



Aviso

- Quando o dispositivo de conexão é um plugue de ALIMENTAÇÃO ou um acoplador de aparelhos, ele deve ficar ligado o tempo todo.



Aviso

- Nunca remova a estrutura externa do aparelho.
- Nunca lubrifique nenhuma parte do aparelho.
- Coloque o aparelho em uma superfície plana, rígida e estável.
- Nunca coloque este aparelho sobre outro equipamento elétrico.
- Só utilize-o em ambientes fechados. Mantenha o aparelho longe de água, umidade e objetos que contenham líquido.
- Mantenha o aparelho distante da luz solar direta, fogo exposto ou calor.
- Não olhe para o feixe de laser dentro do aparelho.



Cuidado

- O uso de controles ou ajustes ou o desempenho de procedimentos diferentes dos contidos neste documento podem resultar em exposição perigosa à radiação ou outras operações inseguras.

O suporte de parede do aparelho só deve ser instalado por pessoal qualificado. O aparelho só deve ser montado em um suporte de parede apropriado e em uma parede que possa suportar com segurança o seu peso. Uma montagem incorreta na parede pode causar ferimentos ou danos graves. Não tente montar o aparelho na parede por conta própria.

Aviso

Qualquer alteração ou modificação feita neste dispositivo sem a aprovação expressa da Philips Consumer Lifestyle poderá anular a autoridade do usuário para operar o equipamento.

Reciclagem



Este produto foi projetado e fabricado com materiais e componentes de alta qualidade, que podem ser reciclados e reutilizados.

Sempre que você observar o símbolo de proibição com uma lixeira colado a um produto, significa que o produto está coberto pela Diretiva Européia 2002/96/EC:



Nunca descarte seu produto com o lixo doméstico. Procure informar-se a respeito das regras locais de coleta seletiva de produtos elétricos e eletrônicos. O descarte correto do seu antigo produto ajuda a prevenir conseqüências potencialmente negativas para o meio ambiente e para a saúde humana.

Seu produto contém baterias cobertas pela Diretiva Européia 2006/66/EC, não podendo ser descartadas com o lixo doméstico.

Sempre que você observar o símbolo de proibição com uma lixeira com o elemento químico "Pb", significa que as pilhas cumprem as exigências estabelecidas para chumbo:



Procure informar-se a respeito das regras locais de coleta seletiva de baterias. O descarte correto de baterias ajuda a prevenir conseqüências potencialmente negativas para o meio ambiente e para a saúde humana.

Informações ambientais

Todas as embalagens desnecessárias foram eliminadas. Procuramos facilitar a separação do material da embalagem em três categorias: papelão (caixa), espuma de poliestireno (proteção) e polietileno (sacos, folhas protetoras de espuma).

O seu sistema consiste em materiais que poderão ser reciclados e reutilizados se forem

desmontados por uma empresa especializada. Observe a legislação local referente ao descarte de material de embalagem, baterias descarregadas e equipamentos antigos.



A criação de cópias não autorizadas de materiais protegidos contra cópia, incluindo programas de computador, arquivos, transmissões e gravações sonoras, pode representar uma violação a direitos autorais e constitui um crime. Este equipamento não deve ser usado para tais propósitos.



HDMI, o logotipo HDMI e High-Definition Multimedia Interface são marcas comerciais ou marcas registradas da HDMI licensing LLC.



Manufactured under license from Dolby Laboratories.

Dolby, Pro Logic, and the double-D symbol are trademarks of Dolby Laboratories.



ENERGY STAR e a marca ENERGY STAR são marcas registradas americanas.

O equipamento inclui este rótulo:

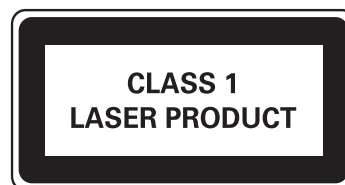

Nota

- A plaqueta de tipo está na parte inferior do aparelho.

2 O Sistema de Home Theater com DVD

Parabéns pela aquisição e seja bem-vindo à Philips! Para aproveitar todos os benefícios oferecidos pelo suporte da Philips, registre seu produto no site www.philips.com/welcome. Este Sistema de Home Theater com DVD foi desenvolvido para complementar a decoração de sua casa com perfeição. Curta o Sistema de Home Theater com DVD, com surround multicanal e excelente qualidade de imagem.

Introdução

Com este aparelho, você pode:

- assistir a vídeos de DVDs/VCDs/SVCDs ou de dispositivos USB
- ouvir áudio de discos ou dispositivos USB
- exibir imagens de discos ou dispositivos USB
- ouvir rádio FM
- controlar dispositivos compatíveis com EasyLink usando um único controle remoto
- sincronizar a saída de áudio com a saída de vídeo



Você pode aprimorar a saída do som com estes efeitos sonoros:

- curtir o som surround
- usar modos de som predefinidos

O aparelho suporta estes formatos de mídia/disco:



Você pode reproduzir discos de DVD com os seguintes códigos de região:

Código de região do DVD	Países
 	América Latina

Conteúdo da caixa

Verifique e identifique o conteúdo da embalagem:

- Unidade principal
- Duas caixas acústicas
- Adaptador de energia da unidade principal
- Cabo de alimentação
- Adaptador de pino achatado
- Controle remoto (com pilhas)
- Antena de fio FM
- Cabo AV (vermelho/branco/amarelo)
- Cabo de extensão USB
- Suporte para instalação em parede e quatro parafusos
- Cabo HDMI

Visão geral da unidade principal

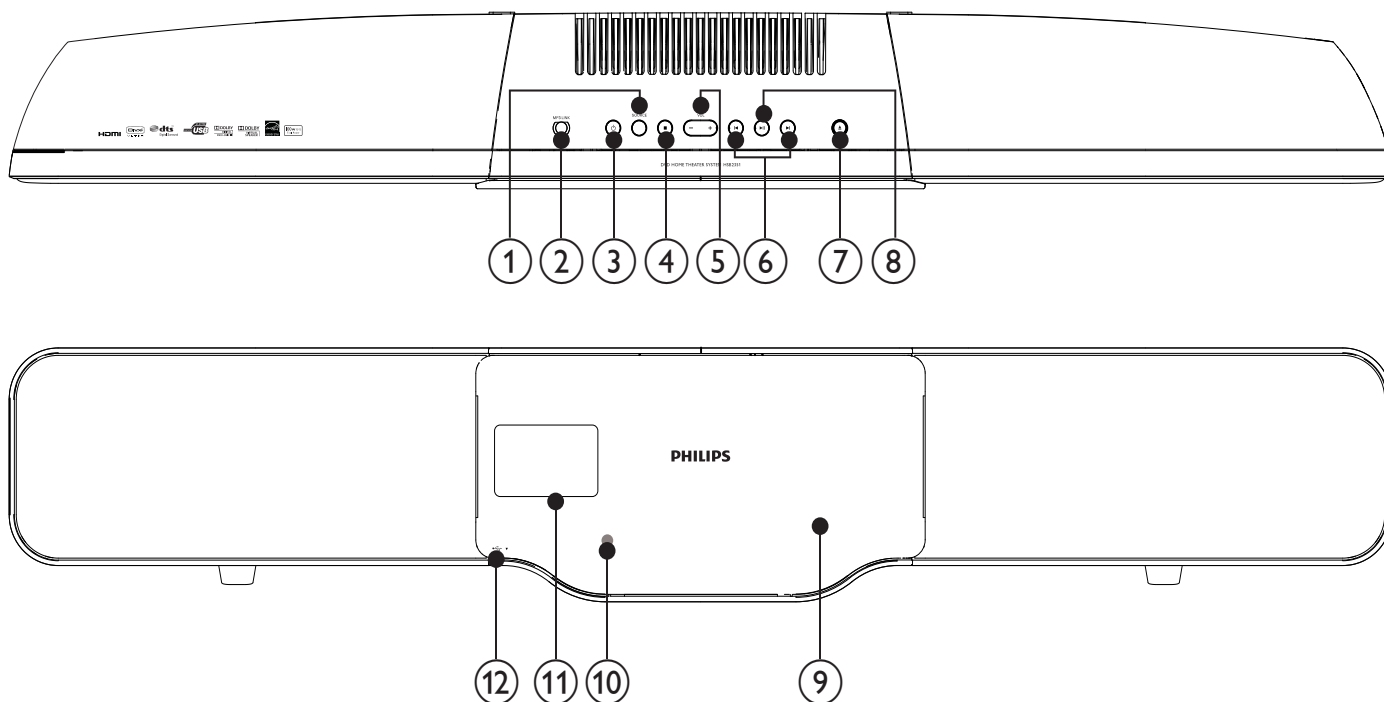

Cuidado

- O uso de controles ou ajustes ou o desempenho de procedimentos diferentes dos contidos neste documento podem resultar em exposição perigosa à radiação ou outras operações inseguras.

① SOURCE

- Seleciona uma origem.

② MP3 LINK

- Entrada para dispositivo de áudio externo.

③

- Liga o aparelho ou o alterna para o modo de espera.

④

- Interrompe a reprodução.
- Apaga uma estação de rádio pré-sintonizada.

⑤ VOL -/+

- Ajuste o volume.

⑥

- Pula para o título/capítulo/faixa anterior ou seguinte.
- Seleciona uma estação de rádio pré-sintonizada.

⑦

- Abre o compartimento de disco.

⑧

- Inicia ou pausa a reprodução.

⑨ Compartimento de disco

⑩ Sensor de controle remoto

⑪ Display

- Exibe o status atual.







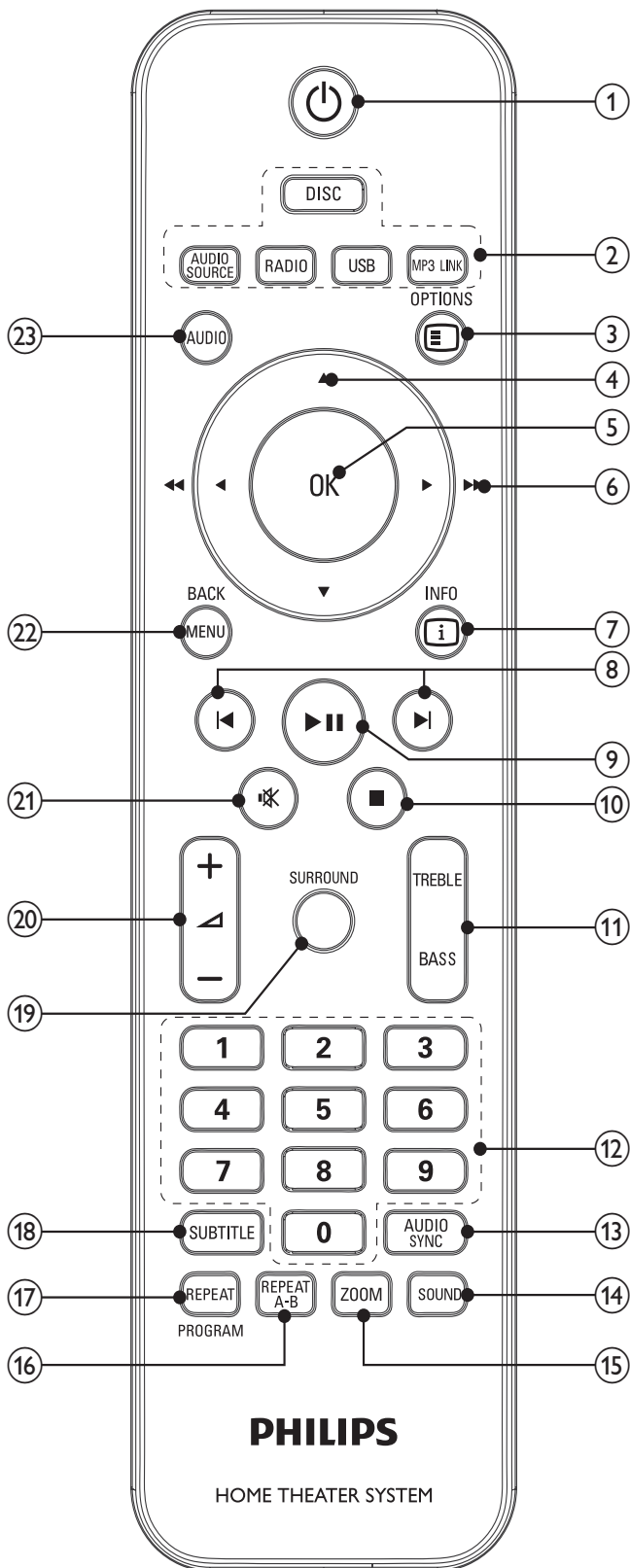

⑫

- Entrada USB.

Visão geral do controle remoto



- ① 
- Liga o aparelho ou o alterna para o modo de espera.

- ② **Botões de seleção de origem**
- Seleciona uma origem.
- ③  **OPTIONS**
- Acessa ou sai do menu de configuração do sistema.
- ④ 
- Nos menus: navega para cima/para baixo.
 - Move uma imagem ampliada para cima/para baixo.
 - Gira ou inverte imagens.
- ⑤ **OK**
- Confirma uma entrada ou seleção.
- ⑥  ()
- Nos menus, navega para esquerda/direita.
 - Pesquisa em uma faixa ou em um disco.
 - Move uma imagem ampliada para esquerda/direita.
 - Sintoniza uma estação de rádio.
- ⑦  **INFO**
- Para a reprodução de vídeo/áudio: exibe informações sobre o status atual ou o disco.
 - Para imagens: exibe uma miniatura dos arquivos de imagem.
- ⑧ 
- Pula para o título/capítulo/faixa anterior ou seguinte.
 - Seleciona uma estação de rádio pré-sintonizada.
- ⑨ 
- Inicia ou pausa a reprodução.
- ⑩ 
- Interrompe a reprodução.
 - Apaga uma estação de rádio pré-sintonizada.
- ⑪ **TREBLE / BASS**
- Selecione o modo de agudos ou graves. Pressione  +/- para ajustar o nível de agudos ou graves.

- ⑫ **Teclado numérico**
 - Seleciona título/capítulo/faixa diretamente.
 - Seleciona diretamente uma estação de rádio pré-sintonizada.
- ⑬ **AUDIO SYNC**
 - Acessa o ajuste de atraso de áudio.
- ⑭ **SOUND**
 - Seleciona um efeito de som predefinido.
- ⑮ **ZOOM**
 - Amplia/reduz imagens ou vídeos.
- ⑯ **REPEAT A-B**
 - Repete uma seção específica de uma faixa/disco.
- ⑰ **REPEAT/PROGRAM**
 - Seleciona ou desliga o modo de repetição ou de reprodução aleatória.
 - Programa estações de rádio.
- ⑱ **SUBTITLE**
 - Seleciona o idioma das legendas do DVD ou DivX.
- ⑲ **SURROUND**
 - Ativa/desativa o efeito sonoro Dolby Virtual Speakers (DVS).
- ⑳ **⏮ +/-**
 - Ajuste o volume.
- ㉑ **🔇**
 - Silencia ou restaura o volume.
- ㉒ **MENU/BACK**
 - Retorna à tela anterior.
 - Em discos de vídeo, acessa ou sai do menu de disco.
 - Em discos de vídeo com controle de reprodução (PBC), ativa/desativa o PBC.
- ㉓ **AUDIO**
 - Em VCDs, seleciona estéreo, mono esquerdo ou mono direito.
 - Em vídeos DVD/DivX, seleciona um idioma de áudio.

“Evite o uso prolongado do aparelho com volume superior a 85 decibéis pois isto poderá prejudicar a sua audição.”

Nível de Decibéis	Exemplos
30	Biblioteca silenciosa, sussurros leves
40	Sala de estar, refrigerador, quarto longe do trânsito
50	Trânsito leve, conversação normal, escritório silencioso
60	Ar condicionado a uma distância de 6 m, máquina de costura
70	Aspirador de pó, secador de cabelo, restaurante ruidoso
80	Tráfego médio de cidade, coletor de lixo, alarme de despertador a uma distância de 60 cm
OS RUÍDOS ABAIXO PODEM SER PERIGOSOS EM CASO DE EXPOSIÇÃO CONSTANTE	
90	Metrô, motocicleta, tráfego de caminhão, cortador de grama
100	Caminhão de lixo, serra elétrica, furadeira pneumática
120	Show de banda de rock em frente às caixas acústicas, trovão
140	Tiro de arma de fogo, avião a jato
180	Lançamento de foguete

“Proteja sua audição, ouça com consciência”

3 Conectar

Instalar o aparelho

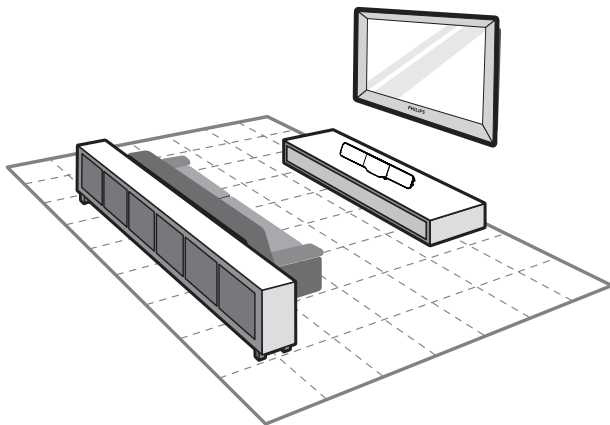

- 1 Instale o aparelho próximo à TV.
- 2 Coloque as caixas acústicas na altura normal para audição e diretamente paralelas à área de audição.



Nota

- Para evitar interferências magnéticas ou ruídos indesejados, nunca coloque o aparelho e as caixas acústicas muito perto de outros dispositivos que emitam radiação.
- Nunca instale este aparelho em um armário embutido.
- Instale o aparelho próximo a uma tomada AC, de fácil acesso.

Conectar caixas acústicas à unidade principal

- 1 Coloque a unidade principal sobre uma superfície macia e plana.
 - A parte traseira deve ficar voltada para cima.

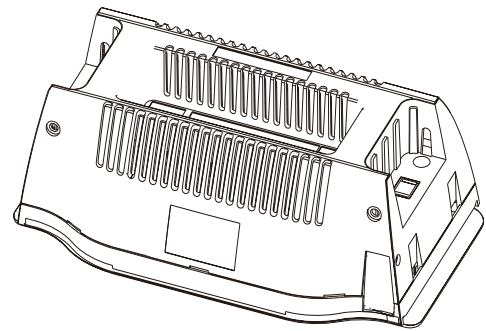

- 2 Conecte a caixa acústica esquerda ao lado esquerdo da unidade principal.

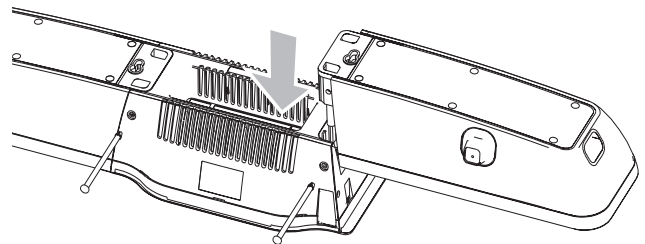

- 3 Repita a etapa 2 para conectar a caixa acústica direita.
- 4 Insira os fixadores fornecidos nos orifícios.

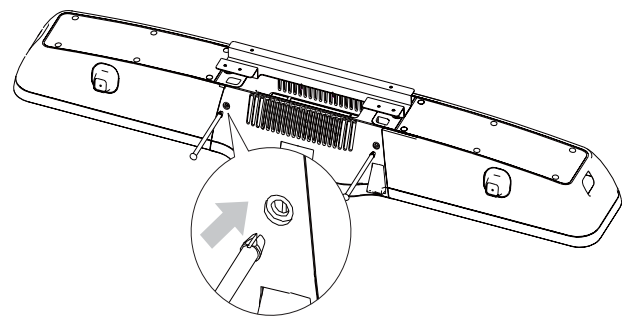

Conectar a TV

Opção 1: Conectar à entrada AV - Imagem padrão

A saída AV fornece conectividade analógica básica.

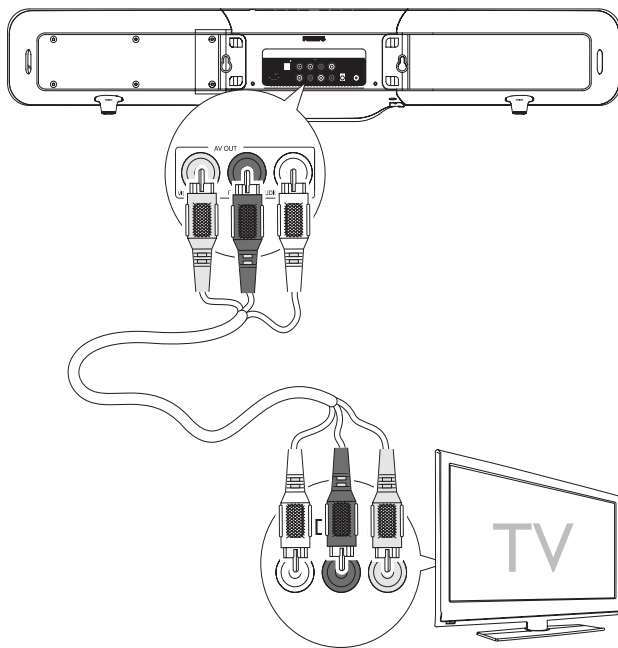

- 1 Conecte um lado do cabo AV (vermelho/branco/amarelo - fornecido) à entrada AV da TV.
- 2 Conecte o outro lado do cabo AV à saída AV OUT (VIDEO , AUDIO L/R) na unidade principal.

Nota

- Se desejar ouvir o som apenas da unidade principal e não na TV, conecte apenas o cabo de vídeo (amarelo). Não conecte o cabo de áudio (vermelho e branco).

Opção 2: Conectar à entrada de HDMI - Melhor qualidade de imagem

Se você deseja ter uma experiência completa de alta definição de vídeo, utilize a conexão HDMI. Esta conexão é uma interface digital que permite transmissão de áudio e vídeo digital pura, sem perda na qualidade da imagem e do som.

Nota

- To use Philips EasyLink, you must use HDMI connection (see "Use Philips EasyLink").
- This unit is HDMI CEC compatible. It enables the connected TV/device to control each other over HDMI.

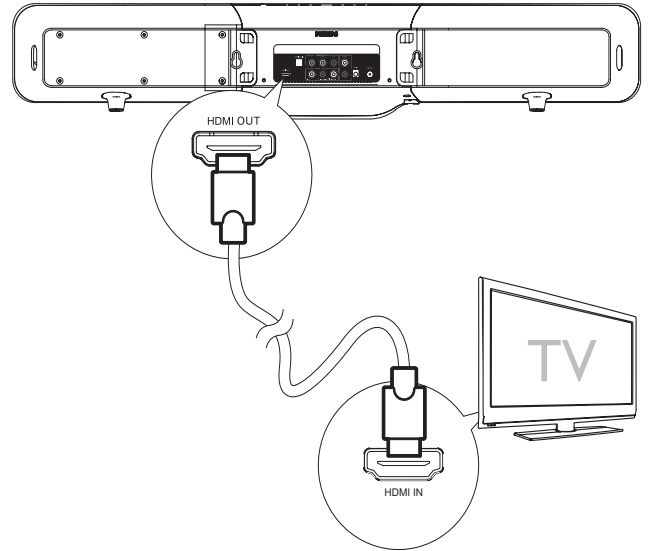

- 1 Conecte um cabo HDMI:
 - - à saída HDMI do Sistema de Home Theater
 - - à entrada HDMI da TV.



Dica

- Se sua TV é compatível apenas com uma conexão DVI, conecte um adaptador HDMI/DVI. Será necessário um cabo de áudio extra para transmissões de áudio.

Opção 3: Conectar à entrada de vídeo componente - Alta qualidade de imagem

Vídeo Componente fornece uma qualidade de imagem melhor do que a conexão AV. Embora a conexão de Vídeo Componente forneça um sinal de alta-definição, a qualidade de imagem é inferior do que a conexão HDMI.

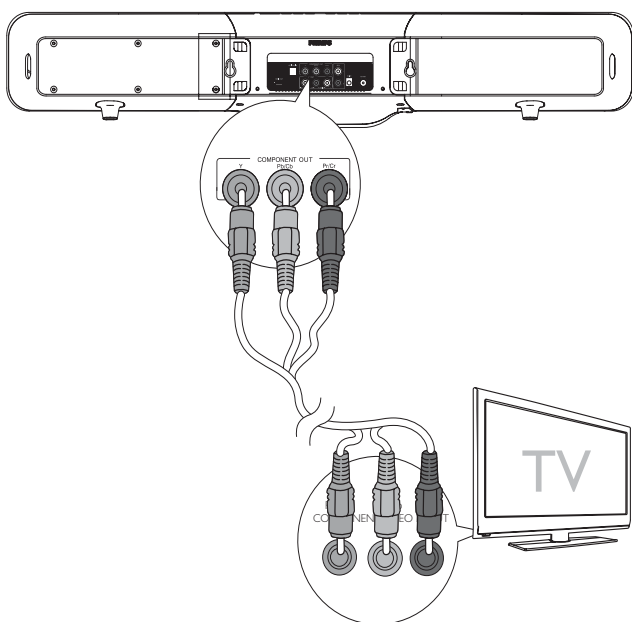

- ① Conecte um cabo de vídeo componente (vermelho / azul / verde - não fornecido):
- - à saída **COMPONENTE (Pr/Cr Pb/Cb Y)** do Sistema de Home Theater.
 - - à entrada componente na TV.

Conectar os cabos de áudio

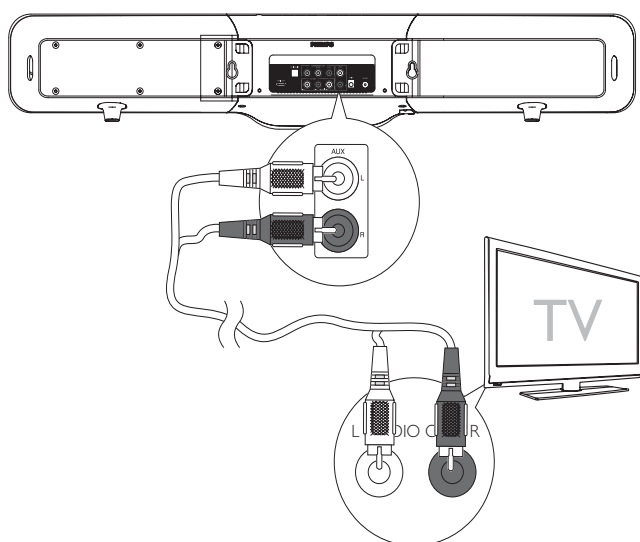

- 1 Para reproduzir o som da TV pelo aparelho, conecte cabos de áudio (vermelho/branco — não fornecidos) às:
- entradas **AUX L/R** do aparelho.
 - às saídas de áudio da TV.

Conectar a antena FM



Dica

- Este aparelho não suporta a recepção de rádio MW.

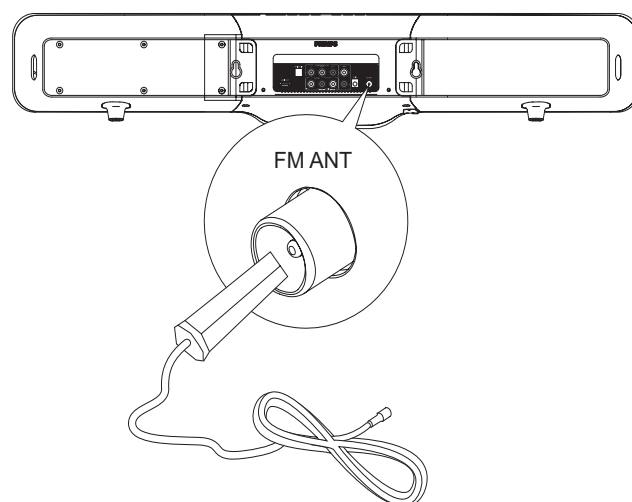

- 1 Conecte a antena FM fornecida à entrada **FM ANT** no aparelho.

Conectar à rede elétrica



Cuidado

- Risco de danos ao produto! Verifique se a voltagem da fonte de alimentação corresponde à voltagem impressa na parte traseira ou inferior do aparelho.
- Risco de choque elétrico! Ao desconectar o cabo de alimentação AC, sempre puxe-o pelo plugue. Nunca pelo fio.
- Antes de conectar o cabo de alimentação AC, verifique se fez todas as outras conexões.

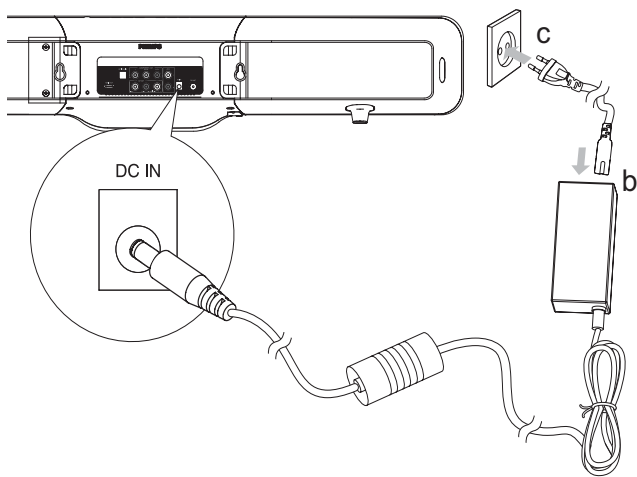

Conecte o adaptador de energia à unidade principal e ao cabo de alimentação. Em seguida, conecte o plugue à tomada da parede.

Adaptador fornecido como acessório não deverá ser usado nas redes elétricas do Brasil, seu uso é destinado exclusivamente a outros países da América Latina.

4 Primeiros passos



Cuidado

- O uso de controles ou ajustes ou o desempenho de procedimentos diferentes dos contidos neste documento podem resultar em exposição perigosa à radiação ou outras operações inseguras.

Siga sempre as instruções contidas neste capítulo, respeitando a seqüência.

Ao entrar em contato com a Philips, você será solicitado a fornecer os números do modelo e de série do equipamento, localizados na parte inferior do próprio equipamento. Escreva os números aqui:

Nº do modelo _____

Nº de série _____

Preparar o controle remoto



Cuidado

- Risco de explosão! Mantenha as pilhas distantes do calor; luz do sol ou fogo. Nunca incinere as pilhas.
- Risco de diminuição da vida útil das pilhas! Nunca misture diferentes marcas ou tipos de pilha.
- Risco de danos ao produto! Quando o controle remoto não for usado por longos períodos, remova as pilhas.



Nota

- Material em perclorato — pode ser necessário tratamento especial. Consulte www.dtsc.ca.gov/hazardouswaste/perchlorate.

- 1 Abra o compartimento de pilha.
- 2 Insira duas pilhas do tipo R03 ou AAA observando a polaridade correta (+/-), conforme indicado.

- 3 Feche o compartimento de pilha.

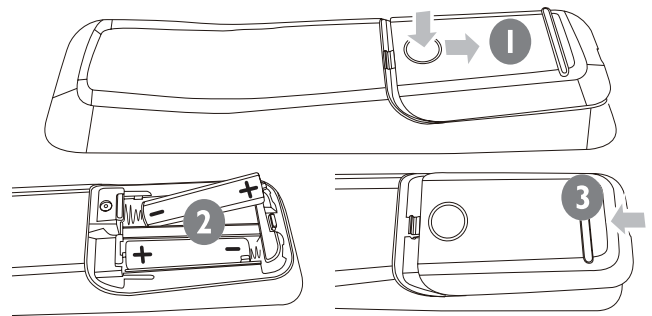

Ligar

- 1 Pressione .
↳ O aparelho alterna para a última origem selecionada.

Localizar o canal de exibição

- 1 Pressione **DISC** para entrar no modo de disco.
- 2 Pressione o botão da origem várias vezes no controle remoto da TV.



Dica

- O canal de entrada de vídeo pode chamar-se AV, VIDEO, HDMI, etc. Consulte o manual do usuário da TV para saber como selecionar a entrada correta.

Selecionar o sistema de TV

Altere esta configuração somente se o vídeo não for exibido corretamente. Por padrão, esta configuração é compatível com a maioria das TVs do seu país.

- 1 Pressione **OPTIONS**.
- 2 Selecione [**Conf.Vídeo**].
- 3 Selecione [**Tipo de TV**] e pressione .

- 4 Selecione um ajuste e pressione **OK**.
 - **[Padrão PAL.]** - Para TV com sistema de cores PAL.
 - **[Padrão NTSC.]** - Para TV com sistema de cores NTSC.
 - **[Multi Padrão.]** - Para TV compatível com PAL e NTSC.
- 5 Para sair do menu, pressione **⏏** **OPTIONS**.

Selecionar o idioma de exibição do menu

- 1 Pressione **⏏** **OPTIONS**.
- 2 Selecione **[Configuração Geral]**.
- 3 Selecione **[Idioma Tela]** e pressione **▶**.
- 4 Selecione um ajuste e pressione **OK**.
- 5 Para sair do menu, pressione **⏏** **OPTIONS**.

Ativar o Progressive Scan

O Progressive Scan exibe o dobro do número de quadros por segundo que o modo de entrelace (sistema de TV comum). Com quase o dobro do número de linhas, o Progressive Scan oferece resolução e qualidade de imagem superiores.

Antes de ativar esse recurso, verifique se:

- A TV suporta sinais Progressive Scan.
- Conectou o aparelho à TV via vídeo componente.

- 1 Ligue a TV.
- 2 Verifique se o modo Progressive Scan da TV está desativado (consulte o manual do usuário da TV).
- 3 Ligue a TV no canal de exibição correto para este aparelho.
- 4 Pressione **DISC**.
- 5 Pressione **⏏** **OPTIONS**.
- 6 Pressione **▲/▼** para selecionar **[Conf. Vídeo]** no menu e pressione **▶**.

- 7 Selecione **[Progressivo]** > **[Lig]** e pressione **OK**.
 - ↳ Uma mensagem de confirmação é exibida.
- 8 Para continuar, selecione **[Ok]** e pressione **OK**.
 - ↳ A configuração progressiva está concluída.



Nota

- Se aparecer uma tela em branco/distorcida, aguarde 15 segundos pela recuperação automática ou desative manualmente o modo Progressive Scan.

- 9 Ative o modo Progressive Scan na TV.

Desativar manualmente o Progressive Scan

- 1 Desative o modo Progressive Scan na TV.
- 2 Pressione **⏏** **OPTIONS**.
- 3 Pressione **▲/▼** para selecionar **[Conf. Vídeo]** no menu e pressione **▶**.
- 4 Selecione **[Progressivo]** > **[Desl]** e pressione **OK**.
- 5 Para sair do menu, pressione **⏏** **OPTIONS**.

Usar o Philips EasyLink

O aparelho suporta o Philips EasyLink, que usa o protocolo HDMI CEC (Consumer Electronics Control, controle de eletrônicos de consumo HDMI). Dispositivos compatíveis com EasyLink, conectados via HDMI, podem ser controlados por um único controle remoto.



Nota

- A Philips não garante 100% de interoperabilidade com todos os dispositivos HDMI CEC.

- 1** Ative as operações HDMI CEC na TV ou nos outros dispositivos conectados. Consulte o manual das TVs ou dos dispositivos para obter detalhes.
- 2** Agora, você pode usar os controles do Philips EasyLink a seguir:

Reprodução com um único toque[TV de lig. autom.]

Quando você pressiona ►||, o aparelho sai do modo de espera e inicia a reprodução do disco (caso exista um disco de vídeo no compartimento de disco). Ao mesmo tempo, a TV é ligada e sintonizada no canal de exibição.

Desligamento com um único toque[Modo de espera do sistema]

Ao conectar o aparelho a dispositivos que suportam o modo de espera, você pode usar o controle remoto do aparelho para colocá-lo no modo de espera, além de todos os dispositivos HDMI conectados. Você também pode usar o controle remoto de qualquer dispositivo HDMI conectado para ativar o modo de espera com um único toque.

Reprodução de áudio com um único toque[Controle sist. áudio]

Ao conectar o aparelho a dispositivos compatíveis com HDMI CEC, ele pode automaticamente reproduzir o áudio desses dispositivos.

5 Reproduzir



Nota

- Com alguns tipos de arquivo/disco, a reprodução pode variar.

Reproduzir discos



Cuidado

- Nunca olhe para o feixe de laser dentro do aparelho.
- Risco de danos ao produto! Nunca reproduza discos com acessórios como aros estabilizadores de disco ou folhas de tratamento de discos.
- Nunca coloque objetos além de discos no compartimento de disco.

- 1 Pressione **DISC** para selecionar a origem DISC.
- 2 Pressione **▲** na unidade principal para abrir o compartimento de disco.
- 3 Coloque um disco no compartimento de disco e pressione **▶II**.
↳ Verifique se o rótulo está voltado para fora.
- 4 A reprodução é iniciada automaticamente.
 - Para interromper a reprodução, pressione **■**.
 - Para pausar ou reiniciar a reprodução, pressione **▶II**.
 - Para pular para a faixa/capítulo/título anterior/seguinte, pressione **◀** ou **▶**.**Se a reprodução não iniciar automaticamente:**
 - Selecione um título/capítulo/faixa e pressione **▶II**.



Dica

- Para reproduzir um DVD bloqueado, insira a senha de quatro dígitos de controle de país.

Usar o menu do disco

Quando você insere um DVD/(S)VCD, um menu é exibido na tela da TV.

Para retornar ao menu durante a reprodução:

- 1 Pressione **MENU/BACK**.



Nota

- Para ver o menu de um disco VCD, ative o recurso PBC (Controle de reprodução) do disco.

Selecionar um idioma de áudio

Você pode selecionar um idioma de áudio em DVDs, vídeos DivX ou VCDs.

- 1 Durante a reprodução do disco, pressione **AUDIO**.
↳ As opções de idioma são exibidas. Se os canais de áudio selecionados não estiverem disponíveis, o canal de áudio padrão do disco será usado.



Nota

- Em alguns DVDs, o idioma só pode ser alterado pelo menu do disco. Pressione **MENU/BACK** para acessar o menu.

Selecionar um idioma de legenda

Você pode selecionar um idioma de legenda em discos DVDs ou DivX® Ultra.

- Durante a reprodução, pressione **SUBTITLE**.



Dica

- Em alguns DVDs, o idioma só pode ser alterado pelo menu do disco. Pressione **MENU/BACK** para acessar o menu.

Sincronizar a saída de áudio com a reprodução de vídeo

Se a reprodução de vídeo estiver mais lenta do que a saída de áudio (o som não corresponde à imagem), você pode atrasar a saída de áudio para que corresponda ao vídeo.

- 1 Pressione e segure **AUDIO SYNC** até 'AUDIO SYNC XXX' ser exibido.
↳ 'XXX' indica o tempo de atraso.
- 2 Em até 5 segundos, pressione **+/-** para definir o atraso da saída de áudio.

Reproduzir a partir de USB



Nota

- Verifique se o dispositivo USB contém músicas, imagens ou vídeos em formato reproduzível.

- 1 Conecte o cabo de extensão USB fornecido:
 - ao dispositivo USB
 - à entrada

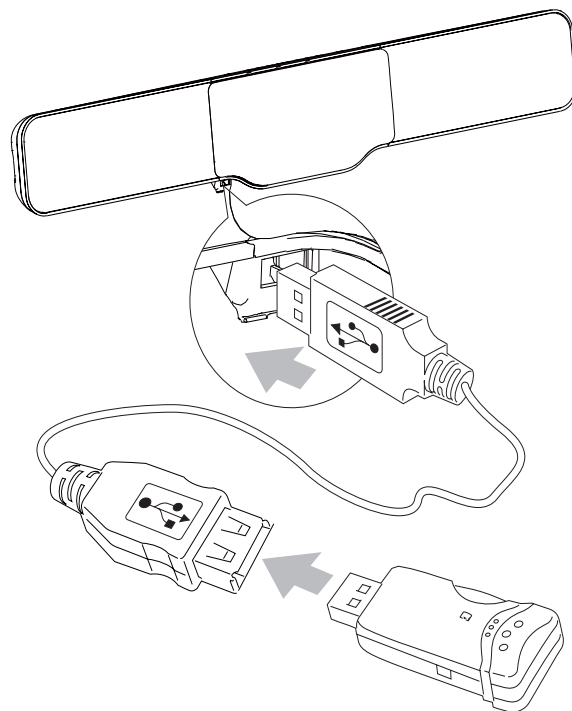

- 2 Pressione **USB** para selecionar uma origem USB.
↳ Um menu de conteúdo é exibido.
- 3 Selecione uma pasta e pressione **OK**.
- 4 Selecione um arquivo para ser reproduzido e pressione **▶||**.
 - Para retornar ao menu principal, pressione **▲** até que a pasta 'Previous' seja selecionada. Em seguida, pressione **OK**.
 - Para interromper a reprodução, pressione **■**.
 - Para pausar ou reiniciar a reprodução, pressione **▶||**.
 - Para pular para o arquivo anterior/seguinte, pressione **◀▶**.

Reproduzir vídeo DivX

Você pode reproduzir arquivos DivX copiados para um CD-R/RW, DVD gravável ou dispositivo USB.

- 1 Insira um disco ou conecte um dispositivo USB.
- 2 Selecione uma origem:

- Para discos, pressione **DISC**.
- Para dispositivos USB, pressione **USB**.

3 Selecione um título para ser reproduzido e pressione **▶II**.

- Para interromper a reprodução, pressione **■**.
- Para pausar ou reiniciar a reprodução, pressione **▶II**.
- Para alterar o idioma da legenda, pressione **SUBTITLE**.



Nota

- Só é possível reproduzir vídeos DivX alugados ou adquiridos por meio do código de registro DivX do aparelho.
- Há suporte para arquivos de legenda com as extensões .srt, .smi, .sub, .ssa e .ass, mas eles não aparecem no menu de navegação de arquivos.
- O nome de arquivo das legendas deve ser igual ao nome de arquivo do vídeo.

Reproduzir arquivos de imagem/MP3/WMA

Você pode reproduzir arquivos de imagem/MP3/WMA copiados para um CD-R/RW, DVD gravável ou dispositivo USB.

1 Insira um disco ou conecte um dispositivo USB.

2 Selecione uma origem:

- Para discos, pressione **DISC**.
- Para dispositivos USB, pressione **USB**.
- Um menu de conteúdo é exibido.

3 Selecione uma pasta e pressione **OK**.

4 Selecione um arquivo para ser reproduzido e pressione **▶II**.

- Para retornar ao menu principal, pressione **▲** até que a pasta 'Previous' seja selecionada. Em seguida, pressione **OK**.
- Para interromper a reprodução, pressione **■**.

- Para pausar ou reiniciar a reprodução, pressione **▶II**.
- Para pular para o arquivo anterior/seguinte, pressione **◀/▶I**.

Controle de reprodução

Selecionar opções de repetição/reprodução aleatória

- 1** Durante a reprodução, pressione **REPEAT/PROGRAM** várias vezes para selecionar uma opção de repetição ou o modo de reprodução aleatória.
- Para retornar à reprodução normal, pressione **REPEAT/PROGRAM** várias vezes até **[Repetir Desl.]** ser exibido.

Repetir A-B (DVD/VCD/CD/MP3/WMA)

- 1** Durante a reprodução de músicas ou vídeos, pressione **REPEAT A-B** no ponto inicial.
- 2** Pressione **REPEAT A-B** no ponto final.
- ↳ A seção selecionada é reproduzida repetidamente.
- Para cancelar a repetição da reprodução, pressione **REPEAT A-B** novamente.



Nota

- As seções A e B só podem ser definidas dentro do mesmo título/faixa.

Pesquisar para frente/para trás

- 1** Durante a reprodução, pressione **◀/▶** (**◀◀/▶▶**) várias vezes para selecionar uma velocidade de pesquisa.
- Para retomar a reprodução na velocidade normal, pressione **▶II**.

Retomar a reprodução do vídeo a partir do último ponto de interrupção

Nota

- Este recurso está disponível apenas para reprodução de vídeo.

1 No modo de parada e com o disco ainda na bandeja, pressione **OK**.

Parta cancelar o modo de retomada e parar totalmente a reprodução:

1 No modo de parada, pressione **■**.

Opções de reprodução

Exibir informações de reprodução

1 Durante a reprodução, pressione **ⓘ** **INFO** várias vezes para exibir as informações da reprodução.

Ampliar/reduzir a imagem

1 Durante a reprodução de um vídeo/imagem, pressione **ZOOM** várias vezes para ampliar/reduzir a imagem.

- Quando a imagem está ampliada, você pode pressionar **◀/▶/▲/▼** para se deslocar por ela.

Alterar o canal de áudio

Nota

- Este recurso está disponível apenas para reprodução de VCD/DivX.

1 Durante a reprodução, pressione **AUDIO** várias vezes para selecionar um canal de áudio disponível no disco:

- Mono esquerdo
- Mono direito
- Estéreo

Selecionar um idioma de áudio

Nota

- Este recurso só está disponível para vídeos de DVDs/DivX gravados com vários idiomas de áudio.

1 Pressione **AUDIO** várias vezes para selecionar um idioma de áudio.

Selecionar um idioma de legenda

Nota

- Este recurso só está disponível para vídeos de DVDs/DivX gravados com vários idiomas de áudio.

1 Pressione **SUBTITLE** várias vezes para selecionar um idioma de legenda disponível.

Opções de exibição de imagem

Iniciar a apresentação de imagens em slides

1 Durante a reprodução, pressione **■**.
↳ São exibidas 12 imagens em miniatura.

2 Selecione um arquivo e pressione **▶||** para iniciar a apresentação de slides.

- Para ir para a tela anterior ou seguinte, pressione **◀/▶**.
- Para selecionar uma imagem, pressione os botões do cursor.
- Para exibir somente a foto selecionada, pressione **OK**.

Girar a imagem



1 Durante a reprodução, pressione **▲/▼** para girar a imagem no sentido horário/anti-horário.

Iniciar uma apresentação de slides com música

Você pode reproduzir simultaneamente arquivos de música MP3/WMA e arquivos de foto JPEG para criar uma apresentação de slides com música. Os arquivos MP3/WMA e JPEG devem estar armazenados no mesmo disco ou dispositivo USB.

- 1** Reproduza a música MP3/WMA.
- 2** Navegue até a pasta/álbum de fotos e pressione ►|| para iniciar a apresentação de slides.
 - ↳ A apresentação de slides é iniciada e continua até o final da pasta ou do álbum de fotos.
 - ↳ O áudio continua a ser reproduzido até o final do disco/dispositivo.
 - ↳ Para retornar ao menu, pressione **MENU/BACK**.
- 3** Para interromper a apresentação de slides, pressione ■.
- 4** Para interromper a reprodução da música, pressione ■ novamente.

6 Ajustar configurações

- 1 Pressione **OPTIONS** .
- 2 Selecione uma página de configuração.
- 3 Selecione uma opção e pressione **▶**.
- 4 Selecione um ajuste e pressione **OK**.
 - Para retornar ao menu anterior, pressione **◀**.
 - Para sair do menu, pressione **OPTIONS** .

Configuração geral

Em **[Confg. Geral]**, é possível definir as seguintes opções:

[EasyLink]

Se o aparelho estiver conectado a TVs/ aparelhos compatíveis com HDMI CEC, todos os dispositivos conectados poderão responder simultaneamente aos seguintes comandos:

Opção	Descrição
[Reprod. com um toque]	Quando você pressiona ▶ , a TV e o aparelho são ligados. Se houver um disco no aparelho, ele será reproduzido.
[Modo de espera do sistema]	Quando você pressiona e segura ⏻ , os dispositivos HDMI CEC conectados alternam simultaneamente para o modo de espera. Para desativar este recurso, selecione [Negar] .
[Controle sist. áudio]	Quando você reproduz áudio roteado de dispositivos conectados, o aparelho alterna automaticamente para a origem de áudio correspondente. Para ativar esse recurso, selecione [Lig] . Em seguida, vá para [Map. entr. áudio] para pesquisar e mapear todos os dispositivos conectados.
[Map. entr. áudio]	Ao mapear de maneira correta a entrada de áudio, este aparelho alterna automaticamente para o áudio do dispositivo.

Nota

- É necessário ativar as operações HDMI CEC na TV ou nos dispositivos para utilizar os controles EasyLink. Consulte o manual da TV ou dos dispositivos para obter mais detalhes.

A Philips não garante 100% de interoperabilidade com todos os dispositivos compatíveis com HDMI CEC.

[Bloq. Disco]

Defina a restrição para a reprodução de determinados discos. Antes de começar, coloque o disco em seu respectivo compartimento (é possível bloquear até 40 discos).

- **[Bloq.]** – Restringe o acesso ao disco atual. Você precisa digitar uma senha para desbloquear o disco e reproduzi-lo.
- **[Desbloq.]** – Reproduz todos os discos.



Dica

- Para definir a senha ou alterá-la, vá para **[Config. Prefer.]** > **[Senha]**.

[Atenuar Visor]

Altera o nível de brilho do display do aparelho.

- **[100%]** – brilho normal.
- **[70%]** – brilho médio.
- **[40%]** – display mais escuro.

[Idioma Tela]

Seleciona o idioma a ser exibido no display do aparelho.

[Protetor Tela]

O protetor de tela protege a tela da TV contra danos decorrentes da exposição prolongada a uma imagem estática.

- **[Lig]** – ativa o protetor de tela.
- **[Desl]** – desativa o protetor de tela.

[Timer desl. aut.]

Alterna automaticamente para o modo de espera após o tempo predefinido.

- **[15 mins], [30 mins], [45 mins], [60 mins]** – seleciona o tempo de contagem regressiva antes de o aparelho entrar no modo de espera.
- **[Desl]** – desativa o modo de desligamento automático.

[Cód Vap DivX(R)]

Exibe o código de registro DivX®.



Dica

- Digite o código de registro DivX do aparelho quando alugar ou adquirir vídeos no site www.divx.com/vod. Os vídeos DivX alugados ou adquiridos pelo serviço DivX® VOD (Vídeo a pedido) só podem ser reproduzidos no dispositivo registrado.

Configuração de áudio

Em **[Config. áudio]**, é possível definir as seguintes opções:

[Áudio HDMI]

Se você conectar este aparelho à TV usando um cabo HDMI, selecione a configuração da saída de áudio para essa conexão.

- **[Lig]** – o som é emitido pela TV e pelo aparelho. Se o formato de áudio no disco não for suportado, será feito o downmix para o formato de dois canais (PCM linear).
- **[Desl]** – desativa a saída de áudio da TV. O som é emitido somente pelo aparelho.

[Modo Noturno]

Suaviza ruídos altos e aumenta o nível de sons suaves para que você possa assistir a filmes em DVD com volume baixo, sem incomodar as pessoas.

- **[Desl]** – reproduz o som surround com faixa dinâmica integral.
- **[Lig]** – ativa a exibição silenciosa à noite (apenas para DVDs).

Configuração de vídeo

Em **[Config. Video]**, é possível definir as seguintes opções:

[Tipo de TV]

Altere esta configuração somente se o vídeo não for exibido corretamente. Por padrão, esta configuração é compatível com a maioria das TVs do seu país.

- **[Padrão PAL.]** – Para TV com sistema de cores PAL.
- **[Padrão NTSC.]** – Para TV com sistema de cores NTSC.
- **[Multi Padrão.]** – Para TV compatível com PAL e NTSC.

[Tela da TV]

O formato da TV determina a proporção da imagem exibida com base no tipo de TV conectada.



4:3 Pan Scan (PS)

4:3 Letter Box (LB)

16:9 (Wide Screen)

- **[4:3 Pan Scan]** – Para TV com tela 4:3: tela de altura completa com as laterais cortadas.
- **[4:3 Letter Box]** – Para TV com tela 4:3: tela widescreen com barras pretas nas partes superior e inferior.
- **[16:9 Wide Screen]** – Para TV widescreen: tela com proporção da exibição 16:9.

[Progressivo]

Ativa ou desativa o modo Progressive Scan.

[Defin. Imagem]

Seleciona um conjunto predefinido de ajustes de cores de imagem ou personaliza os ajustes.

- **[Padrão]** – ajuste de cores originais.
- **[Luminoso]** – ajuste de cores vibrantes.
- **[Suave]** – ajuste de cores quentes.
- **[Pessoal]** – personaliza o ajuste de cores. Ajuste o nível de brilho, contraste, nitidez/matiz e saturação de cores.

[Vídeo HDMI] – seleciona a resolução de saída de vídeo HDMI compatível com a capacidade da tela da TV.

Opção	Descrição
[Auto]	Detecta e seleciona automaticamente a melhor resolução de vídeo suportada.
[480p], [576p], [720p], [1080i], [1080p]	Selecione a resolução de vídeo à qual sua TV oferece melhor suporte. Consulte o manual da TV para obter detalhes.

[Closed Caption]

Ativa ou desativa o recurso Closed Caption na tela.

- **[Lig]** – mostra os efeitos sonoros nas legendas. Aplicável somente a discos com informações de Closed Caption e se sua TV oferecer suporte a esse recurso.
- **[Desl]** – desativa o Closed Caption.

Configuração de preferências

Em **[Pág. Preferências]**, é possível definir as seguintes opções:

[Áudio]

Seleciona o idioma de áudio preferido para a reprodução de discos.

[Legenda]

Seleciona o idioma de legendas preferido para a reprodução de discos.

[Menu Disco]

Seleciona o idioma preferido no menu do disco.



Nota

- Se o idioma definido não estiver disponível no disco, ele usará o próprio idioma padrão.
- Em alguns discos, o idioma de legenda/áudio só pode ser alterado no menu do disco.
- Para escolher idiomas não listados no menu, selecione **[Outro]**. Em seguida, verifique a lista de códigos de idioma no verso deste manual do usuário e insira o respectivo código de quatro dígitos.

[Controle Pais]

Restringe o acesso a discos inapropriados para crianças. Discos desse tipo devem ser gravados com classificações.

- 1) Pressione **OK**.
- 2) Selecione um nível de classificação e pressione **OK**.
- 3) Pressione os botões numéricos para digitar a senha.



Nota

- Discos com classificação acima do nível definido em **[Controle Pais]** requerem uma senha para reprodução.
- As classificações variam de acordo com o país. Para permitir a reprodução de todos os discos, selecione **'8'**.
- Alguns discos apresentam a classificação impressa, mas não são gravados com classificações. Essa função não tem efeito nesses discos.



Dica

- Você pode definir a senha ou alterá-la (consulte **[Config. Prefer.] > [Senha]**).

[PBC]

Desativa ou ativa o menu de conteúdo de VCDs/SVCDs com o recurso PBC (Controle de reprodução).

- **[Lig]** - exibe o menu de índice quando você insere um disco para reprodução.
- **[Des]** - ignora o menu e inicia a reprodução a partir do primeiro título.

[Nav MP3/JPEG]

Exibe as pastas ou todos os arquivos.

- **[Com Menu]** – exibe as pastas de arquivos MP3/WMA.
- **[Sem Menu]** – exibe todos os arquivos.

[Senha]

Define ou altera a senha de discos bloqueados e reproduz DVDs restritos.

- 1) Pressione os botões numéricos para inserir '0000' ou a última senha definida no campo **[Senha Antiga]**.
- 2) Insira a nova senha no campo **[Nova Senha]**.
- 3) Insira novamente a senha no campo **[Conf. Senha]**.
- 4) Pressione **OK** para sair do menu.



Nota

- Se esquecer a senha, insira '0000' antes de definir uma nova.

[Legenda DivX]

Selecione um conjunto de caracteres que suporte a legenda DivX.

[Padrão] Inglês, Irlandês, Dinamarquês, Estoniano, Finlandês, Francês, Alemão, Italiano, Português, Luxemburguês, Norueguês (Bokmål e Nynorsk), Espanhol, Sueco, Turco

[Cent. Eur.] Polonês, Tcheco, Eslovaco, Albanês, Húngaro, Esloveno, Croata, Sérvio (alfabeto Latino), Romeno

[Cirílico] Bielo-russo, Búlgaro, Ucraniano, Macedônio, Russo, Sérvio

[Grego] Grego

[Hebraico] Hebraico



Nota

- Verifique se o arquivo de legenda tem exatamente o mesmo nome do arquivo do filme. Se, por exemplo, o nome do arquivo do filme for 'Movie.avi', será necessário nomear o arquivo de texto como 'Movie.sub' ou 'Movie.srt'.

[Inform. da versão]

Exibe a versão do software deste aparelho.



Dica

- Essa informação é necessária quando você deseja saber se uma versão mais recente do software está disponível no site da Philips para baixar e instalar no aparelho.

[Padrão]

Restaura todas as configurações padrão do aparelho, exceto **[Bloq. Disco]**, **[Senha]** e **[Controle Pais]**.

7 Sintonizar estações de rádio FM

- 1 Verifique se você conectou e estendeu totalmente a antena FM fornecida.
- 2 Pressione **RADIO**.
- 3 Pressione e segure **◀/▶** (**◀◀/▶▶**).
- 4 Quando a indicação de frequência começar a mudar, solte esse botão.
↳ O sintonizador FM sintoniza automaticamente uma estação com recepção suficiente.
- 5 Repita as etapas 3 e 4 para sintonizar mais estações.

Para sintonizar uma estação fraca:

Pressione **◀/▶** (**◀◀/▶▶**) várias vezes até encontrar a melhor recepção.

Programar estações de rádio automaticamente

Nota

- Você pode programar no máximo 20 estações de rádio.

- 1 Pressione **◀/▶** para selecionar um número predefinido para iniciar a programação.
- 2 Pressione e segure as teclas **REPEAT/PROGRAM** por dois segundos para ativar o modo de programação automático.
↳ **[AUTO]** (automático) é rapidamente exibido.
↳ Todas as estações disponíveis são programadas na ordem de intensidade de recepção da faixa de onda.

↳ A última estação de rádio programada é sintonizada automaticamente.

Programar estações de rádio manualmente

Nota

- Você pode programar no máximo 20 estações de rádio.

- 1 Sintonize uma estação de rádio.
- 2 Pressione **REPEAT/PROGRAM** para ativar a programação.
- 3 Pressione **◀/▶** para atribuir um número (1 a 20) a essa estação de rádio e pressione **REPEAT/PROGRAM** para confirmar.
↳ O número predefinido e a frequência da estação pré-sintonizada são exibidos.
- 4 Repita as etapas acima para programar outras estações.

Nota

- Para substituir uma estação programada, armazene outra estação em seu lugar.

Sintonizar uma estação pré-sintonizada

- 1 Pressione **◀/▶** para selecionar um número predefinido desejado.

Dica

- Você também pode usar o teclado numérico para selecionar uma estação pré-sintonizada diretamente.

8 Ajustar volume e efeito sonoro

Ajustar o volume

- 1 Durante a reprodução, pressione \triangle +/- para aumentar/diminuir o volume.

Selecionar um efeito sonoro



Nota

- Não é possível usar diferentes efeitos sonoros ao mesmo tempo.

Selecionar um efeito sonoro predefinido

- 1 Durante a reprodução, pressione **SOUND** repetidamente para selecionar:
 - [Clássica] (show)
 - [ROCK] (ação)
 - [Esportes] (jogos)
 - [Lounge] (drama)
 - [Noite]

Selecionar efeito de som surround

A tecnologia DVS (Dolby Virtual Speaker) cria uma incrível experiência auditiva em 5.1 canais com apenas duas caixas acústicas. É uma solução de entretenimento ideal para locais em que o espaço para várias caixas acústicas é limitado.

- 1 Durante a reprodução, pressione **SURROUND** para ativar/desativar o efeito de som surround.

Ajustar agudos/graves

- 1 Pressione **TREBLE** ou **BASS**.

- 2 Em até 5 segundos, pressione \triangle +/- para ajustar o nível de tons altos (agudos) ou baixos (graves).

Silenciar o som

- 1 Durante a reprodução, pressione \times para silenciar/ativar o som.

9 Conectar outros dispositivos

Ouvir um aparelho de áudio

Você pode ouvir músicas de um aparelho de áudio por esta unidade.

- 1 Conecte o aparelho de áudio.
 - Para aparelhos de áudio com saída de áudio vermelha/branca:
Conecte um cabo de áudio vermelho/branco (não fornecido) às entradas **AUX IN L/R** e às saídas de áudio do aparelho de áudio.
 - Para aparelhos de áudio com entrada para fone de ouvido:
Conecte um cabo de áudio com plugue de 3,5 mm (não fornecido) à entrada **MP3 LINK** e à entrada de fone de ouvido do aparelho de áudio.
 - Para aparelhos de áudio com entradas ópticas:
Conecte um cabo óptico (não fornecido) à entrada **OPTICAL IN** e à saída óptica no aparelho de áudio.
- 2 Selecione a origem AUDIO SOURCE ou MP3 LINK.
- 3 Inicie a reprodução no aparelho de áudio.

10 Informações do produto



Nota

- As informações do produto estão sujeitas a alterações sem aviso prévio.

Especificações

Amplificador

Potência de saída	2 X 50 W RMS
Resposta de frequência	20 - 20 kHz, ± 3 dB
Relação sinal/ruído	>67 dB
Entrada Aux	500 mv RMS, 20 kohm

Disco

Tipo de laser	Semicondutor
Diâmetro do disco	12 cm/8 cm
Decodificação de vídeo	MPEG-1 / MPEG-2 / DivX
Vídeo DAC	12 bits
Sistema de sinal	PAL / NTSC
Formato de vídeo	4:3 / 16:9
S/R de vídeo	>48 dB
DAC de áudio	24 bits / 96 kHz
Distorção harmônica total	$<1\%$
Resposta de frequência	4 Hz - 20 kHz (44,1 kHz) 4 Hz - 22 kHz (48 kHz) 4 Hz - 24 kHz (96 kHz)
Relação sinal/ruído	>67 dBA

Sintonizador (FM)

Faixa de sintonia	87,5 - 108 MHz
Grade de sintonia	50 KHz
Sensibilidade	<22 dBf – Relação sinal/ruído mono de 26 dB
Seletividade de pesquisa	>28 dBf
Distorção harmônica total	$<3\%$
Relação sinal/ruído	>50 dB

Caixas acústicas

Impedância de caixa acústica	2 x 8 ohm
Driver da caixa acústica, base	Woofer de 3"
Driver da caixa acústica, tweeter	Tweeter de 19 mm
Sensibilidade	>83 dB/m/W ± 4 dB/m/W

Informações gerais

Alimentação AC	120/230 V, 50/60Hz
Consumo de energia em operação	45 W
Consumo de energia no modo de espera normal	<4 W
Consumo de energia no modo de espera de economia de energia	<1 W
Saída de vídeo composto	1,0 Vp-p, 75 ohm
Saída HDMI (CEC)	1,3 a
USB Direct	Versão 2.0
Dimensões	– Unidade principal (L x A x P) 800 x 140 x 97 mm
Peso	– Com a embalagem 5 kg

Formatos de disco suportados

- DVDs (Digital Video Discs)
- VCDs (Video CDs)
- SVCDs (Super Video CDs)
- DVD+RW (Digital Video Discs + Rewritable)
- CDs (Compact Discs)
- Arquivos de imagem (Kodak, JPEG) em CD-R(W)
- Disco DivX(R) em CD-R(W):
- DivX 3.11, 4.x e 5.x
- WMA

Formatos de CD de MP3 suportados:

- ISO 9660
- Máx. de caracteres em títulos/nomes de álbuns: 12
- Máx. de títulos e álbuns: 255.
- Máx. de diretórios alinhados: oito níveis.
- Máx. de álbuns: 32.
- Máx. de faixas MP3: 999.
- Frequências de amostragem suportadas para discos MP3: 32 kHz, 44,1 kHz e 48 kHz.
- Taxas de bits de discos MP3 suportadas: 32, 64, 96, 128, 192, 256 (kbps)
- Os seguintes formatos não são suportados:
 - Arquivos do tipo *.VMA, *.AAC, *.DLF, *.M3U,
 - *.PLS e *.WAV
 - Álbum/título com nome em idioma diferente do inglês
 - Discos gravados no formato Joliet
 - MP3 Pro e MP3 com ID3 tag

Informações sobre reprodução USB

Dispositivos USB compatíveis:

- Memória flash USB (USB 2.0 ou USB 1.1)
- Players de flash USB (USB 2.0 ou USB 1.1)
- cartões de memória (é necessário um leitor de cartão adicional para que funcionem com este aparelho)

Formatos suportados:

- USB ou formato de arquivo de memória FAT12, FAT16, FAT32 (tamanho do setor: 512 bytes)
- Taxa de bits de MP3 (taxa de dados): 32 a 320 Kbps e taxas de bits variáveis
- WMA v9 ou anterior
- Alinhamento de diretórios até o máximo de 8 níveis
- Número de álbuns/pastas: máximo 99
- Número de faixas/títulos: máximo 999
- Marca ID3 v2.0 ou posterior
- Nome do arquivo em Unicode UTF8 (tamanho máximo: 128 bytes)

Formatos não suportados:

- Álbuns vazios: um álbum vazio não contém arquivos MP3/WMA e não aparece no display.
- Os formatos de arquivo não suportados são ignorados. Por exemplo, documentos do Word (.doc) ou arquivos MP3 com extensão .dlf são ignorados e não são reproduzidos.
- Arquivos de áudio AAC, WAV, PCM
- Arquivos WMA protegidos por DRM (.wav, .m4a, .m4p, .mp4, .aac)
- Arquivos WMA no formato Lossless

11 Solução de problemas



Aviso

- Nunca remova a estrutura do equipamento.

Para manter a garantia válida, nunca tente consertar o aparelho por conta própria. Se tiver problemas ao usar o aparelho, verifique os pontos a seguir antes de solicitar atendimento: Se o problema persistir, vá até o site da Philips em www.philips.com/welcome. Ao entrar em contato com a Philips, fique próximo ao aparelho e tenha em mãos os números do modelo e de série.

Sem energia

- Verifique se o cabo de alimentação AC do aparelho está conectado corretamente.
- Verifique se há energia na tomada AC.
- Como um recurso de economia de energia, o aparelho é desligado automaticamente 15 minutos após o fim de uma reprodução, se nenhum controle for operado.

Sem imagem

- Verifique a conexão do vídeo.
- Ligue a TV e faça o ajuste para o canal Video In correto.
- O Progressive scan está ativado, mas a TV não suporta esse recurso.

Dispositivo USB não suportado

- O dispositivo USB é incompatível com o aparelho. Tente usar outro.

Não é possível exibir alguns arquivos no dispositivo USB

- O número de pastas ou arquivos no dispositivo USB ultrapassou certo limite. Isso não é uma falha.
- Os formatos desses arquivos não são suportados.

Não há imagem na conexão HDMI.

- Verifique se o cabo HDMI está com defeito. Substitua-o por um novo cabo HDMI.
- Se isso acontece quando você altera a resolução de vídeo HDMI, selecione a resolução correta até a imagem ser exibida.

Nenhum disco é detectado

- Insira um disco.
- Verifique se o lado do rótulo do disco está voltado para fora.
- Aguarde até que a umidade e a condensação na lente evaporem.
- Troque ou limpe o disco.
- Use um CD finalizado ou um disco com formato adequado.

Imagem preta e branca ou distorcida

- O disco não corresponde ao padrão do sistema de cores da TV (PAL/NTSC).
- Às vezes, pode ocorrer uma leve distorção de imagem. Isso não é uma falha.
- Limpe o disco.
- Uma imagem distorcida pode aparecer durante a configuração do Progressive scan.

A proporção da imagem da tela da TV não pode ser alterada, embora você tenha definido o formato da tela da TV.

- A proporção da imagem é fixa no disco DVD carregado.
- Em alguns sistemas de TV, não é possível alterar a proporção da imagem.

Não há som

- Ajuste o volume.
- Verifique se as caixas acústicas estão conectadas corretamente.
- Se não houver som no modo USB, verifique se o dispositivo USB conectado contém músicas em formato reproduzível.
- Se não houver som no modo AV, verifique se os dispositivos AV estão conectados corretamente ao aparelho.

O controle remoto não funciona

- Antes de pressionar qualquer botão de função, selecione primeiro a origem correta usando o controle remoto.
- Reduza a distância entre o controle remoto e o aparelho.
- Insira a pilha com as polaridades (sinais +/–) alinhadas, conforme indicado.
- Substitua as pilhas.
- Aponte o controle remoto diretamente para o sensor existente na parte frontal do aparelho.

O disco não é reproduzido

- Insira um disco legível com o lado do rótulo voltado para fora.
- Verifique o tipo, o sistema de cores e o código de região do disco. Verifique se há arranhões ou manchas no disco.
- Pressione **⏏** **OPTIONS** para sair do menu de configuração do aparelho.
- Desative a senha do controle dos pais ou altere o nível de classificação.
- Há umidade e condensação dentro do aparelho. Remova o disco e deixe o aparelho ligado por cerca de 1 hora. Desconecte o aparelho da tomada AC, reconecte-o e ligue-o novamente.
- Como um recurso de economia de energia, o aparelho é desligado automaticamente 15 minutos após o fim da reprodução de um disco, se nenhum controle for operado.

Má recepção do rádio

- Aumente a distância entre o aparelho e a TV ou o videocassete.
- Estenda completamente a antena FM.
- Conecte uma antena FM externa.

Não é possível selecionar o Progressive Scan

- Verifique se o modo de vídeo componente está definido como **[YUV]**.

Não há som na conexão HDMI.

- Talvez você não ouça nenhum som se o dispositivo conectado for incompatível com HDCP ou se for compatível somente com DVI.

Não é possível definir idiomas de legenda ou áudio

- O disco não foi gravado com som ou legendas em vários idiomas.
- O ajuste de áudio ou idioma de legenda é proibido no disco.

12 Apêndice

Montar em uma parede

! Cuidado

- Risco de danos ao produto! Sempre consulte um profissional especializado para montar com segurança o produto na parede.
- Risco de dano! Certifique-se de que nenhum duto, como de gás, água e eletricidade, será atingido quando você fizer os furos.

Conteúdo do kit de instalação fornecido

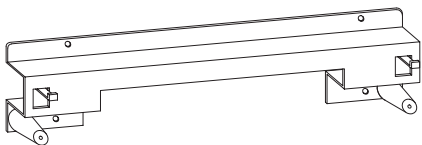

1 suporte para instalação da unidade principal e das caixas acústicas na parede

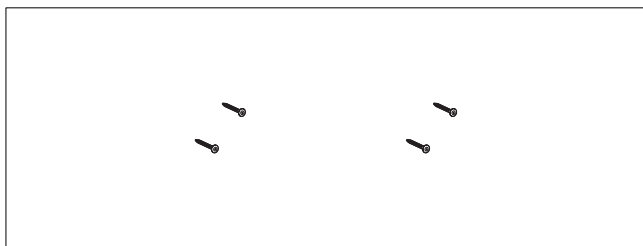

4 parafusos

Outros itens de que você precisará

- Furadeira elétrica
- Chave de fenda
- Lápis

Instalar a unidade principal e as caixas acústicas

! Cuidado

- Para encontrar um local adequado para a instalação, faça as conexões físicas e sem fio necessárias.
- Instale a unidade principal e as caixas acústicas somente em uma parede de concreto ou de gesso sólida!

Use o suporte fornecido para instalar a unidade principal e as caixas acústicas na parede.

- 1 Alinhe o suporte no local escolhido na parede. Use um lápis para marcar os locais dos furos.

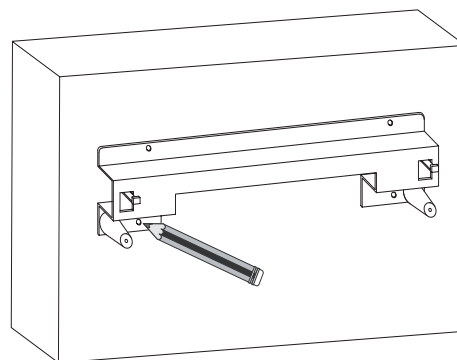

- 2 Faça os furos marcados.

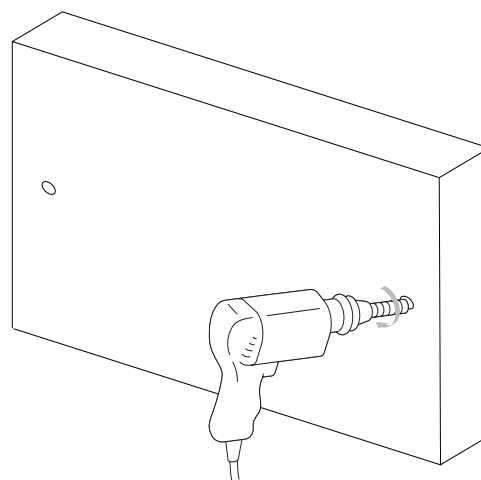

- 3 Fixe o suporte para instalação em parede usando os quatro parafusos fornecidos.

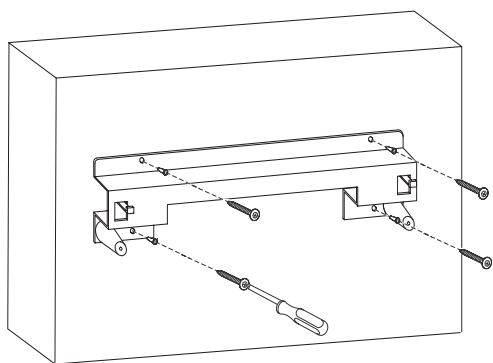

- 4** Fixe a unidade principal e as caixas acústicas no local adequado.

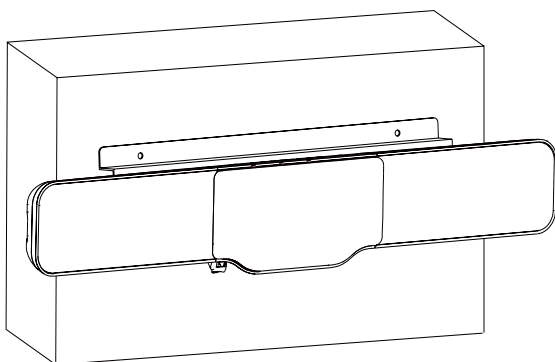

13 Glossário

Á

Áudio analógico

Som que não foi convertido para números. O som analógico está disponível ao utilizar o AUDIO LEFT/RIGHT. Esses conectores vermelho e branco enviam áudio pelos canais direito e esquerdo, respectivamente.

Áudio digital

Áudio digital é um sinal de som convertido em valores numéricos. O som digital pode ser transmitido por vários canais. O som analógico só pode ser transmitido por dois canais.

A

AUX

Entrada auxiliar que permite receber sinais de dispositivos portáteis de áudio.

C

Controle dos pais

Função do DVD que restringe a reprodução do disco de acordo com a idade dos usuários e com o nível de restrição de cada país. A restrição varia de um disco para outro. Quando ativada, a reprodução será proibida se o nível do software for maior do que o nível definido pelo usuário.

D

DivX®

O codec DivX® é uma tecnologia de compactação de vídeo baseada no padrão MPEG-4 com patente pendente e desenvolvida pela DivX®, Inc. Ela permite compactar o tamanho de um arquivo de vídeo digital mantendo alta qualidade visual.

Dolby Digital Pro Logic II

Tecnologia avançada de decodificação matricial que expande dois canais de áudio, como no caso de CDs, videocassetes Hi-Fi, videogames ou transmissões de TV, para uma reprodução em cinco canais com banda completa (Esquerdo/Central/Direito/Esquerdo surround/Direito surround), resultando em uma experiência sonora em surround.

E

EasyLink

O Philips Easylink atende ao protocolo padrão HDMI CEC para compartilhar recursos entre esse equipamento e dispositivos conectados a ele. Este recurso só está disponível se você conectar este equipamento a um equipamento compatível com HDMI, usando um cabo HDMI.

H

HDCP

Proteção de conteúdo digital em banda larga. Esta é uma especificação que permite a transmissão segura de conteúdo digital entre diferentes equipamentos (para evitar cópias ilegais.)

HDMI

A interface multimídia de alta definição é uma interface digital de alta velocidade capaz de transmitir vídeo digital de alta definição sem compressão e áudio digital em vários canais. Ela proporciona alta qualidade de imagem e som, completamente sem ruído. HDMI é compatível com o padrão DVI. Como é uma exigência do padrão HDMI, conectar equipamentos HDMI ou DVI sem HDCP (Proteção de conteúdo digital em banda larga) não produzem sinais de vídeo nem de áudio.

J

JPEG

Formato de imagem digital estática muito utilizado. Sistema de compactação de dados de imagem estática proposto pelo Joint Photographic Expert Group, que apresenta pequena perda de qualidade de imagem apesar da elevada taxa de compactação. Esses arquivos têm a extensão '.jpg' ou '.jpeg.'

M

Menu do disco

Tela que permite escolher imagens, sons, legendas, ângulo de visão etc., gravados em um DVD.

MP3

Formato de arquivo com um sistema de compactação de dados de áudio. MP3 é a abreviação de Motion Picture Experts Group 1 (ou MPEG-1) Audio Layer 3. Com o formato MP3, um CD-R ou CD-RW pode conter cerca de 10 vezes mais dados do que um CD comum.

P

PBC

Controle de reprodução. Sistema em que você navega por um Video CD/SuperVCD com menus na tela gravados no disco. Ele permite reprodução e pesquisa interativas.

Progressive Scan

O Progressive Scan exibe duas vezes o número de quadros por segundo em relação a um sistema de TV comum. Esse recurso oferece resolução e qualidade de imagem superiores.

Proporção da imagem

Proporção da imagem se refere à proporção entre a largura e a altura de telas de TV. A proporção de uma TV padrão é 4:3, enquanto a proporção de uma TV de alta definição ou widescreen é de 16:9. O formato Letter Box permite assistir a uma imagem com uma perspectiva mais larga em uma tela padrão 4:3.

S

Surround

Sistema que cria campos sonoros realistas, tridimensionais. Geralmente é obtido com vários alto-falantes dispostos ao redor do ouvinte.

V

Vídeo composto (CVBS)

Sinal de vídeo usado na maioria dos aparelhos domésticos de vídeo.

LISTA DE SERVIÇO AUTORIZADO - BRASIL

ACRE		BAIXO GUANDU	27-37321142	BELO HORIZONTE	31-32257262	BELEM	91-32353091
CRUZEIRO DO SUL	68-33227216	BARRA DE SAO FRANCISCO	27-37562245	BELO HORIZONTE	31-32254066	BELEM	91-32542424
RIO BRANCO	68-32217642	CACHOEIRA DE ITAPEMIRIM	28-35223524	BETIM	31-35322088	CAPANEMA	91-34621100
RIO BRANCO	68-32249116	COLATINA	27-37222288	BOM DESPACHO	37-35222511	CASTANHAL	91-37215052
ALAGOAS		GUARAPARI	27-33614355	CARANGOLA	32-37412017	ITAITUBA	93-3518-502C
ARAPIRACA	82-35222367	SAO MATEUS	27-37633806	CARATINGA	33-33213433	MARABA	94-33211891
MACEIO	82-32417237	SERRA	27-3328-4292	CASSIA	35-35412293	ORIXIMINA	93-35491606
PALMEIRA DOS INDIOS	82-34213452	VILA VELHA	27-32891233	CATAGUASES	32-34227986	PARAGOMINAS	91-30110778
UNIAO DOS PALMARES	82-32811305	VITORIA	27-32233899	CONGONHAS	31-37311638	PARAUPEBAS	94-33561756
				CONSELHEIRO LAFAIETE	31-37622001	SANTAREM	93-35235322
				CONTAGEM	31-33912994		
				CONTAGEM	31-33953461	PARAIBA	
AMAZONAS		GOIÁS		CORONEL FABRICIANO	31-38411804	CAMPINA GRANDE	83-33212128
MANAUS	92-36633366	ANAPO LIS	62-33243562	CURVELO	38-37213009	ESPERANCA	83-3612273
MANAUS	92-32324252	CALDAS NOVAS	64-34532878	DIVINOPOLIS	37-32212353	GUARABIRA	83-32711159
		CATALAO	64-34412786	FORMIGA	37-33214177	JOAO PESSOA	83-32469689
		FORMOSA	61-63181666	FRUTAL	34-34235279	JOAO PESSOA	83-32446044
		GOIANESIA	62-33534967	GOVERNADOR VALADARES	33-32716650	JOAO PESSOA	83-3221-046C
BAHA		GOIANIA	62-32919095	GOVERNADOR VALADARES	33-32217250	NOVA FLORESTA	83-3741014
ALAGOINHAS	75-34211128	GOIANIA	62-32292908	GUAXUPE	35-35513891		
BARREIRAS	77-36117592	GOIATUBA	64-34952401	GUAXUPE	35-35514124	PARANÁ	
CAETITE	77-34541183	ITAPURANGA	62-33551484	IPATINGA	31-38222332	ASSIS CHATEAUBRIAND	44-35285181
CAMACARI	71-36218288	ITUMBIARA	64-34310837	ITABIRA	31-38316218	BANDEIRANTES	43-35421711
CRUZ DAS ALMAS	75-6212839	JATAI	64-36367458	ITAJUBA	35-36211315	CAMPO MOURAO	44-30164500
ESPLANADA	75-34271454	LUZIANIA	61-36228519	ITAPECERICA	37-33411326	CASCABEL	45-32254005
EUNAPOLIS	73-32815181	MINEIROS	64-36618259	ITALVA	37-32412468	CIANORTE	44-36292842
FEIRA DE SANTANA	75-32232882	PIRES DO RIO	64-34611133	JOAO MONLEVADE	31-38512909	CURITIBA	41-33334764
FEIRA DE SANTANA	75-32213427	RIALMA	62-3971320	JOAO PINHEIRO	38-35611327	CURITIBA	41-32648791
GUANAMBI	77-34512791	RIO VERDE	64-36132034	JUIZ DE FORA	32-32151514	FOZ DO IGUAÇU	45-35234115
ILHEUS	73-32315995	TRINDADE	62-35051505	LAGOA DA PRATA	37-32613493	FOZ DO IGUAÇU	45-35233029
IRECE	74-36410202	URUACU	62-33571285	LAVRAS	35-38219188	IBIPORA	43-32581863
ITABUNA	73-36137777	MARANHÃO		LAVRAS	35-38210550	IRATI	42-34221337
ITAPETINGA	77-32613003	ACAILANDIA	99-35381889	LUZ	37-34214344	LAPA	41-36222410
JACOBINA	74-36211323	ACAILANDIA	99-35381889	MANHUACU	33-33314735	LONDRINA	43-33241002
JEQUIE	73-3525-4141	BACABAL	99-36212794	MONTE CARMELO	34-38422082	LONDRINA	43-33213820
JUAZEIRO	74-36116456	CAXIAS	99-35212377	MONTE SANTO DE MINAS	35-35911888	MAL CANDIDO RONDON	45-32542605
JUAZEIRO	74-36111002	COELHO NETO	98-34731414	MONTES CLAROS	38-32218925	MANDAGUARI	44-2331335
LAURO DE FREITAS	71-33784021	IMPERATRIZ	99-33216052	MURIAE	32-37224334	MARINGA	44-32264620
MURITIBA	75-34241908	PEDREIRAS	99-36423142	NANUQUE	33-36212165	MEDIANEIRA	45-32642580
PAULO AFONSO	75-32811349	SAO JOSE DE RIBAMAR	98-32241581	NOVA LIMA	31-35412026	PARANAGUA	41-34252780
RIBEIRA DO POMBAL	75-2761853	SAO LUIS	98-32323236	OLIVEIRA	37-33314444	PATO BRANCO	46-32242786
SALVADOR	71-32072070	MATO GROSSO		PARA DE MINAS	37-32316369	RIO NEGRO	47-36450251
SALVADOR	71-33356233	BARRA DO GARCAS	66-34011394	PARACATU	38-36711250	ROLANDIA	43-2561947
SENHOR DO BONFIM	74-35413143	CUIABA	65-33176464	PASSOS	35-35214342	S MIGUEL DO IGUAÇU	45-5651429
SERRINHA	75-32611794	LUCAS DO RIO VERDE	65-35491333	PATOS DE MINAS	34-38222588	SAO JOSE DOS PINHAIS	41-32822522
STO ANTONIO JESUS	75-36314470	PONTES E LACERDA	65-32662326	PATROCINIO	34-38311531	STO ANTONIO PLATINA	43-35341809
TEIXEIRA DE FREITAS	73-30111600	PRIMAVERA DO LESTE	66-34981682	PIUMHI	37-33714632	TELEMACO BORBA	42-32726044
VALENCA	75-36413710	RONDONOPOLIS	66-34233888	POCOS DE CALDAS	35-37121866	TOLEDO	45-32522471
VITORIA DA CONQUISTA	77-34241183	TANGARA DA SERRA	65-33261431	POCOS DE CALDAS	35-37224448	UMUARAMA	44-30561485
		VARZEA GRANDE	65-36826502	PONTE NOVA	31-38172486		
				POUSO ALEGRE	35-34212120	PERNAMBUCO	
CEARÁ		MATO GROSSO DO SUL		S SEBASTIAO PARAISO	35-35313094	CABO SANTO AGOSTINHO	81-35211823
CRATEUS	88-36910019	AMAMBAI	67-4811543	SAO JOAO DEL REI	32-33718306	CAMARAGIBE	81-34581246
FORTALEZA	85-32875506	CAMPO GRANDE	67-33242804	SETE LAGOAS	31-37718570	CARPINA	81-36213116
FORTALEZA	85-40088555	CAMPO GRANDE	67-33831540	TEOFILO OTON	33-35225831	CARUARU	81-37220235
IGUATU	88-35810512	CAMPO GRANDE	67-33213898	TIMOTEO	31-38482728	FLORESTA	81-8771274
ITAPIPOCA	88-36312030	DOURADOS	67-34217117	TRES CORACOES	35-32324143	GARANHUNS	87-37610085
SOBRAL	88-36110605	NOVA ANDRADINA	67-34413851	UBA	32-35323626	PAULISTA	81-34331142
SOBRAL	88-36115065	PONTA PORA	67-34314313	UBERABA	34-33332520	RECIFE	81-32313399
TAUA	88-34371987	TRES LAGOAS	67-35240849	UBERLANDIA	34-32123636	RECIFE	81-34656042
TIANGUA	88-36713336	MINAS GERAS		VARGINHA	35-32227889	RECIFE	81-34629090
UBAJARA	88-36341233	ANDRADAS	35-37312970	VARGINHA	35-32228414	RECIFE	81-32286123
		ARAGUARI	34-32416026	VARZEA DA PALMA	38-3731-154E	SERRA TALHADA	87-38311401
DISTRITO FEDERAL		ARAXA	34-36611132	VICOSA	31-38918000		
BRASILIA	61-35564840	ARAXA	34-36691869	PARÁ		PIAUI	
BRASILIA	61-33549615	ARCOS	37-33513455	ANANINDEUA	91-32354831	FLORIANO	89-35221154
BRASILIA	61-34451991	BAMBUI	37-34311473	BELEM	91-32421090	PARNANBA	86-3222877
						PICOS	89-34155135
ESPIRITO SANTO							
ALEGRE	28-35526349						
ARACRUZ	27-32561251						

LISTA DE SERVIÇO AUTORIZADO - BRASIL

TERESINA	86-32230825	PORTO ALEGRE	51-32226941	SÃO PAULO	19-38241524	S BERNARDO CAMPO	11-41257000
TERESINA	86-32214618	PORTO ALEGRE	51-33256653	AGUAS DE LINDOIA	19-34062914	S BERNARDO CAMPO	11-43681788
RIO DE JANEIRO		PORTO ALEGRE	51-32268834	AMERICANA	19-38072674	S JOAO BOA VISTA	19-36232990
B JESUS ITABAPOANA	22-38312216	RIO GRANDE	53-32323211	AMPARO	18-36218775	S JOSE CAMPOS	12-39239508
BARRA DO PIRAI	24-24437745	SANTA CRUZ DO SUL	51-37153048	ARACATUBA	16-3368710	S JOSE DO RIO PARDO	19-36085760
BELFORD ROXO	21-27795797	SANTA MARIA	55-30282235	ARARAQUARA	18-33242649	SALTO	11-40296563
CABO FRIO	22-26451819	SANTA ROSA	55-35113449	ASSIS	11-44118145	SANTO ANDRE	11-49905288
CAMPOS GOYTACAZES	22-27221499	SAO JOSE DO OURO	54-33521216	ATIBAIA	14-37322142	SANTOS	13-32272947
CORDEIRO	22-25512099	SAO LUIZ GONZAGA	55-33523215	AVARE	17-33222742	SANTOS	13-32847339
DUQUE DE CAXIAS	21-27711508	SOBRADINHO	51-37421409	BARRETOS	16-37614455	SAO CAETANO DO SUL	11-35654748
ITAGUAI	21-26886491	STA CRUZ DO SUL	51-3715 5456	BATATAIS	14-31049551	SAO CARLOS	16-3361-2646
ITAOCARA	22-38612740	TAPEJARA	54-33442353	BAURU	18-36424011	SAO JOSE DO RIO PRETO	17-32325680
ITAPERUNA	22-38220605	TAPERA	54-3851160	BIRIGUI	14-38821081	SAO PAULO	11-22964622
ITAPERUNA	22-38236825	TRES DE MAIO	55-3352101	BOTUCATU	14-38155044	SAO PAULO	11-29791184
MACAE	22-27591358	TRES DE MAIO	55-3358727	BOTUCATU	19-32369199	SAO PAULO	11-38659897
MAGE	21-26333342	URUGUAIANA	55-34118069	CAMPINAS	19-32336498	SAO PAULO	11-2215-6667
NITEROI	21-2622-0151	VACARIA	54-32311396	CAMPINAS	19-37372500	SAO PAULO	11-26940101
NOVA FRIBURGO	22-25227692	VENANCIO AIRES	51-37411443	CAMPINAS	12-36622142	SAO PAULO	11-32077111
PETROPOLIS	24-22454997	VERA CRUZ	51-37181350	CAMPOS DO JORDAO	17-35232524	SAO PAULO	11-39757996
RESENDE	24-33550101			CATANDUVA	15-32842121	SAO PAULO	11-22976464
RIO DE JANEIRO	21-24264702	RONDÔNIA		CERQUILHO	12-31433859	SAO PAULO	11-56679695
RIO DE JANEIRO	21-25892030	ARIQUEMES		CRUZEIRO	11-40430669	SAO PAULO	11-38751333
RIO DE JANEIRO	21-25096851	BURITIS	69-35353491	DIADEMA	18-38212479	SAO PAULO	11-38457575
RIO DE JANEIRO	21-24315759	CACOAL	69-32383830	DRACENA	17-34423752	SAO PAULO	11-2296-6122
RIO DE JANEIRO	21-22566260	GUAJARA-MIRIM	69-34431415	FERNANDOPOUS	16-37223898	SAO PAULO	11-62809411
RIO DE JANEIRO	21-31592187	JARU	69-35414430	FRANCA	11-44492608	SAO PAULO	11-20713907
RIO DE JANEIRO	21-25714999	PIMENTA BUENO	69-35211584	FRANCO DA ROCHA	12-31335030	SAO PAULO	11-37714709
RIO DE JANEIRO	21-3381-0711	PORTO VELHO	69-34512934	GUARATINGUETA	13-33682942	SAO PAULO	11-25770899
SAO GONCALO	21-27013214			GUARUJA	11-64431153	SAO PAULO	11-32222311
TERESOPOLIS	21-27439467	RORAMA		GUARULHOS	16-33417665	SAO PAULO	11-47125635
TRES RIOS	24-22521388	BOA VISTA	95-32249605	IBITINGA	16-31724600	SAO VICENTE	13-34646559
VOLTA REDONDA	24-33481601	SANTA CATARINA		IGARAPAVA	19-38753831	SOROCABA	15-32241170
		ARARANGUA	48-35220304	INDAIATUBA	15-32710936	SUZANO	11-47598671
RIO GRANDE DO NORTE		BALNEARIO CAMBORIU	47-3363 0706	ITAPETININGA	19-38633802	TABOAO DA SERRA	11-47871480
CAICO	84-4171844	BLUMENAU	47-33227742	ITAPIRA	16-32622524	TAQUARITINGA	16-32524039
NATAL	84-32231249	BRUSQUE	47-33557518	ITAPOLIS	11-4604162	TAUBATE	12-36219080
NATAL	84-32132345	CANOINHAS	47-36223615	ITAQUAQUECETUBA	15-35322743	TUPA	14-34962596
PAU DOS FERROS	84-3351.2334	CAPINZAL	49-35552266	ITARARE	11-40230188	VALINHOS	19-38716629
		CHAPECO	49-33223304	ITU	16-37293365		
RIO GRANDE DO SUL		CHAPECO	49-33221144	ITUVERAVA	16-32021580	SERGIPE	
BAGE	53-32411295	CONCORDIA	49-3442 3704	JABO TICABAL		ARACAJU	79-32119764
BENTO GONCALVES	54-34526825	CRUQUIMA	48-21015555	JALES	17-36324479	ARACAJU	79-32176080
CAMPINAS DO SUL	54-3661300	CUNHA PORA	49-6460043	JAU	14-36222117	ESTANCIA	79-5222325
CANELA	54-32821551	CURITIBANOS	49-32410851	JUNDAIA	11-45862182	ITABAIANA	79-34313023
CARAZINHO	54-33302292	FLORIANOPOLIS	49-32410851	LEME	19-35713528	LAGARTO	79-36312656
CAXIAS DO SUL	54-30211808	GAROPABA	48-3204-9700	LIMEIRA	19-34413179		
DOIS IRMAOS	51-35641286	INDAIAL	48-3254.4104	LINS	14-35227283	TO CANTINS	
ERECHIM	54-33211933	IPORA DO OESTE	47-33333275	MARILIA	14-34547437	ARAGUAINA	63-34141811
ESTANCIA VELHA	51-35612142	ITAJAI	49-36341289	MATAO	16-33821046	ARAGUAINA	63-34111818
FARROPIILHA	54-32683603	JARAGUA DO SUL	47-33444777	MAUA	11-45145233	GUARAI	63-34641590
FAXINAL DO SOTURNO	55-32631150	JOACABA	47-33722050	MOGI DAS CRUZES	11-47941814	GURUPI	63-33511038
FLORES DA CUNHA	54-32922625	JOINVILLE	49-35220418	MOGI-MIRIM	19-38624401	PALMAS	63-32175628
FREDERICO WESTPHALEN	55-37441850	LAGES	47-34331146	MOJI-GUACU	19-38181171		
GRAVATAI	51-30422830	LAGUNA	49-32244414	OLIMPIA	17-32805378		
HORIZONTINA	55-35371680	LAURO MULLER	48-36443153	OSASCO	11-36837343		
IBIRAIARAS	54-33551359	MARAVILHA	48-4643202	OURINHOS	14-33225457		
IJUI	55-33327766	PINHALZINHO	49-36640052	PIRACCABA	19-34340454		
IMBE	51-36272704	PORTO UNIAO	49-33661014	PIRASSUNUNGA	19-35614091		
LAJEADO	51-37145155	RIO DO SUL	42-35232839	PORTO FERREIRA	19-35812441		
MARAU	54-33424571	RIO NEGRINHO	47-35211920	PORTO FERREIRA	19-35851891		
MONTENEGRO	51-36324187	SAO MIGUEL D'OESTE	47-36440979	PRES PRUDENTE	18-32225168		
NONOAI	54-3621126	TUBARAO	49-36220026	PROMISSAO	14-35411696		
NOVA PRATA	54-32421328	TUBARAO	48-36261651	REGISTRO	13-38212324		
NOVO HAMBURGO	51-35823191	VIDEIRA	48-36224448	RIBEIRAO PRETO	16-36368156		
OSORIO	51-36632524	XANXERE	49-35660376	RIBEIRAO PRETO	16-36107553		
PASSO FUNDO	54-33111104		49-34333026	RIO CLARO	19-35348543		
PELOTAS	53-32223633			ROSANA	18-32881469		

CERTIFICADO DE GARANTIA NO BRASIL

Este aparelho é garantido pela Philips da Amazônia Indústria Eletrônica Ltda., por um período superior ao estabelecido por lei. Porém, para que a garantia tenha validade, é imprescindível que, além deste certificado, seja apresentada a nota fiscal de compra do produto.

A Philips da Amazônia Indústria Eletrônica Ltda., assegura ao proprietário consumidor deste aparelho as seguintes garantias, a partir da data de entrega do produto, conforme expresso na nota fiscal de compra, que passa a fazer parte deste certificado:

Garantia para rádios e reprodutores de CD portáteis (sem caixa acústica destacável): 180 dias

Garantia para os demais produtos da marca Philips: 365 dias.

Esta garantia perderá sua validade se:

- O defeito apresentado for ocasionado pelo uso indevido ou em desacordo com o seu manual de instruções.
- O produto for alterado, violado ou consertado por pessoa não autorizada pela Philips.
- O produto for ligado a fonte de energia (rede elétrica, pilhas, bateria, etc.) de características diferentes das recomendadas no manual de instruções e/ou no produto.
- O número de série que identifica o produto estiver de alguma forma adulterado ou rasurado.

Estão excluídos desta garantia defeitos decorrentes do descumprimento do manual de instruções do produto, de casos fortuitos ou de força maior, bem como aqueles causados por agentes da natureza e acidentes. Excluem-se igualmente desta garantia defeitos decorrentes do uso dos produtos em serviços não doméstico/residencial regular ou em desacordo com o uso recomendado.

ESTÃO EXCLUÍDAS DA GARANTIA ADICIONAL AS PILHAS OU BATERIAS FORNECIDAS JUNTO COM O CONTROLE REMOTO.

Nos municípios onde não exista oficina autorizada de serviço Philips, as despesas de transporte do aparelho e/ou do técnico autorizado, correm por conta do Sr. Consumidor requerente do serviço. A garantia não será válida se o produto necessitar de modificações ou adaptações para habilitá-lo a operar em qualquer outro país que não aquele para o qual foi designado, fabricado, aprovado e/ou autorizado, ou ter sofrido qualquer dano decorrente deste tipo de modificação.

Philips da Amazônia Indústria Eletrônica Ltda.

Dentro do Brasil, para informações adicionais sobre o produto ou para eventual necessidade de utilização da rede de oficinas autorizadas, ligue para o Centro de Informações ao Consumidor (CIC). Em São Paulo - Capital e demais localidades com DDD 011 - tel. 2121-0203, nas demais localidades e estados - tel. 0800 701 02 03 (discagem direta gratuita), ou escreva para Caixa Postal: n 21.315 - CEP04602-970 - São Paulo - SP, ou envie um e-mail para: cic@philips.com.br

Horário de atendimento: de segunda à sexta-feira, das 08:00 às 20:00h; aos sábados das 08:00 às 13:00h.

Para atendimento fora do Brasil, contate a Philips local ou a: Philips Consumer Service Beukenlaan 2 - 5651 CD Eindhoven The Netherlands

