

Register your product and get support at  
[www.philips.com/welcome](http://www.philips.com/welcome)

HR2094, HR2090

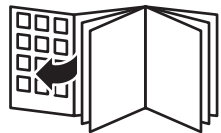

**PHILIPS**



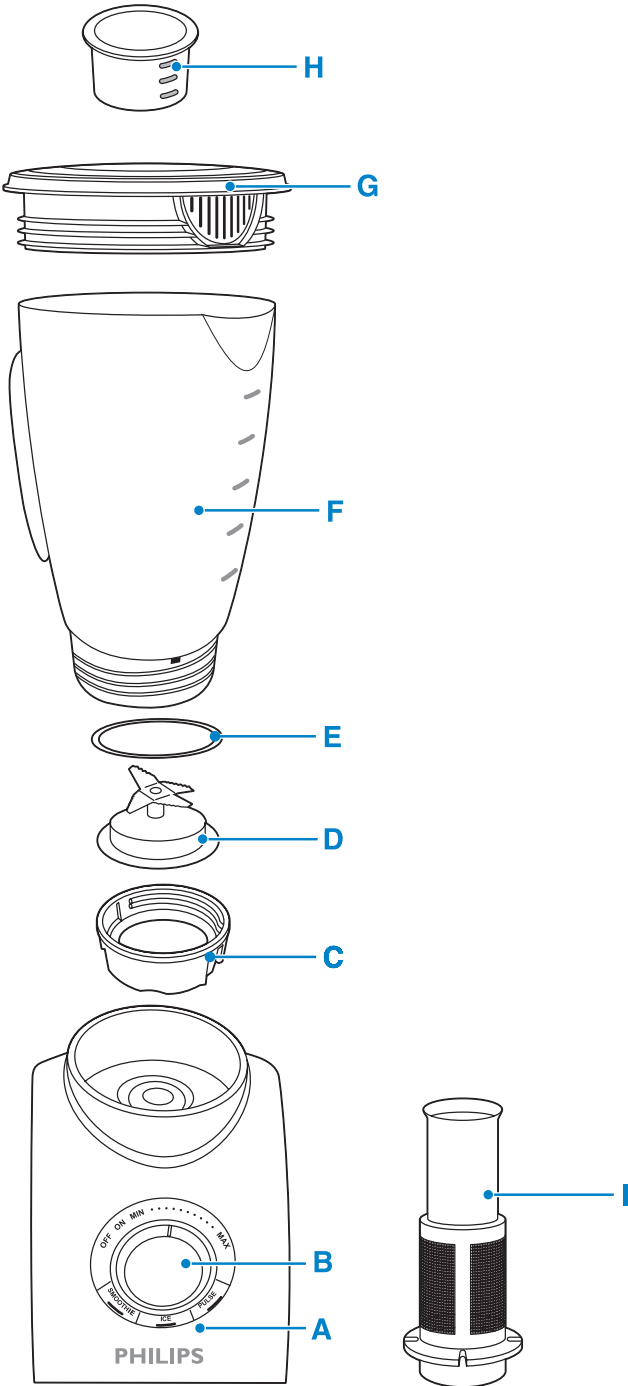



<b>ENGLISH</b>	<b>6</b>
<b>БЪЛГАРСКИ</b>	<b>15</b>
<b>ČEŠTINA</b>	<b>25</b>
<b>EESTI</b>	<b>34</b>
<b>HRVATSKI</b>	<b>43</b>
<b>MAGYAR</b>	<b>52</b>
<b>ҚАЗАҚША</b>	<b>61</b>
<b>LIETUVIŠKAI</b>	<b>71</b>
<b>LATVIEŠU</b>	<b>80</b>
<b>POLSKI</b>	<b>89</b>
<b>ROMÂNĂ</b>	<b>99</b>
<b>РУССКИЙ</b>	<b>108</b>
<b>SLOVENSKY</b>	<b>118</b>
<b>SLOVENŠČINA</b>	<b>127</b>
<b>SRPSKI</b>	<b>136</b>
<b>УКРАЇНСЬКА</b>	<b>145</b>

## Introduction

Congratulations on your purchase and welcome to Philips! To fully benefit from the support that Philips offers, register your product at [www.philips.com/welcome](http://www.philips.com/welcome).

## General description (Fig. 1)

- A** Motor unit
- B** Control knob
- C** Blade unit interface
- D** Blade unit
- E** Sealing ring
- F** Blander jar with level indication
- G** Lid
- H** Graduated measuring cup
- I** Filter (Type HR2094 only)

## Important

Read this user manual carefully before you use the appliance and save it for future reference.

## General

### Danger

- Never immerse the motor unit in water or any other liquid, nor rinse it under the tap. Use only a moist cloth to clean the motor unit.

### Warning

- Check if the voltage indicated on the appliance corresponds to the local mains voltage before you connect the appliance.
- If the mains cord is damaged, you must have it replaced by Philips, a service centre authorised by Philips or similarly qualified persons in order to avoid a hazard.
- Do not use the appliance if the plug, the mains cord or other parts are damaged.
- Do not lift the appliance by the handle of the blender jar, when the blender jar is fixed to the motor unit. The motor unit may fall to the floor and get damaged.
- Never use the blender jar to switch the appliance on and off.
- Never let the appliance run unattended.
- This appliance is not intended for use by persons (including children) with reduced physical, sensory or mental capabilities, or lack of experience and knowledge, unless they have been given supervision or instruction concerning use of the appliance by a person responsible for their safety.
- Children should be supervised to ensure that they do not play with the appliance.
- Do not touch the blades, especially when the appliance is plugged in. The blades are very sharp.

### Caution

- Always unplug the appliance before you assemble, disassemble or make adjustments to any of the parts.

- To prevent failure of the appliance, make sure that no food or liquid enters the connection point of the blender jar on the motor unit.
- Never use any accessories or parts from other manufacturers or that Philips does not specifically recommend. If you use such accessories or parts, your guarantee becomes invalid.
- Do not exceed the maximum level indicated on the accessories.

---

## Blender

### Warning

- Never reach into the blender jar with your fingers or an object while the appliance is running.
- Make sure the blade unit is securely fastened to the blender jar before you assemble the blender jar onto the motor unit.
- Do not touch the cutting edges of the blender blade unit when you clean it. They are very sharp and you could easily cut your fingers on them.
- If the blades get stuck, unplug the appliance before you remove the ingredients that block the blades.

### Caution

- Never fill the blender jar with ingredients hotter than 80°C.
- To prevent spillage, do not put more than 1.5 litres of liquid in the blender jar, especially when you process at a high speed. Do not put more than 1.25 litres in the blender jar when you process hot liquids or ingredients that tend to foam.
- If food sticks to the wall of the blender jar, switch off the appliance and unplug it. Then use a spatula to remove the food from the wall.
- Never forget to place the sealing ring on the blade unit before you assemble the blender jar; otherwise leakage will occur.
- Always make sure the lid is properly closed/assembled on the jar and the measuring cup is inserted properly in the lid before you switch on the appliance.

---

## Filter

### Caution

- Never use the filter to process ingredients hotter than 80°C.
- Never overload the filter. Do not put more than 135g of dried soy beans or 150g of fruit in the filter at the same time.
- Always make sure the lid is closed/assembled properly and the measuring cup is inserted properly in the lid before you switch on the appliance.
- Cut fruit into smaller pieces before you put it in the filter.
- Soak dried ingredients, such as soy beans, before you put them in the filter.

---

## Electromagnetic fields (EMF)

This Philips appliance complies with all standards regarding electromagnetic fields (EMF). If handled properly and according to the instructions in this user manual, the appliance is safe to use based on scientific evidence available today.

### Built-in safety lock

This feature ensures that you can only switch on the appliance if you have properly assembled the blender jar on the motor unit. If the blender jar is correctly assembled, the built-in safety lock will be unlocked.

### Before first use

- Thoroughly clean the parts that will come in contact with food before you use the appliance for the first time (see chapter 'Cleaning').

### Using the appliance

#### Control knob

Your blender is equipped with a special control knob with an illuminated ring that lights up when the appliance is running.

You can set the control knob to any speed between MIN and MAX; even easier, use one of the three quick-select buttons: Smoothie, Ice and Pulse.

- If you want to use a speed between MIN and MAX, turn the control knob to the desired position.

If you have doubts about the correct speed, always select the highest speed (MAX).

- If you want to use one of the quick-select buttons, first turn the control knob to position ON. Then press the desired quick-select button.

When you turn the control knob to position ON, the lights in the buttons start to flash.

#### Smoothie function

Use this function to prepare delicious smoothies. When you press the SMOOTHIE button, the appliance starts mixing the smoothie according to the appropriate speed profile. To stop the process, press Smoothie button again.

Smoothies are thick drinks made of frozen or fresh fruit and fruit juices mixed together; sometimes with ice, ice cream, milk or yoghurt. See chapter 'Recipes' for a few examples. Add more liquid to make a thinner smoothie and add more frozen or fresh fruit to make a thicker smoothie.

#### Ice button

The blender is equipped with a special speed profile for crushing ice. When you press the Ice button, the appliance starts crushing the ice according to the appropriate speed profile. To stop the ice-crushing process, press the Ice button again.

The ice will be crushed within a few seconds and the result is tiny, regular pieces of ice. For instance, if you want to get crushed ice out of 5 ice cubes, press the Ice button, let the appliance complete 5 crushing cycles and then switch off the appliance. If you want the ice to be crushed into snow, turn the control knob to maximum speed or press the Pulse button for a few seconds. If the result is still too coarse, press the Pulse button again.

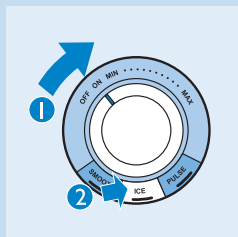
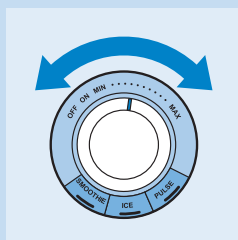



### Pulse button

Press the Pulse button if you want to process ingredients very briefly. As soon as you press the Pulse button the appliance starts running at the highest speed. When you release the button, the appliance stops running immediately. The Pulse button can also be used while the appliance is running at a speed between MIN and MAX.

### Blender

- ▶ The blender is intended for fine pureeing, chopping and blending. With the blender you can prepare soups, sauces, milk shakes and batters. You can also use the blender to process vegetables, fruit and meat.

### Preparing the blender for use

- 1 Place the sealing ring on the blade unit.
- 2 Assemble the blade unit onto the blade unit interface.
- 3 Screw the blade unit interface onto the bottom of the blender jar until it is fixed properly.

- 4 Place the blender jar with the blade unit interface attached on the motor unit (1) and turn the jar until you hear a 'click' (2). You can place the blender jar on the motor unit in two positions: with the handle pointing to the right or to the left.

- 5 Put the plug in the wall socket.

### Using the blender

- 1 Put the ingredients in the blender jar.

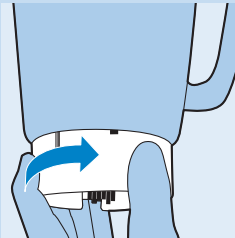
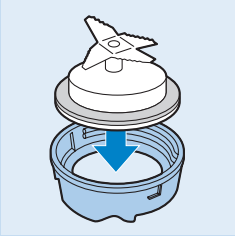
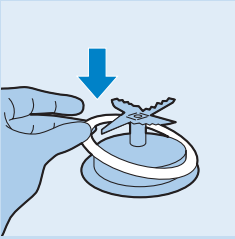

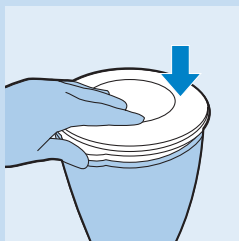

- 2** Place the lid on the blender jar.  
Close the lid by pushing it down firmly.



- 3** Insert the measuring cup into the opening in the lid.  
**4** Select a speed by turning the control knob or push one of the quick-select buttons (see section 'Control knob').

Do not let the appliance run for more than 3 minutes at a time. If you have not finished processing after 3 minutes, switch off the appliance and let it cool down to room temperature before you let it run again.

- 5** Always switch off the appliance by setting the control knob to OFF before you open the lid.

### After using the blender

- 1** Unplug the appliance.
- 2** Remove the lid with the measuring cup from the blender jar.
- 3** Remove the blender jar with the unit interface attached from the motor unit.
- 4** Unscrew the blade unit interface from the bottom of the blender jar.
- 5** Always clean the removable parts immediately after use.

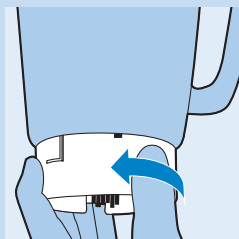

### Tips

- Cut meat or solid ingredients into smaller pieces before putting them in the blender jar.
- Do not process a large quantity of solid ingredients at the same time. Process these ingredients in a series of small batches instead.
- To make tomato juice, cut the tomatoes in four and drop the pieces through the opening in the lid onto the rotating blades.

### Measuring cup

You can use the measuring cup to measure ingredients or to prepare mayonnaise.

- ▶ To prepare mayonnaise, you can punch a hole in the middle of the bottom of the measuring cup with a knife or another sharp implement to use the measuring cup as a funnel for adding oil when preparing mayonnaise. The oil should be added very slowly to obtain the right consistency. Let the blender operate at a low speed when preparing mayonnaise.

*Note: Once you have punched a hole in the measuring cup, it cannot be used as a measuring cup anymore.*

### Filter (Type HR2094 only)

With this filter you can make delicious fresh fruit juices, cocktails or soy milk (see also 'Recipes'). The filter prevents pips and skins from ending up in your drink.

**Never overload the filter. Do not put more than 135g of dried soy beans or 150g of fruit in the filter at the same time.**

#### Preparing the filter for use

- 1 Place the blender jar with the blade unit interface attached on the motor unit (1) and turn the jar until you hear a 'click' (2).

The blender can be placed on the motor unit in two positions.

- 2 Put the filter in the blender jar.

Make sure that the grooves of the filter fit exactly onto the ribs inside the blender jar.

- 3 Make sure the appliance is plugged in.

#### Using the filter

- 1 Put the lid on the blender jar.

Make sure you place the lid on the blender jar in such a way that the drink can be poured out through the strainer in the lid.

- 2 Put the ingredients in the filter.

Cut fruits into smaller pieces and soak dried pulses, such as soy beans, before putting them in the filter.

- 3 Pour water or another liquid (milk, juice, etc.) into the blender jar.

- 4 Insert the measuring cup into the hole in the lid.

- 5 Select a speed or push one of the buttons (see section 'Control knob').

Let the appliance run for approx. 60 seconds.

*Note: When you are processing a large quantity, we advise you not to put all the ingredients in the filter at the same time. Start processing a small quantity and let the appliance run for a few seconds. Then switch off the appliance and add another small quantity, but do not exceed the top of the sieve mesh. Repeat this procedure until you have processed all the ingredients. Always keep the lid on the blender jar during processing.*

#### After using the filter

- 1 Switch off the appliance and remove the blender jar from the motor unit.

- 2 Pour out the drink via the pouring lip of the blender jar. Make sure the lid is placed on the blender jar in such a way that the drink can be poured out through the strainer in the lid.

Do not remove the lid, the measuring cup and the filter.

- ▶ Make sure that you have assembled the lid in the right position so that the drink is poured out through the filter in the lid.

For optimal results, put the jar with the remaining ingredients back onto the appliance and let it run for a few more seconds.

- 3 Always clean the filter immediately after use.

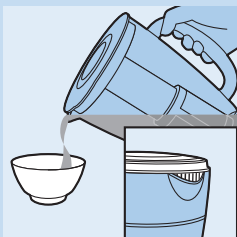
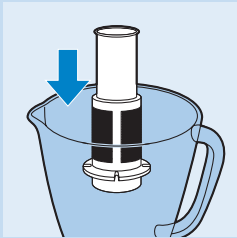

### Recipe

#### ► Soy milk

For this recipe you need the filter.

Do not process more than 1 batch without interruption. Let the appliance cool down to room temperature before you continue processing.

Ingredients:

- 135g dried soy beans
- 1000ml water

- Soak the soy beans for 4 hours before processing them.
- Put the soaked soy beans in the filter. Pour 1000ml of water into the blender jar and blend for 30 seconds at the highest speed (MAX). If necessary, e.g. to get a finer result, you can switch off and unplug the appliance and give the beans a stir. Then continue to blend at the highest speed (MAX) again.
- Pour the soy milk into a pan.
- Bring the soy milk to the boil, then add sugar to taste and leave to simmer until all sugar has melted.
- Serve hot or cold.

### Cleaning

We advise you to clean the removable parts immediately after use.

Avoid touching the blades. The blades are very sharp.

- 1 Unplug the appliance.
- 2 Disassemble all removable parts before cleaning them. Do not forget to remove the sealing ring from the blade unit.
- 3 Clean all removable parts in the dishwasher or in warm water with some washing-up liquid.

All parts except the motor unit are dishwasher proof!

- 4 Clean the motor unit with a moist cloth.

Do not rinse the motor unit under the tap. Do not use abrasive cleaning agents, scourers, alcohol etc. to clean the motor unit.

### Storage

- Store the mains cord by winding it round the reel in the bottom of the appliance.

### Environment

- Do not throw away the appliance with the normal household waste at the end of its life, but hand it in at an official collection point for recycling. By doing this, you help to preserve the environment.



## Guarantee & service

If you need service or information or if you have a problem, please visit the Philips website at [www.philips.com](http://www.philips.com) or contact the Philips Consumer Care Centre in your country (you find its phone number in the worldwide guarantee leaflet). If there is no Consumer Care Centre in your country, go to your local Philips dealer.

## Recipes

### Kiwi-strawberry smoothie

Ingredients:

- 200g peeled kiwi, cut in pieces of 3x3x3 cm
- 100g banana, cut into 1-cm slices, frozen
- 150ml pineapple juice
- 100g frozen strawberries

**D** The banana and strawberries should be used straight from the freezer. Put the ingredients in the blender jar in the order mentioned above and blend until smooth.

### Fruit mix

- 2 nectarines, stoned and cut into pieces
- 125g frozen raspberries
- 125g frozen strawberries
- 125ml orange juice
- 125ml apple juice
- 7 ice cubes

**D** Put the nectarine pieces and all the juice in the blender jar, then add the frozen fruit. Press the Smoothie button and let the appliance run for 40 seconds.

### Ice-blended vanilla coffee

Ingredients:

- 150ml warm water
- 1.5 tbsp sugar
- 2 tbsp instant coffee
- 200g vanilla ice cream
- 10 ice cubes

**D** Dissolve the coffee and sugar in water. Pour all ingredients (except the ice cubes) into the blender. Blend until smooth. Drop the ice cubes through the opening in the lid while the motor is running.

### Pina Colada cocktail

- 40ml dark Jamaica rum
- 30ml coconut syrup
- 10ml whipping cream
- 80ml pineapple juice

**D** Put all ingredients in the blender jar and add 4 big ice cubes. Blend for about 30 seconds.

## Troubleshooting

If the appliance does not work or does not work properly, first check the list below. If the problem is not mentioned in this list, the appliance probably has a defect. In that case we advise you to take the appliance to your dealer or to an authorised Philips service centre.

Question	Answer
Can I clean all removable parts in the dishwasher?	Yes, except the motor unit.
The appliance does not work. What should I do?	Please check if you have plugged in the appliance. Also check if the blender jar has been assembled properly.
What does 'pulse' mean?	When you press the Pulse button, the appliance will run at its highest speed as long as you keep pressing the button. Using the Pulse button is recommended if you want to have more control over the processing job, for instance when you are chopping.
Can I pour boiling hot liquids into the blender jar?	No, let the liquids or ingredients cool down to 80 °C/175 °F to avoid damaging the accessories.
Why does the motor produce an unpleasant smell during processing?	It is very common for a new appliance to give off an unpleasant smell or emit some smoke the first few times it is used. This phenomenon will stop after you have used the appliance a number of times. The appliance may also give off an unpleasant smell or emit some smoke if it has been used too long. In this case you have to switch the appliance off and let it cool down for 60 minutes.
The appliance stopped running because the blade unit is blocked. What should I do?	Switch the appliance off and use a spatula to dislodge the ingredients that are blocking the blade unit. We also recommend processing a smaller quantity.
The blender jar leaks. What should I do?	Switch the appliance off and pour out the ingredients. Then remove the blade unit interface. Check if the sealing ring has been assembled correctly.
Why does the fruit juice or soy milk contain a lot of pulp or skins?	Pour the drink through a sieve. To prevent pulp and skins from ending up in your drink, leave the measuring cup in the lid, make sure the lid and the filter are in place and the lid is assembled in the correct position (i.e. with the strainer directly in front of the pouring lip).

## Увод

Поздравления за вашата покупка и добре дошли във Philips! За да се възползвате изцяло от предлаганата от Philips поддръжка, регистрирайте продукта си на [www.philips.com/welcome](http://www.philips.com/welcome).

## Общо описание (фиг. 1)

- A** Задвижващ блок
- B** Ключ за регулиране
- C** Интерфейс на режещия блок
- D** Режещ блок
- E** Уплътнителен пръстен
- F** Кана на пасатора с нивопоказател
- G** Капак
- H** Градуирана мерна чашка
- I** Филтър (само за модел HR2094)

## Важно

Преди да използвате уреда, прочетете внимателно това ръководство за експлоатация и го запазете за справка в бъдеще.

## Общи положения

### Опасност

- Не потапяйте задвижващия блок във вода или друга течност и не го изплаквайте под крана на чешмата. Почиствайте задвижващия блок само с влажна кърпа.

### Предупреждение

- Преди да свържете уреда към мрежата, проверете дали посоченото върху уреда напрежение отговаря на напрежението на местната електрическа мрежа.
- Ако хранващият кабел се повреди, той трябва винаги да се подменя от Philips, упълномощен сервиз на Philips или подобни квалифицирани лица, за да се избегне опасност.
- Не използвайте уреда, ако щепселът, хранващият кабел или други части са повредени.
- Не повдигайте уреда от дръжката на каната на блендера, когато тя е поставена върху моторния елемент. Така моторният елемент може да падне на пода и да се повреди.
- Никога не използвайте каната на пасатора за включване и изключване на уреда.
- Никога не оставяйте уреда да работи без наблюдение.
- Този уред не е предназначен за ползване от хора (включително деца) с намалени физически усещания или умствени недъзи или без опит и познания, ако са оставени без наблюдение и не са инструктирани от страна на отговарящо за тяхната безопасност лице относно начина на използване на уреда.
- Наглеждайте децата, за да не си играят с уреда.
- Не се допирайте до ножовете, особено когато уредът е включен в контакта. Ножовете са много остри!

**Внимание**

- Винаги изключвайте уреда от контакта, преди да пристъпите към сглобяване, разглобяване или наместване на някоя от частите.
- За да не възникне повреда, внимавайте храна или течност да не попадат в точката на свързване между каната на блендера и моторния елемент.
- Никога не използвайте аксесоари или части от други производители или такива, които не са специално препоръчвани от Philips. При използване на такива аксесоари или части вашата гаранция става невалидна.
- Не превишавайте максималното ниво, показано на принадлежностите.

**Пасатор****Предупреждение**

- Никога на бъркайте в каната на пасатора с пръсти или някакъв предмет по време на работа на уреда.
- Убедете се, че режещият блок е здраво затегнат към каната на пасатора, преди да монтирате каната към задвижващия блок.
- Не докосвайте остриетата на режещия блок на пасатора, когато го почиствате. Тези остриета са много остри и лесно можете да порежете пръстите си.
- Ако ножовете заседнат, изключете уреда от контакта, преди да отстранявате продуктите, блокирали ножовете.

**Внимание**

- Никога не сипвайте в каната на пасатора продукти, които са погорещи от 80°C.
- За да избегнете изливане, не наливайте повече от 1,5 литра течност в каната на пасатора, особено когато работите с високи обороти. Не сипвайте повече от 1,25 литър в каната на пасатора, когато обработвате горещи течности или продукти, склонни към разпенване.
- Ако продуктите полепнат по стената на каната, изключете уреда и извадете щепсела от контакта. След това отстранете с лопатка продуктите от стената.
- Преди да сглобите каната на пасатора, никога не забравяйте да сложите уплътнителния пръстен на режещия блок, иначе може да настъпи протичане.
- Винаги проверявайте дали капакът е добре затворен/сглобен върху каната и дали мерната чаша е сложена правилно в капака, преди да включите уреда.

**Филтър****Внимание**

- Никога не използвайте филтъра за обработване на продукти, погорещи от 80°C.
- Никога не претоварвайте филтъра. Не слагайте наведнъж повече от 135 г изсушени соеви зърна или 150 г плодове във филтъра.
- Винаги проверявайте дали капакът е добре затворен/сглобен и дали мерната чаша е сложена правилно в капака, преди да включите уреда.



- Нарезете плодовете на по-дребни парчета, преди да ги сложите във филтъра.
- Накисвайте сушените продукти, като например соевите зърна, преди да ги сложите във филтъра.

### Електромагнитни излъчвания (EMF)

Този уред Philips е в съответствие с всички стандарти по отношение на електромагнитните излъчвания (EMF). Ако се употребява правилно и съобразно напътствията в Ръководството, уредът е безопасен за използване според наличните досега научни факти.

### Вградена защитна блокировка

Тази функция гарантира, че ще можете да включвате уреда само когато каната на пасатора е монтирана правилно на задвижващия блок. Ако каната на пасатора е монтирана правилно, вграденото заключване ще се отключи.

### Преди първата употреба

- ▮ Старателно почистете частите, които ще се допират до храна, преди да използвате уреда за първи път (вж. раздел “Почистяване”).

### Използване на уреда

#### Ключ за регулиране

Вашият пасатор е снабден със специален ключ за управление със светещ пръстен, който светва, когато уредът работи. Можете да включите ключа за управление на всяка скорост между MIN и MAX, или, а още по-лесно е, да използвате един от трите бутона за бързо избиране: Smoothie (шейк), Ice (лед) и Pulse (импулс).

- ▮ Ако желаете да използвате скорост между MIN и MAX, завъртете ключа за регулиране в желаното положение.

Ако се колебаете за правилната скорост, винаги избирайте най-високата (MAX).

- ▮ Ако искате да използвате един от трите бутона за бързо избиране, завъртете първо ключа за управление в положение ON (вкл.). След това натиснете желания бутон за бързо избиране.

Когато завъртите ключа за управление в положение ON, светлинните индикатори на бутоните започват да мигат.

#### Функция “шейк”

Използвайте този бутон за приготвяне на вкусни шейкове. Когато натиснете бутона Smoothie, уредът започва да бърка сместа в съответствие с подходящия скоростен профил. За да спрете процеса, натиснете отново бутона Smoothie.

Шейковете са гъсти напитки, приготвени от замразени или пресни плодове и размесени с плодов сок, понякога с лед, сладолед, мляко или кисело мляко. Вижте няколко примера в глава “Рецепти”. Добавете още течност, за да направите шейка по-рядък, или добавете още замразени или пресни плодове, за да го направите по-гъст.

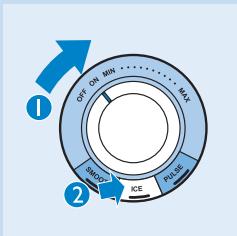
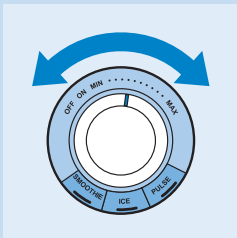

**Бутон за лед**

Пасаторът е снабден със специален профил на скоростта за натрошаване на лед.

Когато натиснете бутона Ice, уредът започва да натрошава лед според съответния профил за скорост. За да спрете процеса на натрошаване на лед, натиснете отново бутона Ice.

Ледът ще се раздроби за няколко секунди и в резултат ще се получат дребни правилни парченца лед. Например ако искате да получите раздробен лед от 5 кубчета лед, натиснете бутона Ice, оставете уреда да извърши 5 цикъла на дробене и след това изключете уреда. Ако искате ледът да бъде разбит на сняг, завъртете ключа за управление на максимална скорост или натиснете бутона Pulse за няколко секунди. Ако полученото е все още много едро, натиснете отново бутона Pulse.

**Бутон за импулсен режим**

Натискайте бутона за импулсен режим Pulse, ако искате да обработвате съставките за много кратки периоди. Щом натиснете бутона Pulse, уредът ще заработи с най-високата си скорост. Когато освободите бутона, уредът веднага спира. Бутонът Pulse може да бъде използван и когато уредът работи със скорост между MIN и MAX.

**Пасатор**

- ▶ Пасаторът е предназначен за приготвяне на фини пюрета, накълцване и пасиране. С пасатора можете да приготвяте супи, сосове, млечни шейкове и тесто. Можете също да го използвате за обработване на зеленчуци, плодове и месо.

**Подготовка на пасатора за работа**

- 1** Поставете уплътнителния пръстен на режещия блок.
- 2** Монтирайте режещия блок върху интерфейса му.
- 3** Завинтете интерфейса на режещия блок върху дъното на каната на пасатора така, че да се захване здраво.

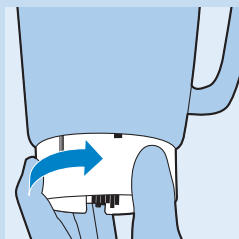
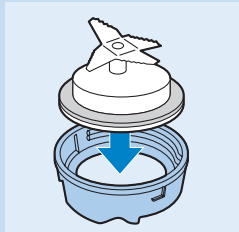
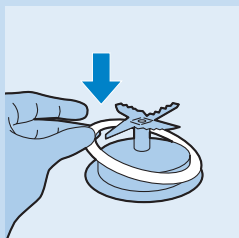



- 4** Поставете каната на пасатора на задвижващия блок, както е със закачен интерфейс на режещия блок (1) и я завъртете, докато се чуе щракване (2).

Можете да поставите каната на пасатора на задвижващия блок в две положения: с дръжката насочена надясно или наляво.

- 5** Включете щепсела в контакта.

### Работа с пасатора

- 1** Сложете продуктите в каната на пасатора.

- 2** Поставете капака върху каната на пасатора. Затворете капака, като го натиснете силно надолу.

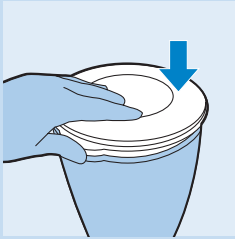

- 3** Поставете мерната чаша в отвора на капака.

- 4** Изберете скорост, като завъртите ключа за регулиране или натиснете един от бутоните за бърз избор (вж. раздела “Ключ за регулиране”).



Не допускайте уредът да работи в продължение на повече от 3 минути непрекъснато. Ако след 3 минути работа не сте приключили обработката, изключете уреда и го оставете да се охлади до стайна температура, преди да го използвате отново.

- 5** Винаги изключвайте уреда чрез завъртане на контролния ключ в положение “OFF”, преди да отворите капака.

### След използване на пасатора

- 1** Изключете уреда от контакта.

- 2** Свалете капака с мерната чаша от каната на пасатора.

- 3** Махнете каната на пасатора от задвижващия блок, както е със закачен интерфейс на режещия блок.

- 4** Развийте интерфейса на режещия блок от дъното на каната на пасатора.

- 5** Винаги почиствайте подвижните части веднага след употреба.

### Полезни съвети

- Нарязвайте месото и твърдите съставки на по-дребни парчета, преди да ги сложите в каната на пасатора.
- Не обработвайте големи количества твърди продукти наведнъж. Обработвайте такива продукти на малки порции.
- За да направите доматен сок, нарежете доматите на четири и пускайте парчетата през отвора в капака върху въртящите се ножове.

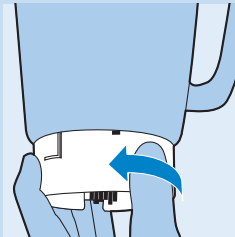

## Мерна чашка

Можете да ползвате мерната чашка, за да премерите продуктите или пригответе майонеза.

- ▶ За да пригответе майонеза, можете да пробие с нож или друг остър предмет отвор в средата на дъното на мерната чашка, за да я използвате като фуния за добавяне на олио. Олиото трябва да се добавя много бавно, за да се получи точната консистенция. Когато пригответе майонеза, оставайте пасаторът да работи на ниска скорост.

*Забележка: След като пробие отвор в мерната чашка, повече няма да можете да я използвате за премерване.*

## Филтър (само за модел HR2094)

С този филтър можете да правите вкусни пресни плодови сокове, коктейли или соево мляко (вж. също "Рецепти"). Филтърът ще предотврати попадането на семки и кори в напитката ви.

**Никога не претоварвайте филтъра. Не слагайте наведнъж повече от 135 г изсушени соеви зърна или 150 г плодове във филтъра.**

### Подготовка на филтъра за работа

- 1 Поставете каната на блендера върху моторния елемент, като тя е със закачен режещия елемент(1) и я завъртете, докато се чуе щракване (2).

Пасаторът може да бъде поставен на задвижващия блок в две положения.

- 2 Сложете филтъра в каната на пасатора. Погрижете се жлебовете на филтъра да съвпадат точно с ребрата вътре в каната на пасатора.

- 3 Проверете дали щепселът на уреда е включен в контакта.

### Работа с филтъра

- 1 Поставете капака върху каната на пасатора.

Внимавайте да поставяте капака на каната на пасатора така, че напитката да може да се излива през улея на капака.

- 2 Поставете съставките във филтъра.

Нарязвайте плодовете на по-дребни парчета и накисвайте сухите варива, като например соеви зърна, преди да ги сложите във филтъра.

- 3 Налейте вода или друга течност (мляко, сок и т. н.) в каната на пасатора.

- 4 Поставете мерната чаша в отвора на капака.

- 5 Изберете скорост или натиснете един от бутоните (вж. раздела "Ключ за регулиране").

Оставете уреда да работи около 60 секунди.

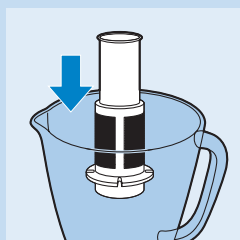

*Забележка: Когато обработвате голямо количество, препоръчваме да не слагате във филтъра всички продукти наведнъж. Започнете с обработване на малко количество и пуснете уреда да поработи няколко секунди. След това го изключете и добавете още една малка порция, но не прехвърляйте нивото на цедката. Повтаряйте тази процедура, докато не обработите всички съставки. Винаги дръжте капака върху каната на пасатора по време на обработване.*

### След използване на филтъра

**1** Изключете уреда и свалете каната на пасатора от моторния елемент.

**2** Излейте напитката през улея на каната на пасатора. Внимавайте да поставяте капака на каната на пасатора така, че напитката да може да се излива през улея на капака.

Не сваляйте капака, мерната чашка и филтъра.

Внимавайте да монтирате капака в правилно положение, така че напитката да се излива през филтъра в капака.

За най-добър резултат сложете каната с останалите продукти обратно в уреда и го оставете да работи още малко.

**3** Винаги почиствайте филтъра веднага след употреба.

### Рецепта

Соево мляко

За тази рецепта ви е нужен филтърът.

Не обработвайте повече от 1 порция без прекъсване. Оставете уреда да се охлади до стайна температура, преди да продължите работата.

Съставки:

- 135 г изсушени соеви зърна

- 1 000 мл вода

Предварително накиснете соевите зърна в продължение на 4 часа.

Поставете накиснатите соеви зърна във филтъра. Налейте 1000 мл вода в каната на пасатора и пасирайте в продължение на 30 секунди на най-високата скорост (MAX). Ако е необходимо да се получи по-ситно смилане, можете да изключите уреда, да извадите щепсела от контакта и да разбъркате зърната. След това продължете да пасирате на най-високата скорост (MAX).

Налейте соевото мляко в тиган.

Варете соевото мляко до кипване, след което добавете захар по вкус и оставете така до пълно разтапяне на захарта.

Сервирайте горещо или студено.

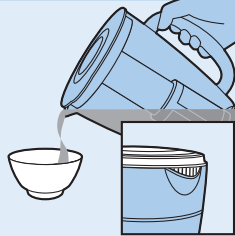

### Почистване

Съветваме ви да почиствате подвижните части веднага след употреба (вж. "Почистване").

Не докосвайте ножовете. Те са много остри.

**1** Изключете уреда от контакта.



**2** Демонтирайте всички разглобяеми детайли, преди да ги почиствате. Не забравяйте да махнете уплътнителния пръстен от режещия блок.

**3** Почиствайте всички части, които се свалят, в съдомиялна машина или в топла вода с малко течен миещ препарат.

Всички части, с изключение на задвижващата основа, могат да се мият в съдомиялна машина!

**4** Почиствайте задвижващия блок с влажна кърпа.

Не плакнете задвижващия блок под течаща вода. Не използвайте абразивни почистващи препарати, тел за съдове, спирт и т. н. за почистване на задвижващия блок.

### Съхранение

▮ Прибирайте кабела чрез навиване около скобите в основата на уреда.

### Опазване на околната среда

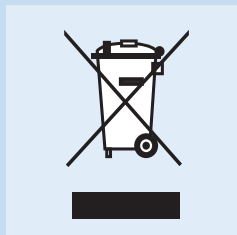

- След края на срока на експлоатация на уреда не го изхвърляйте заедно с нормалните битови отпадъци, а го предайте в официален пункт за събиране, където да бъде рециклиран. По този начин вие помагате за опазването на околната среда.

### Гаранция и сервизно обслужване

Ако се нуждаете от сервизно обслужване или информация или имате проблем, посетете Интернет сайта на Philips на адрес [www.philips.com](http://www.philips.com) или се обърнете към Центъра за обслужване на потребители на Philips във вашата страна (телефонния му номер ще намерите в международната гаранционна карта). Ако във вашата страна няма Център за обслужване на потребители, обърнете се към местния търговец на уреди на Philips.

### Рецепти

#### Шейк от ягоди и киви

Съставки:

- 200 г обелени киви, нарязани на парчета 3x3x3 см
- 100 г банани, нарязани на 1-сантиметрови резенчета, замразени
- 150 мл ананасов сок
- 100 г замразени ягоди

▮ Бананите и ягодите трябва да се употребят веднага след изваждането им от фризера. Сложете съставките в каната на пасатора в гореспоменатия порядък и пасирайте до получаване на хомогенна смес.

**Плодов микс**

- 2 голи праскови, без костилки и нарязани на парчета
  - 125 г замразени малини
  - 125 г замразени ягоди
  - 125 мл портокалов сок
  - 125 мл ябълков сок
  - 7 кубчета лед
- Поставете парчетата голи праскови и всичкия сок в каната на пасатора, след което добавете замразените плодове. Натиснете бутона “шейк” и оставете уреда да работи 40 секунди.

**Кафе фрапе с ванилия**

- Съставки:
- 150 мл топла вода
  - 1,5 чаена лъжица захар
  - 2 чаени лъжици разтворимо кафе
  - 200 г сладолед с ванилия
  - 10 кубчета лед
- Разтворете кафето и захарта във вода. Сипете всички съставки (с изключение на кубчетата лед) в пасатора. Бъркайте до получаване на хомогенна смес. Пуснете кубчетата лед през отвора в капака, докато моторът работи.

**Коктейл “Пиня Колада”**

- 40 мл тъмен ямайски ром
  - 30 мл кокосов сироп
  - 10 мл разбит крем
  - 80 мл ананасов сок
- Сипете всички съставки в каната на пасатора и добавете 4 големи кубчета лед. Пасирайте в продължение на около 30 секунди.

**Отстраняване на неизправности**

Ако уредът изобщо не работи или не работи добре, проверете първо в долния списък. Ако проблемът не е споменат в този списък, уредът вероятно е дефектен. В такъв случай препоръчваме да го занесете на вашия търговец на уреди на Philips или в упълномощен от Philips сервиз.

**Въпрос**

**Отговор**

Мога ли да измивам всички разглобени части в съдомиялна машина?

Да, с изключение на задвижващия блок.

Уредът не работи. Какво да правя?

Проверете дали сте включили щепсела на уреда в контакта. Проверете също дали каната на пасатора е правилно монтирана.

Какво означава “импулсен режим”?

Когато натиснете импулсния бутон (Pulse), уредът ще тръгне с най-високите си обороти и ще работи така, докато държите натиснат бутона. Използването на бутона Pulse се препоръчва, ако искате по-добре да контролирате обработването, например при къцане.

Въпрос	Отговор
Мога ли да наливам почти кипящи течности в каната на пасатора?	Не, оставете течностите или продуктите да се охладят до 80 °C/175 °F, за да не повредите приставките.
Защо двигателят отделя неприятна миризма по време на работа?	Много често новите уреди отделят неприятна миризма или малко дим при първите няколко пъти на работа. Това явление ще спре, след като сте използвали уреда няколко пъти. Уредът може също така да отделя неприятна миризма или малко дим, ако е работил прекалено дълго. В такъв случай трябва да изключите уреда и да го оставите да изстива 60 минути.
Уредът спря да работи, понеже режещият блок е задръстен. Какво да направя?	Изключете уреда и използвайте лопатка, за да отместите продуктите, които задръстват режещия блок. Препоръчваме също така да обработвате по-малки количества.
Каната на пасатора тече. Какво да направя?	Изключете уреда и изсипете продуктите. След това извадете интерфейса на режещия блок. Проверете дали уплътнителният пръстен е поставен правилно.
Защо плодовият сок или соевото мляко съдържат много каша или кори?	Излейте напитката през цедката. За да предотвратите появата на каша и кори в напитката ви, оставете мерната чаша в капака, убедете се, че капакът и филтърът са на мястото си и капакът е монтиран в правилното положение (с отвора точно пред улея за изливане).



## Úvod

Blahopřejeme vám k nákupu a vítáme vás ve společnosti Philips. Abyste mohli plně využít podpory, kterou Philips poskytuje, zaregistrujte svůj výrobek na adrese [www.philips.com/welcome](http://www.philips.com/welcome).

## Všeobecný popis (Obr. 1)

- A** Motorová jednotka
- B** Ovládací knoflík
- C** Styčná plocha nožové jednotky
- D** Nožová jednotka
- E** Těsnící kroužek
- F** Nádoba mixéru s označením hladiny
- G** Víko
- H** Odstupňovaná odměrka
- I** Filtr (Pouze typ HR2094)

## Důležité

Před použitím přístroje si důkladně přečtěte tuto uživatelskou příručku a uschovejte ji pro budoucí použití.

## Obecné informace

### Nebezpečí

- Nikdy nesmíte motorovou jednotku ponořit do vody nebo do jiné kapaliny, ani ji mýt pod tekoucí vodou. K čištění motorové jednotky používejte pouze navlhčený hadřík.

### Výstraha

- Dříve než přístroj připojíte do sítě, zkontrolujte, zda napětí uvedené na přístroji souhlasí s napětím v místní elektrické síti.
- Pokud by byla poškozena síťová šňůra, musí její výměnu provést společnost Philips, autorizovaný servis společnosti Philips nebo obdobně kvalifikovaní pracovníci, aby se předešlo možnému nebezpečí.
- Pokud byste zjistili poškození na zástrčce, síťové šňůře nebo na jiném dílu, přístroj nepoužívejte.
- Nezvedejte mixér za rukojeť nádoby, pokud je připojena motorová jednotka. Jednotka motoru by mohla spadnout na podlahu a poškodit se.
- Nepoužívejte nádobu mixéru k zapínání nebo vypínání přístroje.
- Nikdy nenechte přístroj pracovat bez dozoru.
- Osoby (včetně dětí) s omezenými fyzickými a duševními schopnostmi nebo nedostatkem zkušeností a znalostí by neměly s přístrojem manipulovat, pokud nebyly o používání přístroje předem instruovány nebo nejsou pod dohledem osoby zodpovědné za jejich bezpečnost.
- Dohlédněte na to, aby si s přístrojem nehrály děti.
- Nedotýkejte se nožů, obzvláště pokud je přístroj připojen do sítě. Nože jsou velmi ostré.

### Upozornění

- Před nasazováním jakýchkoli dílů nebo jejich odnímáním či úpravami vždy přístroj odpojte od sítě.
- Dbejte na to, aby se mezi nádobu mixéru a motorovou jednotku nedostalo jídlo nebo tekutina. Předejdete tak poruše přístroje.

- Nikdy nepoužívejte žádné příslušenství ani díly od jiných výrobců nebo takové, které nebyly výslovně doporučeny společností Philips. Pokud použijete takové díly či příslušenství, pozbývá záruka platnosti.
- Nepřekračujte maximální hladinu, která je na příslušenství vyznačena.

---

## **Mixér**

### **Výstraha**

- Nikdy nevkládejte do nádoby mixéru prsty ani jiné předměty, když je přístroj v chodu.
- Před připevněním nádoby mixéru k motorové jednotce zkontrolujte, zda je nožová jednotka řádně upevněna k nádobě mixéru.
- Při čištění nožových jednotek mixéru se nedotýkejte čepelí nožů. Jsou velmi ostré a mohli byste se snadno pořezat.
- Pokud by se nože zablokovaly, nejprve odpojte přístroj ze sítě a pak vyjměte obsah, který zablokování nožů způsobil.

### **Upozornění**

- Nikdy neplňte nádobu mixéru přísadami, které jsou teplejší než 80 °C.
- Abyste zabránili vystřikování, neplňte nádobu mixéru větším množstvím tekutin než 1,5 l, a to zejména tehdy, používáte-li vyšší rychlost. Do nádoby mixéru nelijte více než 1,25 litru, pokud zpracováváte horké tekutiny nebo suroviny, které pění.
- Pokud se potraviny nalepí na stěnu nádoby mixéru, vypněte přístroj a odpojte jej ze sítě. Potom pomocí stěrky potraviny uvolněte.
- Před sestavením nádoby mixéru nezapomeňte vložit těsnicí kroužek na nožovou jednotku, abyste zabránili vytékání tekutin.
- Před zapnutím přístroje se vždy ujistěte, že víko je řádně zavřeno/nasazeno na nádobě a odměrka je správně vložena do víka.

---

## **Filtr**

### **Upozornění**

- Nikdy nefiltrujte přísady teplejší než 80 °C.
- Nepřepĺňujte filtr: Neplňte filtr větším množstvím než 135 g suchých sojových bobů nebo 150 g ovoce najednou.
- Před zapnutím přístroje se vždy ujistěte, že víko je řádně zavřeno/nasazeno a odměrka je správně vložena do víka.
- Ovoce nejprve rozkrájejte na malé kousky a teprve pak ho vkládejte do filtru.
- Suché přísady, jako jsou například sojové boby, před vložením do filtru namočte.

---

## **Elektromagnetická pole (EMP)**

Tento přístroj společnosti Philips odpovídá všem normám týkajícím se elektromagnetických polí (EMP). Pokud je správně používán v souladu s pokyny uvedenými v této uživatelské příručce, je jeho použití podle dosud dostupných vědeckých poznatků bezpečné.

---

## **Vestavěný bezpečnostní vypínač**

Tato funkce umožňuje zapnout přístroj, pouze pokud je nádoba mixéru řádně nasazena na motorovou jednotku. Pokud je nádoba mixéru řádně nasazena, vestavěný bezpečnostní vypínač je odblokován.

## Před prvním použitím

- ▶ Než přístroj poprvé použijete, pečlivě umyjte všechny díly, které přicházejí do styku s potravinami (viz kapitola „Čištění“).

## Použití přístroje

### Ovládací knoflík

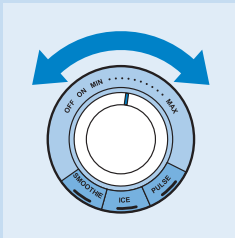

Váš mixér je vybaven speciálním ovládacím knoflíkem s prosvětleným kroužkem, který se rozsvítí, když je přístroj v chodu.

Ovládacím knoflíkem můžete nastavit jakoukoli rychlost mezi MIN a MAX. Případně můžete jednodušeji použít jedno ze tří tlačítek pro rychlý výběr: Smoothie, Ice nebo Pulse (koktejl, led nebo mžikový provoz).

- ▶ Pokud chcete použít rychlost v rozsahu MIN a MAX, otočte ovládací knoflík do požadované polohy.

Pokud máte pochybnosti ohledně správné rychlosti, vyberte vždy nejvyšší rychlost (MAX).

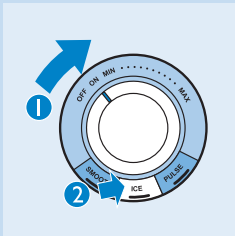

- ▶ Pokud si přejete použít jedno ze tří tlačítek pro rychlý výběr, nastavte ovládací knoflík nejprve do polohy ON. Teprve pak stiskněte požadované tlačítko pro rychlý výběr.

Když otočíte ovládací knoflík do polohy ON, osvětlení tlačítek začne blikat.

### Funcke Koktejl

Toto tlačítko použijte pro přípravu jemných pokrmů. Stisknete-li toto tlačítko, začne přístroj mixovat podle odpovídajícího rychlostního profilu. Proces zastavíte druhým stisknutím téhož tlačítka.

Koktejly jsou husté nápoje vyrobené ze zmrazeného nebo čerstvého ovoce a ovocné šťávy, které se rozmixují dohromady, někdy s ledem, vanilkovou zmrzlinou, mlékem nebo jogurtem. Některé příklady naleznete v kapitole Recepty. Přidáním většího množství tekutiny vytvoříte méně hustý koktejl a přidáním většího množství zmrazeného nebo čerstvého ovoce vytvoříte více hustý koktejl.

### Tlačítko na led

Mixér je vybaven speciálním rychlostním profilem pro drcení ledu.

Po stisknutí tlačítka na led začne přístroj drtit led pomocí příslušného rychlostního profilu. Opětovným stisknutím tlačítka na led se drcení zastaví. Led bude rozsekáván po dobu několika sekund a výsledkem budou drobné pravidelné kousky ledu. Pokud si například přejete rozsekat pět kostek ledu, stiskněte tlačítko Ice, nechte přístroj dokončit 5 drtících cyklů a pak přístroj vypněte. Pokud byste si přáli rozsekat ledové kostky na jemnější ledový sníh, zvolte největší rychlost nebo stiskněte na několik sekund tlačítko Pulse. Pokud by byl výsledek stále ještě hrubý, stiskněte tlačítko Pulse ještě jednou.

### Pulzní tlačítko

Pulzní tlačítko stiskněte, pokud chcete ingredience zpracovat velmi krátce.

Po stisknutí pulzního tlačítka se přístroj spustí při nejvyšší rychlosti. Po uvolnění tlačítka se přístroj okamžitě zastaví. Pulzní tlačítko je také možné použít během spuštění přístroje při rychlosti v rozsahu mezi MIN a MAX.

## Mixér

- Mixér je určen pro vytváření jemného pyré, sekání a mixování. Pomocí mixéru můžete připravit polévky, omáčky, mléčné koktejly a těsta. Mixér je také možné použít ke zpracování zeleniny, ovoce a masa.

### Příprava mixéru k použití

- 1 Na nožovou jednotku nasadíte těsnicí kroužek.

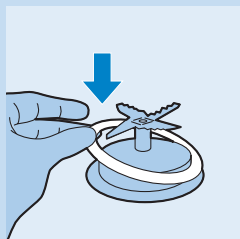

- 2 Nasadíte nožovou jednotku na styčnou plochu.

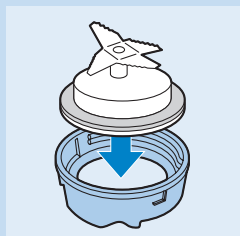

- 3 Našroubujete styčnou plochu nožové jednotky na dno nádoby mixéru a utáhněte ji, dokud nebude pevně držet.

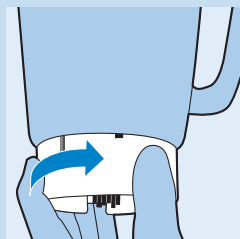

- 4 Umístíte nádobu mixéru s připevněnou styčnou plochou nožové jednotky na jednotku motoru (1) a otáčejte jí, dokud neuslyšíte 'klapnutí' (2).

Nádobu mixéru je možné na jednotku motoru umístit do dvou pozic: s rukojetí směřující doprava nebo doleva.

- 5 Zasuňte zástrčku do síťové zásuvky.

### Použití mixéru

- 1 Do nádoby mixéru vložte přísady.

- 2 Nasadíte na nádobu mixéru víko.

Uzavřete víko tak, že jej zatlačíte pevně směrem dolů.

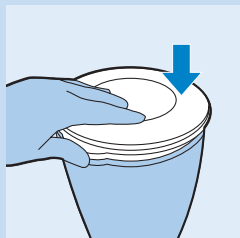

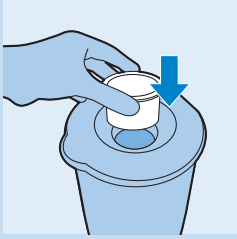

- 3** Do otvoru ve víku vložte odměrku.
- 4** Zvolte rychlost otočením ovládacího knoflíku nebo stisknutím jednoho z tlačítek rychlého výběru (viz část ‚Ovládací knoflík‘).

Nenechávejte přístroj v trvalém chodu déle než 3 minuty. Pokud byste za tuto dobu práci nedokončili, vypněte přístroj a nechte jej před dalším spuštěním vychladnout při pokojové teplotě.

- 5** Před otevřením víka vždy vypněte přístroj nastavením ovládacího knoflíku na do pozice vypnuto (OFF).

### Po použití mixéru

- 1** Odpojte přístroj od sítě.
- 2** Sejměte víko s odměrkou z nádoby mixéru.
- 3** Odstraňte nádobu mixéru s připevněnou nožovou jednotkou z jednotky motoru.
- 4** Odšroubujte styčnou plochu nožové jednotky ze spodní části nádoby mixéru.
- 5** Odpojené součásti vždy ihned po použití vyčistěte.

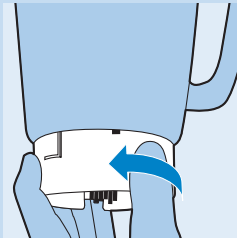

### Tipy

- Maso nebo jiné tuhé přísady před vložením do nádoby mixéru rozkrájejte na menší kousky.
- Nezpracovávejte velké množství tuhých přísad najednou. Zpracujte tyto přísady spíše v několika menších dávkách.
- Při přípravě rajčatového džusu rajská jablčíčka nejprve rozkrájejte na čtyři díly a pak je vhodte otvorem ve víku na rotující nože.

### Odměrka

Odměrku je možné použít k odměřování přísad nebo k přípravě majonézy.

- ▶ Pokud chcete připravit majonézu, můžete ve středu dna odměrky vytvořit otvor nožem nebo jiným ostrým nástrojem a použít odměrku jako trychtýř pro přidávání oleje při přípravě majonézy. Olej je nutné přidávat velice pomalu, abyste dosáhli správné konzistence. Při přípravě majonézy používejte nízkou rychlost mixéru.

*Poznámka: Po vytvoření otvoru v odměrce již nelze odměrku používat k odměřování.*

### Filtr (Pouze typ HR2094)

S tímto filtrem si můžete připravit chutné čerstvé ovocné džusy, koktejly nebo sojové mléko (viz také část ‚Recepty‘). Filtr zabrání tomu, aby se do nápoje dostaly pecky a slupky.

Nepřepňujte filtr. Neplňte filtr větším množstvím než 135 g suchých sojových bobů nebo 150 g ovoce najednou.

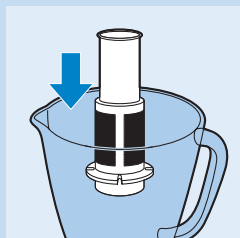

## Příprava filtru k použití

- 1 Umístěte nádobu mixéru s připevněnou styčnou plochou nožové jednotky na jednotku motoru (1) a otáčejte jí, dokud neuslyšíte „kliknutí“ (2).

Mixér je možné na jednotku motoru umístit ve dvou pozicích.

- 2 Do nádoby mixéru vložte filtr.

Dbejte na to, aby drážky filtru zapadly přesně do výřezů v nádobě.

- 3 Zkontrolujte, zda je přístroj připojen do sítě.

## Použití filtru

- 1 Nasadte na nádobu mixéru víko.

Víko na nádobu mixéru nasadte tak, aby bylo možné nápoj nalévat sítlem ve víku.

- 2 Vložte přísady do filtru.

Před zpracováním ve filtru ovoce nakrájejte na menší kousky a suché plody namočte, např. sojové boby.

- 3 Do nádoby mixéru nalijte vodu nebo jinou tekutinu (mléko, šťávu apod.).

- 4 Vložte odměrku do otvoru ve víku.

- 5 Zvolte rychlost nebo stiskněte některé tlačítko (viz část „Ovládací knoflík“).

Ponechte přístroj v chodu asi 60 sekund.

*Poznámka: Pokud zpracováváte velké množství přísad, doporučujeme nedávat všechny přísady do filtru současně. Začněte zpracovávat malé množství a nechte přístroj po několik sekund spuštěný. Potom jej vypněte a přidejte další malé množství, nepřekračujte však horní okraj síta. Tento postup opakujte, odkud nezpracujete všechny přísady. Během zpracování vždy ponechejte víko na nádobě mixéru.*

## Po použití filtru

- 1 Vypněte přístroj a odstraňte nádobu mixéru z jednotky motoru.

- 2 Vylijte nápoj vylévacím okrajem nádoby mixéru. Ujistěte se, že víko je na nádobě mixéru umístěno tak, že nápoj je možné nalévat sítlem ve víku.

Neodstaňujte víko, odměrku a filtr.

- ▶ Přesvědčte se, je-li víko umístěno ve správné poloze, aby nápoj vytékal skrz filtr ve víku.

Optimálního výsledku dosáhnete, když vložíte nádobu se zbylými přísadami zpět do přístroje a zapnete přístroj ještě na několik sekund.

- 3 Filtr po použití vždy vyčistěte.



## Recepty

### ► Sojové mléko

Pro tento recept potřebujete filtr.

Nezpracovávejte více než 1 dávku bez přerušení. Než budete pokračovat, nechte přístroj zchladnout na pokojovou teplotu.

Příklady:

- 135 g sušených sójových bobů
- 1 000 ml vody
- Sójové boby před zpracováním na 4 hodiny namočte.
- Vložte namočené sojové boby do filtru. Do nádoby mixéru nalijte 1 000 ml vody a mixujte po dobu 30 sekund při nastavení nejvyšší rychlosti (MAX). V případě potřeby, např. pro dosažení jemnějšího výsledku, můžete přístroj vypnout, vypojit a sojové boby zamíchat. Poté opět pokračujte v mixování při nejvyšší rychlosti (MAX).
- Nalijte sojové mléko na pánev.
- Přiveďte sojové mléko do varu, poté podle chuti přidejte cukr a nechte povařit, dokud se cukr nerozpustí.
- Podávejte horké nebo studené.

## Čištění

Odpojitelné součásti přístroje doporučujeme vyčistit ihned po použití.

Nedotýkejte se nožů. Nože jsou velmi ostré.

- 1 Odpojte přístroj od sítě.
- 2 Před vyčištěním odpojte všechny odpojitelné součásti. Nezapomeňte odstranit těsnicí kroužek z nožové jednotky.
- 3 Všechny vyjímatelné umyjte v myčce na nádobí nebo v teplé vodě s přiměřeným množstvím čisticího prostředku.

Kromě motorové jednotky lze všechny části mýt v myčce!

- 4 Motorovou jednotku čistěte pouze navlhčeným hadříkem.

Motorovou jednotku nesmíte mýt pod tekoucí vodou. K jejímu čištění nepoužívejte též žádné abrasivní čisticí prostředky nebo chemikálie jako jsou líh nebo benzín.



## Skladování

- Napájecí šňůru navíňte kolem držáků v základně přístroje.

## Životní prostředí

- Až přístroj doslouží, nevyhazujte jej do běžného komunálního odpadu, ale odevzdejte jej do sběrný určené pro recyklaci. Pomůžete tím chránit životní prostředí.



## Záruka a servis

Pokud budete potřebovat servis, informace nebo pokud dojde k potížím, navštivte webovou stránku společnosti Philips [www.philips.com](http://www.philips.com) nebo se obraťte na středisko péče o zákazníky společnosti Philips ve své zemi (telefonní číslo na střediska najdete v letáčku s celosvětovou zárukou). Pokud se ve vaší zemi středisko péče o zákazníky nenachází, můžete kontaktovat místního dodavatele výrobků Philips.

## Recepty

### Nápoj z kiwi a jahod

Přísady:

- 200 g loupáního kiwi rozkrájeného na kousky 3 x 3 x 3 cm
- 100 g banánů nakrájených na centimetrové plátky, zmražených
- 150 ml ananasové šťávy
- 100 g zmražených jahod

➤ **Banány a jahody by se neměly rozmrazovat.** Vložte přísady do nádoby mixéru ve výše uvedeném pořadí a rozmixujte je do hladka.

### Ovocný koktejl

- 2 nektarinky, vypeckované a nakrájené na kousky
- 125 g zmražených malin
- 125 g zmražených jahod
- 125 ml pomerančové šťávy
- 125 ml jablečné šťávy
- 7 kostek ledu

➤ **Vložte kousky nektarinek a všechnu šťávu do nádoby mixéru a přidejte zmrazené ovoce.** Stiskněte tlačítko pro koktejl (Smoothie) a nechte přístroj spuštěný po dobu 40 sekund.

### Ledová vanilková káva

Přísady:

- 150 ml teplé vody
- 1,5 polévkové lžíce cukru
- 2 polévkové lžíce instantní kávy
- 200 g vanilkové zmrzliny
- 10 kostek ledu

➤ **Rozpusťte kávu a cukr ve vodě.** Nalijte všechny přísady (kromě kostek ledu) do mixéru. Mixujte do hladka. Vhodte kostky ledu do otvoru ve víku za běhu motoru.

### Koktejl Pina Colada

- 40 ml tmavého jamajského rumu
- 30 ml kokosového sirupu
- 10 ml šlehačky
- 80 ml ananasové šťávy

➤ **Vložte všechny přísady do nádoby mixéru a přidejte 4 velké kostky ledu.** Mixujte po dobu přibližně 30 sekund.



## Odstraňování problémů

Pokud přístroj nefunguje nebo nepracuje správně, zkontrolujte nejprve níže uvedený seznam. Pokud problém není v seznamu uveden, bude přístroj pravděpodobně poškozen. V takovém případě odneste přístroj k vašemu prodejci nebo do autorizovaného servisu Philips.

Otázka	Odpověď
Lze mýt všechny odnímatelné díly v myčce na nádobí?	Ano, kromě jednotky motoru.
Přístroj nefunguje. Co mám dělat?	Zkontrolujte, zda jste přístroj zapojili do zásuvky. Také zkontrolujte, zda je nádoba mixéru složena správně.
K čemu je vhodné nastavení pulzace?	Po stisku tlačítka Pulse se přístroj roztočí na nejvyšší otáčky do doby, než tlačítko uvolníte. Tlačítko Pulse je vhodné používat tehdy, chcete-li mít větší kontrolu nad zpracováním surovin v mixéru, například při sekání.
Lze do nádoby mixéru lít horké tekutiny?	Ne. Tekutiny i jiné ingredience je nutné nechat vychladnout na teplotu 80°C, aby nedošlo k poškození příslušenství.
Proč může motor během chodu vydávat nepříjemný zápach?	Je velmi běžné, že nový přístroj vydává krátkou dobu určitý zápach nebo kouř. Tento jev obvykle po několika použití zmizí. Určitý zápach či kouř však může též znamenat, že byl přístroj přetížen příliš dlouhým provozem. V takovém případě je vhodné přístroj vypnout a ponechat jej 60 minut vychladnout.
Přístroj se zastavil, protože nože jsou zablokovány. Jak mám postupovat?	Vypněte přístroj a pokuste se stěrkou odstranit blokující přísady. Doporučujeme také zpracovávat menší množství přísad.
Nádoba mixéru teče. Jak mám postupovat?	Vypněte přístroj a vylijte všechny ingredience. Potom odstraňte styčnou plochu nožové jednotky. Zkontrolujte, zda těsnicí kroužek byl správně nainstalován.
Proč ovocný džus nebo sójové mléko obsahují mnoho pecek a slupek?	Nalévejte nápoj přes sítko. Pokud chcete zabránit výskytu slupek a dřenež v nápoji, ponechejte odměrku ve víku, ujistěte se, že víko a filtr jsou na svém místě a že víko je vloženo ve správné pozici (tj. se sítem přímo před vylévacím okrajem).

## Sissejuhatus

Õnnitleme teid ostu puhul ning teretulemast kasutama Philipsi tooteid! Philipsi klienditoe tõhusamaks kasutamiseks registreerige toode veebilehel [www.philips.com/welcome](http://www.philips.com/welcome).

## Üldkirjeldus (Jn 1)

- A** Mootor
- B** Juhtnupp
- C** Lõiketerade vahetükk
- D** Lõiketera
- E** Rõngastihend
- F** Tasemenäidikuga mikserikann
- G** Kaas
- H** Gradueeritud mõõtenõu
- I** Filter (ainult mudel HR2094)

## Tähelepanu

Enne seadme kasutamist lugege hoolikalt kasutusjuhendit ja hoidke see edaspidiseks alles.

## Üldist teavet

### Oht

- Ärge kunagi kastke mootorit vette või mingisse teise vedelikku ega loputage seda kraani all. Mootoriseksiooni pesemiseks kasutage vaid niisket lappi.

### Hoiatus

- Enne seadme ühendamist kontrollige, kas seadmele märgitud toitepinge vastab kohaliku elektrivõrgu pingele.
- Kui toitejuhe on kahjustatud, peab selle ohtlike olukordade vältimiseks uue vastu vahetama Philips, Philipsi volitatud hoolduskeskus või samaväärset kvalifikatsiooni omav isik.
- Ärge kasutage seadet kui pistik, toitejuhe või mõni muu osa on kahjustatud.
- Ärge tõstke seadet mikserikannu käepidemest, kui mikserikann on kinnitatud mootori külge. Mootor võib maha kukkuda ja rikki minna.
- Ärge kunagi kasutage mikserikannu seadme sisse või välja lülitamiseks.
- Ärge jätke töötavat seadet järelevalveta.
- Seda seadet ei tohiks füüsiliste puuetega ja vaimuhäiretega isikud (kaasa arvatud lapsed) nii kogemuste kui ka teadmiste puudumise tõttu seni kasutada, kuni nende ohutuse eest vastutav isik neid ei valva või pole seadme kasutamise kohta juhiseid andnud.
- Lapsi tuleks jälgida, et nad ei mängiks seadmega.
- Ärge katsuge lõiketerasid, eriti kui seade on ühendatud elektrivõrku. Lõiketerad on väga teravad!

### Ettevaatust

- Enne osade kokkupanekut, lahtivõtmist või mõne osa reguleerimist võtke seade alati elektrivõrgust välja.
- Hoidmaks ära seadme tõrge veenduge, et kannmikseri kannu ja mootori kinnituskohast ei läheks toitu ega vedelikke mootoris.

- Ärge kunagi kasutage teiste tootjate poolt tehtud tarvikuid või osi, mida firma Philips ei ole eriliselt soovitanud. Kui kasutate selliseid tarvikuid või osi, siis muutub te seadme garantii kehtetuks.
- Ärge ületage tarvikutele märgitud maksimaaltaseme joont.

---

## Kannmikser

### Hoiatus

- Ärge kunagi pange sõrmi ega muid objekte töötava kannmikseri kannu.
- Veenduge selles, et lõiketerad oleks kindlalt kinnitatud kannmikseri kannu külge, enne kui paigaldate kannu mootoriseksiooni külge.
- Ärge puhastamise ajal peenestaja lõiketerade lõikepindu katsuge. Need on väga teravad ning võite kergesti sõrme lõigata.
- Eemaldage seade elektrivõrgust, kui lõiketerad kiiluvad kinni ning enne lõiketerade külge kleepunud ainete ära võtmist.

### Ettevaatust

- Ärge täitke kannmikserit toiduainetega, mis on kuumemad kui 80 °C.
- Pritsmete vältimiseks ärge valage kannmikseri kannu rohkem kui 1,5 liitrit vedelikku, eriti toiduainete töötlemisel suure kiirusega. Kui aga töötlete kuumi või vahtuminevaid vedelikke, ärge neid kannmikserisse üle 1,25 liitri valage.
- Kui koostisained kleepuvad kannmikseri seinte külge, lülitage seade välja ja võtke toitepistik seinakontaktist välja. Seejärel kõrvaldage koostisained seintelt spaatliga.
- Ärge kunagi unustage enne mikseri kannu paigaldamist lõiketeradele rõngastihendit asetada, vastsel korral tekib leke.
- Veenduge alati, et kaas oleks korralikult kannule peale pandud või külge pandud ja mõõtetass oleks korralikult kaane küljes, enne kui seadme sisse lülitate.

---

## Filter

### Ettevaatust

- Ärge kasutage filtrit koostisainete töötlemiseks, mille temperatuur ületab 80 °C.
- ärge kunagi koormake filtrit üle. Ärge pange filtrisse korraga rohkem kui 135 g kuivatatud sojaube või 150 g puuvilja.
- Veenduge alati, et kaas oleks korralikult kinnitatud või peale pandud ja mõõtetass oleks korralikult kaane küljes, enne kui seadme sisse lülitate.
- Lõigake puuvili väikesteks tükkideks, enne kui panete selle filtrisse.
- Kuivatatud toiduaineid, nt sojaube, tuleb enne filtrisse panemist leotada.

## Elektromagnetväljad (EMV)

See Philipsi seade vastab kõikidele elektromagnetilisi välju (EMF) käsitlevatele standarditele. Kui seadet käsitletakse õigesti ja käesolevale kasutusjuhendile vastavalt, on seadet tänapäeval käibelolevate teaduslike teooriate järgi ohutu kasutada.

### Sisseehitatud ohutuslukk

See funktsioon tagab seadme sisselülitamise ainult siis, kui olete kannmikseri kannu õigesti mootori külge kinnitanud. Kui kannmikseri kann on korralikult paigaldatud, avaneb sisseehitatud ohutuslukk.

## Enne esmakasutamist

- Enne seadme esmakasutust puhastage põhjalikult kõik toiduainetega kokkupuutuvad seadme osad (vt pt „Puhastamine”).

## Seadme kasutamine

### Juhtnupp

Kannmikser on varustatud erilise valgusrõngaga juhtnupuga, mis süttib seadme kasutamise ajal põlema.

Juhtnuppu saate seada erinevatesse MIN ja MAX vahelistes kiirusasenditesse või veelgi lihtsamini, kasutada ühte kolmest kiirvaliku nuppu: smuuti, jääpurustamis- ja impulssrežiim.

- Kui soovite kasutada MIN ja MAX vahelist kiirust, keerake juhtnupp soovitud asendisse.

Kui teil on kahtlusi õige kiiruse osas, valige alati suurim kiirus (MAX).

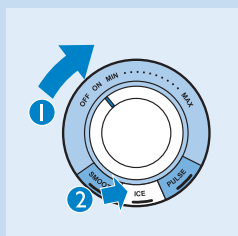
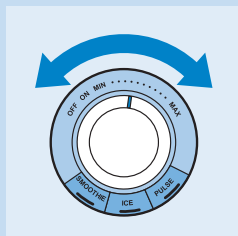

- Soovides kasutada ühte kiirvaliku nuppudest, keerake juhtnupp esmalt asendisse ON. Seejärel vajutage vastavat kiirvaliku nuppu. Juhtnupu keeramisel asendisse ON, hakkab nuppude valgustus vilkuma.

### Smuuti (Smoothie) funktsioon

Kasutage seda nuppu hõrgu smuuti valmistamiseks. SMOOTHIE (smuuti) nupu vajutamisel hakkab seade vastavalt kiirusprofiilile smuutit segama. Toimingu lõpetamiseks vajutage uuesti Smoothie-nuppu.

Smuutid on paksud külmutatud või värsketest puuviljadest ja puuviljamahladest mõnikord koos jääga, jäätisega, piimaga või jogurtiga kokku segatud joogid. Mõned retseptid leiata ptk-st „Retseptid”. Vedelama smuuti saamiseks lisage rohkem vett ja paksema jaoks rohkem külmutatud või värsket puuvilja.

### Jääpurustaja nupp

Kannmikser on varustatud erilise kiirusprofiiliga jääkuubikute purustamiseks. Jääpurustamisrežiimi nupu surumisel hakkab seade vastavalt kiirusprofiilile jääd purustama. Jääpurustamistoimingu lõpetamiseks vajutage uuesti jääpurustamisrežiimi nuppu.

Jää tuleks purustada mõne sekundiga ja tulemuseks saaksime väikesed, korrapäraseid jäätükikesed. Nt, kui soovite purustada viis jääkuubikut, vajutage jääpurustamisnuppu, tehke seadmega viis purustustsüklit ja seejärel lülitage seade välja. Kui soovite jää täiesti peeneks jahvatada, keerake lüliti maksimumkiiruse asendisse või vajutage mõned sekundid impulssrežiimi nuppu. Kui tulemus on jämedavõitu, vajutage impulssrežiimi nuppu veelkord.

### Pulse (impulssrežiim) nupp

Kui soovite koostisaineid väga lühikest aega töödelda, vajutage impulssrežiimi nuppu. Niipea kui vajutate nuppu Pulse, hakkab seade suurima kiirusega tööle. Niipea kui nupu vabastate, seiskub seade kohe. Nuppu Pulse saate kasutada ka siis, kui seade töötab MIN ja MAX vahelistel kiirustel.

## Kannmikser

- ▶ Kannmikser on ette nähtud peenpüreestamiseks, hakkimiseks ja segamiseks. Kannmikseriga saate valmistada suppe, kastmeid, piimakokteile ja pannkoogitainast. Kannmikserit saate kasutada ka köögiviljade, puuviljade ja liha töötlemiseks.

### Kannmikseri ettevalmistamine kasutamiseks

- 1 Paigaldage rõngastihend löiketeradele.
- 2 Paigaldage löiketerad löiketerade vahetükile.
- 3 Keerake löiketerade vahetükk kannmikseri põhja külge, kuni see on korralikult kinni.
- 4 Paigaldage löiketerade vahetükiga kannmikseri kann mootorile (1) ja keerake kannu, kuni kuulete klõpsatust (2).
- 5 Sisestage pistik pistikupesasse.

### Kannmikseri kasutamine

- 1 Mõõtkoostisained kannmikserisse.
- 2 Pange kaas mikseri kannule.  
Sulgege kaas seda tugevasti alla vajutades.

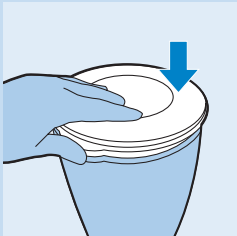
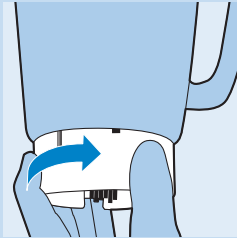
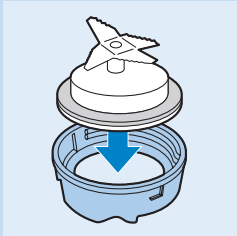
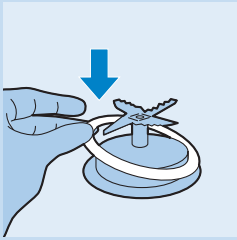

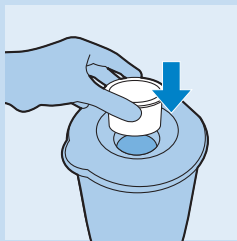

**3** Sisestage mõõtetass kaane avasse.

**4** Valige kiirus, keerates juhtnuppu või vajutades ühele kiirvaliku nupule (vt jaotist „Juhtnupp”).

Ärge laske seadmel töötada üle 3 minuti korraga. Kui te ei lõpetanud töötlemist 3 min jooksul, siis lülitage seade välja ja laske sel enne uuestikasutamist toatemperatuurini jahtuda.

**5** Lülitage seade alati enne kaane avamist välja, keerates juhtnupu asendisse OFF (väljas).

### Pärast kannmikseri kasutamist

**1** Eemaldage pistik pistikupesast.

**2** Võtke mõõtetassiga kaas kannmikseri küljest ära.

**3** Eemaldage kinnitatud lõiketerade vahetükiga kannmikseri kann mootorilt.

**4** Keerake lõiketerade vahetükk kannmikseri kannu põhja küljest ära.

**5** Puhastage eemaldatavad osad kohe pärast kasutamist.

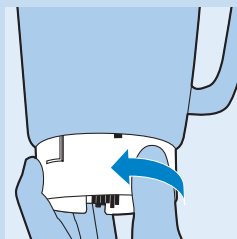

### Vihjeid

- Lõigake liha jm tahked koostisained enne kannmikseri kannu panemist väikesteks tükkideks.
- Ärge töödelge korraga suuri tükke tahkeid koostisaineid. Selle asemel töödelge neid koostisaineid väikestes kogustes.
- Tomatimahla valmistamiseks lõigake tomatid neljaks osaks ja laske tükiid läbi kaanes oleva ava pöörlevale tiiviknoale.

### Mõõtenõu

Mõõtenõu saate kasutada koostisainete mõõtmiseks või majoneesi valmistamiseks.

- ▶ Majoneesi valmistamiseks võite noa või mõne muu terava esemega torgata mõõtenõu keskele augu. Nii saate seda kasutada majoneesi valmistamisel õli lisamise lehrina. Õli peaks õige konsistentsi saamiseks lisama väga aeglaselt. Majoneesi valmistamisel laske kannmikseril väikese kiirusega töötada.

*Märkus: pärast mõõtenõusse augu torkamist ei saa te seda enam mõõtenõuna kasutada.*

### Filter (ainult mudel HR2094)

Filtri abil võite valmistada hõrke puuviljamahlu, kokteile või sojapiima (vt ka ptk „Retseptid”). Filter ei lase rootsudel ja kooretükkidel joogi sisse sattuda.

ärge kunagi koormake filtrit üle. Ärge pange filtrisse korraga rohkem kui 135 g kuivatatud sojaube või 150 g puuvilja.

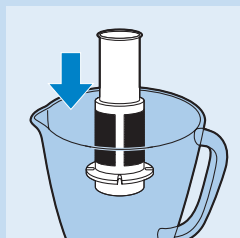

## Filtri ettevalmistamine kasutamiseks

- 1 Paigaldage lõiketerade vahetükiga kannmikseri kann mootorile (1) ja keerake kannu, kuni kuulete klõpsatust (2).

Kannmikseri saate mootorile paigutada kahes asendis.

- 2 Pange filter kannmikserisse.

Kontrollige, kas filtri sooned on korralikult mikserikannu sisemistele ribidele sobitatud.

- 3 Veenduge, et seade on elektrivõrku ühendatud.

## Filtri kasutamine

- 1 Pange kaas mikseri kannule.

Veenduge, et olete kaane pannud mikseri kannule nii, et jook kallatakse välja läbi kaanes oleva sõela.

- 2 Pange toiduained filtrisse.

Lõigake puuviljad väikesteks tükkideks ja leotage kuivatatud kaunvilju (nt sojaube) enne filtriga töötlemist.

- 3 Valage mikseri kannu vett või mingit muud vedelikku (piima, mahla jms).

- 4 Pange mõõtetass kaane sees olevasse avasse.

- 5 Valige kiirus või vajutage üht nuppu (vt jaotist „Juhtnupp“).

Lülitage seade umbes 60 sekundiks tööle.

*Märkus: suurte koguste töötlemisel ei soovita me kõiki koostisaineid korraga filtrisse panna. Alustage töötlemist väikese kogusega ja laske seadmel mõni sekund töötada. Seejärel lülitage seade välja ja lisage uus väike kogus, kuid ärge ületage sõela võrgu ülaserava. Korrake toimingut, kuni olete kõik koostisained töödelnud. Pange kaas alati töötlemise ajal mikserikannule.*

## Pärast filtri kasutamist

- 1 Lülitage seade välja ja eemaldage mikserikann mootori küljest.

- 2 Valage jook mikserikannu kallamistila kaudu välja. Veenduge, et kaas on pandud mikserikannule sellisel viisil, et saate joogi läbi kaane sõela välja kallata.

Ärge kaant, mõõtenõud ja filtrit ära võtke.

- ▶ Veenduge, et olete kaane paigaldanud õigesse asendisse, nii et joogi saaks läbi kaanes oleva filtri välja valada.

Optimaalse tulemuse saamiseks pange kann ülejäänud koostisainetega seadmele tagasi ja kaant avamata laske sel veel mõned sekundid töötada.

- 3 Puhastage filter alati kohe pärast kasutamist.



## Retsept

### Sojapiim

Selle retsepti jaoks vajate filtrit.

Ärge töödelge tööd katkestamata rohkem kui ühte kogust. Laske seadmel enne töötlemise jätkamist jahtuda toatemperatuurini.

Koostisained:

- 135 g kuivatatud sojaube
- 1000 ml vett
- 1 Pange sojaoad enne töötlemist neljaks tunniks likku.
- 2 Pange leotatud sojaoad filtrisse. Valage 1000 ml vett kannmikseri nõusse ja segage 30 sekundit suurimal kiirusel (MAX). Vajaduse korral, nt peenema segu saamiseks võite seadme välja lülitada, tõmmata pistiku seinakontaktist välja ja lasta ubadel paisuda. Seejärel jätkake segamist suurimal kiirusel (MAX).
- 3 Kallake sojapiim potti.
- 4 Laske sojapiimal keema minna, seejärel lisage maitse järgi suhkrut ja jätke hauduma, kuni suhkur on sulanud.
- 5 Serveerige kuumalt või külmalt.

## Puhastamine

Soovitame seadme eemaldatavaid osi kohe pärast kasutamist puhastada.

hoiduge teri puudutamast. Terad on väga teravad.

- 1 Eemaldage pistik pistikupesast.
- 2 Alati võtke enne puhastamist kõik eemaldatavad osad lahti. Ärge unustage rõngastihendit löiketeradelt ära võtta.
- 3 Puhastage kõiki eemaldatavaid osi nõudepesumasinas või vähese nõudepesuvedelikuga soojas vees.

kõik osad v.a kannmikseri alus on nõudepesumasinas pestavad

- 4 Puhastage mootorit niiske lapiga.

ärge loputage mootorit voolava vee all. Ärge kasutage mootori puhastamisel abrasiivseid vahendeid, küürimiskäsnaid, piiritust jms.



## Hoiustamine

- 1 Hoidke toitejuhet seadme põhjas oleva rulli ümber keeratult.

## Keskkond

- Tööea lõppedes ei tohi seadet tavalise olmeprügi hulka visata, vaid tuleb ümbertöötlemiseks ametlikku kogumispunkti viia. Sellisel toimides aitate säästa keskkonda.





## Garantii ja hooldus

Kui vajate hooldust, teavet või teil on probleem, külastage Philipsi veebisaiti [www.philips.com](http://www.philips.com) või pöörduge oma riigi Philipsi klienditeeninduskeskusesse (telefoninumbri leiate garantiilehelt). Kui teie riigis ei ole klienditeeninduskeskust, pöörduge Philipsi kohaliku müügiesindaja poole.

## Retseptid

### Kiivi ja maasika püree

Koostisained:

- 200 g kooritud ja 3 x 3 x 3 cm suuruseks tükeldatud kiivisid
- 100 g 1 cm suuruseid külmutatud banaanilõike
- 150 ml ananassimahla
- 100 g külmutatud maasikaid

➤ **Banaane ja maasikaid peaksite kasutama kohe pärast külmutist väljavõtmist. Pange koostisained ülalkirjeldatud järjestuses mikserikannu ja peenestage, kuni segu on ühtlane.**

### Puuviljasegu

- 2 nektariini, kivideta ja tükkideks lõigatud
- 125 g külmutatud vaarikaid
- 125 g külmutatud maasikaid
- 125 ml apelsinimahla
- 125 ml õunamahla
- 7 jääkuubikut

➤ **Pange nektariinitükid ja kogu mahl mikserikannu, seejärel lisage külmutatud koostisained. Vajutage nuppu Smoothie ja lülitage seade 40 sekundiks sisse.**

### Jääsegu vaniljekohv

Koostisained:

- 150 ml sooja vett
- 1,5 spl suhkrut
- 2 spl lahustuvat kohvi
- 200 g vaniljajäätist
- 10 jääkuubikut

➤ **Lahustage kohvi ja suhkur vees. Valage kõik koostisained (v.a jääkuubikud) kannmikserisse. Segage segu kuni ühtlustumiseni. Lisage jääkuubikud mootori töötamise ajal läbi kaanes oleva ava.**

### Kokteil Pina Colada

- 40 ml tumedat Jamaica rummi
  - 30 ml kookosesiirupit
  - 10 ml vahukoort
  - 80 ml ananassimahla
- **Pange kõik koostisained mikserikannu ja lisage 4 suurt jääkuubikut. Segage umbes 30 sekundit.**

## Veaotsing

Kui seade ei tööta korralikult, proovige häireid kõrvaldada vastavalt allolevale juhendile. Kui häiret ei õnnestu kõrvaldada, on seade tõenäoliselt rikkis. Soovitame pöörduda toodetemüüja või Philipsi hooldekeskuse poole.

Küsimus	Vastus
Kas eemaldatavaid osi tohib pesta nõudepesumasinas?	Jah, v.a mootorit.
Seade ei tööta. Mida peaksin tegema?	Palun kontrollige, kas olete seadme pistiku seinakontakti sisestanud. Samuti kontrollige, kas olete mikserikannu õigesti paigaldanud.
Mida tähendab „impulsirežiim“?	Kui vajutate Pulse-nuppu, hakkab seade tööle suurima kiirusega ja teeb seda seni, kuni nuppu hoitakse all. Sellega soovitatakse töötada siis, kui soovite töötlemistoimingut paremini kontrollida, nt hakkimisel.
Kas tohib valada kuumi toiduaineid kannmikserisse?	Ei, laske vedelikel või koostisainetel jahtuda kuni 80 °C, °et tarvikud ei saaks kahjustada.
Miks tuleb mootorist töötlemise ajal ebameeldivat lõhna?	Uue seadme kasutuselevõtmisel on ebameeldiva lõhna või vähese suitsu tulemine täiesti tavaline mõnede esmakordsete kasutuskordade ajal. See nähtus lõpeb pärast seadme mitmekordset kasutamist. Lõhna või suitsu võib seadmest tulla ka siis, kui toiming on kestnud liiga kaua aega. Sel juhul lülitage seade välja ja laske 60 minutit jahtuda.
Seade peatas tiiviknoa tõkestuse tõttu töö. Mida ma pean tegema?	Lülitage seade välja ja kasutage kaabitsat tiiviknoa tõkestuse tekitanud toiduainete eemaldamiseks. Ka soovitame töödelda väiksemaid koguseid.
Kannmikseri nõu lekib. Mida ma peaks tegema?	Lülitage seade välja ja kallake koostisained välja. Seejärel eemaldage lõiketerade vahetükk. Kontrollige, kas olete rõngastihendi korralikult paigaldanud.
Miks puuviljamahl või sojapiim sisaldab palju viljaliha või kooretükke?	Kallake jook läbi sõela välja. Viljaliha ja kooretükkide jooki sattumise vältimiseks jätke mõõtenõu kaane külge, veenduge, et kaas ja filter oleksid paigas ja kaas oleks paigaldatud õigesti asendisse (s.t sõel otse kallamistila ees).

## Uvod

Čestitamo na kupnji i dobro došli u Philips! Kako biste u potpunosti iskoristili podršku koju nudi tvrtka Philips, registrirajte svoj proizvod na: [www.philips.com/welcome](http://www.philips.com/welcome).

## Opći opis (Sl. 1)

- A** Jedinica motora
- B** Regulator
- C** Ležište jedinice s rezačima
- D** Jedinica s rezačima
- E** Brtveni prsten
- F** Vrč miješalice s oznakom razine
- G** Poklopac
- H** Mjerna posuda s oznakama
- I** Filter (samo model HR2094)

## Važno

Prije korištenja aparata pažljivo pročitajte ove upute za korištenje i spremite ih za buduće potrebe.

## Opće informacije

### Opasnost

- Nikada ne uranjajte jedinicu motora u vodu ili neku drugu tekućinu i ne ispirite je pod mlazom vode. Čistite je isključivo vlažnom tkaninom.

### Upozorenje

- Prije priključivanja aparata provjerite odgovara li mrežni napon naveden na aparatu naponu lokalne mreže.
- Ako se kabel za napajanje ošteti, mora ga zamijeniti tvrtka Philips, ovlaštenu Philips servisnu centar ili neka druga kvalificirana osoba kako bi se izbjegle potencijalno opasne situacije.
- Aparat nemojte koristiti ako je oštećen utikač, mrežni kabel ili neki drugi dio.
- Aparat ne podižite držeći ga za dršku vrča miješalice kad je vrč miješalice pričvršćen na jedinicu motora. Jedinica motora mogla bi pasti na pod i oštetiti se.
- Nikada nemojte koristiti vrč miješalice za uključivanje ili isključivanje aparata.
- Aparat nikad ne smije raditi bez nadzora.
- Ovaj aparat nije namijenjen osobama (uključujući djecu) sa smanjenim fizičkim ili mentalnim sposobnostima niti osobama koje nemaju dovoljno iskustva i znanja, osim ako im je osoba odgovorna za njihovu sigurnost dala dopuštenje ili ih uputila u korištenje aparata.
- Malu djecu potrebno je nadzirati kako se ne bi igrala s aparatom.
- Nemojte dodirivati rezače, posebno kada je aparat uključen u napajanje. Rezači su vrlo oštri.

### Oprez

- Aparat obavezno isključite iz napajanja prije dodavanja, odvajanja ili podešavanja nekog od nastavaka.
- Kako biste spriječili kvar aparata, pripazite da u spoj između posude miješalice i jedinice motora ne dospije hrana ili tekućina.

- Nemojte nikada koristiti dodatke ili dijelove drugih proizvođača ili proizvođača koje tvrtka Philips nije izričito preporučila. Ako koristite takve dodatke ili dijelove, vaše jamstvo prestaje vrijediti.
- Nemojte premašiti maksimalnu razinu označenu na dodacima.

---

## **Miješalica**

### **Upozorenje**

- U vrč miješalice nikada ne gurajte prste ili predmete dok aparat radi.
- Provjerite je li jedinica s rezačima sigurno pričvršćena u vrču miješalice prije no što ga pričvrstite na jedinicu motora.
- Prilikom čišćenja nemojte dodirivati ​​oštre bridove jedinice s rezačima miješalice. Vrlo su oštri i lako se možete porezati.
- Ako se rezači zaglave, isključite aparat iz napajanja prije uklanjanja sastojaka koji blokiraju rezače.

### **Oprez**

- U vrč miješalice nikada nemojte stavljati sastojke čija je temperatura viša od 80°C.
- Kako biste izbjegli prolijevanje sastojaka, nemojte stavljati više od 1,5 l tekućine u vrč miješalice, naročito kada koristite veliku brzinu. Nemojte stavljati više od 1,25 litre u posudu miješalice ako pripremate vruće tekućine ili sastojke koji se pjene.
- Ako se hrana zaljepi za stjenke vrča miješalice, isključite aparat i isključite ga iz napajanja. Zatim pomoću lopatice uklonite hranu sa stjenki vrča.
- Nemojte zaboraviti staviti brtveni prsten na jedinicu s rezačima prije sastavljanja vrča miješalice jer u suprotnom može doći do curenja sastojaka.
- Prije no što uključite aparat obavezno provjerite je li poklopac pravilno zatvoren i pričvršćen na vrč, a mjerna posuda pravilno umetnuta u poklopac.

---

## **Filter**

### **Oprez**

- Filter nikada nemojte koristiti za obradu sastojaka čija je temperatura viša od 80°C.
- Filter nikada nemojte previše puniti. U filter nemojte istovremeno stavljati više od 135 g suhe soje u zrnju ili 150 g voća.
- Prije uključivanja aparata obavezno provjerite je li poklopac pravilno zatvoren i pričvršćen, a mjerna posuda pravilno umetnuta u poklopac.
- Voće izrežite na male komade prije stavljanja u filter.
- Suhe sastojke, poput zrna soje, namočite prije stavljanja u filter.

---

## **Elektromagnetska polja (EMF)**

Ovaj proizvod tvrtke Philips sukladan je svim standardima koji se tiču ​​elektromagnetskih polja (EMF). Ako aparatom rukujete ispravno i u skladu s ovim uputama, prema dostupnim znanstvenim dokazima on će biti siguran za korištenje.

## Ugrađeni sigurnosni mehanizam

Ovaj mehanizam omogućuje uključivanje aparata samo ako se vrč miješalice ispravno postavi na jedinicu motora. Ako se vrč miješalice ispravno postavi, otključat će se ugrađeni sigurnosni mehanizam.

## Prije prvog korištenja

- ▶ Prije prvog korištenja aparata temeljito očistite dijelove aparata koji dolaze u kontakt s hranom (pogledajte poglavlje “Čišćenje”).

## Korištenje aparata

### Regulator

Vaša miješalica opremljena je posebnim regulatorom s osvjetljenim prstenom koji svijetli dok aparat radi. Regulator možete postaviti na bilo koju brzinu između MIN i MAX ili, još lakše, koristite jedan od tri gumba za brzi odabir: “Smoothie”, “Ice” (led) i “Pulse” (pulsiranje).

- ▶ Ako želite koristiti brzinu između MIN i MAX, okrenite regulator u željeni položaj.

Ako niste sigurni koju brzinu trebate koristiti, uvijek odaberite najveću (MAX).

- ▶ Ako želite koristiti jedan od gumba za brzi odabir, najprije okrenite regulator na položaj ON (uključeno). Zatim pritisnete željeni gumb za brzi odabir.

Kada okrenete regulator na položaj ON (uključeno), svjetlo na gumbu počeo će treperiti.

### Funkcija “Smoothie”

Ovu funkciju koristite za pripremu ukusnih gustih napitaka. Kada pritisnete gumb SMOOTHIE, aparat počinje miješati gusti napitak u skladu s odgovarajućim profilom brzine. Kako biste zaustavili postupak, ponovo pritisnite gumb Smoothie.

Smoothie je gusti napitak napravljen od zamrznutog ili svježeg voća i voćnog soka izmiješanog s ledom, sladoledom, mlijekom ili jogurtom. U poglavlju “Recepti” možete naći nekoliko primjera. Za rjeđi smoothie dodajte više tekućine, a za gušći više zamrznutog ili svježeg voća.

### Gumb za led

Miješalica ima poseban profil brzine za drobljenje leda.

Kada pritisnete gumb Ice (led), aparat počinje drobiti led u skladu s odgovarajućim profilom brzine. Kako biste zaustavili postupak drobljenja leda, ponovo pritisnite gumb Ice (led).

Led će se usitniti za nekoliko sekundi u male jednolične komadiće leda.

Na primjer, ako želite usitniti led od 5 kocki, pritisnite gumb Ice (led), pustite aparat da odradi 5 ciklusa, a zatim ga isključite. Želite li dobiti snijeg, okrenite regulator na maksimalnu brzinu ili pritisnite gumb Pulse (pulsiranje) nekoliko sekundi. Ako niste zadovoljni rezultatima, ponovo pritisnite gumb Pulse (pulsiranje).

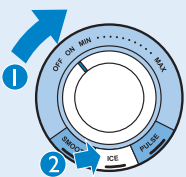
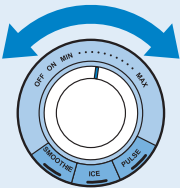

### Gumb za pulsiranje

Pritisnite gumb Pulse (pulsiranje) ako želite kratko obrađivati sastojke. Aparat će početi raditi maksimalnom brzinom čim pritisnete gumb za pulsiranje. Kada otpustite gumb, aparat odmah prestaje raditi. Gumb za pulsiranje može se koristiti i dok aparat radi pri brzini između MIN i MAX.

### Miješalica

Miješalica je namijenjena pasiranju, sjeckanju i miješanju. Pomoću miješalice možete napraviti juhe, umake, mliječne frappee i tijesta. Možete je koristiti i za obradu povrća, voća i mesa.

#### Priprema miješalice za uporabu

- 1 Brtveni prsten stavite na jedinicu s rezačima.
- 2 Pričvrstite jedinicu s rezačima na ležište.
- 3 Jedinicu s rezačima zavrćite na dno vrča miješalice dok se pravilno ne pričvrsti.
- 4 Postavite vrč miješalice s pričvršćenim ležištem jedinice s rezačima na jedinicu motora (1) i okrećite posudu dok ne začujete "klik" (2).  
Vrč miješalice možete postaviti na jedinicu motora u dva položaja: tako da je ručka usmjerena prema desno ili prema lijevo.

5 Utikač uključite u zidnu utičnicu.

#### Korištenje miješalice

- 1 Sastojke stavite u vrč miješalice.

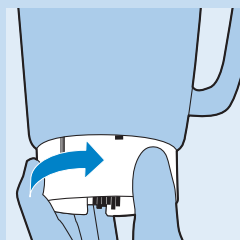
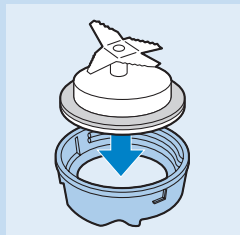
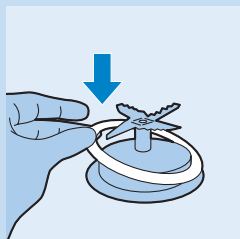

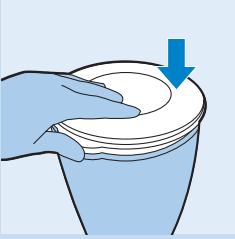

- 2** Poklopite vrč miješalice.  
Zatvorite poklopac snažno ga pritišćući.

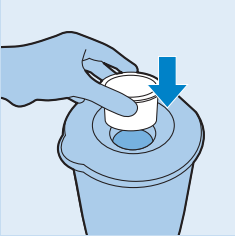

- 3** Mjernu posudu umetnite u otvor na poklopcu.  
**4** Odaberite brzinu okretanjem regulatora ili pritisnite jedan od gumba za brzi odabir (pogledajte poglavlje "Regulator").

Aparat ne smije raditi duže od 3 minute odjednom. Ako ne završite nakon 3 minute, isključite aparat i ostavite ga da se ohladi do sobne temperature prije nastavka rada.

- 5** Prije otvaranja poklopca aparat uvijek isključite pomicanjem regulatora na OFF (isključeno).

### Nakon korištenja miješalice

- 1** Iskopčajte aparat.
- 2** Skinite poklopac s mjernom posudom s vrča miješalice.
- 3** Izvadite vrč miješalice s pričvršćenim ležištem s jedinice motora.
- 4** Odvrnite ležište jedinice s rezačima s dna vrča miješalice.
- 5** Odvojive dijelove obavezno očistite odmah nakon upotrebe.

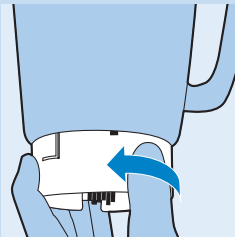

### Savjeti

- Meso i ostale krute sastojke izrežite na male komade prije no što ih stavite u vrč miješalice.
- Nemojte obrađivati veću količinu krutih sastojaka u isto vrijeme. Umjesto toga, sastojke podijelite na manje količine.
- Za pripremu soka od rajčice, izrežite rajčice na četvrtine i stavite ih kroz otvor na poklopcu na rotirajuće rezače.

### Mjerna posuda

Mjernu posudu možete koristiti za mjerenje namirnica ili pripremu majoneze.

- ▶ Za pripremu majoneze, nožem ili drugim oštrim predmetom izbušite otvor na sredini dna mjerne posude kako bi poslužila kao lijevak za dodavanje ulja pri pripremi majoneze. Ulje dodajte polagano za ispravnu gustoću. Neka aparat radi na niskoj brzini za pripremu majoneze.

*Napomena: Kada jednom probušite otvor na mjernoj posudi, ona se više ne može koristiti kao mjerna posuda.*

## Filter (samo model HR2094)

Pomoću ovog filtera možete pripremati ukusne sokove od voća, koktele ili sojino mlijeko (pogledajte i "Recepti"). Zahvaljujući filteru koštice i kožice neće dospjeti u piće.

**Filter nikada nemojte previše puniti. U filter nemojte istovremeno stavljati više od 135 g suhe soje u zrnju ili 150 g voća.**

### Priprema filtera za uporabu

- 1 Postavite vrč miješalice s pričvršćenim ležištem jedinice s rezačima na jedinicu motora (1) i okrenite posudu dok ne začujete "klik" (2). Miješalica se može postaviti na jedinicu motora u dva položaja.



- 2 Stavite filter u vrč miješalice.

Pazite da žljebovi na filteru točno odgovaraju izbočinama unutar vrča miješalice.

- 3 Provjerite je li aparat ukopčan.

### Korištenje filtera

- 1 Stavite poklopac na vrč miješalice.

Provjerite jeste li stavili poklopac na vrč miješalice tako da se piće može izliti kroz otvor za lijevanje.

- 2 Sastojke stavite u filter.

Izrežite voće u manje komadiće, a suhe sastojke, poput soje, namočite prije stavljanja u filter.

- 3 Ulijte vodu ili neku drugu tekućinu (mlijeko, sok itd.) u vrč miješalice.

- 4 Mjernu posudu umetnite u rupu na poklopcu.

- 5 Odaberite brzinu ili pritisnite jedan od gumba (pogledajte poglavlje "Regulator").

Ostavite aparat da radi oko 60 sekundi.

*Napomena: Pri obradi veće količine sastojaka, savjetujemo vam da ne stavljate sve sastojke u filter istodobno. Počnite obrađivati manju količinu i pustite aparat da kratko radi. Zatim ga isključite i ponovo dodajte manju količinu, ali nemojte premašiti vrh na mreži sita. Ponavljajte taj postupak sve dok ne obradite sve sastojke. Uvijek držite poklopac na vrču miješalice tijekom obrade.*

### Nakon korištenja filtera

- 1 Isključite aparat i odvojite vrč miješalice od jedinice motora.

- 2 Piće izlijte kroz žlijeb za izlivanje na vrču miješalice. Provjerite je li poklopac postavljen na vrč miješalice tako da se piće može izliti kroz otvor za izlivanje na poklopcu.

Nemojte skidati poklopac, vrč miješalice niti filter.

- ▶ Provjerite jeste li ispravno postavili poklopac tako da se napitak izlijeva kroz filter na poklopcu.

Za optimalne rezultate posudu s preostalim sastojcima vratite na aparat i pustite ga da radi još nekoliko sekundi.

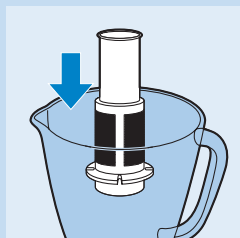



**3** Uvijek očistite filter odmah nakon upotrebe.

### Recept

#### ▷ Sojino mlijeko

Za ovaj recept treba vam filter.

Nemojte obrađivati više od 1 serije bez prekida. Ostavite aparat da se ohladi do sobne temperature prije no što nastavite.

Sastojci:

- 135 g suhe soje u zrnju
- 1000 ml vode

- ▷ Prije obrade zrna soje namačite u vodi 4 sata.
- ▷ Stavite namočena sojina zrna u filter. Ulijte 1000 ml vode u vrč miješalice i miješajte 30 sekundi pri najvećoj brzini (MAX). Prema potrebi, npr. za bolje usitnjavanje, možete isključiti i iskopčati aparat i zamiješati soju. Zatim nastavite miješati s miješalicom uz najveću brzinu (MAX).
- ▷ Sojino mlijeko izlijte u lonac.
- ▷ Zakuhajte sojino mlijeko u loncu, dodajte šećer i pustite da lagano klučča dok se sav šećer ne otopi.
- ▷ Poslužite toplo ili hladno.

### Čišćenje

Savjetujemo vam da odvojive dijelove očistite odmah nakon korištenja.

Nemojte dodirivati oštrice rezača. Rezači su vrlo oštri.

- 1** Iskopčajte aparat.
- 2** Uvijek rastavite sve odvojive dijelove prije čišćenja. Nemojte zaboraviti skinuti brtveni prsten miješalice.
- 3** Sve odvojive dijelove operite u stroju za pranje posuđa ili u toploj vodi s malo sredstva za čišćenje.

Svi dijelovi, osim jedinice motora, mogu se prati u stroju za pranje posuđa!

- 4** Očistite jedinicu motora vlažnom krpom.

Jedinicu motora nemojte ispirati pod mlazom vode. Za čišćenje jedinice motora nemojte koristiti abrazivna sredstva za čišćenje, žičane spužve, alkohol itd.

### Spremanje

- ▷ Omotajte mrežni kabel oko držača na dnu aparata.

### Zaštita okoliša

- Aparat koji se više ne može koristiti nemojte odlagati s uobičajenim otpadom iz kućanstva, nego ga odnesite u predviđeno odlagalište na recikliranje. Time ćete pridonijeti očuvanju okoliša.



## Jamstvo i servis

U slučaju da vam je potreban servis ili informacija ili imate neki problem, posjetite web-stranicu tvrtke Philips, [www.philips.com](http://www.philips.com), ili se obratite centru za potrošače tvrtke Philips u svojoj državi (broj telefona nalazi se u priloženom međunarodnom jamstvu). Ako u vašoj državi ne postoji centar za potrošače, obratite se lokalnom prodavaču proizvoda tvrtke Philips.

## Recepti

### Smoothie od kivija i jagoda

Sastojci:

- 200 g očišćenog kivija izrezanog na komadiće 3 × 3 × 3 cm
- 100 g banana izrezanih na ploške debljine 1 cm, zamrznute
- 150 ml soka od ananasa
- 100 g zamrznutih jagoda

➤ **Banane i jagode trebale bi se koristiti odmah nakon vađenja iz zamrzivača. Stavite namirnice u vrč miješalice prema gore navedenom redosljedu i miješajte dok ne dobijete glatku smjesu.**

### Voćni miks

- 2 nektarine, bez koštica i izrezane na dijelove
- 125 g zamrznutih malina
- 125 g zamrznutih jagoda
- 125 ml soka od naranče
- 125 ml soka od jabuke
- 7 kockica leda

➤ **Stavite nektarine i sav sok u vrč miješalice pa dodajte zamrznuto voće. Pritisnite gumb Smoothie i ostavite aparat da radi 40 sekundi.**

### Ledena kava s vanilijom

Sastojci:

- 150 ml tople vode
- 1,5 jušna žlica šećera
- 2 jušne žlice instant kave
- 200 g sladoleda od vanilije
- 10 kocki leda

➤ **Razmutite kavu i šećer u vodi. Sve sastojke (osim kocki leda) stavite u miješalicu. Miješajte dok ne dobijete glatku smjesu. Ubacite kocke leda kroz otvor na poklopcu dok motor radi.**

### Koktel Pina Colada

- 40 ml tamnog ruma Jamaica
- 30 ml sirupa od kokosa
- 10 ml slatkog vrhnja
- 80 ml soka od ananasa

➤ **Stavite sve sastojke u posudu miješalice i dodajte 4 velike kocke leda. Miješajte oko 30 sekundi.**

## Rješavanje problema

Ako aparat ne radi ili ne radi ispravno, prvo pogledajte popis u nastavku. Ako problem nije spomenut na popisu, aparat je vjerojatno neispravan. U tom slučaju aparat odnesite prodavaču ili u ovlaštenu Philips servisni centar.

Pitanje	Odgovor
Mogu li sve odvojive dijelove prati u stroju za pranje posuđa?	Da, osim jedinice motora.
Aparat ne radi. Što trebam napraviti?	Provjerite jeste li ukopčali aparat. Provjerite i je li vrč miješalice ispravno pričvršćen.
Što znači 'pulsiranje'?	Kada pritisnete gumb za pulsiranje, aparat će raditi najvećom brzinom sve dok držite gumb pritisnutim. Korištenje ovog gumba preporučuje se kada želite imati veću kontrolu nad obradom sastojaka, na primjer kad sjeckate.
Mogu li u vrč miješalice staviti kipuću tekućinu?	Ne, sastojci se trebaju ohladiti na 80 °C/175 °F kako ne bi oštetili dijelove aparata.
Zašto motor proizvodi neugodan miris tijekom pripreme?	Za nove aparate je uobičajeno da prilikom prvih nekoliko korištenja ispuštaju neugodan miris ili dim. To će prestati nakon nekoliko korištenja. Aparat može ispuštati neugodan miris ili dim i ako je predugo bio uključen. U tom slučaju, isključite aparat iz napajanja i ostavite ga da se hladi 60 minuta.
Aparat je prestao raditi jer je rezač blokiran. Što trebam napraviti?	Isključite aparat i lopaticom uklonite sastojke koji blokiraju rezač. Preporučujemo i obradu manje količine.
Vrč miješalice curi. Što trebam napraviti?	Isključite aparat i izlijte sastojke. Zatim izvadite ležište jedinice rezača. Provjerite je li brtveni prsten ispravno postavljen.
Zašto voćni sok ili sojino mlijeko sadržava puno pulpe i kore?	Piće izlijte kroz sito. Kako pulpa i kora ne bi dospjeli u piće, ostavite mjernu posudu u poklopcu, provjerite jesu li poklopac i filter na mjestu, te je li poklopac u ispravnom položaju (tj. tako da je cjedilo ispred otvora za lijevanje).

## Bevezetés

Köszönjük, hogy Philips terméket vásárolt! A Philips által biztosított teljes körű támogatáshoz regisztrálja termékét a [www.philips.com/welcome](http://www.philips.com/welcome) oldalon.

## Általános leírás (ábra 1)

- A** Motoregység
- B** Kezelőgomb
- C** Aprítókés-illesztőegység
- D** Aprítókés
- E** Tömítőgyűrű
- F** Szintjelzős turmixkehely
- G** Fedél
- H** Mérőpohár
- I** Szűrő (csak a HR2094 típusnál)

## Fontos!

A készülék első használata előtt figyelmesen olvassa el a használati útmutatót. Őrizze meg az útmutatót későbbi használatra.

## Általános

### Veszély

- Ne merítse a motoregységet vízbe vagy más folyadékba, és ne öblítse le vízcsap alatt. A motoregység tisztítását csak nedves ruhával végezze.

### Figyelmeztetés

- A készülék csatlakoztatása előtt ellenőrizze, hogy a rajta feltüntetett feszültség egyezik-e a helyi hálózati feszültséggel.
- Ha a hálózati kábel meghibásodott, a kockázatok elkerülése érdekében Philips szakszervizben, vagy hivatalos szakszervizben ki kell cserélni.
- Ne használja a készüléket, ha a csatlakozódugó, a hálózati kábel vagy egyéb alkatrészek megsérültek.
- Ha a turmix kehely a készülékalaphoz van rögzítve, ne emelje meg a készüléket a turmix kehely fogantyújánál fogva, mert ebben esetben a motort tartalmazó készülék alap leeshet és megsérülhet.
- Soha ne használja a turmixkelyhet a készülék be- vagy kikapcsolásához!
- Ne működtesse a készüléket felügyelet nélkül.
- A készülék működtetésében járatlan személyek, gyerekek, nem beszámítható személyek felügyelet nélkül soha ne használják a készüléket.
- Vigyázzon, hogy a gyerekek ne játszanak a készülékkel.
- Ne nyúljon a késekhez, különösen ha a készülék csatlakoztatva van a hálózatra, mert a kések rendkívül élesek!

### Figyelem

- Összeszerelés, szétszerelés, illetve bármely tartozék beállítása előtt mindig húzza ki a készülék csatlakozódugóját a fali aljzatból.
- Figyeljen, hogy ne kerüljön étel vagy folyadék a turmixkehely és a motoregység találkozási részére, mert ettől a készülék elromolhat.
- Ne használjon más gyártótól származó tartozékot vagy alkatrészt, vagy olyat, amelyet a Philips nem hagyott jóvá, ellenkező esetben a garancia érvényét veszti.

- Ne lépje túl a tartozékon feltüntetett legnagyobb szintet.

## Turmixgép

### Figyelmeztetés

- A készülék működése közben soha ne nyúljon a turmixkehelybe az ujjával vagy bármilyen tárggyal.
- A turmixkehely motoregységre történő felhelyezése előtt ellenőrizze, hogy a kések biztonságosan illeszkednek-e a motorhoz.
- Tisztítás során ügyeljen a turmixgép aprítókészeire, mert nagyon élesek, és könnyen megvághatja magát.
- Ha a vágókészek elakadnak, húzza ki a hálózati csatlakozódugót a fali aljzatból, és vegye ki a hozzávalókat, amelyek akadályozzák a vágókészek működését.

### Figyelem

- Ne töltsön 80 °C-nál forróbb anyagot a turmixkehelybe.
- A kifröccsenés elkerülése érdekében ne öntsön 1,5 liternél több folyadékot a turmixkehelybe, különösen, ha magas fokozaton turmixol. Ha forró folyadékot, vagy habosodó alapanyagokat turmixol, a maximális mennyiség 1,25 liter.
- Kapcsolja ki a készüléket, és a csatlakozódugót húzza ki a fali aljzatból, ha az étel a turmixkehely falára tapad. Kenőlapát segítségével távolítsa el az ételt az edény faláról.
- A turmixgép összeállításánál, ne felejtse a tömítőgyűrűt a vágóegységbe helyezni, máskülönben a folyadék kifolyhat az turmixpohárból.
- A készülék bekapcsolása előtt mindig ellenőrizze, hogy a fedelet jól lezárta-e/főlhelyezte-e, és a mérőpohár megfelelően a helyére illeszkedik-e.

## Szűrő

### Figyelem

- Ne használja a szűrőt 80 °C-nál forróbb alapanyagokhoz.
- Soha ne töltse túl a szűrőt. Egyszerre legfeljebb 12,5 dkg szójababot vagy 15 dkg gyümölcsöt töltsön bele.
- A készülék bekapcsolása előtt mindig ellenőrizze, hogy a fedelet jól lezárta-e/főlhelyezte-e, és a mérőpohár megfelelően a helyére illeszkedik-e.
- A gyümölcsöt kisebb darabokra vágva helyezze a szűrőbe.
- Áztassa be a száraz alapanyagokat - mint például a szójababot -, mielőtt a szűrőbetétbe tenné őket.

## Elektromágneses mezők (EMF)

Ez a Philips készülék megfelel az elektromágneses mezőkre (EMF) vonatkozó szabványoknak. Amennyiben a használati útmutatóban foglaltaknak megfelelően üzemeltetik, a tudomány mai állása szerint a készülék biztonságos.

## Beépített biztonsági zár

A funkció biztosítja, hogy a készülék csak akkor legyen bekapcsolható, ha a turmixkelyhet megfelelő helyzetben tette fel a motoregységre. Ha a turmixkelyhet jól helyezte fel, a beépített biztonsági zár kiold.

**Teendők az első használat előtt**

- ▶ Az első használat előtt alaposan tisztítsa meg azokat a részeket, amelyek közvetlenül érintkeznek étellel (lásd a „Tisztítás” c. részt).

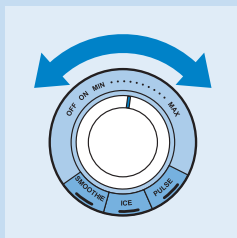
**A készülék használata****Kezelőgomb**

A turmixgép egy különleges kacsolóval rendelkezik, mely körül világító fény jelzi a készülék működését.

A MIN és MAX fokozatok között bármelyik fokozatot választhatja, vagy a könnyebbség kedvéért például a három gyorsválasztó gomb (Turmix, Jég és Pillanatfokozat) közül egyikét.

- ▶ Ha a MIN és a MAX fokozatok közötti valamely sebességet szeretné kiválasztani, állítsa a kezelőgombot a kívánt pozícióba.

Ha kétségei vannak a megfelelő sebességfokozatot illetően, mindig válassza a legmagasabb fokozatot (MAX).

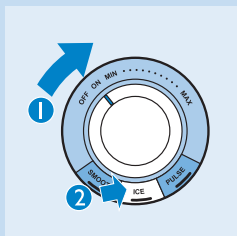

- ▶ Ha a gyorsfunkciók egyikét szeretné használni, először forgassa a szabályzó gombot „ON” pozícióra. Ezután nyomja meg a kívánt gyorsfunkciót.

Amikor a szabályzó gombot „ON” pozícióra állítja, a gyűrű villogni kezd.

**Turmix funkció**

Ezt a funkciót a különlegesen finom ételek elkészítéséhez használhatja. A SMOOTHIE (turmix) gomb megnyomásával a készülék a helyénvaló, megfelelő sebességgel kezd turmixolni. A folyamat leállításához nyomja meg ismét a Smoothie (turmix) fokozat gombját.

A turmix fagyasztott vagy friss gyümölcsökből és gyümölcslevekből készített, sűrű ital, esetenként jéggel, fagylalttal, tejjel vagy joghurttal keverve. Ötletekért lásd a „Receptek” c. részt. Ha könnyű turmixot szeretne, használjon több folyadékot, ha sűrűbb italt akar, adjon hozzá több fagyasztott vagy friss gyümölcsöt.

**Jégaprítás gomb**

A turmixgép külön sebességfunkcióval rendelkezik a jégaprításhoz.

A Jégaprítás gomb megnyomásával a készülék a megfelelő sebességfunkció beállításával megkezdja a jégaprítást. A művelet megállításához nyomja meg ismételten a Jégaprítás gombot.

A jég pár másodpercen belül apró, egyenletes darabkára zúzódik. Így tehát, ha 5 jégkockából szeretne jégzúzalékot kapni, úgy nyomja meg a jég fokozatot, hagyja a készüléket 5 zúzó kör erejéig működni, majd nyomja meg a Jégaprítás gombot. Ha jégkását szeretne kapni, forgassa a szabályzó gombot maximum sebességre vagy pedig nyomja meg a Pulzusgombot néhány másodpercre. Ha az eredmény még mindig nem eléggé „kásás”, nyomja meg ismételten a Pulzusgombot.

**Pulzusgomb**

Ha az alapanyagokat rövid ideig kívánja turmixolni, nyomja meg a Pulzusgombot. A Pulzusgomb megnyomásával a készülék a legmagasabb sebességfokozaton kezd el működni. Amint felengedi a gombot, a készülék azonnal leáll. A Pulzusgomb akkor is használható, ha a készülék a MIN és a MAX fokozatok közötti valamely sebességen működik.

## Turmixgép

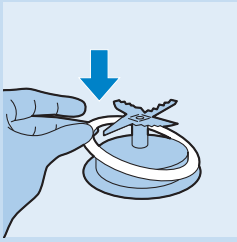

- ▶ A turmixgépet elsősorban pürésítésre, darabolásra és turmixolásra használhatja. A turmixgéppel levest, szószot, tejturmixot és tésztákat készíthet, valamint zöldséget, gyümölcsöt és húst darabolhat fel.

### A turmixgép előkészítése a használathoz

**1** Helyezze a gumi tömítőgyűrűt az aprítókésre.

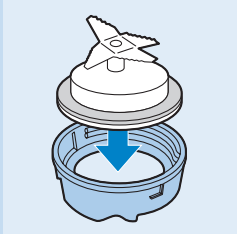

**2** Helyezze az aprítókést az aprítókés-illesztőegységbe.

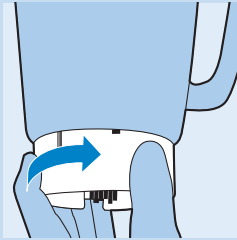

**3** Csavarja az aprítókést szorosan a turmixkehely aljára.



**4** Helyezze a turmixkehelyt a felszerelt aprítókéssel együtt a motoregységre (1) majd kattanásig forgassa el a kehelyt (2).

A turmixkehely két pozícióban helyezhető a motoregységre: úgy, hogy a fogantyú a jobb vagy a bal oldalon áll.

**5** Csatlakoztassa a hálózati dugót a fali aljzatba.

### A turmixgép használata

**1** Tegye az alapanyagokat a turmixkehelybe.

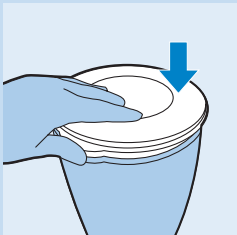

**2** Helyezze a fedelet a turmixkehelyre. Egy határozott nyomással zárja le a fedelet.

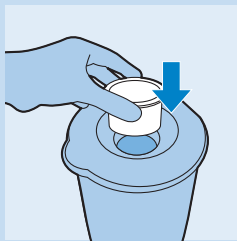

- 3** Illesse a mérőpoharat a fedél nyílásába.
- 4** A kezelógomb elforgatásával válassza ki a kívánt sebességfokozatot, vagy nyomja meg az egyik gyorsválasztó gombot (lásd a „Kezelógomb” című részt).

Ne üzemeltesse a készüléket folyamatosan 3 percnél tovább. Ha nem fejezte be a feladatot 3 perc alatt, kapcsolja ki a készüléket, és hagyja, hogy szobahőmérsékletűre hűljön, mielőtt újra bekapcsolná.

- 5** A fedél felnyitása előtt mindig kapcsolja ki a készüléket a kezelógomb OFF (ki) állásba fordításával.

### **A turmixgép használata után**

- 1** Húzza ki a készülék hálózati dugóját a fali aljzatból.
- 2** Vegye le a turmixkehelyről a fedelet a mérőpohárral együtt.
- 3** Vegye le a motoregységről a turmixkelyhet a rászertel illesztőegységgel együtt.
- 4** Csavarja le az aprítókés-illesztőegységet a turmixkehely aljáról.
- 5** Minden használat után azonnal tisztítsa meg a levehető alkatrészeket.

### **Tipppek:**

- A húst és egyéb szilárd alapanyagokat kisebb darabokra vágva helyezze a turmixkehelybe.
- Ne dolgozzon egyszerre nagy mennyiségű szilárd alapanyaggal, inkább több kisebb adagot tegyen az edénybe.
- Paradicsomlé készítéséhez vágja négyfelé a paradicsomokat, és a darabokat a fedél nyílásán át dobja a forgó kések közé.

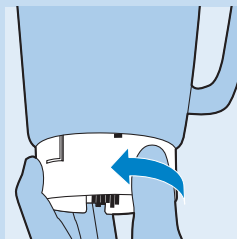

### **Mérőpohár**

A mérőpoharat az alapanyagok kimérésére vagy majonézkészítésre használhatja.

- ▶ Majonéz készítéséhez kés vagy más éles eszköz segítségével kilyukaszthatja a mérőpohár fenekét, hogy ezzel adagolhassa az olajat a majonézhez. A megfelelő állag eléréséhez adagolja az olajat nagyon lassan a majonézhez. Majonéz készítésekor működtesse alacsony fokozaton a készüléket.

*Megjegyzés: Ha úgy dönt, hogy kilyukasztja a mérőpoharat, az nem lesz több eredeti rendeltetése szerint használható.*

### **Szűrő (csak a HR2094 típusnál)**

A szűrő segítségével ízletes, friss gyümölcslevet, koktélt vagy szójatejet készíthet (lásd még a „Receptek” című részt). A szűrő megakadályozza, hogy gyümölcshéj, mag stb. kerüljön a pohárba.

Soha ne töltse túl a szűrőt. Egyszerre legfeljebb 12,5 dkg szójababot vagy 15 dkg gyümölcsöt töltsön bele.



### A szűrőbetét előkészítése a használathoz



- 1** Helyezze a turmixkelyhet, melyre felerősítette az aprítókést, a motoregységre (1) és fordítsa el a kelyhet kattanásig (2). A turmixkehely két pozícióban helyezhető a motoregységre.

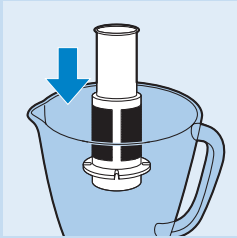

- 2** Tegye be a szűrőt a turmixkehelybe. Győződjön meg róla, hogy a szűrő minden rovatkája megfelelően illeszkedik a turmixkehely belsejében lévő bordákhoz.

- 3** Ellenőrizze, hogy a készüléket csatlakoztatta-e fali konnektorba.

### A szűrőbetét használata

- 1** Helyezze a fedelet a turmixkehelyre. Győződjön meg róla, hogy a fedél a megfelelő pozícióban van a turmixkehelyre helyezve, és az ital kiönthető a fedél szűrőjén keresztül.

- 2** Tegye a hozzávalókat a szűrőbe. A gyümölcsöket vágja kisebb darabokra, a száraz hüvelyeseket (mint pl. szójabab) áztassa be, mielőtt a szűrőbe tenné.

- 3** A vizet vagy egyéb folyadékot (tejet, gyümölcslevet stb.) öntse a turmixkehelybe.

- 4** Helyezze a mérőpoharat a fedélnyílásba.

- 5** Válassza ki a kívánt sebességfokozatot, vagy nyomja meg az egyik gombot (lásd a „Kezelőgomb” című részt). Turmixoljon kb. 60 másodpercig.

*Megjegyzés: Nagy mennyiségek turmixolásánál javasoljuk, hogy ne tegye az összes alapanyagot egyszerre a szűrőbe. Kezdje kisebb mennyiséggel, és csak néhány másodpercre kapcsolja be a készüléket. Ezután kapcsolja ki, és tegyen bele még egy keveset, úgy, hogy ne érje el a szűrőszita felső peremét. Ezt az eljárást ismételve dolgozza fel a teljes mennyiséget. Működés közben a fedél mindig legyen a turmixkelyhen.*

### A szűrőbetét használata után

- 1** Kapcsolja ki a készüléket, és vegye le a motoregységről a turmixkelyhet.
- 2** Töltse ki az italt a turmixkehely kiöntőnyílásán. Győződjön meg róla, hogy a fedél a megfelelő pozícióban van a turmixkehelyre helyezve, és az ital kiönthető a fedél szűrőjén keresztül. Ne vegye le a fedelet, a mérőpoharat és a szűrőt.
  - ▶ Ügyeljen rá, hogy a fedelet úgy csatlakoztassa a munkaedényre, hogy a folyadékot a fedél szitáján keresztül önthesse ki.

Az optimális eredmény érdekében tegye vissza az edényt a benne maradt alapanyagokkal a készülékre, és még néhány másodpercig kapcsolja be.

- 3** Minden használat után azonnal tisztítsa meg a szűrőt.



**Recept****☛ Szójatej**

Az ital elkészítéséhez szüksége lesz a szűrőre.

Ne turmixoljon egy menetnél többet szüneteletés nélkül. Mielőtt a készüléket újra használná, hagyja lehűlni szobahőmérsékletűre.

Hozzávalók:

- 135 g szárított szójabab
- 1 liter víz

**☛ Feldolgozás előtt áztassa be a szójababot 4 óra hosszat.**

**☛ Tegye a beáztatott szójababokat a szűrőbe. Öntsön 1 liter vizet a turmixkehelybe és turmixolja 30 másodpercig a legmagasabb sebességfokozaton (MAX). Ha szükséges, hogy finomabb eredményt kapjunk, kikapcsolhatja a készüléket és a kelyhet levéve összekeverheti a babokat. Utána folytassa a turmixolást a legmagasabb sebességfokozaton (MAX).**

**☛ Öntse a szójatejet egy lábasba.**

**☛ Forralja fel, ízlés szerint adjon hozzá cukrot, majd lassú tűzön főzze tovább, amíg a cukor el nem olvad.**

**☛ Hidegen és melegen is kínálhatja.**

**Tisztítás**

Javasoljuk, hogy rögtön használat után tisztítsa meg a készüléket.

Ne nyúljon a késekhez, mert azok rendkívül élesek.

- 1** Húzza ki a készülék hálózati dugóját a fali aljzatból.
- 2** A leszerelhető részeket a tisztítás előtt szerelje le. Ne felejtse el levenni az aprítókésről a tömítőgyűrűt.
- 3** Az alkatrészek mosogatógépben vagy mosószeres vízben tisztíthatók.

A turmixgép motoregységének kivételével minden alkatrész mosogatógépben tisztítható.

- 4** A motoregységet nedves ruhával tisztítsa.

A motoregységet soha ne merítse öblítse le folyó víz alatt. Ne használjon tisztítószeret, súrolószeret, alkoholt, stb. a motoregység tisztításához.

**Tárolás**

- ☛** A hálózati kábelt a készülék lábazatán lévő tartóra csévélve tárolja.

**Környezetvédelem**

- A feleslegessé vált készülék szelektív hulladékként kezelendő. Kérjük, hivatalos újrahasznosító gyűjtőhelyen adja le, így hozzájárul a környezet védelméhez.

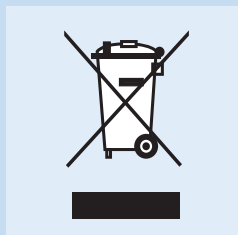

## Jótállás és szerviz

Ha javításra vagy információra van szüksége, vagy ha valamilyen probléma merült fel, látogasson el a Philips honlapjára ([www.philips.com](http://www.philips.com)), vagy forduljon az adott ország Philips vevőszolgálatához (a telefonszámot megtalálja a világszerte érvényes garancialevélen). Ha országában nem működik ilyen vevőszolgálat, forduljon a Philips helyi szaküzletéhez.

## Receptek

### Kivi-eper krém

Hozzávalók:

- 20 dkg hámozott kivi, 3x3x3 cm-es darabokra kockázva
- 10 dkg banán, 1 cm vastag szeletekben, fagyasztva
- 1,5 dl ananászlé
- 10 dkg fagyasztott földieper

► **A banánt és a földiepret csak közvetlenül a feldolgozás előtt vegye ki a fagyasztóból.** Tegye a hozzávalókat a turmixkehelybe a fenti sorrendben, és turmixolja simára.

### Gyümölcs mix

- 2 db kimagozott és szeletekre vágott nektarin
- 12,5 dkg fagyasztott málna
- 12,5 dkg fagyasztott földieper
- 1,25 dl narancslé
- 1,25 dl almálé
- 7 db jégkocka

► **Tegye a nektarinszeleteket a fagyasztott gyümölcsökkel együtt a turmixkehelybe, majd öntse hozzá a gyümölcsleveket is.** Nyomja meg a Turmix gombot, és turmixolja az egészet 40 másodpercig.

### Jéges kávé vaníliafagyalttal

Hozzávalók:

- 1,5 dl meleg víz
- 1,5 evőkanál cukor
- 2 evőkanál instant kávé
- 20 dkg vanília fagyalt
- 10 db jégkocka

► **Oldja fel vízben a kávé és a cukrot.** Tegye a hozzávalókat (a jégkockák kivételével) a turmixgépbe. Turmixolja simára. Tegye bele a jégkockákat a fedélnyíláson át, a motor működése közben.

### Pina Colada koktél

- 0,4 dl sötét Jamaica rum
- 0,3 dl kókuszszirup
- 0,1 dl tejszín
- 0,8 dl ananászlé

► **Tegye az alapanyagokat a turmixkehelybe, és adjon hozzá 4 db nagy jégkockát.** Turmixolja kb. 30 másodpercig.

**Hibaelhárítás**

Ha a készülék nem megfelelően vagy egyáltalán nem működik, először nézze át az alábbi hibalistát. Ha a hiba nem szerepel a listán, a készülék valószínűleg meghibásodott. Ez esetben forduljon a Philips szaküzletéhez vagy hivatalos Philips szakszervizhez.

Kérdés	Válasz
Minden levehető alkatrész elmosható mosogatógépben?	Igen, kivéve a motoregységet.
A készülék nem működik. Mit tegyek?	Ellenőrizze, hogy csatlakoztatta-e a készüléket, illetve megfelelően szerelte-e össze a turmixgépet.
Mit jelent a „pulzus fokozat”?	Ha megnyomja a pulzusgombot, a készülék a legmagasabb fokozaton működik, egészen addig, amíg a gombot nyomva tartja. A pulzusgombot akkor javasolt használni, ha az étel készítését jobban figyelemmel szeretné kísérni, például aprításnál.
Forró folyadék is tölthető a turmixkehelybe?	Nem, a tartozékok megóvása érdekében várjon, amíg a folyadékok vagy egyéb alapanyagok 80 °-° hűlnek.
A motornak működés közben kellemetlen szaga van?	Új készülék esetén gyakran előfordul, hogy az első néhány használat során kellemetlen szag vagy egy kevés füst száll a motorból. Ez a jelenség bizonyos számú használat után megszűnik. A készülék akkor is kellemetlen szagot vagy füstöt bocsáthat ki, ha túl hosszú ideig volt bekapcsolva. Ebben az esetben kapcsolja ki a készüléket, és hagyja hűlni 60 percig.
A készülék megállt, mert a kékeség megakadt. Mi a teendő?	Kapcsolja ki a készüléket, és egy lapátkával dolgozza szét az elakadást okozó részeket. Javasoljuk, hogy kisebb mennyiséggel folytassa a munkát.
A turmixkehely szivárog. Mi a teendő?	Kapcsolja ki a készüléket, és öntse ki az alapanyagokat. Távolítsa el a turmixkés illesztőegységét. Ellenőrizze, hogy a tömítőgűrű megfelelően lett-e beszerelve.
Miért vannak a gyümölcslemben, vagy a szójatejben rostok, vagy gyümölcshéj?	Öntse át az italt egy szűrőn. A rostok és a gyümölcshéj kiszűrése érdekében ne távolítsa el a mérőpoharat a fedélből, hanem igazítsa helyére a fedelet és a szűrőt, majd ellenőrizze, hogy a fedél a megfelelő pozícióban van-e (a szűrőnek közvetlenül a kiöntőnyílás előtt kell lennie).

## Кіріспе

Өнімді сатып алуыңызбен құттықтаймыз және Philips компаниясына қош келдіңіз! Philips компаниясы ұсынатын қолдауды толығымен пайдалану үшін өніміңізді [www.philips.com/welcome](http://www.philips.com/welcome) веб-бетіне тіркеңіз.

## Жалпы сипаттама (Сурет 1)

- A** Мотор бөлігі
- B** Бақылау түймесі
- C** Пышақ бөлік байланыс аймағы
- D** Пышақ бөлігі
- E** Мөрлейтін сақина
- F** Деңгей көрсеткіші бар блендер банкісі
- G** Қақпақ
- H** Бөлімдері бар өлшеуіш ыдыс
- I** Сүзгі (Тек HR2094 түрі ғана)

## Маңызды

Құралды қолданбастан бұрын осы пайдаланушы нұсқаулығын мұқият оқып шығыңыз да, оны келешекте қарау үшін сақтап қойыңыз.

## Жалпы

### Қауіпті

- Электрқозғалтқыштың блогын суға немесе басқа да сұйықтыққа батыруға, сондай-ақ бұл блокты ағынды судың астында жууға болмайды. Электрқозғалтқыштың блогын тазалау үшін, ылғал шүберекті пайдаланыңыз.

### Ескерту

- Құралды қосар алдында, құралда көрсетілген вольтаж, жергілікті қамтамасыз етілетін вольтажбен сәйкес келетіндігін тексеріп алыңыз.
- &#10;Егер ток сымы зақымдалған болса, қауіпті жағдай тұғызбас үшін оны тек Philips, Philips компаниясы ұсынған қызмет орталығында немесе соған сәйкес білімі бар маман алмастыруы тиіс.
- Егер құралдың шанышқысы, сымы немесе құралдың өзге бөлшегі зақымдалса, құралды қолданбаңыз.
- Араластырғыш ыдыс мотор бөлігіне бекітілген кезде құрылғыны араластырғыш ыдыстың тұтқасынан ұстап көтермеңіз. Мотор бөлігі еденге құлап, зақымдануы мүмкін.
- Шайқауыш ыдысты ешқашан құралды қосу және сөндіру үшін қолданбаңыз.
- Құралды қадағалаусыз қосып қоюға болмайды.
- Бұл құралмен, егер осы құралды қолдану жөнінде олардың қауіпсіздігіне жауапты адамнан нұсқау алған болмаса немесе оның қадағалауымен қолданып жатпаған болса, физикалық сезімталдығы төмен немесе ақылы кем адамдар немесе білімі мен тәжірибесі аз адамдар (жас балаларды да қоса) қолдануына болмайды.
- &#10;&#10;Балалардың құралмен ойнамауын қадағалаңыз.
- Пышақтың өткір жүзіне тиіп кетпеңіз, әсіресе аспап электр жүйесіне қосулы тұрған кезде. Жүзі өте өткір!

**Абайлаңыз**

- Құралды жинар, бөлшектер, тазалар немесе кез келген бөлшектерін сәйкестендірер кезде, міндетті түрде оны тоқ сымынан ажыратыңыз.
- Құрылғы бұзылмау үшін араластырғыш ыдыстың мотор бөлігіндегі қосылыс нүктесіне тамақ немесе сұйықтық кірмеуін қамтамасыз етіңіз.
- Басқа өндірушілердің бөлшектерін немесе қосымша қондырғыларын, сондай-ақ Philips арнайы кеңес ретінде ұсынбаған бөлшектерді қолдануға болмайды. Егер сіз сондай бөлшектерді немесе қосымша қондырғыларды қолданған болсаңыз, онда сіздің кепілдігіңіз өз күшін жоғалтады.
- Қосымша бөлшектерде көрсетілген максимум деңгейінен аспаңыз.

**Араластырғыш****Ескерту**

- Құрал жұмыс жасап тұрғанда, банкіге саусақтарыңызды немесе басқа заттарды салуға болмайды.
- Банкіні электроқозғалтқыш блогіне орнатудың алдында, пышақ бөлігі блендер банкісіне берік бекітілгендігіне көзіңізді жеткізіңіз.
- Алмас бөлігінің кесу жүздерін, оны ұстап тұрғанда, немесе тазалап жатқанда ұстамаңыз. Олар өте өткір, сондықтан сіз саусақтарыңызды кесіп алуыңыз мүмкін.
- Пышақ тоқтап қалған жағдайда, пышаққа тұрып қалған ингредиенттерді алмас бұрын, аспапты жүйеден ажыратыңыз.

**Абайлаңыз**

- Араластырғыш ыдысына температурасы 80°C -тан жоғары ингредиенттерді салмаңыз.
- Тасып кетуден сақ болу үшін, блендер банкісіне 1.5 литірден артық сұйықтық құймаңыз, әсіресе егер сіз жоғары жылдамдықпен шайқап жатсаңыз. Егер сіз ыстық немесе көбіктенетін сұйықтықтарды шайқап жатсаңыз, блендер банкісіне 1.25 литірден артық сұйықтық құймаңыз.
- Егер тамақ араластырғыш ыдысының жан-жағына тұрып қалса, құралды сөндіріп, тоқтан суырыңыз. Тұрып қалған тамақты алып тастау үшін күрекшені қолданыңыз.
- Блендер банкісін жинайтынның алдында, пышақ бөлігіне мөрлейтін сақинаны салуды ұмытпаңыз, әйтпесе, ингредиенттер ағып кетуі мүмкін.
- Құралды қосар алдында ыдыс қақпағы дұрыс жиналғандығын және қақпаққа өлшеу қасығы дұрыс салынғандығын тексеріп алыңыз.

**Сүзгі****Абайлаңыз**

- Температурасы 80°C-тан жоғары ингредиенттерді дайындағанда сүзгіні қолдануға болмайды.
- Сүзгіні қатты толтырып жібермеңіз. Бір салғанда сүзгіге 135 граммнан артық кепкен соя бұршақтарын немесе 150 граммнан артық жеміс салмаңыз.
- Құралды қосар алдында ыдыс қақпағы дұрыс жиналғандығын және қақпаққа өлшеу қасығы дұрыс салынғандығын тексеріп алыңыз.

- Жеміс жидектерді сүзгіге салар алдында оларды кішкене бөліктерге бөліңіз.
- Соя бұршақтары сияқты құрғақ ингредиенттерді сүзгіге салмас бұрын суға салып жібітіп алыңыз.

### Электромагниттік өрістер (ЭМӨ)

Philips компаниясы шығарған бұл құралы электромагниттік өрістерге (ЭМӨ) қатысты барлық стандарттарға сай келеді. Дұрыс әрі осы пайдаланушы нұсқаулығындағы нұсқауларға сәйкес қолданылса, қазіргі кезде белгілі ғылыми дәлелдерге негізделе отырып құралды қолдану қауіпсіз деуге болады.

### Ішіне орнатылған қауіпсіздік құлпы

Бұл мүмкіндік сізге құралды тек шайқауыш ыдысын мотор бөлігіне дұрыстап орнатқанда ғана қоса алатын етеді. Егер шайқауыш ыдысы дұрыс орнатылған болса, онда ол құралдың ішіне орнатылған қауіпсіздік бекітпесін босатады.

### Алғаш пайдаланар алдында

- Құралды алғашқы қолданар алдында, тамақпен байланысқа түсетін бөлшектерін жақсылап тазалаңыз («Тазалау» тармағын қараңыз).

### Құрылғыны қолдану

#### Бақылау түймесі

Сіздің блендеріңізге жанатын сақинасы бар арнайы бақылау түймесі орнатылған, ол құрал жұмыс жасап тұрғанда жанады. Сіз бақылау түймесін Минимум мен Максимум аралығындағы кез келген жылдамдыққа орната аласыз, немесе, одан да оңайы, жылдам таңдау үш түймесінің бірін таңдасаңыз болады: Жұмсақ ішімдік, Мұзды, және Пульсті.

- Егер сіз Минимум және Максимум аралығындағы жылдамдықты қалағыңыз келсе, бақылау түймесін қалаған түріне бұраңыз.

Егер сіз таңдаған жылдамдықтың дұрыстығына күмәнданатын болсаңыз, онда ылғи ең жоғарғы жылдамдықты таңдаңыз (MAX).

- Егер жылдам таңдау түймелерінің бірін қолданғыңыз келсе, бақылау түймесін алдымен ON қалпына бұрап, қалаған жылдам таңдау түймесін басыңыз.

Бақылау түймесін ON қалпына бұрағанда түймелердегі жарықтар жанады.

#### Жұмсақ ішімдік функциясы

Бұл түймені жағымды жұмсақ сусындар дайындау үшін қолданыңыз. ЖҰМСАҚ СУСЫН түймесін басқанда құрал жұмсақ ингредиенттерді сәйкес жылдамдық профилімен шайқай бастайды. Жұмысты тоқтату үшін «Жұмсақ сусын» түймесін қайта басыңыз.

Жұмсақ дегеніміз, ол мұздатылған немесе қунақы жеміс жидектер шырынын бірге арластырып, қою ішімдіктерді жасауды айтамыз, кейде мұзбен, балмұздақпен, сүтпен немесе йогуртпен арластыруға болады. Бірнеше мысалдарын көру үшін, «Рецепттер» тармағын қараңыз. Сұйығырақ ішімдік жасау үшін, сұйықтықты көбірек қосыңыз, ал қоюрақ

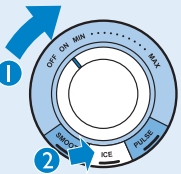
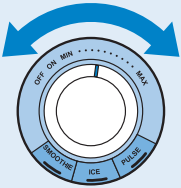

ішімдік жасау үшін, мұздатылған немесе қунақы жеміс жидектерді көбірек қосыңыз.

### Мұз түймесі

Араластырғыш мұзды ұсақтауға арналған арнайы жылдамдық профилімен жасақталған.

«Мұз» түймесін басқанда құрылғы сәйкес жылдамдық профилімен мұзды ұсақтай бастайды. Мұз ұсақтауды тоқтату үшін «Мұз» түймесін қайта басыңыз.

Мұз бірнеше секунд ішінде ұсақталады, нәтижесінде, ұсақ біркелкі мұз кесектері болады. Мәселен, 5 ұсатылған мұз кесектерін алғыңыз келсе, «Мұз» түймесін басыңыз, құрылғының 5 цикл жасағанын күтіп, одан кейін оны сөндіріңіз. Егер мұзды қар секілді етіп ұсақтағыңыз келсе, бақылау түймесін ең жоғарғы жылдамдыққа қойыңыз немесе «Пульс» түймесін бірнеше секунд бойы басып тұрыңыз. Егер нәтижесіне көңіліңіз толмаса, «Пульс» түймесін тағы басыңыз.

### Пульсті түйме

Ингредиенттерді аз уақыт ішінде шайқағыңыз келсе, «Пульс» түймесін басыңыз. «Пульс» түймесін басқан кезден бастап құрылғы ең жоғарғы жылдамдықта жұмыс істейді. Түймені жібергенде құрылғының жұмысы бірден тоқтайды. «Пульс» түймесін құрылғы «Ең төменгі» және «Ең жоғарғы» жылдамдық аралығында жұмыс істеп тұрғанда да қолдануға болады.

### Араластырғыш

Араластырғыш пюре жасауға, майдалауға және шайқауға арналған. Онымен көже, тұздық, сүт коктейлін немесе май дайындауыңызға болады. Сондай-ақ, араластырғышты көкөніс, жеміс-жидек және ет тартуға қолдансаңыз болады.

### Блендерді қолдануға дайындық

- 1 Пышақ бөлігіне мөрлейтін сақинаны орнатыңыз.
- 2 Пышақ бөлігін пышақ бөлік байланыс аймағына орнатыңыз.

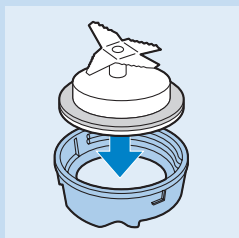
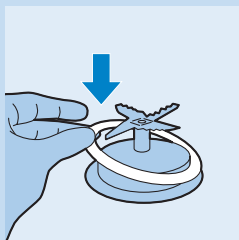



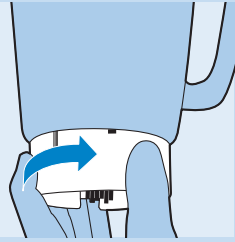

- 3** Пышақ бөлік байланыс аймағын миксер банкісінің төменгі жағына әбден дұрыс орныққанша бұраңыз.



- 4** Араластырғыш ыдысты жүзімен мотор бөлігіне (1) бекітіп, ыдысты «сырт» еткен дыбыс шыққанша бұраңыз (2).

Блендер банкісін электрқозғалтқыш блогына екі түрге қоя аласыз: Ұстағыш сабын оңға немесе солға қаратып.

- 5** Шанышқыны қабырғадағы розеткаға қосыңыз.

### Блендерді қолдану

- 1** Ингредиенттерді араластырғыш ыдысына салыңыз.

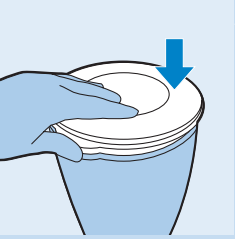

- 2** Қақпақпен блендер банкісін жабыңыз.  
Қақпақты төмен қарай қатты басу арқылы жабыңыз.

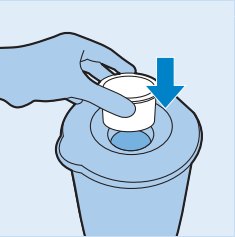

- 3** Өлшеуіш ыдысты қақпаққа кіргізіңіз.

- 4** Керек жылдамдықты бақылау түймесін бұрау арқылы немесе жылдам таңдау түймесін басу арқылы таңдаңыз («Бақылау түймесі» тармағын қараңыз).

Құралдың 3 минуттан артық жұмыс істеуіне мүмкіндік беріңіз. Егер жұмыс істеуді 3 минуттан кейін аяқтамасаңыз, құрылғыны сөндіріңіз және оны қайта қосқанша бөлме температурасына дейін суытыңыз.

- 5** Қақпақты ашар алдында міндетті түрде басқару тұтқасын OFF күйіне қойып, құрылғыны сөндіріңіз.

### Миксерді қолданып болғаннан соң

- 1** Құралды тоқтан суырыңыз.

- 2** Блендер банкісінен өлшеуіш ыдысы бар қақпақты алыңыз.

- 3** Пышақ бөлік байланыс аймағы орнатылған блендер банкісін электрқозғалтқыш блогынан алыңыз.

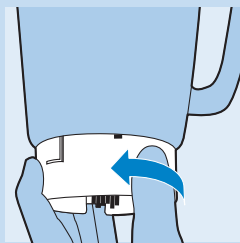

**4** Пышақ бөлік байланыс аймағын блендер банкісінің төменгі жағынан бұрап босатыңыз.

**5** Бөлек алынатын бөлшектерін қолданып болған уақытта, оларды бірден тазалаңыз.

### Кеңестер

- Ет немесе қатты ингредиенттерді блендер банкісіне салар алдында, оларды кішкене бөліктерге бөліңіз.
- Қатты ингредиенттерді шайқап жатқанда бірден көп мөлшерін шайқаманыз. Оның орнына, ол ингредиенттерді бірнеше кішкене топтама ретінде шайқаңыз.
- Қызанақ шырынын жасау үшін, қызанақты төртке бөліп, айналып жатқан пышақтың үстіне қақпақтың аузынан салыңыз.

### Өлшеуіш ыдыс

Өлшеуіш ыдысты ингредиенттерді өлшеу үшін немесе майонез дайындау үшін қолдануыңызға болады.

**Д** Майонез дайындау үшін, өлшеуіш ыдыстың астыңғы жағының ортасын пышақпен немесе басқа өткір аспаппен тесуіңізге болады, сонда оны майонез жасап жатқанда май қосуға арналған ұра ретінде қолдануға болады. Дұрыс нәтиже алу үшін, майды өте баяу қосу керек. Майонез дайындағанда, блендерді төмен жылдамдықта жұмыс жасатыңыз.

*Ескертпе: Есіңізде болсын, сіз өлшеуіш ыдыстың түбіне тесік жасағаннан соң, оны өлшеуіш ыдыс ретінде қолдана алмайсыз.*

### Сүзгі (Тек HR2094 түрі ғана)

Осы сүзгімен өте дәмді жеміс жидек шырынын, коктейльдер немесе соя сүтін жасай аласыз («Рецепттер» бөлімін де қараңыз). Сүзгі сүйектер мен қабықтарды сусынның ішіне жібермейді.

Сүзгіні қатты толтырып жібермеңіз. Бір салғанда сүзгіге 135 граммнан артық кепкен соя бұршақтарын немесе 150 граммнан артық жеміс салмаңыз.

### Сүзгіні пайдалануға дайындау

**1** Араластырғыш ыдысты жүзімен мотор бөлігіне (1) бекітіп, ыдысты «сырт» еткен дыбыс шыққанша бұраңыз (2).

Блендер банкісі электрқозғалтқыш блогына екі ұстанымда қойылады.

**2** Сүзгіні араластырғыш ыдысына орнатыңыз.

Сүзгінің тесіктері араластырғыш ыдысының ішіндегі төбешіктерге тура келуі тиіс.

**3** Құралдың тоққа қосылғанын тексеріңіз.

### Сүзгіні қолдану

**1** Шайқауыш ыдысының қақпағын жабыңыз.

Блендер банкісінің құйғыш жиегін қақпақтағы торға апарып, ішімдігіңізді сол тор арқылы құйылатындай етіңіз.

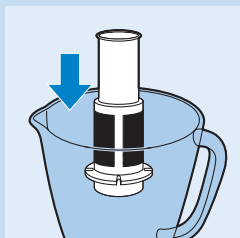

**2** Ингредиенттерді сүзгі ыдысқа салыңыз.

Жеміс жидектерді кішкене бөліктерге бөліңіз және соя бұршақтары сияқты құрғақ бұршақ тұқымдас дәндерді сүзгіге салмас бұрын суға салып жібітіп алыңыз.

**3** Су немесе басқа сұйықтықты (сүт, шырын т.б.) блендер банкісіне құйыңыз.

**4** Өлшеуіш ыдысты қақпаққа кіргізіңіз.

**5** Керек жылдамдықты бақылау түймесін бұрау арқылы немесе жылдам таңдау түймесін басу арқылы таңдаңыз («Бақылау түймесі» тармағын қараңыз).

Құралды шамамен 60 секундтай жұмыс жасатыңыз.

*Ескертпе: Көп мөлшерге тамақ жасап жатқанда барлық ингредиенттерді сүзгіге бірден салмауға кеңес береміз. Аз мөлшерден бастап, құрылғыны бірнеше секунд бойы жұмыс жасатыңыз. Одан кейін құрылғыны сөндіріп, келесі кішкене мөлшерін салыңыз, бірақ асыра толтырып жібермеңіз. Осы жұмыс ретін барлық ингредиенттерді араластырып болғанша қайталаңыз. Араластырып жатқанда араластырғыш ыдыстың қақпағы жабық тұру керек.*

**Сүзгіні пайдаланғаннан кейін**

**1** Құралды сөндіріп, араластырғыш ыдысты мотор бөлігінен ажыратып алыңыз.

**2** Блендер банкісінің құйғыш жиегінен ішімдікті құйып алыңыз. Блендер банкісінің құйғыш жиегін қақпақтағы торға апарып, ішімдігіңізді сол тор арқылы құйылатындай етіңіз.

Қақпақты, өлшеуіш ыдысты және сүзгіні алмаңыз.

► Қақпақты сусын араластырғыш ыдысының қақпағындағы сүзгі арқылы өтетіндей етіп орнатыңыз.

Тиімді нәтиже алу үшін, қалған ингредиенттері бар банкіні құралға қайтадан қойып, қақпағын ашпастан, оны тағы бірнеше секунд жұмыс жасатыңыз.

**3** Сүзгіні қолданып болғаннан соң оны бірден тазалаңыз.

**Рецепттер**

► **Соя сүті**

Бұл рецепт үшін сүзгі қажет

Бір шайқағанда бір мөлшерден артық шайқамаңыз. Шайқауды жалғастыра алдында, құралды бөлме температурасына дейін суытып алыңыз.

Ингредиенттер:

- 135 г кепкен соя бұршағы
- 1000 мл су

► **Соя бұршақтарын шайқар алдында, оларды 4 сағатқа суға салып қойыңыз.**

► **Жібітілген соя бұршақтарын сүзгіге салыңыз. Араластырғыш ыдысқа 1000 мл су құйып, 30 секунд ең жоғарғы жылдамдықта (MAX) араластырыңыз. Қажет болса, мысалы, нәтиже жақсырақ болу үшін құрылғыны сөндіріп, ток көзінен ажыратып, бұршақтарды араластырып алуға болады. Одан**

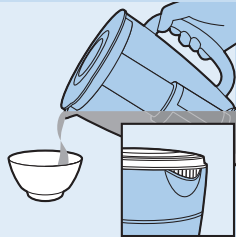

кейін араластыруды қайтадан ең жоғарғы жылдамдықта (MAX) жалғастырыңыз.

- ▶ Соя сүтін ыдысқа құйып адыңыз.
- ▶ Соя сүтін қайнатып, талғамыңызға қарай қант қосып, қант ерігенше жай қайнатып қойыңыз.
- ▶ Ыстық немесе суық күйінде ұсыныңыз.

## Тазалау

Құралды қолданып бола салып, тазалағаныңыз дұрыс.

Пышақтың өткір жүзіне тиіп кетпеңіз. Жүзі өте өткір.

- 1 Құралды тоқтан суырыңыз.
- 2 Бөлек алынатын бөлшектерін тазалар алдында, босатып алыңыз. Пышақ бөлігінен мөрлеу сақинасын алуды ұмытпаңыз.
- 3 Бөлек алынатын бөлшектерді ыдыс жуғышта немесе жылы суда тазалағыш сұйықтықпен жуыңыз.

Электрқозғалтқыш блогынан басқа бөлшектерінің бәрін ыдыс жуғышта жууға болады!

- 4 Мотор корпусын дымқыл шүберекпен тазалаңыз.

Электрқозғалтқыш блогын ағын су астында жумаңыз.

Қыратын тазалағыш заттарды, қырғыштарды, спиртті және т.б. электрқозғалтқыш блогын тазалау үшін қолдануға болмайды.



## Сақтау

- ▶ Құралдың төменгі жағындағы шарықты айналдырып тоқ сымын жинап қойыңыз.

## Қоршаған орта

- Құрылғыны өз қызметін көрсетіп тозғаннан кейін, күнделікті үй қоқысымен бірге тастауға болмайды. Оның орнына бұл құрылғыны арнайы жинап алатын жерге қайта өңдеу мақсатына өткізіңіз. Сонда сіз қоршаған ортаны қорғауға себінізді тигізесіз.



## Кепілдік және қызмет көрсету

Егер сізге көмек, ақпарат алу керек болса немесе сізде шешілмеген мәселе болса, Philips компаниясының интернет бетіндегі [www.philips.com](http://www.philips.com) веб-сайтына кіріңіз, не болмаса өз еліңіздегі Philips тұтынушылар орталығына телефон шалсаңыз болады (ол нөмірді сіз дүние жүзі бойынша берілетін кепілдік кітапшасынан табасыз). Сіздің елде тұтынушылар орталығы жоқ болған жағдайда жергілікті Philips дилеріне хабарласыңыз.

## Рецепттер

## Киви-құлпынай сұйықтығы

Ингредиенттер:

- 200 гр тазартылған, 3x3x3 см етіліп туралған киви
- 1 см тілімдерге кесілген мұздатылған 100 гр банан
- 150 гр ананас шырыны
- 100 гр мұздатылған құлпынай

➤ Банан мен құлпынай мұздатқыштан алынған бойда қолданылуы тиіс. Ингредиенттерді миксер банкісіне жоғарыда аталған ретімен салып, әбден жұмсақ болғанша шайқаңыз.

## Жеміс жидек арластырмасы

- Сүйегі алынған және тілімдерге кесілген 2 тақыр шабдалы
- 125 гр мұздатылған таңқурай
- 125 гр мұздатылған құлпынай
- 125 гр апельсин шырыны
- 125 гр алма шырыны
- 7 мұз кесегі

➤ Тақыр шабдалы тілімдерін және барлық шырынды миксер банкісіне құйып, мұздатылған жеміс жидектерді салыңыз, құралды 40 секундтай жұмыс жасатыңыз.

## Мұз қосылған ваниль кофесі

Ингредиенттер:

- 150 мл жылы су
- 1.5 шәй қасық қант
- 2 шәй қасық ерігіш кофе
- 200 гр ваниль балмұздағы
- 10 мұз кесектері

➤ Қант пен кофені суда ерітіңіз. Барлық ингредиенттерді (мұз кесектерінен басқа) миксер банкісіне құйыңыз. Әбден жұмсақ болғанша шайқаңыз. Моторы жұмыс жасап тұрғанда қақпақтағы тесікшеден мұз кесектерін салыңыз.

## Пина Колада Коктейлі

- 40 мл қара Джамайка ромы
- 30 мл какос сиропы
- 10 мл қаймақ
- 80 мл ананас шырыны

➤ Барлық ингредиенттерді миксер банкісіне салыңыз. 4 үлкен мұз кесектерін салыңыз. Шамамен 30 секундтай шайқаңыз.

## Ақаулықтарды шешу

Егер құрал жұмыс жасамаса, немесе дұрыс жұмыс жасамаса, төменде көрсетілген тізімді қараңыз. Егер сіздің мәселеніз ол тізімде болмаса, онда құралдың бір ақауы бар болуы мүмкін. Онда біз сізге Philips дилеріне немесе Philips әкімшілігі берген қызмет орталығына барыңыз деп кеңес береміз.

Сұрақ	Жауап
Барлық бөлек алынатын бөлшектерді ыдыс жуғышта жууға бола ма?	Иә, тек электроқозғалтқыш блогынан басқа.
Құрал жұмыс жасамай тұр. Мен не істеуім керек?	Құралды тоққа қосқандығыңызды тексеріңіз. Және миксер банкісі дұрыс жиналғандығын тексеріңіз.
«Пульс» дегеніміз не білдіреді?	Пульс түймесін басқан кезіңізде, құрал ең жоғарғы жылдамдықта түймені басып тұрғанда ғана жұмыс жасайды. Пульс түймесін жұмыс жасау барысын жақсырақ бақылау үшін қолданған дұрыс, мысалы кесектерді сындарғанда.
Қайнап жатқан ыстық сұйықтықтарды блендер банкісіне құюға болады ма?	Жоқ, қосымша бөлшектерді зақымнан сақ ету үшін, сұйықтықтарды немесе ингредиенттерді 80 °C/175 °F температурасына дейін суытып алыңыз.
Неліктен электроқозғалтқыш блогі жұмыс жасап жатқанда жағымсыз иіс шығарады?	Жаңа құралды алғашқы рет қолданған кезде жағымсыз иіс шығарып немесе біраз түтін шығаруы әдеттегі нәрсе. Бұл құбылыс құралды бірнеше рет қолданғаннан соң жойылады. Сонымен бірге, құралды тым ұзақ қолданғанда да ол жағымсыз иіс шығарып немесе біраз түтін шығаруы мүмкін. Мұндай жағдайда құралды сөндіріп, оны 60 минуттай суытыңыз.
Пышақ бөлігі бітіп қалғандықтан құрал жұмыс жасауын тоқтатты. Енді не істеуім керек?	Құралды сөндіріп, күрекшенің көмегімен пышақ бөлігіне тұрып қалған ингредиенттерді алыңыз. Сонымен бірге, ингредиенттерді азырақ мөлшерде салыңыз деп кеңес береміз.
Блендер банкісі ағып тұр. Мен не істеуім керек?	Құралды сөндіріңіз және ингредиенттерді құйып алыңыз. Содан соң алмас бөлік интерфейсін алыңыз. Алмас бөлігіндегі мөрлеу сақинасы дұрыс орнатылғандығын тексеріңіз.
Неліктен жеміс жидек шырынында немесе соя сүтінде көп дәнектер немесе қабықтар болады?	Сусынды тор арқылы құйып алыңыз. Сүйектер мен қабықтар сусынға өтпесін десеңіз, өлшеуіш ыдысын қақпақта ұстаңыз, қақпақ пен сүзгі орнында екендігін және қақпақ дұрыс орнында орнатылғандығын тексеріңіз (мысалы, құятын жиекте тор тұруы тиіс).

## Įvadas

Sveikiname įsigijus pirkinį ir sveiki atvykę į „Philips“! Norėdami naudotis visu „Philips“ palaikymu, savo gaminį registruokite adresu [www.philips.com/welcome](http://www.philips.com/welcome).

## Bendras aprašymas (Pav. 1)

- A** Variklio įtaisas
- B** Valdymo rankenėlė
- C** Pjaustymo įtaiso sąsaja
- D** Pjaustymo įtaisas
- E** Sandarinimo žiedas
- F** Maišytuvo ąsotis su lygio žyma
- G** Dangtis
- H** Sugraduotas matavimo puodelis
- I** Filtras (tik HR2094 tipui)

## Svarbu

Prieš naudodami prietaisą, atidžiai perskaitykite šį vadovą ir laikykite jį, kad galėtumėte pasinaudoti šia informacija vėliau.

## Bendrasis aprašas

### Pavojus!

- Variklio niekada nemerkite į vandenį ir neplaukite po tekančio vandens srove. Variklį valykite tik drėgnu audiniu.

### Perspėjimas

- Prieš įjungdami prietaisą, patikrinkite, ar ant prietaiso nurodyta įtampa atitinka vietinio tinklo įtampą.
- Jei pažeistas maitinimo laidas, vengiant rizikos, jį turi pakeisti „Philips“ darbuotojai, „Philips“ įgaliotasis techninės priežiūros centras arba kiti panašios kvalifikacijos specialistai.
- Jei kištukas, maitinimo laidas ar kitos dalys yra pažeistos, prietaiso nenaudokite.
- Nekelkite įrenginio už maišytuvo ąsočio, kai maišytuvo ąsotis yra pritvirtintas prie variklio bloko. Variklio blokas gali nukristi ant grindų ir būti pažeistas.
- Nenaudokite maišytuvo ąsočio prietaisui įjungti ar išjungti.
- Nepalikite veikiančio prietaiso be priežiūros.
- Šis prietaisas neskirtas naudoti asmenims (įskaitant vaikus), kuriems būdingi sumažėję fiziniai, jutimo arba protiniai gebėjimai, arba tiems, kuriems trūksta patirties ir žinių, nebent už jų saugą atsakingas asmuo prižiūrėjo arba nurodė, kaip naudoti prietaisą.
- Prižiūrėkite vaikus, kad jie nežaistų su prietaisu.
- Nelieskite menčių, ypač kai prietaisas įjungtas. Mentės labai aštrios.

### Įspėjimas

- Prieš surinkdami, ardydami ar keisdami bet kokias dalis, prietaisą visada išjunkite.
- Siekiant išvengti prietaiso gedimų saugokite, kad į maišytuvo ąsočio prijungimo tašką variklio įtaise nepatektų maisto ar skysčio.

- Niekada nenaudokite jokių kitų gamintojų arba „Philips“ specialiai nerekomenduojamų priedų arba dalių. Jei naudosite tokius priedus arba dalis, nebegalios jūsų garantija.
- Nedėkite produktų virš didžiausios ant priedų nurodytos žymos.

---

### Maišytuvus

#### Perspėjimas

- Prietaisui veikiant, joku būdu nekiškite į maišytuvo ąsotį pirštų ar daiktų.
- Prieš uždėdami maišytuvo ąsotį ant variklio įtaiso, įsitikinkite, kad menčių įtaisas gerai pritvirtintas prie maišytuvo ąsočio.
- Nelieskite maišytuvo menčių įtaiso pjovimo ašmenų, kai jį valote. Ašmenys labai aštrūs, todėl galite lengvai įsipjauti.
- Jei ašmenys užstringa, išjunkite prietaisą iš elektros tinklo ir išimkite ašmenis blokuojančius produktus.

#### Išpėjimas

- Niekada nedėkite į maišytuvo ąsotį produktų, karštesnių nei 80 °C.
- Vengdami išsitaškymo, nepilkite į maišytuvo ąsotį daugiau nei 1,5 litro skysčių, ypač jei apdorojate maistą dideliu greičiu. Nepilkite į maišytuvo ąsotį daugiau nei 1,25 litro, jei apdorojate karštus skysčius arba produktus, kuriuos apdorojant susidaro putų.
- Jei maistas prilimpa prie maišytuvo ąsočio sienelių, išjunkite prietaisą ir ištraukite kištuką iš maitinimo lizdo. Tada mentele pašalinkite maistą nuo sienelių.
- Niekada nepamirškite pritvirtinti sandarinimo žiedo ant pjovimo įtaiso prieš surinkdami maišytuvo ąsotį, nes gali pradėti tekėti skysčiai.
- Prieš įjungdami prietaisą, įsitikinkite, kad dangtis tinkamai uždėtas ant ąsočio ir uždarytas, o matavimo puodelis tinkamai įstatytas.

---

### Filteras

#### Išpėjimas

- Niekada nedėkite į filtrą produktų, kurių temperatūra aukštesnė, nei 80 °C.
- Niekada neperkraukite filtro. Vienu metu į filtrą nedėkite daugiau nei 135 g džiovintų sojos pupelių ar 150 g vaisių.
- Prieš įjungdami prietaisą, įsitikinkite, kad dangtis tinkamai uždėtas / uždarytas, o matavimo puodelis tinkamai įstatytas.
- Prieš dėdami vaisius į filtrą, supjaustykite juos mažesniais gabalėliais.
- Prieš dėdami į filtrą džiovintus produktus, tokius, kaip sojų pupelės, juos išmirkykite.

---

### Elektromagnetiniai laukai (EML)

Šis „Philips“ prietaisas atitinka visus elektromagnetinių laukų (EMF) standartus. Tinkamai eksploatuojant prietaisą pagal šiame vartotojo vadove pateiktus nurodymus, remiantis dabartine moksline informacija, jį yra saugu naudoti.

---

### Integruota apsauginė spynelė

Ši funkcija užtikrina, kad jūs galite saugiai įjungti prietaisą tik tada, kai maišytuvo ąsotis yra tinkamai uždėtas ant variklio įtaiso. Jei maišytuvo ąsotis uždėtas tinkamai, integruota apsauginė spynelė atsirakins.



## Prieš naudodami pirmą kartą

- Prieš naudodami prietaisą pirmą kartą, kruopščiai nuvalykite dalis, kurios liečiasi su maistu (žr. skyrių „Valymas“).

## Prietaiso naudojimas

### Valdymo rankenėlė

Jūsų maišytuvas turi specialią valdymo rankenėlę su šviečiančiu žiedu, kuris šviečia, kai aparatas veikia.

Valdymo rankenėlė galite pasirinkti bet kokį greitį tarp MIN ir MAX, arba galite pasinaudoti vienu iš trijų greito pasirinkimo mygtukų: trynimo, ledo skaldymo ir pulsavimo.

- Jei norite naudoti greitį tarp „MIN“ ir „MAX“, pasukite reguliavimo rankenėlę į norimą padėtį.

Jei dvejojate, ar greitis tinkamas, visada pasirinkite didžiausią greitį („MAX“).

- Jei norite pasinaudoti vienu iš greito pasirinkimo mygtukų, pirmiausiai nustatykite valdymo rankenėlę į ON (įjungimo) padėtį. Tada paspauskite norimą greito pasirinkimo mygtuką.

Kai valdymo rankenėlę pasukate į ON (įjungimo) padėtį, mygtukų lemputės pradeda mirksėti.

### Trynimo funkcija

Šį mygtuką naudokite, norėdami pasigaminti skanius kokteilius. Kai paspaudžiate TRYNIMO mygtuką, aparatas pradeda maišyti kokteilį tam tikru greičiu. Norėdami sustabdyti aparatą, vėl paspauskite trynimo mygtuką. Kokteiliai yra tiršti gėrimai padaryti sumaišius šaldytus arba šviežius vaisius su sultimis, kartais su ledu, valgomaisiais ledais, pienu ar jogurtu. Pavyzdžius žr. skyriuje „Receptai“. Įpilkite daugiau skysčių, jei norite skystesnio kokteilio, ir įdėkite daugiau šaldytų arba šviežių vaisių, jei norite tirštesnio kokteilio.

### Ledo mygtukas

Maišytuvas turi specialų greičio profilį, skirtą ledo smulkinimui.

Kai paspaudžiate ledo mygtuką, įrenginys pradeda smulkinti ledą pagal atitinkamą greičio profilį. Norėdami sustabdyti ledo smulkinimo procedūrą, paspauskite ledo mygtuką dar kartą.

Per kelias sekundes ledas bus suskaldytas į mažičius, vienodus gabalėlius. Pavyzdžiui, jei norite gauti skaldyto ledo iš 5 ledo kubelių, paspauskite leduką skaldymo mygtuką, leiskite aparatui atlikti 5 skaldymo ciklus, o tada išjunkite aparatą. Jei norite ledą suskaldyti iki sniego konsistencijos, pasukite valdymo rankenėlę iki didžiausio greičio arba paspauskite pulsavimo mygtuką kelioms sekundėms. Jei ledukai vis dar suskaldyti per rupiai, dar kartą paspauskite pulsavimo mygtuką.

### Pulsinio režimo mygtukas

Paspauskite pulsinio režimo mygtuką, jei labai trumpai norite apdoroti produktus. Kai tik paspausite pulsinio režimo mygtuką, prietaisas pradės veikti didžiausiu greičiu. Kai atleisite mygtuką, prietaisas iškart sustos. Pulsinio režimo mygtuką taip pat galima naudoti, kai prietaisas veikia greičiu tarp „MIN“ ir „MAX“.

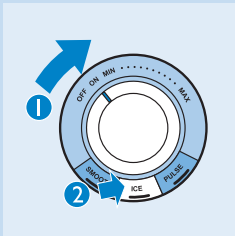
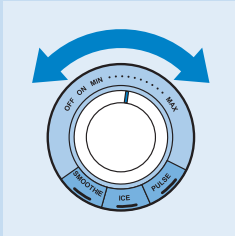

## Maišytuvas

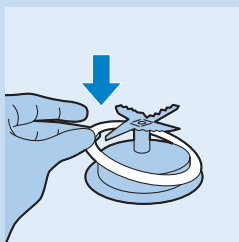

- ▶ Maišytuvas skirtas smulkiam trynimui, pjaustymui ir maišymui. Su maišytuvu galite gaminti sriubas, padažus, pieno kokteilius ir plaktą tešlą. Maišytuvu taip pat galite apdoroti daržoves, vaisius ir mėsą.

### Maišytuvo paruošimas naudojimui

- 1 Uždėkite sandarinimo žiedą ant pjaustymo įtaiso.

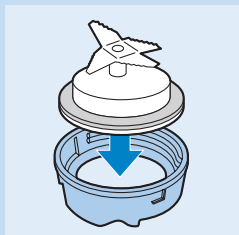

- 2 Pjaustymo įtaisą pritvirtinkite prie pjaustymo įtaiso sąsajos.

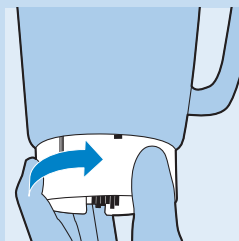

- 3 Sukite smulkinimo įtaiso sąsają prie maišytuvo ąsočio dugno tol, kol tinkamai įsitvirtins.



- 4 Uždėkite maišytuvo ąsotį su pritvirtinta menčių įtaiso sąsaja ant variklio įtaiso (1) ir sukite ąsotį, kol pasigirs spragtelėjimas (2). Maišytuvo ąsotį ant variklio įtaiso galite uždėti dvejopai: kad rankena būtų nukreipta į dešinę arba į kairę.

- 5 Kištuką įkiškite į sieninį el. lizdą.

### Maišytuvo naudojimas

- 1 Produktus sudėkite į maišytuvo ąsotį.

- 2 Uždėkite dangtį ant maišytuvo ąsočio. Uždarykite dangtelį tvirtai pastumdami žemyn.

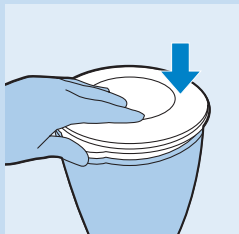

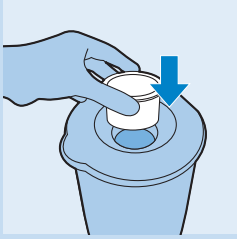

**3** Įstatykite matavimo puodelį į angą dangtyje.

**4** Pasirinkite greitį pasukę reguliavimo rankenėlę arba paspaudę vieną iš greito pasirinkimo mygtukų (žr. skyrių „Reguliavimo rankenėlė“).

Neleiskite prietaisui veikti ilgiau nei 3 minutes be pertraukos. Jei per 3 minutes nespėjote apdoroti maisto, išjunkite prietaisą, leiskite jam atvėsti ir tik tada įjunkite vėl.

**5** Prieš atidarydami dangtį, būtinai išjunkite prietaisą pasukdami reguliatorių į padėtį „OFF“ (išjungta).

### Baigus naudoti maišytuvą

**1** Išjunkite prietaisą.

**2** Nuimkite dangtį su matavimo puodeliu nuo maišytuvo ąsočio.

**3** Maišytuvo ąsotį su pritvirtinta pjaustymo įtaiso sąsaja nuimkite nuo variklio įtaiso.

**4** Nuo maišytuvo ąsočio apačios nusukite pjaustymo įtaiso sąsają.

**5** Visada panaudoję iškart išvalykite nuimamas dalis.

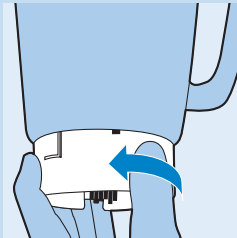

### Patarimai

- Mėsą ir kietus produktus, prieš dėdami į maišytuvo ąsotį, supjaustykite mažesniais gabalėliais.
- Vienu metu neapdorokite didelio kietų produktų kiekio. Geriau apdorokite šiuos produktus nedideliais kiekiais.
- Gamindami pomidorų sultis, supjaustykite pomidorus į keturias dalis ir įmeskite pro angą dangtyje ant besisukančių menčių.

### Matavimo puodelis

Galite naudoti matavimo puodelį, jei norite pamatuoti produktus arba paruošti majonezą.

- ▶ Norėdami paruošti majonezą, galite matavimo puodelio apačioje per vidury peiliu arba kitu aštriu įrankiu pradurti skylę, jei norite naudoti matavimo puodelį kaip piltuvėlį, skirtą pridėti aliejaus ruošiant majonezą. Aliejų reikia pilti labai lėtai, kad būtų tinkamas tirštumas. Ruošiant majonezą maišytuvą turi veikti lėtai.

*Pastaba: Kai jau pradūrėte skylę matavimo puodelyje, nebegalite jo naudoti kaip matavimo puodelio.*

### Filtras (tik HR2094 tipui)

Naudodami šį filtrą galite pagaminti skanių šviežių vaisių sulčių, kokteilių ir sojos pieno (žr. „Receptai“). Filtras neleidžia kauliukams ir žievelemėms pakliūti į gėrimą.

Niekada neperkraukite filtro. Vienu metu į filtrą nedėkite daugiau nei 135 g džiovintų sojos pupelių ar 150 g vaisių.

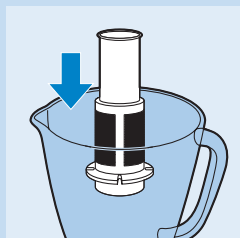

## Filtro paruošimas naudojimui

- 1 Uždėkite maišytuvo ąsotį su pritvirtinta menčių įtaiso sąsaja ant variklio įtaiso (1) ir sukite ąsotį, kol pasigirs spragtelėjimas (2). Maišytuvą ant variklio įtaiso galite uždėti dvejopai.

- 2 Įdėkite filtrą į maišytuvo ąsotį. Įsitikinkite, kad filtro grioveliai tiksliai įstatyti į briaunas maišytuvo ąsočio viduje.

- 3 Įsitikinkite, ar aparatas yra įjungtas į elektros tinklą.

## Filtro naudojimas

- 1 Uždėkite dangtį ant maišytuvo ąsočio. Įsitikinkite, kad dangtelį ant maišytuvo ąsočio uždėjote taip, kad gėrimą būtų galima pilti per dangtelio koštuvą.
- 2 Sudėkite produktus į filtrą. Supjaustykite vaisius į mažesnius gabalėlius ir išmirkykite džiovintas ankštines daržoves, pvz., sojos pupeles, prieš sudėdami į filtrą.
- 3 Įpilkite vandens ar kitokio skysčio (pieno, sulčių ir t.t.) į maišytuvo ąsotį.
- 4 Įstatykite matavimo puodelį į skylę dangtyje.
- 5 Pasirinkite greitį arba paspauskite vieną iš mygtukų (žr. skyrių „Reguliavimo rankenėlė“). Leiskite prietaisui veikti apie 60 sekundžių.

*Pastaba: Kai apdorojate didelį kiekį, patariame nedėti visų produktų į filtrą tuo pačiu metu. Pradėkite apdorodami nedidelį kiekį ir leiskite prietaisui veikti keletą sekundžių. Tada išjunkite prietaisą ir įdėkite kitą nedidelę dalį, tačiau neviršykite sietelio tinkelio viršaus. Kartokite šią procedūrą, kol apdorosite visus produktus. Apdorodami visada laikykite ant maišytuvo ąsočio uždėtą dangtelį.*

## Baigus naudoti filtrą

- 1 Išjunkite prietaisą ir nuo variklio įtaiso nuimkite maišytuvo ąsotį.
- 2 Išpilkite gėrimą pro maišytuvo ąsočio snapelį. Įsitikinkite, kad dangtelis ant maišytuvo ąsočio uždėtas taip, kad gėrimą būtų galima išpilti pro dangtelio koštuvą.

Nenuimkite dangtelio, matavimo puodelio ir filtro.

- ▶ Patikrinkite, ar tinkamai surinkote dangtelį, nes pilamas gėrimas turi tekėti per dangtelio filtrą.

Optimalių rezultatų pasieksite ąsotį su likusiais produktais uždėję atgal ant prietaiso ir įjungę jį dar kelioms sekundėms.

- 3 Visada iškart po naudojimo išvalykite filtrą.

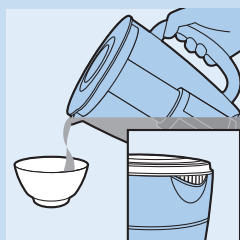

## Receptas

- ▶ Sojos pienas
- Šiam receptui reikės filtro.

Niekada nebandykite apdoroti daugiau nei vienos partijos be pertraukos. Prieš tęsdami apdorojimą, leiskite prietaisui atvėsti iki kambario temperatūros.

Sudėtis:

- 135 g džiovintų sojos pupelių
- 1000 ml vandens
- ▶ Prieš apdorojimą sojos pupeles mirkykite 4 valandas.
- ▶ Sudėkite išmirkytas sojų pupeles į filtrą. Įpilkite 1000 ml vandens į maišytuvo ąsotį ir maišykite 30 sekundžių didžiausiu greičiu (MAX). Jeigu reikia, pvz., labiau susmulkintų pupelių, galima išjungti prietaisą bei atjungti jo maitinimą ir pamaišyti pupeles. Tada vėl tęsti maišymą didžiausiu greičiu (MAX).
- ▶ Į keptuvę supilkite sojų pieną.
- ▶ Užvirkite sojos pieną, po to įpilkite cukraus pagal skonį, o tada lėtai virkite, kol cukrus ištirps.
- ▶ Patiekite karštą arba šaltą.

## Valymas

Patariame nuimamas dalis valyti iškart po panaudojimo.

Nelieskite peiliukų. Peiliukai labai aštrūs.

- 1 Išjunkite prietaisą.
- 2 Prieš valydami išardykite visas nuimamas dalis. Nepamirškite nuo pjaustymo įtaiso nuimti sandarinimo žiedo.
- 3 Visas nuimamas dalis plaukite indaplovėje arba šiltame vandenyje, naudodami šiek tiek skysto ploviklio.

Visas dalis, išskyrus variklio bloką, galima plauti indaplovėje!

- 4 Variklį nuvalykite drėgna šluoste.

Neplaukite variklio bloko po čiaupu. Valydami variklio bloką nenaudokite šveičiančių valomųjų priemonių, metalinių šveitiklių, spirito ir pan.

## Laikymas

- ▶ Laidą laikykite apvynioję apie atramą prietaiso apačioje.

## Aplinka

- Susidėvėjusio prietaiso nemeskite su įprastomis buitinėmis šiukšlėmis, o nuneškite jį į oficialų surinkimo punktą perdirbti. Taip prisidėsite prie aplinkosaugos.



## Garantija ir techninis aptarnavimas

Jei jums reikalinga techninė priežiūra ar informacija arba jei kilo problemų, apsilankykite „Philips“ svetainėje [www.philips.com](http://www.philips.com) arba susisiekite su savo šalies „Philips“ klientų aptarnavimo centru (jo telefono numerį rasite visame pasaulyje galiojančios garantijos lankstinuke). Jei „Philips“ klientų aptarnavimo centro jūsų šalyje nėra, kreipkitės į vietinį „Philips“ atstovą.

## Receptai

### Trintas kivių – žemuogių kokteilis

Sudėtis:

- 200 g luptų kivių, supjaustytų 3x3x3 cm dydžio gabalėliais
- 100 g šaldyto banano, supjaustyto 1 cm storio griežinėliais
- 150 ml ananasų sulčių
- 100 g šaldytų žemuogių

➤ Bananą ir braškes naudokite paimtas tiesiai iš šaldiklio. Į maišytuvo ąsotį sudėkite produktus anksčiau nurodyta tvarka ir plakite, kol susitrins.

### Vaisių kokteilis

- 2 nektarinai, be kauliukų ir supjaustyti gabalėliais
- 125 g šaldytų aviečių
- 125 g šaldytų braškių
- 125 ml apelsinų sulčių
- 125 ml obuolių sulčių
- 7 ledo kubeliai

➤ Sudėkite nektarinų gabalėlius ir supilkite visas sultis į maišytuvo ąsotį, tada sudėkite šaldytus vaisius. Paspauskite trynimo mygtuką ir leiskite prietaisui veikti 40 sekundžių.

### Vanilinė kava su ledu

Sudėtis:

- 150 ml šilto vandens
- 1,5 arbatinio šaukštelio cukraus
- 2 arbatiniai šaukšteliai tirpios kavos
- 200 g vanilinių valgomųjų ledų
- 10 ledo kubelių

➤ Ištirpdykite kavą ir cukrų vandenyje. supilkite visus produktus (išskyrus ledo kubelius) į maišytuvą. plakite, kol susitrins. Sumeskite ledo kubelius pro dangtelio angą, kol veikia variklis.

### Pinakolada kokteilis

- 40 ml tamsaus Jamaikos romo
- 30 ml kokoso sirupo
- 10 ml plaktos grietinėlės
- 80 ml ananasų sulčių

➤ sudėkite visus produktus į maišytuvo ąsotį ir įdėkite 4 didelius ledo kubelius. plakite apie 30 sekundžių.

### Greitas trikčių šalinimas

Jei prietaisas neveikia arba veikia netinkamai, pirmiausia peržvelkite toliau pateiktą sąrašą. Jei triktis nepažymėta sąrašė, gali būti, kad prietaisas yra sugedęs. Tokiu atveju patariame nuvežti prietaisą savo pardavėjui arba į oficialų „Philips“ techninės priežiūros centrą.

#### Klausimas

#### Atsakymas

Ar visas nuimamas dalis galima plauti indaplovėje?

Taip, išskyrus variklio įtaisą.

Prietaisas neveikia. Ką daryti?

Patikrinkite, ar įjungėte prietaisą į tinklą. Taip pat patikrinkite, ar tinkamai surinktas maišytuvo ąsotis.

Kas yra „pulsinis režimas“?

Paspaudus pulsinio režimo mygtuką, prietaisas veiks didžiausiu greičiu tol, kol jūs laikysite mygtuką nuspaustą. Pulsinį režimą patartina naudoti tada, kai norite geriau kontroliuoti maisto apdorojimo procesą, pavyzdžiui, kai smulkinate maistą.

Ar galima pilti į maišytuvo ąsotį karštus verdančius skysčius?

Ne, negalima, leiskite skysčiams ar produktams atvėsti iki 80 °C / 175 °F temperatūros, norėdami išvengti priedų pažeidimų.

Kodėl darbo metu variklis skleidžia nemalonų kvapą?

Dažnai pasitaiko, kad naujas prietaisas skleidžia nemalonų kvapą ar dūmus jį naudojant kelis pirmuosius kartus. Šis reiškinys išnyks po kelių naudojamų. Prietaisas taip pat gali skleisti nemalonų kvapą ar dūmus, jei naudojate jį per ilgai. Šiuo atveju išjunkite prietaisą ir palaukite 60 minučių, kol jis atvės.

Prietaisas nebeveikia, nes užstrigo mentės. Ką daryti?

Išjunkite prietaisą ir mentele pašalinkite produktus, užblokavusius menčių įtaisą. Taip pat patariame apdoroti mažesnius produktų kiekius.

Maišytuvo ąsotis praleidžia skysčius. Ką daryti?

Išjunkite prietaisą ir išpilkite produktus. Tada nuimkite pjaustymo įtaiso sąsają. Patikrinkite, ar tinkamai surinktas sandarinimo žiedas.

Kodėl vaisių sultyse ar sojų piene yra daug minkštimo ar odelių?

Pilkite gėrimą per sietelį. Jei norite, kad gėrime nebūtų tirščių ir odelių, palikite matavimo puodelį dangtelyje, įsitikinkite, kad dangtelis ir filtras tinkamoje vietoje ir dangtelis uždėtas tinkamoje padėtyje (t. y. su koštuvu tiesiai prieš pylimo snapelį).

## Ievads

Apsveicam ar pirkumu un laipni lūdzam Philips! Lai pilnībā gūtu labumu no Philips piedāvātā atbalsta, reģistrējiet savu izstrādājumu [www.philips.com/welcome](http://www.philips.com/welcome).

## Vispārējs apraksts (Zīm. 1)

- A** Motora nodalījums
- B** Vadības slēdzis
- C** Asmeņu bloka saskarne
- D** Asmens
- E** Bļivgredzens
- F** Blendera krūka ar līmeņa indikatoru
- G** Vāks
- H** Mērglāze ar iedaļām
- I** Filtrs (tikai HR2094 modelim)

## Svarīgi

Pirms ierīces lietošanas uzmanīgi izlasiet šo lietošanas pamācību un saglabājiet to, lai vajadzības gadījumā varētu ieskatīties tajā arī turpmāk.

## Vispārīgi

### Briesmas

- Nekad neiegremdējiet motora nodalījumu ūdenī vai citā šķidrumā, kā arī neskalojiet to tekošā ūdenī. Motora nodalījuma tīrīšanai izmantojiet tikai mitru drāniņu.

### Brīdinājums

- Pirms ierīces pievienošanas elektrotīklam pārbaudiet, vai uz tās norādītais spriegums atbilst elektrotīkla spriegumam jūsu mājā.
- Ja elektrības vads ir bojāts, tas jānomaina Philips pilnvarota servisa centra darbiniekiem vai līdzīgi kvalificētām personām, lai izvairītos no briesmām.
- Nelietojiet ierīci, ja bojāta tās kontaktdakša, elektrības vads vai citas sastāvdaļas.
- Neceliet ierīci aiz blendera krūkas roktura, ja blendera krūka ir nostiprināta pie motora bloka. Motora bloks var nokrist uz grīdas un tikt sabojāts.
- Nekad neizmantojiet blendera krūku, lai ieslēgtu un izslēgtu ierīci.
- Nekad neatstājiet ierīci darbībā bez uzraudzības.
- Šo ierīci nevar izmantot personas (tai skaitā bērni) ar fiziskiem, maņu vai garīgiem traucējumiem vai ar nepietiekamu pieredzi un zināšanām, kamēr par viņu drošību atbildīgā persona nav īpaši viņus apmācījusi izmantot šo ierīci.
- Jānodrošina, lai ar ierīci nevarētu rotaļāties mazi bērni.
- Nepieskarieties asmeņiem, īpaši ja ierīce ir pievienota elektrotīklam. Asmeņi ir ļoti asi.

### Ievērošanai

- Vienmēr atvienojiet ierīci no strāvas, pirms to saliekat, izjaucat vai uzvietojat kādu piederumu.
- Lai novērstu ierīces kļūmes, pārliecinieties, lai ēdiens vai šķidrums neiekļūtu blendera krūkas un motora bloka savienojuma vietā.



- Nekad neizmantojiet citu ražotāju aksesuārus vai detaļas, vai kuras īpaši nav rekomendējis Philips. Ja izmantojat šādus piederumus vai detaļas, jūsu garantija vairs nav spēkā esoša.
- Nepārsniedziet uz piederumiem norādīto maksimālo līmeni.

---

## Blenderis

### Brīdinājums

- Ierīces darbības laikā nekādā ziņā nelieciet blendera krūkā pirkstus vai priekšmetus.
- Pārlicinieties, ka pirms krūkas uzvietošanas uz motora nodalījuma asmeņu bloks ir droši piestiprināts blendera krūcai.
- Nepieskarieties dzirnaviņu asmens bloka asmeņiem, turot tos. Tie ir ļoti asi, un jūs varat viegli sagriezt pirkstus.
- Ja asmeņiem ir pielīpis pārāk daudz produktu, atvienojiet ierīci no elektrības, pirms izņemt sastāvdaļas, kas nosprostoja asmeņus.

### Ievērībai

- Nekad nepiepildiet blendera krūku ar sastāvdaļām, kas ir karstākas par 80°C.
- Lai novērstu šķakstīšanos, blendera krūkā nekad neiepildiet vairāk nekā 1,5 litrus šķidruma, īpaši, ja apstrādājat produktus lielā ātrumā. Neiepildiet vairāk kā 1,25 litru blendera krūkā, ja apstrādājat karstus šķidrumus vai produktus, kas var putoties.
- Ja pārtika pielīp pie blendera krūkas sienām, izslēdziet ierīci un atslēdziet to no strāvas padeves. Tad ar lāpstiņu noņemiet pārtiku no krūkas sienas.
- Pirms salikt maisītāja trauku, vienmēr uzlieciet asmeņu blokam blīvgredzenu, citādi radīsies noplūde.
- Vienmēr pirms ierīces ieslēgšanas pārlicinieties, ka vāks ir atbilstoši aizvērts/uzvietots uz krūkas un mērglāze atbilstoši ievietota vākā.

---

## Filters

### Ievērībai

- Nekad nelietojiet filtru, lai apstrādātu produktus, kuru temperatūra pārsniedz 80°C.
- Nepārslogojiet filtru. Vienā reizē neiepildiet filtrā vairāk par 135g kaltētu sojas pupiņu vai 150g augļu.
- Vienmēr pirms ierīces ieslēgšanas pārlicinieties, ka vāks ir atbilstoši aizvērts/uzvietots un mērkrūze atbilstoši ievietota vākā.
- Pirms pildāt augļus filtrā, sagriežiet tos mazākos gabaliņos.
- Pirms liekat filtrā kaltētus produktus, piemēram, sojas pupiņas, izmērcējiet tos.

---

## Elektromagnētiskie Lauki (EMF)

Šī Philips ierīce atbilst visiem standartiem saistībā ar elektromagnētiskiem laukiem (EMF). Ja rīkojaties atbilstoši un saskaņā ar instrukcijām šajā rokasgrāmatā, ierīce ir droši izmantojama saskaņā ar mūsdienās pieejamajiem zinātniskiem datiem.

## Iebūvēts drošības slēdzis

Šī funkcija nodrošina, ka varat ieslēgt ierīci tikai tad, ja esat atbilstoši uzvietojis blendera krūku uz motora nodalījuma. Ja blendera krūka ir atbilstoši uzvietota, iebūvētais drošības slēdzis tiks atbloķēts.

## Pirms pirmās lietošanas

- ▶ Pirms ierīces pirmās izmantošanas reizes, pilnīgi notīriet detaļas, kas nonāks saskarē ar produktiem (skatiet nodaļu 'Tīrīšana').

## Ierīces lietošana

### Vadības slēdzis

Blenderis ir aprīkots ar ātruma vadības slēdzi un izgaismotu gredzenu, kas iedegās, kad ierīce darbojas.

Varat pagriezt vadības slēdzi jebkurā ātruma režīmā starp MIN un MAX vai, vēl vienkāršāk, piespiest vienu no trim ātrās izvēles taustiņiem: kokteiļu, ledus vai pulsa taustiņu.

- ▶ Ja vēlaties izmantot ātrumu starp MIN un MAX, pagriežiet slēdzi uz vēlamu pozīciju.

Ja Jums nav pārliecības par pareizo ātrumu, vienmēr izvēlieties augstāko ātrumu (MAX).

- ▶ Ja vēlaties izmantot kādu no ātrās izvēles taustiņiem, vispirms pagriežiet vadības slēdzi stāvoklī ON. Pēc tam nospiediet vēlamu ātrās izvēles taustiņu.

Kad pagriežat vadības slēdzi stāvoklī ON, signāllampīņas uz taustiņiem sāk mirgot.

### Kokteiļa funkcija

Izmantojiet šo funkciju, lai pagatavotu gardus kokteiļus. Kad nospiežat kokteiļu taustiņu, ierīce sāk jaukt kokteili programmai atbilstošajā ātruma režīmā. Lai apturētu procesu, vēlreiz nospiediet kokteiļu taustiņu. Kokteiļi ir biezi dzērieni, kas pagatavoti no svaigiem augļiem vai augļu sulām, dažreiz sajaukti ar ledu, saldējumu, pienu vai jogurtu. Dažus piemērus var atrast nodaļā 'Receptes'. Lai padarītu kokteili šķidrāku, pievienojiet vairāk šķidruma, un pievienojiet vairāk saldētu vai svaigu augļu, lai padarītu kokteili biezāku.

### Ledus poga

Blenderis ir aprīkots ar speciālu ātruma programmu, kas paredzēta ledus smalcināšanai.

Kad nospiežat ledus taustiņu, ierīce sāk smalcināt ledu programmai atbilstošajā ātruma režīmā. Lai apturētu ledus smalcināšanas procesu, vēlreiz nospiediet ledus taustiņu.

Ledus tiek sasmalcināts dažu sekunžu laikā, un rezultātā tiek iegūti nelieli, vienādi ledus gabaliņi. Piemēram, lai iegūtu sasmalcinātu ledu no 5 ledus kubiņiem, piespiediet ledus taustiņu, ļaujiet ierīcei veikt 5 smalcināšanas ciklus un pēc tam izslēdziet ierīci. Ja vēlaties pārvērst ledu sniegā, pagriežiet vadības slēdzi maksimālā ātruma režīmā vai dažas sekundes turiet nospiestu pulsa taustiņu. Ja ledus gabaliņi vēl joprojām ir pārāk lieli, vēlreiz nospiediet pulsa taustiņu.

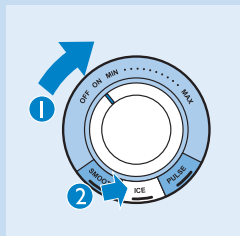
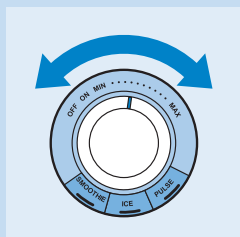

## Pulsa poga

Ja vēlaties īsi apstrādāt sastāvdaļas, nospiediet pulsa taustiņu. Uzreiz, kā nospiežat pulsa taustiņu, ierīce sāk darboties ar augstāko ātrumu. Kad atlaižat pogu, ierīce darbu nekavējoties pārtrauc. Pulsa taustiņu var izmantot arī, ja ierīce darbojās ar ātrumu, kas ir starp MIN un MAX.

## Blenderis

Blenderis ir paredzēts biezeņu pagatavošanai, kapāšanai un maisīšanai. Ar to varat pagatavot zupas, mērces, piena kokteiļus un mīklas. Blenderi var lietot arī, lai apstrādātu dārzeņus, augļus un gaļu.

### Blendera sagatavošana izmantošanai

- 1 Uzlieciet blīvredzenu asmeņu blokam.
- 2 Uzskrūvējiet asmeņu bloku uz asmeņu bloka saskarnes.
- 3 Pieskrūvējiet asmeņu bloka saskarni uz blendera krūkas apakšējās daļas, līdz tā ir rūpīgi nostiprināta.
- 4 Novietojiet blendera krūku ar motora nodalījumam pievienotu asmeņu bloku (1), un pagrieziet krūku līdz atskan 'klikšķis' (2). Jūs varat novietot blendera krūku uz motora bloka divās pozīcijās: ar rokturi labajā vai kreisajā virzienā.
- 5 Iespraudiet kontaktdakšu kontaktligzdā.

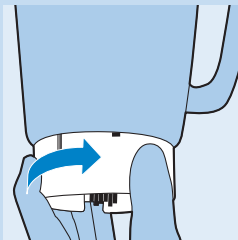
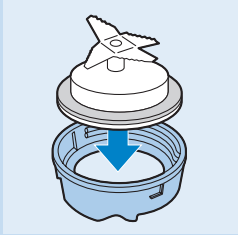
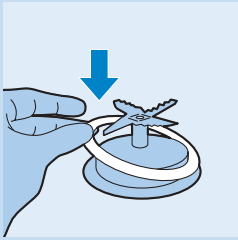

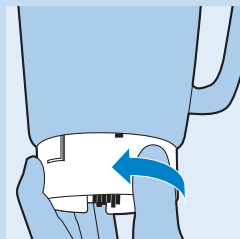
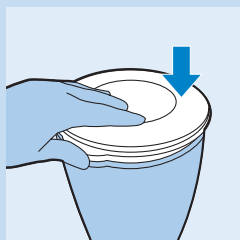

## Blendera izmantošana

**1** Ielieciet blendera krūkā produktus.

**2** Uzlieciet blendera krūcai vāku.  
Aizveriet vāku, to stingri nospiežot lejup.

**3** Ievietojiet mērglāzi vāka atverē.

**4** Izvēlieties ātrumu, pagriežot vadības slēdzi, vai nospiediet vieno no ātrās izvēles pogās (skatiet nodaļu 'Vadības slēdzis').

Nedarbiniet ierīci ilgāk par 3 minūtēm vienā reizē. Ja pēc trīs minūtēm neesat pabeidzis produktu apstrādi, izslēdziet ierīci un ļaujiet tai atdzist līdz istabas temperatūrai pirms ieslēdzat to atkārtoti.

**5** Pirms vāka atvēršanas vienmēr izslēdziet ierīci, iestatot vadības slēdzi pozīcijā **IZSLĒGTS**.

## Pēc blendera izmantošanas

**1** Atvienojiet ierīci no elektrotīkla.

**2** Noņemiet vāku un mērglāzi no blendera krūkas.

**3** Noņemiet blendera krūku un tai pievienoto asmeņu bloka saskarni no motora bloka.

**4** Atskrūvējiet asmeņu bloka saskarni no blendera krūkas apakšējās daļas.

**5** Pēc lietošanas vienmēr nekavējoties notīriet noņemamās daļas.

## Padomi

- Pirms liekat gaļu vai blīvus produktus blendera krūkā, sagrieziet tos mazākos gabaliņos.
- Neapstrādājiet lielu daudzumu blīvu produktu vienlaicīgi. Apstrādājiet šos produktus, sadalītos mazākās porcijās.
- Lai pagatavotu tomātu sulu, sagrieziet tomātus četrās daļās un caur vāciņa atveri iemetiet tās uz rotējošajiem asmeņiem.

## Mērglāze

Jūs varat izmantot mērglāzi, lai noteiktu sastāvdaļu apjomu vai sagatavotu majonēzi.

- Lai sagatavotu majonēzi, Jūs varat ar nazi vai citu asu priekšmetu izdurt caurumu mērglāzes apakšas vidū un izmantot mērglāzi kā piltuvi pievienojot eļļu majonēzes pagatavošanas laikā. Lai iegūtu pareizo konsistenci, eļļa jāpievieno ļoti lēnām. Pagatavojot majonēzi, ļaujiet blenderim darboties lēnā ātrumā.

*Piezīme: Ja mērglāzē ir izdurts caurums, to vairs nevar izmantot kā mērglāzi.*

## Filtrs (tikai HR2094 modelim)

Ar šo filtru varat pagatavot lieliskas svaigu augļu sulas, kokteiļus vai sojas pienu (skatiet arī 'Receptes'). Filtrs neļauj sēklām un mizām iekļūt jūsu dzērienā.

**Nepārslogojiet filtru. Vienā reizē neiepildiet filtrā vairāk par 135g kaltētu sojas pupiņu vai 150g augļu.**

### Filtra sagatavošana izmantošanai

- 1 Novietojiet blendera krūku ar pievienotu asmeņu bloku uz motora nodalījuma (1), un pagrieziet krūku līdz atskan 'klikšķis' (2).

Blenderi var novietot uz motora bloka divos stāvokļos.

- 2 Ielieciet filtru blendera krūkā.

Pārliecinieties, ka filtra rievīņas precīzi piekļaujas izliekumiem blendera krūkas iekšpusē.

- 3 Pārliecinieties, ka ierīce ir pievienota elektrotīklam.

### Filtra izmantošana

- 1 Uzlieciet blendera krūkai vāku.

Pārliecinieties, ka vāks ir novietots uz blendera krūkas tā, lai dzērienu var izliet caur sietu vākā.

- 2 Ievietojiet produktus filtrā.

Pirms produktu pārstrādes filtrā, sagrieziet augļus mazākos gabaliņos, bet kaltētus pākšaugus, piemēram, sojas pupiņas izmērcējiet.

- 3 Ielejiet ūdeni vai citu šķidrumu (pienu, sulu u. tml.) blendera krūkā.

- 4 Ievietojiet mērglāzi vāka atverē.

- 5 Izvēlieties ātrumu vai nospiediet vienu no pogām (skatiet nodaļu 'Vadības slēdzis').

Ļaujiet ierīcei darboties aptuveni 60 sekundes.

*Piezīme: Ja apstrādājat lielu produktu daudzumu, ieteicams neievietot visus produktus filtrā vienlaicīgi. Sāciet ar mazas porcijas apstrādi un ļaujiet ierīcei dažas sekundes darboties. Tad izslēdziet ierīci, un pievienojiet vēl vienu tikpat mazu produktu porciju, bet nepārsniedziet sieta augšpusi. Atkārtojiet šo procedūru, līdz apstrādāti visi produkti. Produktu apstrādes laikā blendera krūkai jābūt nosēgtai ar vāku.*

### Pēc filtra izmantošanas

- 1 Izslēdziet ierīci un noņemiet blendera krūku no motora bloka.

- 2 Izlejiet dzērienu, izmantojot blendera krūkas snīpi. Pārliecinieties, ka vāks ir novietots uz blendera krūkas tā, lai dzērienu varētu izliet cauri vāka sietam.

Nenoņemiet vāku, mērglāzi un filtru.

- Pārliecinieties, ka vāks ir uzlikts pareizajā pozīcijā, lai dzēriens tiktu izliets caur filtru vākā.

Lai iegūtu vislabākos rezultātus, vēlreiz uzlieciet krūku ar atlikušajiem produktiem uz ierīces un ļaujiet tai darboties dažas sekundes.

- 3 Pēc lietošanas filtru vienmēr nomazgājiet.

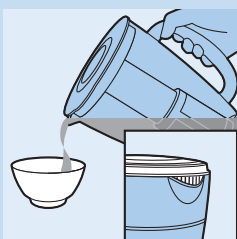
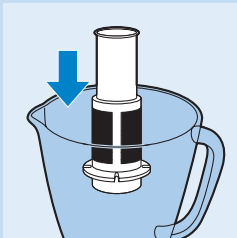

**Recepte****► Sojas piens**

Šai receptei ir nepieciešams filtrs.

Neapstrādājiet vairāk par 1 porciju vienā reizē. Ļaujiet ierīcei atdzist līdz istabas temperatūrai pirms turpināt gatavošanu.

Sastāvdaļas:

- 135g kaltētu sojas pupiņu
- 1000ml ūdens
- Izmērcējiet sojas pupiņas 4 stundas pirms to pārstrādes.
- Ievietojiet izmērcētās sojas pupiņas filtrā. Ielejiet 1000ml ūdens blendera krūkā un ļaujiet 30 sekundes, izmantojot augstāko ātrumu (MAX). Ja nepieciešams, tas ir, lai iegūtu smalkāku rezultātu, jūs varat izslēgt ierīci un atvienot to no elektrotīkla un tad sakratīt pupiņas. Tad atkal turpiniet jaukt ar augstāko ātrumu (MAX).
- Izlejiet sojas pienu pannā.
- Ļaujiet sojas pienam uzvārīties, tad pievienojiet cukuru pēc garšas un vāriet, līdz viss cukurs ir izkusis.
- Pasniedziet aukstu vai karstu.

**Tīrīšana**

Ieteicams tīrīt ierīci uzreiz pēc lietošanas.

Nepieskarieties asmeņiem. Asmeņi ir ļoti asi.

- 1** Atvienojiet ierīci no elektrotīkla.
- 2** Izjauciet visas noņemamās daļas pirms to tīrīšanas. Neaizmirstiet no asmeņu bloka noņemt blīvgredzenu.
- 3** Mazgājiet visas noņemamās detaļas trauku mazgājamā mašīnā vai ar siltu ūdeni un kādu mazgājamo līdzekli.

Visas detaļas, izņemot motora bloku, ir mazgājamas trauku mazgājamajā mašīnā.

- 4** Tīriet motora bloku ar mitru drānu.

Neskalojiet motora bloku tekošā ūdenī. Nelietojiet abrazīvus tīrīšanas līdzekļus, skrāpjus, spirtu u. c., lai tīrītu motora bloku.

**Uzglabāšana**

- Glabājiet elektrības vadu, satinot to ap spoli ierīces apakšējā daļā.

**Vides aizsardzība**

- Pēc ierīces kalpošanas ilguma beigām neizmetiet to kopā ar sadzīves atkritumiem, bet nododiet to oficiālā savākšanas punktā pārstrādei. Šādi jūs palīdzēsiet saudzēt apkārtējo vidi.

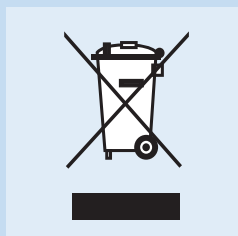

## Garantija un apkalpošana

Ja ir nepieciešams serviss vai informācija, vai palīdzība, lūdzu, izmantojiet Philips tīmekļa vietni [www.philips.com](http://www.philips.com) vai sazinieties ar Philips Klientu apkalpošanas centru savā valstī (tā tālruna numurs atrodams pasaules garantijas brošūrā). Ja jūsu valstī nav Klientu apkalpošanas centra, lūdziet palīdzību vietējam Philips preču tirgotājam.

## Receptes

### Kivi un zemeņu dzēriens

Sastāvdaļas:

- 200g nomizotu kivi, kas sagriezti 3x3x3 cm gabaliņos
- 100g saldētu banānu, kas sagriezti 1 cm šķēlītēs
- 150ml ananāsu sulas
- 100g saldētu zemeņu

► Banānus un zemenes var izmantot uzreiz kā tie ņemti no saldētavas. Lieciet sastāvdaļas blendera krūzē, iepriekš norādītajā secībā un jauciet līdz iegūta vienmērīga masa.

### Augļu maisījums

- 2 nektarīni, bez kauliņiem un sagriezti vairākos gabalos
- 125g saldētu aveņu
- 125g saldētu zemeņu
- 125ml apelsīnu sulas
- 125ml ābolu sulas
- 7 ledus gabaliņi

► Lieciet nektarīnu gabaliņus un visu sulu blendera krūkā, tad pievienojiet sasaldētos augļus. Nospiediet Kokteiļa pogu un ļaujiet ierīcei darboties aptuveni 40 sekundes.

### Ledus vaniļas kafija

Sastāvdaļas:

- 150ml silta ūdens
- 1,5 tējkarote cukura
- 2 tējkarotes šķīstošās kafijas
- 200g vaniļas saldējuma
- 10 ledus gabaliņi

► Izšķīdiniet kafiju un cukuru ūdenī. Izlejiet visas sastāvdaļas (izņemot ledus gabaliņus) blenderī. Jauciet, kamēr masa kļūst vienmērīga. Motoram darbojoties, iemetiet ledus gabaliņus caur vāka atvērumu.

### Pina Colada kokteilis

- 40ml tumšā Jamaikas ruma
- 30ml kokosriekstu sīrupa
- 10ml saputota krēma
- 80ml ananāsu sulas

► Lieciet visas sastāvdaļas blendera krūkā un pievienojiet 4 lielus ledus gabalus. Jauciet apmēram 30 sekundes.

**Kļūmju novēršana**

Ja ierīce nedarbojas vai darbojas neatbilstoši, vispirms pārbaudiet zemāk redzamo sarakstu. Ja problēma nav minēta sarakstā, iespējams, ierīce ir bojāta. Tādā gadījumā iesakām aiznest ierīci pie sava izplatītāja vai pilnvarotu Philips servisa centru.

Jautājums	Atbilde
Vai varu mazgāt visas noņemamas detaļas trauku mazgājamajā mašīnā?	Jā, izņemot motora bloku.
Ierīce nedarbojas. Kas man ir jādara?	Pārlicinieties, ka ierīce pievienota elektrotīklam. Pārlicinieties arī, ka blendera krūka ir salikta pareizi.
Ko nozīmē 'puls'?	Piespiežot Pulsa pogu, ierīce darbojas ar vislielāko ātrumu tik ilgi, kamēr turat pogu piespiestu. Pulsa pogu ieteicams izmantot, lai kontrolētu produktu apstrādi, piemēram, tos smalcinot.
Vai varu ieliet karstu šķidrumu blendera krūkā?	Nē, atdzesējiet šķidrumus vai produktus līdz 80 °C/175 °F temperatūrai, lai netiktu bojāti ierīces piederumi.
Kāpēc motors rada nepatīkamu smaku produktu pārstrādes laikā?	Parasti jaunas ierīces izplata nepatīkamu smaku vai dūmus pirmajās izmantošanas reizēs. Tas vairs netiek novērots, kad ierīci esat izmantojis vairākas reizes. Ierīce var arī izdalīt nepatīkamu smaku vai dūmus, ja tā ilgi nav lietota. Tādā gadījumā izslēdziet ierīci un ļaujiet tai atdzist 60 minūtes.
Ierīce apstājās, tāpēc ka asmeņu bloks nobloķējās. Kas man ir jādara?	Izslēdziet ierīci un izmantojiet lāpstiņu, lai izņemtu produktus, kas nobloķēja asmeņu bloku. Iesakām arī pārstrādāt mazāku produktu daudzumu.
No blendera krūkas izplūst šķidrums. Kas man ir jādara?	Izslēdziet ierīci un izlejiet ievietotās sastāvdaļas. Tad noņemiet asmeņu bloka saskarni. Pārbaudiet vai blīvgredzens ir uzlikts pareizi.
Kāpēc augļu sulā vai sojas pienā ir daudz mīkstuma un mizu?	Izlejiet dzērienu, izmantojot sietu. Lai Jūsu dzērienā nebūtu mīkstuma un mizu, atstājiet mērglāzi vākā, pārlicinieties, ka vāks un filtrs atrodas savā vietā un, ka vāks ir novietots pareizā pozīcijā (t. i., ar sietiņu tieši snīpja priekšā).



## Wprowadzenie

Gratulujemy zakupu i witamy wśród użytkowników produktów Philips! Aby w pełni skorzystać z oferowanej przez firmę Philips pomocy, zarejestruj swój produkt na stronie [www.philips.com/welcome](http://www.philips.com/welcome).

## Opis ogólny (rys. 1)

- A** Część silnikowa
- B** Pokrętko regulacyjne
- C** Połączenie części tnącej
- D** Część tnąca
- E** Uszczelka
- F** Dzbaneq blendera ze wskaźnikiem poziomu
- G** Pokrywka
- H** Miarka ze skalą
- I** Filtr (tylko model HR2094)

## Ważne

Przed pierwszym użyciem urządzenia zapoznaj się dokładnie z jego instrukcją obsługi i zachowaj ją na wypadek konieczności użycia w przyszłości.

## Opis ogólny

### Niebezpieczeństwo

- Nigdy nie zanurzaj części silnikowej w wodzie ani innym płynie ani nie spłukuj jej pod bieżącą wodą. Do czyszczenia części silnikowej używaj tylko wilgotnej szmatki.

### Ostrzeżenie

- Przed podłączeniem urządzenia upewnij się, czy napięcie podane na urządzeniu jest zgodne z napięciem w sieci elektrycznej.
- Ze względów bezpieczeństwa wymianę uszkodzonego przewodu sieciowego należy zlecić autoryzowanemu centrum serwisowemu firmy Philips lub odpowiednio wykwalifikowanej osobie.
- Nie korzystaj z urządzenia, jeśli jego wtyczka, przewód sieciowy lub inne części są uszkodzone.
- Nie podnoś urządzenia, trzymając za uchwyt dzbanek blendera, gdy dzbanek jest przymocowany do części silnikowej. Część silnikowa może spaść na podłogę i ulec uszkodzeniu.
- Nigdy nie używaj dzbanka blendera do włączania lub wyłączania urządzenia.
- Nigdy nie pozostawiaj włączonego urządzenia bez nadzoru.
- Urządzenie nie jest przeznaczone do użytku przez osoby (w tym dzieci) o ograniczonych zdolnościach fizycznych, sensorycznych lub umysłowych, a także nieposiadające wiedzy lub doświadczenia w użytkowaniu tego typu urządzeń, chyba że będą one nadzorowane lub zostaną poinstruowane na temat korzystania z tego urządzenia przez opiekuna.
- Nie pozwalaj dzieciom bawić się urządzeniem.
- Nie dotykaj ostrzy, zwłaszcza gdy wtyczka urządzenia jest włożona do gniazodka elektrycznego. Ostrza są bardzo ostre.

**Uwaga**

- Przed składaniem i rozkładaniem elementów urządzenia oraz ustawianiem każdej części zawsze wyjmij wtyczkę urządzenia z gniazdka elektrycznego.
- Aby zapobiec uszkodzeniu urządzenia, upewnij się, że w miejscu połączenia dzbanka blendera i części silnikowej nie ma jedzenia ani płynów.
- Nigdy nie używaj akcesoriów ani części zamiennych innych producentów ani takich, które nie są zalecane przez firmę Philips. W przypadku użycia takich akcesoriów lub części gwarancja traci ważność.
- Nie przekraczaj maksymalnego poziomu zawartości oznaczonego na akcesoriach.

**Blender****Ostrzeżenie**

- Nigdy nie wkładaj palców ani żadnych przedmiotów do dzbanka blendera podczas pracy urządzenia.
- Przed założeniem dzbanka blendera na część silnikową upewnij się, że część tnąca jest do niego dobrze przymocowana.
- Nie dotykaj ostrzy części tnącej blendera podczas czyszczenia. Są one bardzo ostre i można się nimi łatwo skaleczyć.
- W przypadku zablokowania ostrzy przed usunięciem składników, które je blokują, wyjmij wtyczkę urządzenia z gniazdka elektrycznego.

**Uwaga**

- Nie wolno wypełniać dzbanka składnikami o temperaturze wyższej niż 80°C.
- Aby zapobiec rozlewaniu się płynów, nie wlewaj do dzbanka blendera więcej niż 1,5 litra płynu, zwłaszcza przy miksowaniu z dużą szybkością. Nie wlewaj do dzbanka blendera więcej niż 1,25 litra płynu, który jest gorący lub może wytworzyć dużo piany.
- Jeśli składniki przywierają do ścianek dzbanka blendera, wyłącz urządzenie i wyjmij wtyczkę z gniazdka elektrycznego, a następnie za pomocą łopatki usuń składniki ze ścianek.
- Przed zamontowaniem dzbanka blendera załóż uszczelkę na część tnącą. W przeciwnym razie urządzenie będzie przeciekać.
- Przed włączeniem urządzenia zawsze sprawdź, czy pokrywka została prawidłowo zamknięta/założona na dzbanek oraz czy miarka została poprawnie umieszczona w pokrywce.

**Filtr****Uwaga**

- Nie należy używać filtra do miksowania składników o temperaturze wyższej niż 80°C.
- Nie należy przeciążać filtra, dlatego nie wkładaj do filtra więcej niż 135 g nienamoczonych ziaren soi lub 150 g owoców.
- Przed włączeniem urządzenia zawsze sprawdź, czy pokrywka została prawidłowo zamknięta/założona oraz czy miarka została poprawnie umieszczona w pokrywce.
- Przed włożeniem do filtra pokrój owoce na mniejsze kawałki.
- Namocz suche składniki (np. ziarna soi) przed włożeniem ich do filtra.

## Pola elektromagnetyczne (EMF)

Niniejsze urządzenie firmy Philips spełnia wszystkie normy dotyczące pól elektromagnetycznych. W przypadku prawidłowej obsługi zgodnie z zaleceniami zawartymi w instrukcji urządzenie jest bezpieczne w użytkowaniu, co potwierdzają badania naukowe dostępne na dzień dzisiejszy.

## Wbudowana blokada bezpieczeństwa

Funkcja ta powoduje, że urządzenie można włączyć jedynie wtedy, gdy dzbanek blendera jest prawidłowo założony na część silnikową. Prawidłowe zamocowanie tego elementu powoduje zwolnienie wbudowanej blokady bezpieczeństwa.

## Przed pierwszym użyciem

- ▶ Przed pierwszym użyciem dokładnie umyj wszystkie części urządzenia, które będą się stykały z żywnością (patrz rozdział „Czyszczenie”).

## Zasady używania

### Pokrętko regulacyjne

Ten blender jest wyposażony w specjalne pokrętko z pierścieniem, który podświetla się podczas pracy urządzenia.

Pokrętko regulacyjne można ustawić na dowolną szybkość pomiędzy „MIN” i „MAX”. Można również użyć jednego z trzech przycisków szybkiego wybierania: „Smoothie” (koktajl), „Ice” (lód) lub „Pulse” (funkcja pulsacyjna).

- ▶ Aby ustawić wybraną szybkość pomiędzy „MIN” i „MAX”, przekręć pokrętko regulacyjne do odpowiedniego położenia.

Jeśli nie wiesz, którą szybkość ustawić, wybierz największą szybkość („MAX”).

- ▶ Aby użyć jednego z trzech przycisków szybkiego wybierania, ustaw pokrętko regulacyjne w pozycji „ON”, a następnie naciśnij żądany przycisk.

Po ustawieniu pokrętkła regulacyjnego w pozycji „ON” zaczną migać wskaźniki podświetlenia przycisków szybkiego wybierania.

### Funkcja „Smoothie” (koktajl)

Ta funkcja umożliwia przygotowywanie smacznych koktajli. Po naciśnięciu przycisku „SMOOTHIE” urządzenie rozpocznie miksowanie koktajlu zgodnie z odpowiednim programem prędkości. Aby zatrzymać proces miksowania, ponownie naciśnij przycisk „Smoothie”.

Koktajle to gęste napoje sporządzone z mrożonych lub świeżych owoców oraz soków owocowych, zmieszanych ze sobą, czasami z dodatkiem kostek lodu, lodów, mleka lub jogurtu. Kilka przepisów można znaleźć w rozdziale „Przepisy”. Aby koktajl był rzadszy, należy dodać więcej płynu, natomiast w celu otrzymania gęstszego koktajlu należy dodać więcej mrożonych lub świeżych owoców.

### Przycisk „Ice” (lód)

Blender jest wyposażony w specjalny program prędkości umożliwiający kruszenie lodu.

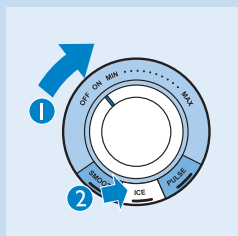
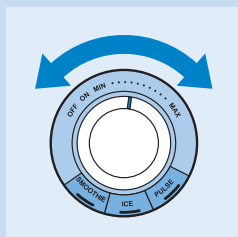

Po naciśnięciu przycisku „Ice” urządzenie zaczyna kruszyć lód zgodnie ze wskazanym programem prędkości. Aby zatrzymać proces kruszenia lodu, ponownie naciśnij przycisk „Ice”.

Kruszenie trwa kilka sekund i pozwala uzyskać niewielkie kawałki lodu o zbliżonej wielkości. Aby na przykład uzyskać kruszony lód z 5 kostek lodu, naciśnij przycisk „Ice”, pozwól urządzeniu wykonać 5 cykli kruszenia, a następnie wyłącz urządzenie. Aby pokruszyć lód bardzo drobno, aż do uzyskania konsystencji śniegu, ustaw pokrętko regulacyjne na maksymalną szybkość lub naciśnij i przytrzymaj przez kilka sekund przycisk „Pulse”. Jeśli rezultat jest nadal niezadowalający, naciśnij ten przycisk ponownie.

### Przycisk „Pulse” (pulsacji)

Naciśnij przycisk „Pulse” (pulsacji), aby miksować składniki tylko przez chwilę. Po naciśnięciu przycisku „Pulse” urządzenie zacznie miksować przy najszybszym ustawieniu. Po zwolnieniu przycisku urządzenie przerywa pracę natychmiast. Przycisk „Pulse” można nacisnąć również wtedy, gdy urządzenie miksuje przy ustawieniu pomiędzy „MIN” i „MAX”.

### Blender

- ▶ Blender służy do przygotowywania puree, siekania i mieszania. Za pomocą blendera można przygotowywać zupy, sosy, koktajle mleczne i ciasto naleśnikowe. Urządzenie służy również do przetwarzania warzyw, owoców i mięsa.

### Przygotowanie blendera do użycia

- 1 Załóż uszczelkę na część tnącą.
- 2 Zamocuj część tnącą na połączeniu części tnącej.
- 3 Przykręć połączenie części tnącej do podstawy dzbanka blendera, aż będzie dobrze przymocowane.

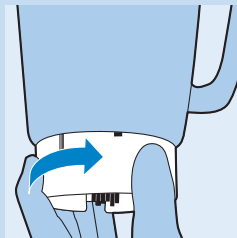
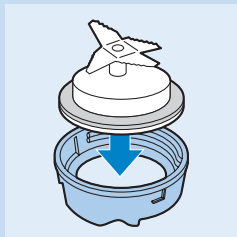
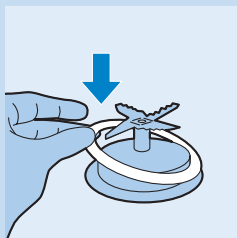



- 4** Załóż dzbanek blendera z zamocowanym połączeniem części tnącej na część silnikową (1) i zamocuj go, przekręcając, aż usłyszysz „kliknięcie” (2).

Dzbanek blendera można zamocować na części tnącej na dwa sposoby: z uchwytem skierowanym w prawo lub w lewo.

- 5** Włóż wtyczkę do gniazdka elektrycznego.

### Zasady używania blendera

- 1** Włóż składniki do dzbanka blendera.

- 2** Umieść pokrywkę na dzbanku blendera.

Zamknij pokrywkę, mocno ją dociskając.

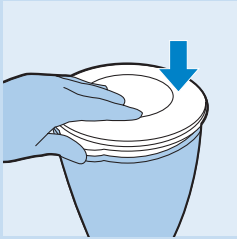

- 3** Wsuń miarkę do otworu w pokrywce.

- 4** Wybierz prędkość, przekręcając pokrętło regulacyjne lub naciskając jeden z przycisków szybkiego wybierania (patrz część „Pokrętło regulacyjne”).

Urządzenie nie powinno pracować dłużej niż 3 minuty bez przerwy. Jeśli w ciągu 3 minut nie skończysz miksowania, wyłącz urządzenie i poczekaj przed jego ponownym uruchomieniem, aż ostygnie do temperatury pokojowej.

- 5** Przed zdjęciem pokrywki zawsze wyłącz urządzenie, ustawiając pokrętło regulacyjne w pozycji „OFF” (Wył.).

### Po skorzystaniu z blendera

- 1** Wyjmij wtyczkę urządzenia z gniazdka elektrycznego.

- 2** Zdejmij z dzbanka blendera pokrywkę wraz z miarką.

- 3** Zdejmij dzbanek blendera z połączeniem części tnącej z części silnikowej.

- 4** Odkręć połączenie części tnącej z dolnej części dzbanka blendera.

- 5** Zawsze czyść odłączane części zaraz po użyciu.

### Wskazówki

- Przed włożeniem do dzbanka mięsa i innych stałych składników pokrój je na mniejsze kawałki.
- Nie miksuj zbyt dużej ilości składników stałych naraz. Podziel je na mniejsze porcje.
- Aby przyrządzić sok pomidorowy, pokrój pomidory na ćwiartki i wrzuć je przez otwór w pokrywce na obracające się ostrza.

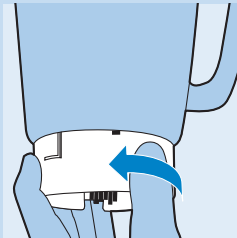

## Miarka

Miarka służy do odmierzania ilości składników oraz przygotowywania majonezu.

- Za pomocą noża lub innego ostrego przedmiotu zrób dziurkę na środku dna miarki. W ten sposób uzyskasz lejek do nalewania oleju. Olej należy wlewać bardzo wolno w celu uzyskania odpowiedniej konsystencji majonezu. Podczas przygotowywania majonezu ustaw blender na niewielką szybkość.

*Uwaga: Po utworzeniu dziurki na dnie miarka nie nadaje się już do odmierzania ilości składników.*

## Filter (tylko model HR2094)

Filter pozwala przygotowywać pyszne soki ze świeżych owoców, koktajle oraz mleko sojowe (patrz także „Przepisy”). Filter zapobiega wpadaniu pestek i skórek do napojów.

Nie należy przeciążać filtra, dlatego nie wkładaj do filtra więcej niż 135 g nienamoczonych ziaren soi lub 150 g owoców.

### Przygotowanie filtra do użycia

- 1 Załóż dzbanek blendera z zamocowanym połączeniem części tnącej na część silnikową (1) i zamocuj go, przekręcając, aż usłyszysz „kliknięcie” (2).

Blender można zamocować na części silnikowej na dwa sposoby.

- 2 Włóż filtr do dzbanka blendera.

Sprawdź, czy rowki w filtrze są dokładnie dopasowane do żeberek wewnątrz dzbanka.

- 3 Sprawdź, czy urządzenie jest podłączone do sieci elektrycznej.

### Zasady używania filtra

- 1 Umieść pokrywkę na dzbanku blendera.

Załącz pokrywkę na dzbanek w sposób umożliwiający wylewanie jego zawartości przez sitko w pokrywce.

- 2 Włóż składniki do filtra.

Przed włożeniem do filtra pokrój owoce na mniejsze kawałki oraz namocz suche składniki, takie jak ziarna soi.

- 3 Wlej do dzbanka blendera wodę lub inny płyn (mleko, sok itp.).

- 4 Wsuń miarkę do otworu w pokrywce.

- 5 Wybierz odpowiednią szybkość lub naciśnij jeden z przycisków (patrz część „Pokrętko regulacyjne”).

Włącz urządzenie na około 60 sekund.

*Uwaga: Jeśli chcesz zmiksować duże ilości składników, nie wkładaj do filtra wszystkich naraz. Zaczynj od małej ilości, włącz na chwilę urządzenie i wyłącz je, a następnie dodaj kolejną niewielką porcję składników, nie przekraczając jednak poziomu siateczki sitka. Powtarzaj te czynności, aż zmiksujesz wszystkie składniki. Podczas miksowania pokrywka dzbanka blendera powinna być zawsze założona.*

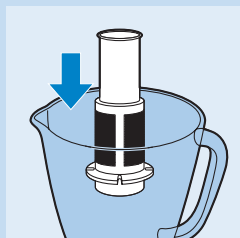

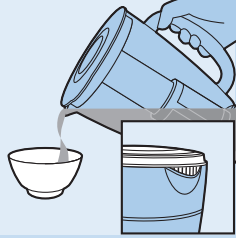

### Po skorzystaniu z filtra

- 1 Wyłącz urządzenie i zdejmij dzbanek blendera z części silnikowej.
- 2 Wylej zawartość dzbanka przez dzióbek. Upewnij się, że pokrywka jest umieszczona na dzbanku w sposób umożliwiający wylewanie zawartości dzbanka przez sitko w pokrywce.

Nie zdejmuj pokrywki, miarki ani filtra.

- ▶ Sprawdź, czy pokrywka została założona prawidłowo, tzn. w sposób umożliwiający wylewanie zawartości dzbanka przez znajdujące się w niej sitko.

Aby uzyskać lepsze rezultaty, ponownie umieść dzbanek z resztą składników w urządzeniu i włącz je na kilka sekund.

- 3 Zawsze czyść filtr natychmiast po użyciu.

### Przepis

- ▶ Mleko sojowe

Do wykonania tego przepisu potrzebny jest filtr:

Nie miksuj bez przerwy więcej niż 1 porcję. Przed ponownym użyciem urządzenia odczekaj, aż ochłodzi się do temperatury pokojowej.

Składniki:

- 135 g suszonych ziaren soi
- 1000 ml wody

- ▶ Przed miksowaniem mocz soję przez 4 godziny.
- ▶ Włóż namoczone ziarna soi do filtra. Wlej 1 l wody do dzbanka blendera i miksuj przez 30 sekund przy ustawieniu największej szybkości („MAX”). W przypadku konieczności, np. w celu uzyskania jednolitej masy, możesz wyłączyć urządzenie i wymieszać masę sojową. Następnie kontynuuj miksowanie na najwyższej szybkości („MAX”).
- ▶ Wlej mleko sojowe do rondla.
- ▶ Doprowadź mleko sojowe do wrzenia, a następnie dodaj cukier do smaku i gotuj na wolnym ogniu, aż cukier się rozpuści.
- ▶ Podawaj na ciepło lub na zimno.

### Czyszczenie

Zaleca się czyszczenie odłączanych części urządzenia bezpośrednio po użyciu.

Nie dotykaj ostrzy, są one bardzo ostre.

- 1 Wyjmij wtyczkę urządzenia z gniazdka elektrycznego.
- 2 Przed czyszczeniem zdemontuj wszystkie odłączane części urządzenia. Nie zapomnij o zdjęciu uszczelki z części tnącej.
- 3 Umyj wszystkie zdejmowane części urządzenia w zmywarce lub w ciepłej wodzie z dodatkiem płynu do mycia naczyń.

Wszystkie elementy urządzenia oprócz części silnikowej można myć w zmywarce.

- 4 Wytrzyj część silnikową wilgotną szmatką.



Nie płucz części silnikowej urządzenia pod bieżącą wodą. Do jej czyszczenia nie wolno używać płynnych środków ściernych, środków do szorowania ani alkoholu.

### Przechowywanie

- ▶ Przechowuj przewód sieciowy zwinięty wokół uchwytów na spodzie urządzenia.

### Ochrona środowiska



- Zużytego urządzenia nie należy wyrzucać wraz z normalnymi odpadami gospodarstwa domowego — należy oddać je do punktu zbiórki surowców wtórnych w celu utylizacji. Stosowanie się do tego zalecenia pomaga w ochronie środowiska.

### Gwarancja i serwis

W razie konieczności naprawy, jakichkolwiek pytań lub problemów prosimy odwiedzić naszą stronę internetową [www.philips.com](http://www.philips.com) lub skontaktować się z Centrum Obsługi Klienta firmy Philips (numer telefonu znajduje się w ulotce gwarancyjnej). Jeśli w kraju zamieszkania nie ma takiego Centrum, o pomoc należy zwrócić się do sprzedawcy produktów firmy Philips.

### Przepisy

#### Koktajl z kiwi i truskawek

Składniki:

- 200 g obranych ze skórki owoców kiwi, pokrojonych w kostki o wymiarach 3 cm
- 100 g zamrożonego banana, pokrojonego w plastry o grubości 1 cm
- 150 ml soku z ananasa
- 100 g mrożonych truskawek
- ▶ Należy użyć bananów i truskawek wyjętych bezpośrednio z zamrażarki. Włóż wszystkie składniki do dzbanka blendera w wyżej opisanej kolejności i miksuj je do uzyskania jednolitej masy.

#### Mieszanka owocowa

- 2 nektarynki bez pestek, pokrojone na kawałki
- 125 g mrożonych malin
- 125 g mrożonych truskawek
- 125 ml soku pomarańczowego
- 125 ml soku jabłkowego
- 7 kostek lodu
- ▶ Włóż kawałki nektarynek i wlej sok do dzbanka blendera, a następnie dodaj mrożone owoce. Naciśnij przycisk „Smoothie” (koktajl) i miksuj przez ok. 40 sekund.



## Kawa waniliowa z lodem

Składniki:

- 150 ml ciepłej wody
- 1,5 łyżki cukru
- 2 łyżki kawy rozpuszczalnej
- 200 g lodów waniliowych
- 10 kostek lodu

▶ **Kawę i cukier rozpuść w wodzie. Włóż wszystkie składniki (oprócz kostek lodu) do blendera. Miksuj do uzyskania jednolitej masy. Wrzuć kostki lodu przez otwór w pokrywce podczas miksowania.**

## Koktajl Piña Colada

- 40 ml ciemnego, jamajskiego rumu
- 30 ml syropu kokosowego
- 10 ml bitej śmietany
- 80 ml soku ananasowego

▶ **Włóż wszystkie składniki do dzbanka i dodaj 4 duże kostki lodu. Miksuj przez około 30 sekund.**

## Rozwiązywanie problemów

Jeśli urządzenie nie działa lub działa wadliwie, najpierw należy sprawdzić informacje podane poniżej. Jeśli zaistniały problem nie został wymieniony, urządzenie jest prawdopodobnie uszkodzone. W takim przypadku zaleca się oddanie go do naprawy do sprzedawcy firmy Philips lub autoryzowanego centrum serwisowego firmy Philips.

### Pytanie

### Odpowiedź

Czy mogę myć wszystkie zdejmowane części urządzenia w zmywarce?

Tak, oprócz części silnikowej.

Urządzenie nie działa. Co robić?

Sprawdź, czy urządzenie jest podłączone do źródła zasilania. Upewnij się, że dzbanek blendera jest prawidłowo zamocowany.

Co oznacza „pulse”?

Naciśnięcie przycisku pulsacji (Pulse) powoduje, że urządzenie pracuje na najwyższych obrotach tak długo, jak długo naciśnięty jest ten przycisk. Użycie przycisku pulsacji jest zalecane w przypadku, gdy wymagana jest większa kontrola nad procesem miksowania, na przykład podczas siekania.

Czy mogę wlać płyn w temperaturze wrzenia do dzbanka blendera?

Nie, poczekaj aż płyn lub składniki ostygną do temperatury 80°C, aby uniknąć uszkodzenia akcesoriów.

Dlaczego z silnika wydobywa się nieprzyjemny zapach podczas pracy blendera?

Wydzielanie przez nowe urządzenie nieprzyjemnego zapachu lub nieznacznych ilości dymu podczas pierwszych uruchomień jest zjawiskiem normalnym. Po jakimś czasie zjawisko to ustanie. Urządzenie może wydzielać nieprzyjemny zapach lub nieznacznie dymić również wtedy, gdy było używane zbyt długo. W takim wypadku należy wyłączyć urządzenie i odczekać 60 minut, aż ostygnie.

Pytanie	Odpowiedź
Urządzenie przestało działać, ponieważ zablokowała się część tnąca. Co należy zrobić?	Wyłącz urządzenie i korzystając z łopatk, wyjmij składniki blokujące jednostkę tnącą. Zalecamy również przetwarzanie mniejszej ilości za jednym razem.
Dzbanek blendera przecieka. Co należy zrobić?	Wyłącz urządzenie i wylej składniki. Następnie odłącz połączenie części silnikowej. Sprawdź, czy uszczelka została zamontowana prawidłowo.
Dlaczego sok owocowy lub mleko sojowe zawiera dużo miąższu lub skórek?	Wlej płynne składniki przez sitko. Aby zapobiec wpadaniu miąższu i skórek do napoju, zostaw miarkę w pokrywce oraz upewnij się, że filtr i pokrywka zostały prawidłowo założone (sitko powinno znajdować się na równej linii z dziobkiem).

## Introducere

Felicitări pentru achiziție și bun venit la Philips! Pentru a beneficia pe deplin de asistența oferită de Philips, înregistrați-vă produsul la [www.philips.com/welcome](http://www.philips.com/welcome).

## Descriere generală (fig. 1)

- A** Bloc motor
- B** Buton de comandă
- C** Conexiunea pentru unitatea cuțitului
- D** Bloc tăietor
- E** Inel de etanșare
- F** Vasul blenderului cu indicator de nivel
- G** Capacul
- H** Pahar de măsurare gradat
- I** Filtru (numai tipul HR2094)

## Important

Citiți cu atenție acest manual de utilizare și păstrați-l pentru consultare ulterioară.

## Informații generale

### Pericol

- Nu introduceți blocul motor în apă sau în alt lichid și nici nu-l clătiți sub jet de apă. Utilizați numai o cârpă umedă pentru a-l curăța.

### Avertisment

- Înainte de a conecta aparatul, verificați dacă tensiunea indicată pe aparat corespunde tensiunii de alimentare locale.
- În cazul în care cablul de alimentare este deteriorat, acesta trebuie înlocuit întotdeauna de Philips, de un centru de service autorizat de Philips sau de personal calificat în domeniu, pentru a evita orice accident.
- Nu folosiți aparatul dacă ștecherul, cablul de alimentare sau alte componente sunt deteriorate.
- Nu ridicați aparatul de mânerul de pe vasul blenderului când vasul este fixat de blocul motor. Blocul motor poate cădea pe podea și se poate deteriora.
- Nu utilizați niciodată vasul blenderului pentru a porni sau opri aparatul.
- Nu lăsați aparatul să funcționeze nesupravegheat.
- Acest aparat nu trebuie utilizat de către persoane (inclusiv copiii) care au capacități fizice, mentale sau senzoriale reduse sau sunt lipsite de experiență și cunoștințe, cu excepția cazului în care sunt supravegheați sau instruiți cu privire la utilizarea aparatului de către o persoană responsabilă pentru siguranța lor.
- Copiii trebuie supravegheați pentru a nu se juca cu aparatul.
- Nu atingeți cuțitele, în special atunci când aparatul este conectat. Cuțitele sunt foarte ascuțite.

### Precauție

- Deconectați întotdeauna aparatul înainte de a asambla, dezasambla sau ajusta orice componentă.

- Pentru a preveni defectarea aparatului, asigurați-vă că nu pătrund alimente sau lichid în punctul de conexiune al vasului blenderului pe blocul motor;
- Nu utilizați niciodată accesorii sau componente de la alți producători sau care nu au fost recomandate special de Philips. Dacă utilizați astfel de accesorii sau componente, garanția dvs. devine nulă.
- Nu depășiți nivelul maxim indicat pe accesorii.

## Blender

### Avertisment

- Nu introduceți niciodată degetele sau un obiect în vasul blenderului în timpul funcționării aparatului.
- Asigurați-vă că blocul tăietor este bine fixat în vasul blenderului înainte de a monta vasul pe blocul motor.
- Nu atingeți marginile tăioase ale lamei blenderului în timpul curățării. Acestea sunt foarte ascuțite și riscați să vă tăiați cu ușurință la degete.
- Dacă lamele cuțitului se blochează, scoateți ștecherul din priză înainte de a îndepărta ingredientele care blochează cuțitul.

### Precauție

- Nu umpleți niciodată vasul blenderului cu ingrediente mai fierbinți de 80°C.
- Pentru a evita stropirea, nu puneți mai mult de 1,5 litri de lichid în vasul blenderului, mai ales atunci când aparatul funcționează la viteză mare. Nu puneți mai mult de 1,25 litri de lichide în vasul blenderului dacă acestea sunt fierbinți sau fac spumă.
- Dacă mâncarea se lipește de peretele vasului blenderului, opriți aparatul și scoateți-l din priză. Apoi, folosiți o spatulă pentru a îndepărta mâncarea de pe perete.
- Nu uitați să atașați garnitura pe cuțit înainte de a monta vasul blenderului. În caz contrar pot apărea scurgeri.
- Verificați întotdeauna capacul să fie bine închis/montat pe vas și vasul gradat să fie introdus corect în capac înainte de a porni aparatul.

## Filtru

### Precauție

- Nu utilizați niciodată filtrul pentru a procesa ingrediente mai fierbinți de 80°C.
- Nu supraîncărcați niciodată filtrul. Nu puneți în filtru mai mult de 135 g de boabe de soia uscate sau 150 g de fructe într-o repriză.
- Verificați întotdeauna capacul să fie închis/montat și vasul gradat să fie introdus corect în capac înainte de a porni aparatul.
- Tăiați fructele în bucăți mici înainte de a le pune în filtru.
- Lăsați ingredientele uscate, precum boabele de soia, să se înmoaie, înainte de a le pune în filtru.

## Câmpuri electromagnetice (EMF)

Acest aparat Philips respectă toate standardele referitoare la câmpuri electromagnetice (EMF). Dacă este manevrat corespunzător și în conformitate cu instrucțiunile din acest manual, aparatul este sigur conform dovezilor științifice disponibile în prezent.

## Dispozitiv de siguranță încorporat

Această caracteristică vă asigură că aparatul nu va porni decât dacă ați montat corect vasul blenderului pe blocul motor. Dacă vasul blenderului este montat corect, blocajul de siguranță încorporat este decuplat.

## Înainte de prima utilizare

- ▶ Curățați bine toate componentele ce vin în contact cu alimentele înainte de prima utilizare a aparatului (a se vedea capitolul Curățare).

## Utilizarea aparatului

### Buton de comandă

Blenderul dumneavoastră este dotat cu un buton de control special, echipat cu un inel luminos care se aprinde când aparatul este în funcțiune. Puteți regla butonul pe orice viteză de la MIN la MAX sau, mai ușor, puteți folosi unul dintre cele trei butoane de selecție rapidă: Omogenizare, Gheață și Impuls.

- ▶ Dacă doriți să utilizați o viteză între MIN și MAX, reglați butonul de control în poziția dorită.

Dacă aveți dubii în privința vitezei corespunzătoare, selectați întotdeauna viteza cea mai ridicată (MAX).

- ▶ Dacă vreți să folosiți butoanele de selecție rapidă, reglați mai întâi butonul de control pe poziția ON (pornire). Apoi apăsați butonul dorit.

După reglarea butonului de control pe poziția ON, butoanele luminoase încep să clipească.

### Funcția Smoothie (pasare)

Folosiți această funcție pentru a prepara milkshake-uri delicioase. Când apăsați butonul de OMOGENIZARE, aparatul începe să amestece ingredientele la viteza predeterminată. Pentru a opri procesul, apăsați din nou butonul de Omogenizare.

Milkshake-ul este o băutură consistentă preparată din fructe înghețate sau proaspete amestecate cu suc de fructe și, uneori, cu gheață, înghețată, lapte sau iaurt. Consultați capitolul 'Rețete' pentru câteva exemple. Puneți mai mult lichid pentru a prepara un milkshake mai subțire și puneți mai multe fructe înghețate sau proaspete pentru a prepara un milkshake mai gros.

### Buton pentru gheață

Blenderul este echipat cu un profil special pentru zdrobirea gheții. Când apăsați butonul Gheață, aparatul începe să zdrobească gheața conform profilului de viteză. Pentru a opri procesul de zdrobire a gheții, apăsați din nou butonul Gheață.

Gheața va fi zdrobită în câteva secunde în bucăți mici și uniforme. De exemplu, dacă vreți să obțineți gheață zdrobită din 5 cuburi, apăsați butonul Gheață, lăsați aparatul să efectueze 5 cicluri complete de zdrobire, apoi opriți aparatul. Dacă vreți să radeți foarte fin gheața, reglați butonul de control pe viteza maximă sau apăsați butonul Impuls pentru câteva secunde. Dacă bucățelele de gheață sunt prea mari, apăsați din nou butonul Impuls.

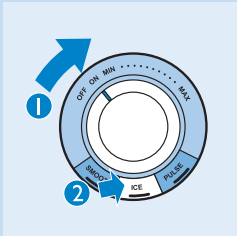
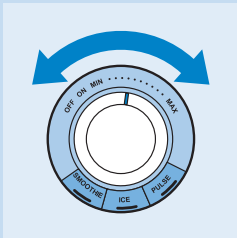

### Butonul Impuls

Apăsați butonul Impuls dacă doriți să procesați ingredientele pe o perioadă foarte scurtă. De îndată ce apăsați butonul Impuls, aparatul începe să funcționeze la viteza maximă. Când eliberați butonul, aparatul încetează imediat funcționarea. Butonul Impuls poate fi utilizat și atunci când aparatul funcționează la o viteză cuprinsă între MIN și MAX.

### Blender

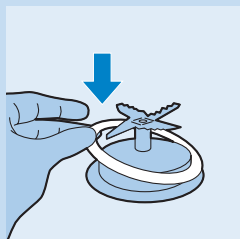

- Blenderul este conceput pentru pasare, tocare și amestecare fină. Cu ajutorul blenderului, puteți prepara supe, sosuri, milkshake-uri și creme. Puteți folosi blenderul și pentru procesarea legumelor, fructelor și cărnii.

### Pregătirea blenderului pentru utilizare

- 1 Fixați inelul de etanșare pe blocul tăietor.

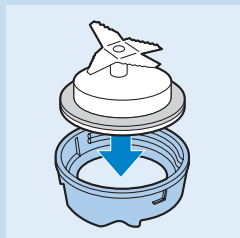

- 2 Montați blocul tăietor pe structura de legătură.

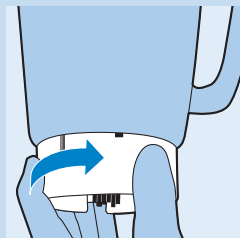

- 3 Înșurubați structura de legătură a blocului tăietor pe fundul vasului blenderului astfel încât aceasta să fie bine fixată.



- 4 Așezați vasul blenderului cu conexiunea pentru unitatea cuțitului pe blocul motor (1) și rotiți vasul până când auziți un "clic" (2).

Puteți așeza vasul blenderului pe unitatea motor în două poziții: cu mânerul îndreptat spre dreapta sau spre stânga.

- 5 Introduceți ștecherul în priză.

### Utilizarea blenderului

- 1 Puneți ingredientele în vasul blenderului.

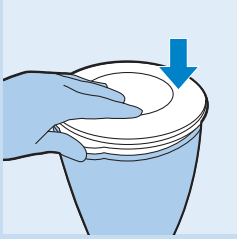

- 2** Puneți capacul pe vasul blenderului.  
Închideți capacul împingându-l cu putere în jos.

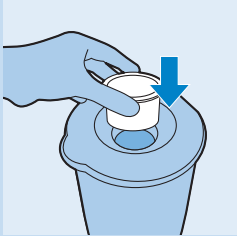

- 3** Introduceți paharul gradat în orificiul din capac.  
**4** Selectați o viteză rotind butonul de comandă sau apăsați unul dintre butoanele de selectare rapidă (consultați secțiunea 'Butonul de comandă').

Nu lăsați aparatul să funcționeze mai mult de 3 minute într-o repriză. Dacă nu ați terminat procesarea după 3 minute, opriți aparatul și lăsați-l să se răcească la temperatura camerei înainte de a-l porni din nou.

- 5** Opriți aparatul întotdeauna reglând butonul de control în poziția oprit înainte de a deschide capacul.

### După utilizarea blenderului

- 1** Scoateți aparatul din priză.  
**2** Scoateți capacul împreună cu paharul gradat de pe vasul blenderului.  
**3** Demontați vasul blenderului cu structura de legătură atașată de pe blocul motor.  
**4** Deșurubați structura de legătură a blocului tăietor de pe fundul vasului blenderului.  
**5** Întotdeauna curățați piesele detașabile după utilizare.

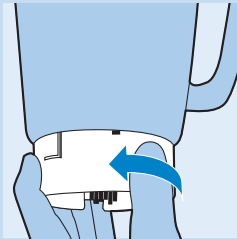

### Sugestii

- Tăiați carnea sau ingredientele solide în bucăți mai mici înainte de a le pune în vasul blenderului.
- Nu procesați o mare cantitate de ingrediente solide în același timp. În schimb, procesați aceste ingrediente într-o serie de cantități mici.
- Pentru a face suc de roșii, tăiați roșiile în patru și introduceți bucățile prin orificiul din capac în timp ce cuțitul se rotește.

### Pahar gradat

Puteți utiliza paharul gradat pentru a măsura cantitățile de ingrediente sau pentru a prepara maioneză.

- Pentru a prepara maioneza, puteți face o gaură în mijlocul fundului paharului gradat cu un cuțit sau alt instrument ascuțit în scopul utilizării paharului gradat pe post de pâlnie pentru a adăuga ulei în timp ce preparați maioneza. Uleiul trebuie adăugat foarte încet pentru a obține consistența potrivită. Lăsați blenderul să funcționeze la viteză mică atunci când pregătiți maioneza.

*Notă: După ce ați găurit paharul gradat, acesta nu mai poate fi utilizat ca pahar gradat.*

## Filtru (numai tipul HR2094)

Cu acest filtru puteți obține sucuri delicioase din fructe proaspete, cocktailuri sau lapte de soia (consultați și secțiunea 'Rețete'). Filtrul previne ajungerea sămburilor și a pieluțelor în băutura.

**Nu supraîncărcați niciodată filtrul. Nu puneți în filtru mai mult de 135 g de boabe de soia uscate sau 150 g de fructe într-o repriză.**

### Pregătirea filtrului pentru utilizare

**1** Așezați vasul blenderului cu conexiunea pentru unitatea cuțitului pe blocul motor (1) și rotiți vasul până când auziți un "clic" (2). Blenderul poate fi așezat pe blocul motor în două poziții.

**2** Puneți filtrul în vasul blenderului.

Verificați canelurile filtrului să se potrivească perfect cu striatiile din interiorul vasului.

**3** Asigurați-vă că aparatul este conectat la priză.

### Utilizarea filtrului

**1** Puneți capacul pe vasul blenderului.

Aveți grijă să așezați capacul pe vasul blenderului astfel încât băutura să poată fi turnată prin sorbul capacului.

**2** Puneți ingredientele în filtru.

Tăiați fructele în bucăți mai mici și înmuiați ingredientele uscate, precum boabele de soia, înainte de a le pune în filtru.

**3** Turnați apă sau alt lichid (lapte, suc etc.) în vasul blenderului.

**4** Introduceți paharul gradat în orificiul din capac.

**5** Selectați o viteză sau apăsați un buton (consultați secțiunea 'Buton de comandă').

Lăsați aparatul să funcționeze timp de aproximativ 40 de secunde.

*Notă: Atunci când procesați o cantitate mare, vă sugerăm să nu puneți toate ingredientele în filtru în același timp. Începeți să procesați o cantitate mică și lăsați aparatul să meargă câteva secunde. Apoi opriți aparatul și mai adăugați o cantitate mică, dar nu depășiți limita superioară a sitei. Repetați această procedură până ce terminați de procesat toate ingredientele. Mențineți în permanență capacul pe vasul blenderului în timpul procesării.*

### După utilizarea filtrului

**1** Opriți aparatul și demontați vasul blenderului de pe blocul motor.

**2** Turnați băutura prin buza de turnare a vasului blenderului. Aveți grijă să așezați capacul pe vasul blenderului astfel încât băutura să poată fi turnată prin sorbul capacului.

Nu demontați capacul, paharul gradat și filtrul.

Asigurați-vă că ați pus capacul corect în așa fel încât băutura să poată fi turnată prin filtrul din capac.

Pentru rezultate optime, puneți vasul cu ingredientele rămase înapoi în aparat și lăsați-l să mai funcționeze încă câteva secunde.

**3** Curățați filtrul întotdeauna în urma utilizării.

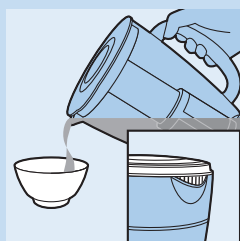
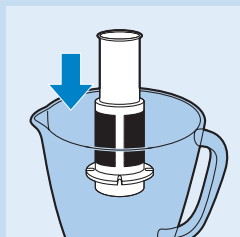



## Rețetă

### ▶ Lapte de soia

Pentru această rețetă aveți nevoie de filtru.

Nu procesați fără întrerupere mai mult de o șarjă. Lăsați aparatul să se răcească până la temperatura camerei înainte de a continua procesarea.

Ingrediente:

- 135 g de boabe de soia uscate
- 1000 ml de apă

▶ Înmuiați boabele de soia 4 ore înainte de a le prepara.

▶ Introduceți boabele de soia înmuiate în filtru. Turnați 1000 ml de apă în vasul blenderului și amestecați timp de 30 de secunde la viteza cea mai ridicată (MAX). Dacă este necesar, de ex. pentru o pastă mai fină, puteți opri și deconecta aparatul și amesteca boabele manual. Apoi continuați să amestecați din nou în aparat la viteza cea mai ridicată (MAX).

▶ Turnați laptele de soia în tigele.

▶ Dați laptele de soia în clocot, apoi adăugați zahăr după gust și lăsați să fiarbă la foc mic până când se topește zahărul.

▶ Serviți fierbinte sau rece.

## Curățarea

Vă sfătuim să curățați piesele detașabile imediat după utilizare.

Evitați atingerea lamelor. Acestea sunt foarte ascuțite.

**1** Scoateți aparatul din priză.

**2** Demontați toate piesele detașabile înainte de a le curăța. Nu uitați să demontați inelul de etanșare de pe blocul tăietor.

**3** Curățați toate componentele detașabile în mașina de spălat vase sau cu apă caldă și detergent.

Toate componentele, cu excepția blocului motor, sunt rezistente la mașina de spălat vase!

**4** Curățați unitatea motor cu o cârpă umedă.

Nu clătiți blocul motor sub jet de apă. Nu folosiți agenți abrazivi de curățare, bureți de sârmă, alcool etc. pentru curățarea blocului motor.

## Depozitarea

▶ Păstrați cablul de alimentare înfășurat în jurul suportului din partea posterioară a aparatului.



## Protecția mediului



- Nu aruncați aparatul împreună cu gunoiul menajer la sfârșitul duratei de funcționare, ci predați-l la un punct de colectare autorizat pentru reciclare. În acest fel, veți ajuta la protejerea mediului înconjurător.

## Garanție și service

Dacă aveți nevoie de informații sau întâmpinați probleme, vizitați site-ul Web Philips la adresa [www.philips.com](http://www.philips.com) sau contactați centrul Philips de asistență pentru clienți din țara dvs. (găsiți numărul de telefon în garanția internațională). Dacă în țara dvs. nu există un astfel de centru, deplasați-vă la furnizorul dvs. Philips local.

## Rețete

### Milkshake din kiwi și căpșuni

Ingrediente:

- 200 g de kiwi decojite, tăiate în bucăți de 3x3x3 cm
- 100 g de banane, tăiate în felii de 1 cm, congelate
- 150 ml suc de ananas
- 100 g de căpșuni congelate

► **Banana și căpșunile trebuie utilizate în stare congelată. Puneți ingredientele în vasul blenderului în ordinea menționată mai sus și amestecați până obțineți un conținut moale.**

### Amestec de fructe

- 2 nectarine, fără sâmburi și tăiate în bucățele
- 125 g de zmeură congelată
- 125 g de căpșuni congelate
- 125 ml suc de portocale
- 125 ml suc de mere
- 7 cuburi de gheață

► **Puneți bucățelele de nectarine și tot sucul în vasul blenderului, apoi adăugați fructele congelate. Apăsăți butonul Smoothie și lăsați aparatul să funcționeze timp de 40 de secunde.**

### Café glacé cu vanilie

Ingrediente:

- 150 ml de apă caldă
- 1,5 de linguri de zahăr
- 2 de linguri de cafea instant
- 200 g de înghețată de vanilie
- 10 cuburi de gheață

► **Dizolvați cafeaua și zahărul în apă. Turnați toate ingredientele (mai puțin cuburile de gheață) în blender. Amestecați până ce obțineți**

un conținut moale. Adăugați cuburile de gheață prin deschizătura capacului în timp ce motorul funcționează.

### Cocktail Pina Colada

- 40 ml de rom negru jamaican
  - 30 ml de sirop de nucă de cocos
  - 10 ml de frișcă
  - 80 ml de suc de ananas
- ▶ Puneți toate ingredientele în vasul blenderului și adăugați 4 cuburi mari de gheață. Amestecați timp de circa 30 de secunde.

### Depanare

Dacă aparatul nu funcționează corespunzător, verificați lista de mai jos. Dacă problema nu este menționată în listă, aparatul este probabil defect. În acest caz, vă sugerăm să apelați la dealer sau la un centru de service autorizat de Philips.

#### Întrebare

#### Răspuns

Pot spăla toate componentele detașabile în mașina de spălat vase?

Da, cu excepția grupului motor.

Aparatul nu funcționează. Ce trebuie să fac?

Verificați dacă ați conectat aparatul la priză. De asemenea, controlați dacă vasul blenderului a fost montat corespunzător.

Ce presupune funcția impuls?

Când apăsați butonul impulse (impuls), aparatul funcționează la cea mai mare viteză atâta timp cât țineți butonul apăsat. Vă recomandăm să folosiți butonul impulse (impuls) dacă vreți să aveți mai mult control asupra procesării, de exemplu când tocați.

Pot turna ingrediente fierbinți în vasul blenderului?

Nu, lăsați lichidele sau ingredientele să se răcească la 80 °C/175 °F pentru a evita deteriorarea accesoriilor.

De ce motorul emană un miros neplăcut în timpul procesării?

Este normal ca un aparat nou să emane un miros neplăcut sau puțin fum în timpul primelor funcționări. Acest fenomen se va opri după ce ați folosit aparatul de câteva ori. Aparatul poate emana un miros neplăcut sau puțin fum după o utilizare îndelungată. În acest caz, trebuie să opriți aparatul și să-l lăsați să se răcească 60 de minute.

Aparatul s-a oprit din funcționare deoarece cuțitul s-a blocat. Ce trebuie să fac?

Opriți aparatul și folosiți o spatulă pentru dislocarea ingredientelor care blochează cuțitul. Vă recomandăm să procesați cantități mai mici.

Vasul blenderului prezintă scurgeri. Ce trebuie să fac?

Opriți aparatul și turnați ingredientele. Apoi demontați structura de legătură a blocului tăietor. Verificați dacă inelul de etanșare a fost montat corect.

De ce conține sucul de fructe sau laptele de soia multă pulpă sau multe pieluțe?

Turnați băutura prin strecurătoare. Pentru a împiedica pulpa și pieluțele să ajungă în băutura dvs., lăsați paharul gradat cu capacul pus, verificați capacul și filtrul pentru a vedea dacă sunt la locul lor, iar capacul este montat în poziția corectă (cu sorbul exact în dreptul buzei de turnare).

## Введение

Поздравляем с покупкой продукции Philips! Для получения полной поддержки, оказываемой компанией Philips, зарегистрируйте ваше изделие на [www.philips.com/welcome](http://www.philips.com/welcome).

## Общее описание (Рис. 1)

- A** Блок электродвигателя
- B** Переключатель режимов
- C** Поверхность для ножевого блока
- D** Режущий блок
- E** Уплотнительное кольцо
- F** Кувшин блендера с мерной шкалой
- G** Крышка
- H** Мерный стакан с делениями
- I** Фильтр (только для модели HR2094)

## Важно

До начала эксплуатации прибора внимательно ознакомьтесь с настоящим руководством и сохраните его для дальнейшего использования в качестве справочного материала.

## Общее описание

### Опасно

- Запрещается погружать блок электродвигателя в воду или другие жидкости, а также мыть его под струей воды. Для очистки блока электродвигателя пользуйтесь влажной тканью.

### Предупреждение

- Перед подключением прибора убедитесь, что указанное на нем номинальное напряжение соответствует напряжению местной электросети.
- В случае повреждения сетевого шнура его необходимо заменить. Чтобы обеспечить безопасную эксплуатацию прибора, заменяйте шнур только в авторизованном сервисном центре Philips или в сервисном центре с персоналом высокой квалификации.
- Не пользуйтесь прибором, если сетевой шнур, сетевая вилка или другие детали повреждены.
- Не поднимайте прибор за ручку кувшина блендера, если кувшин присоединен к блоку электродвигателя. Это может привести к падению блока электродвигателя на пол и его повреждению.
- Не используйте кувшин блендера для включения и выключения прибора.
- Запрещается оставлять включенный прибор без присмотра.
- Данный прибор не предназначен для использования лицами (включая детей) с ограниченными возможностями сенсорной системы или ограниченными интеллектуальными возможностями, а так же лицами с недостаточным опытом и знаниями, кроме случаев контроля или инструктирования по вопросам использования прибора со стороны лиц, ответственных за их безопасность.
- Не позволяйте детям играть с прибором.

- Избегайте прикосновения к лезвиям ножа, особенно, когда прибор подключен к сети электропитания. Лезвия очень острые!

### **Внимание**

- Перед сборкой, разборкой или регулировкой деталей обязательно отключите прибор от сети электропитания.
- Во избежание поломки прибора не позволяйте пищевым продуктам или жидкости скапливаться в месте соединения кувшина блендера с блоком электродвигателя.
- Запрещается пользоваться какими-либо принадлежностями или деталями других производителей, не имеющих специальной рекомендации компании Philips. При использовании такой принадлежности гарантийные обязательства утрачивают силу.
- Не заполняйте прибор выше максимальной отметки.

## **Блендер**

---

### **Предупреждение**

- Запрещается опускать пальцы или какие-либо предметы внутрь кувшина блендера во время работы прибора.
- Перед тем, как присоединить кувшин блендера к блоку электродвигателя, убедитесь, что ножевой блок хорошо прикреплен к кувшину блендера.
- Не прикасайтесь к режущим краям ножевого блока при их очистке. Они очень острые и вы легко можете поранить пальцы.
- В случае заедания ножевого блока отключите прибор от сети прежде чем извлечь продукты, препятствующие движению лезвий.

### **Внимание**

- Не помещайте в кувшин блендера ингредиенты, температура которых выше 80°C.
- Чтобы жидкость не расплескивалась, не наливайте в кувшин блендера более 1,5 литров жидкости, особенно при обработке продуктов на высокой скорости. При обработке горячих жидкостей или ингредиентов, дающих большое количество пены, не наливайте в кувшин блендера более 1,25 литра жидкости.
- Если продукты налипли на стенки кувшина блендера, выключите прибор и снимите продукты со стенок лопаточкой.
- Перед сборкой кувшина блендера, не забудьте установить резиновое кольцо на ножевой блок, иначе возможна протечка.
- Перед тем как включить прибор, убедитесь, что крышка правильно установлена на кувшине, и мерный стакан вставлен правильно.

## **Фильтр**

---

### **Внимание**

- Запрещается использовать фильтр при обработке продуктов с температурой выше 80°C.
- Не позволяйте фильтру переполняться. Не помещайте в фильтр более 135 г бобов (сухой вес) или 150 г фруктов за один прием.
- Перед включением прибора крышка должна быть закрыта/собрана правильно, а мерный стакан установлен на место в крышку.
- Нарезьте фрукты на мелкие кусочки перед тем, как поместить их в фильтр.

- Намочите сухие ингредиенты, такие как бобы, прежде чем поместить их в фильтр.

### Электромагнитные поля (ЭМП)

Данное устройство Philips соответствует стандартам по электромагнитным полям (ЭМП). При правильном обращении согласно инструкциям, приведенным в руководстве пользователя, применение устройства безопасно в соответствии с современными научными данными.

### Встроенный фиксатор

Эта функция гарантирует, что прибор включится, только если кувшин блендера был правильно установлен на блок электродвигателя. Если кувшин блендера установлен правильно, встроенная блокировка снимается.

### Перед первым использованием

- ▶ Перед первым использованием прибора тщательно вымойте все детали, которые будут контактировать с пищевыми продуктами (см. раздел «Очистка»).

### Использование прибора

#### Переключатель режимов

На блендере имеется специальный регулятор с подсветкой, которая загорается во время работы блендера.

Вы можете установить регулятор на любую скорость от МИН до МАКС. значения, или, что еще проще, использовать одну из трех кнопок быстрого выбора режима: Smoothie, Ice и Pulse (режим приготовления однородной жидкой смеси, дробление льда и импульсный режим).

- ▶ Если необходимо использовать скорость в диапазоне от минимального (MIN) до максимального (MAX), поверните переключатель режимов для установки на необходимый уровень.

При возникновении сомнений в правильности выбора скорости, всегда выбирайте максимальную (MAX).

- ▶ Если вы хотите воспользоваться одной из кнопок быстрого выбора режима, прежде всего, установите регулятор в положение ВКЛ. После этого нажмите нужную кнопку быстрого выбора режима.

Когда вы повернете регулятор в положение ВКЛ, светодиоды на кнопках начнут мигать.

#### Функция Smoothie (Коктейль)

Пользуйтесь этим режимом для приготовления восхитительных фруктовых коктейлей со льдом. После нажатия кнопки SMOOTHIE прибор начинает работать в соответствии с требуемым графиком скоростного режима для приготовления однородной жидкой смеси. Чтобы остановить процесс, нажмите SMOOTHIE еще раз.

Коктейли - это густые напитки, приготовленные из замороженных или свежих фруктов и смешанных фруктовых соков, иногда со льдом, иногда с мороженым, молоком или йогуртом. Для примеров см. главу

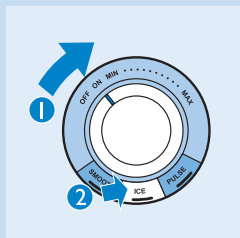
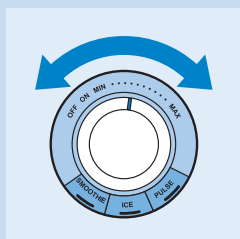

“Рецепты”. Для получения более жидкого коктейля добавьте больше жидкости, а для более густого - больше замороженных или свежих фруктов.

### Кнопка измельчения льда

Данный блендер позволяет использовать особый скоростной режим для измельчения льда.

После нажатия кнопки режима измельчения льда (Ice), блендере начнет работу в соответствии с требуемым графиком скоростного режима. Чтобы остановить процесс измельчения, нажмите на кнопку Ice еще раз.

Всего за несколько секунд блендер измельчает лед на крошечные кусочки одинакового размера. Например, если вы хотите измельчить 5 кубиков льда, нажмите кнопку дробления льда, дайте прибору выполнить 5 циклов дробления и, затем, выключите прибор. Если вы хотите измельчить лед до состояния снежной массы, установите регулятор на максимальное значение скорости или нажмите и удерживайте кнопку импульсного режима в течение нескольких секунд. Если в результате будет все еще слишком крупный помол, еще раз нажмите кнопку импульсного режима.

### Кнопка включения импульсного режима

Если необходимо очень быстро измельчить продукты, нажмите кнопку включения импульсного режима. При нажатии кнопки включения импульсного режима прибор начинает работать на максимальной скорости. Прибор прекращает работать, как только вы отпустите кнопку. Кнопку включения импульсного режима можно также использовать при работе прибора с уровнем скорости, установленным в диапазоне между минимальным (MIN) и максимальным (MAX).

### Блендер

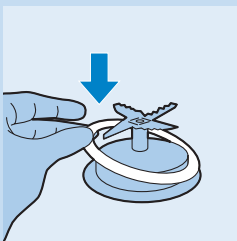

- ▶ Блендер предназначен для приготовления пюре, измельчения и смешивания. С помощью блендера можно готовить супы, соусы, молочные коктейли и жидкое тесто, а также измельчать овощи, фрукты и мясо.

### Подготовка блендера к работе

- 1 Установите уплотнительное кольцо на ножевой блок.
- 2 Установите ножевой блок на поверхность для ножевого блока.

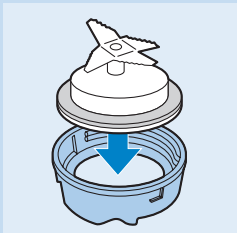

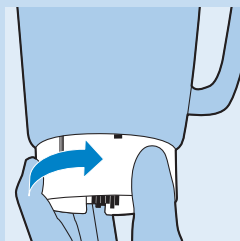

- 3** Завинтите ножевой блок на основание кувшина блендера до фиксации.



- 4** Установите кувшин блендера с прикрепленным ножевым блоком на блок электродвигателя (1) и поверните кувшин для фиксации (до щелчка) (2).

Кувшин блендера можно установить на блок электродвигателя в два положения: повернув ручку вправо или влево.

- 5** Вставьте вилку сетевого шнура в розетку электросети.

### Использование блендера

- 1** Поместите продукты в емкость.

- 2** Установите крышку на кувшин блендера. Закройте крышку, плотно прижав ее.

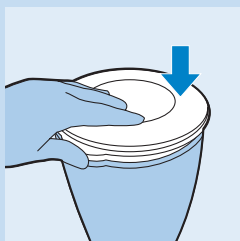

- 3** Вставьте мерный стакан в отверстие в крышке.

- 4** Выберите скорость, повернув переключатель режимов или нажав одну из кнопок быстрого выбора (см. раздел “Переключатель режимов”).

Не включайте прибор более чем на 3 минуты непрерывной работы. Если трех минут недостаточно, выключите прибор, затем дайте ему остыть в течение одной минуты перед повторным включением.

- 5** Перед тем, как открыть крышку, всегда выключайте прибор, устанавливая переключатель режимов в положение OFF (Выкл).

### После использования блендера

- 1** Отключите прибор от электросети.

- 2** Снимите с кувшина блендера крышку вместе с мерным стаканом.

- 3** Снимите кувшин блендера, отделив поверхность ножевого блока от блока электродвигателя.



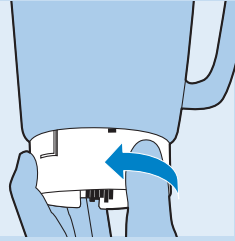

**4** Отвинтите ножевой блок от поверхности кувшина блендера.

**5** Всегда промывайте все съемные части после использования.

#### Полезные советы

- Порежьте мясо или другие твердые ингредиенты на небольшие кусочки, прежде чем поместить их в кувшин блендера.
- Не измельчайте большое количество твердых ингредиентов одновременно. Измельчайте эти ингредиенты небольшими порциями.
- Чтобы приготовить томатный сок, разрежьте помидоры на 4 части, и по очереди поместите их в емкость через отверстие в крышке (при включенном блендере).

#### Мерная чашка

Мерный стакан можно использовать для измерения необходимого количества ингредиентов или для приготовления майонеза.

- ▶ При приготовлении майонеза, чтобы использовать мерный стакан как воронку для добавления масла, можно проткнуть ножом или другим острым предметом дно мерного стакана посередине. Для получения правильной консистенции масло необходимо добавлять очень медленно. При приготовлении майонеза, бленде должен работать на маленькой скорости.

*Примечание: Мерный стакан нельзя больше использовать для измерения, если в нем проделано отверстие.*

#### Фильтр (только для модели HR2094)

С помощью фильтров можно приготовить вкусные свежевыжатые соки, коктейли или соевое молоко (см. также раздел "Рецепты"). Фильтр предотвращает попадание косточек и кожуры в напиток.

Не позволяйте фильтру переполняться. Не помещайте в фильтр более 135 г бобов (сухой вес) или 150 г фруктов за один прием.

#### Подготовка фильтра к работе

- 1** Установите кувшин блендера с прикрепленным ножевым блоком на блок электродвигателя (1) и поверните кувшин для фиксации (до щелчка) (2).

Блендер можно установить на блок электродвигателя в двух положениях.

- 2** Поместите продукты в емкость.

Проверьте, чтобы все пазы фильтра совпадали с ребрами на внутренней поверхности кувшина.

- 3** Убедитесь что прибор подключен к электросети.

#### Использование фильтра

- 1** Установите крышку на кувшин блендера.

Убедитесь, что крышка на кувшин блендера установлена таким образом, что напиток может вытекать через сетку на крышке.

- 2** Поместите в фильтр ингредиенты.

Перед тем, как поместить продукты в фильтр, нарежьте фрукты

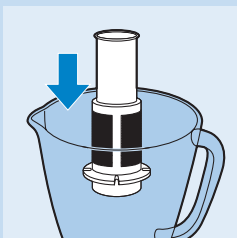

небольшими кусочками, а сухие продукты, такие как соевые бобы, смочите.

- 3** Налейте воду или другую жидкость (например, молоко, сок и т.д.) в кувшин блендера.
- 4** Вставьте мерный стакан в отверстие в крышке.
- 5** Выберите скорость или нажмите одну из кнопок (см.раздел “Переключатель режимов”).

Включите прибор приблизительно на 60 секунд.

*Примечание: При обработке большого количества продуктов, рекомендуется не помещать в фильтр все ингредиенты сразу. Сначала поместите небольшую порцию и включите прибор на несколько секунд. Затем выключите его и добавьте следующую небольшую порцию, но не превышайте максимальную отметку. Повторяйте процедуру, пока не приготовите все ингредиенты. Во время работы прибора на кувшин блендера обязательно должна быть установлена крышка.*

### После использования фильтра

- 1** Выключите прибор и снимите кувшин блендера с блока электродвигателя.
- 2** Разлейте напиток через носик кувшина блендера. Проверьте, чтобы крышка была установлена на кувшин блендера таким образом, чтобы напиток мог вытекать через сетку на крышке. Не снимайте крышку, мерный стакан и фильтр.
  - ▶ Убедитесь, что крышка установлена правильно, чтобы напиток можно было наливать через сетчатый фильтр, расположенный в крышке.

Для достижения наилучших результатов, снова установите ёмкость с оставшимися в ней ингредиентами на электроприбор, и включите его еще на несколько секунд.

- 3** Всегда очищайте фильтр сразу после использования.

### Рецепт

#### ▶ Соевое молоко

Для приготовления напитка по этому рецепту необходим фильтр.

Делайте перерыв между обработкой порций продуктов. Дайте прибору остыть до комнатной температуры перед дальнейшим использованием.

Ингредиенты:

- 135 г соевых бобов (сухой вес)
- 1000 мл воды
- ▶ Перед приготовлением положите соевые бобы замачиваться на 4 часа.
- ▶ Положите вымоченные соевые бобы в фильтр. Налейте 1000 мл воды в кувшин блендера и перемешайте ингредиенты в течение 30 секунд на максимальной скорости (MAX). При необходимости, например, для получения более однородной массы, выключите прибор, отключите от сети шнур питания и перемешайте смесь вручную. Затем повторно перемешайте ингредиенты при помощи блендера на максимальной скорости (MAX).

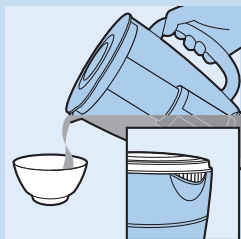

- ▮ Вылейте соевое молоко в сковороду.
- ▮ Доведите соевое молоко до кипения, затем добавьте сахар по вкусу и кипятите на медленном огне до полного растворения сахара.
- ▮ Подавайте горячим или холодным.

### Очистка

Очистку съемных частей рекомендуется выполнять сразу после использования.

Избегайте прикосновения к лезвиям. Лезвия очень острые!

- 1 Отключите прибор от электросети.
- 2 Перед очисткой отсоедините все съемные части. Не забудьте снять уплотнительное кольцо с ножевого блока.
- 3 Все съемные части можно мыть в посудомоечной машине или в теплой воде с добавлением жидкого моющего средства.

Все части прибора, кроме блока электродвигателя, можно мыть в посудомоечной машине.

- 4 Для очистки блока электродвигателя пользуйтесь влажной тканью.

Запрещается промывать блок электродвигателя под струей водопроводной воды. Не используйте для очистки блока электродвигателя абразивные чистящие средства, металлические мочалки, спирт и т.д.



### Хранение

- ▮ Обмотайте шнур питания вокруг скобы, расположенной на основании прибора.

### Защита окружающей среды

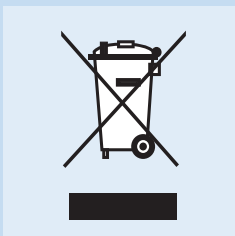

- После окончания срока службы не выбрасывайте прибор вместе с бытовыми отходами. Передайте его в специализированный пункт для дальнейшей утилизации. Этим вы поможете защитить окружающую среду.

### Гарантия и обслуживание

Для получения дополнительной информации или для обслуживания, или в случае возникновения проблем посетите веб-сайт Philips [www.philips.com](http://www.philips.com) или обратитесь в Центр поддержки потребителей Philips в вашей стране (номер телефона центра указан на гарантийном талоне). Если подобный центр в вашей стране отсутствует, обратитесь в местную торговую организацию Philips.

## Рецепты

### Десерт из земляники и киви

Ингредиенты:

- 200 г очищенных киви порезать на кусочки 3х3х3 см
- 100 г замороженных бананов, нарезанных на кусочки по 1 см
- 150 мл ананасового сока
- 100 г замороженной земляники

► Бананы и земляника должны быть прямо из холодильника. Поместите ингредиенты в кувшин блендера в порядке, указанном выше и смешивайте до получения однородной массы.

### Фруктовая смесь

- 2 нарезанных кусочками нектарина без косточек
- 125 г замороженной малины
- 125 г замороженной земляники
- 125 мл апельсинового сока
- 125 мл яблочного сока
- 7 кубиков льда

► Поместите кусочки нектаринов и соки в кувшин блендера, затем добавьте замороженные фрукты. Нажмите кнопку Smoothie и запустите прибор на 40 секунд.

### Ванильный кофе со льдом

Ингредиенты:

- 150 мл теплой воды
- 1,5 чайных ложки сахара
- 2 чайных ложки растворимого кофе
- 200 г ванильного мороженого
- 10 кубиков льда

► Растворите кофе и сахар в воде. Поместите все ингредиенты, за исключением льда, в блендер. Перемешивайте до получения однородной массы. Добавьте лед через отверстие в крышке, когда прибор включен.

### Коктейль Пина Колада

- 40 мл темного ямайского рома
- 30 мл кокосового сиропа
- 10 мл взбитых сливок
- 80 мл ананасового сока

► Поместите все ингредиенты в кувшин блендера и добавьте 4 больших кубика льда. Смешивайте в течение 30 секунд.

## Поиск и устранение неисправностей

Если прибор не работает или работает неправильно, сначала сверьтесь со списком неисправностей, приведенным ниже. Если описание неисправности отсутствует, прибор может иметь дефект. В этом случае мы рекомендуем обратиться по месту приобретения изделия, или в авторизованный сервисный центр Philips.

## Вопрос

## Ответ

Могу ли я мыть все съемные детали в посудомоечной машине?

Да, кроме блока электродвигателя.

Прибор не работает. Что делать?

Проверьте, подключен ли прибор к электросети. Также проверьте, чтобы кувшин блендера был установлен правильно.

Что такое "импульсный" режим?

Когда вы нажимаете на кнопку импульсного режима, прибор будет работать на максимальной скорости столь долго, сколько вы будете удерживать кнопку нажатой. Импульсный режим рекомендуется использовать, если вы хотите в большей степени контролировать процесс обработки продуктов, например, когда вы измельчаете продукты.

Можно ли наливать горячую жидкость в кувшин блендера?

Нет, дайте жидкости или ингредиентам остыть до 80 °C/175 °F во избежание повреждения частей.

Почему при работе электродвигателя появляется неприятный запах?

Обычно работающий новый прибор при первых включениях издает неприятный запах или выделяет небольшое количество дыма. Это явление исчезнет после того, как прибор поработает несколько раз. Прибор также может издавать неприятный запах или выделять небольшое количество дыма, если он долго работает. В этом случае следует выключить прибор и дать ему остыть в течение 60 минут.

Прибор остановился, потому что заели ножи. Что рекомендуется сделать?

Выключите прибор и удалите лопаточкой пищевые продукты, заблокировавшие устройство. Мы также рекомендуем обрабатывать меньшие количества продуктов.

Емкость протекает. Что рекомендуется сделать?

Выключите прибор и вылейте содержимое. Затем извлеките ножевой блок. Проверьте правильность установки уплотнительного кольца на ножевом блоке.

Почему в соке или соевом молоке содержится много косточек или кожуры?

Слейте смесь через сито. Чтобы предотвратить попадание косточек и кожуры в напиток, оставьте мерный стакан в крышке, проверьте установку крышки и фильтра и правильность установки крышки (т.е. сетка должна быть строго напротив носика).

## Úvod

Gratulujeme Vám ku kúpe a vitajte v spoločnosti Philips! Ak chcete využiť všetky výhody zákazníckej podpory spoločnosti Philips, zaregistrujte svoj výrobok na [www.philips.com/welcome](http://www.philips.com/welcome).

## Opis zariadenia (Obr. 1)

- A** Pohonná jednotka
- B** Ovládací regulátor
- C** Prepojenie nástavca s čepeľami
- D** Nástavec s čepeľami
- E** Tesniaci krúžok
- F** Nádoba mixéra s indikátorom hladiny
- G** Veko
- H** Odstupňovaná odmerka
- I** Filter (len typ HR2094)

## Dôležité

Pred použitím zariadenia si pozorne prečítajte tento návod na použitie a uschovajte si ho pre použitie do budúcnosti.

## Všeobecné informácie

### Nebezpečenstvo

- Pohonnú jednotku nikdy neponárajte do vody ani inej kvapaliny a tiež ju neoplachujte pod tečúcou vodou. Na čistenie pohonnej jednotky používajte iba vlhkú handričku.

### Varovanie

- Pred pripojením zariadenia skontrolujte, či je napätie uvedené na zariadení a napätie v sieti rovnaké.
- Aby nedochádzalo k nebezpečným situáciám, poškodený sieťový kábel smie vymeniť jedine personál spoločnosti Philips, servisné centrum autorizované spoločnosťou Philips alebo iná kvalifikovaná osoba.
- Zariadenie nepoužívajte, ak sú zástrčka, sieťový kábel alebo iné súčiastky poškodené.
- Kým je nádoba pripevnená k pohonnej jednotke, nezdvíhajte zariadenie za rukoväť nádoby mixéra. Pohonná jednotka by mohla spadnúť na zem a poškodiť sa.
- Nikdy nepoužívajte nádobu mixéra na zapnutie alebo vypnutie zariadenia.
- Nikdy nenechávajte zariadenie bez dozoru.
- Toto zariadenie nesmú používať osoby (vrátane detí), ktoré majú obmedzené telesné, zmyslové alebo mentálne schopnosti alebo ktoré nemajú dostatok skúseností a znalostí, pokiaľ nie sú pod dozorom alebo im nebolo vysvetlené používanie tohto zariadenia osobou zodpovednou za ich bezpečnosť.
- Deti musia byť pod dozorom, aby sa nehrali so zariadením.
- Nedotýkajte sa čepeľí, zvlášť vtedy, ak je zariadenie pripojené do siete. Čepele sú veľmi ostré.

### Výstraha

- Pred skladaním, rozkladaním alebo úpravou akýchkoľvek súčastí zariadenie vždy odpojte zo siete.

- Aby ste predišli poruche zariadenia, nesmú sa do spoja medzi nádobou mixéra a pohonnou jednotkou dostať žiadne potraviny ani tekutiny.
- Nepoužívajte príslušenstvo iného výrobcu ani príslušenstvo, ktoré spoločnosť Philips výslovne neodporučila. Ak takéto súčiastky použijete, záruka stratí platnosť.
- Príslušenstvo naplňte len po značku maximálnej úrovne hladiny.

## Mixér

### Varovanie

- Kým pohonná jednotka pracuje, do nádoby mixéra nikdy nesiahajte prstami ani inými predmetmi.
- Pred upevnením nádoby mixéra na pohonnú jednotku sa uistite, že nástavec s čepeľami je bezpečne upevnený k nádobe mixéra.
- Pri čistení sa nedotýkajte ostria čepeľí mixéra. Čepele sú veľmi ostré a ľahko by ste si na nich mohli porezať prsty.
- Ak sa čepele zaseknú, najskôr odpojte mixér zo siete, a potom uvoľnite suroviny, ktoré blokujú čepele.

### Výstraha

- Do nádoby mixéra vkladajte len suroviny, ktorých teplota nepresahuje 80 °C.
- Aby ste predišli rozliatiu, nesmie objem kvapaliny v nádobe presiahnuť 1,5 litra, najmä vtedy, ak použijete vysokú rýchlosť spracovania. Ak spracovávate horúce kvapaliny alebo suroviny, ktoré tvoria penu, do nádoby mixéra nalejte maximálne 1,25 litra surovín.
- Ak sa suroviny prichytia na stenu nádoby mixéra, zariadenie vypnite a odpojte zo siete. Potom ich odstráňte zo steny nádoby pomocou varešky.
- Skôr, ako upevníte nádobu mixéra na pohonnú jednotku, nezabudnite na hlavu s čepeľami nasadiť tesniaci krúžok, inak môžu spracovávané potraviny unikáť z nádoby mixéra.
- Pred zapnutím zariadenia vždy skontrolujte, či je veko riadne uzatvorené/nasadené na nádobu a odmerka vsunutá do veka.

## Filter

### Výstraha

- Filter nepoužívajte na spracovanie surovín s teplotou presahujúcou 80 °C.
- Nepreťažujte filter: Do filtra nekladajte naraz viac ako 135 g suchých sójových bôbov alebo 150 g ovocia.
- Pred zapnutím zariadenia vždy skontrolujte, či je veko riadne uzatvorené/nasadené a odmerka vsunutá do veka.
- Pred vložením do filtra pokrájajte ovocie na menšie kúsky.
- Pred vložením do filtra nechajte suché suroviny, napr. sóju, napučať vo vode.

## Elektromagnetické polia (EMF)

Tento výrobok Philips vyhovuje všetkým normám týkajúcim sa elektromagnetických polí (EMF). Ak budete zariadenie používať správne a v súlade s pokynmi v tomto návode na použitie, bude jeho použitie bezpečné podľa všetkých v súčasnosti známych vedeckých poznatkov.

## Zabudovaný bezpečnostný zámok

Táto funkcia zabezpečuje, že zariadenie môžete zapnúť len v prípade, že nádoba mixéra bola správne nasadená na pohonnú jednotku. Pri správnom nasadení nádoby mixéra sa zabudovaný bezpečnostný zámok odistí.

## Pred prvým použitím

- ▶ Pred prvým použitím zariadenia dôkladne očistite všetky diely, ktoré prídu do styku s potravinami (viď kapitola „Čistenie“).

## Použitie zariadenia

### Ovládací regulátor

Váš mixér je vybavený špeciálnym ovládacím gombíkom s osvetleným krúžkom, ktorý sa rozsvieti, keď zariadenie pracuje.

Ovládacím gombíkom môžete zvoliť ľubovoľnú rýchlosť medzi MIN. a MAX., prípadne ešte jednoduchšie tak, že stlačíte jedno z troch tlačidiel rýchlej voľby: Smoothie, Ice a Pulse.

- ▶ Ak chcete použiť rýchlosť medzi MIN. a MAX., otočte ovládací regulátor do požadovanej pozície.

Ak máte pochybnosti akú rýchlosť nastaviť, vždy vyberte najvyššiu rýchlosť (MAX.).

- ▶ Ak chcete použiť jedno z tlačidiel rýchlej voľby, najskôr otočte ovládací gombík do polohy zapnuté (ON). Potom stlačte požadované tlačidlo rýchlej voľby.

Keď otočíte ovládací gombík do polohy zapnuté (ON), začnú blikať svetlá v tlačidlách.

### Funkcia „Smoothie“

Táto funkcia sa používa pri príprave zmesí s lahodnou hladkou konzistenciou. Ak stlačíte tlačidlo SMOOTHIE, zariadenie začne mixovať podľa naprogramovaného rýchlostného profilu. Spracovanie surovín zastavíte tak, že toto tlačidlo stlačíte ešte raz.

Jemné krémy sú husté nápoje vytvorené z mrazeného alebo čerstvého ovocia a ovocných štiav zmixovaných navzájom, niekedy s ľadom, mliekom alebo jogurtom. Niekoľko príkladov nájdete v kapitole „Recepty“. Keď pridáte viac tekutiny, jemný krém bude redší a vtedy, keď pridáte viac mrazeného alebo čerstvého ovocia, bude hustejší.

### Tlačidlo na drvenie ľadu

Mixér je vybavený špeciálnym rýchlostným profilom na drvenie ľadu. Keď stlačíte tlačidlo Ice, zariadenie začne drviť ľad podľa príslušného rýchlostného profilu. Aby ste zastavili proces drvenia ľadu, opätovne stlačte tlačidlo Ice.

Ľad sa rozdrví v priebehu niekoľkých sekúnd. Výsledkom sú jemné pravidelné kúsky ľadu. Ak napr. chcete podrviť 5 kociek ľadu, stlačte tlačidlo Ice, počkajte 5 cyklov drvenia a potom zariadenie vypnite. Ak chcete ľad podrviť až na sneh, nastavte ovládací gombík na maximálnu rýchlosť a na niekoľko sekúnd stlačte tlačidlo Pulse. Ak je podrvený ľad veľmi hrubý, tlačidlo Pulse stlačte ešte raz.

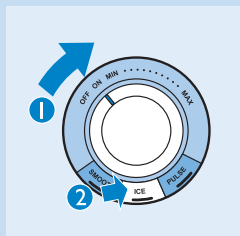
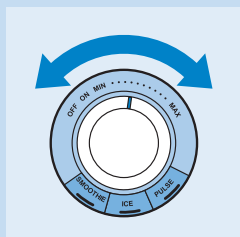



### Tlačidlo Pulse

Tlačidlo Pulse stlačte vtedy, ak chcete veľmi rýchlo spracovať prísady. Hneď ako stlačíte tlačidlo Pulse, mixér začne pracovať pri najvyššej rýchlosti. Keď uvoľníte tlačidlo, mixér sa okamžite zastaví. Tlačidlo Pulse sa dá použiť aj vtedy, ak mixér pracuje pri ľubovoľnej rýchlosti medzi MIN. a MAX.

### Mixér

- ▶ Mixér je určený na prípravu jemného pyrú, na sekanie a miešanie. Pomocou mixéra môžete pripraviť polievky, omáčky, mliečne kokteily a cesto. Môžete ho použiť aj na spracovanie zeleniny, ovocia a mäsa.

### Príprava mixéra na použitie

- 1 Na nástavec s čepeľami nasadíte tesniaci krúžok.
- 2 Nasadíte nástavec s čepeľami na prepojenie nástavca s čepeľami.
- 3 Pevne naskrutkujete nástavec s čepeľami na spodnú stranu nádoby mixéra, kým sa správne nenasadí.
- 4 Nádobu mixéra s vloženým nástavcom s čepeľami položíte na pohonnú jednotku (1) a otáčajte ňou, kým sa nezaistí v správnej polohe (budete počuť „cvaknutie“) (2).

Nádobu mixéra môžete umiestniť na pohonnú jednotku v dvoch polohách: s rukoväťou smerujúcou doprava alebo doľava.

- 5 Koncovku kábla pripojte do sieťovej zásuvky.

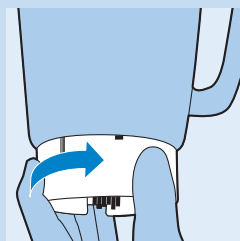
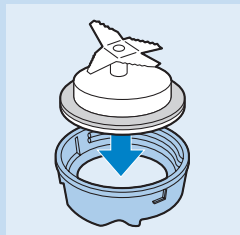
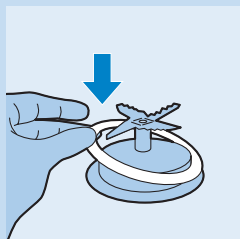

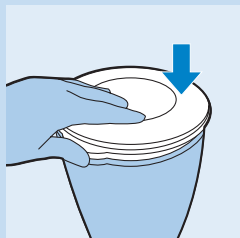

### Použitie mixéra

**1** Do nádoby mixéra vložte suroviny.

**2** Nádobu mixéra uzatvorte vekom.  
Silným zatlačením nadol zatvorte veko.

**3** Do otvoru veka vložte odmerku.

**4** Otočením ovládacieho regulátora nastavte rýchlosť alebo stlačte jedno z tlačidiel rýchlej voľby (pozrite časť „Ovládací regulátor“).

Zariadenie smie bez prestávky pracovať maximálne 3 minúty. Ak ste spracovanie neukončili v priebehu 3 minút, pred ďalšou činnosťou zariadenie vypnite a nechajte ho vychladnúť na izbovú teplotu.

**5** Pred otvorením veka vždy vypnite zariadenie – ovládací regulátor nastavte do polohy OFF (vypnuté).

### Po použití mixéra

**1** Zariadenie odpojte zo siete.

**2** Z nádoby mixéra vyberte veko s odmerkou.

**3** Nádobu mixéra s nasadeným pripojením nástavca odstráňte z pohonnej jednotky.

**4** Odskrutkujte pripojenie nástavca s čepeľami od spodnej časti nádoby mixéra.

**5** Všetky odnímateľné časti ihneď po použití vždy vyčistite.

### Tipy

- Mäso alebo tuhé suroviny najskôr pokrájajte na menšie kúsky a až potom ich vložte do nádoby mixéra.
- Nesnažte sa naraz spracovať veľké množstvo tuhých surovín. Namiesto toho tieto suroviny spracujte postupne v menších dávkach.
- Paradajkový džús pripravíte tak, že paradajky nakrájate na štvrtky a po kúskoch ich vhodíte cez otvor vo veku na rotujúce čepele.

### Odmerka

Na meranie prísad alebo prípravu majonézy môžete použiť odmerku.

- Pri príprave majonézy môžete v strede dna odmerky nožom alebo iným ostrým nástrojom preraziť otvor a použiť ju ako lieviek na pridávanie oleja do majonézy. Tento olej by sa mal pridávať veľmi pomaly, aby majonéza získala tú správnu konzistenciu. Pri príprave majonézy nechajte mixér pracovať na nízkej rýchlosti.

*Poznámka: Po prerazení otvoru v odmerke ju už naďalej nemôžete používať ako odmerku.*

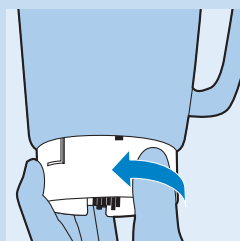

## Filter (len typ HR2094)

Pomocou tohto filtra môžete pripraviť chutné šťavy z čerstvého ovocia, koktaily alebo sójové mlieko (pozrite tiež časť „Recepty“). Filter zabráni, aby sa do vášho nápoja dostali kôstky a šupky.

**Nepreťažujte filter. Do filtra nekladajte naraz viac ako 135 g suchých sójových bôbov alebo 150 g ovocia.**

### Príprava filtra na použitie

- 1 Nádobu mixéra s vloženým nástavcom s čepeľami položte na pohonnú jednotku (1) a otáčajte ňou, kým sa nezaistí v správnej polohe (budete počuť „cvaknutie“) (2).

Mixér môžete umiestniť na pohonnú jednotku v dvoch polohách.

- 2 Do nádoby mixéra vložte filter.

Uistite sa, že drážky filtra zapadajú presne do rebier vo vnútri nádoby mixéra.

- 3 Skontrolujte, či je zariadenie pripojené do siete.

### Použitie filtra

- 1 Nádobu mixéra uzatvorte vekom.

Dbajte na to, aby ste veko položili na nádobu mixéra takým spôsobom, aby sa nápoj dal nalievať cez cedidlo vo veku.

- 2 Suroviny vložte do filtra.

Ovocie pokrájajte na menšie kúsky a sušené strukoviny, ako napr. sójové bôby nechajte pred vložením do filtra namočené vo vode.

- 3 Do nádoby mixéra nalejte vodu alebo inú kvapalinu (mlieko, šťavu a pod.).

- 4 Do otvoru vo veku zasuňte odmerku.

- 5 Zvoľte rýchlosť alebo stlačte jedno z tlačidiel (pozrite si časť „Ovládací regulátor“).

Zariadenie nechajte pracovať približne 60 sekúnd.

*Poznámka: Keď spracovávate väčšie množstvo surovín, odporúčame nekladat' do filtra všetky suroviny naraz. Začnite so spracovaním menšieho množstva a zariadenie nechajte niekoľko sekúnd pracovať. Potom ho vypnite a pridajte ďalšiu malú dávku surovín, ale neprekračujte maximálne množstvo surovín, ktoré môžete na sitku spracovať naraz. Tento postup opakujte, až kým nespracujete všetky suroviny. Počas spracovania musí byť veko nádoby mixéra vždy zatvorené.*

### Po použití filtra

- 1 Zariadenie vypnite a zložte nádobu mixéra z pohonnej jednotky.

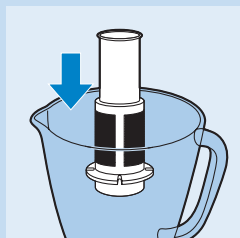

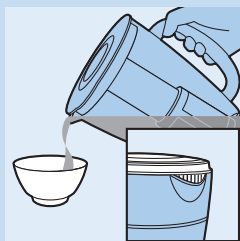

- 2** Vylejte nápoj z nádoby mixéra cez hrdlo. Dbajte na to, aby ste veko položili na nádobu mixéra takým spôsobom, aby sa nápoj dal nalievať cez cedidlo vo veku.

Neodstraňujte veko, odmerku a filter nechajte v nádobe.

- ▶ Uistite sa, že ste veko upevnili do správnej polohy tak, aby ste cez jeho filter mohli z nádoby vyliat' pripravený nápoj.

Optimálny výsledok spracovania surovín dosiahnete, ak nádobu so zostávajúcimi surovinami vrátite späť na zariadenie, a necháte ho pracovať ešte niekoľko sekúnd.

- 3** Filter ihneď po použití vždy vyčistite.

### Recept

- ▶ Sójové mlieko

Pri tomto recepte potrebujete filter.

Bez prerušenia môžete spracovať maximálne 1 dávku surovín. Pred spracovaním ďalšej dávky surovín nechajte zariadenie vychladnúť na izbovú teplotu.

Zloženie:

- 135 g sušených sójových bôbov
- 1000 ml vody

- ▶ Pred spracovaním namočte bôby sóje aspoň na štyri hodiny.
- ▶ Namočené sójové bôby nasypťe do filtra. Do nádoby mixéra nalejte 1000 ml vody a 30 sekúnd mixujte pri najvyššej rýchlosti (MAX). Ak chcete dosiahnuť jemnejšiu konzistenciu, môžete zariadenie vypnúť, odpojiť ho zo siete a rozmixované bôby premiešať. Potom opäť pokračujte v mixovaní pri najvyššej rýchlosti (MAX).
- ▶ Na panvicu nalejte sójové mlieko.
- ▶ Počkajte, kým sójové mlieko nezačne vriieť, potom na dochutenie pridajte cukor a povarte na miernom ohni, kým sa všetok cukor neroztopí.
- ▶ Podávajte horúce alebo studené.

### Čistenie

Odporúčame očistiť odnímateľné časti ihneď po použití.

Nedotýkajte sa čepeľí. Sú veľmi ostré.

- 1** Zariadenie odpojte zo siete.
- 2** Pred čistením oddeliteľných častí ich demontujte. Nezapodnite z jednotky mixéra odstrániť tesniaci krúžok.
- 3** Všetky odnímateľné súčasti očistite v umývačke na riad alebo v teplej vode s prídavkom čistiaceho prostriedku.

Všetky súčasti, okrem pohonnej jednotky, sa môžu umývať v umývačke na riad!

- 4** Pohonnú jednotku očistite navlhčenou tkaninou.

Pohonnú jednotku neoplachujte tečúcou vodou. Na jej čistenie nepoužívajte drsné čistiace prostriedky, drôtenky, alkohol atď.



## Odkladanie

- ▶ Siet'ový kábel pred odložením zariadenia naviňte na cievku v jeho spodnej časti.

## Životné prostredie



- Zariadenie na konci jeho životnosti neodhadzujte spolu s bežným komunálnym odpadom, ale kvôli recyklácii ho odovzdajte na mieste oficiálneho zberu. Touto činnosťou pomôžete chrániť životné prostredie.

## Záruka a servis

Ak potrebujete servis, informácie alebo máte problém, navštívte webovú stránku spoločnosti Philips, [www.philips.com](http://www.philips.com), alebo sa obráťte na Stredisko starostlivosti o zákazníkov spoločnosti Philips vo Vašej krajine (telefónne číslo strediska nájdete v priloženom celosvetovo platnom záručnom liste). Ak sa vo Vašej krajine toto stredisko nenachádza, obráťte sa na miestneho predajcu výrobkov Philips.

## Recepty

### Krém z kiwi a jahôd

Zloženie:

- 200 g ošúpaných kiwi nakrájajte na kocky 3 x 3 x 3 cm
- 100 g banánov narežte na 1 cm prúžky, nechajte zmraziť
- 150 ml ananásovej šťavy
- 100 g mrazených jahôd
- ▶ Banány a jahody by sa mali použiť priamo z mrazničky. Vložte suroviny do nádoby mixéra v poradí uvedenom vyššie a mixujte do hladka.

### Ovocná zmes

- 2 nektáriniky, bez kôstok, narezané na kusy
- 125 g mrazených malín
- 125 g mrazených jahôd
- 125 ml pomarančového džúsu
- 125 ml jablkového džúsu
- 7 kociek ľadu
- ▶ Kúsky nektáriniek a všetok džús dajte do nádoby mixéra, potom pridajte mrazené ovocie. Stlačte tlačidlo Smoothie a nechajte prístroj pracovať 40 sekúnd.

### Ľadová vanilková káva

Zloženie:

- 150 ml teplej vody
- 1,5 čajovej lyžičky cukru
- 2 čajové lyžičky instantnej kávy

- 200 g vanilkovej zmrzliny
- 10 kociek ľadu
- Rozpusťte kávu a cukor vo vode. Nalejte všetky prísady okrem kociek ľadu) do mixéra. Mixujte do hladka. Pri spustenom motore vhodte kocky ľadu cez otvor vo veku.

### Kokteil Pina Colada

- 40 ml tmavého rumu Jamaica
- 30 ml kokosového sirupu
- 10 ml šľahačky
- 80 ml ananásového džúsu
- Všetky suroviny vložte do nádoby mixéra a pridajte 4 veľké kocky ľadu. Mixujte približne 30 sekúnd.

### Riešenie problémov

Ak je zariadenie nefunkčné alebo nefunguje správne, najskôr skontrolujte nasledujúci zoznam problémov. Ak problém nie je v zozname uvedený, zariadenie je pravdepodobne poškodené. V tom prípade Vám odporúčame zaniest' zariadenie predajcovi alebo do servisného centra autorizovaného spoločnosťou Philips.

#### Otázka

#### Odpoveď

Všetky oddeliteľné diely môžem umývať v umývačke riadu?

Áno, okrem pohonnej jednotky.

Prístroj nefunguje. Čo mám robiť?

Skontrolujte, či je prístroj zapojený. Rovnako skontrolujte, či je nádoba mixéra správne zložená.

Čo znamená „impulz“?

Ak stlačíte tlačidlo Pulse, zariadenie bude pracovať najväčšou rýchlosťou dovtedy, kým tlačidlo držíte stlačené. Tlačidlo Pulse Vám odporúčame použiť vtedy, keď chcete lepšie ovládať spracovanie potravín, napríklad pri ich sekaní.

Môžem do nádoby mixéra naliať vriace kvapaliny?

Nie, kvapaliny alebo suroviny nechajte vychladnúť aspoň na teplotu 80 °C/175 °F, aby nedošlo k poškodeniu príslušenstva.

Prečo počas spracovania surovín motor páchne?

Nové zariadenie môže počas niekoľkých prvých použití vydávať slabý zápach a malé množstvo dymu. Po opakovanom použití zariadenia sa tento nedostatok stratí. Zariadenie sa môže rovnako správať aj vtedy, ak ste ho bez prestávky nechali príliš dlho pracovať. V takom prípade, vypnite zariadenie a nechajte ho 60 minút vychladnúť.

Zariadenie sa zastavilo, pretože sú zablokováné čepele. Čo mám robiť?

Vypnite zariadenie a pomocou varešky odstráňte suroviny, ktoré zablokovali pohyb čepeľí. Odporúčame vám tiež pokračovať v činnosti s menším množstvom surovín.

Nádoba mixéra tečie. Čo mám robiť?

Vypnite zariadenie a vysypte prísady. Potom odpojte prepojenie nástavca s čepeľami. Skontrolujte, či je správne založený tesniaci krúžok.

Prečo je v ovocnom džúse alebo sójovom mlieku veľa dužiny alebo šupiek?

Nápoj nalejte cez sitko. Aby nedošlo k preniknutiu dužiny a šupiek do nápoja, nechajte odmerku vo veku a skontrolujte, či je nasadené veko a filter a či je veko upevnené v správnej polohe (t.j. s cedidlom umiestneným priamo pred nalievacím hrdlom).

## Uvod

Čestitamo vam za nakup in dobrodošli pri Philipsu! Če želite popolnoma izkoristiti podporo, ki jo nudi Philips, registrirajte izdelek na [www.philips.com/welcome](http://www.philips.com/welcome).

## Splošni opis (Sl. 1)

- A** Motorna enota
- B** Regulator
- C** Vmesni člen za rezilno enoto
- D** Rezilna enota
- E** Tesnilo
- F** Posoda mešalnika z oznakami nivoja
- G** Pokrov
- H** Merilna posodica z oznakami za prostornino
- I** Filter (samo model HR2094)

## Pomembno

Pred uporabo aparata natančno preberite uporabniški priročnik in ga shranite za poznejšo uporabo.

## Splošno

### Nevarnost

- Motorne enote ne potaplajte v vodo ali katerokoli drugo tekočino in je ne spirajte z vodo. Za čiščenje motorne enote uporabljajte le vlažno krpo.

### Opozorilo

- Preden aparat priključite na električno omrežje, preverite, ali na adapterju navedena napetost ustreza napetosti lokalnega električnega omrežja.
- Poškodovani omrežni kabel sme zamenjati le podjetje Philips, Philipsov pooblaščen servis ali ustrezno usposobljeno osebje.
- Aparata ne uporabljajte, če je poškodovan vtikač, kabel ali katera druga komponenta.
- Aparata ne dvigajte za ročaj posode mešalnika, ko je ta pritrjena na motorno enoto. Motorna enota lahko pade na tla in se poškoduje.
- Posode mešalnika ne uporabljajte za vklop ali izklop aparata.
- Aparata ne pustite delovati brez nadzora.
- Aparat ni namenjen, da bi ga uporabljali otroci in osebe z zmanjšanimi fizičnimi ali psihičnimi sposobnostmi in tudi ne osebe s pomanjkljivimi izkušnjami in znanjem, razen če jih pri uporabi nadzoruje ali jim svetuje oseba, ki je odgovorna za njihovo varnost.
- Otroci naj se ne igrajo z aparatom.
- Ne dotikajte se rezil, predvsem ko je aparat priključen na električno omrežje. Rezila so zelo ostrá.

### Pozor

- Pred sestavljanjem, razstavljanjem ali prilagajanjem delov aparat izključite iz električnega omrežja.
- Da bi preprečili poškodovanje aparata, v stično točko posode mešalnika na motorni enoti ne sme priti hrana ali tekočina.

- Ne uporabljajte nastavkov ali delov drugih proizvajalcev, ki jih Philips posebej ne priporoča. V primeru uporabe tovrstnih nastavkov se garancija razveljavi.
- Ne prekoračite maksimalnih stopenj, označenih na nastavkih.

---

### Mešalnik

#### Opozorilo

- Med delovanjem aparata v posodo mešalnika ne segajte s prsti ali s katerim drugim predmetom.
- Preden namestite posodo mešalnika na motorno enoto, se prepričajte, da je rezilna enota varno pritrjena na posodo.
- Ko čistite rezilno enoto mešalnika, se ne dotikajte njenih robov. Ti so zelo ostri, zato se lahko hitro urežete.
- Če se rezila zataknejo, aparat izključite iz električnega omrežja in šele nato odstranite hrano, ki jih ovira.

#### Pozor

- Posode ne polnite s sestavinami, katerih temperatura presega 80 °C.
- Da preprečite polivanje, posode mešalnika ne napolnite z več kot 1,5 litra tekočine, predvsem če mešalnik deluje pri najvišji hitrosti. Ko obdelujete vroče tekočine ali sestavine, ki se rade penijo, v posodo mešalnika ne nalijte več kot 1,25 litra tekočine.
- Če se hrana prime stene posode mešalnika, izklopite aparat in ga izključite. Z lopatico odstranite hrano s stene.
- Preden namestite posodo mešalnika, v rezilno enoto namestite tesnilo, da preprečite puščanje.
- Pred vklopom aparata preverite, ali je pokrov pravilno zaprt/nameščen na posodi in ali je vanj pravilno vstavljena merilna posodica.

---

### Filter

#### Pozor

- Filtra ne uporabljajte za obdelovanje sestavin, katerih temperatura presega 80 °C.
- Filtra ne napolnite preko mere. Vanj ne dodajte več kot 135 g suhih sojinih zrn ali 150 g sadja naenkrat.
- Preden vklopite aparat, preverite, ali je pokrov pravilno zaprt/nameščen in ali je vanj pravilno vstavljena merilna posodica.
- Sadje narežite na manjše koščke, preden ga daste v filter.
- Suhe sestavine, kot so na primer sojina zrna, namočite, preden jih daste v filter.

---

### Elektromagnetna polja (EMF)

Ta Philipsov aparat ustreza vsem standardom glede elektromagnetnih polj (EMF). Če z aparatom ravnate pravilno in v skladu z navodili v tem uporabniškem priročniku, je njegova uporaba glede na danes veljavne znanstvene dokaze varna.

---

### Vgrajena varnostna ključavnica

Ta funkcija zagotavlja, da lahko aparat vklopite samo, če ste posodo mešalnika pravilno namestili na motorno enoto. Če je posoda mešalnika nameščena pravilno, je vgrajena varnostna ključavnica odklenjena.

---



## Pred prvo uporabo

- ▶ Pred prvo uporabo temeljito očistite vse dele aparata, ki bodo prišli v stik s hrano (oglejte si poglavje “Čiščenje”).

## Uporaba aparata

### Regulator

Mešalnik je opremljen s posebnim regulatorjem z osvetljenim obročkom, ki sveti, ko aparat deluje.

Regulator lahko nastavite na vse hitrosti med oznakama MIN in MAX, lahko pa tudi preprosto uporabite enega izmed gumbov za hitro izbiro: Smoothie (napitki), Ice (led) in Pulse (pulzno).

- ▶ Če želite uporabiti hitrost med oznakama MIN in MAX, obrnite regulator na zeleni položaj.

Če niste prepričani, kakšna hitrost je najprimernejša, vedno izberite najvišjo (MAX).

- ▶ Če želite uporabiti enega od gumbov za hitro izbiro, najprej obrnite regulator na položaj ON. Nato pritisnite zeleni gumb za hitro izbiro.

Ko obrnete regulator na položaj ON, začnejo lučke v gumbih utripati.

### Funkcija za mešanje napitkov

To funkcijo uporabite za pripravo okusnih napitkov. Ko pritisnete gumb SMOOTHIE, začne aparat mešati napitek z ustrežno hitrostjo. Če želite zaustaviti mešanje, znova pritisnite gumb Smoothie.

Napitki (smoothiji) so goste pijače iz zmešanega zamrznjenega ali svežega sadja in sadnih sokov, včasih tudi z dodanim ledom, sladoledom, mlekom ali jogurtom. Nekaj primerov si lahko preberete v poglavju “Recepti”. Za redkejši napitek dodajte več tekočine, če pa želite pripraviti gostejši napitek, dodajte več zamrznjenega ali svežega sadja.

### Gumb za drobljenje ledu

Mešalnik je opremljen s posebno nastavitvijo hitrosti za drobljenje ledu. Ko pritisnete gumb Ice, začne aparat drobiti led z ustrežno hitrostjo. Če želite zaustaviti drobljenje ledu, znova pritisnite gumb Ice.

Led bo zdrobljen v nekaj sekundah na drobne, enakomerne delčke. Če želite na primer zdrobiti 5 ledenih kock, pritisnite gumb Ice, počakajte, da aparat dokonča 5 ciklov drobljenja, in ga nato izklopite. Če želite, da se led zdrobi v sneg, obrnite regulator na najvišjo hitrost ali za nekaj sekund pritisnite gumb Pulse. Če je rezultat še vedno pregrob, znova pritisnite gumb Pulse.

### Gumb za pulzno mešanje

Gumb za pulzno mešanje (Pulse) pritisnite, če želite sestavine obdelati zelo hitro. Ko pritisnete gumb za pulzno mešanje, začne aparat delovati pri najvišji hitrosti. Aparat z mešanjem preneha takoj, ko spustite gumb. Gumb za pulzno mešanje lahko uporabite tudi, ko aparat deluje med najnižjo in najvišjo hitrostjo.

### Mešalnik

- ▶ Mešalnik je namenjen finemu pasiranju, sekljanju in mešanju. Z njim lahko pripravljate juhe, omake, mlečne napitke in žvrkljano testo. Uporabljate ga lahko tudi za obdelavo zelenjave, sadja in mesa.

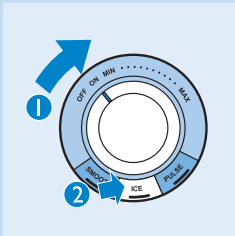
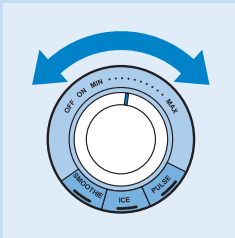

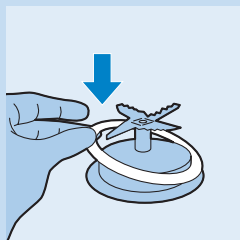

### Priprava mešalnika za uporabo

- 1 Na rezilno enoto namestite tesnilo.

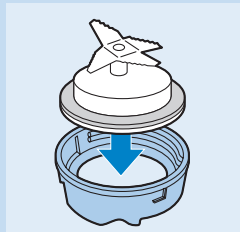

- 2 Rezilno enoto namestite na vmesni člen za rezilno enoto.

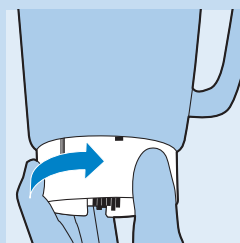

- 3 Vmesni člen za rezilno enoto trdno privijte na dno posode mešalnika.



- 4 Namestite posodo mešalnika z nameščenim vmesnim členom za rezilno enoto na motorno enoto (1) in jo obrnite, da se zaskoči (2).

Posodo mešalnika lahko na motorno enoto namestite v dveh položajih: ročaj je lahko obrnjen v levo ali v desno.

- 5 Vtikač vtaknite v omrežno vtičnico.

### Uporaba mešalnika

- 1 Sestavine dajte v posodo mešalnika.

- 2 Na posodo mešalnika namestite pokrov. Zaprite pokrov tako, da ga močno pritisnete navzdol.

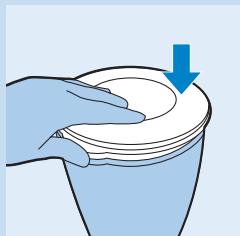

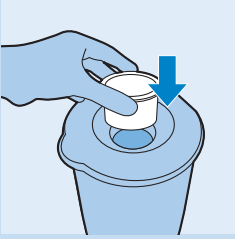

**3** V odprtino pokrova vstavite merilno posodico.

**4** Izberite hitrost z obračanjem regulatorja ali tako, da pritisnete enega od gumbov za hitro izbiro (oglejte si razdelek "Regulator").

Mešalnika ne pustite delovati neprekinjeno več kot tri minute. Če po treh minutah še niste zaključili z obdelavo sestavin, aparat izklopite in počakajte, da se ohladi na sobno temperaturo, preden nadaljujete z mešanjem.

**5** Preden odprete pokrov, regulator obrnite na položaj OFF, da izklopite aparat.

### Po uporabi mešalnika

**1** Aparat izklopite iz električnega omrežja.

**2** Odstranite pokrov z merilno posodico iz posode mešalnika.

**3** Snemite posodo mešalnika z nameščenim vmesnim členom z motorne enote.

**4** Odvijte vmesni člen za rezilno enoto z dna posode mešalnika.

**5** Snemljive dele vedno očistite takoj po uporabi.

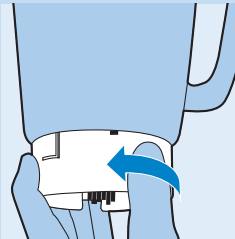

### Nasveti

- Meso in druge trdne sestavine pred obdelavo v mešalniku narežite na manjše kose.
- Ne obdelujte večjih količin trdnih sestavin naenkrat. Te sestavine raje obdelujte v manjših količinah.
- Za pripravo paradiznikovega soka narežite paradiznik na štiri kose in jih skozi odprtino v pokrovu spustite na vrteča se rezila.

### Merilna posodica

Merilno posodico lahko uporabljate za odmerjanje sestavin ali pripravo majoneze.

- ▶ Za pripravo majoneze lahko z nožem ali drugim ostrim predmetom prebodete dno merilne posodice in tako merilno posodico uporabite kot lijak za dodajanje olja. Da dosežete ravno pravo gostoto, morate olje dolivati zelo počasi. Med pripravo majoneze naj mešalnik deluje pri nizki hitrosti.

*Opomba: Če prebodete merilno posodico, je ne morete več uporabljati za odmerjanje sestavin.*

### Filter (samo model HR2094)

S tem filtrom lahko pripravite izvrstne sveže sadne sokove, koktajle ali sojino mleko (oglejte si poglavje "Recepti"). Filter preprečuje, da bi koščice in lupine prišle v pijačo.

Filtra ne napolnite preko mere. Vanj ne dodajte več kot 135 g suhih sojinih zrn ali 150 g sadja naenkrat.

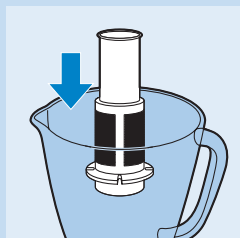

### Priprava filtra za uporabo

- 1** Namestite posodo mešalnika z nameščenim vmesnim členom za rezilno enoto na motorno enoto (1) in jo obrnite, da se zaskoči (2). Posodo mešalnika lahko na motorno enoto namestite v dveh položajih.

- 2** Vstavite filter v posodo mešalnika. Žlebiči filtra se morajo natančno prilegati rebrom v posodi mešalnika.

- 3** Prepričajte se, da je aparat priključen na električno omrežje.

### Uporaba filtra

- 1** Na posodo mešalnika namestite pokrov. Poskrbite, da namestite pokrov na posodo mešalnika tako, da je mogoče pijačo naliti skozi cedilo v pokrovu.
- 2** Sestavine dajte v filter. Pred obdelavo v filtru sadje narežite na majhne koščke in namočite stročnice, kot so soja zrna.
- 3** V posodo mešalnika nalijte vodo ali drugo tekočino (mleko, sok, itd.).
- 4** V odprtino v pokrovu vstavite merilno posodico.
- 5** Izberite hitrost ali pritisnite enega od gumbov (oglejte si razdelek "Regulator").

Aparat pustite delovati približno 60 sekund.

*Opomba: Pri pripravi večjih količin vam svetujemo, da v filter ne dodate vseh sestavin naenkrat. Začnite s pripravo majhne količine in pustite aparat delovati nekaj trenutkov. Nato aparat izklopite in dodajte novo manjšo količino, a pri tem sestavin ne napolnite preko vrha mrežice. Postopek ponavljajte, dokler ne obdelate vseh sestavin. Med obdelavo naj bo pokrov ves čas na posodi mešalnika.*

### Po uporabi filtra

- 1** Izklopite aparat in posodo mešalnika odstranite z motorne enote.
- 2** Napitek izlijte skozi dulec posode mešalnika. Poskrbite, da je pokrov na posodo mešalnika nameščen tako, da je mogoče tekočino izliti skozi cedilo v pokrovu. Ne odstranite pokrova, merilne posodice in filtra.
  - ▶** Pazite, da boste pokrov pravilno namestili, tako da boste lahko napitek izlili skozi filter v pokrovu.

Za najboljše rezultate namestite posodo s preostalimi sestavinami nazaj na aparat in ga pustite delovati še nekaj sekund.

- 3** Filter vedno očistite takoj po uporabi.



**Recept****► Sojino mleko**

Pri tem receptu potrebujete filter.

Neprekinjeno ne obdelujte več kot ene porcije. Pred nadaljevanjem obdelave počakajte, da se aparat ohladi na sobno temperaturo.

Sestavine:

- 135 g suhih sojinih zrn
- 1000 ml vode

► Pred obdelavo namočite sojina zrna za 4 ure.

► Namočena sojina zrna dajte v filter. V posodo mešalnika vlijte 1000 ml vode in 30 sekund mešajte pri najvišji hitrosti (MAX). Če želite na primer imeti bolj fino zmlete sestavine, lahko aparat izklopite in izključite ter premešate zrna. Nato nadaljujte z mešanjem pri najvišji hitrosti (MAX).

► Sojino mleko zlijte v kozico.

► Mleko zavrite, nato po okusu dodajte sladkor in pustite vreti, da se sladkor raztopi.

► Postrezite toplo ali hladno.

**Čiščenje**

Priporočamo, da snemljive dele očistite takoj po uporabi.

Ne dotikajte se rezil, saj so zelo ostra.

- 1 Aparat izklopite iz električnega omrežja.
- 2 Pred čiščenjem razstavite vse snemljive dele. Ne pozabite sneti tesnila z rezilne enote.
- 3 Vse snemljive dele pomijte v pomivalnem stroju ali v topli vodi z nekaj tekočega čistila.

Vse dele, razen motorne enote, lahko pomivate v pomivalnem stroju!

- 4 Motorno enoto očistite z vlažno krpo.

Motorne enote ne spirajte s tekočo vodo. Za čiščenje motorne enote ne uporabljajte jedkih čistil, žičnatih gobic, alkohola in podobnih sredstev.

**Shranjevanje**

► Omrežni kabel navijte okoli konzol na podstavku aparata.

**Okolje**

- Aparata po preteku življenjske dobe ne odvrzite skupaj z običajnimi gospodinjstvi odpadki, temveč ga odložite na uradnem zbirnem mestu za recikliranje. Tako pripomorate k ohranitvi okolja.



## Garancija in servis

Za servis, informacije ali v primeru težav obiščite Philipsovo spletno stran na naslovu [www.philips.com](http://www.philips.com) ali pa se obrnite na Philipsov center za pomoč uporabnikom v svoji državi (telefonsko številko najdete v mednarodnem garancijskem listu). Če v vaši državi ni takšnega centra, se obrnite na lokalnega Philipsovega prodajalca.

## Recepti

### Napitek iz kivija in jagod

Sestavine:

- 200 g olupljenega kivija, narezanega na 3 × 3 × 3 cm velike koščke
- 100 g banan, narezanih na 1 cm rezine, zamrznjeno
- 150 ml ananasovega soka
- 100 g zamrznjenih jagod

➤ Uporabite jagode in banane, ki so bile shranjene v zamrzovalniku. Sestavine dajte v posodo po zgornjem vrstnem redu in jih mešajte, dokler ne postanejo tekoče.

### Sadna mešanica

- 2 nektarini, izkoščičeni in narezani na koščke
- 125 g zamrznjenih malin
- 125 g zamrznjenih jagod
- 125 ml pomarančnega soka
- 125 ml jabolčnega soka
- 7 ledenih kock

➤ V posodo mešalnika dajte nektarini in ves sadni sok, nato dodajte zamrznjeno sadje. Pritisnite gumb za mešanje napitkov (Smoothie) in pustite aparat delovati 40 sekund.

### Ledena vanilijeva kava

Sestavine:

- 150 ml tople vode
- 1,5 žličke sladkorja
- 2 žlički kave
- 200 g vanilijevega sladoleda
- 10 ledenih kock

➤ Kavo in sladkor raztopite v vodi. Vse sestavine (razen ledenih kock) dajte v mešalnik. Mešajte, dokler napitek ne postane tekoč. Ko motor še deluje, skozi odprtino na pokrovu dodajte ledene kocke.

### Pina colada

- 40 ml temnega jamajškega ruma
- 30 ml kokosovega sirupa
- 10 ml smetane za stepanje
- 80 ml ananasovega soka

➤ Vse sestavine dajte v posodo mešalnika in dodajte 4 velike ledene kocke. Mešajte približno 30 sekund.

## Odpravljanje težav

Če aparat ne deluje oziroma ne deluje pravilno, najprej preverite spodnji seznam. Če v njem ne zasledite vaše težave, je aparat verjetno okvarjen. V tem primeru vam svetujemo, da ga odnesete prodajalcu ali na Philipsov pooblaščen servis.

### Vprašanje

### Odgovor

So vsi snemljivi deli aparata primerni za pomivanje v pomivalnem stroju?

Vsi, razen motorne enote.

Aparat ne dela. Kaj naj storim?

Preverite, ali je aparat vklopljen. Preverite tudi, ali ste posodo mešalnika pravilno sestavili.

Kaj pomeni "pulzno"?

Ko pritisnete gumb Pulse, deluje aparat z največjo hitrostjo, dokler držite gumb. Ta gumb uporabljajte, kadar želite obdelavo bolje nadzorovati, na primer pri seklanju.

Lahko v posodo mešalnika nalijem vrele sestavine?

Ne. Počakajte, da se sestavine ohladijo na 80 °C (175 °F), da ne bi prišlo do poškodb nastavkov.

Zakaj motor med obdelovanjem sestavin oddaja neprijeten vonj?

Za nove aparate je običajno, da pri prvih nekaj uporabah oddajajo neprijeten vonj in se iz njih celo nekoliko kadi. Ta pojav bo izginil po nekaj uporabah. Aparat lahko prav tako oddaja neprijeten vonj ali se iz njega celo kadi, če je bil predolgo vklopljen. V tem primeru morate aparat izklopiti in počakati 60 minut, da se ohladi.

Aparat se je ustavil, ker je rezilna enota blokirana. Kaj naj storim?

Izklopite aparat in z lopatico odstranite sestavine, ki blokirajo rezilno enoto. Prav tako priporočamo, da hkrati obdelujete le manjše količine.

Posoda mešalnika pušča. Kaj naj storim?

Izklopite aparat in izlijte sestavine. Nato odstranite vmesni člen za rezilno enoto. Preverite, ali je tesnilo pravilno sestavljeno.

Zakaj vsebuje sadni sok ali sojino mleko veliko tropin ali lupin?

Pijačo izlivajte skozi cedilo. Da bi preprečili lupine ali tropine v pijači, pustite merilno posodico v pokrovu, poskrbite, da sta pokrov in filter na pravem mestu in da je pokrov nameščen v pravem položaju (cedilo mora biti neposredno pred dulcem).

## Uvod

Čestitamo vam na kupovini i dobrodošli u Philips! Da biste imali sve pogodnosti podrške koju pruža Philips, registrujte svoj proizvod na [www.philips.com/welcome](http://www.philips.com/welcome).

## Opšti opis (Sl. 1)

- A** Jedinica motora
- B** Regulator
- C** Ležište sečiva
- D** Jedinica sa sečivima
- E** Zaptivni prsten
- F** Posuda blendera sa oznakom nivoa
- G** Poklopac
- H** Šolja za merenje sa podeocima
- I** Filter (samo model HR2094)

## Važno

Pre upotrebe aparata pažljivo pročitajte ovo uputstvo i sačuvajte ga za buduće potrebe.

## Opšte

### Opasnost

- Motor ne uranjajte u vodu ili bilo kakvu drugu tečnost i nemojte ga ispirati pod slavinom. Za čišćenje motora upotrebljavajte samo vlažnu krp.

### Upozorenje

- Pre uključivanja aparata, proverite da li napon naznačen na aparatu odgovara naponu lokalne mreže.
- Ako je glavni kabl oštećen, on uvek mora biti zamenjen od strane kompanije Philips, ovlašćenog Philips servisa ili na sličan način kvalifikovanih osoba, kako bi se izbegao rizik.
- Aparat ne upotrebljavajte ako su utikač, kabl ili drugi delovi oštećeni.
- Nemojte podizati aparat pomoću drške na posudi blendera kada je posuda blendera pričvršćena na jedinicu motora. Jedinica motora može pasti na pod i oštetiti se.
- Nemojte koristiti posudu blendera da biste uključivali i isključivali aparat.
- Aparat nikada ne ostavljajte da radi bez nadzora.
- Ovaj aparat nije namenjen za upotrebu od strane osoba (uključujući i decu) sa smanjenim fizičkim, senzornim ili mentalnim sposobnostima, ili nedostatkom iskustva i znanja, osim pod nadzorom ili na osnovu instrukcija za upotrebu aparata datih od strane osobe koja odgovara za njihovu bezbednost.
- Deca moraju da budu pod nadzorom da se ne bi igrala sa aparatom.
- Nemojte dodirivati sečiva, naročito kada je aparat priključen na napajanje. Sečiva su veoma oštra!

### Oprez

- Aparat uvek isključite iz električne mreže pre montaže, rastavljanja, čišćenja ili podešavanja bilo kog dela.
- Da biste sprečili kvar aparata, pazite da hrana ili tečnost ne prodre u spoj posude blendera na jedinici motora.



- Nikada nemojte koristiti dodatke ili delove drugih proizvođača odnosno one dodatke i delove koje kompanija Philips nije izričito preporučila. U slučaju upotrebe takvih dodataka ili delova, garancija prestaje da važi.
- Nemojte prekoračiti maksimalnu količinu naznačenu na dodacima.

---

## Blender

### Upozorenje

- U posudu blendera nikada ne stavljajte prste ili predmete dok je aparat u upotrebi.
- Pre montiranja posude na jedinicu motora proverite da li je sečivo dobro pričvršćeno na posudu blendera.
- Pri čišćenju izbegavajte dodir sa oštrim ivicama sečiva. One su veoma oštre i lako biste mogli da se posećete po prstima.
- Ako se sečiva zaglave, isključite aparat iz električne mreže pre uklanjanja sastojaka koji blokiraju sečiva.

### Oprez

- Bokal nemojte da punit sastojcima koji su topliji od 80°C.
- Da biste sprečili prosipanje, u posudu blendera stavite maksimalno 1,5 l tečnosti, posebno ako koristite veću brzinu. Kada radite sa vrelim tečnostima ili sastojcima koji mogu da stvore penu, u posudu blendera stavite maksimalno 1,25 l tečnosti.
- Ako se hrana zalepi za zid posude blendera, isključite aparat i izvucite kabl iz struje. Zatim lopaticom uklonite hranu sa zidova posude.
- Nikada ne zaboravite da postavite zaptivni prsten na sečivo pre nego što montirate posudu blendera, jer inače može doći do isticanja.
- Pre nego uključite aparat uvek proverite da li je poklopac ispravno zatvoren/postavljen, a šolja za merenje ispravno ubačena u poklopac.

---

## Filter

### Oprez

- Filter nikada ne upotrebljavajte za prerađivanje sastojaka čija temperatura prelazi 80°C.
- Nemojte prepuniti filter: U filter nemojte odjednom stavljati više od 135 g zrnevlja sušene soje ili 150 g voća.
- Pre nego što uključite aparat uvek proverite da li je poklopac ispravno zatvoren/postavljen, a šolja za merenje ispravno ubačena u poklopac.
- Pre nego voće stavite u filter, isecite ga na sitnije komade.
- Natopite suve sastojke, poput zrnevlja soje, pre nego što ih stavite u filter.

---

## Elektromagnetna polja (EMF)

Ovaj Philips aparat je usklađen sa svim standardima u vezi sa elektromagnetnim poljima (EMF). Ako se aparatom rukuje na odgovarajući način i u skladu sa uputstvima iz ovog priručnika, aparat je bezbedan za upotrebu prema naučnim dokazima koji su danas dostupni.

---

## Ugrađena bezbednosna brava

Ova karakteristika obezbeđuje da možete da uključite aparat jedino ako ste ispravno postavili posudu blendera na jedinicu motora. Ako je posuda blendera ispravno postavljena, ugrađena bezbednosna brava će se otključati.

## Pre prve upotrebe

- Pre prve upotrebe aparata temeljito očistite delove koji će doći u dodir sa hranom (pogledajte poglavlje "Čišćenje").

## Upotreba aparata

### Regulator

Vaš blender je opremljen specijalnim kontrolnim dugmetom s osvetljenim prstenom koji zasvetli kada uređaj radi.

Kontrolno dugme možete da podesite na bilo koju brzinu između MIN i MAX ili, što je čak i lakše, da upotrebite jedan od tri tastera za brz izbor: Gusti napitak, Led i Pulsno.

- Ukoliko želite da koristite brzinu između MIN i MAX, okrenite regulator u željeni položaj.

Ukoliko niste sigurni koja brzina je ispravna, uvek izaberite najveću (MAX).

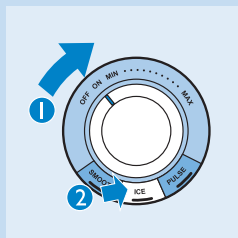
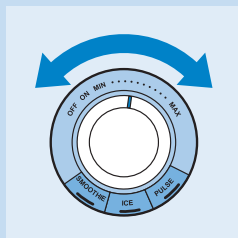

- Ako želite da koristite neki od tastera za brz izbor, prvo okrenite kontrolno dugme u položaj ON. Zatim pritisnite željeni taster za brz izbor.

Kada kontrolno dugme podesite na položaj ON, lampice u tasterima će početi da trepću.

### Funkcija Gusti napitak

Koristite ovaj taster za pripremanje ukusnih gustih napitaka. Kada pritisnete taster SMOOTHIE, uređaj će početi da muti gusti napitak u skladu s odgovarajućim profilom brzine. Da biste zaustavili proces, ponovo pritisnite taster „Smoothie“.

Gusti napici se prave od mešavine smrznutog ili svežeg voća i voćnih sokova, uz dodatak leda, sladoleda, mleka ili jogurta. Neke od primera potražite u poglavlju „Recepti“. Dodajte više tečnosti da biste napravili slabije, a više smrznutog ili svežeg voća za jače guste napitke.

### Dugme za led

Blender je opremljen specijalnim profilom brzine za mlevenje leda.

Kada pritisnete taster za led („Ice“), uređaj će početi da melje led u skladu s odgovarajućim profilom brzine. Da biste zaustavili proces mlevenja leda, ponovo pritisnite taster za led.

Led će biti usitnjen za nekoliko sekundi i kao rezultat ćete dobiti sitne, ravnomerne komadiće leda. Na primer, ako želite da usitnite 5 kockica leda, pritisnite taster Led, pustite da uređaj završi 5 ciklusa usitnjavanja, a zatim isključite uređaj. Ako želite da led pretvorite u sneg, okrenite kontrolni taster na maksimalnu brzinu ili nekoliko sekundi držite pritisnut taster Pulsno. Ako su komadići još uvek suviše veliki, ponovo pritisnite taster Pulsno.

### Dugme za pulsiranje

Pritisnite dugme „Pulse“ ako želite kratkotrajnu obradu sastojaka. Čim pritisnete dugme „Pulse“, aparat počinje da radi sa najvećom brzinom. Kada otpustite dugme, aparat odmah prestaje sa radom. Osim toga, dugme „Pulse“ se može koristiti i dok aparat radi na brzini između MIN i MAX.

## Blender

- Blender je namenjen za pravljenje finog pirea, seckanje i mešanje. Blenderom možete da pripremate supe, prelive, šejkove i dodatke. Takođe možete da ga koristite za preradu povrća, voća i mesa.

### Priprema blendera za upotrebu

- 1 Stavite zaptivni prsten na jedinicu sa sečivima.
- 2 Postavite jedinicu sa sečivima na ležište sečiva.
- 3 Navijajte priključak za jedinicu sečiva na donju stranu posude blendera sve dok ne bude potpuno pričvršćen.

- 4 Posudu blendera sa pričvršćenim ležištem sečiva stavite na jedinicu motora (1) i okrećite posudu dok ne čujete "klik" (2).

Posudu blendera možete postaviti na jedinicu motora u dva položaja, tako da ručka bude usmerena nadesno ili nalevo.

- 5 Uključite utikač u zidnu utičnicu.

### Upotreba blendera

- 1 Stavite sastojke u posudu.
- 2 Postavite poklopac na posudu blendera. Zatvorite poklopac tako što ćete ga čvrsto gurnuti nadole.

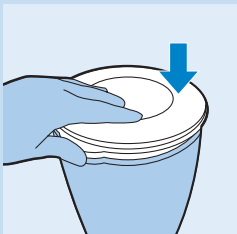
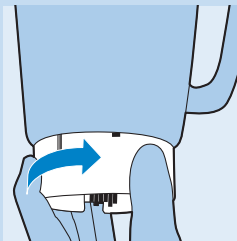
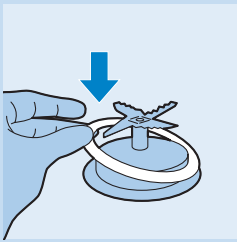

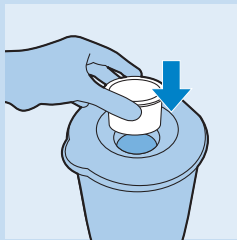

**3** Ubacite mernu čašicu u otvor na poklopcu.

**4** Izaberite brzinu okretanjem regulatora ili pritisnite neko od dugmadi za brz izbor (vidi odeljak „Regulator“).

Nemojte ostavljati aparat da radi duže od 3 minuta bez pauze. Ako obrada hrane nije gotova nakon 3 minuta, isključite aparat i ostavite ga da se ohladi do sobne temperature, a zatim ga ponovo uključite.

**5** Pre otvaranja poklopcu, aparat uvek isključite tako što ćete regulator okrenuti u položaj OFF.

### Posle upotrebe blendera

**1** Isključite aparat iz utičnice.

**2** Sa posude blendera uklonite poklopac sa mernom čašicom.

**3** Uklonite posudu blendera sa ležištem sa jedinice motora.

**4** Odvijte ležište sečiva sa donjeg dela posude blendera.

**5** Uvek očistite sve odvojive delove odmah nakon upotrebe

### Saveti

- Meso i druge čvrste sastojke isecite na manje komade pre nego ih stavite u posudu blendera.
- Nemojte obrađivati velike količine čvrstih sastojaka odjednom. Takve sastojke preradite u nekoliko manjih serija.
- Za pripremu soka od paradajza, isecite paradajz na četvrtine i kroz otvor na poklopcu ubacite komade na rotirajuća sečiva.

### Šolja za merenje

Šolju za merenje možete koristiti za merenje sastojaka ili pripremu majoneza.

- ▮ Da biste pripremili majonez, nožem ili drugim oštrim predmetom izbušite rupu na dnu šolje za merenje da biste je koristili kao levak za dodavanje ulja prilikom pripreme majoneza. Prilikom pripreme majoneza, mikser treba da radi na maloj brzini.

*Napomena: Kada jednom izbušite rupu u šolji za merenje, ne možete je više koristiti kao šolju za merenje.*

### Filter (samo model HR2094)

Pomoću ovog filtera možete da pravite predivne sveže voćne sokove, koktele i sojino mleko (pogledajte i odeljak „Recepti“). Filter sprečava da koštice i kožice dospeju u vaše piće.

Nemojte prepuniti filter. U filter nemojte odjednom stavljati više od 135 g zrnevlja sušene soje ili 150 g voća.

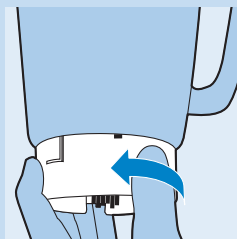

## Priprema filtera za upotrebu



- 1 Posudu blendera sa pričvršćenim ležištem sečiva stavite na jedinicu motora (1) i okrećite posudu dok ne čujete "klik" (2). Blender se može postaviti na jedinicu motora u dva položaja.

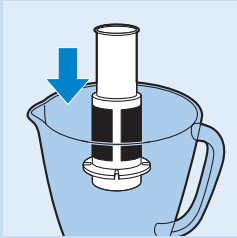

- 2 Stavite filter u posudu blendera. Proverite da li žlebovi na filteru odgovaraju rebrima u unutrašnjosti posude.
- 3 Proverite da li je uređaj priključen na električnu mrežu.

## Upotreba filtera

- 1 Postavite poklopac na posudu blendera. Postavite poklopac na posudu blendera tako da se piće može sipati kroz cediljku na poklopcu.
- 2 Stavite sastojke u filter. Isecite voće na manje komade i natopite suve sastojke, na primer zrna soje, pre nego što ih stavite u filter.
- 3 U posudu sipajte vodu ili neku drugu tečnost (mleko, sok itd.).
- 4 Stavite mernu čašicu u otvor na poklopcu.
- 5 Izaberite brzinu ili pritisnite neko dugme (vidi odeljak „Regulator“). Ostavite uređaj da radi oko 60 sekundi.

*Napomena: Kada prerađujete velike količine, savetujemo vam da u filter ne stavite sve sastojke odjednom. Počnite s manjom količinom i pustite uređaj da radi nekoliko sekundi. Zatim isključite uređaj i dodajte sledeću malu količinu, ali nemojte prekoračiti vrh mrežice sita. Ponavljajte ovu proceduru dok ne obradite sve sastojke. U toku rada, posuda blendera treba da bude zatvorena poklopcem.*

## Posle upotrebe filtera

- 1 Isključite aparat i uklonite posudu blendera sa jedinice motora.
- 2 Istočite napitak preko jezička za sipanje na posudi blendera. Proverite da li je poklopac postavljen na posudu blendera tako da se piće sipa kroz cediljku na poklopcu.

Nemojte odvajati poklopac, šolju za merenje i filter:

- Proverite da li ste montirali poklopac pravilno: tako da se napitak sipa kroz filter u poklopcu.

Za optimalne rezultate posudu sa preostalim sastojcima vratite na aparat i uključite ga na još nekoliko sekundi.

- 3 Uvek očistite filter nakon upotrebe.

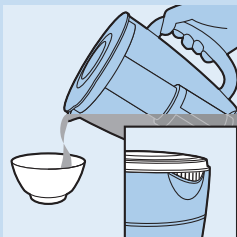

**Recept****▮ Sojino mleko**

Za ovaj recept potreban vam je filter.

Posle obrade 1 količine napravite pauzu. Pustite da se aparat ohladi na sobnu temperaturu pre nego što nastavite obrađivanje.

Sastojci:

- 135 g zrnevlja sušene soje
- 1000 ml vode
- ▮ Soju pre obrade kvasite 4 sata.
- ▮ Stavite natopljena sojina zrna u filter. Sipajte 1000 ml vode u posudu blendera i obrađujte 30 sekundi pri najvećoj brzini (MAX). Ako je potrebno, npr. da biste bolje usitnili sastojke, možete isključiti aparat i isključiti ga iz napajanja, a zatim promešati soju. Zatim nastavite obrađivati na najvećoj brzini (MAX).
- ▮ Sipajte sojino mleko u posudu.
- ▮ Sojino mleko staviti da prokluča, dodati mu šećera po ukusu i pustiti ga da lagano kluča dok se sav šećer ne rastopi.
- ▮ Služiti toplo ili hladno.

**Čišćenje**

Savetujemo da sve delove koji se skidaju čistite neposredno nakon upotrebe.

Ne dodirujte sečiva. Veoma su oštra.

- 1 Isključite aparat iz utičnice.
- 2 Pre čišćenja uvek skinite sve montirane delove. Ne zaboravite da uklonite zaptivni prsten sa jedinice sa sečivima.
- 3 Sve delove koji se skidaju možete da perete u mašini za pranje sudova ili u toploj vodi sa malo deterdženta za sudove.

Svi delovi osim jedinice motora mogu se prati u mašini za posuđe

- 4 Jedinicu motora čistite vlažnom tkaninom.

Nemojte da ispirate jedinicu motora pod slavinom. Nemojte da koristite abrazivna sredstva za čišćenje, odmašćivače, alkohol itd. za čišćenje jedinice motora.

**Odlaganje**

- ▮ Kabel za napajanje odložite tako da ga namotate na držače koji se nalaze u donjem delu aparata.

## Zaštita okoline



- Aparat koji se više ne može upotrebljavati nemojte da odlažete u kućni otpad, već ga predajte na zvaničnom mestu prikupljanja za reciklažu. Tako ćete doprineti zaštiti okoline.

## Garancija i servis

Ukoliko vam je potreban servis, informacije ili ako imate neki problem, posetite web-stranicu kompanije Philips na adresi [www.philips.com](http://www.philips.com) ili se obratite centru za korisničku podršku kompanije Philips u svojoj zemlji (broj telefona ćete pronaći u međunarodnom garantnom listu). Ako u vašoj zemlji ne postoji predstavništvo, obratite se ovlašćenom prodavcu Philips proizvoda.

## Recepti

### Gusti napitak od kivija i jagoda

Sastojci:

- 200 g oljuštenog kivija isečenog u komade od 3x3x3 cm
- 100 g banana, isečenih na kolutove debele 1 cm, zamrznute
- 150 ml soka od ananasa
- 100 g smrznutih jagoda

➤ Banane i jagode treba staviti direktno iz zamrzivača. Sastojke stavite u posudu blendera gore navedenim redosledom i miksujte dok ne postane glatko.

### Voćni miks

- 2 nektarine, bez koštice i isečene na komade
- 125 g smrznutih malina
- 125 g smrznutih jagoda
- 125 ml soka od narandže
- 125 ml soka od jabuke
- 7 kocki leda

➤ Stavite komade nektarina i sve sokove u posudu blendera, a zatim dodajte smrznuto voće. Pritisnite dugme „Smoothie“ i pustite da aparat radi oko 40 sekundi.

### Ledena kafa sa vanilom

Sastojci:

- 150 ml tople vode
- 1,5 supena kašika šećera
- 2 supene kašike kafe
- 200 g sladoleda od vanile
- 10 kockica leda

- ▶ Kafu i šećer pomešajte sa vodom. Sastojke (osim kockica leda) uspite u blender. Miksujte dok ne postane glatko. Dok motor radi, ubacite kockice leda kroz otvor na poklopcu.

### Koktel Pina Colada

- 40 ml tamnog Jamaica ruma
- 30 ml sirupa od kokosa
- 10 ml šlaga
- 80 ml soka od ananasa
- ▶ Stavite sve sastojke u blender i dodajte 4 velike kocke leda. Miksujte oko 30 sekundi.

### Rešavanje problema

Ako aparat ne radi ili ne radi ispravno, prvo proverite spisak u nastavku. Ako problem nije naveden na spisku, aparat je verovatno pokvaren. U tom slučaju, preporučujemo vam da ga odnesete prodavcu ili ovlašćenom Philips servisnom centru.

#### Pitanje

#### Odgovor

Da li sve delove koji mogu da se rastave mogu da perem u mašini za sudove?

Da, osim jedinice motora.

Aparat ne radi. Šta da radim?

Proverite da li ste aparat priključili na električnu mrežu. Takođe, proverite da li je posuda blendera ispravno postavljena.

Šta znači "pulsiranje"?

Kada pritisnete dugme „Pulse“, uređaj će raditi na maksimalnoj brzini sve dok pritisnete dugme. Upotreba dugmeta „Pulse“ preporučuje se ako želite da imate veću kontrolu nad procesom obrade, npr. kod seckanja.

Da li u posudu blendera mogu da stavim ključalu tečnost?

Ne, ostavite tečnosti ili čvrste sastojke da se ohlade do 80°C/175°F kako ne bi došlo do oštećenja dodataka.

Zašto motor u toku prerade proizvodi neprijatan miris?

Novi aparati tokom prvih nekoliko upotreba često imaju neprijatan miris ili određenu količinu dima. Ta pojava će da nestane nakon nekoliko upotreba. Neprijatan miris ili dim može da se pojavi ako ste aparat predugo koristili. U tom slučaju isključite aparat i ostavite da se hladi 60 minuta.

Aparat je prestao da radi jer je sečivo blokirano. Šta da radim?

Isključite aparat i lopaticom pomerite sastojke koji blokiraju sečivo. Preporučujemo vam da prerađujete manju količinu sastojaka.

Posuda blendera propušta tečnost. Šta da radim?

Isključite aparat i prospite sastojke iz posude. Zatim uklonite ležište sečiva. Proverite da li je zaptivni prsten ispravno postavljen.

Zašto u voćnom soku ili sojinom mleku ima mnogo pulpe i kožica?

Sipajte piće kroz sito. Da biste sprečili da pulpa i kožica uđe u vaše piće, ostavite šolju za merenje i filter u posudi, proverite da li su poklopac i filter na svom mestu a poklopac ispravno postavljen (tj. cediljka se nalazi odmah ispred jezička za sipanje).



## Вступ

Вітаємо Вас із покупкою та ласкаво просимо до клубу Philips! Щоб уповні скористатися підтримкою, яку пропонує Philips, зареєструйте свій виріб на веб-сайті [www.philips.com/welcome](http://www.philips.com/welcome).

## Загальний опис (Мал. 1)

- A** Блок двигуна
- B** Регулятор
- C** Деталь для з'єднання ріжучого блока
- D** Ріжучий блок
- E** Ущільнююче кільце
- F** Глек блендера з індикацією рівня наповненості
- G** Кришка
- H** Мірна чашка
- I** Фільтр (лише HR2094)

## Важлива інформація

Уважно прочитайте цей посібник користувача перед тим, як використовувати пристрій, та зберігайте його для майбутньої довідки.

## Загальна інформація

### Небезпечно

- У жодному разі не занурюйте блок двигуна у воду чи іншу рідину та не мийте його під краном. Чистіть блок двигуна лише вологою ганчіркою.

### Попередження

- Перед тим, як під'єднувати пристрій до мережі, перевірте, чи збігається напруга, вказана у таблиці характеристик, із напругою у мережі.
- Якщо шнур живлення пошкоджений, для уникнення небезпеки його необхідно замінити, звернувшись до компанії Philips, уповноваженого сервісного центру або фахівців із належною кваліфікацією.
- Не використовуйте пристрій, якщо штекер, шнур живлення або інші частини пошкоджено.
- Не піднімайте пристрій за ручку глека блендера, коли глек блендера закріплено на блоці двигуна. Блок двигуна може впасти на підлогу і пошкодитися.
- Ніколи не намагайтеся увімкнути або вимкнути пристрій, знімаючи або встановлюючи глек блендера.
- Ніколи не залишайте пристрій працювати без нагляду.
- Пристрій не призначено для користування особам (включаючи дітям) з послабленими фізичними відчуттями чи розумовими здібностями, або без належного досвіду та знань, крім випадків користування під наглядом чи за вказівками особи, яка відповідає за безпеку їх життя.
- Дорослі повинні стежити, щоб діти не бавилися пристроєм.
- Не торкайтеся ножів, особливо якщо пристрій під'єднано до розетки. Ножі дуже гострі.

**Увага**

- Завжди від'єднуйте пристрій від мережі перед тим, як встановлювати, знімати чи замінювати будь-які частини.
- Для запобігання збою у роботі пристрою слідкуйте, щоб їжа чи рідини не потрапляли у роз'єм для під'єднання до мережі глека блендера на блоці двигуна.
- Не використовуйте приладдя чи деталі інших виробників, за винятком тих, які рекомендує компанія Philips. Використання такого приладдя чи деталей призведе до втрати гарантії.
- Не наповнюйте глек вище максимальної позначки.

**Блендер**

---

**Попередження**

- Ніколи не вставляйте у глек блендера пальці та інші предмети, коли пристрій працює.
- Перед тим, як встановлювати глек на блок двигуна, перевірте, чи ріжучий блок блендера надійно зафіксовано.
- Під час чищення не торкайтеся ножів ріжучого блока блендера. Вони дуже гострі й можуть легко порізати пальці.
- Якщо до ножів прилипає продукти, перед тим як очистити ножі, витягніть штекер із розетки.

**Увага**

- Ніколи не наповнюйте глек блендера продуктами, температура яких перевищує 80°C.
- Для запобігання витіканню не наливайте у глек блендера більше 1,5 л рідини, особливо під час роботи на високій швидкості. Не наливайте у глек блендера більше 1,25 л рідини для переробки гарячих рідин чи продуктів, здатних утворювати піну.
- Якщо їжа прилипає до стінок глека блендера, вимкніть пристрій і витягніть шнур із розетки. За допомогою лопатки видаліть продукти зі стінок глека.
- Перед тим як встановлювати глек блендера, слід встановити ущільнююче кільце у ріжучий блок, інакше продукти витікатимуть.
- Перед тим, як увімкнути пристрій, завжди перевіряйте, чи глек накритий кришкою належним чином і чи мірна чашка правильно встановлена у кришці.

**Фільтр**

---

**Увага**

- Ніколи не використовуйте фільтр для обробки продуктів, температура яких перевищує 80°C.
- Ніколи не перевантажуйте фільтр. Не кладіть у фільтр більше, ніж 135 г сухих соєвих бобів чи 150 г фруктів за один раз.
- Перед тим, як увімкнути пристрій, завжди перевіряйте, чи кришка закріплена належним чином і чи мірна чашка правильно встановлена у кришці.
- Перед тим, як класти фрукти у фільтр, поріжте їх на невеликі шматки.
- Перед тим, як покласти сухі продукти, наприклад, соєві боби, у фільтр, замочить їх.

## Електромагнітні поля (ЕМП)

Цей пристрій Philips відповідає усім стандартам, які стосуються електромагнітних полів (ЕМП). Згідно з останніми науковими дослідженнями, пристрій є безпечним у використанні за умов правильної експлуатації у відповідності з інструкціями, поданими у цьому посібнику користувача.

## Вбудована система запобіжного блокування

Ця функція дозволяє вмикати пристрій лише тоді, коли глек блендера встановлено на блок двигуна належним чином. Якщо глек блендера встановлено правильно, вбудовану систему запобіжного блокування буде вимкнено.

## Перед першим використанням

- ▶ Перед першим використанням ретельно почистіть частини, які контактуватимуть з їжею (див. розділ “Чищення”).

## Застосування пристрою

### Регулятор

Ваш блендер має спеціальний регулятор з кільцем, що підсвічується, коли пристрій працює.

Регулятор можна налаштувати на будь-яке значення швидкості від MIN до MAX або, що простіше, скористатися однією з трьох кнопок швидкого вибору: Smoothie (фруктовий напій), Ice (лід) та Pulse (імпульсний режим).

- ▶ Щоб налаштувати швидкість між MIN та MAX, поверніть регулятор у потрібне положення.

Якщо Ви не знаєте, яке значення швидкості вибрати, завжди вибирайте найвище значення (MAX).

- ▶ Щоб скористатися однією з кнопок швидкого вибору, спочатку поверніть регулятор у положення “ON”, потім натисніть потрібну кнопку швидкого вибору.

Під час повертання регулятора в положення “ON”, індикатори на кнопках починають блимати.

### Режим приготування фруктових напоїв

Використовуйте цей режим для приготування смачних фруктових напоїв. Після натиснення кнопки SMOOTHIE пристрій починає змішувати пюре відповідно до вибраної швидкості. Щоб зупинити процес, натисніть кнопку “Smoothie” ще раз.

М'які фруктові напої - це густі напої, приготовані із заморожених або свіжих фруктів та фруктових соків, до яких інколи додається лід, морозиво, молоко або йогурт. Приклади приготування таких напоїв див. у розділі “Рецепти”. Для приготування менш концентрованого напою додавайте більше рідини, а для приготування густішого напою - більше морожених або свіжих фруктів.

### Кнопка “Ice”

Блендер оснащено спеціальним режимом швидкості для подрібнення льоду.

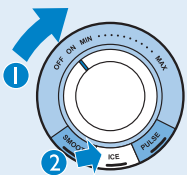
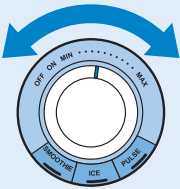

Після натиснення кнопки "лід" пристрій починає подрібнювати лід відповідно до вибраної швидкості. Щоб зупинити процес подрібнення льоду, натисніть кнопку "Ice" ще раз.

Лід подрібнюється протягом декількох секунд, в результаті чого Ви отримujete дрібні однакові шматки. Наприклад, щоб подрібнити 5 кубиків льоду, натисніть кнопку "Ice", дайте пристрою виконати 5 циклів подрібнювання, а потім вимкніть пристрій. Щоб подрібнити лід на сніг, поверніть регулятор в положення максимальної швидкості, натисніть кнопку "Pulse" та утримуйте її протягом декількох секунд. Якщо лід подрібнюється недостатньо дрібно, натисніть кнопку "Pulse" знову.

### **Кнопка імпульсного режиму**

Щоб швидко обробити продукти, натисніть кнопку імпульсного режиму (Pulse). Після натиснення цієї кнопки пристрій починає працювати на найвищій швидкості. Якщо відпустити кнопку, пристрій вимикається. Кнопку імпульсного режиму можна також використовувати, якщо пристрій працює на швидкості від MIN до MAX.

### **Блендер**

► Блендер призначений для приготування однорідного пюре, подрібнення та змішування продуктів. За допомогою блендера можна готувати супи, соуси, молочні коктейлі, рідке тісто, а також подрібнювати овочі, фрукти та м'ясо.

### **Підготовка блендера до використання**

- 1** Встановіть ущільнююче кільце на ріжучий блок.
- 2** Встановіть ріжучий блок на з'єднувальну деталь.
- 3** Прикріпіть деталь на дні глека блендера, поки вона не зафіксується належним чином.

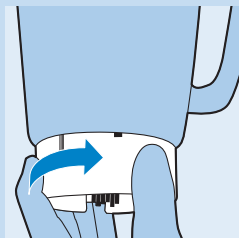
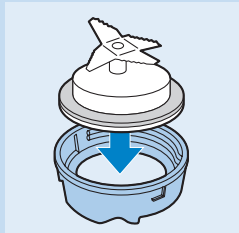
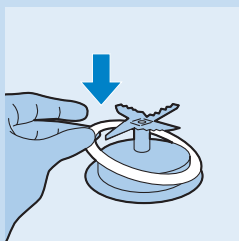



**4** Встановіть глек блендера з приєднаною до нього з'єднувальною деталлю на блок двигуна (1) та поверніть його до фіксації (2).

Глек блендера можна встановити на блок двигуна у два положення: з ручкою з правої чи з лівої сторони.

**5** Вставте штепсель у розетку на стіні.

### Використання блендера

**1** Покладіть продукти у глек блендера.

**2** Встановіть кришку на глек блендера. Закрийте кришку, міцно притиснувши її.

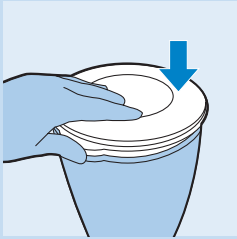

**3** Вставте мірну чашку в отвір на кришці.

**4** Виберіть швидкість, повернувши регулятор або натиснувши кнопку швидкого вибору (див. розділ "Регулятор").

Не залишайте пристрій увімкненим довше, ніж на 3 хвилини. Якщо за 3 хвилини продукти перемішалися недостатньо, вимкніть пристрій і дайте йому охолонути до кімнатної температури перед тим, як знову його використовувати.

**5** Перед тим як відкрити кришку, завжди вимикайте пристрій, повернувши регулятор у положення ВИМК.



### Після використання блендера

**1** Від'єднайте пристрій від мережі.

**2** Зніміть кришку з мірною чашкою з глека блендера.

**3** Вийміть глек блендера з приєднаною до нього з'єднувальною деталлю з блока двигуна.

**4** Відкрутіть з'єднувальну деталь для ріжучого блока із дна глека блендера.

**5** Завжди чистіть знімні частини відразу ж після використання.

### Поради

- Перед тим як класти у глек блендера м'ясо або інші тверді продукти, поріжте їх на менші шматки.
- Не обробляйте одночасно велику кількість твердих продуктів. Кладіть їх у блендер невеликими порціями.
- Для приготування томатного соку розріжте томати на чвертинки і через отвір у кришці кидайте їх на ножі, що обертаються.

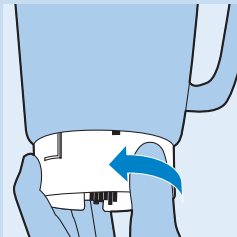

## Мірна чашка

Мірну чашку можна використовувати для вимірювання кількості продуктів або приготування майонезу.

- 1 Готуючи майонез, можна відкрити отвір посередині на дні мірної чашки ножем або іншим гострим предметом, щоб використовувати чашку як лійку для додавання олії. Для отримання належної консистенції олію слід додавати поступово. Готувати майонез необхідно за низької швидкості.

*Примітка: Якщо Ви відкрили отвір у мірній чашці, її не можна використовувати для вимірювання.*

## Фільтр (лише HR2094)

За допомогою цього фільтра можна готувати смачні свіжі фруктові соки, коктейлі або соєве молоко (див. також розділ "Рецепти"). Фільтр запобігає потраплянню в напій насіння та шкірок.

Ніколи не перевантажуйте фільтр. Не кладіть у фільтр більше, ніж 135 г сухих соєвих бобів чи 150 г фруктів за один раз.

### Підготовка фільтра до роботи

- 1 Встановіть глек блендера з приєднаною до нього з'єднувальною деталлю на блок двигуна (1) та поверніть його до фіксації (2).

Блендер можна встановити на блок двигуна у два положення.

- 2 Вставте фільтр у глек блендера.

Пази на фільтрі повинні точно співпадати із виступами у глеківі блендера.

- 3 Перевірте, чи пристрій під'єднаний до розетки.

### Використання фільтра

- 1 Встановіть кришку на глек блендера.

Перевірте, чи кришка глека блендера встановлена таким чином, що напій можна виливати через сіточку кришки.

- 2 Покладіть продукти у фільтр.

Перед тим, як покласти фрукти у фільтр, наріжте їх малими скибками, а сухі продукти (наприклад, соєві боби) розмочить.

- 3 Налийте воду чи іншу рідину (молоко, сік тощо) у глек блендера.

- 4 Встановіть мірну чашку в отвір на кришці.

- 5 Виберіть швидкість або натисніть кнопку (див. розділ "Регулятор").

Дайте пристрою попрацювати протягом прибл. 60 секунд.

*Примітка: Під час обробки великої кількості продуктів радимо не класти їх у фільтр одночасно. Спочатку покладіть невелику порцію і дайте пристрою попрацювати кілька секунд. Потім вимкніть пристрій і знову додайте невелику порцію, слідкуючи, щоб продукти не виступали за краї сіточки. Повторюйте цю процедуру, доки не будуть подрібнені усі продукти. Під час роботи не знімайте кришку з глека блендера.*

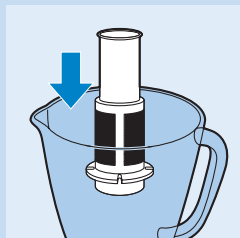



## Після використання фільтра

- 1 Вимкніть пристрій і зніміть глек блендера з блока двигуна.
- 2 Вилийте напій через носик глека блендера. Перевірте, чи кришка глека блендера встановлена таким чином, що напій можна вилити через сіточку кришки.

Не знімайте кришку, мірну чашку і фільтр.

- ▶ Переконайтеся, що кришку встановлено в правильному положенні, щоб напій можна було вилити через фільтр у кришці.

Для отримання найкращих результатів поставте глек із залишками продуктів знову на пристрій і увімкніть пристрій ще на кілька секунд.

- 3 Завжди чистіть фільтр відразу ж після використання.

## Рецепт

- ▶ Соєве молоко

Для цього рецепта потрібен фільтр.

Не обробляйте без перерви більше, ніж 1 порцію. Дайте пристрою охолонути до кімнатної температури перед тим, як знову його використовувати.

Інгредієнти:

- 135 г сухих соєвих бобів
- 1000 мл води
- ▶ Перед приготуванням вимочуйте соєві боби протягом 4 годин.
- ▶ Покладіть вимочені соєві боби у фільтр. Налийте у глек блендера 1000 мл води і змішуйте 30 секунд за найвищої швидкості (MAX). За необхідності (наприклад, для утворення рідшої суміші) пристрій можна вимкнути, від'єднати від мережі та перемішати боби. Потім знову продовжіть змішувати на найвищій швидкості (MAX).
- ▶ Вилийте соєве молоко в каструлю.
- ▶ Скип'ятіть соєве молоко, потім додайте цукру до смаку і трохи проваріть, доки цукор не розчиниться.
- ▶ Подавайте гарячим або холодним.

## Чищення

Радимо чистити знімні частини відразу ж після використання.

Не торкайтеся ножів. Вони дуже гострі.

- 1 Від'єднайте пристрій від мережі.
- 2 Перед тим як чистити знімні частини, від'єднайте їх від пристрою. Не забудьте зняти з ріжучого блока ущільнююче кільце.
- 3 Мийте всі знімні частини у посудомийній машині або у теплій воді з миючим засобом.

Усі деталі, крім блока двигуна, можна мити в посудомийній машині!

- 4 Блок двигуна почистіть вологою ганчіркою.

Не мийте блок двигуна під краном. Не використовуйте для чищення блока двигуна абразивні засоби, металеві ганчірки, спирт тощо.



**Зберігання**

- ▶ Коли пристрій не використовується, намотуйте шнур живлення довкола барабана на дні пристрою.

**Навколишнє середовище**

- Не викидайте пристрій разом із звичайними побутовими відходами, а здавайте його в офіційний пункт прийому для повторної переробки. Таким чином Ви допомагаєте захистити довкілля.

**Гарантія та обслуговування**

Якщо Вам необхідна інформація або обслуговування, якщо у Вас виникла проблема, відвідайте веб-сайт компанії Philips [www.philips.com](http://www.philips.com) або зверніться до Центру обслуговування клієнтів компанії Philips у Вашій країні (телефон можна знайти на гарантійному талоні). Якщо у Вашій країні немає Центру обслуговування клієнтів, зверніться до місцевого дилера Philips.

**Рецепти****Напій із ківі та полуниці**

Інгредієнти:

- 200 г чищених ківі, порізаних на кубики 3x3x3 см
- 100 г бананів, порізаних на скибки товщиною 1 см, заморожені
- 150 мл ананасового соку
- 100 г замороженої полуниці

- ▶ Банани і полуницю необхідно брати безпосередньо з холодильника. Покладіть продукти в глек блендера у вказаній вище послідовності та вимішуйте до утворення однорідної маси.

**Фруктовий мікс**

- 2 нектарини, без кісточок, порізані на шматки
- 125 г замороженої малини
- 125 г замороженої полуниці
- 125 мл апельсинового соку
- 125 мл яблучного соку
- 7 кубиків льоду

- ▶ Покладіть нектарини та сік у глек блендера і додайте заморожених фруктів. Натисніть кнопку приготування фруктових напоїв і дайте пристрою попрацювати протягом 40 секунд.

**Кава з ванільним морозивом**

Інгредієнти:

- 150 мл теплої води
- 1,5 стол. ложок цукру
- 2 стол. ложки розчинної кави



- 200 г ванільного морозива
- 10 кубиків льоду
- ▶ Розчиніть каву та цукор у воді. Вилийте усі продукти (крім кубиків льоду) в блендер. Розмішуйте до утворення однорідної маси. Коли працюватиме двигун, додайте кубики льоду через отвір у кришці.

### Коктейль “Піна Колада”

- 40 мл темного ямайського рому
- 30 мл кокосового сиропу
- 10 мл збитих вершків
- 80 мл ананасового соку
- ▶ Покладіть усі продукти в глек блендера і додайте 4 великі кубики льоду. Увімкніть блендер на 30 секунд.

### Усунення несправностей

Якщо пристрій не працює або працює неналежним чином, перевірте спочатку наступні можливі причини. Якщо проблему не вказано у списку, ймовірно, пристрій пошкоджений. У такому випадку радимо віднести пристрій до дилера або до уповноваженого сервісного центру Philips.

#### Запитання

#### Відповідь

Чи можна мити всі знімні частини у посудомийній машині?

Так, окрім блока двигуна.

Пристрій не працює. Що робити?

Перевірте, чи пристрій під'єднано до мережі. Також перевірте, чи глек блендера встановлено належним чином.

Що означає “імпульсний”?

Якщо натиснути та утримувати кнопку імпульсного режиму, пристрій почне працювати на найвищій швидкості. Радимо використовувати кнопку імпульсного режиму, якщо бажаєте краще контролювати процес обробки продуктів, наприклад під час подрібнення.

Чи можна заливати у глек блендера дуже гарячі продукти?

Ні, дайте рідині чи продуктам охолонути до температури 80°C<sup>o</sup> щоб не пошкодити приладдя.

Чому з двигуна під час роботи виходить неприємний запах?

З новими пристроями таке часто буває - неприємний запах або незначна кількість диму протягом перших кількох хвилин використання. Це явище припиниться після кількох разів використання пристрою. Неприємний запах або дим можуть також з'явитися після тривалого використання пристрою. У такому випадку вимкніть пристрій і дайте йому охолонути протягом 60 хвилин.

Пристрій перестав працювати у зв'язку з тим, що заблокувався ріжучий блок. Що робити?

Вимкніть пристрій і за допомогою лопатки видаліть продукти, які заблокували ріжучий блок. Рекомендується також переробляти менші порції продуктів.

**Запитання****Відповідь**

Глек блендера протікає.  
Що робити?

Вимкніть пристрій і вилийте з глека продукти. Зніміть з'єднувальну деталь для ріжучого блока. Перевірте, чи ущільнює кільце встановлено належним чином.

Чому у фруктовому соці  
або соєвому молоці  
багато м'якоті або  
шкірок?

Пролийте напій крізь сіточку. Щоб м'якоть та шкірки не потрапляли в напій, перевірте, чи мірна чашка встановлена у кришці, чи кришка і фільтр знаходяться на місці, а також чи кришку закріплено у правильному положенні (тобто чи сіточка знаходиться безпосередньо навпроти носика).

Служба підтримки споживачів

тел.: 0-800-500-697 (дзвінки зі стаціонарних телефонів на території України безкоштовні)

для більш детальної інформації завітайте на [www.philips.ua](http://www.philips.ua)

Компанія Philips встановлює строк служби на даний виріб – не менше 3 років



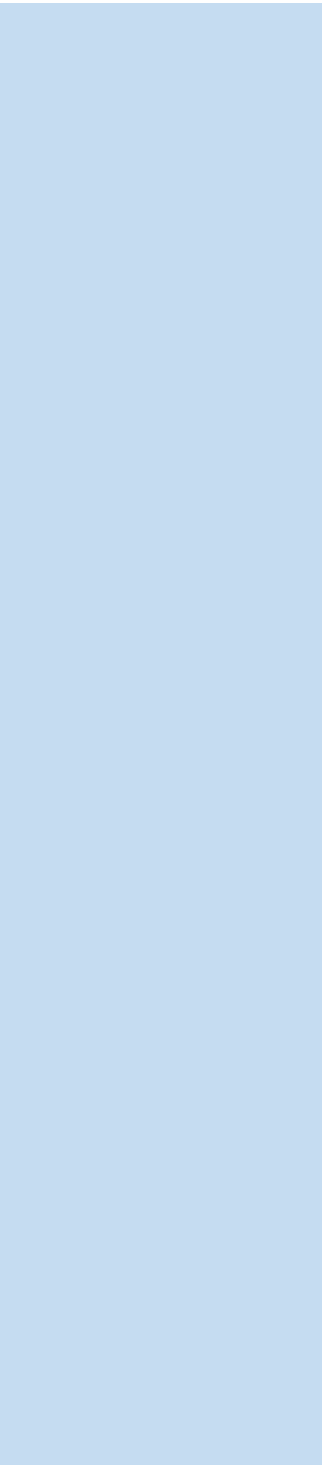

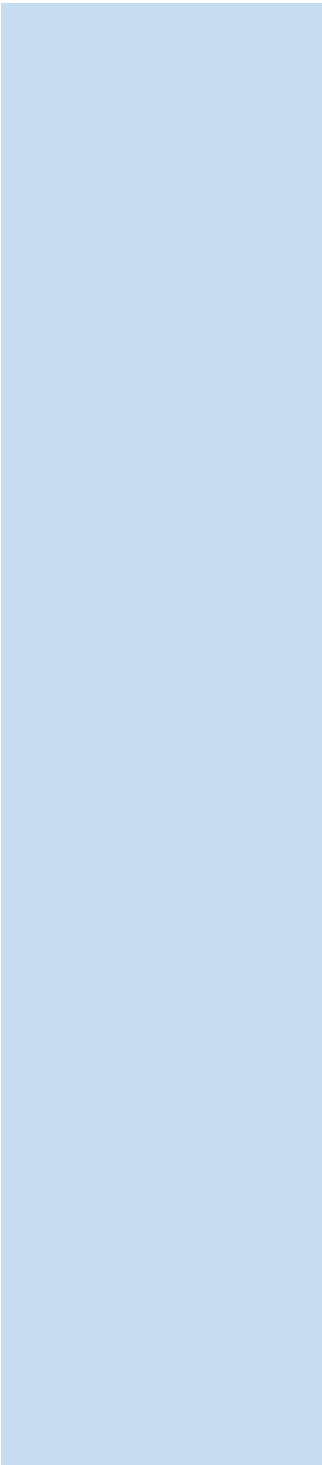



[www.philips.com](http://www.philips.com)

 100% recycled paper  
100% papier recyclé

4203.000.5437.6