



**THE BEST SUPPORT
FOR YOUR AV & IT HARDWARE**
T: + 31(0)23-5478888 | E: info@newstar.eu | W: www.newstar.eu

FPMA-MOBILE1800

NEWSTAR FLATSCREEN MOBIELE WERKPLEK

De FPMA-MOBILE1800 is een verrijdbare werkplek voor een monitor (max. 27"/69 cm), PC, toetsenbord en muis.



SPECIFICATIES

Garantie	5 jaar
Hoogte	180 cm
Hoogteverstelling	Manual
Kantelen (graden)	25°
Kleur	Zilver
Max. beeldformaat	27
Max. draagvermogen	6
Min. beeldformaat	10
Min. draagvermogen	0
Schermen	1
Type	Kantelen Zwenken Full motion
VESA maximaal	100x100 mm
VESA minimaal	75x75 mm
Zwenken (graden)	180°
EAN code	8717371440701

Met deze NewStar mobiele werkplek, model FPMA-MOBILE1800, creëert u een mobiele werkplek. Op dit meubel bevestigt u een flatscreen, PC of notebook, toetsenbord en muis.

Door gebruik te maken van een mobiele werkplek profiteert u optimaal van de mogelijkheden van uw hardware. Stel uw scherm, toetsenbord en muis op de juiste manier in en neem deze werkplek mee naar iedere gewenste locatie.

Schermen zijn eenvoudig te kantelen en zwenken. Hierdoor creëert u de ideale kijkhoek en verkleint u de kans op nek- en rugklachten. Het meubel is geschikt voor schermen t/m 27" (69 cm). Het maximale gewicht van het scherm is 6 kg per scherm. Dit product is geschikt voor schermen met een VESA gatenpatroon van 75x75 mm of 100x100 mm. Heeft u een afwijkend (groter) gatenpatroon, dan kunt u dit oplossen met een van onze VESA verloopplaten. Kabels zijn netjes weg te werken in het meubel.

Het maximale gewicht van de PC is 20 kilo.



THE BEST SUPPORT
FOR YOUR AV & IT HARDWARE
T: + 31(0)23-5478888 | E: info@newstar.eu | W: www.newstar.eu

FPMA-MOBILE1800

NEWSTAR FLATSCREEN MOBIELE WERKPLEK

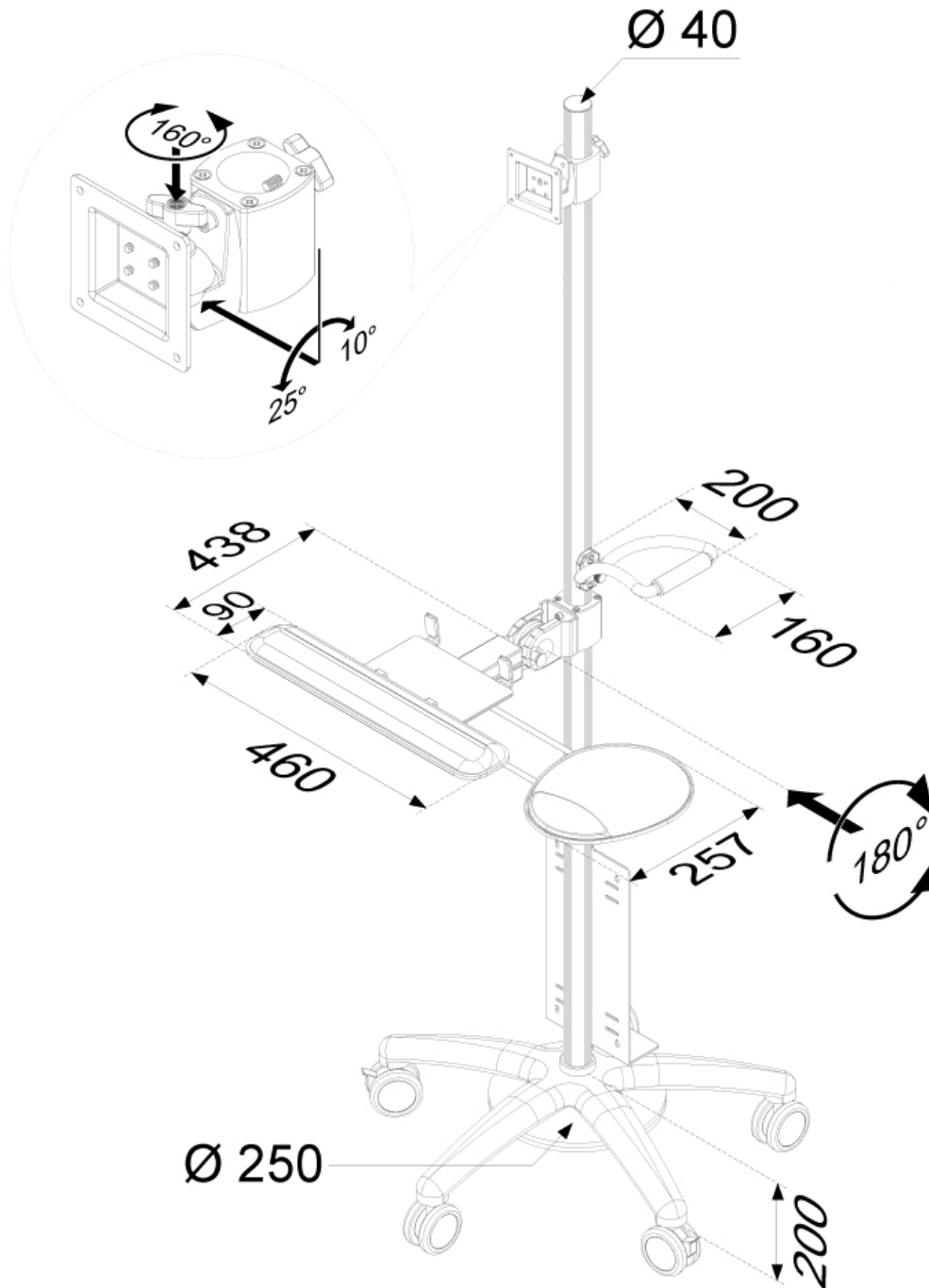

NewStar Products Europe B.V.
Wateringweg 62/B
2031 EJ HAARLEM
THE NETHERLANDS

Phone : +31(0)23-5478888
Fax : +31(0)23-5478889
Email : info@newstar.nl
Website : www.newstar.eu

NewStar cannot be held liable for any inaccuracies and copyrights.
No part of this publication may be reproduced and/or published by print, photocopy, microfilm or in any other way, without prior written permission of NewStar Computer Products Europe BV.