

Guide de l'utilisateur

QL-800

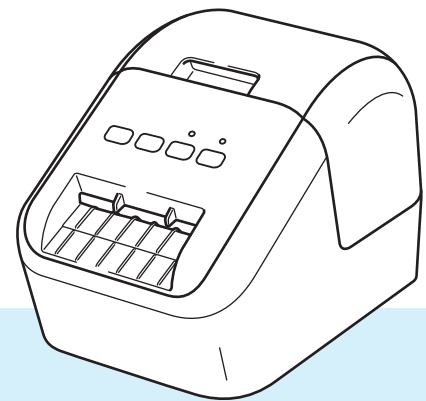

Introduction

Remarques importantes

- Le contenu de ce document et les spécifications de ce produit peuvent être modifiés sans préavis.
- Brother se réserve le droit d'apporter, à tout moment et sans préavis, des modifications aux spécifications et renseignements contenus dans ce document et ne saurait être tenu responsable de tout dommage (y compris les dommages indirects) causé par la confiance portée aux renseignements présentés, y compris, mais sans s'y limiter, les erreurs typographiques ou autres liées aux publications.
- Les écrans présentés dans ce document peuvent varier en fonction du système d'exploitation de votre ordinateur, du modèle de votre produit et de la version des logiciels.
- Avant d'utiliser l'imprimante d'étiquettes, assurez-vous d'avoir lu tous les documents fournis avec l'imprimante d'étiquettes pour connaître les renseignements liés à la sécurité et au bon fonctionnement de l'appareil.
- L'imprimante d'étiquettes figurant sur les illustrations peut être différente de votre imprimante d'étiquettes.
- Les options et fournitures disponibles peuvent varier en fonction du pays.

Manuels disponibles

Accédez au Brother Solutions Center (Centre de solutions Brother) à l'adresse support.brother.com et cliquez sur Manuels sur la page correspondant à votre modèle pour télécharger les manuels les plus récents.





Guide de sécurité du produit ¹	Ce guide fournit des consignes de sécurité; veuillez le lire avant d'utiliser l'imprimante d'étiquettes.
Guide d'installation rapide ¹	Ce guide comprend des renseignements de base sur l'utilisation de l'imprimante d'étiquettes, ainsi que des conseils de dépannage.
Guide de l'utilisateur ²	Ce guide fournit des renseignements complémentaires sur les réglages et le fonctionnement de l'imprimante d'étiquettes, des conseils de dépannage et des instructions d'entretien.

¹ Manuel imprimé fourni avec l'imprimante.

² Manuel PDF disponible sur le site Web du Brother Solutions Center (Centre de solutions Brother).



Symboles utilisés dans ce guide

Les symboles suivants sont utilisés dans ce guide :

 AVERTISSEMENT	Vous indique ce qu'il faut faire pour éviter tout risque de blessure.
 ATTENTION	Décrit les procédures à suivre pour éviter toute blessure corporelle ou tout dommage matériel de l'imprimante d'étiquettes.
 Important	Indique des informations ou des conseils à respecter. Le non-respect de ces consignes peut endommager l'appareil ou faire échouer les opérations.
 Remarque	Indique des notes qui fournissent des informations ou des instructions susceptibles de vous aider à mieux comprendre le produit et à l'utiliser de manière plus efficace.

Mesures préventives générales

Rouleau DK (étiquette DK et ruban DK)

- N'utilisez que des accessoires et des fournitures de marque Brother (portant les marques  et ). N'utilisez PAS d'accessoires ou de fournitures non autorisés.
- Si l'étiquette est fixée sur une surface mouillée, sale ou huileuse, elle pourrait se décoller facilement. Avant de coller l'étiquette, nettoyez la surface sur laquelle elle sera apposée.
- Les rouleaux DK utilisent du papier thermique ou un film thermique qui peut se décolorer ou se décoller des surfaces s'il est exposé aux rayons ultraviolets, au vent ou à la pluie.
- N'EXPOSEZ PAS les rouleaux DK à la lumière directe du soleil, à des températures élevées, à un haut degré d'humidité ou à la poussière. Conservez-les dans un endroit frais et sombre. Utilisez les rouleaux DK peu de temps après avoir ouvert l'emballage.
- Le fait de gratter la surface imprimée de l'étiquette avec vos ongles ou un objet en métal ou de toucher cette surface avec des mains humides ou mouillées peut causer une décoloration ou un estompement de la couleur.
- N'APPOSEZ PAS les étiquettes sur des personnes, des animaux ou des plantes. N'apposez jamais d'étiquettes sur une propriété publique ou privée sans autorisation.
- Comme l'extrémité du rouleau DK est conçue de façon à ne pas adhérer à la bobine de l'étiquette, il peut arriver que la dernière étiquette ne soit pas coupée correctement. Si cela se produit, retirez les étiquettes restantes, insérez un nouveau rouleau DK et réimprimez la dernière étiquette.
Remarque : C'est pour tenir compte de ce facteur que chaque rouleau DK comprend un nombre plus élevé d'étiquettes que celui indiqué sur l'emballage.
- Lorsqu'une étiquette est enlevée après avoir été apposée sur une surface, une partie de celle-ci peut rester collée.
- Avant d'apposer des étiquettes sur des CD/DVD, assurez-vous de bien suivre les directives relatives à ce genre d'étiquettes dans le guide d'instructions de votre lecteur de CD/DVD.
- N'utilisez PAS d'étiquettes de CD/DVD dans un lecteur de CD/DVD à chargement par fente.
- NE décollez PAS l'étiquette une fois qu'elle a été apposée sur le CD/DVD. Une couche superficielle très mince pourrait se détacher et endommager le disque.
- N'apposez PAS d'étiquettes à CD/DVD sur des CD/DVD conçus pour être utilisés avec des imprimantes à jet d'encre. Les étiquettes apposées sur ce genre de disques se décollent facilement et l'utilisation d'un disque dont l'étiquette se décolle peut causer une perte ou une détérioration des données.
- Lorsque vous apposez des étiquettes de CD/DVD, utilisez l'applicateur fourni avec les rouleaux d'étiquettes pour CD/DVD. Sinon, vous risquez d'endommager le lecteur CD/DVD.
- L'utilisateur qui appose l'étiquette de CD/DVD en assume l'entière responsabilité. Brother décline toute responsabilité quant aux pertes ou aux dommages causés par une utilisation inadéquate des étiquettes de CD/DVD.
- Veillez à ne pas laisser tomber le rouleau DK.
- Les rouleaux DK utilisent du papier thermique et du film thermique. Tant l'étiquette que l'impression se décoloreront au contact de la lumière du soleil et de la chaleur.
N'utilisez PAS les rouleaux DK pour toute utilisation extérieure nécessitant une durabilité.
- Selon l'endroit, les matériaux et les conditions environnementales, l'étiquette peut se décoller ou devenir indécollable ou la couleur de l'étiquette peut changer ou déteindre sur d'autres objets. Avant d'apposer l'étiquette, vérifiez les conditions environnantes et le matériau. Testez l'étiquette en apposant une petite partie de celle-ci à un endroit moins visible de la surface désirée.
- Si les résultats d'impression ne sont pas concluants, utilisez les options de réglage du pilote d'imprimante ou de l'Outil de paramétrage d'imprimante.

REMARQUE IMPORTANTE

- Dans ce document, Windows Vista® fait référence à toutes les éditions de Windows Vista®.
- Dans ce document, Windows® 7 fait référence à toutes les éditions de Windows® 7.
- Dans ce document, Windows® 8 fait référence à toutes les éditions de Windows® 8.
- Dans ce document, Windows® 8.1 fait référence à toutes les éditions de Windows® 8.1.
- Dans ce document, Windows® 10 fait référence à Windows® 10 Famille, Windows® 10 Professionnel, Windows® 10 Entreprise et Windows® 10 Éducation.

Dans ce document, Windows® 10 ne fait pas référence à Windows® 10 Mobilité, Windows® 10 Entreprise mobile ou Windows® 10 IoT Core.

- Les modèles ne sont pas disponibles dans tous les pays.

©2016 Brother Industries, Ltd. Tous droits réservés.

Section I Opérations de base

1	Configuration de l'imprimante d'étiquettes	2
	Description des pièces.....	2
	Avant	2
	Arrière.....	3
	Chargement du rouleau DK.....	4
	Branchement du cordon d'alimentation c.a.	6
	Mise sous tension/hors tension	6
2	Impression avec un ordinateur (P-touch Editor)	7
	Installation du logiciel et des pilotes d'imprimante sur un ordinateur.....	7
	Connexion de l'imprimante d'étiquettes à l'ordinateur	7
	Impression à partir d'un ordinateur	8
	Applications disponibles	8
	Création d'étiquettes à partir de votre ordinateur	9
	Application des étiquettes.....	10
3	Impression à partir d'un appareil mobile	11
	Installation d'applications pour les appareils mobiles	11
	Applications disponibles	11
	Impression depuis un appareil mobile	12
	Application des étiquettes.....	12
4	Modification des paramètres de l'imprimante d'étiquettes	13
	Outil de paramétrage d'imprimante pour Windows®	13
	Avant d'utiliser l'Outil de paramétrage d'imprimante	13
	Utilisation de l'Outil de paramétrage d'imprimante sous Windows®	14
	Paramètres de l'appareil pour Windows®	16
	Boîte de dialogue Paramètres	16
	Barre de menus	18
	Onglet de base	18
	Onglet Avancé	19
	Application des modifications de paramètres à plusieurs imprimantes d'étiquettes	19
	Outil de paramétrage d'imprimante pour Mac	20
	Avant d'utiliser l'Outil de paramétrage d'imprimante	20
	Utilisation de l'Outil de paramétrage d'imprimante pour Mac	20
	Boîte de dialogue Paramètres	21
	Onglet de base	22
	Onglet Avancé	22
	Application des modifications de paramètres à plusieurs imprimantes d'étiquettes	23
5	Autres fonctions	24
	Vérification des paramètres de l'imprimante d'étiquettes	24
	Configuration d'impression deux couleurs d'autres applications	24
	Impression distribuée (Windows® uniquement).....	25

Section II Application

6	Comment utiliser P-touch Editor	29
	Pour Windows®	29
	Lancement de P-touch Editor	29
	Impression à l'aide de P-touch Editor	31
	Configuration de l'impression deux couleurs	33
	Pour Mac	37
	Lancement de P-touch Editor	37
	Modes de fonctionnement	38
	Configuration de l'impression deux couleurs	40
	Comment utiliser P-touch Address Book (Windows® uniquement)	41
	Lancement de P-touch Address Book	41
	Création d'un nouveau contact	43
7	Comment utiliser P-touch Editor Lite (Windows® uniquement)	45
	P-touch Library	45
	Démarrage de P-touch Library	45
	Ouverture et modification de modèles	46
	Impression de modèles	47
	Recherche de modèles	48
8	Comment utiliser P-touch Editor Lite (Windows® uniquement)	50
9	Comment mettre à jour les logiciels P-touch	54
	Mise à jour de P-touch Editor et de P-touch Address Book (Windows® uniquement)	54
	Pour Mac	56
	Mise à jour de P-touch Editor Lite (Windows® uniquement) et du microprogramme	57
	Pour Mac	59

Section III Annexe

10	Réinitialisation de l'imprimante d'étiquettes	62
	Réinitialisation de tous les paramètres d'origine à l'aide des boutons de l'imprimante d'étiquettes	62
	Réinitialisation des données à l'aide de l'Outil de paramétrage d'imprimante	62
11	Entretien	63
	Nettoyage de l'extérieur de l'unité	63
	Nettoyage de la tête d'impression	63
	Nettoyage du rouleau	63
	Nettoyage de l'emplacement de sortie des étiquettes	65

12	Dépannage	66
	Présentation	66
	Problèmes d'impression	67
	Informations de version	70
	Voyants DÉL.....	71
	Dépannage	73
13	Spécifications du produit	74
	Spécifications de l'imprimante d'étiquettes	74



Opérations de base

Configuration de l'imprimante d'étiquettes	2
Impression avec un ordinateur (P-touch Editor)	7
Impression à partir d'un appareil mobile	11
Modification des paramètres de l'imprimante d'étiquettes	13
Autres fonctions	24

1

Configuration de l'imprimante d'étiquettes

1

Description des pièces

Avant

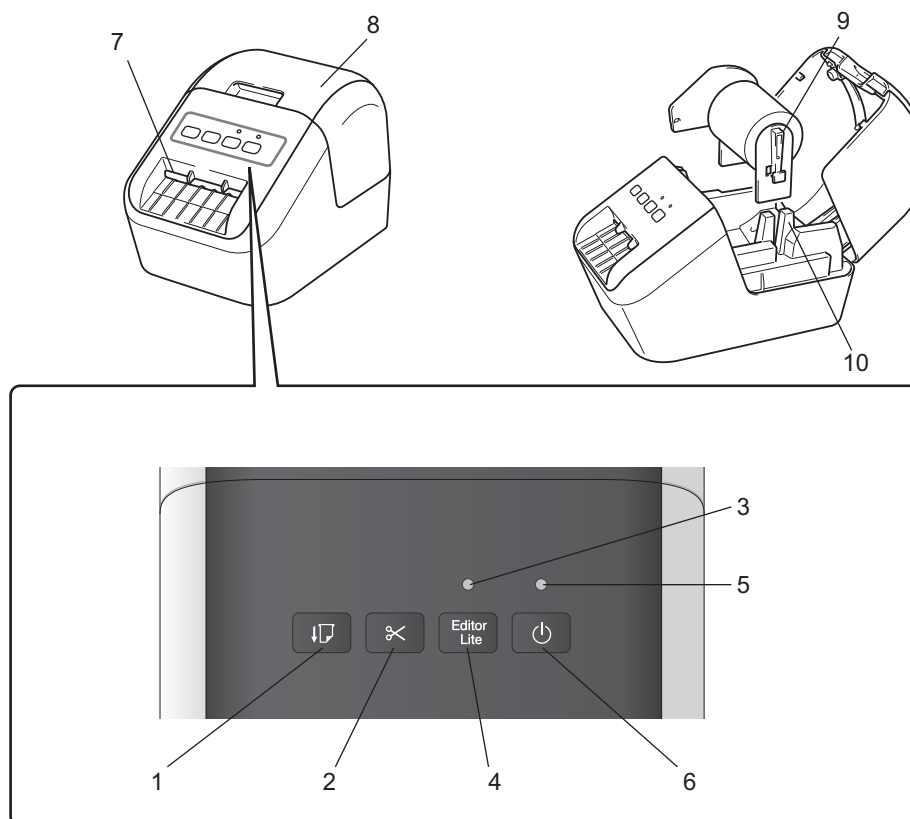

1 Bouton Alimentation papier

2 Bouton du coupe-ruban

3 Voyant DÉL Editor Lite

4 Bouton Editor Lite

5 Statut du voyant DÉL

6 Bouton Marche-Arrêt

7 Fente de sortie des étiquettes

8 Couvercle du compartiment à rouleau DK

9 Bras du rouleau

10 Guide du rouleau

Arrière

1

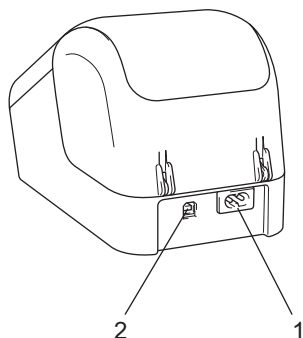

1 Cordon d'alimentation c.a.

2 Port USB

⚠ Important

Avant d'utiliser l'imprimante d'étiquettes, veillez à retirer la feuille de protection de la façon suivante :

- 1 Assurez-vous que l'imprimante d'étiquettes est désactivée.
Tenez l'imprimante d'étiquettes par l'avant et soulevez fermement le couvercle du compartiment à rouleau DK pour l'ouvrir.
- 2 Enlevez la feuille de protection de la fente de sortie des étiquettes.



- **Ne jetez pas la feuille de protection.**
- Lorsque l'imprimante d'étiquettes n'est pas utilisée, soulevez le couvercle du compartiment à rouleau DK et retirez les rouleaux DK se trouvant à l'intérieur de l'imprimante d'étiquettes. Réinsérez la feuille de protection dans la fente de sortie des étiquettes pour maintenir une bonne qualité d'impression.

Chargement du rouleau DK

- 1 Assurez-vous que l'imprimante d'étiquettes est désactivée.
Tenez l'imprimante d'étiquettes par l'avant et soulevez fermement le couvercle du compartiment à rouleau DK pour l'ouvrir.

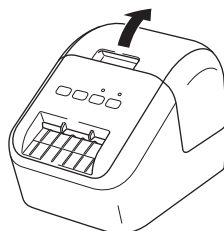

- 2 Placez le rouleau DK dans le guide du rouleau.
 - Assurez-vous que le bras du rouleau est inséré fermement dans le guide du rouleau.
 - Assurez-vous que le stabilisateur (1) glisse dans l'encoche de l'imprimante d'étiquettes.

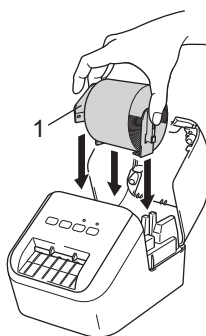

- 3 Faites passer le rouleau DK à travers l'imprimante d'étiquettes.
 - Alignez l'extrémité du rouleau DK avec le bord supérieur droit de la fente de sortie des étiquettes.
 - Insérez la première étiquette dans la fente à l'intérieur du compartiment.
 - Poussez l'étiquette à travers la fente de sortie des étiquettes jusqu'à ce que l'extrémité du rouleau atteigne le repère, comme illustré ci-dessous :

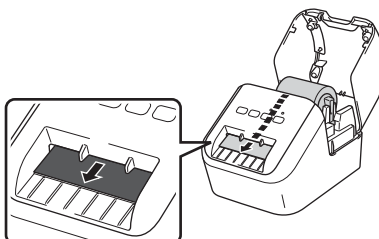

- 4 Fermez le couvercle du compartiment à rouleau DK.
Lorsque vous appuyez sur le bouton Marche-Arrêt (⏻) pour mettre l'imprimante d'étiquettes sous tension, l'extrémité du rouleau DK s'aligne automatiquement.

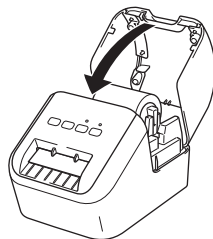

! **Important** _____
Ne laissez pas d'étiquettes imprimées dans l'imprimante d'étiquettes. Les étiquettes pourraient se coincer.

Branchement du cordon d'alimentation c.a.

Branchez le cordon d'alimentation c.a. à l'imprimante d'étiquettes. Ensuite, branchez le cordon d'alimentation c.a. dans une prise de courant secteur mise à la terre.

1

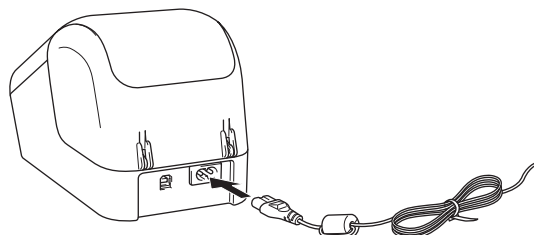

Mise sous tension/hors tension

Mise sous tension : Appuyez sur le bouton Marche-Arrêt (⏻) pour mettre l'imprimante d'étiquettes sous tension. Le statut du voyant DÉL devient vert.

Mise hors tension : Appuyez sur le bouton Marche-Arrêt (⏻) de nouveau pour éteindre l'imprimante d'étiquettes.

⚠ Important

Lorsque vous mettez l'imprimante d'étiquettes hors tension, ne retirez pas le cordon d'alimentation c.a. avant que le statut du voyant DÉL orange s'éteigne.

Installation du logiciel et des pilotes d'imprimante sur un ordinateur

Pour imprimer depuis votre ordinateur Windows® ou Mac, installez les pilotes d'imprimante, P-touch Editor et d'autres applications sur votre ordinateur.

Pour Windows® :

Pilote d'imprimante, P-touch Editor, P-touch Address Book, P-touch Update Software et Outil de paramétrage d'imprimante.

Pour Mac :

Pilote d'imprimante, P-touch Editor, P-touch Update Software et Outil de paramétrage d'imprimante.

! Important

Lorsque vous imprimez avec P-touch Editor, appuyez sur le bouton P-touch Editor Lite et maintenez-le enfoncé jusqu'à ce que le voyant DÉL Editor Lite vert s'éteigne.

- 1 Visitez notre site Web (install.brother) et téléchargez le programme d'installation pour les dernières versions des logiciels et les manuels.
- 2 Double-cliquez sur le fichier EXE téléchargé (pour Windows®) ou sur le fichier DMG (pour Mac) et suivez les instructions à l'écran pour effectuer l'installation.
- 3 Fermez la boîte de dialogue une fois l'installation terminée.

Connexion de l'imprimante d'étiquettes à l'ordinateur

- 1 Avant de raccorder le câble USB, vérifiez que l'imprimante d'étiquettes est éteinte.
- 2 Connectez le câble USB au port USB se trouvant à l'arrière de l'imprimante d'étiquettes.
- 3 Raccordez le câble USB au port USB de l'ordinateur.
- 4 Allumez l'imprimante d'étiquettes.

Impression à partir d'un ordinateur

Applications disponibles

Un certain nombre d'applications et de fonctions sont disponibles pour vous permettre d'utiliser l'imprimante d'étiquettes de façon efficace.

Vous devez installer le pilote d'imprimante pour utiliser ces applications.

Visitez notre site Web (install.brother) pour télécharger le programme d'installation des applications et du pilote d'imprimante.

Application	Windows	Mac	Caractéristiques
P-touch Editor	✓	✓	Permet de concevoir et d'imprimer des étiquettes personnalisées à l'aide d'outils de dessin intégrés, de texte utilisant différents styles et polices, d'images importées et de codes-barres.
P-touch Library	✓		Permet de gérer et d'imprimer des modèles P-touch Editor. Cette application est installée avec P-touch Editor.
P-touch Update Software	✓	✓	Permet de mettre à jour vos logiciels à la dernière version.
P-touch Address Book	✓		Permet d'imprimer des étiquettes d'adresse en utilisant une base de données d'adresses.
Outil de paramétrage d'imprimante	✓	✓	Permet de spécifier les paramètres de l'imprimante d'étiquettes à partir d'un ordinateur.

Fonction	Windows	Mac	Caractéristiques
Impression distribuée	✓		Pour imprimer un grand nombre d'étiquettes, vous pouvez répartir l'impression entre plusieurs imprimantes d'étiquettes. L'impression étant réalisée simultanément, le temps d'impression total est réduit. Pour plus d'information, consultez la section <i>Impression distribuée (Windows® uniquement)</i> à la page 25.

Création d'étiquettes à partir de votre ordinateur

L'imprimante d'étiquettes offre différents modes d'impression.

Les étapes suivantes décrivent la procédure d'impression à partir d'un ordinateur au moyen des applications P-touch Editor ou P-touch Address Book.



2

- 1 Démarrez P-touch Editor ou P-touch Address Book, puis ouvrez le document que vous souhaitez imprimer.
- 2 Créez un modèle d'étiquette.
- 3 Vérifiez les options de découpe.
- 4 Sélectionnez [**Fichier**], puis sélectionnez [**Imprimer**] dans la barre de menu ou cliquez sur l'icône [**Imprimer**].

Options de découpe

Les options de découpe vous permettent de définir les paramètres d'avancée et de coupe de l'élément lors de son impression. Utilisez le pilote d'imprimante pour sélectionner l'option de découpe lorsque vous imprimez à partir de l'ordinateur.

Tableau des options de découpe des étiquettes

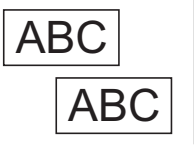
Découpe automatique	Coupe en fin	Image
Non	Oui	
Non	Non	
Oui	Oui ou non	

Application des étiquettes

- 1 Décollez l'étiquette du papier protecteur.
- 2 Placez l'étiquette et appuyez fermement de haut en bas avec un doigt afin de la coller.



Remarque

Les étiquettes peuvent mal adhérer aux surfaces humides, sales ou irrégulières. Les étiquettes peuvent facilement se décoller de ce genre de surfaces.

Installation d'applications pour les appareils mobiles

Vous pouvez utiliser votre imprimante d'étiquettes comme imprimante d'étiquettes autonome ou la connecter à un appareil mobile. Pour créer et imprimer des étiquettes directement depuis votre appareil mobile, installez les applications mobiles Brother, puis connectez votre imprimante d'étiquettes à votre appareil mobile à l'aide d'un câble USB.

Applications disponibles

Les applications Brother suivantes peuvent être téléchargées gratuitement depuis Google Play™ :

Application	Caractéristiques
Brother iPrint&Label	À partir d'un téléphone intelligent, d'une tablette ou d'un autre appareil mobile, créez des étiquettes à partir de modèles, puis imprimez-les directement avec votre imprimante d'étiquettes.



Remarque

Vous devez acheter un câble USB pour connecter votre imprimante et votre appareil mobile Android™.

Impression depuis un appareil mobile

- 1 Assurez-vous que l'imprimante d'étiquettes est bien connectée à votre appareil mobile. Démarrez l'application d'impression mobile sur votre appareil mobile.
- 2 Sélectionnez un modèle d'étiquette ou un design.
Vous pouvez aussi sélectionner et imprimer une étiquette ou une image que vous avez conçue précédemment.
- 3 Appuyez sur [Imprimer] dans le menu de l'application.

Options de découpe

Consultez la section *Options de découpe* à la page 9.

Application des étiquettes

- 1 Décollez l'étiquette du papier protecteur.
- 2 Placez l'étiquette et appuyez fermement de haut en bas avec un doigt afin de la coller.



Remarque

Les étiquettes peuvent mal adhérer aux surfaces humides, sales ou irrégulières. Les étiquettes peuvent facilement se décoller de ce genre de surfaces.

Outil de paramétrage d'imprimante pour Windows®

L'Outil de paramétrage d'imprimante vous permet de définir les paramètres de l'imprimante d'étiquettes à partir d'un ordinateur fonctionnant sous Windows®.

⚠ Important

- L'Outil de paramétrage d'imprimante n'est disponible qu'avec les imprimantes Brother compatibles.
- En anglais, l'Outil de paramétrage d'imprimante s'appelle « Printer Setting Tool » dans le [Panneau de configuration] Windows et dans l'icône de raccourci.

Avant d'utiliser l'Outil de paramétrage d'imprimante

- Assurez-vous que le cordon d'alimentation c.a. est branché à l'imprimante d'étiquettes et à une prise de courant alternatif.
- Vérifiez que le pilote d'imprimante a été correctement installé et que vous pouvez imprimer.
- Branchez votre imprimante d'étiquettes à l'ordinateur avec un câble USB.

Utilisation de l'Outil de paramétrage d'imprimante sous Windows®

1 Connectez l'imprimante d'étiquettes que vous souhaitez configurer à l'ordinateur.

2 Lancez l'Outil de paramétrage d'imprimante.

■ Pour Windows Vista® / Windows® 7

Cliquez sur **Démarrer > Tous les programmes > Brother > Label & Mobile Printer > Printer Setting Tool** (Outil de paramétrage d'imprimante).

■ Pour Windows® 8 / Windows® 8.1

Sur l'écran **Applications**, cliquez sur **Printer Setting Tool** (Outil de paramétrage d'imprimante).

■ Pour Windows® 10

Cliquez sur **Démarrer > Brother > Label & Mobile Printer > Printer Setting Tool** (Outil de paramétrage d'imprimante).

La fenêtre principale apparaît.

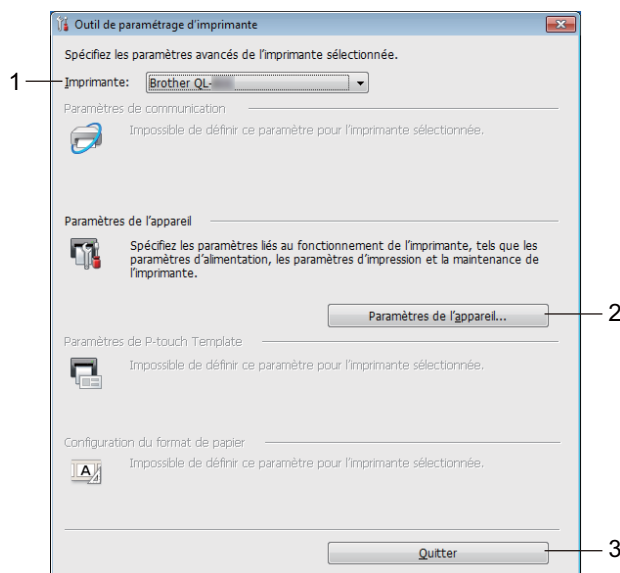

1 Imprimante

Affiche la liste des imprimantes connectées.

2 Paramètres de l'appareil

Permet de définir les paramètres de l'imprimante d'étiquettes, tels que les paramètres d'alimentation et les paramètres de l'imprimante.

3 Quitter

Ferme la fenêtre.

- 3 Vérifiez que l'imprimante d'étiquettes que vous souhaitez configurer s'affiche bien à côté de **[Imprimante]**. Si une autre imprimante d'étiquettes apparaît, sélectionnez l'imprimante d'étiquettes que vous voulez dans la liste déroulante.



Remarque

Si une seule imprimante d'étiquettes est connectée, aucune sélection n'est nécessaire car seule cette imprimante d'étiquettes est disponible.

- 4 Sélectionnez les paramètres que vous souhaitez modifier, puis spécifiez ou modifiez les paramètres dans la boîte de dialogue.
Pour en savoir plus sur les boîtes de dialogue de paramètres, consultez la section *Paramètres de l'appareil pour Windows®* à la page 16.
- 5 Cliquez sur **[Appliquer]**, puis cliquez sur **[Quitter...]** pour appliquer les paramètres à l'imprimante d'étiquettes.
- 6 Cliquez sur **[Quitter]**.



Important

Utilisez l'Outil de paramétrage d'imprimante pour configurer l'imprimante d'étiquettes *uniquement* lorsque l'imprimante d'étiquettes est en attente du prochain travail d'impression. Des dysfonctionnements peuvent survenir si vous tentez de configurer l'imprimante d'étiquettes alors qu'elle traite une tâche.

Paramètres de l'appareil pour Windows®

Utilisez les [Paramètres de l'appareil] de l'Outil de paramétrage d'imprimante pour spécifier ou modifier les paramètres de l'imprimante lorsque vous connectez l'imprimante d'étiquettes et l'ordinateur avec un câble USB. Vous pouvez non seulement modifier les paramètres de l'appareil pour une imprimante d'étiquettes, mais également appliquer les mêmes paramètres à plusieurs imprimantes d'étiquettes.

Lorsque vous imprimez depuis un logiciel, vous pouvez spécifier différents paramètres d'impression dans le pilote d'imprimante. Si vous souhaitez néanmoins spécifier des paramètres plus avancés, vous pouvez utiliser la boîte de dialogue [Paramètres de l'appareil] de l'Outil de paramétrage d'imprimante.

Lorsque [Paramètres de l'appareil] est ouvert, les paramètres actuels de l'imprimante d'étiquettes sont récupérés et affichés. Si ces paramètres ne peuvent pas être récupérés, les paramètres précédents sont affichés. Si les paramètres actuels ne peuvent pas être récupérés et qu'aucun paramètre n'a été précédemment spécifié, les paramètres d'origine de l'appareil sont affichés.

Boîte de dialogue Paramètres

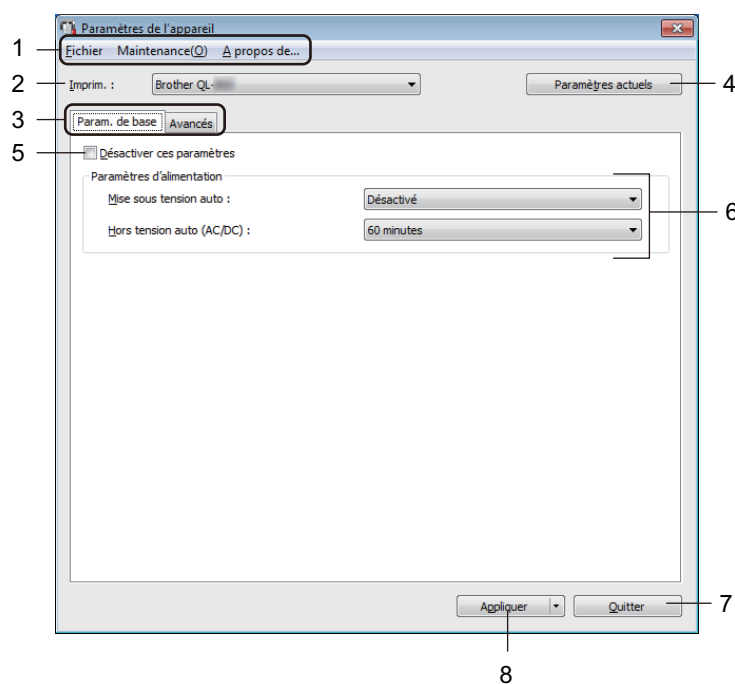

! Important

Pour afficher ces onglets, vous devez disposer de privilèges d'administrateur sur l'ordinateur ou sur l'imprimante d'étiquettes.

Vous pouvez vérifier les privilèges d'administrateur de l'imprimante d'étiquettes dans les [Propriétés de l'imprimante] - onglet [Sécurité].

1 Barre de menus

Permet de sélectionner une commande contenue dans l'un des menus de la liste.

2 Imprimante

Permet de spécifier l'imprimante d'étiquettes que vous voulez configurer.

Si une seule imprimante d'étiquettes est connectée, il n'est pas nécessaire d'effectuer une sélection car seule cette imprimante d'étiquettes s'affiche.

3 Onglets des paramètres

Contiennent des paramètres, qui peuvent être spécifiés ou modifiés.



Remarque

Si  s'affiche dans l'onglet, les paramètres de cet onglet ne peuvent être ni spécifiés ni modifiés. En outre, les paramètres de l'onglet ne seront pas appliqués à l'imprimante d'étiquettes même si **[Appliquer]** est sélectionné. De plus, les paramètres de l'onglet ne seront ni enregistrés ni exportés en cas d'utilisation de la commande **[Enregistrer dans le fichier de commande]** ou **[Exporter]**.

4 Paramètres actuels

Permet de récupérer les paramètres de l'imprimante d'étiquettes actuellement connectée et de les afficher dans la boîte de dialogue. Les paramètres des onglets affichant l'icône  seront également récupérés.

5 Désactiver ces paramètres

Lorsque vous cochez cette case,  s'affiche dans l'onglet et il est alors impossible de spécifier ou de modifier les paramètres.

Les paramètres d'un onglet où  apparaît ne seront pas appliqués à l'imprimante d'étiquettes même si **[Appliquer]** est sélectionné. En outre, les paramètres de l'onglet ne seront ni enregistrés ni exportés si vous utilisez la commande **[Enregistrer dans le fichier de commande]** ou **[Exporter]**.

6 Paramètres

Affiche les paramètres actuels.

7 Quitter

Quitte les **[Paramètres de l'appareil]** et revient à la fenêtre principale de l'Outil de paramétrage d'imprimante.

8 Appliquer

Permet d'appliquer les paramètres à l'imprimante d'étiquettes.

Pour enregistrer les paramètres indiqués dans un fichier de commande, sélectionnez **[Enregistrer dans le fichier de commande]** dans la liste déroulante.

Barre de menus

Ce qui suit explique les éléments du menu dans la boîte de dialogue Paramètres.

- **Appliquer les paramètres à l'imprimante**
Permet d'appliquer les paramètres à l'imprimante d'étiquettes.
Effectue la même opération que lorsque vous cliquez sur **[Appliquer]**.
- **Vérifier paramétrage**
Affiche les paramètres actuels.
- **Enregistrer les paramètres dans le fichier de commande**
Enregistre les paramètres spécifiés dans un fichier de commande.
Permet d'effectuer la même opération que lorsque vous sélectionnez **[Enregistrer dans le fichier de commande]** dans la liste déroulante **[Appliquer]**.
- **Importer**
Importe le fichier exporté.
- **Exporter**
Enregistre les paramètres actuels dans un fichier.
- **Réinitialisation usine**
Permet de réinitialiser tous les paramètres de l'imprimante d'étiquettes aux réglages d'usine.
- **Paramètres d'option**
Si la case **[Ne pas afficher de message d'erreur si les paramètres actuels ne peuvent pas être récupérés au démarrage]** est cochée, le message ne s'affichera pas la prochaine fois.

Onglet de base

Ce qui suit fournit des explications à propos de l'onglet Param. de base dans la boîte de dialogue Paramètres.

- **Mise sous tension auto**
Permet de spécifier si l'imprimante d'étiquettes doit s'allumer automatiquement ou non lorsque le cordon d'alimentation c.a. est raccordé à une prise électrique.
Paramètres disponibles : **[Activé]**, **[Désactivé]**
- **Hors tension auto (AC/DC)**
Permet de spécifier la durée qui doit s'écouler avant que l'imprimante d'étiquettes s'éteigne automatiquement lorsqu'elle est branchée à une prise électrique.
Paramètres disponibles : **[Aucune]**, **[10/20/30/40/50/60 minutes]**

Onglet Avancé

Ce qui suit fournit des explications à propos de l'onglet Avancé dans la boîte de dialogue Paramètres.

- **Densité d'impression (noir)**
Permet de régler la densité du noir.
Paramètres disponibles : [+6/+5/+4/+3/+2/+1/0/-1/-2/-3/-4/-5/-6]
- **Densité d'impression (rouge)**
Permet de régler la densité du rouge.
Paramètres disponibles : [+6/+5/+4/+3/+2/+1/0/-1/-2/-3/-4/-5/-6]
- **Imprimer les données après l'impression**
Permet d'indiquer si les données imprimées doivent être supprimées après l'impression.
Paramètres disponibles : [**Conserver les données d'impression**], [**Effacer toutes les données d'impression**]

4

Application des modifications de paramètres à plusieurs imprimantes d'étiquettes

- 1 Après avoir appliqué les paramètres à la première imprimante d'étiquettes, débranchez l'imprimante d'étiquettes de l'ordinateur, puis connectez la seconde imprimante d'étiquettes à l'ordinateur.
- 2 Sélectionnez la nouvelle imprimante d'étiquettes connectée à partir de la liste déroulante de [**Imprimante**].
- 3 Cliquez sur [**Appliquer**]. Les mêmes paramètres qui ont été appliqués à la première imprimante d'étiquettes sont appliqués à la seconde imprimante d'étiquettes.
- 4 Répétez les étapes 1 – 3 pour toutes les imprimantes d'étiquettes dont vous souhaitez modifier les paramètres.



Remarque

Pour enregistrer les paramètres actuels dans un fichier, cliquez sur [**Fichier**] - [**Exporter**].

Les mêmes paramètres peuvent être appliqués à une autre imprimante d'étiquettes en cliquant sur [**Fichier**] - [**Importer**], puis en sélectionnant le fichier de paramètres exportés. Pour plus d'information, consultez la section *Paramètres de l'appareil pour Windows®* à la page 16.

Outil de paramétrage d'imprimante pour Mac

L'Outil de paramétrage d'imprimante vous permet de définir les paramètres de l'imprimante d'étiquettes à partir d'un Mac. Vous pouvez non seulement modifier les paramètres de l'appareil pour une imprimante d'étiquettes, mais également appliquer les mêmes paramètres à plusieurs imprimantes d'étiquettes.



Remarque

L'Outil de paramétrage d'imprimante s'installe automatiquement lorsque vous utilisez le programme d'installation initial pour installer le pilote d'imprimante. Pour plus d'information, consultez la section *Installation du logiciel et des pilotes d'imprimante sur un ordinateur* à la page 7.



Important

L'Outil de paramétrage d'imprimante n'est disponible qu'avec les imprimantes Brother compatibles.

Avant d'utiliser l'Outil de paramétrage d'imprimante

- Assurez-vous que le cordon d'alimentation c.a. est branché à l'imprimante d'étiquettes et à une prise électrique alternatif
- Vérifiez que le pilote d'imprimante a été correctement installé et que vous pouvez imprimer.
- Branchez l'imprimante d'étiquettes à l'ordinateur avec un câble USB.

Utilisation de l'Outil de paramétrage d'imprimante pour Mac

- 1 Connectez l'imprimante d'étiquettes que vous souhaitez configurer à l'ordinateur.
- 2 Cliquez sur **[Macintosh HD]** - **[Applications]** - **[Brother]** - **[Printer Setting Tool]** (Outil de paramétrage d'imprimante) - **[Printer Setting Tool.app]** (Application de l'Outil de paramétrage d'imprimante). La fenêtre **[Printer Setting Tool]** (Outil de paramétrage d'imprimante) s'affiche.
- 3 Vérifiez que l'imprimante d'étiquettes que vous souhaitez configurer s'affiche bien à côté de **[Printer]** (Imprimante). Si une autre imprimante d'étiquettes s'affiche, sélectionnez l'imprimante d'étiquettes souhaitée dans la liste contextuelle.
- 4 Sélectionnez un onglet de paramétrage, puis spécifiez ou modifiez les réglages.
- 5 Cliquez sur **[Apply Settings to the Printer]** (Appliquer les paramètres à l'imprimante) dans l'onglet Paramètres pour appliquer les paramètres à l'imprimante d'étiquettes.
- 6 Cliquez sur **[Exit]** (Quitter) pour mettre fin à la spécification des paramètres.



Important

Utilisez l'Outil de paramétrage d'imprimante pour configurer l'imprimante d'étiquettes uniquement lorsque l'imprimante d'étiquettes est en attente du prochain travail d'impression. Des dysfonctionnements peuvent survenir si vous tentez de configurer l'imprimante d'étiquettes alors qu'elle traite une tâche.

Boîte de dialogue Paramètres

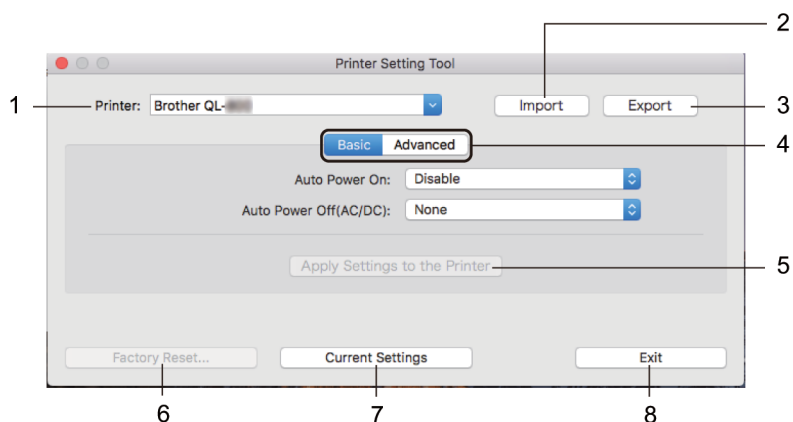

1 Printer (Imprimante)

Permet d'afficher les imprimantes d'étiquettes connectées.

2 Import (Importer)

Importe les paramètres depuis un fichier.

3 Export (Exporter)

Enregistre les paramètres actuels dans un fichier.

4 Onglets des paramètres

Contiennent des paramètres qui peuvent être réglés ou modifiés.

5 Apply Settings to the Printer (Appliquer les paramètres à l'imprimante)

Permet d'appliquer les paramètres à l'imprimante d'étiquettes.

6 Factory Reset (Réinitialisation usine)

Restaure les paramètres par défaut de l'imprimante.

7 Current Settings (Paramètres actuels)

Permet de récupérer les paramètres de l'imprimante d'étiquettes actuellement connectée et de les afficher dans la boîte de dialogue.

8 Exit (Quitter)

Quitte le Printer Setting Tool (Outil de paramétrage d'imprimante).

Onglet de base

Ce qui suit fournit des explications à propos de l'onglet Param. de base dans la boîte de dialogue Paramètres.

- **Auto Power On (Mise sous tension auto)**

Permet de spécifier si l'imprimante d'étiquettes doit s'allumer automatiquement ou non lorsque le cordon d'alimentation c.a. est raccordé à une prise électrique.

Paramètres disponibles : [**Disable**] (Désactiver), [**Enable**] (Activer)

- **Auto Power Off (AC/DC) (Hors tension auto (AC/DC))**

Permet de spécifier la durée qui doit s'écouler avant que l'imprimante d'étiquettes s'éteigne automatiquement lorsqu'elle est branchée à une prise électrique.

Paramètres disponibles : [**None**] (Aucune), [**10/20/30/40/50/60 Minutes**] (10/20/30/40/50/60 minutes)

Onglet Avancé

Ce qui suit fournit des explications à propos de l'onglet Avancés dans la boîte de dialogue Paramètres.

- **Print Density (Black) (Densité d'impression (noir))**

Permet de régler la densité du noir.

Paramètres disponibles : [**+6/+5/+4/+3/+2/+1/0/-1/-2/-3/-4/-5/-6**]

- **Print Density (Red) (Densité d'impression (rouge))**

Permet de régler la densité du rouge.

Paramètres disponibles : [**+6/+5/+4/+3/+2/+1/0/-1/-2/-3/-4/-5/-6**]

- **Print Data after Printing (Imprimer les données après l'impression)**

Permet d'indiquer si les données imprimées doivent être supprimées après l'impression.

Paramètres disponibles : [**Keep Print Data**] (Conserver les données d'impression), [**Erase All Print Data**] (Effacer toutes les données d'impression)

Application des modifications de paramètres à plusieurs imprimantes d'étiquettes

- 1 Après avoir appliqué les paramètres à la première imprimante d'étiquettes, débranchez l'imprimante d'étiquettes de l'ordinateur, puis connectez la seconde imprimante d'étiquettes à l'ordinateur.
- 2 Sélectionnez la nouvelle imprimante d'étiquettes connectée à partir de la liste déroulante de **[Print]** (Imprimante).
- 3 Cliquez sur **[Apply Settings to the Printer]** (Appliquer les paramètres à l'imprimante). Les mêmes paramètres qui ont été appliqués à la première imprimante d'étiquettes sont appliqués à la seconde imprimante d'étiquettes.
- 4 Répétez les étapes ❶ – ❸ pour toutes les imprimantes d'étiquettes dont vous souhaitez modifier les paramètres.



Remarque

Pour enregistrer les paramètres actuels dans un fichier, cliquez sur **[Export]** (Exporter).

Les mêmes paramètres peuvent être appliqués à une autre imprimante d'étiquettes en cliquant sur **[Import]** (Importer), puis en sélectionnant le fichier de paramètres exportés. Pour plus d'information, consultez la section *Boîte de dialogue Paramètres* à la page 21.

Vérification des paramètres de l'imprimante d'étiquettes

Vous pouvez imprimer le rapport des paramètres qui contient les renseignements suivants : la version du micrologiciel, les paramètres de l'appareil et le numéro de série.

- 1 Allumez l'imprimante d'étiquettes.
- 2 Maintenez le bouton du coupe-ruban (>⌘) enfoncé pour imprimer le rapport.



Remarque

Utilisez un rouleau DK dont les étiquettes ont une largeur d'au moins 1,1 po (2,9 mm) et une longueur d'impression de 2,4 po (64 mm). Les rouleaux DK conçus pour l'impression deux couleurs ne peuvent être utilisés.

Configuration d'impression deux couleurs d'autres applications

Suivez la procédure ci-dessous lorsque vous réalisez une impression deux couleurs à partir de toute application autre que P-touch Editor.

Pour Windows®

- 1 Ouvrez la fenêtre **Appareils et imprimantes**, sélectionnez **[QL-800]** et faites un clic droit. Cliquez sur **[Propriétés de l'imprimante]**.
- 2 Sélectionnez l'onglet **[Avancé]**, puis cliquez sur le bouton **[Préférences...]**.
- 3 Sélectionnez **[2-couleurs [Noir/Rouge]]** à partir de la section **[Couleur]**.

Pour Mac

- 1 Cliquez sur **[Fichier]**, puis sélectionnez **[Imprimer]**. L'écran d'impression s'affiche.
- 2 Cliquez sur le bouton **[Voir détails]**. Un autre écran d'impression s'affiche. Cliquez sur le menu déroulant **[Remarques]** pour sélectionner l'option **[Avancé]**.
- 3 Sélectionnez **[2 couleurs [Noir/Rouge]]** à partir de la section **[Couleur]**.

Impression distribuée (Windows[®] uniquement)

Pour imprimer un grand nombre d'étiquettes, vous pouvez répartir l'impression entre plusieurs imprimantes d'étiquettes.

L'impression étant réalisée simultanément, le temps d'impression total est réduit.



Remarque

- L'impression peut être distribuée vers les imprimantes d'étiquettes reliées par une connexion USB.
- Le nombre de pages est automatiquement réparti entre les imprimantes d'étiquettes sélectionnées. Si le nombre de pages indiqué ne peut pas être divisé en parts égales entre les imprimantes d'étiquettes, il sera réparti selon l'ordre des imprimantes d'étiquettes figurant dans la boîte de dialogue lors de la définition des paramètres d'impression à l'étape 4.

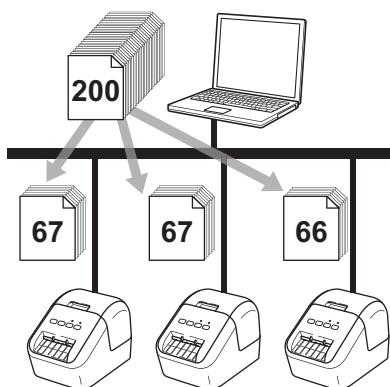

- 1 Dans le menu **[Fichier]** de P-touch Editor, cliquez sur **[Imprimer]**.
- 2 Cliquez sur **[Propriétés...]**.

- 3 Cliquez sur l'onglet **[Avancé]**, cochez la case **[Impression distribuée]**, puis cliquez sur **[Paramètres]**.



- 4 Dans la boîte de dialogue **Paramètres d'impression distribuée**, sélectionnez les imprimantes d'étiquettes à utiliser pour l'impression distribuée.

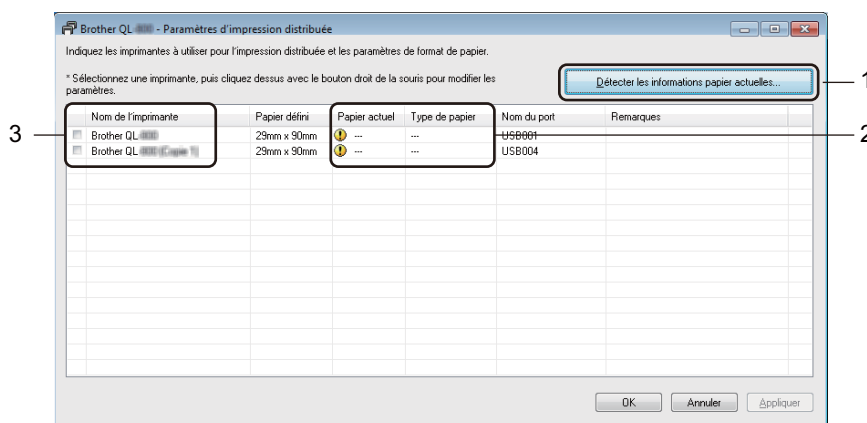

- Cliquez sur **[Détecter les informations papier actuelles...]** (1).
- Les informations de l'imprimante d'étiquettes actuelles détectées s'affichent sous **[Papier actuel]** et **[Type de papier]** (2).
- Cochez la case située à côté du **[Nom de l'imprimante]** à utiliser (3).



Remarque

Si la largeur de l'étiquette sélectionnée est différente de celle affichée dans la colonne **[Papier actuel]**, l'icône  s'affiche. Chargez l'imprimante d'étiquettes avec l'étiquette dont la largeur correspond à celle spécifiée dans **[Largeur définie]**.

5 Spécifiez la taille de l'étiquette.

A. Si vous n'avez sélectionné qu'une imprimante d'étiquettes.

Dans la boîte de dialogue **Paramètres d'impression distribuée** de l'étape 4, sélectionnez l'imprimante d'étiquettes dont vous souhaitez spécifier les paramètres, puis double-cliquez dessus, ou faites un clic droit dessus puis cliquez sur **[Paramètres]**. Dans la liste déroulante **[Largeur définie]**, sélectionnez la largeur de l'étiquette.

 **Remarque**

Vous pouvez entrer dans la zone de texte **[Remarques]** les informations affichées dans la boîte de dialogue **Paramètres d'impression distribuée** à partir de l'étape 4.

B. Si vous avez sélectionné plusieurs imprimantes d'étiquettes.

Dans la boîte de dialogue **Paramètres d'impression distribuée** de l'étape 4, sélectionnez les imprimantes d'étiquettes dont vous souhaitez spécifier les paramètres, faites un clic droit dessus, puis cliquez sur **[Paramètres]**. Dans la liste déroulante **[Largeur définie]**, sélectionnez la largeur de l'étiquette. Le même paramètre de taille d'étiquette est appliqué à toutes les imprimantes d'étiquettes sélectionnées.

 **Remarque**

Les paramètres situés sous **[Paramètres imprimante]** et **[Remarques]** ne sont pas disponibles.

6 Cliquez sur **[OK]** pour fermer la fenêtre de définition de la taille d'étiquette.

7 Cliquez sur **[OK]** pour fermer la fenêtre **[Paramètres d'impression distribuée]**. La configuration est terminée.

8 Cliquez sur **[OK]** pour commencer l'impression distribuée.

 **Remarque**

- La détection des informations d'une imprimante d'étiquettes connectée à l'aide d'un concentrateur USB ou d'un serveur d'impression peut ne pas être possible. Avant d'imprimer, entrez les paramètres manuellement et vérifiez si l'imprimante d'étiquettes peut être utilisée pour l'impression.
- Nous vous recommandons d'effectuer un test de connexion pour votre environnement d'exploitation. Contactez votre responsable informatique ou votre administrateur pour obtenir de l'aide.



Application

Comment utiliser P-touch Editor	29
Comment utiliser P-touch Editor Lite (Windows® uniquement)	45
Comment utiliser P-touch Editor Lite (Windows® uniquement)	50
Comment mettre à jour les logiciels P-touch	54

Pour utiliser votre imprimante d'étiquettes avec votre ordinateur, installez P-touch Editor et le pilote d'imprimante.

Pour télécharger les derniers pilotes et logiciels, visitez le Centre de solutions Brother (Brother Solutions Center), à l'adresse support.brother.com

[Select your region/country.] (Sélectionnez votre région/pays.) - [Téléchargement] - [Choisissez votre produit]

Pour Windows®

Lancement de P-touch Editor

1 Démarrez P-touch Editor.

■ Pour Windows Vista® /Windows® 7

Depuis le bouton Démarrer, cliquez sur [Tous les programmes] - [Brother P-touch] - [P-touch Editor 5.1], ou double-cliquez sur l'icône de raccourci [P-touch Editor 5.1] sur le bureau.

■ Pour Windows® 8 /Windows® 8.1

Cliquez sur [P-touch Editor 5.1] sur l'écran [Applications] ou double-cliquez sur [P-touch Editor 5.1] sur le bureau.

■ Pour Windows® 10

Depuis le bouton Démarrer, cliquez sur [P-touch Editor 5.1] sous [Brother P-touch], ou double-cliquez sur [P-touch Editor 5.1] sur le bureau.



2 Lorsque P-touch Editor démarre, indiquez si vous voulez créer une nouvelle mise en page ou utiliser une mise en page existante.

Remarque

Pour modifier le comportement de P-touch Editor lors de son lancement, cliquez sur [Outils] - [Options] dans la barre de menus de P-touch Editor pour afficher la boîte de dialogue **Options**. Sur le côté gauche, sélectionnez l'en-tête [Options], puis le paramètre souhaité dans la liste déroulante [Opérations] située sous [Configuration du démarrage]. Le paramètre d'origine est [Afficher une nouvelle vue].

3 Sélectionnez l'une des options affichées :

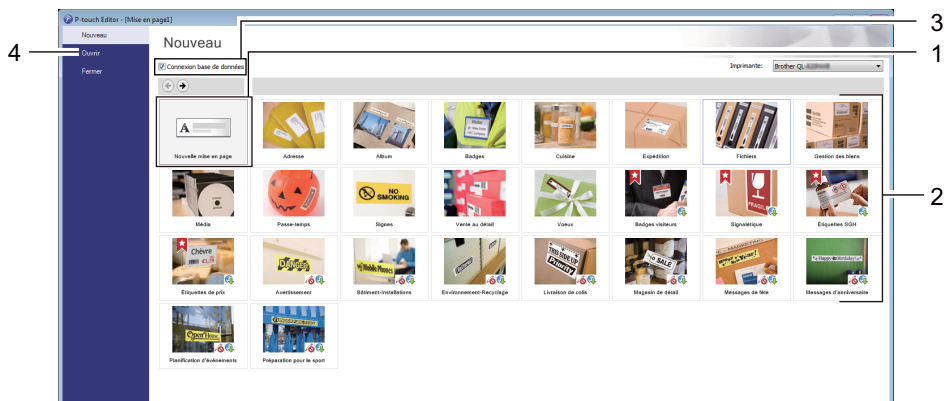

- 1 Pour créer une nouvelle mise en page, double-cliquez sur **[Nouvelle mise en page]**, ou cliquez sur **[Nouvelle mise en page]** puis sur **[→]**.
- 2 Pour créer une nouvelle mise en page à partir d'une mise en page prédéfinie, double-cliquez sur un bouton de catégorie, ou sélectionnez un bouton de catégorie puis cliquez sur **[→]**.
- 3 Pour associer une mise en page prédéfinie à une base de données, cochez la case **[Connexion base de données]**.
- 4 Pour ouvrir une mise en page existante, cliquez sur **[Ouvrir]**.

Impression à l'aide de P-touch Editor

■ Mode Express

Ce mode vous permet de créer rapidement des mises en page contenant du texte et des images.

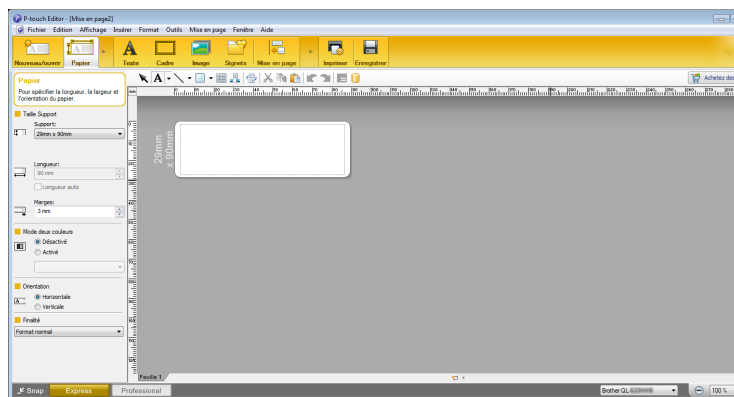

6

Pour imprimer, vous pouvez cliquer sur **[Fichier] - [Imprimer]** dans la barre de menus, ou cliquer sur l'icône **[Imprimer]**. Avant de lancer une impression, configurez les paramètres d'impression dans la boîte de dialogue Imprimer.

■ Mode Professional

Ce mode permet de créer des mises en page à l'aide d'une vaste gamme d'options et d'outils avancés.

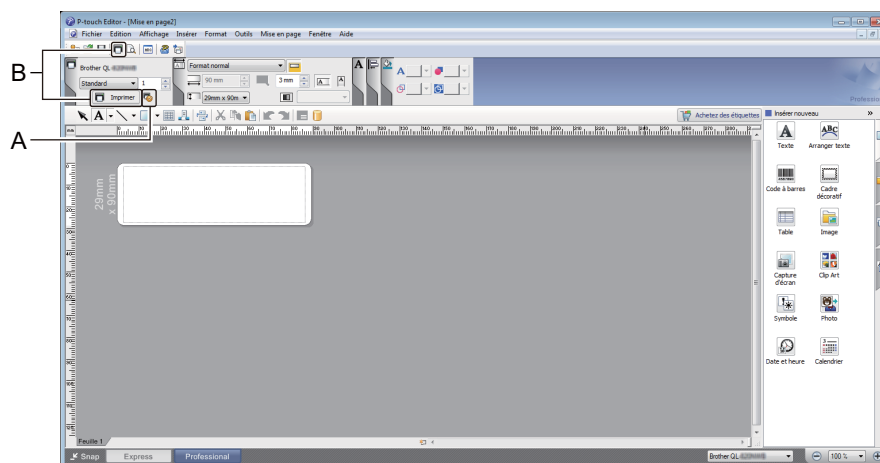

Pour imprimer, vous pouvez cliquer sur **[Fichier] - [Imprimer]** dans la barre de menus, ou cliquer sur l'icône **[Imprimer]** (A). Avant de lancer une impression, configurez les paramètres d'impression dans la boîte de dialogue Imprimer.

En outre, vous pouvez également cliquer sur l'icône **[Imprimer]** (B) pour commencer à imprimer sans modifier les paramètres d'impression.

■ Mode Snap

Ce mode permet de capturer la totalité ou une partie du contenu de l'écran de l'ordinateur, de l'imprimer en tant qu'image et de l'enregistrer en vue d'une utilisation ultérieure.

- 1 Cliquez sur le bouton de sélection du mode [Snap].
La boîte de dialogue **Description du mode Snap** s'affiche.

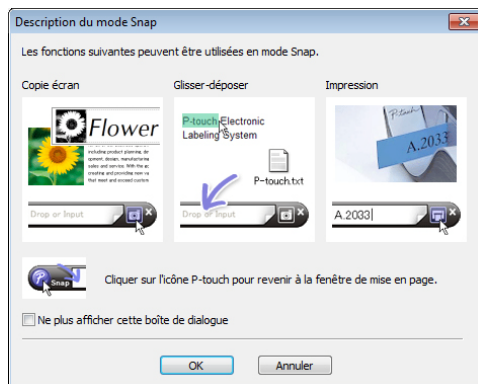

- 2 Cliquez sur [OK].
La palette du mode **Snap** s'affiche.

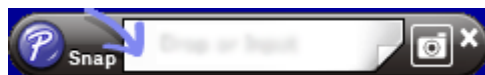



Configuration de l'impression deux couleurs

L'imprimante d'étiquettes peut effectuer des impressions deux couleurs.

Configuration à l'aide P-touch Editor

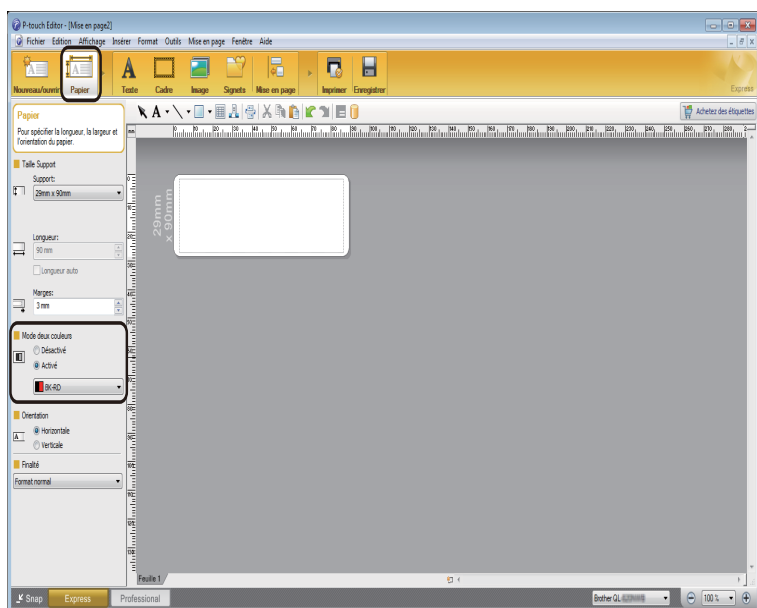
Mode Express





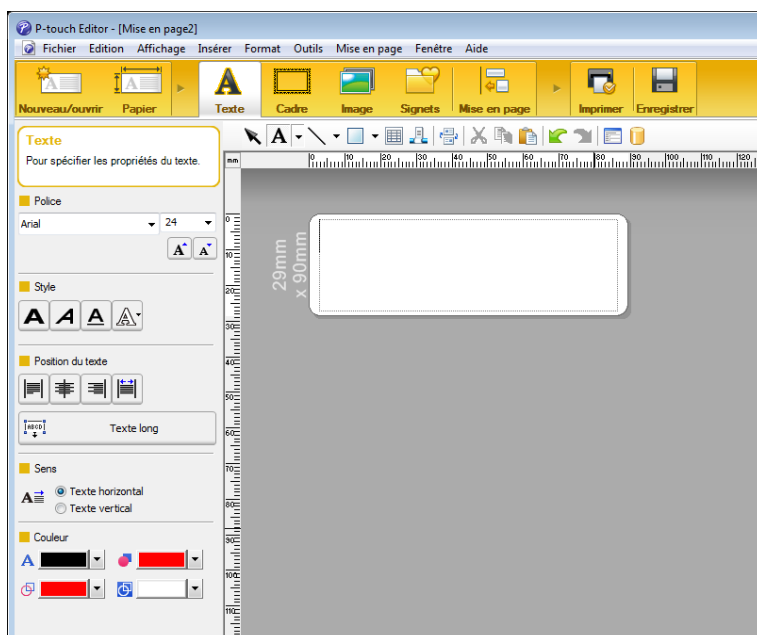

- 1 Sélectionnez  [Papier], puis le Mode deux couleurs s'affiche.
- 2 Sélectionnez [Actif] le [Mode deux couleurs].

6





- 3 Sélectionnez [Texte] pour modifier la couleur du texte.
- 4 Sélectionnez [Cadre] pour modifier la couleur du cadre.



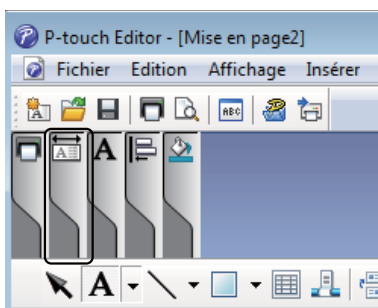

- Utilisez  [Définir la couleur du texte pour le texte sélectionné] pour modifier la couleur du texte.
- Utilisez  [Modifier la couleur de remplissage] pour modifier la couleur de remplissage d'une zone fermée.
- Utilisez  [Modifier la couleur de la ligne] pour modifier la couleur de la ligne.
- Utilisez  [Modifier la couleur d'arrière-plan de l'objet] pour modifier la couleur d'arrière-plan de l'objet.

Mode Professional

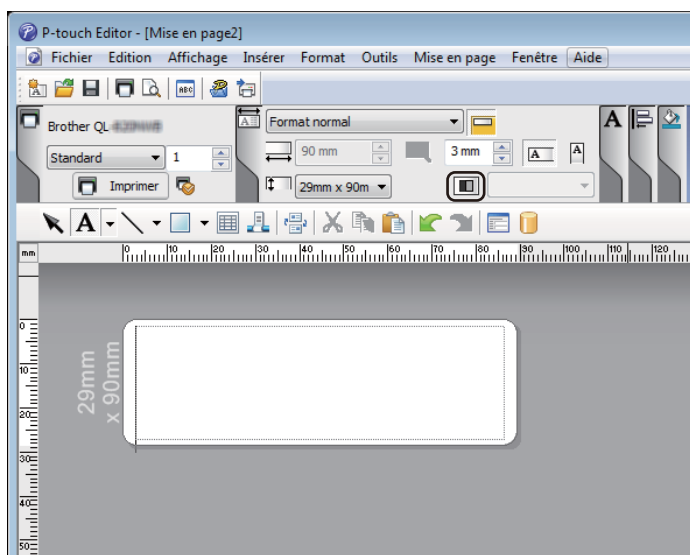

- 1 Cliquez sur l'illustration  pour afficher l'élément détaillé.



- 2 Cliquez sur l'icône . Le message [Un support deux couleurs a été sélectionné. Passage à l'« Affichage des couleurs d'impression »] s'affiche. Cliquez sur [OK].

Comment utiliser P-touch Editor

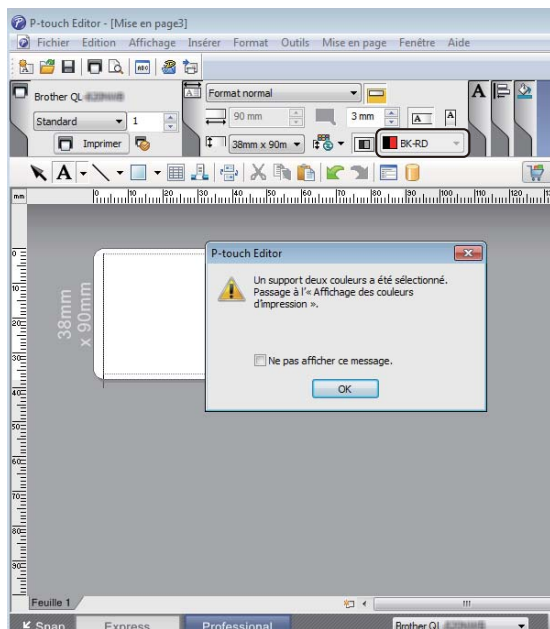



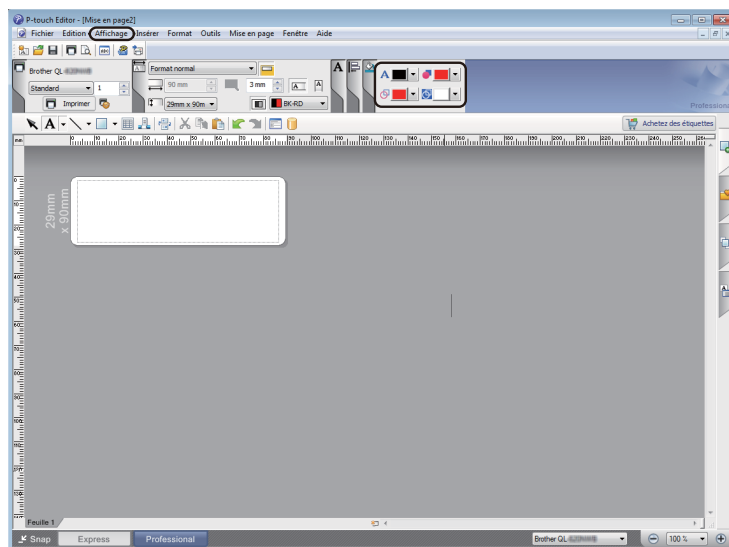

- 3 Cliquez sur la liste déroulante à gauche , puis sélectionnez **[BK-RD]**.



- 4 Cliquez sur **[Afficher]**, puis sélectionnez **[Palette des propriétés]** et cliquez sur **[Couleur]**. L'outil d'édition des couleurs s'affiche.



- Utilisez  [Définir la couleur du texte pour le texte sélectionné] pour modifier la couleur du texte.
- Utilisez  [Modifier la couleur de remplissage] pour modifier la couleur de remplissage d'une zone fermée.
- Utilisez  [Modifier la couleur de la ligne] pour modifier la couleur de la ligne.
- Utilisez  [Modifier la couleur d'arrière-plan de l'objet] pour modifier la couleur d'arrière-plan de l'objet.



Remarque

- La luminosité, le contraste et le seuil (plage de rouge) peuvent être réglés à l'aide des paramètres du pilote.
- La densité d'impression noir/rouge peut être réglée à l'aide de l'Outil de paramétrage d'imprimante.
- Vous ne pouvez pas sélectionner le mode haute résolution lorsque vous utilisez l'impression deux couleurs.

Pour Mac

Lancement de P-touch Editor

- 1 Pour lancer P-touch Editor, double-cliquez sur l'icône **[P-touch Editor]** sur le bureau.



Remarque

- Vous pouvez également procéder comme suit pour lancer P-touch Editor :
Double-cliquez sur **[Macintosh HD]** - **[Applications]** - **[P-touch Editor 5.1]**, puis double-cliquez sur l'icône de l'application **[P-touch Editor]**.
 - Si vous utilisez un Mac, vous ne pouvez pas transférer les données d'étiquette créées avec P-touch Editor sur l'imprimante d'étiquettes.
-

Modes de fonctionnement

■ Mode Standard

Ce mode vous permet de créer des étiquettes contenant du texte et des images.

La fenêtre de mise en page est composée des sections suivantes :

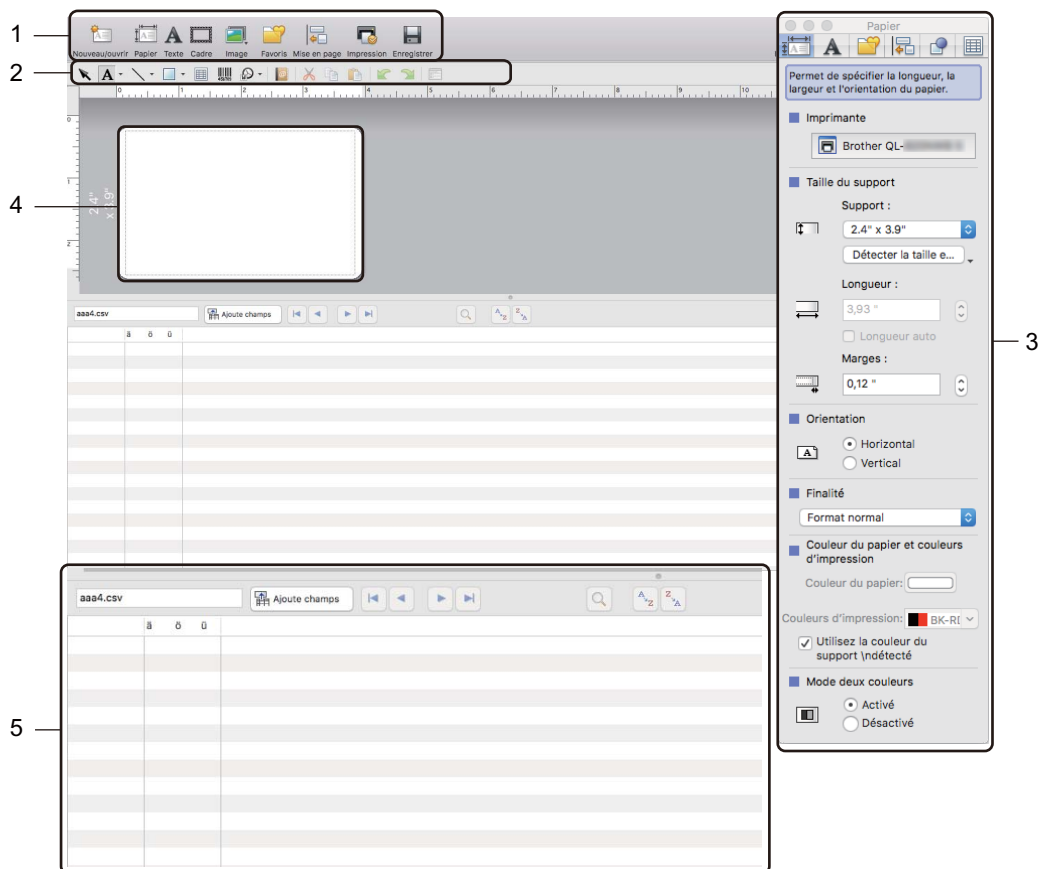

- 1 Barre de commande
- 2 Barre d'outils de dessin/d'édition
- 3 Inspecteur
- 4 Fenêtre de mise en page
- 5 Fenêtre Base de données

■ Mode Snap

Ce mode vous permet de capturer l'écran, de l'imprimer sous forme d'image et de l'enregistrer en vue d'une utilisation ultérieure.

Pour lancer le mode Snap, procédez comme suit.

- 1 Cliquez sur le bouton de sélection du mode **[Snap]**.
La boîte de dialogue **Description du mode Snap** s'affiche.



- 2 Cliquez sur **[OK]**.
La palette du mode **Snap** s'affiche.

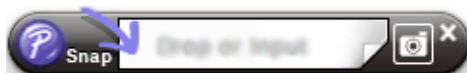



Configuration de l'impression deux couleurs

L'imprimante d'étiquettes peut effectuer des impressions deux couleurs.

Configuration à l'aide P-touch Editor

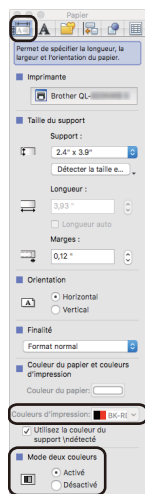
Mode Standard





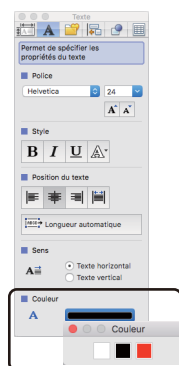

- 1 Sélectionnez  [**Papier**], puis le mode deux couleurs s'affiche.
- 2 Sélectionnez [**BK-RD**] comme [**Couleurs d'impression**] et [**Activé**] comme [**Mode deux couleurs**].

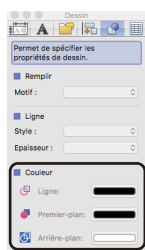

- 3 Sélectionnez [**Texte**] pour modifier le texte.
- 4 Sélectionnez [**Couleur**] pour modifier la couleur du texte.



- 5 Cliquez sur  , puis sur les outils d'édition figurant ci-dessous.
 - Utilisez  [**Modifier la couleur de la ligne**] pour modifier la couleur de la ligne.
 - Utilisez  [**Modifier la couleur de remplissage**] pour modifier la couleur de remplissage d'une zone fermée.
 - Utilisez  [**Modifier la couleur d'arrière-plan de l'objet**] pour modifier la couleur d'arrière-plan de l'objet.

Remarque

- La luminosité, le contraste et le seuil (plage de rouge) peuvent être réglés en accédant aux paramètres du pilote.
- La densité d'impression noir/rouge peut être réglée à l'aide de l'Outil de paramétrage d'imprimante.

Comment utiliser P-touch Address Book (Windows[®] uniquement)

Cette section décrit comment créer efficacement des étiquettes de contacts à l'aide du P-touch Address Book. Les écrans présentés peuvent varier en fonction de votre système d'exploitation.

(Le carnet d'adresse P-touch Address Book n'est pas pris en charge dans certaines langues.)

Lancement de P-touch Address Book

- 1 Cliquez sur [Démarrer] - [Tous les programmes] - [Brother P-touch] - [P-touch Address Book 1.2].

Remarque

Vous pouvez aussi démarrer P-touch Address Book en utilisant l'une des méthodes suivantes (uniquement si vous avez créé le raccourci lors de l'installation) :

- Double-cliquez sur l'icône de Raccourci sur le bureau.
- Cliquez sur l'icône de raccourci sur la barre de lancement rapide.

Dès le lancement de P-touch Address Book, la boîte de dialogue **Démarrage** s'affiche, ce qui vous permet de créer de nouveaux contacts, d'importer des données au format CSV ou des contacts Outlook, etc.



- 2 Dans la boîte de dialogue **Démarrage**, sélectionnez dans les options du P-touch Address Book l'opération que vous souhaitez effectuer, puis cliquez sur le bouton [OK].

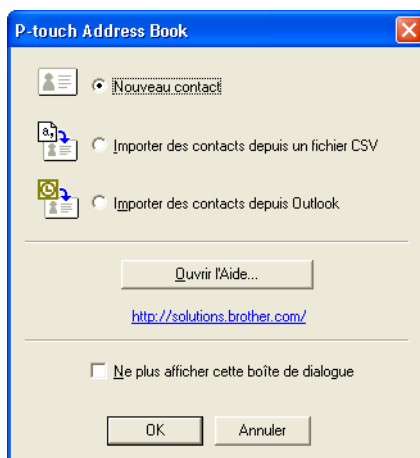

- Lorsque l'option [Nouveau contact] est sélectionnée, la fenêtre de Mise en page s'affiche.
- Lorsque l'option [Importer des contacts depuis un fichier CSV] ou [Importer des contacts depuis Outlook] est sélectionnée, vous pouvez importer des contacts dans d'autres formats.
- Cliquez sur [Ouvrir l'aide...] pour ouvrir le fichier d'aide du P-touch Address Book. L'aide du P-touch Address Book offre des informations détaillées sur les fonctionnalités disponibles et explique comment utiliser le P-touch Address Book.

■ Fenêtre de mise en page

La fenêtre de mise en page est composée des huit sections suivantes :

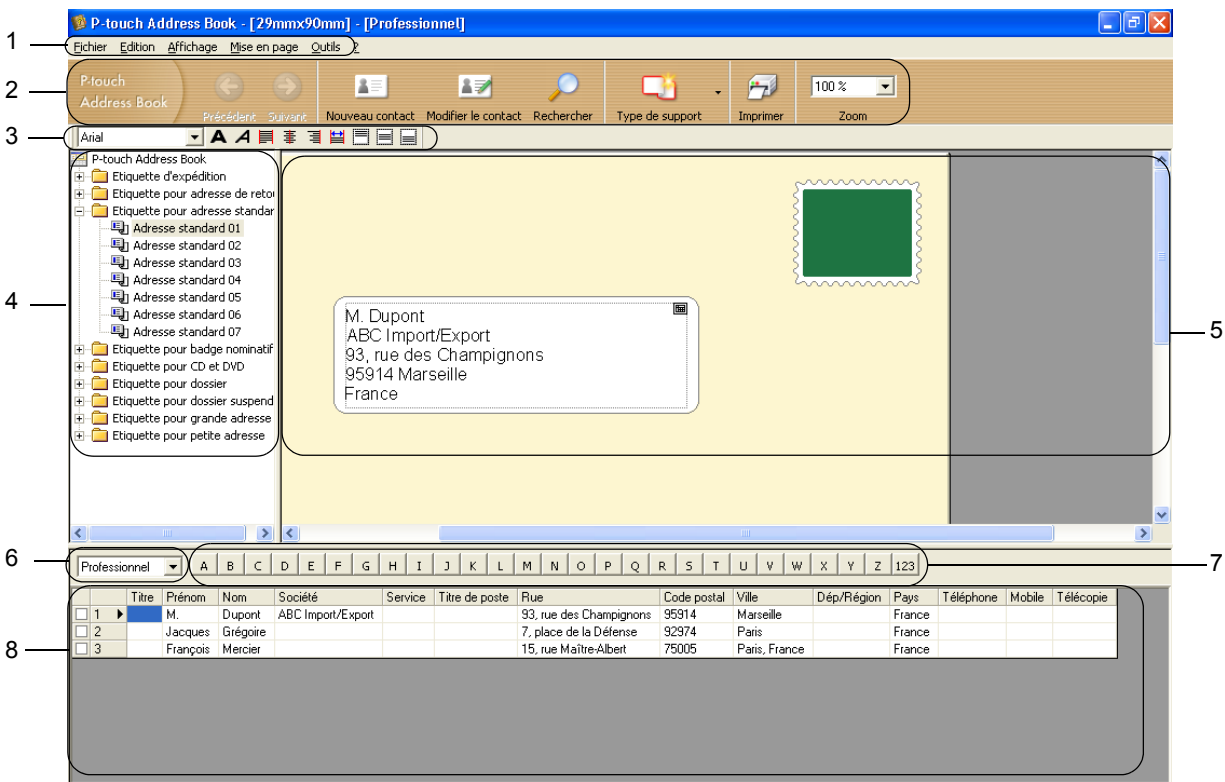

1 Barre de menus

Les commandes sont classées par fonction sous chaque menu (Fichier, Edition, Affichage, Mise en page et Outils).

2 Barre d'outils standard

Fournit un groupe de commandes fréquemment utilisées (telles que Nouveau contact, Modifier le contact, Rechercher ou Imprimer).

3 Barre d'outils de Texte

Utilisé pour régler les attributs de texte comme la taille de police et l'alignement pour le formatage du texte.

4 Vue de sélection du style de mise en page

Affiche les styles de mise en page stockés dans le dossier.

5 Zone de travail de mise en page

Cette zone sert à afficher ou à éditer une mise en page utilisant le style de mise en page dans la vue de sélection du style de mise en page.

6 Liste déroulante des listes de contacts

Affiche la liste de contacts actuellement spécifiée. Vous pouvez choisir parmi [Personnel], [Professionnel], [Autre1], [Autre2] et [Autre3].

7 Onglet d'index

Permet d'effectuer une recherche dans le champ Vue de l'enregistrement. Cliquez sur [Outils] - [Tri] pour ouvrir la boîte de dialogue Tri, et précisez le champ voulu à l'aide de [Touche1].

8 Vue Enregistrements

Affiche les données de contact dans chaque champ. Les données peuvent également être modifiées (ajoutées, supprimées ou modifiées).

Création d'un nouveau contact

Cette section explique comment créer un nouveau contact.

- 1 Cliquez sur [Fichier] - [Contact], ou cliquez sur le bouton Nouveau contact  .



La boîte de dialogue **Nouveau contact** s'affiche à l'écran.

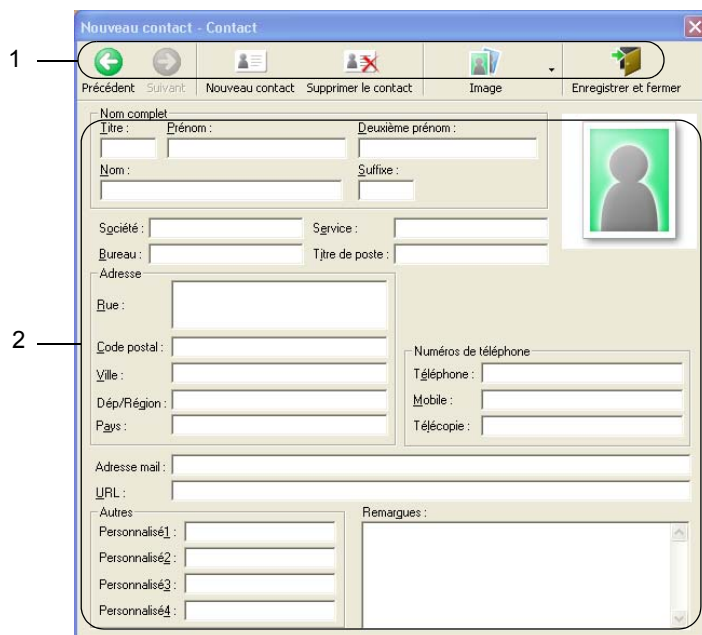

- 2 Entrez les nouvelles informations du contact.



1 Barre d'outils du formulaire Nouveau contact

Les commandes suivantes sont classées dans le menu :

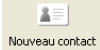
Icône	Nom du bouton	Fonction
	Précédent	Affiche le contact précédent.
	Suivant	Affiche le contact suivant.

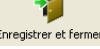
Icône	Nom du bouton	Fonction
	Nouveau contact	Affiche la fenêtre de formulaire pour un nouveau contact.
	Supprimer le contact	Supprime le contact actuellement sélectionné.
	Image	Permet d'insérer une image pour un contact à partir d'un fichier ou d'une caméra connectée à l'ordinateur. Les types de fichiers suivants sont pris en charge : <ul style="list-style-type: none"> • Bitmap (*.bmp, *.dib) • Fichier JPEG (*.jpg, *.jpeg) • Fichier TIFF (non compressé) (*.tif) • Fichier GIF (*.gif) • Icône (*.ico) • Métafichier Windows (*.wmf, *.emf) (Le réglage de l'image n'est pas autorisé.) • Fichier PNG (*.png)
	Enregistrer et fermer	Enregistre le contact et ferme la boîte de dialogue Nouveau contact .

2 Formulaire de contact

Permet d'entrer chaque élément, comme le nom, l'adresse, le numéro de téléphone, les coordonnées de l'entreprise, et l'adresse de courriel pour le nouveau contact.

- 3 Lorsque vous avez terminé d'entrer les données, cliquez sur le bouton Enregistrer et fermer



pour mettre en mémoire.

Comment utiliser P-touch Editor Lite (Windows® uniquement)

P-touch Library

Ce programme vous permet de gérer et d'imprimer des modèles P-touch Editor.

Démarrage de P-touch Library

■ Pour Windows Vista® /Windows® 7

Depuis le bouton Démarrer, cliquez sur [Tous les programmes] - [Brother P-touch] - [P-touch Tools] - [P-touch Library 2.2].

■ Pour Windows® 8 / Windows® 8.1

Cliquez sur [P-touch Library 2.2] sur l'écran [Applications].

■ Pour Windows® 10

Depuis le bouton Démarrer, cliquez sur [P-touch Library 2.2] sous [Brother P-touch].

La fenêtre principale de P-touch Library s'affiche au lancement.

Fenêtre principale

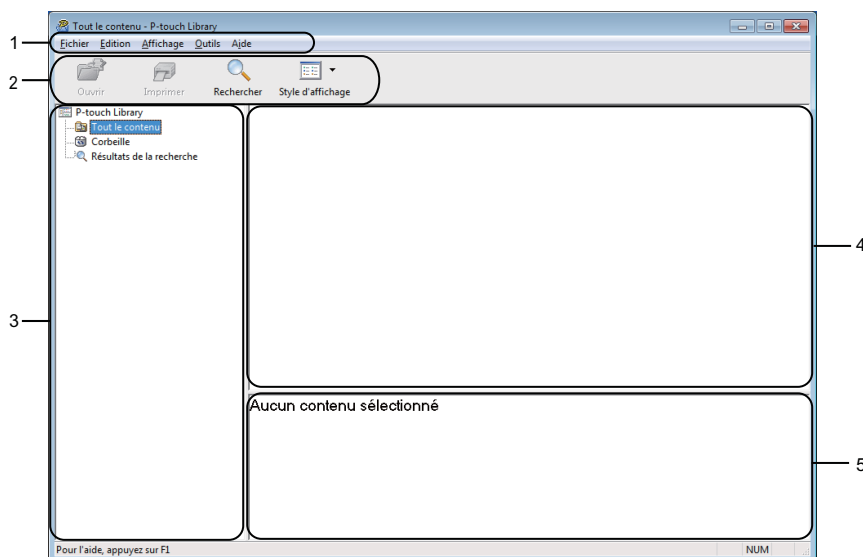

1 Barre de menus

Donne accès à toutes les commandes disponibles, qui sont classées sous les différents titres de menu ([Fichier], [Edition], [Affichage], [Outils] et [Aide]) suivant leur fonction.

2 Barre d'outils

Donne accès aux commandes fréquemment utilisées.

3 Liste des dossiers

Affiche la liste des dossiers. Lorsque vous sélectionnez un dossier, les modèles qu'il contient s'affichent dans la liste des modèles.



4 Liste des modèles

Affiche la liste des modèles du dossier sélectionné.

5 Aperçu

Affiche un aperçu des modèles sélectionnés dans la liste des modèles.

Signification des icônes de la barre d'outils

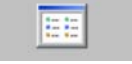
Icône	Nom du bouton	Fonction
	Ouvrir	Ouvre le modèle sélectionné.
	Imprimer	L'imprimante d'étiquettes imprime le modèle sélectionné.
	Rechercher	Permet de rechercher des modèles enregistrés dans P-touch Library.
	Style d'affichage	Permet de modifier le style d'affichage des fichiers.

Ouverture et modification de modèles

Sélectionnez le modèle à ouvrir ou à modifier, puis cliquez sur [Ouvrir].

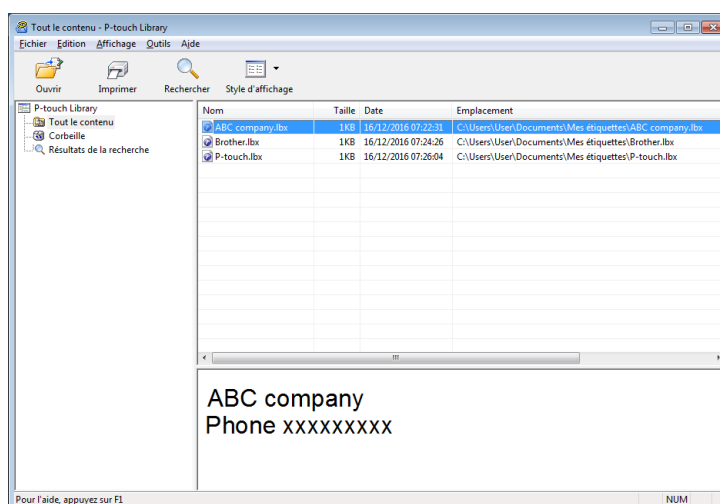

Le programme associé au modèle se lance et vous pouvez alors modifier ce dernier.

Impression de modèles

Sélectionnez le modèle à imprimer, puis cliquez sur **[Imprimer]**.

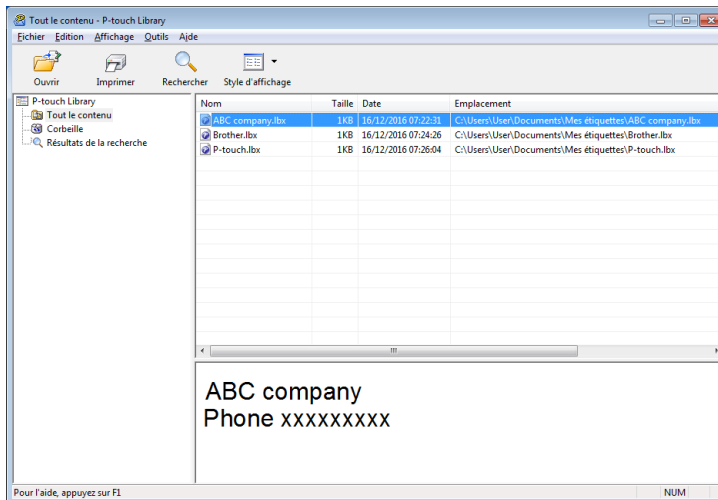

L'imprimante d'étiquettes connectée imprime le modèle.

Recherche de modèles

Vous pouvez rechercher des modèles enregistrés dans P-touch Library.

- 1 Cliquez sur **[Rechercher]**.
La boîte de dialogue **Rechercher** s'affiche.

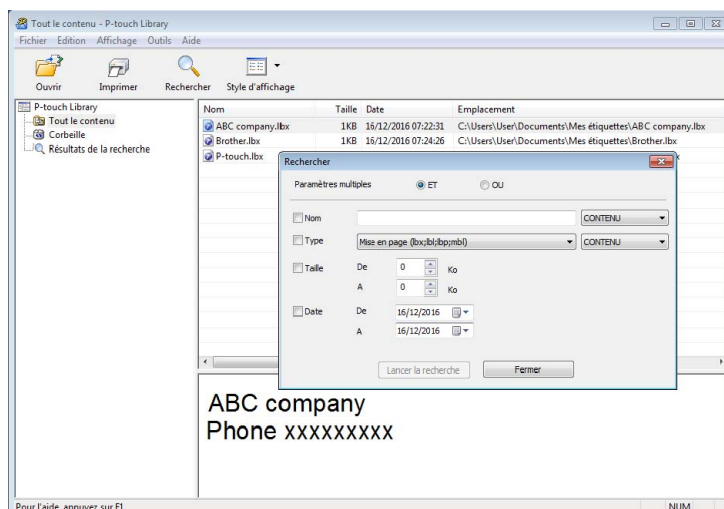

- 2 Spécifiez les critères de recherche.
Les critères de recherche disponibles sont présentés ci-dessous :

Paramètres	Détails
Paramètres multiples	Détermine le mode de recherche utilisé par le programme quand plusieurs critères sont spécifiés. Si vous sélectionnez [ET] , le programme recherche les fichiers répondant à l'ensemble des critères spécifiés. Si vous sélectionnez [OU] , le programme recherche les fichiers répondant à l'un des critères spécifiés, quel qu'il soit.
Nom	Recherchez un modèle en spécifiant le nom du fichier.
Type	Recherchez un modèle en spécifiant le type du fichier.
Taille	Recherchez un modèle en spécifiant la taille du fichier.
Date	Recherchez un modèle en spécifiant la date du fichier.

- 3 Cliquez sur **[Lancer la recherche]**.
La recherche commence.
Le résultat de la recherche s'affiche à l'écran.

- 4 Fermez la boîte de dialogue **Rechercher**.
Pour vérifier les résultats de la recherche, cliquez sur **[Résultats de la recherche]** dans la vue dossiers.



Remarque

Vous pouvez enregistrer des modèles dans P-touch Library en les faisant glisser dans le dossier **[Tout le contenu]** ou dans la liste des dossiers. Vous pouvez également configurer P-touch Editor pour enregistrer automatiquement des modèles dans P-touch Library à l'aide de la procédure suivante :



- 1 Depuis le menu P-touch Editor, sélectionnez **[Outils] - [Options]**.
 - 2 Dans la boîte de dialogue **Options**, cliquez sur **[Configuration de l'enregistrement]** dans l'onglet **[Général]**.
 - 3 Sélectionnez le délai d'enregistrement des modèles créés avec P-touch Editor, puis cliquez sur **[OK]**.
-

Comment utiliser P-touch Editor Lite (Windows® uniquement)

P-touch Editor Lite vous permet de créer rapidement différentes mises en page simples sans installer de pilote ou de logiciel.

P-touch Editor Lite n'est pris en charge que si l'imprimante d'étiquettes est connectée au moyen d'un câble USB.

Une fois le câble USB connecté, une boîte de dialogue s'affiche sur l'écran de l'ordinateur.

- Sous Windows Vista®, cliquez sur  (P-touch Editor Lite).
- Sous Windows® 7 / Windows® 8 / Windows® 8.1 / Windows® 10, cliquez sur « Ouvrir le dossier pour afficher les fichiers », puis double-cliquez sur .







P-touch Editor Lite démarre.



* L'imprimante d'étiquette doit être définie en mode P-touch Editor Lite. Appuyez et maintenez le bouton Editor Lite jusqu'à ce que le voyant DÉL Editor Lite s'allume.

Fenêtre de mise en page





















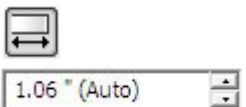

1 Barre d'outils des commandes

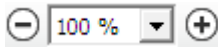
Icône	Fonction
	Affiche l'écran qui permet de créer une nouvelle étiquette.
	Ouvre un fichier enregistré avec P-touch Editor Lite.
	Enregistre les données sur votre ordinateur, mais pas sur l'imprimante d'étiquettes.
	Insère une nouvelle zone de texte (pratique lors de la création des étiquettes contenant des lignes de texte individuelles et multiples).
	Insère une image dans votre étiquette. Du fichier : Insère une image stockée sur votre ordinateur. Capture d'écran : Insère la zone sélectionnée de l'écran d'ordinateur en tant que graphique. Symbole : Insère un des symboles intégrés de votre ordinateur.
	Insère un cadre.
	Quitte P-touch Editor Lite et lance P-touch Editor.

Icône	Fonction
	Affiche le menu. Le menu comprend toutes les fonctionnalités de P-touch Editor Lite.
	Réduit P-touch Editor Lite.
	Quitte P-touch Editor Lite.

2 Barre d'outils des propriétés

Icône	Fonction
	Cliquez sur  pour modifier la police.
	Cliquez sur  pour définir la taille de la police. Vous pouvez augmenter ou diminuer la taille de la police en cliquant sur  ou sur  .
	Permet de définir le style de la police :  Gras  Italique  Souligné
	Permet de définir l'alignement du texte dans une zone de texte.
	Permet de définir la largeur de l'étiquette. Cliquez sur  pour détecter automatiquement la largeur de l'étiquette insérée.
	Permet de définir la longueur de l'étiquette. Cliquez sur  pour ajuster automatiquement la longueur de l'étiquette au texte saisi.
	Active/désactive l'orientation verticale de l'étiquette.
	Cliquez sur  pour définir le facteur de zoom de la vue d'étiquette. Vous pouvez également modifier le facteur de zoom en cliquant sur  ou sur  .
	Cliquez sur  pour imprimer normalement ou sur  pour imprimer avec des options. Découpe auto : Chaque étiquette est automatiquement coupée après l'impression. Coupe en fin : Coupe les étiquettes une fois la dernière étiquette imprimée. Copies : Imprime plusieurs copies d'une étiquette.

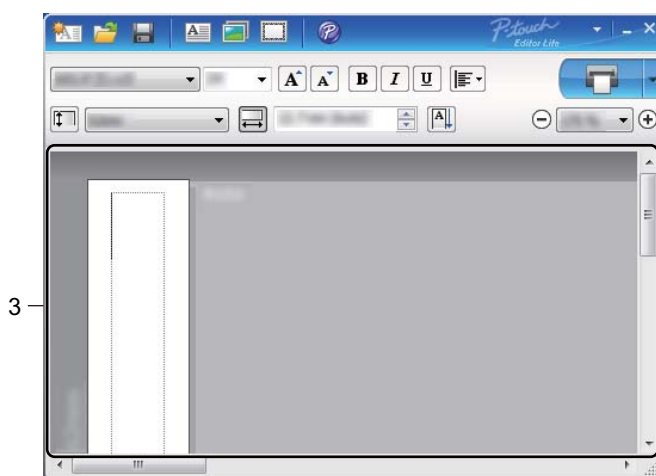

3 Vue d'étiquette

Affichage	Fonction
	Cette vue d'étiquette s'affiche au lancement du logiciel. La largeur de l'étiquette actuellement définie s'affiche à gauche de l'image de l'étiquette. Lorsque « Auto » s'affiche à droite, la longueur de l'étiquette est automatiquement ajustée à celle du texte.
	Pour modifier manuellement la longueur et la largeur de l'étiquette, déplacez le pointeur de la souris vers la bordure de la zone de l'étiquette. Lorsque la ligne bleue s'affiche, faites-la glisser pour atteindre la taille souhaitée.
	Vous pouvez régler la taille de la fenêtre de P-touch Editor Lite. Il vous suffit de déplacer le pointeur de la souris sur un bord de la fenêtre et de le faire glisser pour régler la taille une fois le pointeur transformé en flèche.
	Des lignes de guidage s'affichent parfois lorsque vous déplacez des objets. Elles s'affichent lorsque l'objet est aligné sur le bord gauche, droit, supérieur ou inférieur de la zone imprimable ou centré. Dans l'illustration de gauche, les lignes de guidage indiquent que l'objet est centré sur le bord supérieur de l'étiquette.
	Les zones de texte, images et cadres insérés sont considérés comme des objets. Les objets sont entourés de poignées (indiquées par huit points bleus).
	Indique qu'un objet est sélectionné.
	Le pointeur se transforme en flèche lorsqu'il est déplacé sur une poignée. Vous pouvez modifier la taille de l'objet en faisant glisser les poignées.
	Vous pouvez déplacer des objets en les faisant glisser lorsque le pointeur a la forme d'une croix. Pour les objets texte, le pointeur ne se change en croix que sur la bordure de l'objet.

Faites un clic droit dans la zone de mise en page pour sélectionner et exécuter les éléments de menu suivants.

Autres fonctions (faites un clic droit pour afficher)

Menu	Action
Annuler Rétablir	Cliquez sur Annuler pour annuler la dernière opération. Cliquez sur Rétablir pour rétablir la dernière opération.
Couper Copier Coller	Sélectionnez la zone de texte (ou l'objet) que vous souhaitez couper ou copier et sélectionnez Couper ou Copier . Cliquez dans la zone de destination et sélectionnez Coller .
Marges	Cette fonctionnalité n'est pas disponible pour les imprimantes QL.
Insérer	Cliquez sur Insérer . Sélectionnez Zone de texte pour insérer du texte sur l'étiquette. Sélectionnez Du fichier pour insérer une image stockée sur votre ordinateur. Sélectionnez Capture d'écran pour insérer la zone sélectionnée de l'écran de l'ordinateur. Sélectionnez Symbole pour insérer un des symboles intégrés de votre ordinateur. Sélectionnez Cadre pour insérer un des cadres intégrés de P-touch Editor Lite.
Sens	Sélectionnez l'objet texte et cliquez sur Texte horizontal ou sur Texte vertical pour modifier l'orientation du texte.
Numérotation	Sélectionnez un nombre ou une lettre dans votre texte et cliquez sur Numérotation pour insérer une lettre ou un nombre incrémenté sur chaque étiquette. Cliquez sur  à droite du bouton Imprimer et cliquez sur Options d'impression . Cochez la case Numérotation et entrez le nombre d'étiquettes à imprimer dans le champ Nombre . Cliquez sur le bouton Imprimer .
Changer l'image	Sélectionnez l'image et cliquez sur Changer image pour remplacer l'image actuelle par une autre.
Rotation	Permet de faire pivoter les objets de 0° , 90° , 180° ou 270° .
Ordre	Sélectionnez un des objets et cliquez sur Ordre , puis sélectionnez Mettre au premier plan , Mettre à l'arrière-plan , Avancer ou Reculer pour définir l'ordre de chaque objet dans le calque.
P-touch Editor...	Cliquez sur P-touch Editor pour lancer temporairement P-touch Editor. Pour une utilisation en continu de P-touch Editor, appuyez sur le bouton Editor Lite et maintenez-le enfoncé jusqu'à ce que le voyant DÉL Editor Lite s'éteigne.
Options	Cliquez sur Options . Sélectionnez mm (mm) ou pouces (po) pour définir l'unité de mesure. Sélectionnez la langue de P-touch Editor Lite. Redémarrez l'application pour appliquer la nouvelle « Langue » sélectionnée. Sélectionnez Afficher la nouvelle valeur après l'impression ou Rétablir la valeur d'origine après l'impression pour définir l'option de numérotation.
Brother Solutions Center	Cliquez sur Brother Solutions Center pour accéder au site Web afin d'obtenir de l'assistance et des renseignements.
A propos de...	Cliquez sur À propos de pour en savoir plus sur la version de P-touch Editor Lite.
Quitter	Cliquez sur Quitter pour quitter P-touch Editor Lite.

Le logiciel peut être mis à jour vers la dernière version à l'aide de P-touch Update Software.



Remarque

- Les logiciels et le contenu de ce manuel peuvent être différents.
- N'éteignez pas l'imprimante pendant le transfert de données ou la mise à jour du micrologiciel.

Mise à jour de P-touch Editor et de P-touch Address Book (Windows® uniquement)

⚠ Important

(Windows® uniquement) Avant de mettre à jour P-touch Editor et P-touch Address Book, installez le pilote d'imprimante.

Windows®

1 Lancez P-touch Update Software.

■ Pour Windows Vista® /Windows® 7

Double-cliquez sur l'icône [P-touch Update Software].



Remarque

Vous pouvez également procéder comme suit pour lancer P-touch Update Software :

Cliquez sur le bouton Démarrer, puis sélectionnez [Tous les programmes] - [Brother P-touch] - [P-touch Update Software].

■ Pour Windows® 8 / Windows® 8.1

Cliquez sur [P-touch Update Software] sur l'écran [Applications] ou double-cliquez sur [P-touch Update Software] sur le bureau.

■ Pour Windows® 10

Depuis le bouton Démarrer, cliquez sur [Brother P-touch] - [P-touch Update Software], ou double-cliquez sur [P-touch Update Software] sur le bureau.



- 2 Cliquez sur l'icône **[Mise à jour des logiciels de l'ordinateur]**.

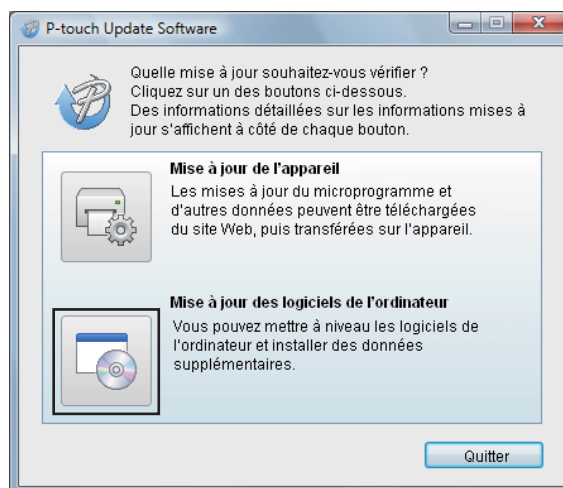

- 3 Sélectionnez l'**[Imprimante]** et la **[Langue]**, cochez la case située à côté de Cable Label Tool et de P-touch Editor, puis cliquez sur **[Installer]**.

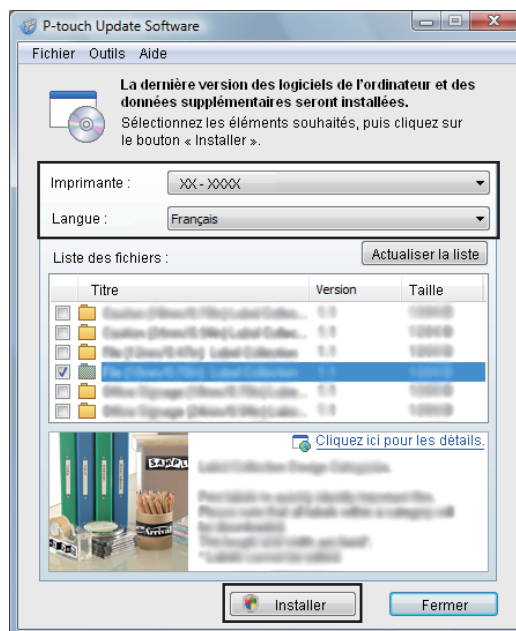

- 4 Un message s'affiche une fois l'installation terminée.

Pour Mac

- 1 Double-cliquez sur l'icône [**P-touch Update Software**] du bureau.

Remarque

Vous pouvez également procéder comme suit pour lancer P-touch Update Software :

Double-cliquez sur [**Macintosh HD**] - [**Applications**] - [**P-touch Update Software**], puis double-cliquez sur l'icône de l'application [**P-touch Update Software**].



- 2 Cliquez sur l'icône [**Mise à jour des logiciels de l'ordinateur**].

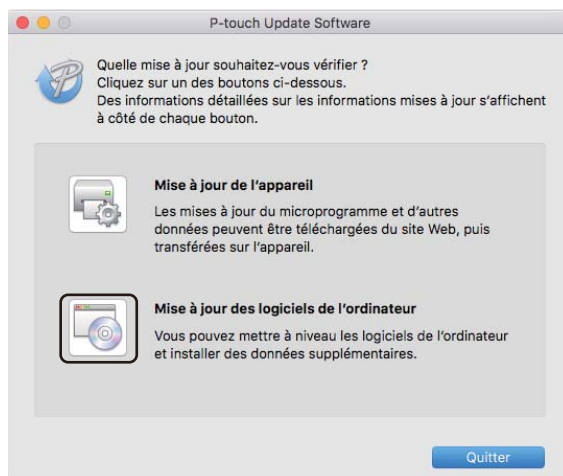

- 3 Sélectionnez l' [**Imprimante**] et la [**Langue**], cochez la case située à côté de P-touch Editor, puis cliquez sur [**Installer**].
- 4 Un message s'affiche une fois l'installation terminée.

Mise à jour de P-touch Editor Lite (Windows® uniquement) et du microprogramme

⚠ Important

- Avant de procéder à la mise à jour du microprogramme, vous devez installer le pilote d'imprimante.
- N'éteignez pas l'imprimante pendant le transfert de données ou la mise à jour du micrologiciel.
- Fermez toutes les applications en cours d'exécution.

Windows®

1 Mettez en marche l'imprimante d'étiquettes et branchez le câble USB.

2 Lancez P-touch Update Software.

■ Pour Windows Vista® / Windows® 7

Double-cliquez sur l'icône [P-touch Update Software].



Remarque

Vous pouvez également procéder comme suit pour lancer P-touch Update Software : Cliquez sur le bouton Démarrer, puis sélectionnez [Tous les programmes] - [Brother P-touch] - [P-touch Update Software].

■ Pour Windows® 8 / Windows® 8.1

Cliquez sur [P-touch Update Software] sur l'écran [Applications] ou double-cliquez sur [P-touch Update Software] sur le bureau.

■ Pour Windows® 10

Depuis le bouton Démarrer, cliquez sur [Brother P-touch] - [P-touch Update Software], ou double-cliquez sur [P-touch Update Software] sur le bureau.



- 3 Cliquez sur l'icône [**Mise à jour de l'appareil**].

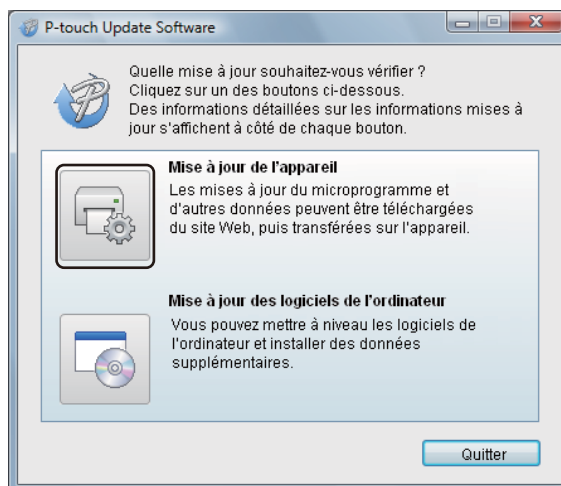

- 4 Sélectionnez l' [**Imprimante**], vérifiez que le message **L'appareil est correctement connecté.** s'affiche, puis cliquez sur [**OK**].

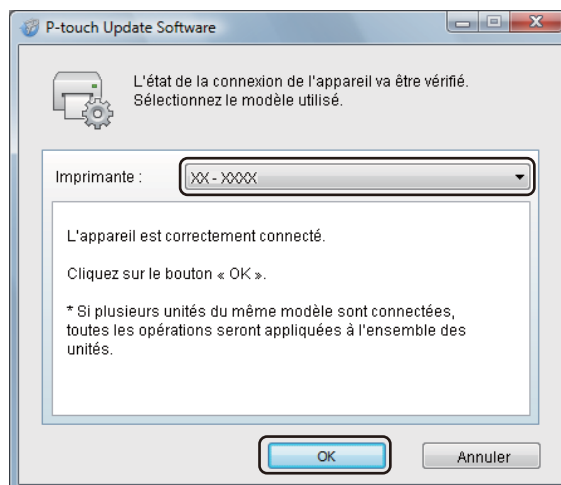

- Sélectionnez la [**Langue**], cochez la case située à côté du microprogramme que vous souhaitez mettre à jour, puis cliquez sur [**Transférer**].

! Important

N'éteignez pas l'imprimante d'étiquettes et ne débranchez pas le câble pendant le transfert de données.

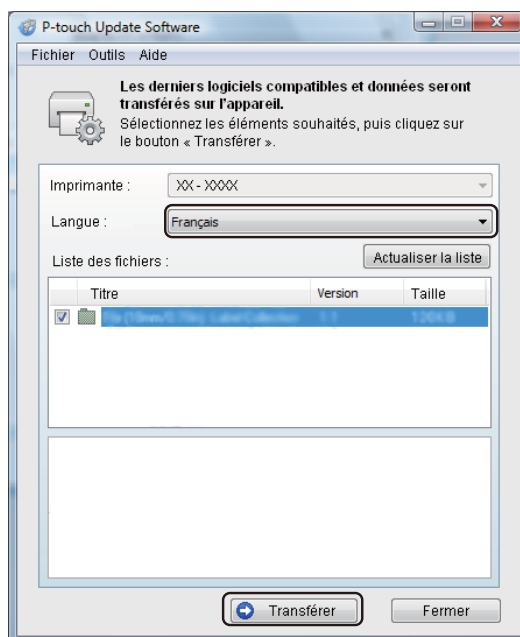

- Vérifiez le contenu à mettre à jour, puis cliquez sur [**Démarrer**] pour lancer la mise à jour. La mise à jour du microprogramme commence.

! Important

N'éteignez pas l'imprimante d'étiquettes et ne débranchez pas le câble pendant le processus de mise à jour.

Pour Mac

- Mettez en marche l'imprimante d'étiquettes et branchez le câble USB.
- Double-cliquez sur l'icône [**P-touch Update Software**] du bureau.

Remarque

Vous pouvez également procéder comme suit pour lancer P-touch Update Software :

Double-cliquez sur [**Macintosh HD**] - [**Applications**] - [**P-touch Update Software**], puis double-cliquez sur l'icône de l'application [**P-touch Update Software**].



- 3 Cliquez sur l'icône [**Mise à jour de l'appareil**].

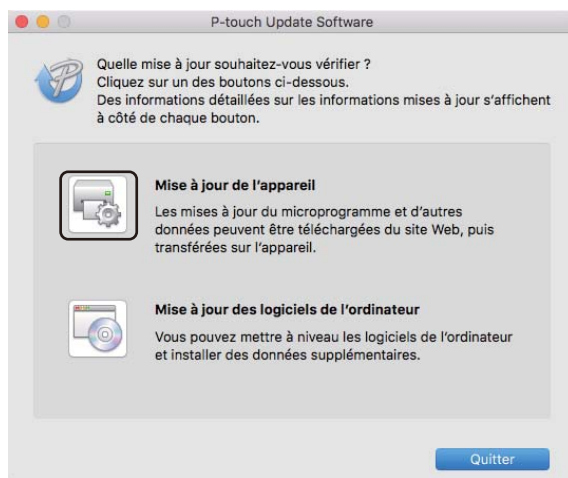

- 4 Sélectionnez l' [**Imprimante**], vérifiez que le message [**L'appareil est correctement connecté.**] s'affiche, puis cliquez sur [**OK**].
- 5 Sélectionnez la [**Langue**], cochez la case située à côté du microprogramme que vous souhaitez mettre à jour, puis cliquez sur [**Transférer**].

❗ Important

N'éteignez pas l'imprimante d'étiquettes et ne débranchez pas le câble pendant le transfert de données.

- 6 Vérifiez le contenu à mettre à jour, puis cliquez sur [**Démarrer**] pour lancer la mise à jour. La mise à jour du microprogramme commence.

📝 Remarque

N'éteignez pas l'imprimante d'étiquettes pendant le processus de mise à jour.



Annexe

Réinitialisation de l'imprimante d'étiquettes	62
Entretien	63
Dépannage	66
Spécifications du produit	74

Réinitialisation de l'imprimante d'étiquettes

Vous pouvez réinitialiser la mémoire interne de votre imprimante d'étiquettes si vous souhaitez effacer tous les fichiers d'étiquettes enregistrés ou si l'imprimante d'étiquettes ne fonctionne pas bien.

Réinitialisation de tous les paramètres d'origine à l'aide des boutons de l'imprimante d'étiquettes

Pour réinitialiser l'imprimante d'étiquettes, effectuez la procédure suivante.

- 1 Mettez l'imprimante d'étiquettes hors tension.
- 2 Maintenez le bouton Marche-Arrêt (⏻) enfoncé, puis appuyez sur le bouton du coupe-ruban (✂).
Le statut du voyant DÉL s'allume en orange et le voyant DÉL Editor Lite clignote en vert.
- 3 Pour réinitialiser tous les paramètres (y compris les paramètres de l'appareil) aux réglages d'origine, appuyez trois fois sur le bouton du coupe-ruban (✂).
Le statut du voyant DÉL s'allume en orange et le voyant DÉL Editor Lite s'allume en vert.

Réinitialisation des données à l'aide de l'Outil de paramétrage d'imprimante

Vous pouvez également utiliser l'Outil de paramétrage d'imprimante depuis votre ordinateur pour réinitialiser tous les paramètres de l'imprimante d'étiquettes aux réglages d'origine.

Pour plus d'information, consultez la section *Réinitialisation usine* à la page 18.

Nous vous conseillons de nettoyer régulièrement votre imprimante d'étiquettes pour préserver ses performances.

**Remarque**

Débranchez toujours le cordon d'alimentation c.a. avant de nettoyer l'imprimante d'étiquettes.

Nettoyage de l'extérieur de l'unité

Essuyez toute poussière ou marque sur l'unité principale avec un chiffon doux et sec.

Utilisez un chiffon légèrement humidifié avec de l'eau pour enlever les marques tenaces.

**Remarque**

N'utilisez aucun diluant, benzène, alcool ou autre solvant organique.

Ces produits pourraient en effet déformer le boîtier ou endommager l'aspect de votre imprimante d'étiquettes.

Nettoyage de la tête d'impression

Le rouleau DK (type papier à impression thermique) utilisé avec cette machine a été conçu pour nettoyer automatiquement la tête d'impression. La tête d'impression est nettoyée lorsque le rouleau DK passe la tête d'impression durant l'impression et l'avancement de l'étiquette.

Nettoyage du rouleau

Nettoyez le rouleau à l'aide de la feuille de nettoyage (vendue séparément).

Une seule feuille de nettoyage est fournie avec l'imprimante d'étiquettes.

**Remarque**

Lorsque vous nettoyez le rouleau, assurez-vous d'utiliser la feuille de nettoyage fournie exclusivement pour cette imprimante d'étiquettes.

L'utilisation d'un autre type de feuilles de nettoyage peut endommager la surface du rouleau et causer un dysfonctionnement.

1

Éteignez l'imprimante d'étiquettes.

2

Pour ouvrir le couvercle du compartiment à rouleau DK, empoignez chaque côté du couvercle près de l'avant de l'imprimante d'étiquettes et soulevez-le fermement.



- 3 Retirez le rouleau DK.

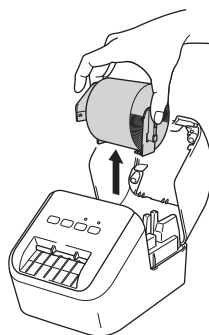

 **Remarque**

Veillez à retirer le rouleau DK avant de nettoyer le rouleau. La fonction de nettoyage du rouleau ne fonctionnera pas correctement si le rouleau DK n'est pas retiré.

- 4 Retirez la partie (B) de la feuille de nettoyage. Insérez l'extrémité (A) de la feuille de nettoyage dans les unités d'impression.

 **Remarque**

Le côté imprimé de la feuille de nettoyage doit être orienté vers le haut.

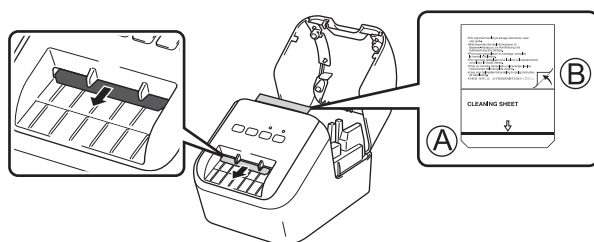

- 5 Fermez le couvercle du compartiment à rouleau DK et mettez l'imprimante d'étiquettes sous tension.
- 6 Appuyez sur le bouton Alimentation papier () pendant plus d'une seconde. La feuille de nettoyage est éjectée. Le côté adhésif de la feuille de nettoyage élimine toute tache ou poussière sur le rouleau.

 **Remarque**

- Si la feuille de nettoyage n'est pas éjectée, maintenez le bouton Alimentation papier () enfoncé jusqu'à ce que la feuille de nettoyage soit éjectée.
- Jeter la feuille de nettoyage après utilisation.

Nettoyage de l'emplacement de sortie des étiquettes

Si des résidus de colle d'étiquettes causent un bouchage à la sortie de la machine, nettoyez l'emplacement de sortie des étiquettes avec un chiffon.

Enlevez les marques d'adhésif tenaces à l'aide d'un chiffon humide, si nécessaire.

Présentation

Ce chapitre explique comment résoudre les problèmes courants qui pourraient survenir lors de l'utilisation de l'imprimante d'étiquettes. En cas de problème avec l'imprimante d'étiquettes, vérifiez d'abord que vous avez exécuté correctement les tâches suivantes :

- Branchez l'imprimante d'étiquettes sur une prise de courant alternatif. Pour plus d'information, consultez la section *Branchement du cordon d'alimentation c.a.* à la page 6.
- Retirez l'emballage de protection de l'imprimante d'étiquettes.
- Installez et sélectionnez le pilote d'imprimante approprié. Pour plus d'information, consultez la section *Installation du logiciel et des pilotes d'imprimante sur un ordinateur* à la page 7.
- Connectez l'imprimante d'étiquettes à un ordinateur ou à un appareil mobile. Pour plus d'information, consultez la section *Connexion de l'imprimante d'étiquettes à l'ordinateur* à la page 7.
- Fermez complètement le couvercle du compartiment à rouleau DK.
- Insérez correctement un rouleau DK. Pour plus d'information, consultez la section *Chargement du rouleau DK* à la page 4.

Si vous continuez à rencontrer des problèmes, consultez les conseils de dépannage de ce chapitre pour obtenir de l'aide. Si, après avoir consulté ce chapitre, vous ne parvenez pas à résoudre votre problème, consultez le Brother Solutions Center (Centre de solutions Brother) à l'adresse support.brother.com.

Problèmes d'impression

Problème	Solution
L'imprimante d'étiquettes n'imprime pas, ou une erreur d'impression est générée.	<ul style="list-style-type: none"> • Le câble est-il lâche ? Vérifiez que le câble est fermement inséré. • Le rouleau DK est-il correctement installé ? Sinon, enlevez le rouleau DK et réinstallez-le. • Reste-t-il suffisamment de papier sur le rouleau ? Vérifiez qu'il reste suffisamment de papier sur le rouleau. • Le couvercle du compartiment à rouleau DK est-il ouvert ? Vérifiez que le couvercle du compartiment à rouleau DK est fermé. • Une erreur d'impression ou de transmission s'est-elle produite ? Éteignez l'imprimante d'étiquettes, puis rallumez-la. Si l'incident persiste, contactez votre distributeur Brother. • Si l'imprimante d'étiquettes est connectée par l'intermédiaire d'un concentrateur USB, connectez-la directement à votre ordinateur. Sinon, essayez de la connecter à un autre port USB.
Le statut du voyant DÉL n'est pas allumé.	<ul style="list-style-type: none"> • Le cordon d'alimentation c.a. est-il correctement connecté ? Vérifiez que le cordon d'alimentation c.a. est inséré. S'il est correctement connecté, branchez-le dans une autre prise de courant alternatif.
L'étiquette imprimée est marquée de stries, la qualité d'impression est mauvaise ou l'étiquette n'est pas chargée correctement.	<ul style="list-style-type: none"> • La tête d'impression ou le rouleau est-il sale ? Bien que la tête d'impression demeure habituellement propre sous des conditions d'utilisation normales, la saleté ou la poussière recouvrant le rouleau peut s'accumuler sur la tête d'impression. Si cela se produit, nettoyez le rouleau. Pour plus d'information, consultez la section <i>Nettoyage du rouleau</i> à la page 63.
Une erreur de transmission de données s'affiche sur l'ordinateur.	<ul style="list-style-type: none"> • Est-ce que l'imprimante d'étiquettes est en mode de refroidissement (Le voyant d'état DÉL clignote en orange) ? Attendez que le statut du voyant DÉL arrête de clignoter puis relancez l'impression.
L'étiquette n'est pas éjectée correctement après l'impression.	<ul style="list-style-type: none"> • Vérifiez que la fente de sortie des étiquettes n'est pas bloquée. • Vérifiez que le rouleau DK est correctement installé en le retirant et en le réinstallant. • Vérifiez que le couvercle du compartiment à rouleau DK est fermé correctement.
Je souhaite annuler la tâche d'impression en cours.	<ul style="list-style-type: none"> • Assurez-vous que l'imprimante d'étiquettes est allumée, puis appuyez sur le bouton Marche-Arrêt (⏻).
La qualité d'impression est mauvaise.	<ul style="list-style-type: none"> • De la saleté ou de la poussière empêche-t-elle le rouleau de fonctionner comme il faut ? Nettoyez le rouleau en utilisant une feuille de nettoyage (vendue séparément). Pour plus d'information, consultez la section <i>Nettoyage du rouleau</i> à la page 63.

Problème	Solution
Après avoir remplacé le rouleau alors que la fonctionnalité Module d'extension était activée, le style de mise en page n'a pas été mis à jour.	<ul style="list-style-type: none"> • Quittez P-touch Editor pour quitter le module d'extension, puis redémarrez le module d'extension.
L'icône de module d'extension P-touch n'est pas affichée dans Microsoft® Word.	<ul style="list-style-type: none"> • Le démarrage de Microsoft® Word se fait-il à partir de Microsoft® Outlook® ? • Microsoft® Word est-il choisi comme éditeur par défaut pour Microsoft® Outlook® ? <p>En raison des limitations du programme, le module d'extension Microsoft® Word ne fonctionne pas avec les paramètres ci-dessus. Quittez Microsoft® Outlook® et redémarrez Microsoft® Word.</p>
Erreur coupe	<ul style="list-style-type: none"> • Si une erreur de coupe-ruban se produit, laissez le couvercle du compartiment à rouleau DK fermé et appuyez sur le bouton Marche-Arrêt (⏻). Le coupe-ruban revient à sa position normale et l'imprimante d'étiquettes s'éteint automatiquement. <p>Une fois l'imprimante d'étiquettes éteinte, vérifiez l'emplacement de sortie des étiquettes et retirez toutes étiquettes coincées. Communiquez avec le service à la clientèle de Brother.</p>
Je veux réinitialiser l'imprimante d'étiquettes.	<p>Maintenez à la fois le bouton du coupe-ruban (✂) et le bouton Marche-Arrêt (⏻) enfoncés lorsque l'imprimante d'étiquettes est éteinte. Lorsque le voyant DÉL Editor Lite commence à clignoter et que le statut du voyant DÉL s'allume en orange, appuyez trois fois sur le bouton du coupe-ruban (✂) tout en continuant d'appuyer sur le bouton Marche-Arrêt (⏻). Tous les paramètres par défaut de l'imprimante d'étiquettes seront réinitialisés.</p>

Problème	Solution
<p>Les codes-barres imprimés sont illisibles.</p>	<ul style="list-style-type: none"> ■ Imprimez les étiquettes de façon à aligner les codes-barres avec la tête d'impression, comme il est illustré ci-dessous : <div data-bbox="889 390 1208 548" style="text-align: center;"> </div> <ol style="list-style-type: none"> 1 Tête d'impression 2 Code-barres 3 Orientation de l'impression <ul style="list-style-type: none"> ■ Essayez avec un autre lecteur. ■ Lorsque vous imprimez le code à barres, nous vous recommandons de régler les paramètres d'options de qualité d'impression à [Priorité à la qualité d'impression]. <p>Sous Windows Vista®</p> <p>Pour afficher les options de [Qualité], ouvrez les propriétés de l'imprimante. Pour ce faire, cliquez sur le bouton Démarrer - [Panneau de configuration] - [Matériel et audio] - [Imprimantes], faites un clic droit sur l'imprimante d'étiquettes à configurer, puis cliquez sur [Options d'impression].</p> <p>Sous Windows® 7</p> <p>Pour afficher les options de [Qualité], ouvrez les propriétés de l'imprimante. Pour ce faire, cliquez sur le bouton Démarrer - [Périphériques et imprimantes], faites un clic droit sur l'imprimante d'étiquettes à configurer, puis cliquez sur [Options d'impression].</p> <p>Sous Windows® 8 / Windows® 8.1</p> <p>Pour afficher les options de [Qualité], ouvrez les propriétés de l'imprimante. Pour ce faire, cliquez sur [Panneau de configuration] dans l'écran [Applications] - [Matériel et audio] - [Périphériques et imprimantes], faites un clic droit sur l'imprimante d'étiquettes à configurer, puis cliquez sur [Options d'impression].</p> <p>Sous Windows® 10</p> <p>Pour afficher les options de [Qualité], ouvrez les propriétés de l'imprimante. Pour ce faire, cliquez sur le bouton Démarrer - [Paramètres] - [Périphériques] [Imprimantes et scanners] - [Périphériques et imprimantes], faites un clic droit sur l'imprimante d'étiquettes à configurer, puis cliquez sur [Options d'impression].</p> <p>Sous Mac</p> <p>Pour modifier les options de qualité d'impression, ouvrez la boîte de dialogue Imprimer et choisissez dans les options d'impression du menu contextuel l'option [Param. de base].</p>









Problème	Solution
Une ligne verticale blanche s'affiche lors d'une impression en rouge.	<ol style="list-style-type: none"> 1 Retirez le rouleau DK de l'imprimante d'étiquettes. 2 Fermez complètement le couvercle du compartiment à rouleau DK. 3 Maintenez le bouton Editor Lite enfoncé plus de cinq secondes. Attendez que le cylindre d'impression cesse de tourner. 4 Lorsque le cylindre d'impression cessera de tourner, chargez le rouleau DK. Le cylindre tournera pendant 40 secondes environ.
Je veux faire avancer l'étiquette dans l'imprimante.	Appuyez sur le bouton Alimentation papier (↑ ) pendant une seconde.



















Informations de version





Problème	Solution
Je ne connais pas le numéro de version du microprogramme de l'imprimante d'étiquettes.	<p>Vous pouvez procéder comme suit.</p> <ol style="list-style-type: none"> 1 Allumez votre imprimante d'étiquettes. 2 Maintenez le bouton du coupe-ruban (>✂) enfoncé pendant plusieurs secondes pour imprimer le rapport. <p>Lorsque vous imprimez ce rapport, il est recommandé d'utiliser un rouleau DK dont les étiquettes ont une largeur d'au moins 29 mm (1,1 po) et une longueur d'impression de 64 mm (2,5 po).</p> <p>Les rouleaux DK conçus pour l'impression deux couleurs ne peuvent être utilisés.</p>
Je souhaite vérifier que j'utilise bien la dernière version du logiciel.	<p>Utilisez le logiciel P-touch Update Software pour vérifier si vous utilisez la dernière version.</p> <p>Pour plus d'information sur la Mise à jour logicielle P-touch, consultez la section <i>Comment mettre à jour les logiciels P-touch</i> à la page 54.</p>

Voyants DÉL

Les voyants s'allument et clignotent pour indiquer l'état de l'imprimante d'étiquettes.

-  ou  ou  Le voyant s'allume dans la couleur indiquée
-  ou  ou  Le voyant clignote dans la couleur indiquée
-  Le voyant peut être éteint, être allumé ou clignoter dans n'importe quelle couleur
-  Le voyant est éteint

Statut du voyant DÉL	Voyant DÉL Editor Lite	État
		Mise hors tension
		Mise sous tension
		Mode d'alimentation
		Mode impression
		Mode de rotation du cylindre (marche avant/arrière)
		Mode de coupe
		
		En mode de préparation d'impression
		Annulation de la tâche en cours
		Réception de données de l'ordinateur
		Transfert de données en cours
		Le couvercle du compartiment à rouleau DK est ouvert. Fermez correctement le couvercle du compartiment à rouleau DK.
		Mode de réinitialisation Pour plus d'information, consultez la section <i>Réinitialisation de tous les paramètres d'origine à l'aide des boutons de l'imprimante d'étiquettes</i> à la page 62.
		Vous avez appuyé trois fois sur le bouton du coupe-ruban (⌘) pendant le mode de réinitialisation.
		Mode Syst. désact. Vous avez appuyé une ou deux fois sur le bouton du coupe-ruban (⌘) pendant le mode de réinitialisation.
		Mode de refroidissement
		Mode d'écrasement des données
		Mode amorçage

Statut du voyant DÉL	Voyant DÉL Editor Lite	État
 (1 fois toutes les 2 secondes)		Fin du rouleau DK
		Erreur d'alimentation
		Le couvercle du compartiment à rouleau DK a été ouvert pendant que l'imprimante d'étiquettes était en cours d'utilisation.
		Pas de support
		Erreur de support inapproprié
		Erreur de communication de commande
 (2 fois toutes les 2 secondes)		Erreur coupe
		Erreur du système

Dépannage

Problème	Solution
Données reçues dans la mémoire tampon.	<p>Les données d'impression sont enregistrées dans la mémoire tampon. Si l'imprimante d'étiquettes n'a pas reçu toutes les données, l'impression ne se lancera pas.</p> <p>Éteignez l'imprimante d'étiquettes, puis rallumez-la.</p>
La tête refroidit.	<p>La tête thermique est trop chaude.</p> <p>L'imprimante d'étiquettes interrompt l'impression et la reprend uniquement lorsque la tête thermique a refroidi. La tête peut devenir trop chaude si vous imprimez une grande quantité d'étiquettes.</p> <p>Lorsque sa température augmente de façon excessive, la tête thermique peut produire des motifs à des endroits qui ne doivent pas être imprimés. Pour éviter ou retarder la surchauffe, assurez-vous que l'imprimante d'étiquettes bénéficie d'une ventilation adéquate et qu'elle n'est pas confinée dans un espace réduit.</p> <p>Si l'imprimante d'étiquettes doit refroidir parce qu'elle a surchauffé en raison du type de rouleau DK utilisé ou du contenu de l'étiquette, l'impression peut prendre plus de temps que d'habitude.</p> <p> Remarque</p> <p>Cette situation peut survenir plus fréquemment lorsque l'imprimante d'étiquettes est utilisée à haute altitude (plus de 3 048 m ou 10 000 pi) en raison d'une densité de l'air plus faible et donc d'une moindre capacité à refroidir l'imprimante d'étiquettes.</p>
L'imprimante d'étiquette est en mode amorçage	Pour obtenir de l'aide afin de résoudre ce problème, contactez votre revendeur Brother ou le service clientèle de Brother.
Erreurs rouleau DK	<p>Vérifiez les points suivants :</p> <ul style="list-style-type: none"> • Vous utilisez le bon rouleau DK. • Il reste suffisamment d'étiquettes. • Le rouleau DK est correctement installé.
Je souhaite réinitialiser une erreur	<p>Pour réinitialiser une erreur :</p> <ol style="list-style-type: none"> 1 Ouvrez le couvercle du compartiment à rouleau DK, puis refermez-le. 2 Si l'erreur ne se réinitialise pas, appuyez sur le bouton du coupe-ruban (✂). 3 Si l'erreur ne se réinitialise toujours pas, éteignez l'imprimante d'étiquettes, puis rallumez-la. 4 Si l'erreur persiste, communiquez avec le service clientèle de Brother.

Spécifications de l'imprimante d'étiquettes

Taille		
Dimensions	Environ 125,3 (L) x 213 (P) x 142 (H) mm / 4,9 (L) x 8,4 (P) x 5,6 (H) po	
Poids	Environ 1,15 kg (2,53 lb) (excluant le rouleau DK)	
Voyants DÉL		
Voyant DÉL Editor Lite (vert), statut du voyant DÉL (vert, orange, rouge)		
Boutons		
Bouton Marche-Arrêt, bouton Alimentation papier, bouton du coupe-ruban, bouton Editor Lite		
Impression		
Méthode	Impression thermique directe via la tête thermique	
Tête d'impression	300 ppp / 720 points	
Résolution d'impression	Standard : 300 × 300 ppp Mode haute résolution : 300 × 600 ppp	
Vitesse d'impression	5,8 po/s maximum (148 mm/s) Impression deux couleurs (noir et rouge sur rouleau DK blanc) : 0,9 po/s (24 mm/s) La vitesse d'impression réelle dépend des conditions	
Largeur d'impression maximale	2,3 po (58 mm)	
Interface		
Port USB	Version 2.0 Full Speed (Périphérique)	
Bloc d'alimentation		
Bloc d'alimentation	120 V c.a. 60 Hz 1,7 A	
Mise hors tension automatique	Arrêt /10 /20 /30 /40 /50 /60 minutes (Pour modifier le paramètre de mise hors tension automatique, consultez la section <i>Modification des paramètres de l'imprimante d'étiquettes</i> à la page 13.)	
Autre		
Coupeuse	Coupe-ruban automatique résistant	
Environnement	Plage de température/d'humidité de fonctionnement	En fonctionnement : entre 10 °C et 35 °C (50 °F et 95 °F) / entre 20 et 80 % Température du thermomètre mouillé maximale : 27 °C (80,6 °F)
Systèmes d'exploitation compatibles		
Consultez le site Web à l'adresse support.brother.com pour consulter la liste complète et à jour des logiciels.		

brother