

# Magnetronoven

## Handleiding Model: WLA 36MC282SA

Lees voor gebruik deze handleiding zorgvuldig door en bewaar deze zodat u deze later kunt raadplegen. Indien u de instructies opvolgt, zult u vele jaren plezier hebben van dit apparaat.

**BEWAAR DEZE HANDLEIDING ZORGVULDIG**

## Inhoud

|                                                                                        |       |
|----------------------------------------------------------------------------------------|-------|
| Inhoud                                                                                 | 2     |
| Voorzorgsmaatregelen om overmatige stralingsblootstelling van microgolven te voorkomen | 3     |
| Appendix                                                                               | 3     |
| Specificaties                                                                          | 3     |
| Belangrijke veiligheidsinstructies                                                     | 4-5   |
| Om risico op lichamelijk letsel te voorkomen                                           | 6-8   |
| Installeren van uw oven                                                                | 8-9   |
| Plaatsen op het aanrecht                                                               | 9     |
| Installatie                                                                            | 9     |
| Voor het eerste gebruik                                                                | 10    |
| Instructies voor gebruik                                                               | 11-18 |
| Problemen oplossen                                                                     | 19    |

## Voorzorgsmaatregelen om overmatige stralingsblootstelling van microgolven te voorkomen

- a) Probeer de magnetron niet te gebruiken met de deur open, daar dit in gevaarlijke blootstelling aan microgolven kan resulteren. Het is belangrijk de vergrendelingen niet te forceren of te breken.
- b) Plaats geen voorwerpen tussen de voorzijde van de oven en de deur en controleer of er geen vuil of restanten van reinigingsmiddel zich ophopen op de afdichtingsoppervlakken.
- c) Waarschuwing: indien de deur of de afdichtingen van de deur beschadigd zijn, dienen deze te worden gerepareerd door uitsluitend gekwalificeerd personeel.

### Appendix

Indien het apparaat niet goed wordt onderhouden kan dit de oppervlakken aantasten en derhalve de levensduur van het apparaat beïnvloeden, tevens kan dit leiden tot een gevaarlijke situatie.

### Specificaties

|                               |                            |
|-------------------------------|----------------------------|
| Model:                        | WLA 38MC282SA              |
| Voltage:                      | 230~50Hz                   |
| Ingangsvermogen (magnetron):  | 1450W                      |
| Uitgangsvermogen (magnetron): | 900W                       |
| Stroomaansluiting             | 2800W                      |
| Oven Capaciteit:              | 36L                        |
| Draaibare diameter:           | Ø360mm                     |
| Afmetingen:                   | 501(b) x 526(d) x 408(h)mm |
| Netto gewicht:                | ± 25 Kg                    |

## **Belangrijke veiligheidsmaatregelen**

### **Belangrijk**

Om het risico op brand, een elektrische schok, lichamelijk letsel of blootstelling aan teveel microgolven tijdens het gebruik van dit apparaat te voorkomen, volgt u deze instructies op:

1. Waarschuwing: vloeistoffen dienen niet in afgesloten verpakkingen te worden verhit, in verband met explosiegevaar.
2. Waarschuwing: het is gevaarlijk onderhoud of reparaties, door middel van het openen van de behuizing, te verrichten op het apparaat, tenzij uitgevoerd door gekwalificeerd personeel. U kunt worden blootgesteld aan teveel microgolven.
3. Dit apparaat kan worden gebruikt door kinderen vanaf 8 jaar, door personen met een lichamelijke, zintuiglijke of geestelijke beperking of door personen zonder ervaring en kennis m.b.t. het gebruik van het apparaat. Dit kan uitsluitend indien zij onder toezicht staan van een ervaren persoon die verantwoordelijk is voor hen of uitdrukkelijke instructies hebben gekregen hoe het apparaat te gebruiken en de eventuele gevaren begrijpen.  
Onderhoud, zoals het schoonmaken van het apparaat dient niet door kinderen worden gedaan, tenzij ouder dan 8 jaar en onder supervisie.  
Kinderen dienen niet met het apparaat te spelen.
4. Houdt het apparaat en de stekker uit de buurt van kinderen jonger dan 8 jaar.
5. Gebruik uitsluitend keukengerei dat geschikt is voor een magnetron.
6. De oven dient regelmatig te worden gereinigd en voedselresten dienen te worden verwijderd.

7. Lees en volg de onderstaande instructie op:  
voorzorgsmaatregelen om mogelijke blootstelling van  
extreme microgolven te voorkomen.
8. Wanneer u voedsel aan het bereiden bent, verpakt in  
een plastic of papieren container, houdt u deze dan in  
de gaten in verband met eventuele ontbranding.
9. Indien er zich rook ontwikkelt, schakelt u het apparaat  
uit of trekt u de stekker uit het stopcontact en houdt  
de deur gesloten om vuurontwikkeling te voorkomen.
10. Kook het voedsel niet te lang.
11. Gebruik de ovenruimte niet voor het bewaren van  
voorwerpen. Bewaar geen brood, koekjes o.i.d. in de  
ovenruimte.
12. Verwijder sluitingen voor zakjes en metalen  
handvatten van de plastic of papieren  
zakjes/containers voordat u deze in de oven plaatst.
13. Plaats deze oven uitsluitend volgens de in de  
instructies aangegeven aanwijzingen.
14. Eieren in de schaal en hardgekookte eieren dienen  
niet in de magnetron te worden verhit daar deze  
kunnen exploderen, zelfs nadat de magnetron is  
gestopt.
15. Dit apparaat is voor huishoudelijk gebruik en  
vergelijkbare situaties, zoals:
  - Personeelskeukens in winkels, kantoren of  
andere werkomgeving;
  - Bij gasten in hotels, motels en andere  
residentiële verblijven;
  - Boerderijen;
  - Vormen van bed en breakfast accommodaties.

16. Indien de stekkerdraad is beschadigd, dient deze, voor uw veiligheid, te worden vervangen door de leverancier, de servicedienst of gekwalificeerd personeel.
17. Plaats dit apparaat niet buitenshuis.
18. Gebruik deze oven niet bij water, in een vochtige kelder of bij een zwembad.
19. De temperatuur van de behuizing/oppervlakken kan hoog worden tijdens het gebruik. Het oppervlak kan dan heet worden, houdt de stekkerdraad uit de buurt van hete oppervlakken en sluit de ventilatieopeningen niet af.
20. Laat de stekkerdraad niet over de tafelrand of aanrecht hangen.
21. Indien u de oven niet schoon houdt kan dit de oppervlakken aantasten en derhalve de levensduur beïnvloeden, tevens kan dit leiden tot een gevaarlijke situatie.
22. De inhoud van babyflessen of –potjes dient te worden geschud of geroerd en altijd voor gebruik te worden gecontroleerd, om verbranding te voorkomen.
23. In magnetron opgewarmde vloeistoffen kunnen later gaan koken, u dient derhalve op te passen met het hanteren van containers e.d.
24. Dit apparaat is niet geschikt om te worden bediend door middel van een externe timer of een afstandsbediening.
25. Onderdelen aan de buitenkant van het apparaat kunnen heet worden, kinderen jonger dan 8 jaar dienen uit de buurt te worden gehouden, tenzij onder toezicht.

26. Gebruik geen stoomreiniger.
27. Tijdens gebruik wordt het apparaat heet, voorkom aanraking van de verhittingselementen aan de binnenzijde van de oven.
28. Gebruik uitsluitend een kerntemperatuurmeter, aanbevolen voor deze magnetron (voor ovens die daarvoor geschikt zijn).
29. De decoratieve deur (indien aanwezig bij een inbouwkeuken) dient altijd open te blijven als u de magnetron gebruikt.
30. De achterzijde van het apparaat dient tegen de muur worden geplaatst.
31. De magnetron dient niet te worden geplaatst in een kast, tenzij deze hiervoor geschikt is.
32. De magnetron is bedoeld om eten en drank te verwarmen. Het drogen van voedsel of kleding, het verwarmen van warmtepaden, pantoffels, sponzen, vochtige doeken of iets dergelijks kan leiden tot risico op verwondingen, ontbranding of brand.

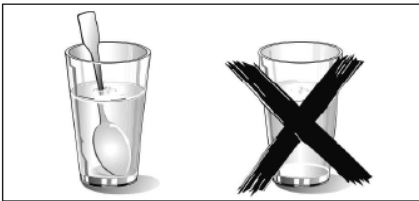

Indien u vloeistof in de magnetron wilt verhitten, plaatst u dan een magnetronbestendige theelepel of- roerstaafje in

het glas. Dit om te voorkomen dat de vloeistof plotseling overkookt nadat u deze uit de magnetron heeft gehaald.

**LEES BOVENGENOEMDE AANWIJZINGEN ZORGVULDIG DOOR EN BEWAAR DEZE VOOR EVENTELE LATERE RAADPLEGING**

# **Om risico op lichamelijk letsel te voorkomen**

## **Aardingsinstallatie**

### **Gevaarlijk**

Gevaar voor een elektrische schok

Aanraking van elektrische componenten in het apparaat kan ernstig lichamelijk letsel of de dood tot gevolg hebben. Haal dit apparaat niet uit elkaar.

### **Waarschuwing:**

Gevaar voor een elektrische schok

Ondeskundig gebruik van de aarding kan een elektrische schok tot gevolg hebben. Stop de stekker niet in het stopcontact totdat het apparaat juist is geïnstalleerd en geaard.

Dit apparaat dient te worden geaard. In geval van elektrische kortsluiting, zal aarding het risico op een elektrische schok verminderen door de afvoer van elektriciteit. Dit apparaat is voorzien van een geaarde stekker en draad. De stekker dient in een juist geïnstalleerd en geaard stopcontact te worden gedaan.

Raadpleeg een gekwalificeerde elektricien of onderhoudspersoneel indien u vragen heeft met betrekking tot de aarding. Gebruik bij het verlengen van de draad uitsluitend een geaarde verlengsnoer.

1. Dit apparaat is voorzien van een korte stekkerdraad om te voorkomen dat het in de knoop raakt of dat men erover struikelt.
2. Indien u een langere draad of verlengsnoer gebruikt, let u dan op dat:
  - De elektrische classificatie van het snoer overeenkomt met die van het apparaat.
  - De snoer geaard dient te zijn.



- De snoer zodanig ligt dat het niet over de rand van de tafel of aanrecht hangt, zodat kinderen er niet aan kunnen trekken, of dat men er niet over kan struikelen.

## Reinigen

Voordat u het apparaat gaat reinigen dient u de stekker uit het stopcontact te halen.

1. Reinig de binnenzijde van de oven uitsluitend met een vochtige doek.
2. Reinig de accessoires zoals gebruikelijk in water met zeep.
3. Het frame en afdichtingen van deur voorzichtig reinigen met een vochtige doek, indien deze vuil zijn.
4. Gebruik geen agressieve, schurende schoonmaakmiddelen of scherpe voorwerpen om de glazen ovendeur te reinigen. Hiermee veroorzaakt u krassen en kan het glas uiteindelijk kapot gaan.
5. Tip: voor eenvoudiger reinigen van de binnenzijde van de oven:  
Plaats een schaal met 300 ml water en een halve citroen in de oven. Verwarm de oven op 100% voor 10 minuten en reinig daarna met een droge zachte doek.

# Keukengerei

## Let op

### Gevaar voor lichamelijk letsel

Het is gevaarlijk voor personen die niet gekwalificeerd zijn het apparaat open te maken en onderhoud en reparaties uit te voeren. Bij opening van het apparaat kunt u worden blootgesteld aan microgolven.

Hieronder staat aangegeven welke materialen u wel of niet kunt gebruiken in de magnetron. Sommige niet-metalen voorwerpen zijn toch niet geschikt voor de magnetron. Indien u niet zeker bent of het voorwerp geschikt is, kunt u dit op de volgende wijze proberen.

Test of het voorwerp geschikt is voor een magnetron:

1. Vul een magnetronbakje met 250ml koud water samen met het voorwerp.
2. Kook dit op maximaal vermogen voor 1 minuut.
3. Voel voorzichtig aan het voorwerp. Indien het voorwerp warm aanvoelt, gebruik het dan niet voor de magnetron.
- 4. Laat het niet langer dan 1 minuut koken**

### Materiaal/serviesgoed dat u kunt gebruiken in de magnetron

|                               |                                                                                                                                                                                                                                                                       |
|-------------------------------|-----------------------------------------------------------------------------------------------------------------------------------------------------------------------------------------------------------------------------------------------------------------------|
| Aluminium folie               | U kunt uitsluitend kleine stukjes folie gebruiken voor het bedekken van dunne stukjes onregelmatig voedsel, zoals vlees of kip. Vonken kunnen ontstaan indien het folie te dicht bij de wanden komt. Houd tenminste een afstand van 2,5 cm tot de wanden van de oven. |
| Ovenschaal                    | Volg de instructies van de fabrikant. De bodem van de schaal dient tenminste 5mm boven de draaitafel te staan. Door onjuist gebruik kan de draaitafel breken.                                                                                                         |
| Serviesgoed                   | Alleen indien geschikt voor de magnetron, volg de instructies van de fabrikant. Gebruik geen beschadigd of gesprongen serviesgoed.                                                                                                                                    |
| Glazen potten                 | Verwijder altijd het deksel. Gebruik uitsluitend om het voedsel net warm te maken. De meeste glazen potten zijn ongeschikt om te verhitten en kunnen daardoor breken.                                                                                                 |
| Glasservies                   | Uitsluitend glasservies dat geschikt is voor de magnetron. Let op dat er geen metalen randen aanzitten. Gebruik geen glazen die beschadigd of gesprongen zijn.                                                                                                        |
| Braadzakken                   | Volg de instructies van de fabrikant. Sluit de zakken niet met en metalen sluiting. Maak scheurtjes om stoom te laten ontsnappen.                                                                                                                                     |
| Papieren bordjes en bekertjes | Gebruik deze uitsluitend voor een korte kook/opwarmtijd. Let op de oven terwijl u aan het koken bent.                                                                                                                                                                 |

|                    |                                                                                                                                                                                                                                                                                                                                                               |
|--------------------|---------------------------------------------------------------------------------------------------------------------------------------------------------------------------------------------------------------------------------------------------------------------------------------------------------------------------------------------------------------|
| Papieren servetten | Gebruik deze om voedsel te bedekken of vet te absorberen. Uitsluitend gebruiken voor een korte kook/opwarmtijd en let goed op tijdens het koken.                                                                                                                                                                                                              |
| Perkamentpapier    | Gebruik deze als bedekking om spatten te voorkomen of om te stomen.                                                                                                                                                                                                                                                                                           |
| Plastic            | Uitsluitend indien geschikt voor de magnetron. Volg de instructies van de fabrikant. Op de verpakking dient vermeld te staan "Geschikt voor magnetron". Sommige plastic containers worden zacht, doordat het voedsel heet wordt. Kookzakken en afgesloten plastic zakken dienen te worden gescheurd of voorzien van gaten, zoals omschreven op de verpakking. |
| Plastic folie      | Uitsluitend indien geschikt voor de magnetron. Gebruik dit om voedsel niet te laten uitdrogen. Laat het folie niet in aanraking komen met het voedsel.                                                                                                                                                                                                        |
| Thermometers       | Uitsluitend die geschikt zijn voor de magnetron (voor vlees en snoep)                                                                                                                                                                                                                                                                                         |
| Bakpapier          | Gebruik indien u spatten wilt voorkomen of om voedsel niet te laten uitdrogen.                                                                                                                                                                                                                                                                                |

### **Materiaal/serviesgoed dat u niet in de magnetron kunt gebruiken**

|                                         |                                                                                                 |
|-----------------------------------------|-------------------------------------------------------------------------------------------------|
| Aluminium bakjes                        | Kunnen vonken veroorzaken. Doe het voedsel in een magnetronschaal.                              |
| Kartonnen schaal met metalen handvatten | Kan vonken veroorzaken. Doe het voedsel in een magnetronschaal.                                 |
| Voorwerpen afgezet met metaal           | Metaal belemmert de microgolven en kan vonken veroorzaken.                                      |
| Metalen sluitclips                      | Kan vonken veroorzaken en derhalve brand.                                                       |
| Papieren zakjes                         | Kan brand veroorzaken.                                                                          |
| Plastic schuim                          | Kan smelten of de te verhitten vloeistof besmetten, indien te hoge temperaturen worden bereikt. |
| Hout                                    | Hout droogt uit en, indien gebruikt in de magnetron, kan dit gaan scheuren of breken.           |

# Installeren van uw oven

## Onderdelen en accessoires

Uw oven is geleverd met de volgende onderdelen en accessoires:

|                            |   |
|----------------------------|---|
| Geëmailleerde plaat        | 1 |
| Ring voor het draaiplateau | 1 |
| Handleiding                | 1 |

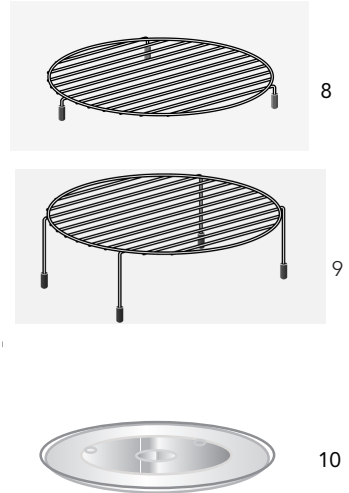
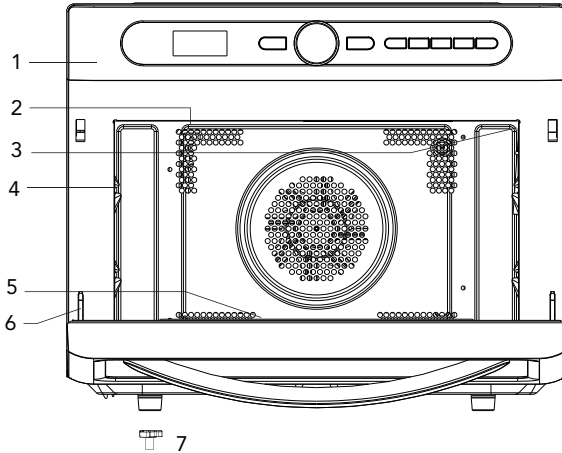

- |                     |                         |
|---------------------|-------------------------|
| 1. Bedieningspaneel | 6. Scharnier            |
| 2. Grill element    | 7. Draaiplateau schacht |
| 3. Verlichting      | 8. Lage grillrekje      |
| 4. Niveau           | 9. Hoge grillrekje      |
| 5. Glazen deur      | 10. Glazen plaat        |

## Installatie draaiplateau

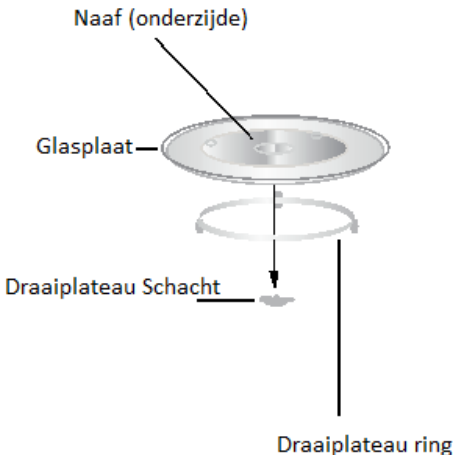

- Plaats de glasplaat nooit ondersteboven. Zorg dat de glasplaat niet wordt geblokkeerd.
- Zowel de glasplaat als de ring dienen altijd te worden gebruikt tijdens het koken.
- Plaats altijd het voedsel of containers met voedsel op de glasplaat.
- Indien de glasplaat of ring barst of breekt, neemt u dan contact op met uw service center.

## Plaatsen op het aanrecht

Verwijder al het verpakkingsmateriaal en accessoires. Controleer de oven goed op eventuele beschadigingen of defecte deur. Plaats de oven niet indien deze is beschadigd.

Behuizing: Verwijder beschermingsfolie op de behuizing van de oven. Verwijder niet de lichtbruine Mica bedekking dat is bevestigd aan de binnenzijde van de oven. Deze dient ter bescherming.

## Plaatsing

Kies een plek en oppervlak, die voldoende ruimte biedt rondom de oven zodat de luchtcirculatie (ventilatioeroosters) niet wordt belemmerd.

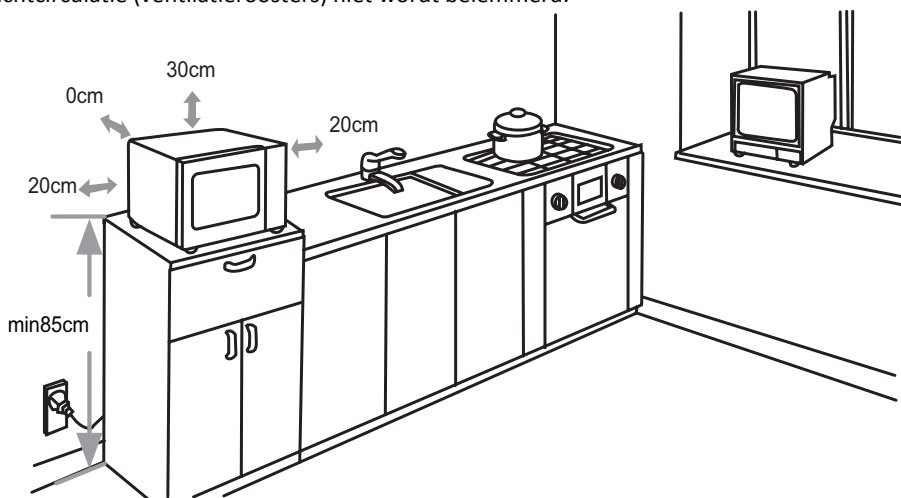

1. De minimale installatiehoogte is 85 cm.
2. De achterzijde van het apparaat dient tegen de muur te worden geplaatst. Laat minimaal 30 cm. vrij boven de oven en minimaal 20 cm. vrij aan beide zijkanten van de oven.
3. Verwijder nooit de pootjes aan de onderzijde van de oven.
4. Het blokkeren van de ventilatioeroosters kan de oven beschadigen.
5. Plaats de oven zover mogelijk uit de buurt van radio of TV. De magnetron kan de radio of TV ontvangst storen.

Steek de stekker in een stopcontact dat normaal geschikt is voor huishoudelijk gebruik. Controleer of de gegevens op het typeplaatje overeenkomen met uw stopcontact.

## Waarschuwing:

Plaats de oven niet bij of boven een kookplaat of een ander hitteproducerend apparaat. Indien u dit wel doet, kan de oven beschadigen en vervalt de garantie.

De oppervlakken kunnen heet worden tijdens de werking van het apparaat.



## Voor het eerste gebruik

### Eerste reiniging en verhitting

Verwijder al het beschermende folie aan de voorzijde van de magnetron.

Voor meer informatie kijkt u onder "REINIGING". Voordat u het apparaat voor de eerste gebruikt;

- Verwijdert u alle accessoires uit de magnetron en reinigt u deze.
- Verwarmingselement nieuwe apparaten. Nieuwe apparaten geven altijd een onaangename geur af bij het eerste gebruik. Wij adviseren u voor het eerste gebruik de oven op een hoge temperatuur leeg aan te zetten om deze geur sneller te laten verdwijnen. Dit doet u op onderstaande manier:
- Neem het apparaat aan de binnenzijde af met een vochtige doek. Op deze manier verwijdert u eventueel stof of vuil dat zich heeft opgehoopt tijdens de verpakking en het vervoer.
- In de Stand-by stand, draait u de functie knop naar de Convectorie modus. De aanbevolen temperatuur zal worden aangegeven, waarna de oven vanzelf start.
- Verhoog de temperatuur naar het maximum, dit doet u door middel van de knoppen aan beide zijden van de functie knop of het numerieke toetsenbord.
- Druk op  om de oven aan te zetten. Verhit de oven minimaal één uur. Zorg ervoor dat tijdens dit proces de kamer goed geventileerd is. Sluit eventueel de deur naar andere kamers om te voorkomen dat de lucht zich door het hele huis verspreidt.
- Laat het apparaat afkoelen op kamertemperatuur. Reinig nu de binnenkant van de oven met een sopje van een neutraal reinigingsmiddel en warm water, droog daarna af met een zachte, schone doek.  
Laat de deur van de oven open staan totdat deze geheel droog is.

# Bedieningspaneel en kenmerken

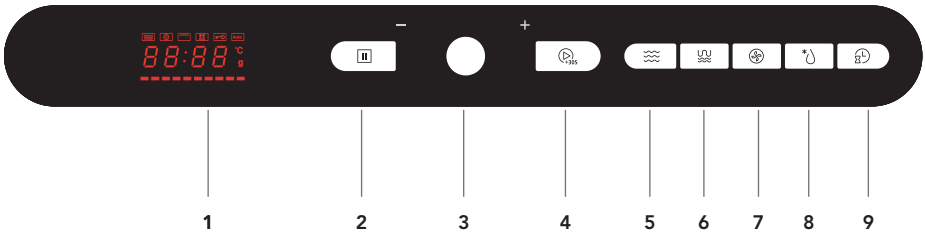







- 1) Display venster
- 2) Stop/Wis knop
- 3) Functie knop
- 4) Start/+30Sec/Bevestig knop
- 5) Magnetron knop
- 6) Grill/Combi knop
- 7) Convection knop
- 8) Ontdooien knop
- 9) Keuken Timer/Klok knop

## INSTRUCTIES VOOR GEBRUIK

Deze magnetronoven maakt gebruik van de modernste elektronische besturing. Om in uw behoefte te voorzien kunt u de kook instellingen aanpassen.

### 1. de Klok Instellen





Zodra u de magnetron heeft aangezet zal "00:00" op het display verschijnen , indien u het apparaat niet binnen 5 minuten gebruikt, zal het scherm uitgaan.

- 1) In de Stand-by stand drukt u twee keer op , " 00;00"verschijnt.
- 2) Draai aan de " " knop om de uren in te stellen, u kunt kiezen uit 0-23 (24 uur).
- 3) Druk op  of , de minuten zullen knipperen.
- 4) Draai aan de " " knop om de minuten in te stellen, u kunt kiezen uit 0-59.
- 5) Druk op  of  om het instellen te beëindigen, ":" zal knipperen.





N.B. Indien u de klok niet instelt, zal de tijd(wanneer de magnetron is aangesloten) niet verschijnen.

Indien u bezig bent de tijd in te stellen en u drukt op de  knop, zal de oven automatisch teruggaan naar de vorige stand.

### 2. de Keuken Timer Instellen

- 1) In de Stand-by of Kookstand drukt u één keer op , " 00;00"verschijnt.
- 2) Draai aan de " " knop om de timer in te stellen
- 3) Druk op  of  om de instelling te bevestigen.
- 4) Zodra de ingestelde tijd is bereikt zal er drie keer een signaal klinken.

### 3. Koken met Microgolven

- 1) In de Stand-by of Timer stand drukt u één keer op , op de display verschijnt "PL10".
- 2) Druk diverse keren op  om het vermogen te selecteren, variërend van PL10 tot PL2. Op het display verschijnt opeenvolgend "PL10", "PL8", "PL6", "PL4", "PL2".
- 3) Druk op de "START/+30SEC./Confirm" om te bevestigen, op het scherm verschijnt "P80".
- 4) Draai aan de " " knop om de bereidingstijd in te stellen. (instellen is mogelijk van 0:05 – 95:00)
- 5) Druk op  om het koken te starten.





N.B.: Voor het instellen van de bereidingstijd kunt u het volgende schema aanhouden:

|            |   |             |
|------------|---|-------------|
| 0—5 min.   | : | 10 seconden |
| 5—10 min.  | : | 30 seconden |
| 10—30 min. | : | 1 minuut    |
| 30—95 min. | : | 5 minuten   |

### Magnetron Vermogen Tabel





| Drukken  | Één keer | Twee keer | Drie keer | Vier keer | Vijf keer |
|----------|----------|-----------|-----------|-----------|-----------|
| Vermogen | 900W     | 700W      | 450W      | 300W      | 100W      |
| Display  | PL10     | PL8       | PL6       | PL4       | PL2       |

#### 4. Grillen

- 1) In de Stand-by of Timer stand drukt u één keer op  , op de display knippert "G".
- 2) Draai aan de " " knop om de bereidingstijd in te stellen. (de in te stellen tijd varieert van 0:05-95:00)
- 3) Druk op  om het koken te starten.

N.B. Nadat de helft van de bereidingstijd is gepasseerd, zal de oven een geluid afgeven. Voor een optimaal resultaat dient u het eten halverwege om te draaien, de deur te sluiten en druk wederom op  om het koken te hervatten. Indien u dit niet doet zal de oven doorgaan met koken.

#### 5. Combinatie koken







- 1) In de Stand-by of Timer stand drukt u één keer op  , op de display knippert "G".
- 2) Druk herhaaldelijk op  om het gewenste vermogen te selecteren. U kunt kiezen uit "C-1", "C-2", "C-3", "C-4" en "G".
- 3) Druk op  om te bevestigen.
- 4) Draai aan de " " knop om de bereidingstijd in te stellen (van 0:05 – 95:00).
- 5) Druk op  om het koken te starten.

## Combinatie Instructies:







| Instructie | Display | Magnetron | Grill | Convectie |
|------------|---------|-----------|-------|-----------|
| 1          | C-1     | 20%       | ●     |           |
| 2          | C-2     | 20%       |       | 180°C     |
| 3          | C-3     | 20%       |       | 200°C     |
| 4          | C-4     | 40%       |       | 200°C     |

### 6. Convectie koken (Met voorverwarm functie)

Door middel van convectie koken kunt u het eten bereiden als een traditionele oven. De microgolven worden niet gebruikt. Wij adviseren u de oven voor te verwarmen tot de gewenste temperatuur, voordat u het eten in de oven plaatst.

- 1) In de Stand-by of Timer stand drukt u op  , op de display verschijnt "140".
  - 2) Druk herhaaldelijk op  of draai aan de " " knop om de convectie functie te selecteren en het juiste aantal graden in te stellen (140 - 230°C).
  - 3) Druk op  om de temperatuur te bevestigen.
  - 4) Druk op  om het voorverwarmen te starten. Zodra de temperatuur is bereikt, zal het signaal één keer afgaan om u te waarschuwen dat u het eten in de oven kunt doen. De temperatuur zal op de display knipperend verschijnen.
  - 5) Plaats het eten in de oven en sluit de deur. Draai aan de " " knop om de bereidingstijd in te stellen (max. 95 minuten).
  - 6) Druk op  om het koken te starten.
- N.B. De bereidingstijd kan alleen ingesteld worden indien de oven de gewenste temperatuur heeft bereikt. Daarna dient de deur te worden geopend om de bereidingstijd te kunnen instellen.

### 7. Convectie koken (Zonder voorverwarm functie)

- 1) In de Stand-by of Timer stand drukt u op  , op de display verschijnt "140".
- 2) Druk herhaaldelijk op  of draai aan " " knop om het juiste aantal graden in te stellen (140 - 230°C).
- 3) Druk op  om de temperatuur te bevestigen.
- 4) Draai aan de " " knop om de bereidingstijd in te stellen (max. 95 minuten).
- 5) Druk op  om het koken te starten.

## 8. Koken in Meerdere Fasen





U kunt in maximaal drie fasen koken. Indien een fase ontdooien is, dient u deze als eerste fase in te stellen. Het signaal zal één keer afgaan na iedere fase, en de volgende fase zal beginnen.

N.B.: Auto menu , Timer en Snelkoken kunnen niet ingesteld worden als fase.

Bijv.: Indien u het eten 5 minuten wilt ontdooien, en daarna 7 minuten koken in de magnetron op 80% vermogen en daarna grillen voor 5 minuten, doet u het volgende:

- 1) Druk twee maal op  , op de display verschijnt "00:00".
- 2) Draai aan de " " knop om de ontdooi tijd in te stellen op 5 minuten.
- 3) Druk één maal op  .
- 4) Druk diverse keren op  tot "P80" op de display verschijnt.
- 5) Draai aan de " " knop om de bereidingstijd in te stellen op 7 minuten.
- 6) Druk één keer op  .
- 7) Draai aan de " " knop om de bereidingstijd in te stellen op 5 minuten.
- 8) Druk op  om het koken te starten.

## 9. Auto Menu

- 1) In de Stand-by of Timer stand, draait u aan de " " knop om de gewenste functie te selecteren. Op de display verschijnt "AC01", "AC02", "AC03", .... "AC10".
- 2) Druk op  om het gekozen menu te bevestigen.
- 3) Draai aan de " " knop om het gewicht in te stellen, "g" zal op de display verschijnen.
- 4) Druk op  om het koken te starten.

N.B. Indien u AC08 Cake selecteert, plaats dan de cake niet direct in de oven. De oven moet eerst voorverwarmen tot 180°C. Na enkele minuten zal het signaal één keer afgaan om u te waarschuwen dat u de cake in de oven kunt doen. Nadat u de cake in de oven heeft gedaan, drukt



u nogmaals op  . De timer zal aftellen en de cake zal perfect worden gebakken.

## Auto Menu tabel

| Menu                | Gewicht(g)            | Display | Vermogen               |
|---------------------|-----------------------|---------|------------------------|
| AC01<br>Opwarmen    | 300                   | 300     | 100%                   |
|                     | 400                   | 400     |                        |
|                     | 500                   | 500     |                        |
|                     | 600                   | 600     |                        |
| AC02<br>Aardappelen | 1 ( $\pm$ 230g)       | 1       | 100%                   |
|                     | 2 ( $\pm$ 460g)       | 2       |                        |
|                     | 3 ( $\pm$ 690g)       | 3       |                        |
| AC03<br>Vlees       | 200                   | 200     | 100%                   |
|                     | 300                   | 300     |                        |
|                     | 400                   | 400     |                        |
|                     | 500                   | 500     |                        |
| AC04<br>Groente     | 200                   | 150     | 100%                   |
|                     | 300                   | 350     |                        |
|                     | 400                   | 400     |                        |
|                     | 500                   | 500     |                        |
| AC05<br>Vis         | 200                   | 200     | 80%                    |
|                     | 300                   | 300     |                        |
|                     | 400                   | 400     |                        |
|                     | 500                   | 500     |                        |
| AC06<br>Pasta       | 50 (met water 450g)   | 50      | 80%                    |
|                     | 100 (met water 800g)  | 100     |                        |
|                     | 150 (met water 1200g) | 150     |                        |
| AC07<br>Soep        | 1 (200g/kom)          | 1       | 100%                   |
|                     | 2                     | 2       |                        |
|                     | 3                     | 3       |                        |
| AC08<br>Cake        | 475                   | 475     | Voorverwarmen op 180C° |
| AC09<br>Pizza       | 200                   | 200     | C-3                    |
|                     | 300                   | 300     |                        |
|                     | 400                   | 400     |                        |
| AC10<br>Gevogelte   | 500                   | 500     | C-3                    |
|                     | 750                   | 750     |                        |
|                     | 1000                  | 1000    |                        |
|                     | 1200                  | 1200    |                        |



## 10. Ontdooien door het instellen van het gewicht

---

- 1) Druk één maal op \*, op de display verschijnt "00:00".
  - 2) Draai aan de "" knop om het gewicht van het voedsel in te stellen. Op dat moment zal "g" oplichten. U kunt het gewicht instellen van 100-2000 gram.
  - 3) Druk op  om het ontdooien te starten.
- 



## 11. Ontdooien door het instellen van de tijd

---

- 1) Druk twee maal op \*, op de display verschijnt "00:00".
  - 2) Draai aan de "" knop om de tijd in te stellen. De maximum tijd is 95 minuten.
  - 3) Druk op  om het ontdooien te starten.
- 

N.B.: Indien het gewicht van het voedsel minder is dan 200 gram, plaatst u dit dan op de rand van de glasplaat en niet in het midden om het te ontdooien.

## 12. Snelkoken

- 1) In de Stand-by stand: druk op  op PL10 vermogen voor 30 seconden. Ieder keer dat u op de knop drukt, verlengt u de bereidingstijd met 30 seconden. De maximum bereidingstijd is 95 minuten.
- 2) Gedurende alle standen, drukt u op de  om de bereiding met 30 seconden te verlengen. Ieder keer dat u op de knop drukt, verlengt u de bereidingstijd met 30 seconden. De maximum bereidingstijd is 95 minuten.

N.B.: Deze functie kan niet worden geselecteerd bij de Timer stand.





## 13. Snel Magnetron Koken

In de Stand-by stand: draai de "" knop naar links om direct de bereidingstijd te selecteren,

druk vervolgens op  om het koken op PL10 vermogen te starten.

Dit programma kan worden ingesteld als één van meerdere fasen.

#### 14. Informatie Functie

- 1) Tijdens het kookproces, drukt u op  ,  of  om de huidige tijd te tonen. Deze zal 2 seconden op de display verschijnen.
- 2) Indien de Timer tijd is ingesteld, drukt u op  om de ingestelde tijd te tonen. Deze zal 2 seconden op de display verschijnen.

#### 15. Kinderslot



Slot activeren:

In de stand-by stand, drukt u op  , er klinkt een lange piep, 3 seconden later klinken 2 korte piepjes om aan te geven dat het slot is geactiveerd en de indicator zal oplichten. Op de display verschijnt de huidige tijd of 00:00.

Slot deactiveren:

In de slotstand, drukt u op  , er klinkt een lange piep, 3 seconden later klinken 2 korte piepjes om aan te geven dat het slot is gedeactiveerd en de indicator zal verdwijnen.

#### 16. Specificaties:

- 1) Het signaal zal één maal klinken als u in het begin aan de knop draait.
- 2)  dient te worden ingedrukt om het koken te hervatten nadat u de deur heeft geopend.
- 3) Nadat u het kookprogramma heeft ingesteld en  is niet binnen 5 minuten ingedrukt, zal de huidige tijd verschijnen en de instelling zal worden gewist.
- 4) Het signaal klinkt nadat u goed op de knop heeft gedrukt, indien het signaal niet klinkt heeft u niet goed op de knop gedrukt.
- 5) Het signaal zal vier keer afgaan om u te waarschuwen dat het kookproces is beëindigd.

## Problemen oplossen

| Normaal                                                               |                                                                                                                                                                                                                           |
|-----------------------------------------------------------------------|---------------------------------------------------------------------------------------------------------------------------------------------------------------------------------------------------------------------------|
| Magnetron stoort het ontvangtsignaal van de TV                        | Radio en TV ontvangtsignalen kunnen worden gestoord als de magnetron in werking is. Het is hetzelfde als een storing van kleine elektrische apparaten, zoals mixer, stofzuiger en elektrische ventilator. Dit is normaal. |
| Gedimd ovenlicht                                                      | Tijdens het kookproces bij een lager vermogen, kan de ovenverlichting dimmen. Dit is normaal.                                                                                                                             |
| Stoomvorming tegen de deur en uit de ventilatierooster ontsnapt stoom | Tijdens het koken kan voedsel stoom afgeven. Het meeste zal via de ventilatieroosters verdwijnen. Soms kan het voorkomen dat het zich vormt tegen koude plaatsen, zoals de deuroven. Dit is normaal.                      |
| De oven start per ongeluk zonder dat er voedsel in zit.               | Zet de oven absoluut nooit zonder voedsel aan. Dit is erg gevaarlijk.                                                                                                                                                     |

| Probleem                                                          | Mogelijke oorzaak                                           | Oplossing                                                                                           |
|-------------------------------------------------------------------|-------------------------------------------------------------|-----------------------------------------------------------------------------------------------------|
| Oven start niet                                                   | 1) De stekker zit niet goed in het stopcontact              | Haal de stekker eruit en stop deze er na 10 seconden weer in.                                       |
|                                                                   | 2) De stop is doorgeslagen of de aardlekschakelaar is kapot | Vervang de stop of laat de aardlekschakelaar repareren (uitsluitend door gekwalificeerd personeel). |
|                                                                   | 3) Problemen met het stopcontact                            | Probeer het stopcontact met een ander elektrisch apparaat.                                          |
| Oven wordt niet warm                                              | 4) De deur is niet goed gesloten                            | Sluit de deur goed.                                                                                 |
| De glasplaat op het draaiplateau maakt geluid tijdens het draaien | 5) De ring en/of de bodem van de oven is vuil               | Zie het hoofdstuk "Reinigen" van deze handleiding om de vuile onderdelen te reinigen.               |

### Verwerking van het product



Dit product valt onder de richtlijn 2002/96/EC de Waste Electrical and Electronic Equipment Directive (WEEE). Dit product niet weggoien bij het gewone huishoudelijk afval. Breng het naar een milieupark voor elektrische en elektronische apparaten. Overeenkomstig de aanduiding, kan het materiaal worden gerecycled. Door hergebruik, recycling en andere vormen van afvalverwerking, kunt u een belangrijke bijdrage leveren aan de bescherming van uw milieu.

