

Naslagkaart

Omgaan met de printer

Het bedieningspaneel van de printer gebruiken

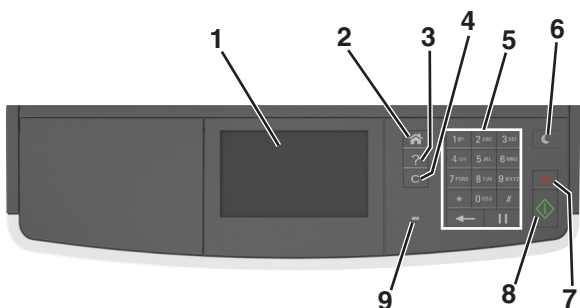

Onderdeel	Funcctie
1	Display <ul style="list-style-type: none"> • Printerstatus en -berichten weergeven. • De printer configureren en bedienen.
2	Startscherm (knop) <p>Naar het startscherm gaan.</p>
3	Tips <p>Dialogvenster met contextafhankelijke Help-informatie openen.</p>
4	Alles wissen/Herstellen (knop) <p>De standaardinstellingen herstellen van een functie, zoals kopiëren, faxen of scannen.</p>
5	Toetsenblok <p>Cijfers, letters of symbolen invoeren.</p>
6	Slapen (knop) <p>De slaapstand of sluimerstand inschakelen. Voer een van de volgende handelingen uit om de slaapstand uit te schakelen:</p> <ul style="list-style-type: none"> • Druk op een van de printerknoppen. • Open een klep of paneel. • Verzend een afdruktaak vanaf de computer. • Voer een reset uit met uit- en inschakelen via de aan/uit-schakelaar.
7	Knop Stoppen of Annuleren <p>Hiermee wordt elke activiteit van de printer gestopt.</p>

Onderdeel	Funcctie
8	Verzenden (knop) <p>De wijzigingen die zijn aangebracht in de printerinstellingen verzenden.</p>
9	Indicatielampje <p>De status van de printer controleren.</p>

Informatie over het startscherm

Als de printer wordt ingeschakeld, wordt op het display een basisscherm weergegeven. Dit wordt het beginscherm genoemd. Gebruik de knoppen en pictogrammen op het startscherm als u een handeling wilt uitvoeren zoals kopiëren, faxen, scannen, het openen van het menuscherm of het beantwoorden van berichten.

Opmerking: Het startscherm van uw apparaat kan er anders uitzien, afhankelijk van de aangepaste instellingen, beheerdersinstellingen en actieve ingesloten oplossingen.

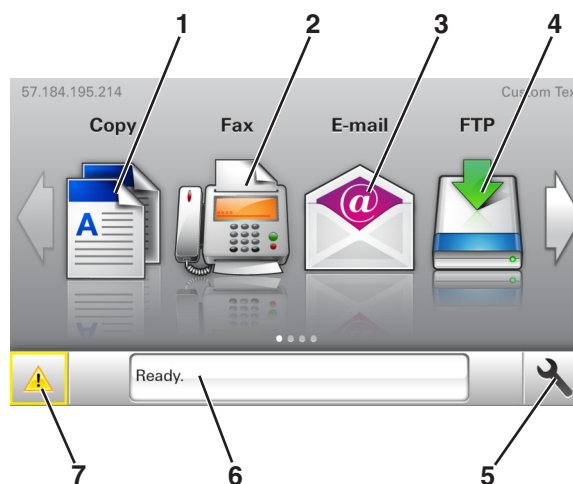



Aanraken	Funcctie
1	Kopiëren <p>De kopieermenu's openen en kopieën maken.</p>
2	Faxen <p>De faxmenu's openen en faxen verzenden.</p>
3	E-mail <p>De e-mailmenu's openen en e-mails verzenden.</p>
4	FTP <p>De FTP-menu's (File Transfer Protocol) openen en documenten rechtstreeks naar een FTP-server scannen.</p>
5	Menu-pictogram <p>Printermenu's openen.</p> <p>Opmerking: De menu's zijn alleen beschikbaar als de printer in de stand Gereed staat.</p>

Aanraken	Funcctie
6	Statusbalk <ul style="list-style-type: none"> • De huidige status van de printer weergeven, zoals Gereed of Bezig. • Status van de printersupplies weergeven, zoals Beeldverwerkingseenheid bijna leeg of Cartridge bijna leeg. • Interventieberichten weergeven en de aanwijzingen om deze op te lossen.
7	Status/supplies <ul style="list-style-type: none"> • Een waarschuwing of foutbericht weergeven als er een handeling moet worden uitgevoerd om ervoor te zorgen dat de printer kan doorgaan met verwerken. • Meer informatie over de foutbericht of de waarschuwing en informatie voor het wissen van de betreffende melding weergeven.

Het volgende kan ook op het startscherm worden weergegeven:

Knop	Funcctie
Wachttaken zoeken	Huidige wachttaken doorzoeken.
Taken per gebruiker	Afdruktaken openen die zijn opgeslagen door de gebruiker.
Profielen en apps	Profielen en toepassingen openen.

Funccties

Funcctie	Beschrijving
Waarschuwing interventiebericht 	Als een interventiebericht van invloed is op een functie, wordt dit pictogram weergegeven en gaat het lampje rood knipperen.
Waarschuwing 	Als er een foutconditie optreedt, wordt dit pictogram weergegeven.

Functie	Beschrijving
IP-adres printer Voorbeeld: 123 . 123 . 123 . 123	U vindt het IP-adres van uw printer in de linkerbovenhoek van het startscherm. Het adres bestaat uit vier getallenreeksen die door punten worden gescheiden. U kunt het IP-adres gebruiken voor toegang tot de Embedded Web Server, waarmee u printerinstellingen op afstand kunt bekijken en configureren. U hoeft dus niet fysiek bij de printer te staan.

Knoppen op het aanraakscherm gebruiken

Opmerking: Het beginscherm kan er anders uitzien, afhankelijk van de aangepaste beginscherminstellingen, beheerdersinstellingen en actieve ingesloten programma's.

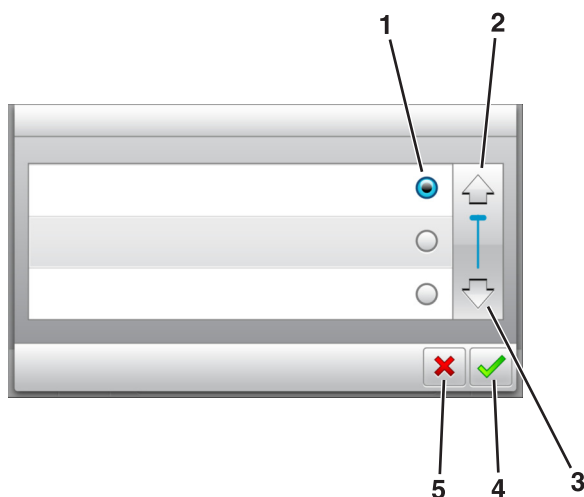

	Raak aan	Handeling
1	Keuzerondje	Een item selecteren of wissen.
2	Pijl omhoog	Omhoog bladeren.
3	Pijl omlaag	Omlaag bladeren.
4	Knop Accepteren	Een instelling opslaan.
5	Annuleren, knop	<ul style="list-style-type: none"> Een actie of een selectie annuleren. Hiermee kunt u terug naar het vorige scherm.

Raak	Tot
	Raak deze knop aan om naar het beginscherm terug te keren.
	Een dialoogvenster met contextgevoelige Help openen op het bedieningspaneel van de printer.
	Naar links bladeren.
	Naar rechts bladeren.

Toepassingen van het startscherm instellen en gebruiken

Het IP-adres van de printer zoeken

Opmerking: Zorg ervoor dat uw printer verbonden is met een netwerk of een afdrukservers.

Zo vindt u het IP-adres van de printer:

- Kijk in de linkerbovenhoek van het startscherm van de printer.
- Vanuit het gedeelte TCP/IP in het menu Netwerk/poorten.
- Door een netwerkconfiguratiepagina of pagina met menuinstellingen af te drukken of en het gedeelte TCP/IP te controleren.

Opmerking: Een IP-adres bestaat uit vier sets met cijfers gescheiden door punten, bijvoorbeeld 123.123.123.123.

Het IP-adres van de computer zoeken

Voor Windows-gebruikers

- Typ `cmd` in het dialoogvenster Uitvoeren om de opdrachtprompt te openen.

- Typ `ipconfig` en zoek het IP-adres.

Voor Macintosh-gebruikers

- Selecteer **Netwerk** via Systeemvoorkeuren in het Apple-menu.
- Selecteer uw verbindingstype en klik vervolgens op **Geavanceerd >TCP/IP**.
- Zoek naar het IP-adres.

De Embedded Web Server openen

De Embedded Web Server is de webpagina van de printer waarmee u printerinstellingen op afstand kunt weergeven en configureren wanneer u zich niet in de buurt van de printer bevindt.

- Zoek het IP-adres van printer op:
 - Vanuit het startscherm op het bedieningspaneel van de printer
 - Vanuit het gedeelte TCP/IP in het menu Netwerk/poorten
 - Door een netwerkconfiguratiepagina of pagina met menuinstellingen af te drukken of en het gedeelte TCP/IP te controleren

Opmerking: Een IP-adres bestaat uit vier sets met cijfers gescheiden door punten, bijvoorbeeld 123 . 123 . 123 . 123.

- Open een webbrowsen en typ het IP-adres van de printer in de adresbalk.
- Druk op **Enter**.

Opmerking: Als u een proxyserver gebruikt, moet u deze tijdelijk uitschakelen zodat de webpagina correct kan worden geladen.

Het beginscherm aanpassen

- Open een webbrowsen en typ het IP-adres van de printer in de adresbalk.

Opmerking: Controleer het IP-adres van de printer op het startscherm van de printer. Het IP-adres bestaat uit vier sets met cijfers gescheiden door punten: 123.123.123.123.

- Voer een of meer van de volgende handelingen uit:
 - Pictogrammen van de basisprinterfuncties weergeven of verbergen.
 - Klik op **Instellingen >Algemene instellingen >Startscherm aanpassen**.
 - Schakel de selectievakjes in om te selecteren welke pictogrammen er op het beginscherm worden weergegeven.

Opmerking: Als u een selectievakje naast een pictogram uitschakelt, wordt het pictogram niet weergegeven op het beginscherm.

c Klik op **Verzenden**.

- Het pictogram van een toepassing aanpassen. Raadpleeg "[Informatie over de toepassingen in het beginscherm zoeken](#)" op pagina 3 of de documentatie bij de toepassing voor meer informatie.

Toepassingen in het beginscherm activeren

Informatie over de toepassingen in het beginscherm zoeken

Op uw printer zijn bij levering al beginschermtoepassingen geïnstalleerd. Voordat u deze toepassingen kunt gebruiken, moet u deze eerst activeren en configureren met behulp van de Embedded Web Server. Voor meer informatie over het gebruik van de Embedded Web Server raadpleegt u "[De Embedded Web Server openen](#)" op pagina 2.

Neem contact op met het verkooppunt van de printer voor meer informatie over de configuratie en het gebruik van de toepassingen in het beginscherm.

Formulieren en favorieten instellen

Selecteren	Functie
	<p>Stroomlijn werkprocessen door snel veelgebruikte onlineformulieren terug te vinden en af te drukken vanuit het beginscherm van de printer.</p> <p>Opmerking: De printer moet gemachtigd zijn voor toegang tot de netwerkmap, FTP-site of website waar de bladwijzer is opgeslagen. Vanaf de computer waarop de bladwijzer is opgeslagen, kunt u instellingen voor delen, beveiliging en firewall gebruiken om de printer minstens toegang voor <i>lezen</i> te geven. Raadpleeg de documentatie die bij uw besturingssysteem is geleverd voor hulp.</p>

- Open een webbrowser en typ het IP-adres van de printer in de adresbalk.

Opmerking: Controleer het IP-adres van de printer op het startscherm van de printer. Het IP-adres bestaat uit vier sets met cijfers gescheiden door punten: 123.123.123.123.

- Klik op **Instellingen > Toepassingen > Toepassingsbeheer > Formulieren en favorieten**.

- Klik op **Toevoegen** en pas vervolgens de instellingen aan.

Opmerkingen:

- Plaats de muisaanwijzer naast de afzonderlijke velden voor een omschrijving van de instelling.
- Voer op de plaats van de bladwijzer het juiste IP-adres van de hostcomputer in om er zeker van te zijn dat de locatie-instellingen van de bladwijzer correct zijn. Ga voor meer informatie over het verkrijgen van het IP-adres van de hostcomputer naar: "[Het IP-adres van de computer zoeken](#)" op pagina 2.
- Controleer of de printer beschikt over de juiste toegangsrechten voor de map waar de bladwijzer is ingevoegd.

- Klik op **Toepassen**.

Als u de toepassing wilt gebruiken, raakt u **Formulieren en favorieten** aan in het beginscherm van de printer en navigeert u vervolgens door de formuliercategorieën. U kunt formulieren ook zoeken op basis van formuliernummer, -naam of -omschrijving.

Pas kopiëren instellen

Selecteren	Functie
	<p>Kopieer snel en eenvoudig pasjes ter grootte van bankkaarten, zoals uw id-kaart en verzekeringspasje.</p> <p>U kunt beide zijden van een pasje op een enkele pagina afdrukken, waardoor papier wordt bespaard en de informatie op de pas op een handigere manier wordt weergegeven.</p>

- Open een webbrowser en typ het IP-adres van de printer in de adresbalk.

Opmerking: Controleer het IP-adres van de printer op het startscherm van de printer. Het IP-adres bestaat uit vier sets met cijfers gescheiden door punten: 123.123.123.123.

- Klik op **Instellingen > Toepassingen > Toepassingsbeheer > Pas kopiëren**.

- Indien nodig kunt u de standaard scanopties wijzigen.

- Standaardlade**—Selecteer de standaardlade voor het printen van gescande afbeeldingen.

- Standaard aantal kopieën**—Specificeer hoeveel kopieën er automatisch geprint dienen te worden wanneer deze toepassing wordt gebruikt.
- Standaard contrastinstellingen**—Specificeer een instelling om het contrast te verhogen of te verlagen wanneer er een kopie van de gescande pas wordt geprint. Selecteer **Beste instelling voor inhoud** als u wilt dat de printer het contrast automatisch aanpast.
- Standaard instelling voor schalen**—Stel in wat de grootte van de gescande pas moet worden als deze wordt geprint. De standaard instelling is 100% (volledige grootte).
- Resolutie-instelling**—Wijzig de kwaliteit van de gescande pas.

Opmerkingen:

- Wanneer u een pas scant, zorg er dan voor dat de scanresolutie voor kleur niet meer dan 200 dpi is en voor zwart-wit niet meer dan 400 dpi.
- Wanneer u meerdere passen scant, zorg er dan voor dat de scanresolutie voor kleur niet meer dan 150 dpi is en voor zwart-wit niet meer dan 300 dpi.
- Paginaranden**—Selecteer het selectievakje om de gescande afbeelding te printen met een rand eromheen.

- Klik op **Toepassen**.

Als u de toepassing wilt gebruiken, raakt u **Pas kopiëren** in het beginscherm aan en volgt u de aanwijzingen.

Mijn snelkoppeling gebruiken

Selecteren	Functie
	<p>Snelkoppelingen maken op de printerstartpagina, met instellingen voor maximaal 25 veelgebruikte kopieer-, fax- of e-mailtaken.</p>

Om deze toepassing te gebruiken klikt u op **MyShortcut**, en volgt u de instructies op het printerdisplay.

Meerdere items verzenden instellen

Selecteren	Functie
	Scan een document en stuur het naar meerdere bestemmingen tegelijk. Opmerking: Zorg dat er genoeg ruimte is op de vaste schijf van de printer.

- 1 Open een webbrowser en typ het IP-adres van de printer in de adresbalk.

Opmerking: Controleer het IP-adres van de printer op het startscherm van de printer. Het IP-adres van de printer bestaat uit vier sets met cijfers gescheiden door punten: 123.123.123.123.

- 2 Klik op **Instellingen >Toepassingen >Toepassingsbeheer >Meerdere items verzenden**.

- 3 Klik op **Toevoegen** in het gedeelte Profielen en wijzig de instellingen.

Opmerkingen:

- Plaats de muisaanwijzer naast de afzonderlijke velden voor een omschrijving van de instelling.
- Wanneer u **FTP** of **Map delen** als bestemming opgeeft, zorg er dan voor dat de locatie-instellingen van de bestemming correct zijn. Voer op de plaats van de bestemming het juiste IP-adres van de hostcomputer in. Ga voor meer informatie over het verkrijgen van het IP-adres van de hostcomputer naar: "[Het IP-adres van de computer zoeken](#)" op pagina 2.

- 4 Klik op **Toepassen**.

Als u de toepassing wilt gebruiken, raakt u **Meerdere items verzenden** in het beginscherm aan en volgt u de aanwijzingen op het display van de printer.

Scannen via een netwerk instellen

Selecteren	Functie
	Een document scannen en versturen naar een gedeelde netwerkmap. U kunt maximaal 30 unieke doelmappen definiëren. Opmerkingen: <ul style="list-style-type: none">• Voor de printer moet schrijftoegang tot de mappen zijn ingesteld. Gebruik op de computer waarop de doelmap is ingesteld, de instellingen voor delen, beveiliging en de firewall om de printer minimaal <i>schrijftoegang</i> tot de locatie te geven. Raadpleeg de documentatie die bij uw besturings-systeem is geleverd voor hulp.• Het pictogram Scannen naar netwerk wordt alleen weergegeven als minimaal één doelmap is opgegeven.

- 1 Open een webbrowser en typ het IP-adres van de printer in de adresbalk.

Opmerking: Controleer het IP-adres van de printer op het startscherm van de printer. Het IP-adres bestaat uit vier sets met cijfers gescheiden door punten: 123.123.123.123.

- 2 Voer een van de volgende handelingen uit:

- Klik op **Scannen via een netwerk instellen >Klik hier**.
- Klik op **Instellingen >Toepassingen >Toepassingsbeheer >Scannen naar netwerk**.

- 3 Definieer de doelmappen en pas vervolgens de instellingen aan.

Opmerkingen:

- Plaats de muisaanwijzer naast enkele van de velden voor een omschrijving van de instelling.
- Voer op de plaats van de bestemming het juiste IP-adres van de hostcomputer in om er zeker van te zijn dat de locatie-instellingen van de bestemming correct zijn. Ga voor meer informatie over het verkrijgen van het IP-adres van de hostcomputer naar: "[Het IP-adres van de computer zoeken](#)" op pagina 2.
- Controleer of de printer beschikt over de juiste toegangsrechten voor de map waar de bestemming is ingevoegd.

- 4 Klik op **Toepassen**.

Als u de toepassing wilt gebruiken, raakt u **Scannen naar netwerk** in het beginscherm aan en volgt u de aanwijzingen op het display van de printer.

Het externe bedieningspaneel instellen

Met deze toepassing kunt u het bedieningspaneel van de printer bedienen, zelfs als u niet in de buurt van de netwerkprinter bent. U kunt vanaf uw computer de printerstatus bekijken, taken in de wacht vrijgeven, bladwijzers maken en andere aan afdrukken gerelateerde taken uitvoeren.

- 1 Open een webbrowser en typ het IP-adres van de printer in de adresbalk.

Opmerking: Controleer het IP-adres van de printer op het startscherm van de printer. Het IP-adres bestaat uit vier sets met cijfers gescheiden door punten: 123.123.123.123.

- 2 Klik op **Instellingen >Instellingen extern bedieningspaneel**.

- 3 Schakel het selectievakje **Ingeschakeld** in en pas de instellingen aan.

- 4 Klik op **Verzenden**.

Klik op **Extern bedieningspaneel >VNC-applet starten** om de toepassing te gebruiken.

Een configuratie exporteren of importeren

U kunt configuratie-instellingen naar een tekstbestand exporteren en dit bestand vervolgens importeren om de instellingen toe te passen op andere printers.

- 1 Open een webbrowser en typ het IP-adres van de printer in de adresbalk.

Opmerking: Controleer het IP-adres op het startscherm van de printer. Het IP-adres bestaat uit vier sets met cijfers gescheiden door punten: 123.123.123.123.

- 2 Exporteer of importeer een configuratiebestand voor een of meer toepassingen.

Voor één toepassing

- a Ga naar:

Instellingen >Apps >Beheer van apps > selecteer een toepassing **>Configureren**

- b Exporteer of importeer het configuratiebestand.

Opmerkingen:

- Als de fout **JVM Onvoldoende geheugen** optreedt, moet u de exportbewerking herhalen tot het configuratiebestand is opgeslagen.

- Als er een time-out optreedt en een leeg scherm wordt weergegeven, vernieuwt u de webbrowser en klikt u vervolgens op **Toepassen**.

Voor meerdere toepassingen



- Klik op **Instellingen > Importeren/exporteren**.
- Exporteer of importeer een configuratiebestand.

Opmerking: Klik tijdens het importeren van een configuratiebestand op **Verzenden** om het proces te voltooien.

Papier en speciaal afdruk materiaal plaatsen

Papierformaat en papiersoort instellen

Blader in het startscherm naar:

 >Menu Papier >Papierformaat/-soort > selecteer een lade > selecteer het papierformaat of de papiersoort > 

Instellingen voor universeel papier configureren

Het universele papierformaat is een door de gebruiker gedefinieerde instelling waarmee u kunt afdrukken op papierformaten die niet vooraf zijn ingesteld in de printermenu's.

Opmerkingen:

- Het kleinste ondersteunde universele formaat is 76,2 x 76,2 mm (3 x 3 inch).
- Het grootste ondersteunde universele formaat is 215,9 x 359,92 mm (8,5 x 14.17 inch).

- Blader in het beginscherm naar:

 >Menu Papier >Universele instellingen >Maateenheden > selecteer de maateenheid > 

- Raak **Breedte staand** of **Hoogte staand** aan.

- Selecteer de breedte of de hoogte en raak  aan.

Laden vullen

 **LET OP—KANS OP LETSEL:** Zorg ervoor dat u papier afzonderlijk in elke lade plaatst om instabiliteit van de apparatuur te voorkomen. Houd alle overige laden gesloten tot u ze nodig hebt.

- Trek de lade volledig naar buiten.

Opmerking: Verwijder een lade nooit tijdens de uitvoering van een afdruktaak of als het bericht **Bezig** op het bedieningspaneel verschijnt. Dit kan een papierstoring veroorzaken.

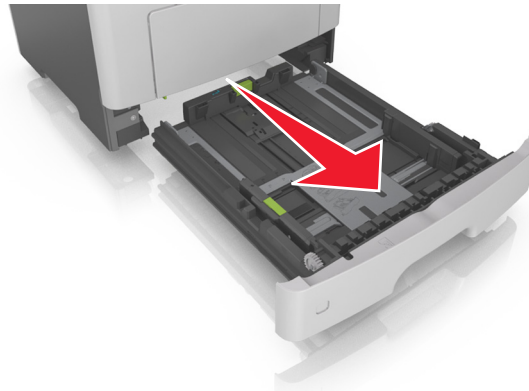

- Druk de breedtegeleider in en schuif deze naar de juiste positie voor het formaat papier dat u in de lade plaatst

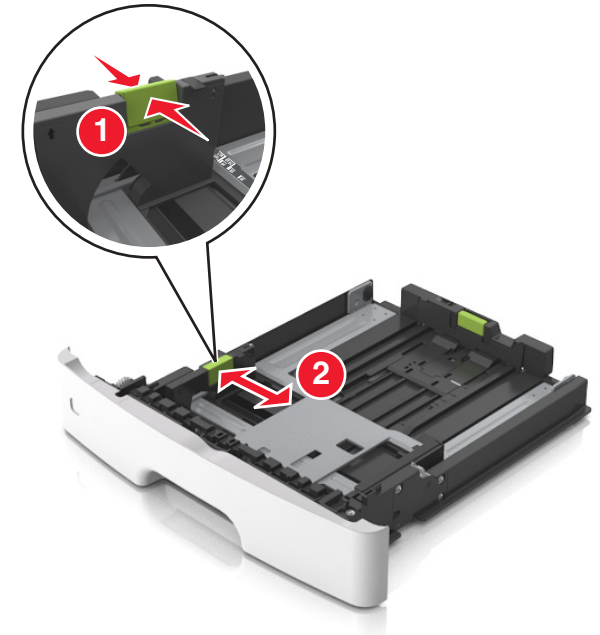

- 3 Druk de lengtegeleider in en schuif deze naar de juiste positie voor het formaat papier dat u in de lade plaatst.

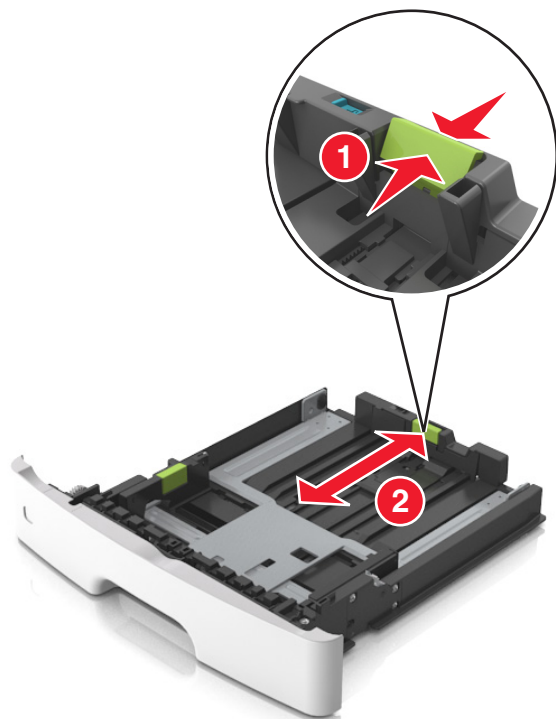

Opmerkingen:

- Druk de nokjes van de lengtegeleider tegelijk in en schuif de geleider naar achteren voor papierformaten zoals A4, Letter of Legal, zodat u het papier gemakkelijk kunt plaatsen.
- Als u Legal-papier plaatst, steekt de lengtegeleider uit buiten de printer en wordt het papier blootgesteld aan stof. U kunt een losse stofhoes aanschaffen om het papier hier tegen te beschermen. Neem voor meer informatie contact op met klantenondersteuning.
- Als u A6-papier in de standaardlade plaatst, drukt u de nokjes van de lengtegeleider tegelijk in en schuift u de geleider naar de positie voor A6-formaat in het midden van de lade.
- Zorg ervoor dat de breedte- en lengtegeleiders zijn uitgelijnd met de indicatoren voor papierformaat aan de onderkant van de lade.

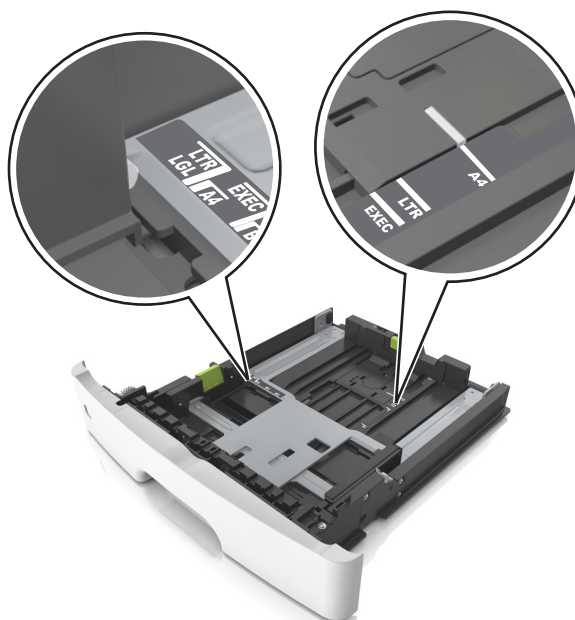

- 4 Buig de vellen enkele malen en waaier ze uit. Vouw of kreuk het papier niet. Maak op een vlakke ondergrond de stapel recht.

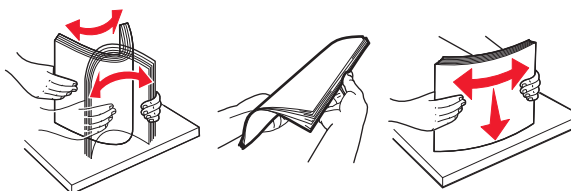

- 5 Plaats de papierstapel in de printer.

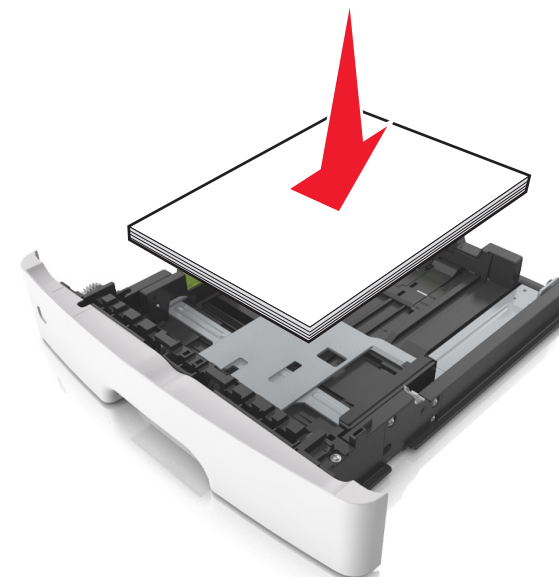

Opmerkingen:

- Plaats voorbedrukt of kringlooppapier met de afdrukszijde naar beneden in de printer.
- Plaats voorgeperforeerd papier met de gaatjes naar voren in de lade.
- Plaats briefhoofdpapier met de voorbedrukte zijde omlaag en de bovenrand van het papier naar voren in de lade. Als u dubbelzijdig wilt afdrukken, voert u briefhoofdpapier met de onderrand van het papier richting de voorzijde van de lade in.
- Zorg dat het papier niet uitkomt boven de maximale hoogte die is aangegeven op de breedtegeleider.

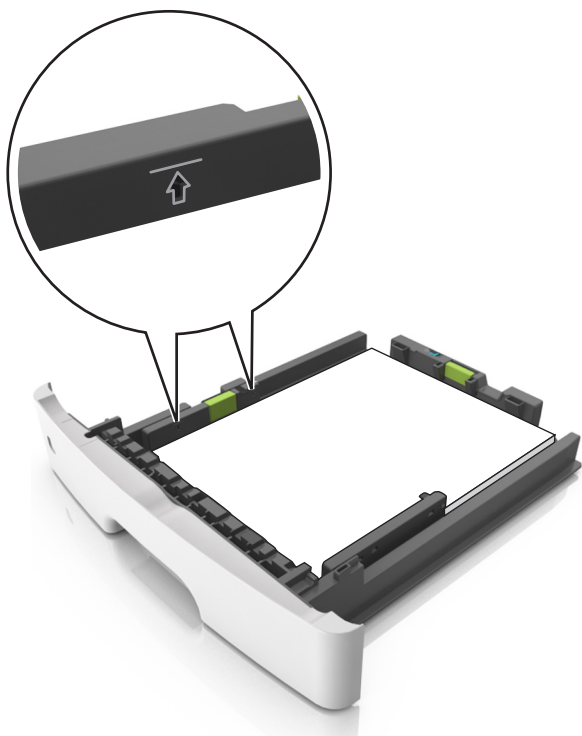

6 Plaats de lade.



7 Geef de soort en het formaat van het papier in de lade op in het menu Papier op het bedieningspaneel van de printer.

Opmerking: Stel de juiste waarden in voor papiersoort en -formaat om papierstoringen en problemen met de afdrukkwaliteit te voorkomen.

De universeellader vullen

Gebruik de universeellader wanneer u afdrukt op verschillende papierformaten en -soorten of op speciaal afdruk materiaal, zoals karton, transparanten en enveloppen. U kunt de universeellader ook gebruiken voor enkelzijdige afdruktaken op briefhoofdpapier.

1 Open de universeellader.

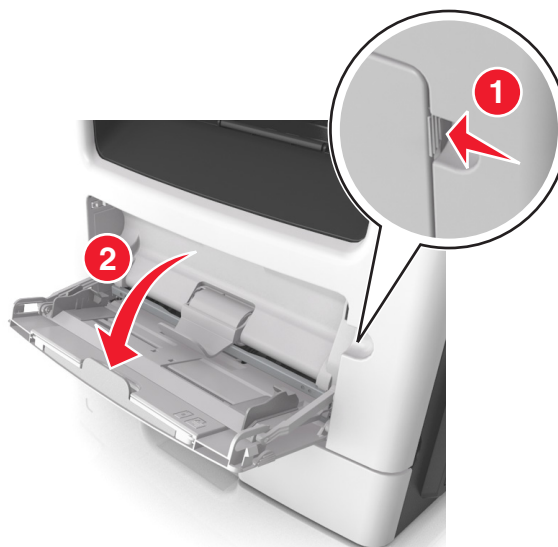

a Trek het verlengstuk van de universeellader uit.



b Trek voorzichtig aan het verlengstuk tot de universeellader volledig is uitgetrokken en geopend.



- 2 Druk het lipje op de linkerbreedtegeleider in en schuif de geleiders naar de juiste positie voor het formaat papier dat u in de lade plaatst

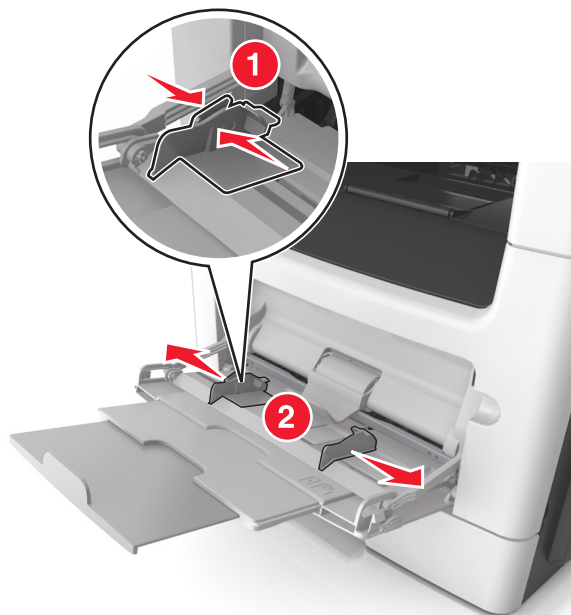

- 3 Bereid het papier of speciale afdruk materiaal voor om het te plaatsen.

- Buig de vellen enkele malen om ze los te maken en waaier ze vervolgens uit. Vouw of kreuk het papier niet. Maak op een vlakke ondergrond de stapel recht.

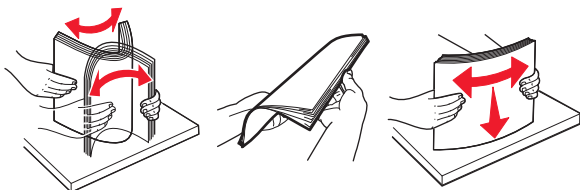

- Houd transparanten bij de randen vast. Buig de stapel transparanten enkele malen om ze los te maken en waaier ze vervolgens uit. Maak op een vlakke ondergrond de stapel recht.

Opmerking: Raak de afdrukbare zijde van transparanten niet aan. Zorg dat er geen krassen op komen.

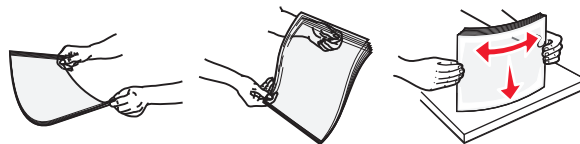

- Buig de stapel enveloppen enkele malen om deze los te maken en waaier ze vervolgens uit. Maak op een vlakke ondergrond de stapel recht.



- 4 Plaats het papier of speciaal materiaal.

Opmerkingen:

- Duw het papier of speciale afdruk materiaal niet te ver in de universeellader.
- Zorg dat de stapel met papier of speciaal afdruk materiaal niet uitkomt boven de aanduiding voor de maximale stapelhoogte op de papiergeleiders. Als u te veel papier plaatst, kan het papier vastlopen.



- Plaats papier, transparanten en karton met de aanbevolen afdrukbare zijde naar boven en met de bovenrand naar voren in de printer. Raadpleeg de verpakking van de transparanten voor meer informatie over het plaatsen van transparanten.



Opmerking: als u A6-papier plaatst, moet u ervoor zorgen dat het verlengstuk van de universeellader licht tegen de rand van het papier rust zodat de laatste vellen papier op de juiste plaats worden gehouden.

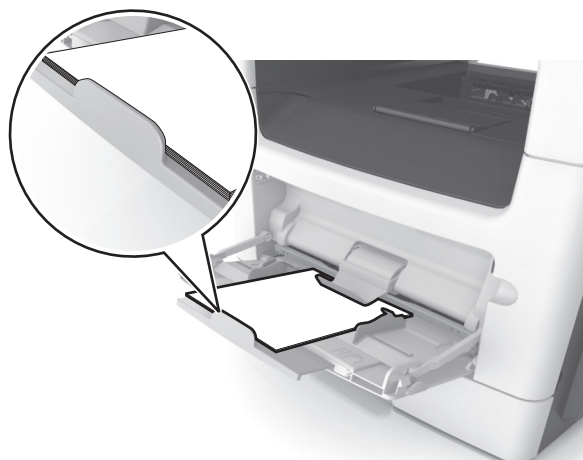

- Voer briefhoofdpapier in met de voorbedrukte zijde naar boven gericht, zodat de bovenzijde het eerst wordt ingevoerd. Als u dubbelzijdig (duplex) wilt afdrukken, plaatst u briefhoofdpapier met de voorbedrukte zijde omlaag en de onderrand naar voren in de printer.



- Plaats enveloppen met de flap aan de linkerkant en de afdrukzijde naar beneden.



Let op—Kans op beschadiging: Gebruik geen enveloppen met postzegels, klemmetjes, drukkers, vensters, bedrukte binnenzijde of zelfklevende sluitingen. Het gebruik van deze enveloppen kan de printer ernstig beschadigen.

- 5 Geef in het menu Papier op het bedieningspaneel van de printer het papierformaat en de papiersoort op die overeenkomen met het papier of speciale afdruk materiaal in de universeellader.

Laden koppelen en ontkoppelen

Laden koppelen en ontkoppelen

- 1 Open een webbrowser en typ het IP-adres van de printer in de adresbalk.

Opmerkingen:

- Controleer het IP-adres van de printer op het startscherm van de printer. Het IP-adres bestaat uit vier sets met cijfers gescheiden door punten: 123.123.123.123.
- Als u een proxyserver gebruikt, moet u deze tijdelijk uitschakelen zodat de webpagina correct kan worden geladen.

- 2 Klik op **Instellingen > Menu Papier**.

- 3 De instellingen voor het papierformaat en de papiersoort wijzigen voor de laden die u wilt koppelen.

- Om laden te koppelen moeten het papierformaat en de papiersoort die in beide laden worden gebruikt hetzelfde zijn.
- Om laden te ontkoppelen mogen het papierformaat en de papiersoort van de beide laden *niet* hetzelfde zijn.

- 4 Klik op **Verzenden**.

Opmerking: U kunt de instellingen voor het papierformaat en de papiersoort ook wijzigen via het bedieningspaneel van de printer. Zie [“Papierformaat en papiersoort instellen” op pagina 5](#) voor meer informatie.

Let op—Kans op beschadiging: Het papier in de lade moet overeenkomen met de naam van de papiersoort die op de printer is toegewezen. De temperatuur van het verhitingsstation is afhankelijk van de opgegeven papiersoort. Als de instellingen niet correct zijn geconfigureerd, kunnen er afdrukproblemen optreden.

Een aangepaste naam maken voor een papiersoort

Embedded Web Server gebruiken

- 1 Open een webbrowser en typ het IP-adres van de printer in de adresbalk.

Opmerkingen:

- Controleer het IP-adres van de printer op het startscherm van de printer. Het IP-adres bestaat uit vier sets met cijfers gescheiden door punten: 123.123.123.123.
- Als u een proxyserver gebruikt, moet u deze tijdelijk uitschakelen zodat de webpagina correct kan worden geladen.

- 2 Klik op **Instellingen > Menu Papier > Aangepaste namen**.

- 3 Selecteer een aangepaste naam en typ vervolgens een aangepaste papiersoortnaam.

- 4 Klik op **Verzenden**.

- 5 Klik op **Aangepaste soorten** en controleer of de aangepaste naam door de nieuwe aangepaste papiersoortnaam is vervangen.

Het bedieningspaneel van de printer gebruiken

- 1 Blader in het beginscherm naar:



>**Menu Papier > Aangepaste namen**

- 2 Selecteer een aangepaste naam en typ vervolgens een aangepaste papiersoortnaam.

3 Raak  aan.

4 Raak **Aangepaste naam** aan en controleer of de nieuwe papiersoortnaam de aangepaste naam heeft vervangen.

Een aangepaste papiersoortnaam toewijzen

Embedded Web Server gebruiken

Wijs een aangepaste papiersoortnaam aan een lade toe bij het koppelen of ontkoppelen van laden.

1 Open een webbrowser en typ het IP-adres van de printer in de adresbalk.

Opmerkingen:

- Controleer het IP-adres van de printer op het startscherm van de printer. Het IP-adres bestaat uit vier sets met cijfers gescheiden door punten: 123.123.123.123.
- Als u een proxyserver gebruikt, moet u deze tijdelijk uitschakelen zodat de webpagina correct kan worden geladen.

2 Klik op **Instellingen >Menu Papier >Aangepaste soorten**.

3 Selecteer een aangepaste papiersoortnaam en selecteer vervolgens een papiersoort

Opmerking: Papier is de standaardpapersoort voor alle aangepaste namen die door de gebruiker zijn gemaakt.

4 Klik op **Verzenden**.

Het bedieningspaneel van de printer gebruiken

1 Blader in het beginscherm naar:

 **>Menu Papier >Aangepaste soorten**

2 Selecteer een aangepaste papiersoortnaam en selecteer vervolgens een papiersoort

Opmerking: Papier is de standaardpapersoort voor alle aangepaste namen die door de gebruiker zijn gemaakt.

3 Raak  aan.

Aangepaste naam configureren

Embedded Web Server gebruiken

1 Open een webbrowser en typ het IP-adres van de printer in de adresbalk.

Opmerkingen:

- Controleer het IP-adres van de printer op het startscherm van de printer. Het IP-adres bestaat uit vier sets met cijfers gescheiden door punten, bijvoorbeeld: 123.123.123.123.
- Als u een proxyserver gebruikt, moet u deze tijdelijk uitschakelen zodat de webpagina correct kan worden geladen.

2 Klik op **Instellingen >Menu Papier >Aangepaste soorten**.

3 Selecteer een aangepaste naam die u wilt configureren, selecteer een papiersoort of speciale materiaalsoort en klik op **Verzenden**.

Het bedieningspaneel van de printer gebruiken

1 Blader in het beginscherm naar:

 **>Menu Papier >Aangepaste soorten**

2 Selecteer de aangepaste naam die u wilt configureren en raak  aan.

Afdrukken

Formulieren en documenten afdrukken

Formulieren afdrukken

U kunt de toepassing Forms and Favorites (Formulieren en favorieten) gebruiken om snel en eenvoudig toegang te krijgen tot veelgebruikte formulieren of andere informatie die regelmatig wordt afgedrukt. Voordat u de toepassing kunt gebruiken, moet u deze eerst configureren op de printer. Zie "[Formulieren en favorieten instellen op pagina 3](#)" voor meer informatie.

1 Blader in het beginscherm naar:

Formulieren en favorieten > selecteer een formulier in de lijst > geef het aantal exemplaren op > geef andere instellingen op

2 Pas de wijzigingen toe.

Documenten afdrukken

1 Stel in het menu Papier op het bedieningspaneel van de printer de papiersoort en het papierformaat in op basis van het geplaatste papier.

2 Verzend de afdruktaak:

Voor Windows-gebruikers

- a Open een bestand en klik op **Bestand >Afdrukken**.
- b Klik op **Eigenschappen, Voorkeuren, Opties of Instellen**.
- c Pas zo nodig de instellingen aan.
- d Klik op **OK >Afdrukken**.

Voor Macintosh-gebruikers

- a Pas de instellingen aan in het dialoogvenster Pagina-instelling:
 - 1 Open een document en klik op **Archief >Pagina-instelling**.
 - 2 Kies een papierformaat of maak een aangepast formaat dat overeenkomt met het geplaatste papier.
 - 3 Klik op **OK**.
- b Pas de instellingen aan in het dialoogvenster Druk af:
 - 1 Open een document en kies **Archief >Druk af**.
Klik zo nodig op het driehoekje om meer opties weer te geven.
 - 2 Pas via het dialoogvenster Druk af en de voorgrondmenu's de instellingen zo nodig aan.

Opmerking: als u op een bepaalde papiersoort wilt afdrukken, stelt u de papiersoort in op het geplaatste papier, of selecteert u de betreffende lade of lader.

3 Klik op **Druk af**.

Tonerintensiteit aanpassen

Embedded Web Server gebruiken

1 Open een webbrowser en typ het IP-adres van de printer in de adresbalk.

Opmerkingen:

- Controleer het IP-adres van de printer op het startscherm van de printer. Het IP-adres bestaat uit vier sets met cijfers gescheiden door punten: 123.123.123.123.
- Als u een proxyserver gebruikt, moet u deze tijdelijk uitschakelen zodat de webpagina correct kan worden geladen.

2 Klik op **Instellingen >Afdrukinstellingen >Menu Kwaliteit >Tonerintensiteit**.

3 Pas de instelling aan en klik op **Indienen**.

Het bedieningspaneel van de printer gebruiken

1 Blader in het begainscherm naar:

 >Instellingen >Afdrukinstellingen >Menu
Kwaliteit >Tonerintensiteit

2 Pas de instelling aan en raak  aan.

Afdrukken vanaf een flashstation

Afdrukken vanaf een flash-station

Opmerkingen:

- Als u een gecodeerd PDF-bestand wilt afdrukken, wordt u gevraagd het wachtwoord voor het bestand in te voeren via het bedieningspaneel van de printer.
- U kunt geen bestanden afdrukken waarvoor u geen afdrukmachtiging hebt.

1 Plaats een flash-station in de USB-poort.



Opmerkingen:

- Als er een flashstation wordt geplaatst, verschijnt er in het startscherm van de printer een flashstation-pictogram.
- De printer negeert het flashstation als u het aansluit terwijl de printer een probleem heeft, zoals een storing.

- Wanneer u het flash-station aansluit terwijl de printer bezig is met het verwerken van andere afdruktaken, verschijnt het bericht **Printer is bezig** op het display van de printer. Nadat deze afdruktaken zijn verwerkt, wilt u misschien de lijst met wachttaken bekijken om documenten vanaf uw flash-station af te drukken.

Let op—Kans op beschadiging: Raak de USB-kabel, netwerkadapter, de aansluiting, geheugenkaart of de aangegeven gedeelten van de scanner niet aan wanneer er wordt afgedrukt vanaf, gelezen van of geschreven naar het opslagapparaat. Er kunnen anders gegevens verloren gaan.



- Raak op het bedieningspaneel van de printer het document aan dat u wilt afdrukken.
- Raak de pijlen aan voor een voorbeeld van het document.
- Gebruik  of  om het aantal kopieën dat u wilt maken op te geven en raak **Afdrukken** aan.

Opmerkingen:

- Verwijder het flashstation pas uit de USB-poort wanneer het document is afgedrukt.
- Als u het flash-station in de printer laat nadat u het begainscherm van het menu USB hebt verlaten, raakt u **Taken in wacht** aan op het begainscherm om bestanden op het flashstation af te drukken.

Ondersteunde flashstations en bestandstypen

Opmerkingen:

- Hi-Speed USB-flashstations moeten de full-speed-standaard ondersteunen. Low-Speed USB-apparaten worden niet ondersteund.
- USB-flashstations moeten het FAT-systeem (File Allocation Tables) ondersteunen. Apparaten die zijn geformatteerd met NTFS (New Technology File System) of een ander bestandssysteem worden niet ondersteund.

Aanbevolen flashstations	Bestandstype
Veel flashstations zijn getest en goedgekeurd voor gebruik met de printer. Neem voor meer informatie contact op met het verkooppunt waar u de printer hebt gekocht.	Documenten: <ul style="list-style-type: none">.pdf.xps &Afbelingen: <ul style="list-style-type: none">.dcx.gif.jpeg of .jpg.bmp.pcx.tiff of .tif.png.fls

Afdruktaak annuleren

Afdruktaak annuleren via het bedieningspaneel van de printer

- Raak **Taak annuleren** aan op het bedieningspaneel van de printer of druk op  op het toetsenblok.
- Raak de afdruktaak aan die u wilt annuleren en raak vervolgens **Geselecteerde taken verwijderen** aan.

Opmerking: Als u op  drukt op het toetsenblok, moet u op **Hervatten** drukken om terug te keren naar het startscherm.

Een afdruktaak annuleren vanaf de computer

Voor Windows-gebruikers

- Open de map Printers, en selecteer vervolgens uw printer.

- 2 Selecteer in de afdrukwachtrij de afdrukaak die u wilt annuleren en verwijder deze.

Voor Macintosh-gebruikers

- 1 Ga vanuit Systeemvoorkeuren in het Apple-menu naar uw printer.
- 2 Selecteer in de afdrukwachtrij de afdrukaak die u wilt annuleren en verwijder deze.

Bezig met kopiëren

Kopieën maken

Snel kopiëren

- 1 Plaats een origineel document met de bedrukte zijde naar boven en de korte zijde als eerste in de ADF-lade of met de bedrukte zijde naar beneden op de glasplaat.

Opmerkingen:

- Plaats geen briefkaarten, foto's, kleine voorwerpen, transparanten, fotopapier of dun materiaal (zoals knipsels uit tijdschriften) in de ADF-lade. Plaats deze items op de glasplaat.
 - Het ADF-indicatielampje begint te branden wanneer het papier correct is geplaatst.
- 2 Als u een document in de ADF-lade plaatst, dient u de papiergeleiders aan te passen.

Opmerking: Zorg ervoor dat het formaat van het origineel en het kopieerpapier hetzelfde zijn. Zo voorkomt u dat een afbeelding wordt bijgesneden.

- 3 Druk op  op het bedieningspaneel.

Kopiëren via de ADF

- 1 Plaats een origineel document met de bedrukte zijde naar boven en de korte zijde als eerste in de ADF-lade.

Opmerkingen:

- Plaats geen briefkaarten, foto's, kleine voorwerpen, transparanten, fotopapier of dun materiaal (zoals knipsels uit tijdschriften) in de ADF-lade. Plaats deze items op de glasplaat.

- Het ADF-indicatielampje begint te branden wanneer het papier correct is geplaatst.

- 2 Pas de papiergeleiders aan.
- 3 Blader in het beginscherm naar:
Kopiëren > geef de kopieerinstellingen op >**Kopiëren**

Kopiëren met de glasplaat

- 1 Plaats het originele document met de bedrukte zijde naar beneden in de linkerbovenhoek van de glasplaat.
- 2 Blader in het beginscherm naar:
Kopiëren > geef de kopieerinstellingen op >**Kopiëren**
Plaats het volgende document op de glasplaat en raak **Volgende pagina scannen** aan als u nog meer pagina's wilt scannen.
- 3 Raak **Taak voltooiën** aan.

Foto's kopiëren

- 1 Plaats een foto met de afdruckszijde naar beneden in de linkerbovenhoek van de glasplaat.
- 2 Blader in het beginscherm naar:
Kopiëren > **Inhoud** > **Foto** > 
- 3 Kies in het menu Inhoudsbron de instelling die de inhoudsbron van de originele foto het best beschrijft.
- 4 Raak  >**Kopiëren** aan
Opmerking: Plaats de volgende foto op de glasplaat en raak **Volgende pagina scannen** aan als u nog meer foto's wilt scannen.
- 5 Raak **Taak voltooiën** aan.

Kopieertaak annuleren

Een kopieertaak annuleren terwijl het originele document zich in de ADF bevindt

Als de ADF begint met het verwerken van een document, raakt u **Taak annuleren** aan op het bedieningspaneel van de printer.

Een kopieertaak annuleren terwijl pagina's via de glasplaat worden gekopieerd

Raak **Taak annuleren** aan op het beginscherm.

Op de display wordt **Annuleren** weergegeven. Wanneer de taak is geannuleerd, wordt het kopieerscherm weergegeven.

Een kopieertaak annuleren terwijl de pagina's worden afgedrukt

- 1 Raak **Taak annuleren** aan op het bedieningspaneel van de printer of druk op  op het toetsenblok.
- 2 Raak de taak aan die u wilt annuleren en raak **Geselecteerde taken verwijderen** aan.

Opmerking: Als u op  drukt op het toetsenblok, kunt u terugkeren naar het startscherm door **Hervatten** aan te raken.

E-mailen

De e-mailfunctie instellen

- 1 Open een webbrowser en typ het IP-adres van de printer in de adresbalk.

Opmerkingen:

- Controleer het IP-adres van de printer op het startscherm van de printer. Het IP-adres bestaat uit vier sets met cijfers gescheiden door punten: 123,123.123,123.
- Als u een proxyserver gebruikt, moet u deze tijdelijk uitschakelen zodat de webpagina correct kan worden geladen.

- 2 Klik op **Instellingen** > **Instellingen e-mail/FTP** > **E-mailinstellingen**.
- 3 Geef de juiste gegevens op en klik op **Verzenden**.

Een e-mailsnelkoppeling maken

Een e-mailsnelkoppeling maken met de Embedded Web Server

- 1 Open een webbrowser en typ het IP-adres van de printer in de adresbalk.

Opmerkingen:

- Controleer het IP-adres van de printer op het startscherm van de printer. Het IP-adres bestaat uit vier sets met cijfers gescheiden door punten: 123,123.123,123.
- Als u een proxyserver gebruikt, moet u deze tijdelijk uitschakelen zodat de webpagina correct kan worden geladen.

2 Klik op **Instellingen**.

3 Klik bij Overige instellingen op **Snelkoppelingen beheren > Instellingen e-mailsnelkoppeling**.

4 Voer een unieke naam in voor de ontvanger van de e-mail en geef vervolgens het e-mailadres op. Als u meerdere adressen invoert, moet u de afzonderlijke adressen met een komma van elkaar scheiden.

5 Klik op **Toevoegen**.

Een snelkoppeling voor e-mail maken met het bedieningspaneel van de printer

1 Blader in het beginscherm naar:

E-mail >Ontvanger(s) > typ het e-mailadres van de ontvanger >



Opmerking: Als u een groep met ontvangers wilt maken, raakt u



aan en geeft u het e-mailadres van de volgende ontvanger op.

2 Raak **Onderwerp** aan > typ het onderwerp van het e-mailbericht >



3 Raak **Bericht** aan > typ uw bericht > 

4 Pas de e-mailinstellingen aan.

Opmerking: als u de instellingen wijzigt nadat de e-mailsnelkoppeling is gemaakt, worden de instellingen niet opgeslagen.

5 Raak **Opslaan als snelkoppeling** aan.

6 Typ een unieke naam voor de snelkoppeling en raak  aan.

7 Controleer of de naam van de snelkoppeling juist is en raak vervolgens **OK** aan.

Als de naam van de snelkoppeling niet juist is, raakt u **Annuleren** aan en voert u de gegevens opnieuw in.

Opmerkingen:

- De naam van de snelkoppeling wordt weergegeven bij het pictogram E-mailsnelkoppelingen in het startscherm van de printer.
- U kunt de snelkoppeling gebruiken wanneer u een ander document met dezelfde instellingen wilt e-mailen.

Faxen

Een fax verzenden

Fax verzenden met het bedieningspaneel van de printer

1 Plaats een origineel document met de bedrukte zijde naar boven en de korte zijde als eerste in de automatische documentinvoer of met de bedrukte zijde naar beneden op de glasplaat.

Opmerkingen:

- Plaats geen briefkaarten, foto's, kleine voorwerpen, transparanten, fotopapier of dun materiaal (zoals knipsels uit tijdschriften) in de ADI. Plaats deze items op de glasplaat.
- Het lampje van de ADI gaat branden wanneer het papier correct is geplaatst.

2 Als u een document in de automatische documentinvoer plaatst, dient u de papiergeleiders aan te passen.

3 Raak **Faxen** aan in het startscherm.

4 Geef op het bedieningspaneel van de printer het faxnummer op of kies het snelkoppelingennummer.

Opmerking: Als u ontvangers wilt toevoegen, raakt u  aan en geeft u het telefoonnummer of snelkoppelingennummer op of zoekt u in het adresboek.

5 Raak **Faxen** aan.

Een fax verzenden via de computer

Voor Windows-gebruikers

- 1 Open het gewenste bestand en klik op **File (Bestand) >Print (Afdrukken)**.
- 2 Selecteer de printer en klik vervolgens op **Eigenschappen, Voorkeuren, Opties** of **Instellen**.
- 3 Klik op **Fax >Fax inschakelen** en voer vervolgens het faxnummer/de faxnummers van de ontvanger in.
- 4 Configureer zo nodig de andere faxinstellingen.
- 5 Pas de wijzigingen toe en verzend vervolgens de faxtaak.

Opmerkingen:

- De faxoptie is alleen beschikbaar met het PostScript-stuurprogramma of het universele faxstuurprogramma. Neem voor meer informatie contact op met het verkooppunt waar u de printer hebt gekocht.
- Als u de faxoptie met het PostScript-stuurprogramma wilt gebruiken, dient u deze op het tabblad Configuratie te configureren en in te schakelen.

Voor Macintosh-gebruikers

- 1 Open het gewenste document en klik op **Archief > Druk af**.
- 2 Selecteer de printer.
- 3 Voer het faxnummer van de ontvanger in en configureer vervolgens zo nodig andere faxinstellingen.
- 4 Verzend de faxtaak.

Een fax versturen door een snelkoppelingennummer te gebruiken

Faxsnelkoppelingen werken zoals de nummers onder sneltoetsen op een telefoon of faxapparaat. Een snelkoppelingennummer (1 – 999) kan één of meerdere ontvangers bevatten.

1 Plaats een origineel document met de bedrukte zijde naar boven en de korte zijde als eerste in de automatische documentinvoer of met de bedrukte zijde naar beneden op de glasplaat.

Opmerkingen:

- Plaats geen briefkaarten, foto's, kleine voorwerpen, transparanten, fotopapier of dun materiaal (zoals knipsels uit tijdschriften) in de ADI. Plaats deze items op de glasplaat.
- Het lampje van de ADI gaat branden wanneer het papier correct is geplaatst.

- Als u een document in de ADF-lade plaatst, dient u de papiergeleiders aan te passen.
- Druk op het bedieningspaneel van de printer op # en voer het snelkoppelingnummer in met het toetsenblok.
- Raak **Faxen** aan.

Een fax verzenden met behulp van het adresboek



U kunt in het adresboek zoeken naar bladwijzers en netwerkdirectoryservers.

Opmerking: als de adresboekfunctie niet is ingeschakeld, moet u contact opnemen met uw systeembeheerder.

- Plaats een origineel document met de bedrukte zijde naar boven en de korte zijde als eerste in de automatische documentinvoer of met de bedrukte zijde naar beneden op de glasplaat.

Opmerkingen:

- Plaats geen briefkaarten, foto's, kleine voorwerpen, transparanten, fotopapier of dun materiaal (zoals knipsels uit tijdschriften) in de ADI. Plaats deze items op de glasplaat.
 - Het lampje van de ADI gaat branden wanneer het papier correct is geplaatst.
- Als u een document in de automatische documentinvoer plaatst, dient u de papiergeleiders aan te passen.
 - Blader in het beginscherm naar:

Faxen >  > voer de naam van de ontvanger in > 
- Opmerking:** U kunt maar één naam per keer zoeken.
- Raak de naam van de ontvanger aan en raak **Faxen** aan.

Een fax verzenden op een gepland tijdstip

- Plaats een origineel document met de bedrukte zijde naar boven en de korte zijde als eerste in de ADF-lade of met de bedrukte zijde naar beneden op de glasplaat.

Opmerkingen:

- Plaats geen briefkaarten, foto's, kleine voorwerpen, transparanten, fotopapier of dun materiaal (zoals knipsels uit tijdschriften) in de ADI. Plaats deze items op de glasplaat.
- Het lampje van de ADI gaat branden wanneer het papier correct is geplaatst.

- Als u een document in de ADF-lade plaatst, dient u de papiergeleiders aan te passen.
- Blader in het beginscherm naar:

Faxen > voer het faxnummer in > **Opties** > **Vertraagd verzenden**

Opmerking: Als de Faxmodus op Faxserver staat ingesteld, wordt de knop **Vertraagd verzenden** niet weergegeven. Faxen die wachten op verzending, staan vermeld in de faxwachtrij.
- Geef de tijd op waarop u de fax wilt verzenden en raak  aan.
- Raak **Faxen** aan.

Opmerking: Het document wordt op het geplande tijdstip gescand en gefaxt.

Snelkoppelingen maken

Een snelkoppeling voor een faxbestemming maken met de Embedded Web Server

U kunt een snelkoppeling aan één faxnummer of een groep met faxnummers toewijzen.

- Open een webbrowser en typ het IP-adres van de printer in de adresbalk.

Opmerkingen:

- Controleer het IP-adres van de printer op het startscherm van de printer. Het IP-adres bestaat uit vier sets met cijfers gescheiden door punten: 123.123.123.123.
- Als u een proxyserver gebruikt, moet u deze tijdelijk uitschakelen zodat de webpagina correct kan worden geladen.

- Klik op **Instellingen** > **Snelkoppelingen beheren** > **Instellingen faxsnelkoppeling**.

Opmerking: u wordt mogelijk om een wachtwoord gevraagd. Neem contact op met uw systeembeheerder als u geen gebruiker-ID en wachtwoord hebt.

- Typ een naam voor de snelkoppeling en geef het faxnummer op.

Opmerkingen:

- Als u een snelkoppeling voor meerdere nummers wilt maken, dient u de faxnummers voor die groep op te geven.
- u dient de afzonderlijke faxnummers via een puntkomma (;) van elkaar te scheiden.

- Wijs een snelkoppelingnummer toe.

Opmerking: Als u een nummer invoert dat al in gebruik is, wordt u gevraagd een ander nummer te kiezen.

- Klik op **Toevoegen**.

Een snelkoppeling voor een faxbestemming maken met het bedieningspaneel van de printer

- Raak in het startscherm **Fax** aan en voer het faxnummer in.

Als u een groep met faxnummers wilt maken, raakt u  aan en geeft u nog een faxnummer op.

- Raak  aan.

- Typ een unieke naam voor de snelkoppeling en raak  aan.

- Controleer of de naam van de snelkoppeling juist is en raak vervolgens **OK** aan.

Als de naam niet juist is, raakt u **Annuleren** aan en voert u de gegevens opnieuw in.

Bezig met scannen

Scannen naar netwerk gebruiken

Met Scannen naar netwerk kunt u documenten naar door uw systeembeheerder opgegeven netwerklocaties scannen. Nadat de bestemmingen (gedeelde netwerkmappen) zijn ingesteld op het netwerk, moet de toepassing worden geïnstalleerd en geconfigureerd op de betreffende printer(s) met de Embedded Web Server. Zie "[Scannen via een netwerk instellen](#)" op pagina 4 voor meer informatie.

Een FTP-adres scannen

Scannen naar een FTP-adres met het bedieningspaneel van de printer

- Plaats een origineel document met de bedrukte zijde naar boven en de korte zijde als eerste in de automatische documentinvoer of met de bedrukte zijde naar beneden op de glasplaat.

Opmerkingen:

- Plaats geen briefkaarten, foto's, kleine voorwerpen, transparanten, fotopapier of dun materiaal (zoals knipsels uit tijdschriften) in de ADI. Plaats deze items op de glasplaat.
 - Het lampje van de ADI gaat branden wanneer het papier correct is geplaatst.
- 1 Als u een document in de automatische documentinvoer plaatst, dient u de papiergeleiders aan te passen.
 - 3 Blader in het beginscherm naar:

FTP > FTP Address > typ het FTP-adres >  > Scannen

Scannen naar een FTP-adres met een snelkoppingsnummer

- 1 Plaats een origineel document met de bedrukte zijde naar boven en de korte zijde als eerste in de automatische documentinvoer of met de bedrukte zijde naar beneden op de glasplaat.

Opmerkingen:

- Plaats geen briefkaarten, foto's, kleine voorwerpen, transparanten, fotopapier of dun materiaal (zoals knipsels uit tijdschriften) in de ADI. Plaats deze items op de glasplaat.
 - Het lampje van de ADI gaat branden wanneer het papier correct is geplaatst.
- 2 Als u een document in de automatische documentinvoer plaatst, dient u de papiergeleiders aan te passen.
 - 3 Druk op het bedieningspaneel van de printer op # op het toetsenblok en voer het FTP-snelkoppingsnummer in.
 - 4 Raak **Scannen** aan.

Scannen naar een computer of flashstation

Scannen naar een computer met de Embedded Web Server

- 1 Open een webbrowser en typ het IP-adres van de printer in de adresbalk.

Opmerkingen:

- Controleer het IP-adres van de printer op het startscherm van de printer. Het IP-adres bestaat uit vier sets met cijfers gescheiden door punten, bijvoorbeeld: 123.123.123.123.

- Als u een proxyserver gebruikt, moet u deze tijdelijk uitschakelen zodat de webpagina correct kan worden geladen.

- 2 Klik op **Scanprofiel** > **Scanprofiel maken**.

- 3 Selecteer de scaninstellingen en klik op **Volgende**.

- 4 Selecteer een locatie op uw computer waar u de gescande afbeelding wilt opslaan.

- 5 Typ een scannaam en een gebruikersnaam.

Opmerking: De scannaam is de naam die wordt weergegeven in de lijst Scanprofiel op de display.

- 6 Klik op **Verzenden**.

Opmerking: Wanneer u op **Verzenden** klikt, wordt er automatisch een snelkoppingsnummer toegewezen. Als u klaar bent om uw documenten te scannen, kunt u dit snelkoppingsnummer gebruiken.

- 7 Bekijk de aanwijzingen op het scherm Scanprofiel.

- a Plaats een origineel document met de bedrukte zijde naar boven en de korte zijde als eerste in de ADF-lade of met de bedrukte zijde naar beneden op de glasplaat.

Opmerkingen:

- Plaats geen briefkaarten, foto's, kleine voorwerpen, transparanten, fotopapier of dun materiaal (zoals knipsels uit tijdschriften) in de ADI. Plaats deze items op de glasplaat.
 - Het lampje van de ADI gaat branden wanneer het papier correct is geplaatst.
- b Als u een document in de ADF-lade plaatst, dient u de papiergeleiders aan te passen.
 - c Voer een van de volgende handelingen uit:
 - Druk op # en voer uw snelkoppingsnummer in met het toetsenblok.
 - Blader in het beginscherm naar: **Wachttaken** > **Profielen** > selecteer uw snelkoppeling in de lijst

Opmerking: het document wordt gescand en verzonden naar de map die u hebt opgegeven.

- 8 Bekijk het bestand op de computer.

Opmerking: Het uitvoerbestand wordt opgeslagen op de locatie die u hebt opgegeven of wordt geopend in het programma dat u hebt ingesteld.

Scannen naar een flashstation

- 1 Plaats een origineel document met de bedrukte zijde naar boven en de korte zijde als eerste in de ADF-lade of met de bedrukte zijde naar beneden op de glasplaat.

Opmerkingen:

- Plaats geen briefkaarten, foto's, kleine voorwerpen, transparanten, fotopapier of dun materiaal (zoals knipsels uit tijdschriften) in de ADF-lade. Plaats deze items op de glasplaat.
- Het ADF-indicatielampje begint te branden wanneer het papier correct is geplaatst.

- 2 Als u een document in de ADF-lade plaatst, dient u de papiergeleiders aan te passen.

- 3 Plaats het flashstation in de USB-poort aan de voorkant van de printer.

Opmerking: Het beginscherm voor het USB-station wordt weergegeven.

- 4 Selecteer de doelmap en raak **Scannen naar USB-station** aan.

Opmerking: De printer gaat terug naar het beginscherm na 30 seconden inactiviteit.

- 5 Pas de scaninstellingen aan en klik vervolgens op **Scannen**.

Scannen naar PC instellen

Opmerkingen:

- Deze functie wordt alleen ondersteund in Windows Vista of later.
- Controleer of de computer en printer beide met hetzelfde netwerk zijn verbonden.

- 1 Open de map Printers, en selecteer vervolgens uw printer.

Opmerking: Als de printer niet wordt weergegeven, voegt u de printer toe.

- 2 Open de printereigenschappen en pas zo nodig de instellingen aan.

- 3 Raak op het bedieningspaneel **Scannen naar computer** aan > selecteer de juiste scaninstellingen > **Verzenden**.

Papierstoringen verhelpen

Let op—Kans op beschadiging: gebruik nooit gereedschap om een papierstoring te verhelpen. Hiermee kunt u het verhittingsstation permanent beschadigen.

[x] pagina's vastgelopen, open voorklep. [20y.xx]

LET OP—HEET OPPERVLAK: De binnenkant van de printer kan heet zijn. Laat een oppervlak eerst laten afkoelen voordat u het aanraakt om letsel te voorkomen.

- 1 Druk op de knop aan de rechterkant van de printer en open de voorklep.

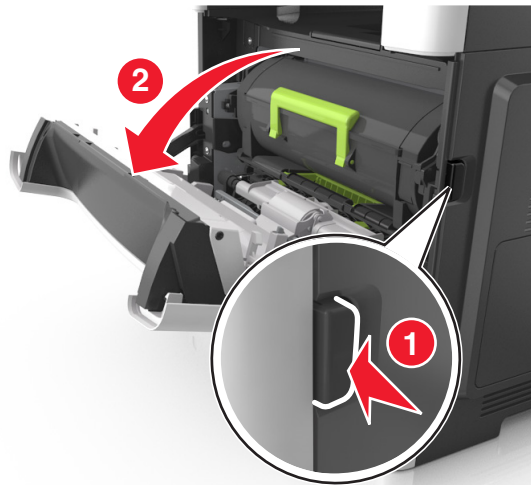

- 2 Trek de tonercartridge naar buiten aan de handgreep.

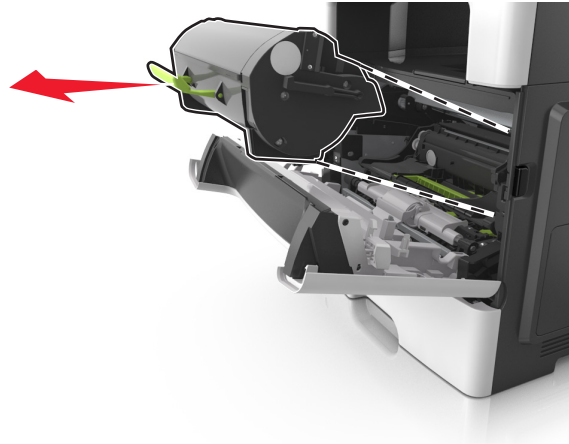

- 3 Til de groene hendel omhoog en trek de beeldverwerkingseenheid uit de printer.

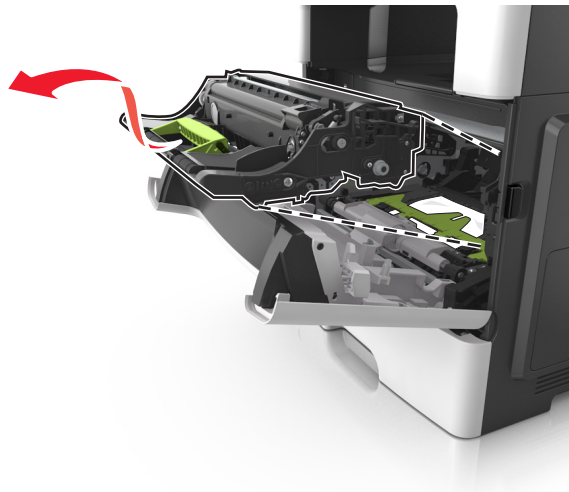

Let op—Kans op beschadiging: Raak de glimmende blauwe fotoconductortrommel onder de beeldverwerkingseenheid niet aan. Dit kan de afdrukkwaliteit van toekomstige afdruktaken verminderen.

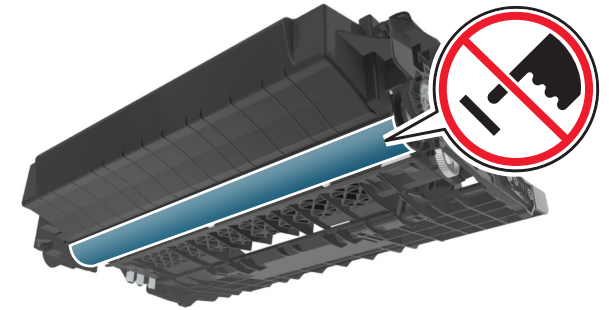

- 4 Leg de beeldverwerkingseenheid opzij op een vlakke, gladde ondergrond.

Let op—Kans op beschadiging: De beeldverwerkingseenheid mag niet langer dan tien minuten worden blootgesteld aan licht. Langdurige blootstelling aan licht kan tot problemen met de afdrukkwaliteit leiden.

- 5 Til de groene klep aan de voorkant van de printer op.

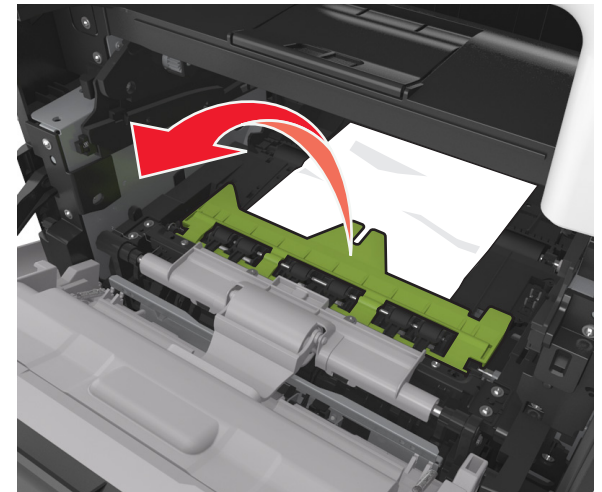

- 6 Pak het vastgelopen papier stevig vast aan beide zijden en trek het voorzichtig uit de printer.

Opmerking: Zorg dat alle papierstukjes zijn verwijderd.

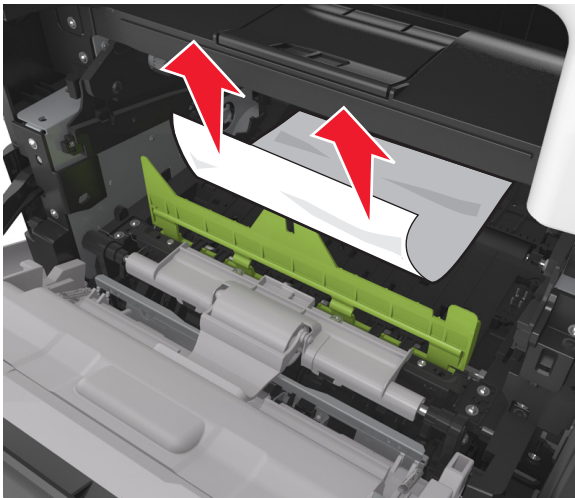

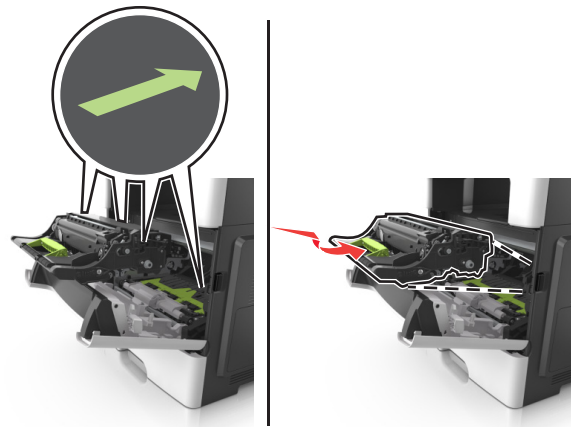

7 Installeer de beeldverwerkingseenheid door de pijlen aan de zijkant van de eenheid uit te lijnen met de pijlen op de rails aan binnenkant van de printer en plaats de eenheid in de printer.

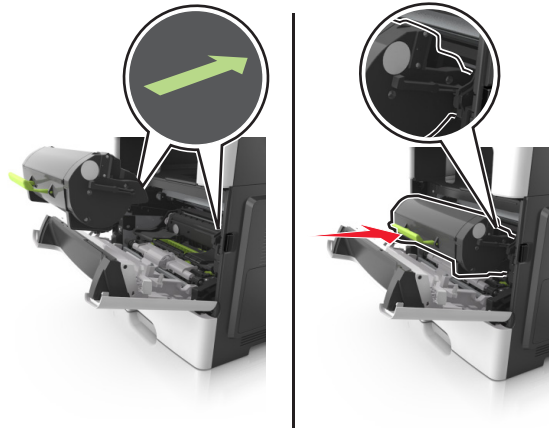

8 Installeer de tonercartridge door de pijlen aan de zijkant van de cartridge uit te lijnen met de pijlen op de rails aan binnenkant van de printer en plaats de cartridge in de printer.



9 Sluit de voorklep.

10 Raak op het bedieningspaneel van de printer  aan om het bericht te wissen en door te gaan met afdrukken. Voor printermodellen zonder aanraakscherm selecteert u **Volgende >**  **>**, **verhelpt u de storing en drukt u op OK >** .

[x] pagina's vastgelopen, open achterklep. [20y.xx]

1 Open de voorklep om het vastgelopen papier bij de achterklep vrij te maken.

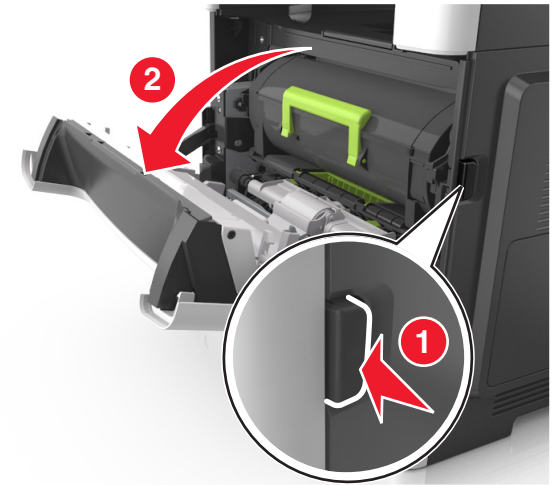

2 Trek de achterklep voorzichtig omlaag.

 **LET OP—HEET OPPERVLAK:** De binnenkant van de printer kan heet zijn. Laat een oppervlak eerst laten afkoelen voordat u het aanraakt om letsel te voorkomen.

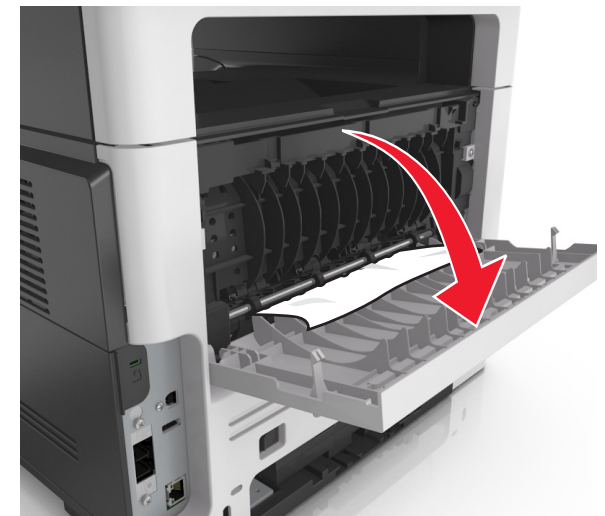

- 3 Pak het vastgelopen papier stevig vast aan beide zijden en trek het voorzichtig uit de printer.

Opmerking: Zorg dat alle papierstukjes zijn verwijderd.



- 4 Sluit de achterklep en vervolgens de voorklep.

- 5 Raak op het bedieningspaneel van de printer  aan om het bericht te wissen en door te gaan met afdrukken. Voor printermodellen zonder aanraakscherm selecteert u **Volgende >**

 >, verhelpt u de storing en drukt u op  .

[x] pagina's vastgelopen, maak standaardlade leeg. [20y.xx]

- 1 Pak het vastgelopen papier stevig vast aan beide zijden en trek het voorzichtig uit de printer.

Opmerking: Zorg dat alle papierstukjes zijn verwijderd.

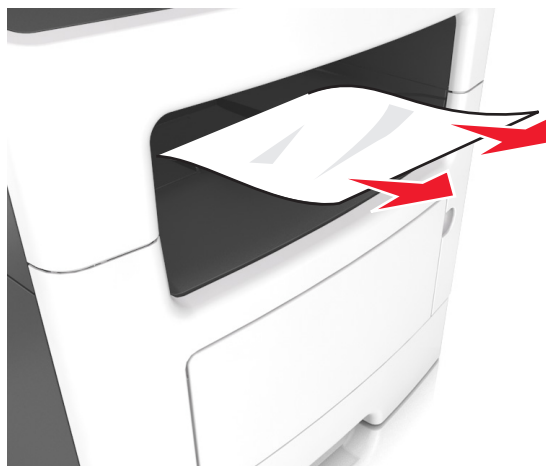

- 2 Raak op het bedieningspaneel van de printer  aan om het bericht te wissen en door te gaan met afdrukken. Selecteer bij modellen zonder aanraakscherm de opties **Volgende >**

 >Verhelp de storing, druk op  > .

[x] pagina's vastgelopen, verwijder lade 1 om papierstoring in duplexeenheid te verhelpen. [23y.xx]

 **LET OP—HEET OPPERVLAK:** De binnenkant van de printer kan heet zijn. Om letsel te voorkomen, moet u een heet oppervlak eerst laten afkoelen voordat u het aanraakt.

- 1 Trek de lade volledig uit de printer.



- 2 Zoek de blauwe hendel en trek deze omlaag om het papier vrij te geven.

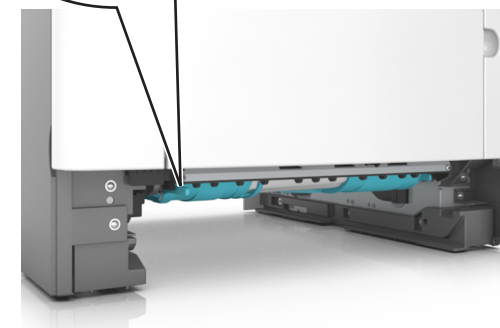
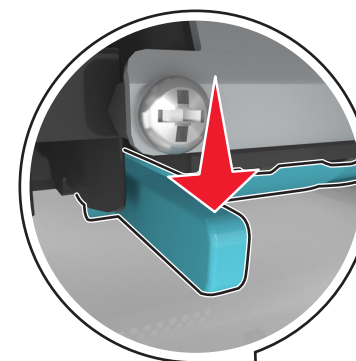

- 3 Pak het vastgelopen papier stevig vast aan beide zijden en trek het voorzichtig uit de printer.

Opmerking: Zorg dat alle papierstukjes zijn verwijderd.

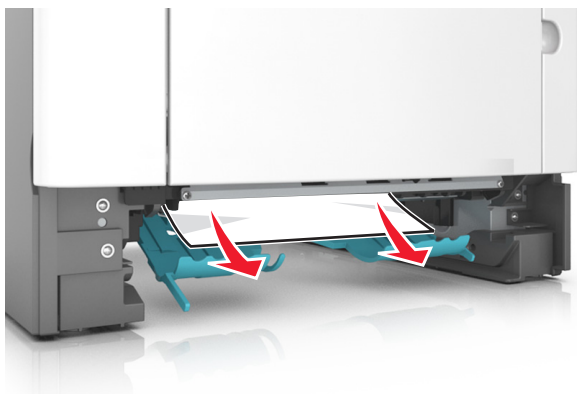

4 Plaats de lade terug.

5 Raak op het bedieningspaneel van de printer  aan om het bericht te wissen en door te gaan met afdrukken. Selecteer bij modellen zonder aanraakscherm de opties **Volgende >**

 >Verhelp de storing, druk op OK > .

[x] pagina's vastgelopen, open lade [x] [24y.xx]

1 Trek de lade volledig uit de printer.

Opmerking: Het bericht op de printerdisplay geeft de lade aan waarin het papier is vastgelopen.



2 Pak het vastgelopen papier stevig vast aan beide zijden en trek het voorzichtig uit de printer.

Opmerking: Zorg dat alle papierstukjes zijn verwijderd.

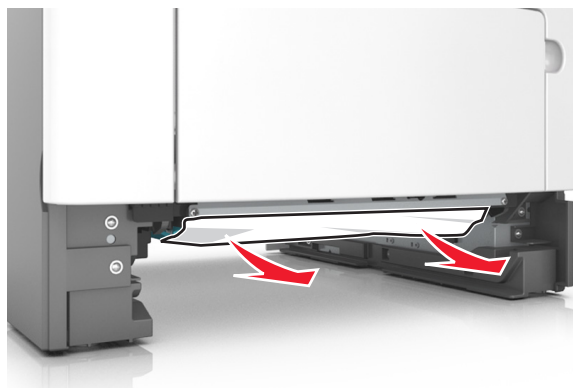

3 Plaats de lade terug.

4 Raak op het bedieningspaneel van de printer  aan om het bericht te wissen en door te gaan met afdrukken. Selecteer bij modellen zonder aanraakscherm de opties **Volgende >**

 >Verhelp de storing, druk op OK > .

[x] pagina's vastgelopen, maak handmatige invoer vrij. [25y.xx]

1 Pak het vastgelopen papier stevig vast aan beide zijden en trek het voorzichtig uit de universeellader.

Opmerking: Zorg dat alle papierstukjes zijn verwijderd.

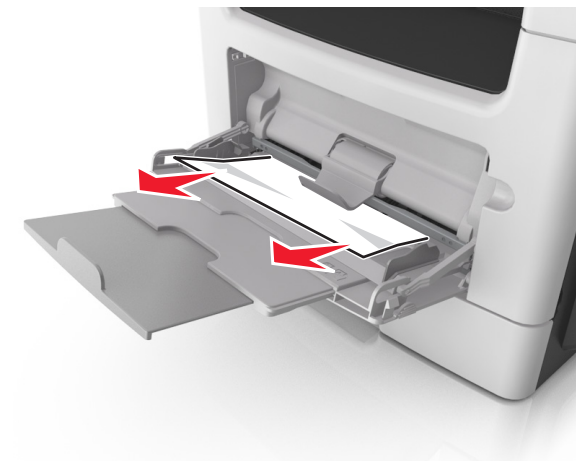

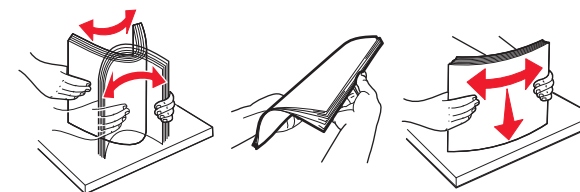

2 Buig de vellen papier enkele malen om deze los te maken. Waai de vellen vervolgens uit. Vouw of kreuk het papier niet. Maak op een vlakke ondergrond de stapel recht.



- 3 Plaats opnieuw papier in de universeellader.



Opmerking: Zorg dat de papiergeleider voorzichtig tegen de rand van het papier is geschoven.

- 4 Raak op het bedieningspaneel van de printer  aan om het bericht te wissen en door te gaan met afdrukken. Voor printermodellen zonder aanraakscherm selecteert u **Volgende >**  >, verhelpt u de storing en drukt u op **OK** > .

[x] pagina's vastgelopen, open bovenklep van automatische invoer. [28y.xx]

- 1 Verwijder alle originele documenten uit de ADF-lade.

Opmerking: Deze melding verdwijnt als de pagina's zijn verwijderd uit de ADF-lade.

- 2 Open de klep van de ADI.

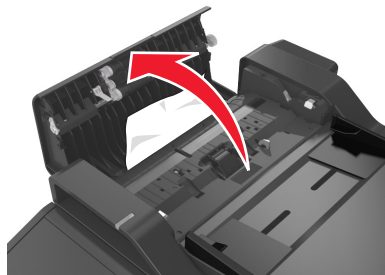

- 3 Pak het vastgelopen papier stevig vast aan beide zijden en trek het voorzichtig uit de printer.

Opmerking: Zorg dat alle papierstukjes zijn verwijderd.

- 4 Sluit de ADF-klep.

- 5 Zet de stapel originele documenten recht, plaats de documenten in de ADI en pas de papiergeleider aan.

- 6 Raak op het bedieningspaneel van de printer  aan om het bericht te wissen en door te gaan met afdrukken. Voor printermodellen zonder aanraakscherm selecteert u **Volgende >**

 >, verhelpt u de storing en drukt u op **OK** > .