



TABLE DES MATIÈRES

1. CONSIGNES DE SÉCURITÉ.....	3
2. INSTRUCTIONS DE SÉCURITÉ.....	4
3. DESCRIPTION DE L'APPAREIL.....	6
4. BANDEAU DE COMMANDE.....	7
5. PROGRAMMES	11
6. VALEURS DE CONSOMMATION.....	14
7. OPTIONS.....	16
8. RÉGLAGES.....	17
9. AVANT LA PREMIÈRE UTILISATION.....	18
10. UTILISATION QUOTIDIENNE.....	18
11. CONSEILS.....	22
12. ENTRETIEN ET NETTOYAGE.....	24
13. EN CAS D'ANOMALIE DE FONCTIONNEMENT.....	28
14. OUVERTURE D'URGENCE DU HUBLOT.....	31
15. CARACTÉRISTIQUES TECHNIQUES.....	32

POUR DES RÉSULTATS PARFAITS

Merci d'avoir choisi ce produit AEG. Nous l'avons conçu pour qu'il vous offre des performances irréprochables pour longtemps, en intégrant des technologies innovantes qui vous simplifient la vie grâce à des caractéristiques que vous ne trouverez pas forcément sur des appareils ordinaires. Veuillez prendre quelques instants pour lire cette notice afin d'utiliser au mieux votre appareil.

Visitez notre site Internet pour :



Obtenir des conseils d'utilisation, des brochures, de l'aide, des informations :
www.aeg.com/webselfservice



Enregistrer votre produit pour obtenir un meilleur service :
www.registreaeg.com



Acheter des accessoires, consommables et pièces de rechange d'origine pour votre appareil :
www.aeg.com/shop

SERVICE APRÈS-VENTE

N'utilisez que des pièces de rechange d'origine.

Avant de contacter le service, assurez-vous de disposer des informations suivantes :
Modèle, PNC, numéro de série.

Vous trouverez ces informations sur la plaque signalétique.



Avertissement/Attention : consignes de sécurité.



Informations générales et conseils.



Informations en matière de protection de l'environnement.

Sous réserve de modifications.

1. ⚠️ CONSIGNES DE SÉCURITÉ

Avant d'installer et d'utiliser cet appareil, lisez soigneusement les instructions fournies. Le fabricant ne peut être tenu pour responsable des dommages et blessures liés à une mauvaise installation ou utilisation. Conservez toujours cette notice avec votre appareil pour vous y référer ultérieurement.

1.1 Sécurité des enfants et des personnes vulnérables

- Cet appareil peut être utilisé par des enfants âgés d'au moins 8 ans et par des personnes ayant des capacités physiques, sensorielles ou mentales réduites ou dénuées d'expérience ou de connaissance, s'ils (si elles) sont correctement surveillé(e)s ou si des instructions relatives à l'utilisation de l'appareil en toute sécurité leur ont été données et si les risques encourus ont été appréhendés.
- Les enfants ne doivent pas jouer avec l'appareil.
- Veuillez à maintenir hors de portée de la machine les enfants de moins de 3 ans à moins qu'ils soient constamment surveillés.
- Ne laissez pas les emballages à la portée des enfants.
- Ne laissez pas les détergents à la portée des enfants.
- Tenez les enfants et les animaux éloignés du hublot de l'appareil lorsque celui-ci est ouvert.
- Si l'appareil est équipé d'un dispositif de sécurité enfants, nous vous recommandons de l'activer.
- Le nettoyage et l'entretien par l'utilisateur ne doivent pas être effectués par des enfants sans surveillance.

1.2 Consignes générales de sécurité

- Ne modifiez pas les caractéristiques de cet appareil.
- Respectez la charge maximale de 9 kg (reportez-vous au chapitre « Tableau des programmes »).

- La pression de l'eau en service (minimale et maximale) doit être comprise entre 0,5 bar (0,05 MPa) et 8 bar (0,8 MPa).
- Les éventuelles ouvertures de ventilation ne doivent pas être obstruées par un tapis.
- L'appareil doit être raccordé au circuit d'eau à l'aide des tuyaux neufs fournis. Il convient de ne pas réutiliser des ensembles de raccordement usagés.
- Si le câble d'alimentation est endommagé, il doit être remplacé par le fabricant, son service après-vente ou des personnes de qualification similaire afin d'éviter un danger.
- Avant toute opération d'entretien, éteignez l'appareil et débranchez la fiche de la prise secteur.
- Ne pulvérisez pas d'eau ni de vapeur pour nettoyer l'appareil.
- Nettoyez l'appareil avec un chiffon doux humide. Utilisez uniquement des produits de nettoyage neutres. N'utilisez pas de produits abrasifs, de tampons à récurer, de solvants ni d'objets métalliques.

2. INSTRUCTIONS DE SÉCURITÉ

2.1 Instructions d'installation

- Retirez l'intégralité de l'emballage et les boulons de transport.
- Conservez les boulons de transport. Si vous devez déplacer à nouveau l'appareil, il est conseillé de bloquer le tambour.
- L'appareil est lourd, prenez toujours des précautions lorsque vous le déplacez. Portez toujours des gants de sécurité.
- N'installez pas et ne branchez pas un appareil endommagé.
- Suivez scrupuleusement les instructions d'installation fournies avec l'appareil.
- N'installez pas l'appareil ou ne l'utilisez pas dans un endroit où la température ambiante est inférieure à 0 °C ou dans un endroit exposé aux intempéries.
- Assurez-vous que le sol sur lequel vous installez l'appareil est plat, stable, résistant à la chaleur et propre.
- Assurez-vous que de l'air circule entre l'appareil et le sol.
- Réglez les pieds pour laisser un espace suffisant entre l'appareil et la surface en moquette.
- N'installez pas l'appareil dans un endroit où il ne pourrait pas être complètement ouvert.

2.2 Branchement électrique

- L'appareil doit être relié à la terre.
- Utilisez toujours une prise de courant de sécurité correctement installée.
- Vérifiez que les données électriques figurant sur la plaque signalétique correspondent à celles de votre réseau. Si ce n'est pas le cas, contactez un électricien.

- N'utilisez pas d'adaptateurs multiprises ni de rallonges.
- Veillez à ne pas endommager la fiche secteur ni le câble d'alimentation. Le remplacement du cordon d'alimentation de l'appareil doit être effectué par notre service après-vente.
- Ne connectez la fiche d'alimentation secteur à la prise de courant secteur qu'à la fin de l'installation. Assurez-vous que la fiche d'alimentation est accessible une fois l'appareil installé.
- Ne touchez jamais le câble d'alimentation ni la fiche avec des mains mouillées.
- Ne tirez jamais sur le câble d'alimentation électrique pour débrancher l'appareil. Tirez toujours sur la fiche.
- Pour le Royaume-Uni et l'Irlande uniquement : L'appareil est livré avec une fiche secteur de 13 ampères. Si vous devez changer le fusible de la fiche secteur, utilisez un fusible 13 A approuvé ASTA (BS 1362).
- Cet appareil est conforme aux directives CEE.

2.3 Raccordement à l'arrivée d'eau

- Veillez à ne pas endommager les tuyaux de circulation d'eau.
- Avant de brancher l'appareil à des tuyaux neufs ou n'ayant pas servi depuis longtemps, laissez couler l'eau jusqu'à ce qu'elle soit propre.
- Avant d'utiliser l'appareil pour la première fois, assurez-vous de l'absence de fuites.

2.4 Utilisation



AVERTISSEMENT!

Risque de blessure, de choc électrique, d'incendie, de brûlures ou de dommage matériel à l'appareil.

- Utilisez cet appareil uniquement dans un environnement domestique.
- Suivez les consignes de sécurité figurant sur l'emballage du produit de lavage.

- Ne placez pas de produits inflammables ou d'éléments imbibés de produits inflammables à l'intérieur ou à proximité de l'appareil, ni sur celui-ci.
- Veillez à retirer tout objet métallique du linge avant chaque lavage.
- Ne placez aucun récipient sous l'appareil pour récupérer tout éventuel écoulement. Contactez le service après-vente agréé pour connaître les accessoires disponibles.
- Ne touchez pas la vitre du couvercle pendant le déroulement d'un programme. La vitre peut être chaude.

2.5 Éclairage intérieur



AVERTISSEMENT!

Risque de blessure.

- Rayonnement DEL visible, ne fixez pas directement le faisceau.
- Les ampoules classiques ou halogènes utilisées dans cet appareil sont destinées uniquement à un usage avec des appareils ménagers. Ne les utilisez pas pour éclairer votre logement.
- Pour remplacer l'éclairage intérieur, contactez le service après-vente.

2.6 Maintenance

- Pour réparer l'appareil, contactez un service après-vente agréé.
- Utilisez exclusivement des pièces d'origine.

2.7 Mise au rebut



AVERTISSEMENT!

Risque de blessure ou d'asphyxie.

- Débranchez l'appareil de l'alimentation électrique.
- Coupez le câble d'alimentation et mettez-le au rebut.
- Retirez le dispositif de verrouillage de la porte pour empêcher les enfants et les animaux de s'enfermer dans l'appareil.

3. DESCRIPTION DE L'APPAREIL

3.1 Vue d'ensemble de l'appareil

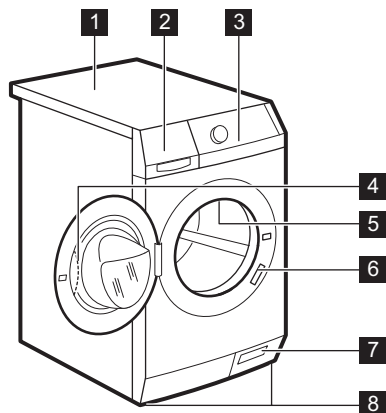

- 1 Plan de travail
- 2 Distributeur de produit de lavage
- 3 Bandeau de commande
- 4 Poignée d'ouverture du hublot
- 5 Éclairage intérieur
- 6 Plaque signalétique
- 7 Filtre de la pompe de vidange
- 8 Pieds pour la mise de niveau de l'appareil

3.2 Comment activer le dispositif de sécurité enfants

Ce dispositif évite d'enfermer un enfant ou un animal dans l'appareil par accident.

Tournez le dispositif vers la droite, jusqu'à ce que la rainure soit horizontale. Vous ne pouvez pas fermer le couvercle de l'appareil.

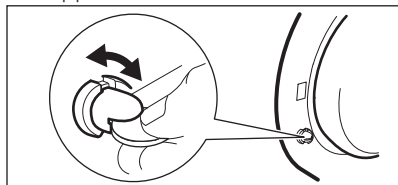

Pour fermer le couvercle, tournez le dispositif vers la gauche jusqu'à ce que la rainure soit verticale.

3.3 Kit de plaques de fixation (4055171146)

Disponible auprès de votre magasin vendeur.

Si vous installez l'appareil sur un socle, stabilisez l'appareil à l'aide des plaques de fixation.

Lisez attentivement la notice fournie avec l'accessoire.

3.4 Accessoires

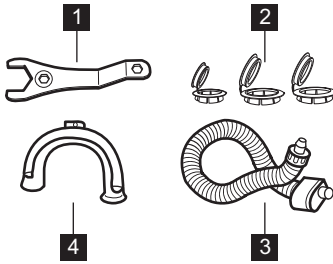

- 1 **Clé**
Pour retirer les boulons de transport.
- 2 **Bouchons en plastique**
Pour fermer les orifices du côté arrière de l'appareil après retrait des boulons de transport.
- 3 **Tuyau anti-débordement**
Pour éviter toute fuite.
- 4 **Guide tuyau en plastique**
Pour relier le tuyau de vidange au bord d'un évier.

4. BANDEAU DE COMMANDE

4.1 Description du bandeau de commande

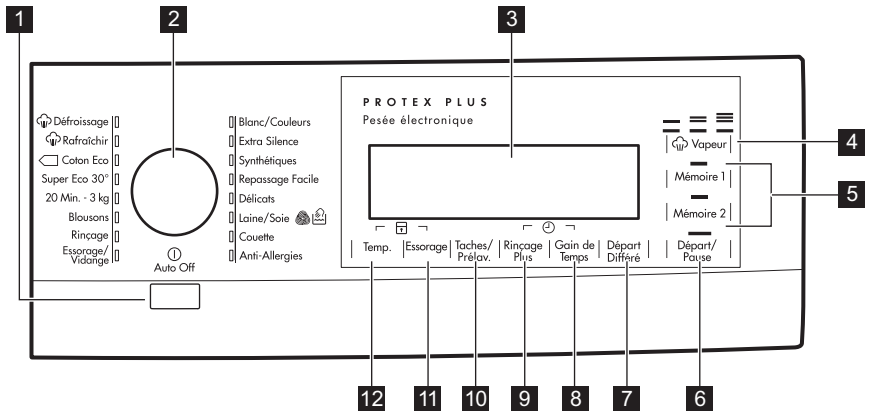

- 1 Touche Arrêt automatique (Auto Off)
- 2 Sélecteur de programme
- 3 Affichage
- 4 Touche Vapeur (Vapeur)
- 5 Touches Mémoire (Mémoire)
- 6 Touche Départ/Pause (Départ/Pause)
- 7 Touche Départ différé (Départ Différé)
- 8 Touche Gain de temps (Gain de Temps)
- 9 Touche Rinçage plus (Rinçage Plus)
- 10 Touche Options (Taches/Prélav.)
- 11 Touche Réduction d'essorage (Essorage)
- 12 Touche Température (Temp.)

4.2 Affichage

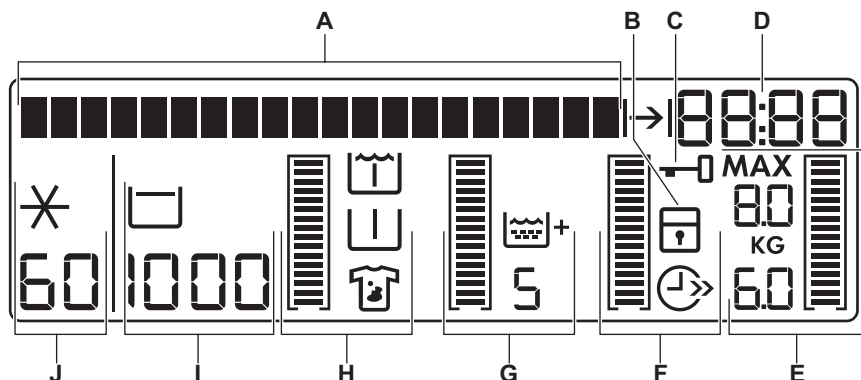



L'écran affiche :

Barre de texte :

- Vous guide lors de l'utilisation de l'appareil.
- Indique l'état et la phase du programme.
- Affiche les messages d'alarme. Reportez-vous au chapitre « En cas d'anomalie de fonctionnement ».

Les symboles s'affichent lorsque la phase ou la fonction correspondante est programmée.

B  sécurité enfants

C  Hublot verrouillé

Vous ne pouvez pas ouvrir le hublot de l'appareil lorsque ce symbole est allumé. Vous ne pouvez ouvrir le hublot de l'appareil que lorsque ce symbole est éteint.

Si le programme est terminé mais que le symbole reste allumé :

- La fonction « Arrêt cuve pleine » est activée.
- Il y a de l'eau dans le tambour.

Zone des chiffres

Heure du jour

Quand vous mettez l'appareil en marche, l'écran affiche l'heure du jour pendant quelques secondes. Pour régler l'horloge, consultez le chapitre « Réglage de l'horloge ».

Durée du programme

Lorsque vous appuyez sur la touche correspondante, la durée du cycle du programme s'affiche pendant quelques secondes, puis l'heure de fin du programme s'affiche à nouveau.

D  Voyant de durée de programme
Le voyant s'allume quand les chiffres indiquent la durée du programme.

Heure de fin du programme

 Voyant de fin de programme
Le voyant s'allume quand les chiffres indiquent l'heure de la fin du programme.

Heure du départ différé

Quand vous choisissez un départ différé, l'heure de la fin du programme augmente par paliers de 30 minutes jusqu'à 10 heures, puis par paliers d'une heure jusqu'à 20 heures.

Fin du programme

Un zéro s'affiche.

Cette partie ne s'allume que si le hublot est ouvert - Consultez le chapitre « Activation de l'appareil et sélection d'un programme ».

MAX

E  Charge maximale autorisée pour le programme sélectionné (en kg).

KG



La barre de voyant se remplit en fonction du linge.





















La barre est complètement remplie quand vous utilisez la charge maximale.

Barres graphiques

Pour sélectionner une fonction :



Une barre vide s'affiche si la fonction correspondante est compatible avec le programme sélectionné.
Si cette barre de voyant ne s'allume pas, cela signifie qu'elle n'est pas disponible.



	 	La barre se remplit en fonction des sélections.
		Si vous faites une mauvaise sélection, le message Err s'affiche, vous indiquant que cette sélection n'est pas possible.
		Gain de Temps Le voyant s'allume lorsque vous sélectionnez l'une des durées du programme.
F		Durée réduite
		Rapide
		Rinçage Plus
H		La valeur affichée indique le nombre total de rinçages.
		La barre de voyant se remplit selon le nombre de rinçages.
		Voyant de tâche
		Voyant de pré-lavage
I		Voyant de trempage
		La barre se remplit en fonction des sélections.
		Vitesse d'essorage du programme sélectionné
J		Voyant d'absence d'essorage ¹⁾
		Indicateur Arrêt cuve pleine
		Température par défaut du programme sélectionné
K		Eau froide

¹⁾ Uniquement disponible pour le programme ESSORAGE/VIDANGE.

5. PROGRAMMES

5.1 Tableau des programmes

Programme Plage de températures	Charge maximale Vitesse d'es- sorage maximale	Description des programmes (Type de charge et degré de salissure)
Programmes de lavage		
Blanc/Couleurs 95 °C - Froid	9 kg 1600 tr/min	Coton blanc et couleurs. Normalement sale ou légèrement sale.
Extra Silence 95 °C - Froid	9 kg	Coton blanc et couleurs. Normalement sale ou légèrement sale. Ce programme supprime toutes les phases d'essorage pour un cycle silencieux. Le cycle s'arrête avec de l'eau dans la cuve.
Synthétiques 60 °C - Froid	4 kg 1200 tr/min	Articles en textiles synthétiques ou mixtes. Normalement sale.
Repassage Facile 60 °C - Froid	4 kg 800 tr/min	Textiles synthétiques à laver en douceur. Légèrement et normalement sales. ¹⁾
Déliçats 40 °C - Froid	4 kg 1200 tr/min	Articles en textiles délicats tels que l'acrylique, la viscose ou le polyester. Normalement sale.
 Laine/Soie 40 °C - Froid	2 kg 1200 tr/min	Laine lavable en machine, laine lavable à la main et textiles délicats avec le symbole « lavable à la main ». ²⁾
Couette 60 °C - 30 °C	3 kg 800 tr/min	Programme spécial pour une couverture, une couette, un couvre-lit, etc. en textile synthétique.
Anti-allergies 60 °C	9 kg 1600 tr/min	Articles en coton blanc. Ce programme élimine les micro-organismes grâce à un lavage à 60 °C et un rinçage supplémentaire. Le lavage est ainsi plus efficace.
Essorage/Vidange	9 kg 1600 tr/min	Pour essorer le linge et vidanger l'eau du tambour. Tous textiles.

Programme Plage de températures	Charge maximale Vitesse d'es- sorage maximale	Description des programmes (Type de charge et degré de salissure)
Rinçage Froid	9 kg 1600 tr/min	Pour rincer et essorer le linge. Tous textiles , excepté la laine et les tissus très délicats. Réduisez la vitesse d'essorage en fonction du type de linge.
Blousons 40° - Froid	2.5 kg 800 tr/min	Articles imperméables, de sports et de plein air. N'utilisez pas d'assouplissant !
20 min.-3Kg 40 °C - 30 °C	3 kg 1200 tr/min	Vêtements en coton et synthétiques légèrement sales ou portés une seule fois.
Super Eco 30° 30° - Froid	3 kg 1200 tr/min	Coton, textiles synthétiques et mixtes. Normalement sale ³⁾
 Coton Eco ⁴⁾ 60 °C - 40 °C	9 kg 1600 tr/min	Coton blanc et couleurs grand teint. Normalement sale. La consommation d'énergie diminue et la durée du programme de lavage est prolongée.
Programmes vapeur⁵⁾		
<p>La vapeur peut être utilisée sur du linge sec, lavé ou porté une seule fois. Ces programmes permettent de réduire le froissement et les odeurs et rendent le linge plus doux.</p> <p>N'utilisez aucun produit de lavage. En cas de besoin, nettoyez les taches en effectuant un cycle de lavage ou à l'aide d'un produit détachant à application locale.</p> <p>Les programmes Vapeur n'effectuent pas de cycle de lavage hygiénique.</p> <p>Ne sélectionnez pas le programme Vapeur pour ces types d'articles :</p> <ul style="list-style-type: none"> • articles pour lesquels il n'est pas précisé sur l'étiquette qu'ils peuvent aller au sèche-linge. • tous les articles contenant des pièces en plastique, métal, bois ou équivalent. 		
 Rafraîchir Vapeur 40 °C	1.5 kg	Programme vapeur pour les articles en coton et textiles synthétiques. Ce cycle élimine les odeurs du linge. ⁶⁾

Programme Plage de températures	Charge maximale Vitesse d'es- sorage maximale	Description des programmes (Type de charge et degré de salissure)
 Défroissage Vapeur 40 °C	1.5 kg	Programme de vapeur pour les articles synthétiques . Ce cycle contribue à défroisser le linge.

1) Pour réduire les plis sur le linge, ce cycle ajuste la température de l'eau et effectue un lavage et une phase d'essorage en douceur. L'appareil effectue des rinçages supplémentaires.

2) Durant ce cycle, le tambour tourne lentement pour garantir un lavage en douceur. Il peut donner l'impression de ne pas tourner, ou de tourner de façon anormale. L'appareil se comporte normalement.

3) Sélectionnez ce programme pour réduire la consommation d'énergie et d'eau tout en conservant de bonnes performances de lavage.

4) **Programmes standard pour les valeurs de consommation de l'étiquette énergétique.** Conformément au règlement 1061/2010, ces programmes sont respectivement le « programme standard à 60 °C pour le coton » et le « programme standard à 40 °C pour le coton ». Ce sont les programmes les plus économes en termes de consommation d'eau et d'électricité pour laver du linge en coton normalement sale.







La température de l'eau de la phase de lavage peut différer de la température indiquée pour le programme sélectionné.

5) Si vous sélectionnez un programme Vapeur avec du linge sec, il sera humide à la fin du cycle. Il est préférable de l'exposer à l'air libre pendant environ 10 minutes afin de permettre à cette humidité de se dissiper. Lorsque le programme est terminé, retirez rapidement le linge du tambour. Après un cycle vapeur, les vêtements peuvent être repassés, mais ils le seront avec plus de facilité !

6) La vapeur n'élimine pas les odeurs d'animaux.

Compatibilité des options avec les programmes

Programme	Esso- rage	---		Ta- ches/ Pré- lav. 1)	Trem- page	Rinça- ge Plus 2)	Gain de Temp s 3)	Dé- part Diffé- ré
Blanc/Couleurs	■		■	■	■	■	■	■
Extra Silence			■	■	■	■	■	■
Synthétiques	■		■	■	■	■	■	■
Repassage Facile	■		■	■ 4)	■	■	■	■
Déliçats	■		■	■	■	■	■	■
Laine/Soie  	■		■					■
Couette	■							■

Programme	Essorage	---		Taches/ Pré- lav. 1)	Trem- page	Rinça- ge Plus 2)	Gain de Temp s 3)	Dé- part Diffé- ré
Anti-allergies	■		■	■	■	■		■
Essorage/Vidange ⁵⁾	■	■						■
Rinçage	■		■			■		■
Blousons	■		■			■		■
20 min.-3Kg	■							■
Super Eco 30°	■		■			■		■
Coton Eco	■		■	■	■	■	■ ⁶⁾	■

1) Si vous utilisez un produit de lavage liquide, sélectionnez un programme sans Prélavage. L'option Taches n'est pas disponible avec une température inférieure à 40 °C.

2) Avec une vitesse d'essorage peu élevée, l'appareil effectue des rinçages délicats et un essorage court.

3) Si vous sélectionnez une durée plus courte, nous vous recommandons de réduire la charge de linge. Il est possible de charger entièrement le lave-linge, mais les résultats du lavage seront alors moins bons.

4) Seule la phase de prélavage est disponible.

5) Réglez la vitesse d'essorage. Assurez-vous qu'elle correspond au linge chargé. Si vous éliminez la phase d'essorage, seule la phase de vidange est disponible.

6) Seule une durée plus courte est compatible avec ces programmes.

5.2 Woolmark Apparel Care - Vert



Le cycle Laine de cet appareil a été approuvé par la société Woolmark pour

le lavage des vêtements en laine portant une étiquette « lavage à la main », sous réserve que les vêtements soient lavés conformément aux instructions mentionnées par le fabricant de ce lave-linge. Respectez les instructions de séchage figurant sur l'étiquette des vêtements et toutes les autres instructions concernant le linge. M1361

Au Royaume-Uni, en Irlande, à Hong Kong ainsi qu'en Inde, le symbole Woolmark est une marque de certification.

6. VALEURS DE CONSOMMATION



Les données de ce tableau sont approximatives. Les données peuvent différer pour différentes raisons : la quantité et le type de linge, la température ambiante ou de l'eau.



Au démarrage du programme, l'affichage indique la durée du programme pour la charge maximale.

Durant la phase de lavage, la durée du programme est calculée automatiquement. Elle peut être réduite si la charge de linge est inférieure à la capacité maximale (par exemple, pour le programme Coton 60 °C, dont la capacité maximale est de 9 kg, la durée du programme est de plus de 2 heures ; pour une charge réelle de 1 kg, la durée du programme est inférieure à 1 heure).

Un point clignote sur l'affichage lorsque l'appareil calcule la durée réelle du programme.

Programmes	Charge (kg)	Consommation énergétique (kWh)	Consommation d'eau (litres)	Durée approximative du programme (minutes)	Humidité résiduelle (%) ¹⁾
Blanc/Couleurs 60 °C	9	1,55	87	220	44
Blanc/Couleurs 40 °C	9	0,97	87	205	44
Synthétiques 40 °C	4	0,72	55	155	35
Déliçats 40 °C	4	0,60	59	89	35
Laine/Soie 30 °C ²⁾	2	0,35	58	60	30
Programmes coton standard					
Coton 60 °C standard	9	0,640	57	226	44
Coton 60 °C standard	4.5	0,349	41	185	44
Coton 40 °C standard	4.5	0,347	40	199	44

¹⁾ Au terme de la phase d'essorage.

²⁾ Non disponible sur certains modèles.

Mode « Éteint » (W)	Mode « Veille » (W)
0,05	0,05

Les informations fournies dans le tableau ci-dessus sont conformes à la directive d'application 1015/2010 de la réglementation 2009/125/EC de la commission européenne.

7. OPTIONS

7.1 Sélecteur de programme

Tournez cette manette pour sélectionner un programme. Le voyant correspondant s'allume.

7.2 Vapeur

Appuyez sur cette touche pour régler le niveau de vapeur. Ce n'est possible que pour les programmes compatibles avec la fonction vapeur. La durée de la phase vapeur change selon votre choix.

7.3 Mémoire

Appuyez sur l'une des touches Mémoire pour mémoriser un programme ou choisir un programme mémorisé.

Mémoriser un programme :

1. Appuyez sur la touche Auto Off pour allumer l'appareil.
2. Tournez le sélecteur de programme sur votre programme préféré.
3. Sélectionnez une ou plusieurs fonctions, si nécessaire.
4. Appuyez sur les touches Mémoire et maintenez-les appuyées pendant quelques secondes.

Un signal sonore retentit et l'écran indique que le programme a été enregistré.

Sélectionnez un programme

mémorisé : Appuyez sur la touche avec laquelle vous avez mémorisé le programme que vous voulez sélectionner.

Le voyant du programme s'allume et l'écran affiche toutes les informations.



Pour annuler un programme mémorisé il vous suffit de mémoriser un nouveau programme.

7.4 Départ/Pause

Appuyez sur la touche Départ/Pause pour lancer ou interrompre un programme.

7.5 Départ Différé

Appuyez sur la touche Départ Différé pour différer le départ d'un programme de 30 minutes à 20 heures.

7.6 Gain de Temps

Appuyez sur la touche Gain de Temps pour réduire la durée d'un programme.

Vous pouvez sélectionner :

- DURÉE RÉDUITE : pour laver les articles peu sales.
- TRÈS COURT : pour laver rapidement les articles très peu sales.



Certains programmes n'acceptent qu'une seule de ces fonctions.





7.7 Rinçage Plus

Appuyez sur la touche Rinçage Plus pour ajouter des phases de rinçage à un programme.

Utilisez cette fonction pour les personnes allergiques aux produits de lavage et dans les régions où l'eau est douce.

7.8 Taches/Prélav.

Appuyez sur cette touche pour sélectionner l'une des fonctions suivantes :

-  **Pré lavage**
Utilisez cette fonction pour le linge très sale. L'appareil ajoute une phase de pré lavage au lavage principal. La durée du programme augmente.
-  **Trempage**
Utilisez cette fonction pour le linge très sale. L'appareil fait tremper le linge à 30 °C pendant environ une demi-heure avant le lavage.
-  **Détachage**
Utilisez cette fonction pour le linge très sale. Lorsque vous sélectionnez cette fonction, versez le détachant dans le compartiment .

-  La durée du programme augmente. Cette fonction n'est pas compatible avec des températures inférieures à 40 °C.

7.9 Essorage

Appuyez sur la touche Essorage pour :

- Réduire la vitesse maximale de la phase d'essorage du programme.

-  Seules les vitesses disponibles pour le programme sélectionné s'affichent.

- Désactivez la phase d'essorage (fonction « Sans essorage »).
- Activez la fonction « **Arrêt cuve pleine** ». Sélectionnez cette fonction pour éviter le froissage du linge. L'appareil ne vidange pas l'eau quand ce programme est terminé.

7.10 Temp.

Appuyez sur cette touche pour modifier la température par défaut.

Symboles **- -** et **✱** = eau froide

8. RÉGLAGES

8.1 Signaux sonores

Des signaux sonores retentissent lorsque :

- Vous allumez l'appareil.
- Vous éteignez l'appareil.
- Vous avez appuyé sur les touches.
- Le programme est terminé.
- L'appareil présente une anomalie de fonctionnement.

Pour **désactiver/activer** les signaux sonores, appuyez simultanément sur les touches Taches/Pré lavage et Rinçage Plus pendant 6 secondes.

-  Si vous désactivez les signaux sonores, ils ne continueront à retentir que lorsque vous appuierez sur les touches et lorsque l'appareil présente une anomalie.

8.2 Fonction Sécurité enfants

Avec cette fonction, vous pouvez empêcher les enfants de jouer avec le bandeau de commande.

- Pour **activer/désactiver** cette fonction, appuyez simultanément sur les touches Temp. et Essorage

jusqu'à ce que le voyant  s'allume/s'éteigne.

Vous pouvez activer cette fonction :

- Après avoir appuyé sur Départ/Pause : toutes les touches et le sélecteur de programme sont désactivés.
- Avant d'appuyer sur Départ/Pause : l'appareil ne peut pas démarrer.

8.3 Rinçage plus permanent

Cette fonction vous permet de maintenir la fonction Rinçage plus activée en permanence lorsque vous sélectionnez un nouveau programme.

- Pour **activer/désactiver** cette fonction, appuyez simultanément sur les touches Gain de Temps et Départ Différé jusqu'à ce que le voyant + s'allume/s'éteigne.

8.4 Activation ou désactivation du capteur de poids

Pour activer ou désactiver les capteurs de poids, appuyez simultanément sur les touches Temp. et Taches/Pré lavage pendant quelques secondes.

9. AVANT LA PREMIÈRE UTILISATION

1. Versez une petite quantité de détergent dans le compartiment de la phase de lavage.
2. Sélectionnez et faites démarrer, à vide, un programme pour le coton à la température la plus élevée possible.

Cela élimine toute salissure éventuelle du tambour et de la cuve.

9.1 Sélection de la langue

Lorsque vous allumez l'appareil pour la première fois, l'affichage indique la langue par défaut et vous demande de la confirmer ou de la modifier :

1. Tournez le sélecteur de programme pour sélectionner la langue souhaitée.
2. Lorsque la langue souhaitée s'affiche, appuyez sur la touche Départ/Pause pour confirmer la sélection.

9.2 Modification de la langue après la première activation

1. Appuyez simultanément sur la touche Essorage et sur la touche Taches/Prélav. pendant quelques secondes.
2. Lorsque le réglage de la langue s'affiche, tournez le sélecteur de programme pour sélectionner une nouvelle langue.
3. Appuyez sur la touche Départ/Pause pour confirmer la sélection.

9.3 Réglage de l'horloge

Après avoir sélectionné la langue, l'écran indique qu'il faut paramétrer l'horloge. Les chiffres des heures clignotent.

1. Tournez le sélecteur de programme pour changer l'heure.
2. Appuyez sur la touche Départ/Pause pour confirmer la sélection. Les chiffres des minutes clignotent.
3. Tournez le sélecteur de programme pour changer les minutes.
4. Appuyez sur la touche Départ/Pause pour confirmer la sélection.

9.4 Modification de l'heure après la première activation

1. Appuyez simultanément sur la touche Rinçage Plus et sur la touche Gain de Temps pendant quelques secondes.

Les chiffres des heures clignotent.

2. Tournez le sélecteur de programme pour changer l'heure.
3. Appuyez sur la touche Départ/Pause pour confirmer la sélection. Les chiffres des minutes clignotent.
4. Tournez le sélecteur de programme pour changer les minutes.
5. Appuyez sur la touche Départ/Pause pour confirmer la sélection.

10. UTILISATION QUOTIDIENNE



AVERTISSEMENT!

Reportez-vous aux chapitres concernant la sécurité.

10.1 Utilisation des capteurs de poids



Pour que le capteur de poids fonctionne correctement, allumez l'appareil et sélectionnez le programme AVANT de mettre le linge dans le tambour.

10.2 Avant la mise en marche de l'appareil

1. Ouvrez le robinet d'eau.
2. Branchez l'appareil sur le secteur.

10.3 Mise en fonctionnement de l'appareil et sélection d'un programme

1. Appuyez sur la touche Auto Off pour allumer l'appareil.
2. Tournez le sélecteur de programme jusqu'au programme souhaité ou appuyez sur l'une des touches Mémoire pour sélectionner un programme en mémoire.

Le voyant du programme s'allume.

Le voyant de la touche Départ/Pause clignote en rouge.

La température et la vitesse d'essorage par défaut et les barres de voyants vides des fonctions disponibles s'affichent.

3. Si nécessaire, appuyez sur la touche Temp. et sur la touche Essorage pour modifier la température de l'eau et la vitesse d'essorage.
4. Si nécessaire, appuyez sur les autres touches pour ajouter certaines fonctions ou pour régler un départ différé.

Le symbole de la fonction choisie s'affiche et le chiffre indique la durée du départ différé.

10.4 Chargement du linge

1. Ouvrez le hublot de l'appareil. L'affichage indique la charge maximale du programme sélectionné **BB** et le poids du linge **KG** que vous mettez dans le tambour.

La barre de texte à l'écran vous invite à ajouter le linge.

2. Mettez le linge dans le tambour, un article à la fois. Dépliez les articles le plus possible.

Sur l'écran, le poids du linge est mis à jour par paliers de 0,5 kg. Le poids est indicatif et change selon le type de linge.



Si vous mettez dans le tambour plus de linge que la charge maximale, la barre de texte indique que vous avez mis plus que la charge maximale. Vous pouvez laver votre linge mais les consommations d'eau et d'énergie augmentent. Pour bénéficier des meilleures performances en termes de consommation et de lavage, retirez certains articles.

L'indication de surcharge n'est disponible que pour les programmes dont la charge maximale indiquée est inférieure à la charge maximale de l'appareil.

3. Refermez la porte.

La barre de texte indique le pourcentage de produit de lavage à utiliser.



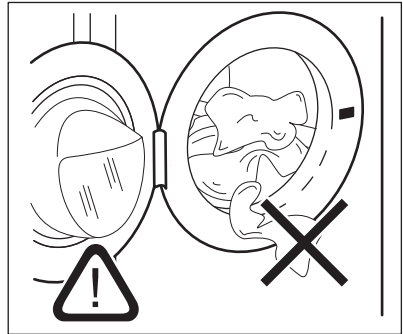

Ces données sont indicatives et font référence à la quantité de produit de lavage recommandée par le fabricant pour une charge maximale.

4. Veillez à ce qu'il n'y ait pas de linge coincé entre le joint et le hublot. Cela pourrait provoquer une fuite d'eau ou endommager le linge.

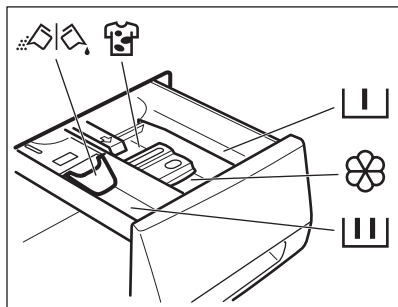

10.5 Ajout du produit de lavage et des additifs



-  Compartiment pour la phase de pré-lavage et le programme de trempage.
-  Compartiment pour la phase de lavage.
-  Compartiment réservé aux additifs liquides (assouplissant, amidon).
- MAX** Niveau maximal pour la quantité d'additifs liquides.
-  Compartiment réservé au détachant.
-  Volet pour produit de lavage en poudre ou liquide.

 Respectez toujours les instructions figurant sur l'emballage des lessives.

10.6 Vérifiez la position du volet

1. Tirez le distributeur de produit de lavage jusqu'à la butée.
2. Appuyez sur le levier pour faire sortir le distributeur.

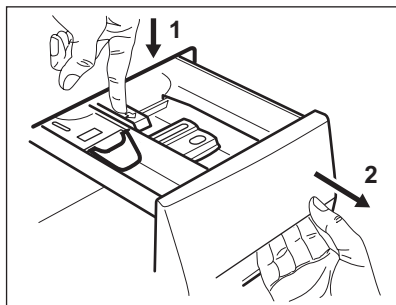

3. Pour utiliser de la lessive en poudre, tournez le volet vers le haut.

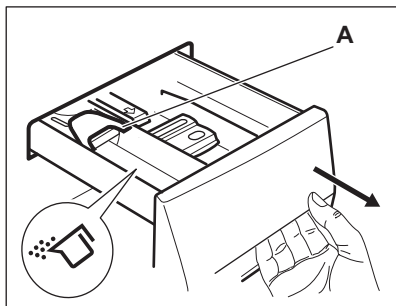

4. Pour utiliser de la lessive liquide, tournez le volet vers le bas.

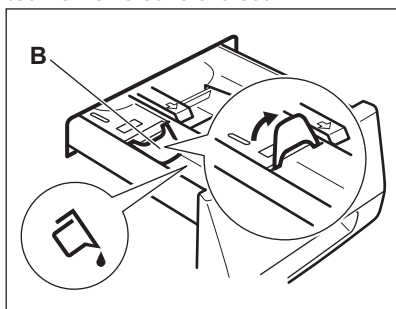

Avec le volet en position BASSE :

- N'utilisez pas de lessives liquides gélatineuses ou épaisses.
 - N'insérez pas de lessive liquide au-delà du niveau maximal indiqué sur le volet.
 - Ne sélectionnez pas de phase de pré-lavage.
 - Ne sélectionnez pas la fonction Départ différé.
5. Dosez le produit de lavage et l'assouplissant.
 6. Fermez soigneusement le distributeur de produit de lavage. Assurez-vous que le volet ne bloque pas la fermeture du tiroir.

10.7 Démarrage du programme sans départ différé

Appuyez sur la touche Départ/Pause pour lancer le programme. Le voyant correspondant cesse de clignoter et reste fixe.

10.8 Départ d'un programme avec départ différé

1. Appuyez sur la touche Départ Différé à plusieurs reprises pour sélectionner le départ différé souhaité.

L'affichage indique la fin prévue du programme.

2. Appuyez sur la touche Départ/Pause. L'appareil démarre le décompte du départ différé.

Lorsque le décompte est terminé, le programme démarre automatiquement.



Avant d'appuyer sur la touche Départ/Pause pour démarrer l'appareil, vous pouvez annuler ou modifier le réglage du départ différé.

10.9 Annulation du départ différé

1. Appuyez sur la touche Départ/Pause. Le voyant correspondant clignote.
2. Appuyez à plusieurs reprises sur la touche Départ Différé jusqu'à ce que l'affichage indique qu'il n'y a aucun départ différé.
3. Appuyez sur la touche Départ/Pause. Le programme démarre.

10.10 Comportement de l'appareil



Au bout d'environ 15 minutes après le départ du programme :

- L'appareil ajuste automatiquement la durée du cycle au type de linge chargé dans le tambour pour un lavage parfait en un minimum de temps.
- La nouvelle durée s'affiche.

10.11 Interruption d'un programme et modification des options

Vous ne pouvez modifier que quelques options avant qu'elles ne soient actives :

1. Appuyez sur la touche Départ/Pause. Le voyant correspondant clignote.
2. Modifiez les options.
3. Appuyez à nouveau sur la touche Départ/Pause.

Le programme de lavage se poursuit.

10.12 Annulation d'un programme en cours

1. Appuyez sur la touche Auto Off pour annuler le programme et éteindre l'appareil.
2. Appuyez à nouveau sur la touche Auto Off pour allumer l'appareil.

Maintenant, vous pouvez sélectionner un nouveau programme de lavage.



Avant de lancer le nouveau programme, l'appareil peut vidanger l'eau. Dans ce cas, assurez-vous qu'il y a toujours du détergent dans le compartiment de produit de lavage ; si ce n'est pas le cas, versez à nouveau du détergent.

10.13 Ouverture du hublot



AVERTISSEMENT!

Si la température et le niveau de l'eau dans le tambour sont trop élevés et que le tambour continue de tourner, vous **ne pouvez pas** ouvrir le hublot.

Pendant le déroulement d'un programme ou du départ différé, le hublot de l'appareil est verrouillé.

Pour ouvrir le hublot de l'appareil :

1. Appuyez sur la touche Départ/Pause. Le symbole de verrouillage du hublot disparaît de l'écran.
2. Ouvrez le hublot de l'appareil.
3. Fermez le hublot de l'appareil et appuyez sur la touche Départ/Pause.

Le programme ou le départ différé se poursuit

10.14 Fin du programme

Lorsque le programme est terminé, l'appareil s'éteint automatiquement. Le signal sonore retentit (s'il est activé).

Sur l'affichage,  apparaît et un message vous indique que le programme est terminé.

Le voyant de la touche Départ/Pause s'éteint.

1. Appuyez sur la touche Auto Off pour éteindre l'appareil.

Cinq minutes après la fin du programme, la fonction d'économie d'énergie éteint automatiquement l'appareil.



Lorsque vous rallumez l'appareil, le dernier programme sélectionné s'affiche. Tournez le sélecteur pour choisir un nouveau cycle.

2. Sortez le linge de l'appareil.
3. Vérifiez que le tambour est vide.
4. Laissez le hublot et le filtre à air entrouverts pour éviter la formation de moisissures et l'apparition de mauvaises odeurs.

10.15 Vidange de l'eau après la fin du cycle

Le programme de lavage est terminé, mais il y a de l'eau dans le tambour :

- Le tambour tourne régulièrement pour éviter que le linge ne se froisse.
 - Le hublot reste verrouillé.
 - Vous devez vidanger l'eau pour pouvoir ouvrir le hublot :
1. Si besoin est, diminuez la vitesse d'essorage.

2. Appuyez sur la touche Départ/Pause. L'appareil effectue la vidange et l'essorage.

3. Une fois le programme terminé et le voyant de verrouillage du hublot éteint, vous pouvez ouvrir le hublot.

4. Appuyez sur Auto Off pendant quelques secondes pour éteindre l'appareil.



L'appareil effectue automatiquement la vidange et l'essorage au bout d'environ 18 heures.

10.16 Option « ARRÊT AUTOMATIQUE »

La fonction ARRÊT AUTOMATIQUE éteint automatiquement l'appareil pour réduire la consommation d'énergie lorsque :

- Vous n'utilisez pas l'appareil pendant 5 minutes avant d'appuyer sur la touche Départ/Pause. Appuyez sur la touche Auto Off pour mettre à nouveau l'appareil en marche.
- Au bout de 5 minutes après la fin du programme de lavage. Appuyez sur la touche Auto Off pour mettre à nouveau l'appareil en marche. L'affichage indique la fin du dernier programme sélectionné. Tournez le sélecteur pour choisir un nouveau cycle.



Si vous sélectionnez un programme ou une option se terminant avec de l'eau dans le tambour, la fonction ARRÊT AUTOMATIQUE **n'éteint pas l'appareil** pour vous rappeler qu'il faut vidanger l'eau.

11. CONSEILS



AVERTISSEMENT!

Reportez-vous aux chapitres concernant la sécurité.

11.1 Chargement du linge

- Répartissez le linge entre articles : blancs, de couleurs, synthétiques, délicats et en laine.

- Respectez les instructions de lavage qui figurent sur les étiquettes des vêtements.
 - Ne lavez pas les articles blancs et de couleur ensemble.
 - Certains articles de couleurs peuvent déteindre lors des premiers lavages. Il est recommandé de les laver séparément les premières fois.
 - Boutonnez les taies d'oreiller, fermez les fermetures à glissière et à pression et les crochets. Attachez les ceintures.
 - Videz les poches des vêtements et dépliez-les.
 - Retournez les tissus multi-couches, en laine et les articles portant des illustrations imprimées vers l'intérieur.
 - Enlevez les taches tenaces.
 - Lavez les taches incrustées avec un produit spécial.
 - Traitez les rideaux avec précautions. Enlevez les crochets et placez les rideaux dans un sac de lavage ou une taie d'oreiller.
 - Ne lavez pas d'articles sans ourlet ou déchirés dans l'appareil. Utilisez un sac de lavage pour les articles très petits et/ou délicats (par exemple les soutiens-gorge à armatures, les ceintures, les bas, etc.).
 - Une très petite charge peut provoquer des problèmes d'équilibre pendant la phase d'essorage. Si cela se produit, répartissez manuellement les articles dans la cuve et lancez à nouveau la phase d'essorage.
- lessives en poudre pour tous les types de textiles,
 - lessives en poudre pour les textiles délicats (40 °C max.) et les lainages,
 - lessives liquides, de préférence pour les programmes de lavage à basse température (60 °C max.) pour tous les types de textiles, ou lessives spéciales pour les lainages uniquement.
- Ne mélangez pas différents types de produits de lavage.
 - Afin de préserver l'environnement, n'utilisez que la quantité nécessaire de produit de lavage.
 - Respectez les instructions qui se trouvent sur les emballages de ces produits.
 - Utilisez des produits adaptés au type et à la couleur du textile, à la température du programme et au niveau de salissure.
 - Si votre appareil ne dispose pas d'un distributeur de produit de lavage avec volet, ajoutez les produits de lavage liquides à l'aide d'une boule doseuse (fournie par le fabricant du produit de lavage).

11.2 Taches tenaces

Pour certaines taches, l'eau et les produits de lavage ne suffisent pas.

Il est recommandé de pré-traiter ces taches avant de mettre les articles dans l'appareil.

Des détachants spéciaux sont disponibles. Utilisez le détachant spécial adapté au type de tache et de textile.

11.3 Produits de lavage et additifs

- Utilisez uniquement des produits de lavage et des additifs spécialement conçus pour les lave-linge :

11.4 Conseils écologiques

- Réglez un programme sans prélavage pour laver du linge normalement sale.
- Commencez toujours un programme de lavage avec une charge de linge maximale.
- Si nécessaire, utilisez un détachant quand vous réglez un programme à basse température.
- Pour utiliser la bonne quantité de produit de lavage, vérifiez la dureté de l'eau de votre système domestique. Reportez-vous au chapitre « Dureté de l'eau ».

11.5 Dureté de l'eau

Si, dans votre région, la dureté de l'eau est élevée ou modérée, il est recommandé d'utiliser un adoucisseur d'eau pour lave-linge. Dans les régions où l'eau est douce, il n'est pas nécessaire d'utiliser un adoucisseur d'eau.

Pour connaître la dureté de l'eau dans votre région, contactez votre compagnie des eaux.

Utilisez la bonne quantité d'adoucisseur d'eau. Respectez les instructions qui se trouvent sur les emballages du produit.

12. ENTRETIEN ET NETTOYAGE



AVERTISSEMENT!

Reportez-vous aux chapitres concernant la sécurité.

12.1 Nettoyage extérieur

Nettoyez l'appareil uniquement à l'eau savonneuse chaude. Séchez complètement toutes les surfaces.



ATTENTION!

N'utilisez pas d'alcool, de solvants ni de produits chimiques.

12.2 Détartrage

Si, dans votre région, la dureté de l'eau est élevée ou modérée, il est recommandé d'utiliser un détartrant pour lave-linge.

Examinez régulièrement le tambour pour éviter le dépôt de particules de calcaire et de rouille.

Pour éliminer les particules de rouille, utilisez uniquement des produits spéciaux pour lave-linge. Procédez séparément d'un lavage de linge.



Respectez toujours les instructions figurant sur l'emballage du produit.

12.3 Lavage d'entretien

Avec les programmes à basse température, il est possible que certains

produits de lavage restent dans le tambour. Procédez régulièrement à un lavage d'entretien. Pour ce faire :

- Retirez le linge du tambour.
- Sélectionnez le programme pour le coton à température maximale avec une petite quantité de détergent.

12.4 Joint du couvercle

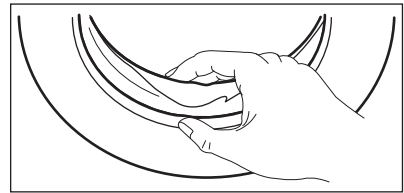

Examinez régulièrement le joint et enlevez tous les objets situés à l'intérieur.

12.5 Nettoyage du tambour

Examinez régulièrement le tambour pour éviter le dépôt de particules de calcaire et de rouille. N'utilisez que des produits spéciaux pour éliminer les particules de rouille du tambour.

Nous vous conseillons :

1. De nettoyer le tambour à l'aide d'un produit spécial pour l'acier inoxydable.
2. De mettre un programme coton court en route à température maximale avec une petite quantité de lessive.

12.6 Nettoyage du distributeur de produit de lavage

1.

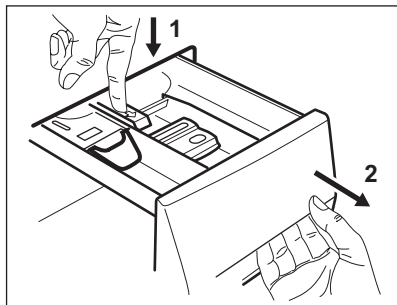

2.

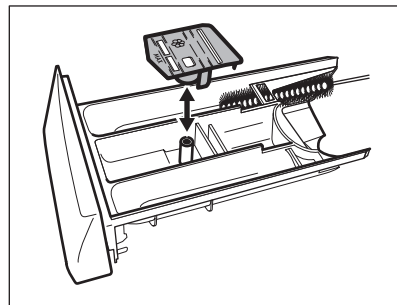

3.

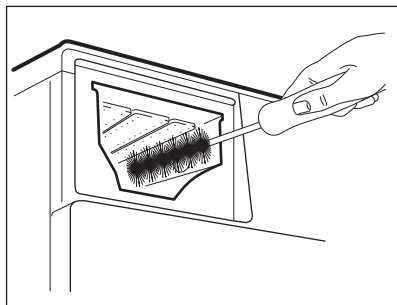

4.

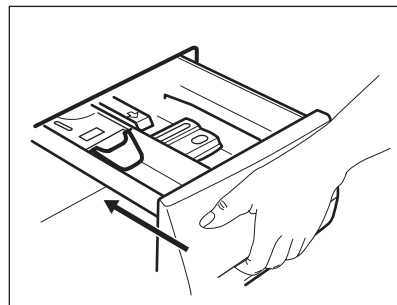

12.7 Nettoyage du filtre de vidange



Ne nettoyez pas le filtre de vidange si l'eau dans l'appareil est chaude.

1.

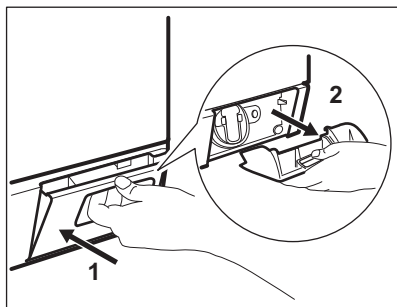

2.

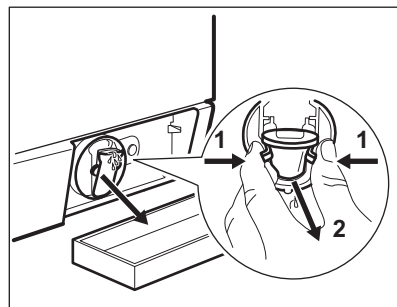

3.

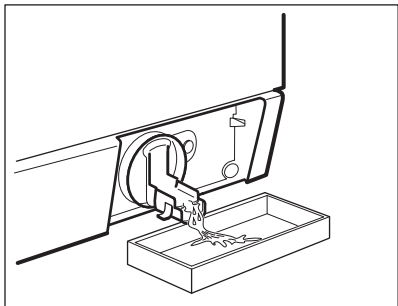

4.

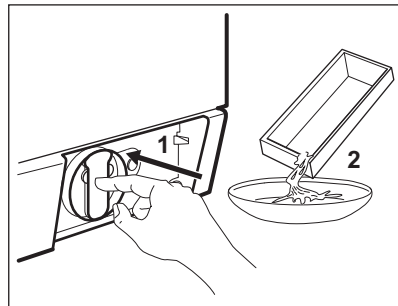

5.

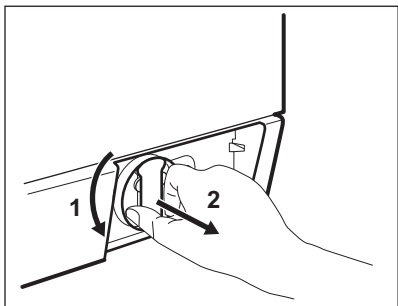

6.

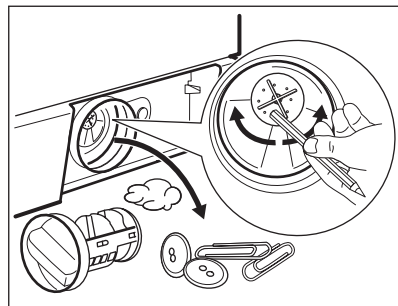

7.

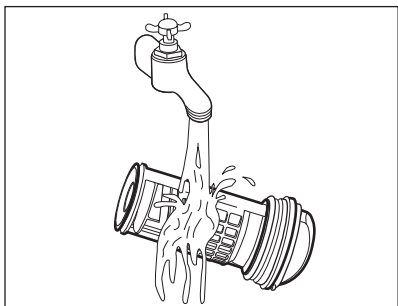

8.

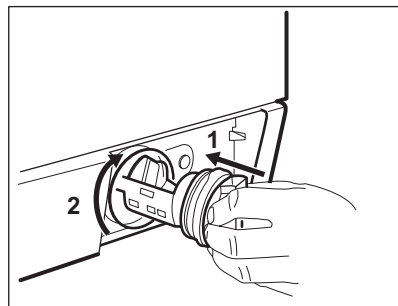

9.

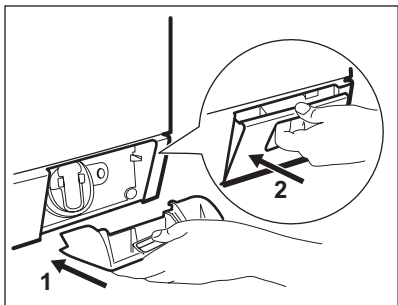

12.8 Nettoyage du tuyau d'arrivée d'eau et du filtre de la vanne

1.

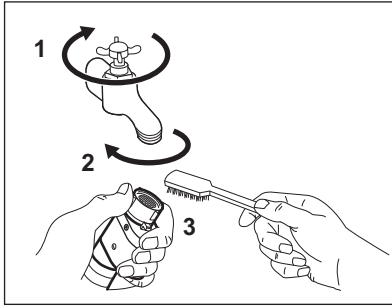

2.

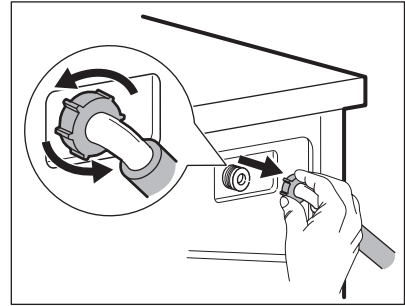

3.

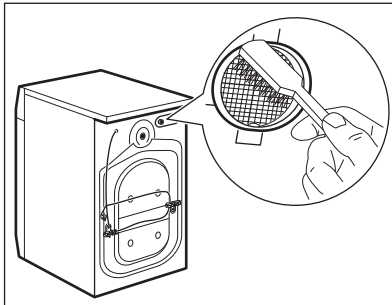

4.

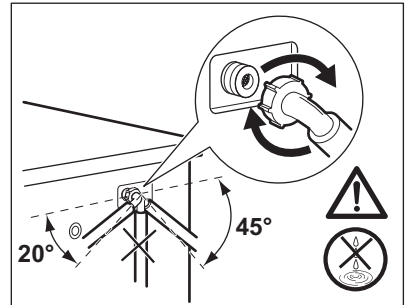

12.9 Vidange d'urgence

En raison d'une anomalie de fonctionnement, l'appareil ne peut pas vidanger l'eau.

Si cela se produit, procédez aux étapes (1) à (9) du chapitre « Nettoyage du filtre de vidange ». Si nécessaire, nettoyez la pompe.

Lorsque vous vidangez l'eau avec la vidange d'urgence, vous devez réactiver le système de vidange :

1. Lorsque vous vidangez l'eau avec la vidange d'urgence, vous devez réactiver le système de vidange : Versez 2 litres d'eau dans le distributeur de produit de lavage pour le lavage principal.
2. Démarrez le programme pour vidanger l'eau.

12.10 Précautions contre le gel

Si l'appareil est installé dans un local où la température peut être inférieure à 0° C, évacuez toute l'eau restant dans le tuyau d'alimentation et la pompe de vidange.

1. Débranchez la fiche d'alimentation de la prise secteur.
2. Fermez le robinet d'eau.
3. Placez les deux extrémités du tuyau d'alimentation dans un récipient et laissez l'eau s'écouler du tuyau.
4. Videz la pompe de vidange. Reportez-vous à la procédure de vidange d'urgence.
5. Une fois que la pompe de vidange est vide, réinstallez le tuyau d'alimentation.

**AVERTISSEMENT!**

Assurez-vous que la température est supérieure à 0 °C avant d'utiliser à nouveau l'appareil. Le fabricant ne pourra être tenu pour responsable en cas de dommages dus aux basses températures.

13. EN CAS D'ANOMALIE DE FONCTIONNEMENT

**AVERTISSEMENT!**

Reportez-vous aux chapitres concernant la sécurité.

13.1 Introduction

L'appareil ne démarre pas ou s'arrête en cours de programme. Dans un premier temps, essayez de trouver une solution au problème (reportez-vous au tableau). Si vous n'y parvenez pas, contactez le service après-vente agréé.

**ATTENTION!**

Éteignez l'appareil avant de procéder aux vérifications.

Pour certaines anomalies, un signal sonore se fait entendre et un message d'alarme s'affiche :

13.2 Pannes possibles

Problèmes avec message d'alarme



Message	Solution possible
L'affichage vous indique de vérifier le robinet : l'appareil ne se remplit pas d'eau.	Assurez-vous que le robinet d'eau est ouvert.
	Assurez-vous que la pression de l'arrivée d'eau n'est pas trop basse. Pour obtenir cette information, contactez votre compagnie des eaux.
	Assurez-vous que le robinet d'eau n'est pas obstrué et qu'il n'est pas entartré.
	Assurez-vous que le filtre du tuyau d'arrivée d'eau et le filtre de la vanne ne sont pas obstrués. Reportez-vous au chapitre « Entretien et nettoyage ».
	Assurez-vous que le tuyau d'arrivée d'eau n'est pas endommagé.
	Vérifiez que le raccordement du tuyau d'arrivée d'eau est correct.

Message	Solution possible
Un message indiquant de vérifier le filtre de vidange s'affiche : l'appareil ne vidange pas l'eau.	Assurez-vous que le tuyau de vidange n'est pas endommagé.
	Assurez-vous que le filtre de vidange n'est pas obstrué. Nettoyez le filtre si nécessaire. Reportez-vous au chapitre « Entretien et nettoyage ».
	Vérifiez que le raccordement du tuyau de vidange est correct.
Un message vous indiquant de vérifier le hublot s'affiche.	Vérifiez que le hublot de l'appareil n'est pas ouvert, ou qu'il est correctement fermé.
L'affichage indique un message d'alarme concernant l'eau.	Le dispositif anti-débordement s'est déclenché : <ul style="list-style-type: none"> • Débranchez l'appareil. • Fermez le robinet d'eau. • Contactez votre service après-vente.
L'affichage indique que l'alimentation électrique est instable.	Attendez que l'alimentation électrique se stabilise. L'appareil se met automatiquement en fonctionnement.

Problèmes sans message d'alarme

Problème	Solution possible
Le programme ne démarre pas.	Assurez-vous que la fiche du câble d'alimentation est bien insérée dans la prise de courant.
	Assurez-vous qu'aucun fusible n'est grillé dans la boîte à fusibles.
	Vérifiez que vous avez bien appuyé sur la touche Départ/Pause.
	Si vous avez sélectionné un départ différé, annulez-le ou attendez la fin du décompte.
	Désactivez la sécurité enfants si elle a été préalablement activée.
L'appareil ne vidange pas l'eau.	Vérifiez que vous n'avez pas sélectionné un programme sans phase de vidange.
	Assurez-vous que vous n'avez pas choisi une option se terminant avec de l'eau dans la cuve.
L'appareil se remplit d'eau et se vidange immédiatement.	Vérifiez que la position du tuyau de vidange est correcte. Le tuyau est peut-être trop bas.

Problème	Solution possible
La phase d'essorage n'a pas lieu ou le cycle de lavage dure plus longtemps que d'habitude.	Assurez-vous que la phase d'essorage n'est pas désactivée.
	Assurez-vous que le filtre de vidange n'est pas obstrué. Nettoyez le filtre si nécessaire. Reportez-vous au chapitre « Entretien et nettoyage ».
	Vérifiez qu'il ne s'agit pas d'un problème d'équilibre. Répartissez manuellement les vêtements dans le tambour et lancez à nouveau la phase d'essorage.
Il y a de l'eau sur le sol.	Assurez-vous que les raccords des tuyaux d'eau sont bien serrés et qu'il n'y a aucune fuite d'eau.
	Assurez-vous que le tuyau de vidange n'est pas endommagé.
	Assurez-vous d'utiliser une lessive adaptée en quantité correcte.
Impossible d'ouvrir le hublot de l'appareil.	Assurez-vous que le programme de lavage est terminé.
	Sélectionnez le programme de vidange ou d'essorage s'il y a de l'eau dans le tambour.
	Vérifiez que l'appareil est alimenté en électricité.
	Ce problème peut résulter d'une anomalie de l'appareil. Contactez le service après-vente agréé. Si vous devez ouvrir le hublot, lisez attentivement le chapitre « Ouverture d'urgence du hublot ».
L'appareil fait un bruit inhabituel.	Vérifiez que l'appareil est de niveau. Reportez-vous au chapitre « Installation ».
	Vérifiez que l'emballage et/ou les boulons de transport ont été retirés. Reportez-vous au chapitre « Installation ».
	Ajoutez plus de linge dans le tambour. La charge est peut-être trop légère.
Les résultats de lavage ne sont pas satisfaisants.	Augmentez la quantité de produit de lavage ou utilisez-en un autre.
	Utilisez des produits spéciaux pour enlever les taches tenaces avant de laver le linge.
	Veillez à sélectionner la bonne température.
	Réduisez la charge de linge.

Problème	Solution possible
Le cycle de lavage est plus court que la durée affichée.	L'appareil calcule une nouvelle durée selon la charge de linge.
Le cycle de lavage est plus long que la durée affichée.	Une charge de linge mal répartie augmente la durée du cycle. L'appareil se comporte normalement.
L'éclairage intérieur est éteint.	Assurez-vous que l'ampoule n'a pas grillé. Pour remplacer l'ampoule, contactez votre service après-vente.
Après un programme vapeur, les vêtements sont légèrement humides.	Vérifiez que l'appareil est bien de niveau. Mettez l'appareil de niveau en levant ou en abaissant les pieds.
Après un programme vapeur, les vêtements ne sont pas assez défroissés.	Vérifiez que vous n'avez pas sélectionné un programme VAPEUR non adapté (par ex. Synthétiques au lieu de Cotton).
Le tambour est vide et l'écran indique un certain poids à l'intérieur.	Appuyez sur la touche Arrêt automatique pour éteindre l'appareil puis rallumez-le pour définir une tare.
Le tambour est plein mais l'affichage indique   kg.	Vous avez chargé le linge avant de mettre l'appareil en marche. Appuyez sur la touche Auto Off pour éteindre l'appareil. Videz le tambour et respectez l'ordre des étapes. (Consultez le paragraphe « Chargement du linge »)

Après avoir effectué ces contrôles, mettez l'appareil en marche. Le programme reprend là où il s'était interrompu.

Si le problème persiste, contactez le service après-vente agréé.

Si l'écran affiche d'autres codes d'alarme. Éteignez puis rallumez l'appareil. Si le problème persiste, contactez le service après-vente agréé.

14. OUVERTURE D'URGENCE DU HUBLLOT

En cas de panne d'alimentation ou d'anomalie de l'appareil, le hublot reste verrouillé. Le programme de lavage continue dès que l'alimentation est rétablie. Si le hublot reste verrouillé en cas d'anomalie, il est possible de l'ouvrir à l'aide du dispositif de déverrouillage d'urgence.

Avant d'ouvrir le hublot :



ATTENTION!
Assurez-vous que la température de l'eau et le linge ne sont pas brûlants. Si nécessaire, attendez qu'ils refroidissent.



ATTENTION!
Assurez-vous que le tambour ne tourne pas. Si nécessaire, attendez que le tambour cesse de tourner.



Assurez-vous que le niveau de l'eau à l'intérieur du tambour n'est pas trop élevé. Effectuez une vidange d'urgence si nécessaire (reportez-vous à la section « Vidange d'urgence » au chapitre « Entretien et nettoyage »).

Pour ouvrir le hublot, procédez comme suit :

1. Appuyez sur la touche Auto Off pour éteindre l'appareil.
2. Débranchez la fiche d'alimentation de la prise secteur.
3. Ouvrez le volet du filtre.
4. Maintenez le dispositif de déverrouillage d'urgence en le tirant vers le bas et ouvrez le hublot simultanément.

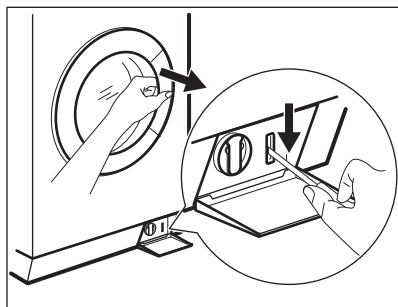

5. Sortez le linge et refermez le hublot.
6. Fermez le volet du filtre.

15. CARACTÉRISTIQUES TECHNIQUES

Dimensions	Largeur / Hauteur / Profondeur / Profondeur totale	600 mm / 850 mm / 605 mm / 639 mm
Branchement électrique	Tension	230 V
	Puissance totale	2 200 W
	Fusible	10 A
	Fréquence	50 Hz
Niveau de protection contre l'infiltration de particules solides et d'humidité assuré par le couvercle de protection, excepté là où l'équipement basse tension ne dispose d'aucune protection contre l'humidité		IPX4
Pression de l'arrivée d'eau	Minimale	0,5 bar (0,05 MPa)
	Maximale	8 bar (0,8 MPa)
Arrivée d'eau ¹⁾		Eau froide
Charge maximale	Coton	9 kg
Classe d'efficacité énergétique		A+++
Vitesse d'essorage	Maximale	1600 tr/min

¹⁾ Raccordez le tuyau d'arrivée d'eau à un robinet fileté (3/4 pouce).

16. EN MATIÈRE DE PROTECTION DE L'ENVIRONNEMENT

Recyclez les matériaux portant le symbole . Déposez les emballages dans les conteneurs prévus à cet effet. Contribuez à la protection de l'environnement et à votre sécurité, recyclez vos produits électriques et

électroniques. Ne jetez pas les appareils portant le symbole  avec les ordures ménagères. Emmenez un tel produit dans votre centre local de recyclage ou contactez vos services municipaux.

www.aeg.com/shop



132920600-A-362015



 **AEG**
perfekt in form und funktion