

Versão 1.4.1
Julho de 2020
702P05614

Impressora em Cores Xerox® VersaLink® C7000

Guia do usuário

© 2020 Xerox Corporation. Todos os direitos reservados. Xerox®, Xerox com a marca figurativa®, VersaLink®, SMARTsend®, Scan to PC Desktop®, MeterAssistant®, SuppliesAssistant®, Xerox Secure Access Unified ID System®, Xerox Extensible Interface Platform®, Global Print Driver®, e Mobile Express Driver® são marcas da Xerox Corporation nos Estados Unidos e/ou em outros países.

Adobe®, o logotipo Adobe PDF, Adobe® Reader®, Adobe® Type Manager®, ATM™, Flash®, Macromedia®, Photoshop® e PostScript® são marcas ou marcas registradas da Adobe Systems, Inc.

Apple®, Bonjour®, EtherTalk™, TrueType®, iPad®, iPhone®, iPod®, iPod touch®, AirPrint® e o logotipo AirPrint®, Mac®, Mac OS® e Macintosh® são marcas ou marcas registradas da Apple Inc. nos estados e em outros países.

O serviço de impressão web Google Cloud Print™, o serviço de webmail Gmail™ e a plataforma de tecnologia móvel Android™ são marcas da Google, Inc.

HP-GL®, HP-UX® e PCL® são marcas registradas da Hewlett-Packard Corporation nos Estados Unidos e/ou outros países.

IBM® e AIX® são marcas registradas da International Business Machines Corporation nos Estados Unidos e/ou em outros países.

McAfee®, ePolicy Orchestrator® e McAfee ePO™ são marcas ou marcas registradas da McAfee, Inc. nos Estados Unidos e em outros países.

Microsoft®, Windows Vista®, Windows®, Windows Server® e OneDrive® são marcas registradas da Microsoft Corporation nos Estados Unidos e em outros países.

Mopria é uma marca da Mopria Alliance.

PANTONE® e outras marcas da Pantone, Inc. são propriedade da Pantone, Inc.

UNIX® é uma marca nos Estados Unidos e em outros países, licenciada exclusivamente por meio da X/ Open Company Limited.

Linux® é uma marca registrada da Linus Torvalds.

Wi-Fi CERTIFIED Wi-Fi Direct® é uma marca da Wi-Fi Alliance.

Índice

1 Segurança.....	9
Avisos e Segurança.....	10
Segurança elétrica.....	11
Diretrizes gerais.....	11
Cabo de alimentação	11
Desligamento de emergência.....	12
Segurança operacional	13
Diretrizes operacionais	13
Liberação de ozônio	13
Local da impressora.....	13
Suprimentos da impressora	14
Segurança de manutenção.....	15
Símbolos da impressora.....	16
Informações de contato sobre meio ambiente, saúde e segurança	18
2 Introdução.....	19
Peças da impressora	20
Vista frontal	20
Partes internas	21
Vista traseira.....	22
Opções de acabamento.....	23
Painel de controle.....	25
Opções de alimentação de energia.....	27
Ligar a impressora	27
Desligamento da impressora	28
Entrada e saída do Modo Repouso e do Modo Baixo Cons.	28
Economia de energia.....	28
Acessar a impressora	29
Fazendo login.....	29
Autenticação de conveniência.....	29
Cartão inteligente	29
Introdução aos aplicativos	30
Páginas de informações.....	31
Impressão das páginas de informações.....	31
Relatório de Configuração	32
O Embedded Web Server	33
Acesso ao Embedded Web Server	33
Localização do endereço IP de sua impressora.....	33
Certificados para o servidor Web incorporado.....	34
Download do relatório de configuração do Servidor Web incorporado	34
Uso do recurso Painel de controle remoto.....	35
Instalação e Configuração.....	36
Visão geral da instalação e configuração.....	36

Seleção de um local para a impressora	36
Conexão da impressora	37
Selecionar um método de conexão	37
Conectando-se a um computador usando USB	37
Conexão com uma rede com fio	38
Conexão com uma rede sem fio	38
Configuração inicial da impressora	43
Configuração de AirPrint	44
Configuração do Google Cloud Print	45
Instalação do software	46
Requisitos do sistema operacional	46
Instalação dos drivers de impressão para uma Impressora de rede Windows	46
Instalação dos drivers de impressão para uma Impressora USB Windows	47
Instalar drivers e utilitários para Macintosh OS X	47
Instalação de drivers e utilitários para UNIX e Linux	47
Instalação da impressora como dispositivo de serviço da Web	48
Mais informações	49
3 Adaptação e personalização	51
Visão geral de adaptação e personalização	52
Personalização ou adaptação da tela inicial	53
Ocultar e exibir um aplicativo na tela inicial	53
Reorganização de aplicativos na tela inicial	53
Personalização ou adaptação de aplicativos	54
Personalização ou adaptação da lista de funções	54
Salvar pré-ajustes	54
Remoção de personalização de aplicativo usando o painel de controle	55
4 Aplicativos Xerox®	57
Xerox® App Gallery	58
Visão geral do Xerox® App Gallery	58
Criar uma conta do Xerox® App Gallery	58
Fazendo login na conta do Xerox® App Gallery	59
Instalação ou atualização de um aplicativo a partir do Xerox® App Gallery	59
Logout da sua conta do App Gallery	60
Dispositivo	61
Visão geral do dispositivo	61
Sobre	62
Status de suprimentos	62
Contadores de faturamento e uso	63
Restaurar aos padrões de fábrica	64
Serviços remotos	64
Trabalhos	65
Visão geral de Trabalhos	65
Gerenciamento de trabalhos	65
Gerenciamento de tipos de trabalhos especiais	66
Gerenciamento de trabalhos usando o Embedded Web Server	70
USB	71
Visão geral do USB	71
Impressão de uma Unidade Flash USB	71
4 Impressora em Cores Xerox® VersaLink® C7000	
Guia do usuário	

Impressão de uma unidade Flash USB que já está inserida na impressora	72
@PrintByXerox.....	73
Visão geral do @PrintByXerox.....	73
Impressão com o @PrintByXerox App.....	73
5 Impressão.....	75
Visão geral da impressão.....	76
Seleção de opções de impressão.....	77
Ajuda do driver de impressão	77
Opções de impressão no Windows.....	78
Opções de impressão no Macintosh.....	80
Impressão em UNIX e Linux.....	81
Opções de impressão móvel	83
Trabalhos de impressão.....	85
Gerenciamento de trabalhos	85
Impressão de tipos de trabalhos especiais.....	86
Funções de impressão	90
Seleção das opções de papel para impressão.....	90
Impressão nos dois lados do papel	90
Preto e Branco Xerox	91
Qualidade de impressão.....	91
Opções de imagem	91
Impressão de várias páginas em uma única folha de papel	93
Impressão de livretos	93
Uso de páginas especiais.....	94
Impressão de marcas d'água no Windows	95
Orientação	96
Guia Avançado.....	97
Utilização de tamanhos de papel personalizados.....	98
Impressão em tamanhos de papel personalizados.....	98
Definição de tamanhos de papel personalizados	98
6 Papel e material de impressão.....	101
Visão geral do papel e material	102
Papel Suportado.....	103
Solicitação de papel	103
Diretrizes gerais de colocação de papel	103
Papel que pode danificar a impressora	103
Diretrizes para armazenamento de papel	104
Tipos e gramaturas de papel suportados	104
Tamanhos de papel padrão suportados	106
Tamanhos de papel padrão suportados para impressão automática em frente e verso	107
Tipos e gramaturas de papel suportados para impressão automática em frente e verso	108
Tamanhos de papel personalizado aceitos.....	108
Definindo configurações de bandeja	109
Colocação de papel.....	110
Carregar papel nas bandejas 1–4	110
Carregar papel na bandeja manual	114

Índice

Imprimir em papel especial	118
Envelopes.....	118
Etiquetas.....	122
7 Manutenção.....	127
Precauções Gerais	128
Limpeza da impressora.....	129
Limpeza do exterior.....	129
Limpeza do Interior	129
Procedimentos de ajuste e manutenção	134
Registro de cores	134
Calibração de cor	134
Ajustar o registro de papel.....	134
Ajuste da Altitude	136
Consumíveis	137
Consumíveis	137
Solicitação de suprimentos.....	137
Reciclagem de suprimentos	138
Cartuchos de toner.....	138
Itens de manutenção de rotina	139
Substituição do cartucho do fotorreceptor.....	139
Substituição do Cartucho de grampos nos Módulos de Acabamento Office Integrados	139
Gerenciamento da Impressora	144
Visualizar as leituras do medidor	144
Imprimir o Relatório de informações de faturamento	144
Transportar a impressora.....	145
8 Solução de problemas.....	147
Solução de problemas gerais	148
A impressora não liga.....	148
A impressora reinicia ou desliga com frequência.....	148
A Impressora não imprime	149
Impressão muito demorada	150
Documento impresso na bandeja incorreta	151
Problemas de impressão automática em 2 faces	151
A impressora está fazendo ruídos estranhos	152
A bandeja de papel não fecha.....	152
Formação de Condensação Dentro da Impressora.....	152
Atolamentos de papel	153
Localização de atolamentos de papel.....	153
Redução de atolamentos de papel.....	153
Eliminação de atolamentos de papel.....	155
Resolução de problemas de atolamentos de papel.....	161
Eliminação de atolamentos do Módulo de acabamento	164
Eliminação de atolamentos no Módulo de acabamento Office integrado 9NX	164
Eliminação de atolamentos de Papel no Módulo de acabamento Office integrado 2FA	165
6 Impressora em Cores Xerox® VersaLink® C7000 Guia do usuário	

Eliminação de atolamentos de grampos	166
Eliminação de atolamentos de grampos no Módulo de acabamento Office integrado 9NX.....	166
Eliminação de atolamentos de grampos no Módulo de acabamento Office integrado 2FA	168
Problemas de Qualidade de Impressão	170
Controlar a qualidade de impressão	170
Papel e material de impressão.....	170
Solução de problemas de qualidade de impressão	172
Obtenção de ajuda.....	176
Visualização de mensagens de aviso no painel de controle	176
Visualização dos erros atuais no painel de controle	176
Utilização dos recursos de solução de problemas integrados.....	176
Assistente de suporte on-line	176
Mais informações sobre sua impressora.....	177
A Especificações	179
Configurações e opções da impressora	180
Configurações disponíveis	180
Configurações	180
Funções.....	181
Opções e atualizações	182
Especificações físicas.....	183
Gramaturas e Dimensões	183
Requisitos de espaço total.....	185
Especificações ambientais.....	188
Temperatura	188
Umidade relativa	188
Altitude.....	188
Especificações elétricas	189
Consumo de energia	189
Voltagem e frequência da fonte de alimentação	189
Produto qualificado pela ENERGY STAR.....	189
Reciclagem de suprimentos	190
Especificações de desempenho.....	191
Velocidade de impressão.....	191
B Informações regulamentares	193
Regulamentações básicas.....	194
ENERGY STAR.....	194
Consumo de Energia e Tempo de Ativação	194
Configurações padrão de economia de energia	195
Benefícios Ambientais da Impressão Duplex, em frente e verso	195
Tipos de papel.....	195
Informações sobre a regulamentação para adaptadores de rede sem fio de 2,4 GHz e 5 GHz.....	195
Regulamentações da FCC dos Estados Unidos	196
Canadá.....	196
Certificados na Europa	197

Índice

Informação Ambiental do Acordo sobre Equipamentos de Imagens do Lote 4 da União Europeia	197
Certificado da Comunidade Econômica Eurasiática	198
Alemanha	198
Regulamentação RoHS da Turquia.....	198
Certificado de segurança.....	199
Fichas de informações de segurança de produtos químicos.....	200
C Reciclagem e descarte	201
Todos os países	202
América do Norte.....	203
União Europeia	204
Ambiente Doméstico/Familiar	204
Ambiente Profissional/Comercial	204
Coleta e descarte de equipamentos e baterias.....	204
Símbolo da bateria.....	205
Remoção da bateria.....	205
Outros países	206

Segurança

Este capítulo contém:

- Avisos e Segurança..... 10
- Segurança elétrica..... 11
- Segurança operacional 13
- Segurança de manutenção..... 15
- Símbolos da impressora..... 16
- Informações de contato sobre meio ambiente, saúde e segurança 18

Sua impressora e os suprimentos recomendados foram projetados e testados para atender a exigências de segurança rígidas. A atenção às seguintes informações garantirá uma operação contínua e segura da impressora Xerox.

Avisos e Segurança

Leia cuidadosamente as seguintes instruções antes de colocar em funcionamento sua impressora. Consulte essas instruções para assegurar uma operação contínua e segura da impressora.

Sua impressora Xerox® e suprimentos são projetados e testados para atender a rígidas exigências de segurança. Essas exigências incluem inspeção e aprovação do grupo de segurança, bem como conformidade com as regulamentações eletromagnéticas e padrões ambientais estabelecidos.

A segurança e o ambiente de teste e desempenho deste produto foram verificados utilizando somente materiais da Xerox®.



Nota: Alterações não autorizadas, que podem incluir adição de novas funções ou conexão de dispositivos externos, podem afetar a certificação do produto. Para obter mais informações, entre em contato com o seu representante Xerox.

Segurança elétrica

Diretrizes gerais



AVISO:

- Não insira objetos nos entalhes nem nas aberturas da impressora. O contato com um ponto de tensão (voltagem) ou causar curto-circuito em uma peça poderá resultar em incêndio ou choque elétrico.
- Não remova as tampas nem os protetores que estejam fixados com parafusos, a menos que você esteja instalando um equipamento opcional e seja instruído a fazê-lo. Desligue a impressora ao executar essas instalações. Desconecte o cabo de alimentação ao remover tampas e protetores para instalar equipamentos opcionais. Exceto opcionais que podem ser instalados pelo usuário, não existem peças, atrás dessas tampas, nas quais você possa fazer manutenção ou consertar.

As seguintes situações representam riscos à segurança:

- O cabo de alimentação está danificado ou corroído.
- Algum líquido foi derramado na impressora.
- A impressora está exposta à água.
- A impressora emite fumaça ou a superfície geralmente está quente.
- A impressora emite ruído e odores incomuns.
- A impressora faz com que um disjuntor, fusível ou outro dispositivo de segurança seja ativado.

Se alguma dessas condições ocorrer, faça o seguinte:

1. Desligue a impressora imediatamente.
2. Desconecte o cabo de alimentação da tomada elétrica.
3. Chame um representante de serviço autorizado.

Cabo de alimentação

Use o cabo de alimentação fornecido com a impressora.

- Conecte o cabo de alimentação diretamente em uma tomada elétrica devidamente conectada à terra. Verifique se as extremidades do cabo estão conectadas com firmeza. Se não souber se uma tomada está aterrada, peça a um electricista que verifique a tomada.



AVISO: Para evitar risco de incêndio ou choque elétrico, não use extensões de cabo de alimentação ou filtros de linha nem conecte em plugues de alimentação por mais de 90 dias. Se não for possível fazer a conexão em uma tomada permanente, use apenas um cabo de extensão montado em fábrica de calibre apropriado para cada impressora ou impressora multifuncional. Sempre siga os códigos nacionais e locais de edifícios, incêndio e eletricidade com respeito a extensão do cabo, tamanho do condutor, aterramento e proteção.

- Não use um plugue adaptador de terra para conectar a impressora a uma tomada elétrica que não tenha um terminal de conexão terra.
- Verifique se a impressora está conectada em uma tomada com a voltagem e a fonte de alimentação corretas. Verifique as especificações elétricas da impressora com um electricista se for necessário.

Segurança

- Não coloque a impressora em uma área na qual as pessoas possam pisar no cabo de alimentação.
- Não coloque objetos sobre o cabo de alimentação.
- Não conecte ou desconecte o cabo de alimentação enquanto o interruptor estiver na posição ligado.
- Substitua o cabo de alimentação se ele estiver corroído ou gasto.
- Para evitar choques elétricos e danos ao cabo, segure o plugue ao desconectar o cabo de alimentação.

O cabo de alimentação está associado à impressora como um dispositivo embutido na parte traseira da impressora. Se for necessário desconectar toda a alimentação elétrica da impressora, desconecte o cabo de alimentação da tomada.

Desligamento de emergência

Se ocorrer alguma das seguintes condições, desligue a impressora imediatamente e desconecte o cabo de alimentação da tomada elétrica. Entre em contato com o Representante de Serviço da Xerox para corrigir o problema:

- O equipamento emite odores incomuns e produz ruídos incomuns.
- O cabo de alimentação está danificado ou corroído.
- Um disjuntor em painel de parede, fusível ou outro dispositivo de segurança foi desconectado.
- Algum líquido foi derramado na impressora.
- A impressora está exposta à água.
- Alguma peça da impressora está danificada.

Segurança operacional

A impressora e os suprimentos foram projetados e testados para atender a exigências de segurança rígidas. Essas exigências incluem inspeção e aprovação do grupo de segurança, bem como conformidade com os padrões ambientais estabelecidos.

O cumprimento das instruções a seguir ajuda a garantir uma operação contínua e segura da impressora.

Diretrizes operacionais

- Não remova as bandejas quando a impressora estiver imprimindo.
- Não abra as portas quando a impressora estiver imprimindo.
- Não mova a impressora durante a impressão.
- Mantenha mãos, cabelos, gravatas etc. longe da saída e dos rolos de alimentação.
- Tampas, que exigem ferramentas para a remoção, protegem as áreas perigosas na impressora. Não remova as tampas de proteção.
- Não substitua dispositivos de travamento mecânico ou elétrico.
- Não tente remover o papel que está atolado profundamente dentro da impressora. Desligue a impressora imediatamente e contate o seu representante Xerox local.



AVISO:

- As superfícies metálicas na área do fusor são quentes. Sempre tenha cuidado ao remover atolamentos de papel desta área e evite tocar nas superfícies metálicas.
- Para evitar riscos, não empurre ou mova o dispositivo com as bandejas de papel totalmente estendidas.

Liberação de ozônio

Esta impressora produz ozônio durante a operação normal. A quantidade de ozônio produzido depende do volume de cópias. O ozônio é mais pesado do que o ar e é produzido em quantidade insignificante para causar prejuízos. Instale a impressora em uma sala bem ventilada.

Para obter informações nos Estados Unidos e no Canadá, acesse www.xerox.com/environment. Em outros mercados, entre em contato com seu representante Xerox local ou acesse www.xerox.com/environment_europe.

Local da impressora

- Coloque a impressora em uma superfície sólida, nivelada e sem vibrações, forte o suficiente para suportar o seu peso. Para saber o peso de sua configuração de impressora, consulte [Especificações físicas](#).
- Não bloqueie ou cubra os entalhes nem aberturas da impressora. Essas aberturas foram projetadas para permitir a ventilação e evitar o superaquecimento da impressora.
- Coloque a impressora em uma área onde exista espaço adequado para operação e realização de serviços.
- Coloque a impressora em uma área livre de poeira.
- Não armazene nem opere a impressora em ambiente extremamente quente, frio ou úmido.
- Não coloque a impressora perto de uma fonte de calor.

Segurança

- Para evitar a exposição dos componentes sensíveis à luz, não coloque a impressora sob a luz direta do sol.
- Não coloque a impressora onde ela fique diretamente exposta ao fluxo de ar frio do sistema da unidade de ar-condicionado.
- Não coloque a impressora em locais suscetíveis a vibrações.
- Para um melhor desempenho, utilize a impressora nas altitudes especificadas em [Altitude](#).

Suprimentos da impressora

- Use suprimentos projetados para a sua impressora. O uso de materiais inadequados pode causar um mau desempenho e, possivelmente, uma situação de risco à segurança.
 - Siga todos os avisos e instruções marcados no produto, nas opções e nos suprimentos ou fornecidos com eles.
 - Armazene todos os consumíveis de acordo com as instruções fornecidas no pacote ou no recipiente.
 - Mantenha todos os consumíveis fora do alcance de crianças.
 - Nunca jogue toner, cartuchos de impressão ou cartuchos fotorreceptores ou recipientes de toner sobre chamas.
 - Quando estiver manuseando cartuchos, por exemplo cartuchos de toner, evite contato com a pele ou olhos. O contato com os olhos pode causar irritação e inflamação. Não tente desmontar o cartucho, o que pode aumentar o risco de contato com a pele ou dos olhos.
-  **Cuidado:** O uso de suprimentos não-Xerox não é recomendado. A Garantia da Xerox, o Contrato de Manutenção e a Total Satisfaction Guarantee (Garantia de satisfação total) não cobrem danos, defeitos ou degradação de desempenho causados pelo uso de suprimentos não-Xerox, ou o uso de suprimentos da Xerox não especificados para esta impressora. A Garantia de Satisfação Total está disponível nos Estados Unidos e no Canadá. A cobertura pode variar fora dessas regiões. Entre em contato com o representante Xerox para obter detalhes.

Segurança de manutenção

- Não tente executar nenhum procedimento de manutenção que não esteja especificamente descrito na documentação fornecida com a impressora.
- Limpe somente com um pano seco, sem fiapos.
- Não queime consumíveis nem itens de manutenção de rotina. Para obter informações sobre os programas de reciclagem de suprimentos Xerox®, acesse www.xerox.com/gwa.







AVISO: Não use limpadores aerossóis. Limpadores em aerossol podem causar explosões ou incêndios quando usados em equipamentos eletromecânicos.

Ao instalar o dispositivo em um corredor ou área restrita semelhante, poderão ser aplicados requisitos de espaço adicionais. Certifique-se de cumprir todas as normas de segurança de espaço de trabalho, códigos de construção e códigos de incêndio para sua área.

Símbolos da impressora

Símbolo	Descrição
	Aviso: Indica um grande risco que, se não for evitado, pode resultar em morte ou ferimentos graves.
	Aviso de aquecimento: Superfície quente sobre a impressora ou dentro dela. Tenha cuidado para evitar ferimentos.
	Aviso: Partes móveis. Para evitar danos pessoais, seja cuidadoso.
	Cuidado: Indica uma ação obrigatória que deve ser tomada a fim de evitar danos à propriedade.
	Cuidado: Para evitar danos, cuidado para não derramar toner ao manusear o cartucho de resíduos.
	Não toque na parte ou área da impressora.
	Não exponha os cartuchos do fotorreceptor à luz solar direta.
	Não toque nos cartuchos de toner.
	Não incinere o cartucho de resíduos.
	Não toque nos cartuchos do fotorreceptor.
	Não use papel anexado com grampos ou qualquer forma de clipe.

Símbolo	Descrição
	Não use papel dobrado, enrugado, enrolado ou amassado.
	Não use papel para jato de tinta.
	Não use transparências ou folhas de projetor.
	Não recarregue papel previamente impresso ou usado.
	Não copie dinheiro, selos fiscais ou selos postais.

Para obter detalhes sobre todos os símbolos da impressora que aparecem em sua impressora, consulte o guia Símbolos da impressora em www.xerox.com/office/VLC7000docs.

Informações de contato sobre meio ambiente, saúde e segurança

Para obter mais informações sobre meio ambiente, saúde e segurança com relação a este produto e suprimentos Xerox, entre em contato com as seguintes linhas de ajuda ao cliente:

- Estados Unidos e Canadá: 1-800-ASK-XEROX (1-800-275-9376)
- Europa: EHS-Europe@xerox.com

Para obter informações sobre segurança do produto nos Estados Unidos e no Canadá, acesse www.xerox.com/environment.

Para obter informações sobre segurança do produto na Europa, acesse www.xerox.com/environment_europe.

Introdução

Este capítulo contém:

- Peças da impressora 20
- Opções de alimentação de energia 27
- Acessar a impressora 29
- Introdução aos aplicativos 30
- Páginas de informações 31
- O Embedded Web Server 33
- Instalação e Configuração 36
- Conexão da impressora 37
- Instalação do software 46
- Mais informações 49

Peças da impressora

Vista frontal

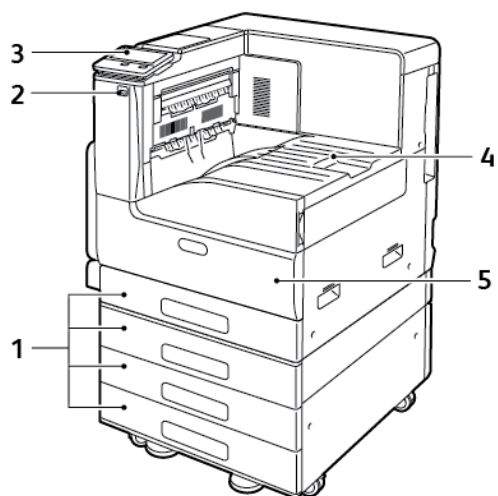

1. Bandejas de papel. As configurações variam de 1 a 4 bandejas.
2. Porta USB
3. Painel de controle

4. Saída do papel
5. Porta dianteira

Partes internas

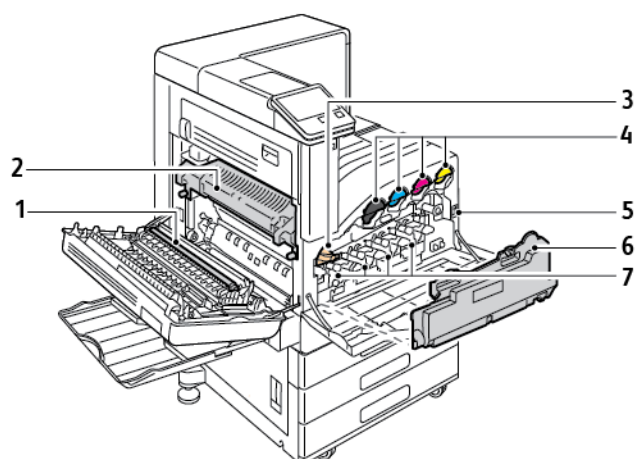

- | | |
|-----------------------------|-------------------------------|
| 1. Rolo de transferência | 5. Interruptor de energia |
| 2. Fusor | 6. Cartucho de resíduos |
| 3. Liberação da correia IBT | 7. Cartuchos do fotorreceptor |
| 4. Cartuchos de toner | |

Vista traseira

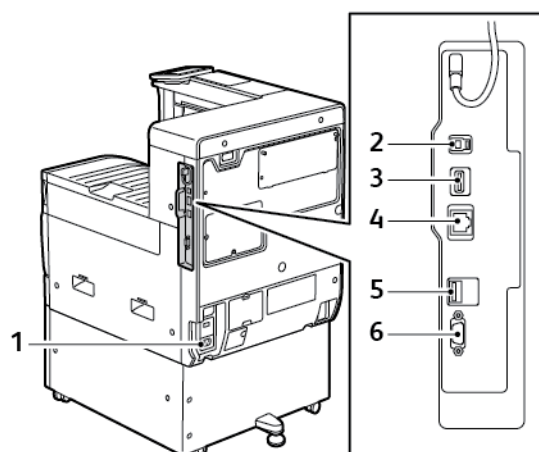

- | | |
|-----------------------------|-------------------------------------|
| 1. Conexão de energia | 4. Porta de conectividade Wi-Fi |
| 2. Porta do host USB | 5. Porta Ethernet |
| 3. Porta do dispositivo USB | 6. Dispositivo de interface externa |

Opções de acabamento

Existem dois módulos de acabamento opcionais: o Módulo de acabamento Office integrado 9NX e o Módulo de acabamento Office integrado 2FA. Os dois Módulos de acabamento office oferecem funções semelhantes, mas os procedimentos usados para abrir as tampas dianteira são diferentes. Ao usar este manual, siga os procedimentos para o módulo de acabamento instalado na sua impressora.

Módulo de acabamento Office integrado 9NX

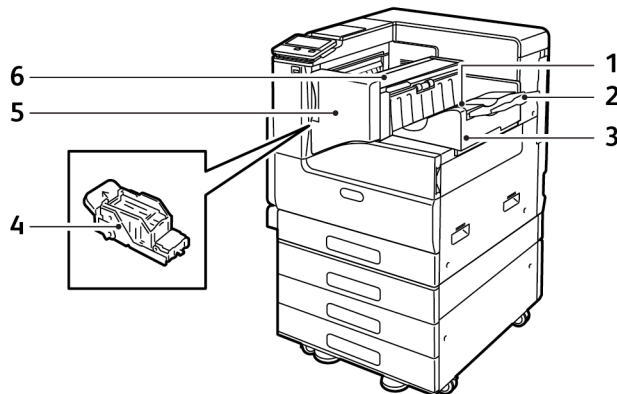

- | | |
|--|--|
| 1. Bandeja do módulo de acabamento | 4. Cartucho de grampos |
| 2. Extensão da bandeja do módulo de acabamento | 5. Tampa dianteira do Módulo de acabamento |
| 3. Módulo de Acabamento Office integrado | 6. Tampa superior do módulo de acabamento |

Módulo de acabamento Office integrado 2FA

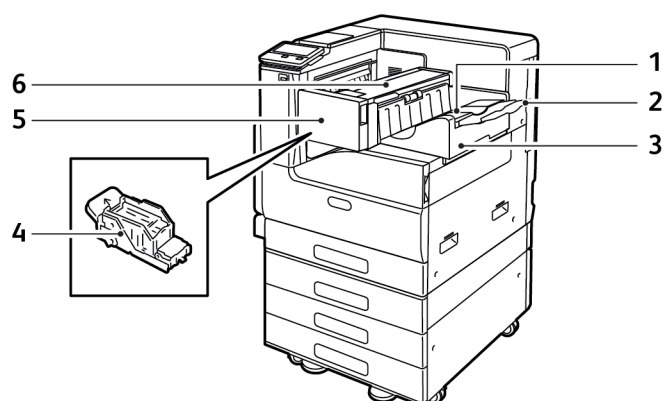

1. Bandeja do módulo de acabamento
2. Extensão da bandeja do módulo de acabamento
3. Módulo de Acabamento Office integrado
4. Cartucho de grampos
5. Tampa dianteira do Módulo de acabamento
6. Tampa superior do módulo de acabamento

Painel de controle

O painel de controle consiste em uma tela de seleção por toque e botões que você pressiona para controlar as funções disponíveis na impressora. O painel de controle:

- Exibe o status operacional atual da impressora.
- Fornece acesso às funções de impressão.
- Fornece acesso aos materiais de referência.
- Fornece acesso aos menus Recursos e Configurar.
- Solicita que você coloque papel, substitua consumíveis e elimine atolamentos.
- Exibe erros e avisos.
- Fornece o botão Despertar/Energia usado para ligar ou desligar a impressora. Este botão também suporta os modos de economia de energia e pisca para indicar o status de energia da impressora.

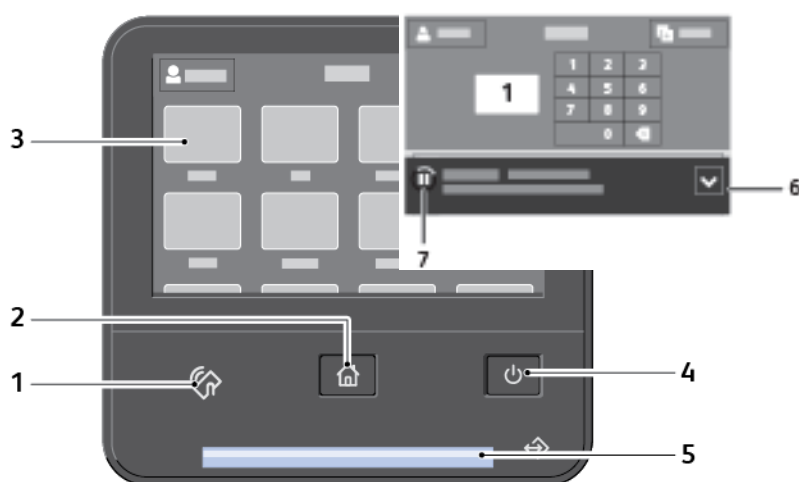

Item	Nome	Descrição
1	Área NFC (Opcional)	A tecnologia de comunicação a curta distância NFC (Near Field Communication) habilita os dispositivos para comunicação quando estão a uma distância de 10 cm (4 pol.) uns dos outros. Você pode usar a área NFC para obter uma interface de rede ou para estabelecer uma conexão TCP/IP entre o seu dispositivo e a impressora. ✎ Nota: O indicador fica visível quando NFC está ativada.
2	Botão Página inicial	Esse botão fornece acesso ao menu Página inicial para acesso aos recursos da impressora.
3	Visor da tela de seleção por toque	A tela exibe informações e fornece acesso às funções da impressora.
4	Botão Energia/Despertar	Este botão serve para diversas funções relacionadas à energia. Quando a impressora estiver desligada, este botão liga a impressora.

Item	Nome	Descrição
		<p>Quando a impressora estiver ligada, pressionar este botão exibirá um menu no painel de controle. Neste menu, você pode escolher entrar no modo de Repouso, reiniciar ou desligar a impressora.</p> <p>Quando a impressora estiver ligada, mas em modo de baixo consumo de energia ou modo de Repouso, pressionar este botão ligará a impressora.</p> <p>Quando a impressora estiver ligada, segurar o botão por 10 segundos desligará a impressora.</p> <p>Esse botão também piscará para indicar o status de energia da impressora.</p> <p>Quando a luz pisca devagar, a impressora está no modo de baixo consumo de energia ou Repouso.</p> <p>Quando a luz pisca rapidamente, a impressora está sendo desligada ou sairá de um modo de baixo consumo de energia.</p>
5	LED de status	<p>A luz azul ou laranja pisca para indicar o status da impressora.</p> <p>Azul</p> <p>A luz azul pisca uma vez para confirmar uma solicitação de autenticação bem-sucedida.</p> <p>A luz azul pisca lentamente uma vez para um trabalho de impressão iniciado no painel de controle.</p> <p>A luz azul pisca lentamente duas vezes para um trabalho de impressão recebido da rede.</p> <p>A luz azul pisca rapidamente quando a impressora está ligando ou para sinalizar a detecção de uma solicitação de conexão Wi-Fi Direct.</p> <p>Laranja</p> <p>A luz laranja pisca para indicar uma condição de erro ou aviso que requer sua atenção. Por exemplo, uma condição de falta de toner, um atolamento de papel ou falta de papel para o trabalho atual.</p> <p>Ela também pisca para indicar um erro no sistema, que normalmente está associado a um código de erro.</p>
6	Barra de notificação	<p>Notificações e mensagens são exibidas em uma barra pop-up abaixo da área de aplicativos. Para exibir as notificações completas, toque no centro da identificação. Após ler as informações, toque no X para fechar.</p>
7	Ícone Pausa	<p>Quando um trabalho é processado, aparece um ícone de Pausa na área da barra de notificação. Para pausar o trabalho atual, toque no ícone Pausa. O trabalho é interrompido e você tem a opção de retomá-lo ou excluí-lo.</p>

Opções de alimentação de energia

O botão **Energia/Despertar** é um único botão multifuncional no painel de controle.

- Quando usado em conjunto com o interruptor de alimentação principal, o botão **Energia/Despertar** liga a impressora.
- Se a impressora já estiver ligada, o botão **Energia/Despertar** pode ser usado para:
 - Reiniciar a impressora
 - Entrar ou sair do modo de repouso
 - Entrar ou sair do modo de baixo consumo de energia
- Quando a impressora está no modo de baixo consumo de energia, o botão **Energia/Despertar** também pisca.

Ligar a impressora

Para ligar a impressora:

1. Para ligar a impressora, abra a porta dianteira e pressione o interruptor de alimentação para a posição **Ligado**.

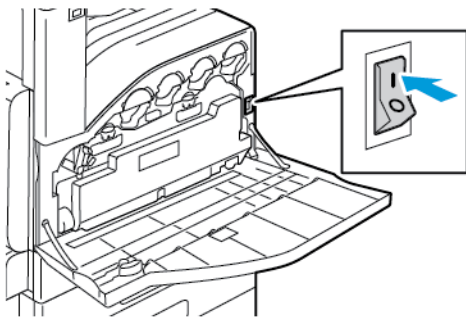

2. No painel de controle da impressora, pressione o botão **Energia/Despertar**.

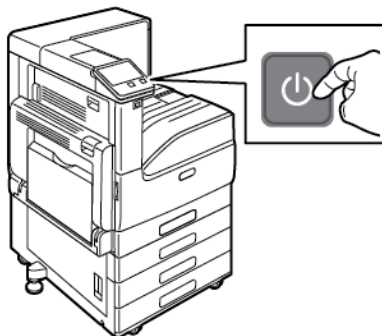

Cuidado: Não desconecte o cabo de alimentação enquanto a impressora é ligada.

Desligamento da impressora

Para desligar a impressora:

1. No painel de controle da impressora, pressione o botão **Energia/Despertar** e toque em **Desligar**.

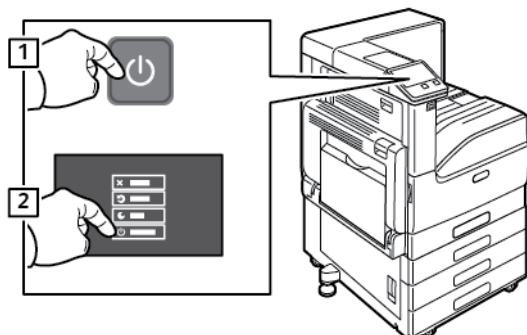

2. Abra a porta dianteira e pressione o interruptor de alimentação para desligá-lo.

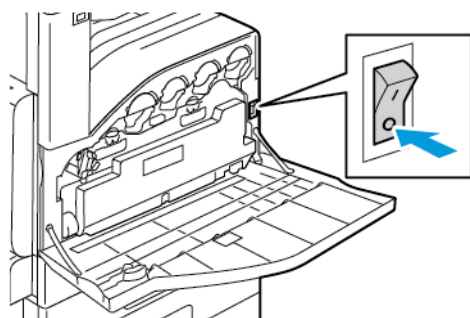

! **Cuidado:** Não desconecte o cabo de alimentação enquanto a impressora desliga.

Entrada e saída do Modo Repouso e do Modo Baixo Cons.

Depois de ligar a impressora, mas com ela em modo Repouso ou no modo Baixo consumo de energia:

- A tela de toque ficará em branco e desativada.
- A impressora sai automaticamente do modo de Economia de energia ou do Modo de repouso quando recebe dados de um dispositivo conectado.

Para despertar a impressora manualmente, pressione o botão **Energia/Despertar**.

Economia de energia

É possível definir o tempo que a impressora ficará ociosa no modo pronta antes de ser transferida para um nível de economia de energia.

Existem dois níveis do modo de economia de energia.

- **Tempo de espera de baixo consumo de energia:** A impressora muda do modo Pronto para o modo Baixo consumo de energia para reduzir o consumo de energia no modo de espera.
- **Tempo Limite de Repouso:** A impressora muda do modo Baixo consumo de energia para o modo Repouso para promover uma maior redução no consumo de energia.

Acessar a impressora

Fazendo login

O login é o processo pelo qual você se identifica para a impressora para autenticação. Se a autenticação estiver definida, para acessar os recursos da impressora, faça o login com suas credenciais de usuário.

Fazendo login no Painel de Controle

1. No painel de controle da impressora, pressione o botão **Home** (Página inicial).
2. Toque em **Login**.
3. Digite o Nome do usuário usando o teclado; em seguida, toque em **Entrar**.
4. Se solicitado, digite a senha e toque em **Entrar**.



Nota: Para obter mais informações sobre o login como administrador do sistema, consulte o *Guia do Administrador do Sistema* em www.xerox.com/office/VLC7000docs.

5. Toque em **OK**.



Nota: Para acessar cada serviço protegido por senha, digite o nome de usuário e senha.

Autenticação de conveniência

Quando a Autorização de conveniência estiver ativada, os usuários passarão um cartão de identificação pré-programado pelo Leitor de cartão de proximidade no painel de controle. Para usar esse método, adquira e instale um leitor de cartão USB e um servidor de autenticação que suporte a API de Autenticação de conveniência da Xerox®.

Cartão inteligente

Quando um sistema de cartão de acesso comum é instalado em seu dispositivo Xerox, o acesso à impressora exige o uso de um cartão inteligente. Há vários modelos de leitores de cartão que são compatíveis com o seu dispositivo. Para acessar a impressora, insira o cartão de identificação pré-programado no leitor ou coloque seu cartão no leitor. Se credenciais de segurança adicionais forem necessárias, insira as informações de login no painel de controle.

Para obter mais informações sobre a configuração de um sistema de cartão de acesso comum no dispositivo, consulte o *Guia de configuração do sistema de cartão de acesso comum da Xerox® VersaLink®* em www.xerox.com/office/VLC7000docs.

Introdução aos aplicativos

Os aplicativos Xerox são um portal aos recursos e funções do seu dispositivo. Os aplicativos padrão já estão instalados no dispositivo e aparecem na Tela inicial. Alguns aplicativos são instalados como padrão, mas ocultos na primeira vez em que você usar o dispositivo.









Quando você faz login, os aplicativos configurados para a sua conta pessoal aparecem no painel de controle.

Você pode fazer o download de mais aplicativos do Xerox® App Gallery para o seu dispositivo. Para obter mais informações, consulte [Xerox® App Gallery](#).

Páginas de informações

Sua impressora possui um conjunto de páginas de informação que você pode imprimir. Essas páginas incluem informações sobre configuração e fonte e páginas de demonstração, entre outras.

As páginas de informações a seguir estão disponíveis:

Nome	Descrição
 Relatório de configuração	O Relatório de Configuração fornece informações da impressora, incluindo opções de instalação, configurações de rede, configuração das portas, dados sobre as bandejas e outras mais.
 Relatório de informações de faturamento	O Relatório de informações de faturamento fornece informações sobre o dispositivo e uma listagem detalhada dos medidores de faturamento e contagem de folhas.
 Relatório de uso de suprimentos	O Relatório de Uso de Suprimentos fornece informações de cobertura e o código de produto para fazer novos pedidos de suprimentos.
 Lista de Fontes PostScript  Nota: As fontes PostScript são opcionais.	A lista de fontes PostScript fornece uma listagem de todas as fontes PostScript que estão disponíveis na impressora.
 Lista de Fontes PCL	A lista de fontes PCL fornece uma listagem de todas as fontes PCL que estão disponíveis na impressora.
 Demonstração de impressão	A Demonstração de Impressão fornece uma demonstração da qualidade de impressão atual.
 Página de inicialização	A página de Inicialização fornece a configuração da impressora básica e informações de rede.
 Relatório de histórico de trabalhos	A impressora mantém informações dos trabalhos de impressão anteriores, incluindo data, horário, tipo de trabalho, nome do documento, cor de saída, tamanho do papel, número de páginas e resultados. O status de, no máximo, 200 trabalhos é impresso no Relatório do histórico de trabalhos.

Impressão das páginas de informações

1. No painel de controle da impressora, pressione o botão **Home** (Página inicial).
2. Toque em **Dispositivo** → **Sobre** → **Páginas de informações**.
3. Para imprimir uma página de informações, toque na página desejada.
4. Para retornar à Tela inicial, pressione o botão **Início**.

Relatório de Configuração

O Relatório de configuração fornece informações do produto, incluindo opções de instalação, configurações de rede, configuração das portas, dados sobre as bandejas e outras mais.

Impressão do relatório de configuração

1. No painel de controle da impressora, pressione o botão **Home** (Página inicial).
2. Toque em **Dispositivo** → **Sobre** → **Páginas de informações**.
3. Toque em **Relatório de configuração**.
4. Para retornar à Tela inicial, pressione o botão **Início**.

O Embedded Web Server

O Embedded Web Server é o software de administração e configuração instalado na impressora. Ele permite configurar e administrar a impressora a partir de um navegador da Web.

O Embedded Web Server requer:

- Uma conexão TCP/IP entre a impressora e o ambiente de rede Windows, Macintosh, UNIX, ou Linux.
- TCP/IP e HTTP ativados na impressora.
- Um computador conectado em rede com um navegador da Web que suporte JavaScript.

Acesso ao Embedded Web Server

No computador, abra um navegador da Web. No campo de endereço, digite o endereço IP da impressora e pressione **Enter** ou **Return**.

Localização do endereço IP de sua impressora

Para instalar o driver de uma impressora conectada em rede, é necessário ter o endereço IP da impressora. O endereço IP também será necessário para acessar as configurações de sua impressora através do Embedded Web Server. Você pode exibir o endereço IP da impressora no painel de controle ou no relatório de configuração.



Nota: Para exibir o endereço TCP/IP no painel de controle, aguarde até que a impressora esteja ligada por 2 minutos. Se o endereço TCP/IP for 0.0.0.0 ou começar com 169, isso indica um problema de conectividade de rede. No entanto, observe que se Wi-Fi for definido como a conexão Ethernet primária, 0.0.0.0 será exibido para o endereço IP da impressora.

Visualizar o Endereço IP da impressora no Painel de controle

Para visualizar o endereço IP da impressora no painel de controle:

1. No painel de controle da impressora, pressione o botão **Home** (Página inicial).
2. Toque em **Dispositivo** → **Sobre**.
3. Registre o endereço IP do visor.
4. Para retornar à Tela inicial, pressione o botão **Início**.

Obtenção do endereço IP da impressora no relatório de configuração

Para obter o endereço IP da impressora do Relatório de Configuração:

1. No painel de controle da impressora, pressione o botão **Home** (Página inicial).
2. Toque em **Dispositivo** → **Sobre** → **Páginas de informações**.
3. Toque em **Relatório de configuração**.

O endereço IP aparece na seção Conectividade do Relatório de Configuração para IPv4 ou IPv6.

4. Para retornar à Tela inicial, pressione o botão **Início**.

Certificados para o servidor Web incorporado

O dispositivo inclui um certificado HTTPS autoassinado. O dispositivo gera o certificado automaticamente durante a instalação do dispositivo. O certificado HTTPS é usado para criptografar as comunicações entre o computador e o dispositivo Xerox.

 **Nota:**

- A página do servidor Web incorporado do dispositivo Xerox pode exibir uma mensagem de erro de que o certificado de segurança não é confiável. Esta configuração não diminui a segurança da comunicação entre o computador e o dispositivo Xerox.
- Para eliminar o aviso de conexão no navegador Web, você pode substituir o certificado autoassinado por um certificado assinado de uma Autoridade de Certificação. Para mais informações sobre como obter um certificado de uma Autoridade de Certificação, contate o provedor de serviços de Internet.

Para informações sobre a obtenção, instalação e ativação de certificados, consulte o *Guia do administrador do sistema* em www.xerox.com/office/VLC7000docs.

Download do relatório de configuração do Servidor Web incorporado

No Servidor Web integrado, você pode fazer download e salvar uma cópia do Relatório de configuração na unidade de disco rígido de seu computador. Use Relatórios de configuração de vários dispositivos para comparar as versões de software, configurações e informações de conformidade.

Para fazer download de uma cópia do Relatório de configuração a partir do Servidor Web incorporado:

1. No computador, abra um navegador da Web. No campo de endereço, digite o endereço IP da impressora e pressione **Enter** ou **Return**.

 **Nota:** Para obter detalhes sobre como obter o endereço IP de sua impressora, consulte [Localização do endereço IP de sua impressora](#).

2. Para fazer download do Relatório de configuração, role até a parte inferior da página e, em seguida, na seção Links rápidos, clique em **Download do Relatório de configuração**.

 **Nota:** Se este recurso não aparecer, faça login como administrador do sistema.

O documento é salvo automaticamente como um arquivo XML no local de download padrão, no disco rígido do computador. Para abrir o Relatório de configuração, use um visualizador XML.

Uso do recurso Painel de controle remoto

O recurso Painel de controle remoto no servidor Web incorporado permite a você acessar remotamente o painel de controle da impressora de um navegador Web.

 **Nota:** Para acessar o Painel de controle remoto, ative primeiro a função. Para obter detalhes, entre em contato com o administrador do sistema ou consulte o *Guia do administrador do sistema* em www.xerox.com/office/VLC7000docs.

Para acessar o recurso Painel de controle remoto:

1. No computador, abra um navegador da Web. No campo de endereço, digite o endereço IP da impressora e pressione **Enter** ou **Return**.

 **Nota:** Para obter detalhes sobre como obter o endereço IP de sua impressora, consulte [Localização do endereço IP de sua impressora](#).

2. Na área Links rápidos, clique em **Painel de controle remoto**.

 **Nota:** Se a opção Painel de controle remoto não for exibida ou falhar para ser carregada, contate o administrador do sistema.

3. Para restringir o acesso de outros usuários ao painel de controle do dispositivo quando você estiver conectado remotamente ao dispositivo, clique na opção **Bloquear o painel de controle do dispositivo**.

 **Nota:** Se um usuário local tentar acessar o painel de controle enquanto o painel do dispositivo estiver bloqueado, o painel não responderá. Uma mensagem aparece no painel de controle confirmando que o painel está bloqueado e o dispositivo está sendo controlado remotamente.

4. Para ativar o acesso remoto ao painel de controle do dispositivo, clique em **Solicitar sessão**. O painel de controle remoto envia uma solicitação ao painel de controle local.

- Se o painel de controle local estiver inativo, a sessão do painel de controle remoto será ativada automaticamente.
- Se um usuário local estiver ativo no dispositivo, uma mensagem Solicitação de sessão remota aparece no painel de controle local. O usuário local escolhe aceitar ou negar a solicitação. Se a solicitação for aceita, a sessão do painel de controle remoto será ativada. Se a solicitação for negada, uma mensagem Solicitação negada aparece no Servidor Web incorporado.

 **Nota:** Se o administrador do sistema solicitar uma sessão remota, se a solicitação for negada, uma opção para anular a sessão local será exibida.

Instalação e Configuração

Para referência:

- *Guia de Instalação* enviado com a impressora
- Assistente de suporte on-line em www.xerox.com/office/VLC7000docs

Visão geral da instalação e configuração

Antes de imprimir, assegure que os cabos estejam na tomada e o computador e a impressora estejam ligados e conectados. Defina as configurações iniciais da impressora e então instale o software do driver de impressão e os utilitários no computador.

Você pode conectar sua impressora diretamente de seu computador usando USB, ou conectar-se a uma rede usando uma conexão via cabo Ethernet ou sem fio. Os requisitos de hardware e cabeamento variam para métodos de conexão diferentes. Roteadores, hubs e interruptores de rede, modems, cabos Ethernet e cabos USB não estão incluídos com a impressora e devem ser adquiridos separadamente. A Xerox recomenda uma conexão Ethernet, porque geralmente ela é mais rápida que uma conexão USB e fornece acesso ao Embedded Web Server.

Para obter mais informações, consulte o *Guia do administrador do sistema* em www.xerox.com/office/VLC7000docs.

Seleção de um local para a impressora

1. Selecione uma área sem poeira, com temperaturas entre 10-32°C (50–90°F) e umidade relativa entre 10-85% .
 **Nota:** Flutuações súbitas de temperatura podem afetar a qualidade da impressão. O aquecimento rápido de um ambiente frio pode causar condensação dentro da impressora, interferindo diretamente com a transferência de imagem.
2. Coloque a impressora em uma superfície sólida, nivelada e sem vibrações, suficientemente forte para suportar o seu peso. A impressora deve estar na horizontal com todos os quatro pés em contato firme com a superfície. Para saber o peso de sua configuração de impressora, consulte [Gramaturas e Dimensões](#). Escolha um local com espaço suficiente para acessar suprimentos e para fornecer ventilação adequada. Para encontrar os requisitos de espaço para a impressora, consulte [Requisitos de espaço total](#).
3. Depois de posicionar a impressora, conecte-a à fonte de alimentação e ao computador ou à rede.

Conexão da impressora

Selecionar um método de conexão

É possível conectar a impressora ao computador usando um cabo USB, um cabo Ethernet ou uma conexão sem fio. O método que você selecionar dependerá do computador estar ou não conectado a uma rede. Uma conexão USB é uma conexão direta e é a mais fácil de configurar. Uma conexão Ethernet é usada para conectar-se a uma rede. Se estiver usando uma conexão de rede, é importante entender como seu computador está conectado à rede.

 **Nota:** Os requisitos de hardware e cabeamento variam conforme os métodos de conexão diferentes. Roteadores, hubs de rede, interruptores de rede, modems, cabos Ethernet e cabos USB não estão incluídos com a impressora e devem ser adquiridos separadamente.

USB

Se você conectar a impressora a um computador e não tiver uma rede, use uma conexão USB. Uma conexão USB fornece velocidades de dados mais rápidas, mas normalmente não tão rápidas como a conexão de rede.

 **Nota:** É necessária uma conexão de rede para acessar o servidor Web incorporado.

Rede

Se seu computador estiver conectado a uma rede comercial ou residencial, use um cabo Ethernet para conectar a impressora à rede. Você não pode conectar a impressora diretamente ao computador. A conexão deve ser feita por meio de roteador ou comutador de rede. Uma rede Ethernet pode ser usada para um ou mais computadores e suporta várias impressoras e sistemas simultaneamente. Uma conexão Ethernet normalmente é mais rápida do que USB e permite o acesso direto às configurações da impressora usando o servidor Web incorporado.

Rede sem fio

Se seu ambiente incluir um roteador sem fio, ou ponto de acesso sem fio, você poderá conectar sua impressora à rede com uma conexão sem fio. Uma conexão de rede sem fio oferece o mesmo acesso e serviços que uma conexão com fio. Uma conexão sem fio normalmente é mais rápida do que USB e permite o acesso direto às configurações da impressora usando o servidor Web incorporado.

Conectando-se a um computador usando USB

- Windows 7, Windows 8.1, Windows Server 2008, Windows 10, Windows Server 2008 R2 e Windows Server 2012.
- Macintosh OS X versão 10.10 ou posterior.
- UNIX e Linux: A sua impressora suporta conexão com várias plataformas UNIX através da interface em rede.

Para conectar a impressora ao computador usando um cabo USB:

1. Conecte a extremidade **B** de um cabo A/B USB 2.0 ou USB 3.0 padrão à porta USB na parte traseira da impressora.
2. Conecte a extremidade **A** do cabo USB à porta USB no computador.
3. Se o Assistente para adicionar novo hardware do Windows for exibido, cancele-o.
4. Instale o driver de impressão.

Para obter mais informações, consulte [Instalação do software](#).

Conexão com uma rede com fio

1. Assegure-se de que a impressora esteja desligada.
2. Conecte um cabo categoria 5 ou Ethernet melhor da impressora ao soquete da rede ou do roteador. Use um comutador Ethernet ou roteador e dois ou mais cabos Ethernet. Conecte o computador ao comutador ou roteador com um cabo e, em seguida, conecte a impressora ao comutador ou roteador com o segundo cabo. Conecte-se a qualquer porta do comutador ou roteador, exceto a porta de uplink.
3. Conecte o cabo de alimentação e, em seguida, conecte a impressora e ligue-a.
4. Defina o endereço IP da rede da impressora ou configure a impressora para detecção automática do IP. Para obter mais informações, consulte o *Guia do administrador do sistema* em www.xerox.com/office/VLC7000support.

Conexão com uma rede sem fio

Uma rede de área local sem fio (WLAN) oferece os meios para conectar dois ou mais dispositivos em uma LAN sem uma conexão física. A impressora pode ser conectada a uma LAN sem fio, que inclui um roteador sem fio ou um ponto de acesso sem fio. Antes de conectar a impressora a uma rede sem fio, o roteador sem fio deve ser configurado com um identificador do conjunto de serviços (SSID) e as credenciais necessárias.



Nota: A rede sem fio está disponível somente nas impressoras com o adaptador de rede sem fio instalado.

Configuração da impressora para uma rede sem fio



Nota: Antes de configurar os parâmetros da rede sem fio, instale o Kit do adaptador de rede sem fio Xerox®.

Se adquiriu e instalou um Kit do adaptador de rede sem fio, o dispositivo pode ser conectado a uma rede sem fio. Se o dispositivo estiver conectado a uma rede com fio, a rede sem fio pode ser configurada no dispositivo ou use o servidor Web incorporado. Para obter detalhes sobre a definição de configurações da rede sem fio, consulte o *Guia do administrador do sistema* em www.xerox.com/office/VLC7000docs.



Nota: Após o Adaptador de rede sem fio ser instalado, remova-o somente quando necessário. Para obter informações sobre como remover o adaptador, consulte [Remover o Adaptador de rede sem fio](#).

Instalar o adaptador de rede sem fio

O adaptador de rede sem fio opcional é conectado à traseira da placa de controle. Depois que o adaptador for instalado e a rede sem fio for ativada e configurada, o adaptador poderá ser conectado à rede sem fio.

Para instalar o adaptador de rede sem fio:

1. Desligue a impressora.

- a. No painel de controle, pressione o botão **Energia/Despertar** e toque em **Desligar**.

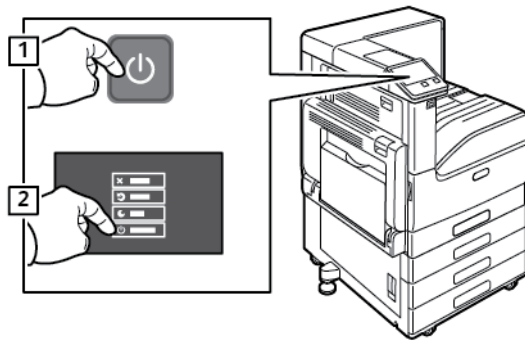

- b. Abra a porta dianteira e pressione o interruptor de alimentação para desligá-lo.

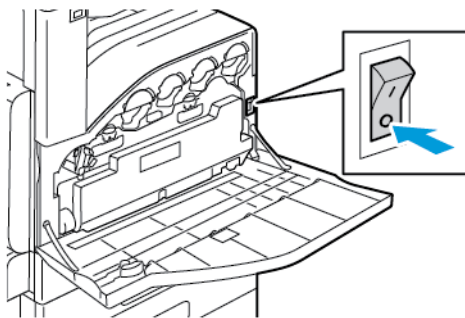

! **Cuidado:** Não desconecte o cabo de alimentação enquanto a impressora desliga.

2. Remova a embalagem do adaptador de rede sem fio
3. Para instalar o adaptador de rede sem fio, siga as instruções fornecidas com ele.

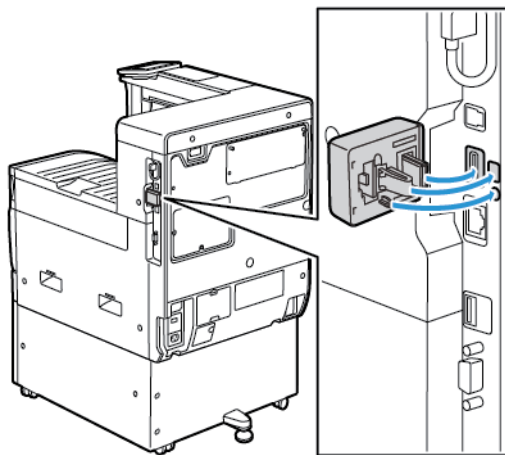

! **Cuidado:** Puxar o adaptador pode causar danos. Uma vez que o adaptador esteja instalado, remova-o apenas quando necessário e de acordo com as instruções de remoção do adaptador de rede sem fio. Para obter detalhes, consulte [Remover o Adaptador de rede sem fio](#).

4. Defina as configurações de Wi-Fi. Para obter detalhes sobre a configuração de Wi-Fi, consulte o *Guia do administrador do sistema* em www.xerox.com/office/VLC7000docs.

Remover o Adaptador de rede sem fio

Para remover o adaptador de rede sem fio:

1. Desligue a impressora:
 - a. No painel de controle da impressora, pressione o botão **Energia/Despertar** e toque em **Desligar**.

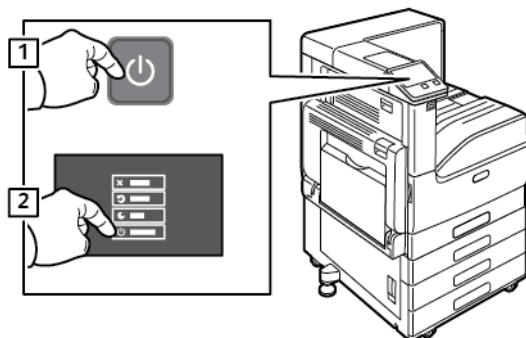

- b. Abra a porta dianteira e pressione o interruptor de alimentação para a posição Desligado.

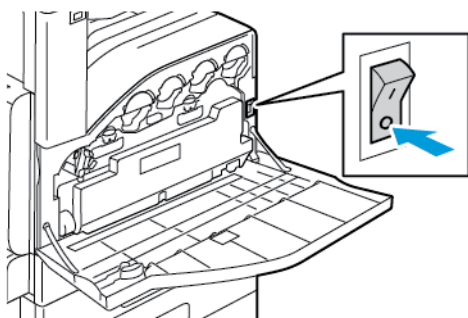

! **Cuidado:** Não desconecte o cabo de alimentação enquanto a impressora desliga.

2. Para liberar o adaptador de rede sem fio do painel conexão na lateral da impressora, com cuidado, segure com cuidado o adaptador e empurre a alavanca de liberação para o lado. Puxe com cuidado o adaptador da impressora.

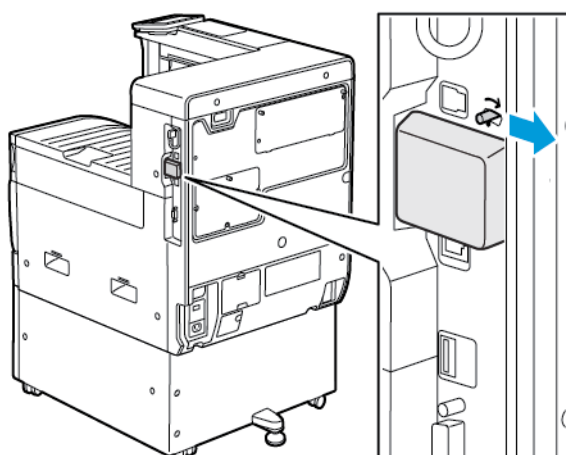

! **Cuidado:** Não utilize força para puxar o adaptador de rede sem fio. Se a trava for liberada adequadamente, o adaptador sairá facilmente. Puxar o adaptador poderá danificá-lo.

3. Conecte a impressora ao computador com um cabo USB ou à rede com um cabo de Ethernet.

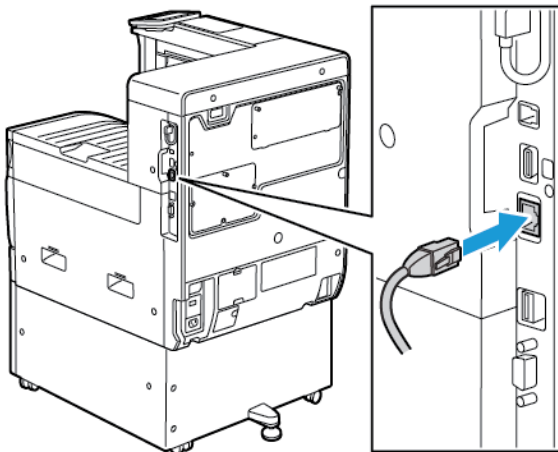

4. Ligue a impressora:
 - a. Abra a porta dianteira e pressione o interruptor de alimentação para ligá-lo.

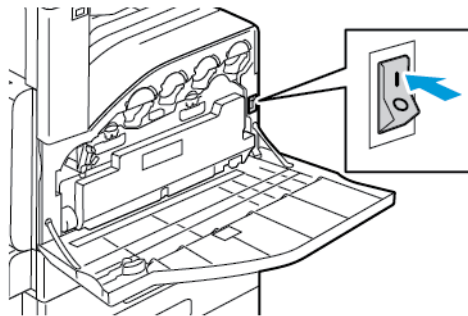

- b. No painel de controle da impressora, pressione o botão **Energia/Despertar**.

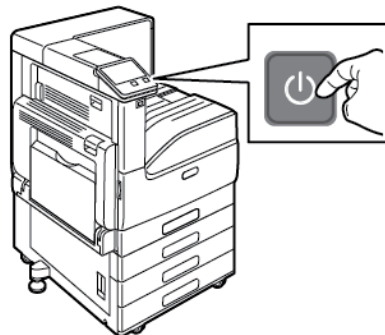

 **Nota:** Se a impressora foi instalada anteriormente em um ambiente de rede sem fio, ela pode manter as informações de ajuste e configuração desse ambiente. Para evitar que a impressora tente se conectar à rede anterior, redefina as configurações sem fio: Para obter mais informações, consulte o *Guia do administrador do sistema* em www.xerox.com/office/VLC7000docs.

Conexão a uma rede Wi-Fi no painel de controle

Para conectar a uma rede Wi-Fi no painel de controle:

1. No painel de controle da impressora, pressione o botão **Início**.
2. Faça login como administrador. Para obter detalhes, consulte o *Guia do administrador do sistema* em www.xerox.com/office/VLC7000docs
3. Toque em **Dispositivo** → **Conectividade** → **Wi-Fi**.
4. Para ativar a função Wi-Fi, toque no botão de alternância de ativação.
5. Para conectar automaticamente a uma rede Wi-Fi existente:
 - a. Na lista de redes Wi-Fi disponíveis, toque na rede desejada.
Se a rede Wi-Fi solicitada não estiver listada, ou se a rede solicitada usa WPS, configure a conexão manualmente. Para obter detalhes, consulte a etapa 6.
 - b. Se necessário, para fazer login na rede, digite a senha.
 - c. Para selecionar uma faixa de frequência de Wi-Fi toque em **Faixa Wi-Fi** e selecione uma opção.
Por padrão, a banda de frequência Wi-Fi está configurada para AUTO por padrão.
 - d. Toque em **OK**.
6. Para se conectar manualmente a uma rede Wi-Fi:
 - a. Toque em **Configuração manual**.
 - b. No primeiro campo, digite um nome para a rede Wi-Fi e depois toque em **Entrar**.
 - c. Toque em **Tipo de rede** e selecione uma opção.
 - d. Toque em **Segurança** e selecione uma opção.
 - e. Toque em **Configuração protegida Wi-Fi (WPS)** e selecione uma opção.
 **Nota:** Para uma configuração de WPS com um Conexão por botão de pressão (PBC), selecione **PBC**.
 - f. Toque em **OK**.

Configuração da rede principal no painel de controle

O tipo de conexão de rede principal pode ser configurado no painel de controle do dispositivo.



Nota:

- A configuração de uma rede principal é necessária somente se o kit de conexão da rede Wi-Fi opcional estiver instalado e ativado.
- Por padrão, sem uma conexão de rede Wi-Fi, a rede principal é configurada para Ethernet. Quando o kit for instalado e ativado, o dispositivo adquirirá duas conexões de rede. Uma conexão de rede é a principal e a outra conexão é a secundária.
- Os seguintes recursos estão disponíveis apenas por meio da conexão de rede principal.
 - IPsec
 - SMTP
 - SNTTP
 - Digitalização WSD
 - Digitalizar para SFTP, Digitalizar para SMB, Digitalizar para e-mail
 - LDAP
 - Localização UPnP
 - ThinPrint
 - Serviço Web EIP
- Ao remover o módulo de conexão de rede Wi-Fi, a conexão da rede principal é definida para Ethernet.

Para configurar a rede principal no painel de controle:

1. No painel de controle da impressora, pressione o botão **Início**.
2. Faça login como administrador. Para obter detalhes, consulte o *Guia do administrador do sistema* em www.xerox.com/office/VLC7000docs.
3. Toque em **Dispositivo** → **Conectividade** → **Rede principal**.
4. Selecione o tipo de conexão de rede apropriado para o dispositivo.
5. Para aplicar as alterações e reiniciar o dispositivo, na solicitação, toque em **Reiniciar agora**.

Conexão com o Wi-Fi Direct

Você pode conectar a impressora a partir de um dispositivo móvel Wi-Fi, como um tablet, computador ou smartphone, usando o Wi-Fi Direct. Wi-Fi Direct é desabilitado por padrão.



Nota: A rede sem fio está disponível somente nas impressoras com o adaptador de rede sem fio instalado.

Para conectar com Wi-Fi Direct, siga as instruções fornecidas com o seu dispositivo móvel.

Configuração inicial da impressora

Antes de instalar o software da impressora, verifique se a impressora está configurada corretamente. A configuração inclui as funções opcionais e a atribuição de um endereço IP para a conexão de rede Ethernet. O assistente de instalação inicia automaticamente quando a impressora é ligada pela primeira vez. O assistente de instalação exibe uma mensagem para que o administrador do sistema configure:

Introdução

- Idioma
- Conexão de rede
- Configuração do servidor proxy
- Data e hora
- Medidas
- Configurações LDAP
- Configuração de aplicativos
- Configurações de segurança

Para obter mais informações sobre a definição das configurações da impressora, consulte o *Guia do Administrador do Sistema* em www.xerox.com/office/VLC7000docs.

Configuração de AirPrint

AirPrint® é um recurso de software que permite a impressão com ou sem fio de dispositivos móveis com base no Apple iOS e Mac OS sem a necessidade de instalar um driver de impressão. Impressoras habilitadas por AirPrint permitem a impressão diretamente de um Mac, iPhone, iPad ou iPod Touch. Você pode usar o AirPrint para imprimir de um dispositivo com fio ou sem fio, sem utilizar um driver de impressão.



Nota:

- Nem todos os aplicativos são compatíveis com AirPrint®.
- Os dispositivos sem fio devem se unir à mesma rede sem fio que a impressora.
- Para que o AirPrint funcione, os protocolos IPP e Bonjour® (mDNS) devem ser ativados.
- O dispositivo que envia o trabalho AirPrint deve estar na mesma sub-rede que a impressora. Para permitir que os dispositivos executem impressão de sub-redes diferentes, configure sua rede para passar o tráfego mDNS pelas redes.
- O dispositivo Mac OS deve ser Mac OS 10.10 ou mais recente.
- As impressoras habilitadas para AirPrint funcionam com todos os modelos de iPad, iPhone (3GS ou mais recente) e iPod touch (terceira geração ou mais recente) com a versão mais recente do iOS.

1. No computador, abra um navegador da Web. No campo de endereço, digite o endereço IP da impressora e pressione **Enter** ou **Return**.

 **Nota:** Se você não souber o endereço IP da impressora, consulte [Localização do endereço IP de sua impressora](#).

2. No Embedded Web Server, clique em **Início** → **Conectividade**.

 **Nota:** Se este recurso não aparecer, faça login como administrador do sistema.

3. Em Impressão móvel, clique em **AirPrint**.

- Para ativar o AirPrint, clique no botão de alternância **Ativar**.



Nota: O AirPrint é ativado por padrão quando os protocolos IPP e Bonjour® (mDNS) estão ativados.

- Para alterar o nome da impressora, digite um novo nome no campo Nome.
 - Use o campo Local para inserir o local da impressora.
 - Para inserir um local físico ou endereço para a impressora, no campo Localização Geográfica, insira as coordenadas geográficas de latitude e longitude na forma decimal. Por exemplo, use coordenadas como 45.325026, -122.766831 para um local.
- Clique em **OK**.
 - Para ativar as alterações, quando solicitado clique em **Reiniciar agora**.

Configuração do Google Cloud Print

Google Cloud Print permite a impressão de documentos armazenados na nuvem sem utilizar um driver de impressão.

Antes de iniciar:

- Configure uma conta de e-mail Google.
- Configure a impressora para usar IPv4.
- Defina as configurações do Servidor Proxy, conforme necessário.

Para configurar o Google Cloud Print:

- No computador, abra um navegador da Web. No campo de endereço, digite o endereço IP da impressora e pressione **Enter** ou **Return**.



Nota: Se você não souber o endereço IP da impressora, consulte [Localização do endereço IP de sua impressora](#).

- No Embedded Web Server, clique em **Página inicial** → **Conectividade**.
- Em Impressão móvel, clique em **Google Cloud Print**.
- Para ativar o Google Cloud Print, clique no botão de alternância **Ativar**.
- Clique em **OK**.
- Reinicie a impressora e aguarde dois minutos para que a impressora se conecte.
- Atualize o navegador da Web e, em Impressão móvel, clique em **Google Cloud Print**.
- Clique em **Registro da impressora**.
- Clique em **Registrar**.
É impressa uma página de registro da impressora.
- Para registrar a impressora, no seu navegador da Web, digite o URL fornecido, ou use o seu telefone celular para digitalizar o código de barras.
Depois que a impressora for registrada, aparecerá uma janela de status de confirmação.
- Para acessar a função Google Cloud Print, na sua conta Google, clique em **Gerenciar a sua impressora**.



Nota: O nome da impressora padrão aparece neste formato: Nome do modelo (endereço MAC).

Instalação do software

Antes de instalar o software do driver, verifique se a impressora está conectada a uma tomada elétrica, ligada, conectada corretamente e tem um endereço de IP válido. O endereço IP geralmente aparece no canto superior direito do painel de controle. Se você não conseguir localizar o endereço IP, consulte [Localização do endereço IP de sua impressora](#).

 **Nota:** Se o *Software and Documentation disc* (CD de software e documentação) não estiver disponível, faça download dos drivers mais recentes em www.xerox.com/office/VLC7000drivers.

Requisitos do sistema operacional

- Windows 7, Windows 8.1, Windows Server 2008, Windows 10, Windows Server 2008 R2 e Windows Server 2012.
- Macintosh OS X versão 10.10 ou posterior.
- UNIX e Linux: A sua impressora suporta conexão com várias plataformas UNIX através da interface em rede.

Instalação dos drivers de impressão para uma Impressora de rede Windows

1. Insira o *Software and Documentation disc* (CD de software e documentação) na unidade apropriada do computador. Se o instalador não iniciar automaticamente, navegue até a unidade e dê um clique duplo no arquivo do instalador **Setup.exe**.
2. Selecione um modelo de impressora.
3. Clique em **Instalar drivers**.
4. Selecione **Instalar driver de impressão**.
5. No Acordo de licença, clique em **Concordo**.
6. Na lista de impressoras descobertas, selecione a sua impressora.

 **Nota:** Ao instalar drivers para uma impressora em rede, se não visualizar a sua impressora na lista, clique no botão **Endereço IP ou Nome DNS**. No campo Endereço IP ou Nome DNS, digite o endereço IP de sua impressora e clique em **Pesquisar** para localizar e selecionar sua impressora. Se você não souber o endereço IP da impressora, consulte [Localização do endereço IP de sua impressora](#).

7. Clique em **Avançar**.
8. Se desejar, você poderá dar um nome à sua impressora digitando um nome no campo **Nome da fila**.
9. Selecione um driver de impressão.
10. Clique em **Instalar**.
11. Se desejar, defina a impressora como a padrão.

 **Nota:** Antes de selecionar **Compartilhar impressora**, contate o administrador do sistema.

12. Para completar a instalação, clique em **Finalizar** e clique em **Fechar**.

Instalação dos drivers de impressão para uma Impressora USB Windows

1. Insira o *Software and Documentation disc (CD de software e documentação)* na unidade apropriada do computador. Se o instalador não iniciar automaticamente, navegue até a unidade e dê um clique duplo no arquivo do instalador **Setup.exe**.
2. Clique em **Instalar software**.
3. No Contrato de licença, selecione **Concordo** e, em seguida, clique em **Avançar**.
4. Para instalar o software suportado pela impressora, selecione **Software** e clique em **Avançar**.
5. Na janela Software e Documentação, desmarque a caixa de seleção das opções não desejadas.
6. Clique em **Avançar**.
7. Para completar a instalação, clique em **Finalizar**.

Instalar drivers e utilitários para Macintosh OS X

1. Insira o Software and Documentation disc (CD de software e documentação) na unidade apropriada do computador.



Nota: Os drivers de impressão mais recentes também estão disponíveis para download em www.xerox.com/office/VLC70XXdrivers.

2. Abra o Xerox® Print Drivers 3.xx.x.dmg/.pkg, como requerido por sua impressora.
3. Para executar o Xerox® Print Drivers 3.xx.x.dmg/.pkg, clique duas vezes no nome de arquivo apropriado.
4. Quando for solicitado, clique em **Continuar**.
5. Para aceitar o acordo de licença, clique em **Concordo**.
6. Para aceitar o local atual de instalação, clique em **Instalar**, ou selecione um outro local para os arquivos de instalação e, em seguida, clique em **Instalar**.
7. Se solicitado, digite sua senha e clique em **OK**.
8. Na lista de impressoras descobertas, selecione a sua impressora. Em seguida, clique em **Avançar**.
9. Se a sua impressora não aparecer na lista de impressoras descobertas:
 - a. Clique em **Ícone de impressora de rede**.
 - b. Digite o endereço IP da impressora e clique em **Continuar**.
 - c. Selecione sua impressora na lista de impressoras descobertas e clique em **Continuar**.
10. Se sua impressora não foi detectada, verifique se ela está ligada e se o cabo Ethernet ou USB está conectado corretamente.
11. Para aceitar a mensagem da fila de impressão, clique em **OK**.
12. Marque ou desmarque as caixas de seleção **Definir impressora como padrão** e **Imprimir uma página de teste**.
13. Clique em **Continuar** e clique em **Fechar**.

Instalação de drivers e utilitários para UNIX e Linux

Para obter mais informações sobre a instalação de drivers de impressão e utilitários para UNIX e Linux, consulte [Impressão em UNIX e Linux](#).

Instalação da impressora como dispositivo de serviço da Web

O Serviços da Web em dispositivos (WSD) permite que os clientes descubram e acessem um dispositivo remoto e seus serviços associados em uma rede. WSD aceitam descoberta, controle e utilização de dispositivo.

Instalação de uma impressora WSD usando o Assistente para adicionar dispositivo

1. No computador clique em **Iniciar**. Em seguida, selecione **Dispositivos e impressoras**.
2. Para iniciar o Assistente para adicionar dispositivo, clique em **Adicionar um dispositivo**.
3. Na lista dos dispositivos disponíveis, selecione o que deseja utilizar e clique em **Avançar**.



Nota: Se a impressora que você deseja usar não aparecer na lista, clique no botão **Cancelar**. Adicione a impressora de WSD manualmente utilizando o Assistente para adicionar impressora.

4. Clique em **Fechar**.

Instalação de uma impressora WSD usando o Assistente para adicionar impressora

1. No computador clique em **Iniciar** e, em seguida, selecione **Dispositivos e impressoras**.
2. Para iniciar o Assistente para adicionar impressora, clique em **Adicionar uma impressora**.
3. Clique em **Adicionar uma impressora em rede, sem fio ou Bluetooth**.
4. Na lista dos dispositivos disponíveis, selecione o que deseja utilizar e clique em **Avançar**.
5. Se a impressora que você deseja utilizar não aparece na lista, clique em **A impressora que eu quero não está na lista**.
6. Selecione **Adicionar uma impressora utilizando um endereço TCP/IP ou nome de host** e clique em **Avançar**.
7. No campo Tipo de dispositivo, selecione **Dispositivo de serviços da Web**.
8. Insira o endereço IP da impressora no campo Nome do host ou Endereço IP e clique em **Avançar**.
9. Clique em **Fechar**.

Mais informações

Você pode obter mais informações sobre sua impressora nestas fontes:

Recurso	Local
<i>Guia de instalação</i>	Fornecido com a impressora.
Outras documentações para sua impressora	www.xerox.com/office/VLC7000docs
Recommended Media List (Lista de materiais recomendados)	Estados Unidos: www.xerox.com/rmlna União Europeia: www.xerox.com/rmleu
As informações sobre assistência técnica para a sua impressora, incluindo Assistência técnica on-line, Assistente de suporte on-line e download de drivers de impressão.	www.xerox.com/office/VLC7000support
Páginas de informações	Imprimir a partir do painel de controle. Para obter detalhes, consulte Impressão das páginas de informações .
Solicitação de suprimentos para a sua impressora	www.xerox.com/office/VLC7000supplies
Local de vendas e Assistência técnica para o cliente	www.xerox.com/office/worldcontacts
Registro da impressora	www.xerox.com/register
Loja on-line Xerox® Direct	www.direct.xerox.com

Adaptação e personalização

Este capítulo contém:

- [Visão geral de adaptação e personalização](#) 52
- [Personalização ou adaptação da tela inicial](#)..... 53
- [Personalização ou adaptação de aplicativos](#) 54

Visão geral de adaptação e personalização

Este capítulo fornece informações sobre como adaptar e personalizar o seu dispositivo para atender às demandas específicas dos seus fluxos de trabalho.



Você pode personalizar seus aplicativos, ocultá-los ou exibi-los na tela inicial e reorganizar a ordem de exibição para atender às prioridades do seu trabalho. Para cada aplicativo, você pode ocultar ou exibir funções individuais e configurar padrões para atender às necessidades do seu grupo de trabalho. Você pode salvar as configurações de trabalho para uso repetido.

A personalização permite que os usuários trabalhem de modo mais produtivo.



Quando são configuradas contas de usuário individuais no dispositivo, você pode personalizar o dispositivo para atender às necessidades específicas do usuário. Você pode configurar a sua página inicial pessoal para ocultar ou exibir apenas os aplicativos que usa. As listas de funções podem ser adaptadas aos requisitos do seu trabalho. As configurações padrão podem ser específicas para cada aplicativo, e as configurações para trabalhos regulares podem ser salvas para o seu uso.

As opções de personalização garantem que as funções e recursos exibidos atendam às necessidades individuais do usuário, melhorando a sua eficiência.

Personalização ou adaptação da tela inicial

Ocultar e exibir um aplicativo na tela inicial

1. No painel de controle da impressora, pressione o botão **Home** (Página inicial).
2. Toque em **Customize** (Personalizar).
3. Para exibir um aplicativo instalado que inicialmente está oculto:
 - a. Toque no ícone **Mais (+)**.
 - b. Toque no aplicativo que deseja que apareça no painel de controle.
 - c. Toque em **Done** (Concluído).
4. Para ocultar um aplicativo instalado:
 - a. No aplicativo, toque em **X**.
 - b. Toque em **Done** (Concluído).
5. Verifique se apenas os aplicativos selecionados aparecem na tela Inicial.

Reorganização de aplicativos na tela inicial

1. No painel de controle da impressora, pressione o botão **Home** (Página inicial).
2. Toque em **Customize** (Personalizar).
3. Toque e mantenha o toque no aplicativo desejado.
4. Arraste o aplicativo para o novo local.
5. Solte o aplicativo.
6. Toque em **Done** (Concluído).
7. Verifique se os aplicativos aparecem no local correto na tela Inicial.

Personalização ou adaptação de aplicativos

A personalização permite que você modifique as funções disponíveis, exclua um pré-ajuste salvo ou remova as configurações personalizadas aplicadas a um aplicativo.

Personalização ou adaptação da lista de funções

Para personalizar a lista Funções para um aplicativo:

1. No painel de controle da impressora, pressione o botão **Home** (Página inicial).
2. Toque no aplicativo desejado.
3. Vá até o final e toque em **Personalizar**.
4. Toque em **Lista de funções**.



Nota: Para os administradores conectados, uma janela aparecerá solicitando que você confirme se as mudanças são para um convidado ou para você.

5. Toque na opção específica.
 - Para ocultar uma função, para a função desejada, toque no ícone de **Olho**. Para indicar que a função está oculta, o ícone de Olho é exibido com uma linha cruzando-o.
 - Para exibir uma função, para a função desejada, toque no ícone de **Olho**. Para indicar que a função está visível, o ícone de Olho é exibido sem a linha.
6. Para reorganizar as funções do menu, toque e arraste as funções colocando-as na ordem desejada.
7. Para salvar a configuração atual, toque em **Done** (Concluído).

Salvar pré-ajustes

Você pode usar essa função para salvar uma combinação específica de configurações do aplicativo para futuros trabalhos. Você pode salvar as configurações com um nome e recuperá-las para uso posterior.

Para salvar as configurações atuais do aplicativo:

1. No painel de controle da impressora, pressione o botão **Página inicial**.
2. Toque no aplicativo desejado.
3. Selecione as configurações do trabalho.
4. Vá até o final e toque em **Salvar**.
5. Toque em **Salvar como novo pré-ajuste**.
6. Toque em **Inserir nome do pré-ajuste** e insira o nome do pré-ajuste usando o teclado.
7. Toque em **Avançar**.
8. Selecione um ícone que melhor descreva o pré-ajuste que você está criando.
9. Toque em **Concluído**.



Nota: O pré-ajuste é armazenado na função Pré-ajuste.

Exclusão de um pré-ajuste salvo

Para excluir um pré-ajuste salvo:

1. No painel de controle da impressora, pressione o botão **Início**.
2. Toque no aplicativo desejado.
3. Vá até o final e toque em **Personalizar**.
4. Toque em **Pré-ajustes**:
5. Toque no ícone **Lixeira** que corresponde ao pré-ajuste que você deseja excluir.
6. Quando solicitado, toque em **Excluir**.
7. Toque em **Concluído**.

Remoção de personalização de aplicativo usando o painel de controle

Para remover as configurações atuais de personalização do aplicativo:

1. No painel de controle da impressora, pressione o botão **Página inicial**.
2. Toque no aplicativo desejado.
3. Vá até o final e toque em **Personalizar**.
4. Toque em **Remover personalização do aplicativo**.
5. Quando solicitado, toque em **OK**.

Aplicativos Xerox®

Este capítulo contém:

- Xerox® App Gallery..... 58
- Dispositivo..... 61
- Trabalhos 65
- USB..... 71
- @PrintByXerox..... 73

Os aplicativos Xerox® são um portal para os recursos e funções do seu dispositivo. Existem aplicativos padrão já instalados e que são exibidos na tela Inicial. Há também aplicativos que estão instalados como padrão, porém eles ficam ocultos quando o seu dispositivo é usado pela primeira vez.

Para obter mais informações sobre como personalizar a tela Inicial e as funções dos aplicativos, consulte [Adaptação e personalização](#).

Há vários aplicativos disponíveis para download e instalação no Xerox® App Gallery. Dentre eles estão os aplicativos Xerox® Extensible Interface Platform (EIP). Os aplicativos EIP permitem que você instale aplicativos seguros designados para impressoras compatíveis.

Xerox® App Gallery

Visão geral do Xerox® App Gallery



Use o Xerox® App Gallery para encontrar aplicativos que ofereçam novas funções ou recursos para o seu dispositivo. O Xerox® App Gallery oferece acesso direto a aplicativos que podem melhorar sua produtividade, simplificar fluxos de trabalho e proporcionar uma melhor experiência ao usuário.

O Xerox® App Gallery permite que você navegue e atualize aplicativos facilmente. Você pode procurar na biblioteca do aplicativo sem efetuar login. A faixa móvel fornece uma exibição ativa de aplicativos, ou você pode rolar a lista completa de aplicativos. Para obter mais detalhes sobre um aplicativo, toque no nome do aplicativo na lista.

Para usar o aplicativo Xerox® App Gallery, assegure-se de que o seu dispositivo use uma conexão de rede sem fio ou com fio.

 **Nota:** Se o dispositivo estiver hospedado em um servidor local dentro de um firewall e houver um proxy habilitado, configure uma exceção de proxy no dispositivo.

Para obter mais informações e instruções sobre como usar o Xerox® App Gallery, consulte o Guia do usuário do Xerox® App Gallery disponível em www.xerox.com/office/VLC7000docs.

Criar uma conta do Xerox® App Gallery

Como uma conta do App Gallery, você tem acesso a todos os aplicativos disponíveis para o seu dispositivo. A conta do App Gallery permite que você visualize e adquira aplicativos, instale aplicativos no seu dispositivo e gerencie seus aplicativos e licenças.

 **Nota:** Se você tiver uma conta existente do Xerox® App Gallery, consulte [Fazendo login na conta do Xerox® App Gallery](#).

Para criar uma conta do App Gallery usando o painel de controle:

1. No painel de controle da impressora, pressione o botão **Home** (Página inicial).
2. Toque em **Xerox App Gallery**.
3. Faça da seguinte maneira:
 - No painel de rolagem azul, toque em **Criar conta do App Gallery agora**.
 - Para fazer login, toque no ícone de **Pessoa**. Toque na parte superior da página Login e depois toque em **Solicitar uma conta**.

 **Nota:** O teclado cobre o link Solicitar uma conta. Para revelar o link Solicitar uma conta, toque na parte superior da página Fazer login ou minimize o teclado.

4. Insira um endereço de e-mail válido usando o teclado na tela de seleção por toque e toque em **Inserir**.

Uma mensagem é exibida informando que as instruções de finalização foram enviadas ao endereço de e-mail inserido. Toque em **Fechar**.

5. Acesse a conta de e-mail do endereço de e-mail que você forneceu ao Xerox® App Gallery.
6. Abra o e-mail de solicitação de conta e clique no link da URL fornecido para acessar a página Criar conta. Clique em **Concordo**.
7. Leia e aceite os Termos de Uso. Para continuar a criação de uma conta, clique em **Concordo**.

8. Insira as informações necessárias nos campos apropriados:
 - ID do Usuário
 - Senha
 - Confirmar senha
 - Nome e sobrenome
 - Nome da empresa
 - País
9. Clique em **OK**.
Depois que a conta for criada, aparecerá uma mensagem de confirmação.
10. No painel de controle da impressora, faça login na sua conta do App Gallery.

Fazendo login na conta do Xerox® App Gallery

Ao fazer login no App Gallery, será possível procurar os aplicativos disponíveis, bem como instalar e atualizar os aplicativos.

Para fazer login na sua conta do App Gallery:

1. No painel de controle da impressora, pressione o botão **Home** (Página inicial).
2. Toque em **Xerox® App Gallery**.
3. Para fazer login, toque no ícone de **Pessoa**.
4. Insira seu nome de usuário usando o teclado na tela de seleção por toque e toque em **Inserir**.
5. Insira sua senha usando o teclado da tela de seleção por toque e toque em **Entrar** ou **OK**.

O Xerox® App Gallery é aberto.

Instalação ou atualização de um aplicativo a partir do Xerox® App Gallery

Os aplicativos Xerox® adicionam, estendem ou personalizam a funcionalidade do seu dispositivo. Você pode usar o Xerox® App Gallery para procurar e instalar aplicativos no painel de controle do dispositivo.

Instalação de um aplicativo do App Gallery

Para instalar um aplicativo do App Gallery:

1. No painel de controle da impressora, pressione o botão **Home** (Página inicial).
2. Toque em **Xerox App Gallery**. O App Gallery é aberto.
 -  **Nota:** Você pode procurar no App Gallery e exibir as descrições dos aplicativos sem estar conectado. Para instalar os aplicativos, você deve fazer login no App Gallery.
3. Toque no ícone de **Pessoa**.
 - a. Insira seu nome de usuário usando o teclado na tela de seleção por toque e toque em **Inserir**.
 - b. Insira sua senha usando o teclado da tela de seleção por toque e toque em **Entrar** ou **OK**.
4. Toque no aplicativo desejado e em **Instalar**. O Contrato de licença é exibido.

5. Toque em **Concordo**. O processo de instalação é iniciado.



Nota: Se o aplicativo não for instalado com sucesso, para tentar reprocessar a instalação, toque em **Instalar**.

6. Quando a instalação for concluída, toque no **X**.
O aplicativo aparece na lista de aplicativos instalados.

Atualização de um aplicativo do App Gallery

Para atualizar um aplicativo a partir do Xerox® App Gallery:

1. No painel de controle da impressora, pressione o botão **Home** (Página inicial).
2. Toque em **Xerox App Gallery**. O App Gallery é aberto.



Nota: Você pode procurar no App Gallery e exibir as descrições dos aplicativos sem estar conectado. Para atualizar os aplicativos, você deve fazer login no App Gallery.

3. Toque no ícone de **Pessoa**.
 - a. Insira seu nome de usuário usando o teclado na tela de seleção por toque e toque em **Inserir**.
 - b. Insira sua senha usando o teclado da tela de seleção por toque e toque em **Entrar** ou **OK**.
4. Toque em **Instalado**. A lista mostra todos os aplicativos instalados e os aplicativos qualificados para atualização. Você pode atualizar aplicativos individualmente ou todos de uma vez. Toque no aplicativo desejado e, em seguida, toque em **Atualizar** ou em **Atualizar tudo**. O Contrato de licença é exibido para cada aplicativo.



Nota: Se nenhuma atualização estiver disponível, o recurso de atualização não será exibido.

5. Para aceitar os contratos de licença, toque em **Concordo** para cada aplicativo.
6. Quando a atualização for concluída, toque no **X**.

Logout da sua conta do App Gallery

Para fazer logout da sua conta do Xerox® App Gallery:

1. Toque no ícone de **Pessoa**.
2. Toque em **Logout**.

Dispositivo

Visão geral do dispositivo















O aplicativo Dispositivo dá acesso a informações sobre a sua impressora, incluindo o número de série e o modelo. Você pode ver o status das bandejas de papel, informações de faturamento e suprimentos e imprimir páginas de informações.

Você pode configurar várias opções de Dispositivo para atender às suas necessidades individuais. Para obter detalhes sobre a definição de todas as configurações de Dispositivos, consulte o *Guia do Administrador do Sistema* em www.xerox.com/office/VLC7000support.

Opções de Dispositivo

As opções de Dispositivo a seguir estão disponíveis:

Opção		Descrição
	Idioma	O idioma permite que você selecione o idioma que aparece no painel de controle.
	Sobre	A opção Sobre oferece uma visão geral do seu dispositivo e de suas configurações atuais e status. Você pode acessar Impressão das páginas de informações e relatórios usando esta opção.
	Atualização de Software	Use esta opção para verificar se há atualizações de software e configurar as atualizações.
	Notificações	Use a opção Notificações para ver os detalhes dos alertas atuais e falhas no dispositivo. O botão Histórico exibe os códigos de falha e a data em que a falha ocorreu no dispositivo.
	Bandejas de papel	Use a opção Bandejas de Papel para ver o tamanho, o tipo e a cor definidos para cada papel e o status da capacidade da bandeja.
	Consumíveis	Use a opção Suprimentos para monitorar o status dos componentes que você pode substituir. O nível do suprimento e o número estimado de impressões ou dias restantes para cada unidade são exibidos.
	Faturamento/Uso	Use a opção Faturamento/Uso para ver o número de série e o número total de impressões feitas por seu dispositivo.
	Geral	Use a opção Geral para personalizar as configurações como modos de economia de energia, data e hora e brilho do painel de controle. Você pode definir as configurações em Geral usando o painel de controle do dispositivo ou usando o Embedded Web Server.
	Aplicativos	Use Aplicativos para selecionar as configurações para os aplicativos instalados no seu dispositivo.

Opção		Descrição
	Conectividade	Use a opção Conectividade para definir as configurações de rede no painel de controle ou para ingressar em outra rede sem fio.
	Suporte	Use esta opção para acessar e imprimir as Páginas de Suporte para ajudar na solução de erros.
	Restaurações	Use a opção Restaurações para redefinir as configurações do dispositivo e fontes, formulários e macros com as configurações padrão de fábrica.

Para obter detalhes sobre a definição das configurações da impressora, consulte o *Guia do Administrador do Sistema* em www.xerox.com/office/VLC7000docs.

Sobre

A opção Sobre oferece uma visão geral do seu dispositivo e das configurações atuais e status. Você pode acessar [Impressão das páginas de informações](#) e relatórios usando esta opção.

Status de suprimentos

Verifique o status e a porcentagem de vida útil restante dos consumíveis da impressora utilizando o painel de controle ou o Embedded Web Server. Quando os consumíveis da impressora estão próximos da hora de substituição, um alerta de aviso aparece no painel de controle. Você pode personalizar os alertas que são exibidos no painel de controle e configurar os e-mails de notificação dos alertas.

Para ver o status dos suprimentos e configurar alertas usando o Embedded Web Server, consulte o *Guia do Administrador do Sistema* em www.xerox.com/office/VLC7000docs.

Verificação do status de consumíveis no painel de controle

1. Para ver as informações de status dos consumíveis da impressora, toque em **Dispositivo** → **Suprimentos**.
2. Para visualizar detalhes sobre um item específico, incluindo os códigos de peça para nova solicitação, toque no item específico.
3. Para retornar à tela Suprimentos, toque em **X**.
4. Para retornar à tela Dispositivo, toque na seta para trás.

Personalização das configurações de alerta de suprimentos

1. Para personalizar os alertas exibidos para os consumíveis da impressora, toque em **Dispositivo** → **Suprimentos** → **Configuração de alertas**.
2. Para ativar os alertas de suprimentos que aparecem no painel de controle, toque no botão de alternância **Ativar alertas**.
3. Para configurar a impressora para mostrar um alerta quando atingir um nível percentual específico de uso, toque no item e selecione o percentual.
4. Para personalizar os alertas para cada item consumível, ou para ativar ou desativar um alerta, toque no botão de alternância.

5. Para retornar à tela Suprimentos, toque em **X**.
6. Para retornar à tela Dispositivo, toque na seta para trás.

Configuração de alertas de e-mail

Para ver o status dos suprimentos e configurar alertas usando o Embedded Web Server, consulte o *Guia do Administrador do Sistema* em www.xerox.com/office/VLC7000docs.

1. Para configurar os alertas a enviar para um endereço de e-mail, toque em **Dispositivo** → **Suprimentos** → **Alertas de e-mail**.
2. Para inserir um endereço de e-mail, toque em **Adicionar e-mail** e depois toque em **Inserir endereço de e-mail**.
3. Use o teclado da tela de seleção por toque para inserir um endereço de e-mail, ou selecione uma entrada no Catálogo de endereços e toque em **OK**.
4. Adicione mais endereços de e-mail, se necessário.
5. Para personalizar os alertas para cada item consumível, ou para ativar ou desativar um alerta, toque no botão de alternância.
6. Para sair do menu, toque em **OK**.
7. Para retornar à tela Dispositivo, toque na seta Voltar.

Contadores de faturamento e uso

O menu Faturamento/Usos exibe o número total de imagens que a impressora gera ou imprime durante sua vida útil. Não é possível redefinir os contadores. Uma página é computada como uma face de uma folha de papel. Por exemplo, uma folha de papel impressa nas duas faces equivale a duas impressões, ou duas imagens.

Para visualizar os contadores de faturamento e uso:

1. No painel de controle da impressora, pressione o botão **Início**.
2. Toque em **Dispositivo** → **Faturamento/Usos**.
3. Para visualizar mais detalhes, toque em **Contadores de uso** e selecione uma opção.
 - **Contadores de impressões:** Esta opção fornece o número de impressões feitas pela impressora. O número de impressões pode não ser igual ao número de folhas contadas, dependendo da configuração da impressora. Se a impressora estiver contar folhas grandes como impressões grandes ou como várias impressões pequenas, o número de impressões poderá ser diferente.
 - **Contadores de folhas:** Esta opção fornece o número de impressões feitas pela impressora. Impressões em folhas de 2 faces são identificadas como uma linha separada de folhas de 1 face.
 - **Todos os contadores de uso:** Esta opção fornece todas as informações de uso da impressora.
4. Para retornar à tela Faturamento/Usos, toque na seta para trás.
5. Para retornar à tela Dispositivo, toque na seta Voltar.

Restaurar aos padrões de fábrica

A memória não volátil (MNVRAM) armazena as configurações da impressora, mesmo depois de desligada. A função Restaurar padrões de fábrica apaga todas as configurações e retorna a impressora para o estado original de fábrica. Todos os trabalhos, pré-ajustes, aplicativos e configurações do dispositivo são restaurados. Se a impressora incluir um disco rígido, o disco será reinicializado. Quando concluído, a impressora é reiniciada e, em seguida, exibe o Assistente de instalação.

Para restaurar os padrões de fábrica da impressora:

1. No painel de controle da impressora, pressione o botão **Início**.
2. Toque em **Dispositivo** → **Restaurações** → **Restaurar padrões de fábrica**.
3. Na mensagem exibida, toque em **Redefinir**.
4. Quando a atualização do software for concluída, a impressora será reinicializada.

Serviços remotos

Você pode usar a opção Serviços Remotos no Embedded Web Server para enviar informações de erro e uso à equipe de suporte técnico da Xerox para ajudar seu pessoal a resolver os problemas rapidamente.

Para obter informações sobre a ativação de Serviços Remotos e como carregar informações para a Xerox, consulte o *Guia do Administrador do Sistema* em www.xerox.com/office/VLC7000docs.

Trabalhos

Visão geral de Trabalhos



Use Trabalhos para exibir os trabalhos atuais, impressão salva, trabalhos pessoais e protegidos e exibir detalhes de trabalhos concluídos. Você pode pausar, excluir, imprimir ou visualizar o andamento ou os detalhes de um determinado trabalho.

Gerenciamento de trabalhos

No menu Trabalhos no painel de controle, é possível visualizar listas de trabalhos ativos, trabalhos protegidos ou trabalhos concluídos. Você pode pausar, excluir, imprimir ou visualizar o andamento ou os detalhes de um determinado trabalho. Na janela Trabalhos, no servidor Web incorporado, é possível visualizar uma lista de trabalhos de impressão ativos e concluídos. Para obter mais informações, consulte [Gerenciamento de trabalhos usando o Embedded Web Server](#).

Um trabalho de impressão pode ser retido pela impressora quando ela não conseguir completar um trabalho. Por exemplo, quando a impressora precisar de atenção, papel ou suprimentos. Quando o problema for resolvido, a impressora automaticamente retomará a impressão. Quando você envia um trabalho de impressão protegida, ele fica retido até que você o libere, digitando uma senha no painel de controle. Para obter mais informações, consulte [Impressão de tipos de trabalhos especiais](#).

Pausar o Trabalho de impressão com a Opção Excluir esse trabalho

1. No painel de controle da impressora, pressione o botão **Home** (Página inicial).
2. Toque em **Trabalhos** e, em seguida, toque no nome do trabalho de impressão.
3. Siga um destes procedimentos:
 - Para pausar o trabalho de impressão, toque em **Pausa**. Para continuar o trabalho de impressão, toque em **Retomar**.
 - Para excluir o trabalho de impressão, toque em **Excluir**. Quando solicitado, toque em **Delete** (Excluir).



Nota: Se não fizer uma seleção em 60 segundos, o trabalho será retomado automaticamente.

4. Para retornar à Tela inicial, pressione o botão **Início**.

Visualizar, imprimir ou excluir trabalhos salvos e protegidos



Nota:

- O administrador do sistema pode impedir que os usuários excluam trabalhos. Se um administrador do sistema impediu a exclusão de trabalhos, você poderá visualizar os trabalhos, mas não poderá excluí-los.
 - Somente o usuário que enviou o trabalho ou o administrador do sistema é que poderá excluir um trabalho de Impressão protegida.
1. No painel de controle da impressora, pressione o botão **Início**.
 2. Para visualizar uma lista de trabalhos ativos e concluídos, toque em **Trabalhos**.

3. Para exibir uma lista específica de tipos de trabalho, clique em uma opção.
 - Para visualizar os Trabalhos salvos, toque em **Trabalhos salvos**. Para imprimir o trabalho, toque no trabalho, insira a quantidade e toque em **OK**. Para excluir o trabalho, toque no ícone de **Lixeira** e depois toque em **Excluir**.
 - Para visualizar os trabalhos Pessoais, toque em **Trabalhos pessoais e protegidos**. Para imprimir os trabalhos, toque na pasta e toque em **Imprimir tudo** ou **Excluir tudo**.
 - Para Trabalhos protegidos, toque em **Trabalhos pessoais e protegidos**. Toque na pasta, insira a senha numérica e toque em **OK**. Para imprimir um Trabalho protegido, toque no trabalho. Para imprimir ou excluir todos os trabalhos na pasta, toque em **Imprimir tudo** ou **Excluir tudo**.
4. Para visualizar os detalhes sobre um trabalho, clique no trabalho.
5. Para retornar à Tela inicial, pressione o botão **Início**.

Imprimir um trabalho retido por falta de recursos

1. No painel de controle da impressora, pressione o botão **Início**.
2. Toque em **Trabalhos**.
3. Na lista de trabalhos, toque no nome do trabalho retido. Os recursos necessários para o trabalho aparecem no painel de controle.
4. Siga um destes procedimentos:
 - Para imprimir o trabalho, reabasteça com os recursos necessários. O trabalho é retomado automaticamente quando os recursos necessários estiverem disponíveis. Se o trabalho não imprimir automaticamente, toque em **Retomar**.
 - Para excluir o trabalho de impressão, toque em **Excluir**. Quando solicitado, toque em **Excluir**.
5. Para retornar à Tela inicial, pressione o botão **Início**.

Gerenciamento de tipos de trabalhos especiais

Tipos de trabalho especiais permitem a você enviar um trabalho de impressão do computador e depois imprimi-lo do painel de controle da impressora. Selecione os tipos especiais de trabalho no driver de impressão, na guia Opções de Impressão, em Tipo de trabalho.

Trabalhos salvos

Trabalhos salvos são documentos enviados para a impressora e, salvo se excluídos, armazenados nela para uso futuro. Qualquer usuário pode imprimir ou excluir um Trabalho salvo.

Para imprimir um trabalho salvo, consulte [Impressão de um trabalho salvo](#).

Impressão de um trabalho salvo

1. Em seu aplicativo de software, acesse as configurações de impressão. Na maioria dos aplicativos de software, pressione **CTRL+P** no Windows, ou **CMD+P** no Macintosh.
2. Selecione a impressora e, em seguida, abra o driver de impressão.
 - Para Windows, clique em **Propriedades da impressora**. O título do botão pode variar dependendo do aplicativo.
 - No Macintosh, na janela Impressão, clique em **Opções de impressão** e depois selecione **Funções Xerox**.
3. Para Tipo de trabalho, selecione **Trabalho salvo**.

4. Digite um nome de trabalho ou selecione um nome na lista e clique em **OK**.
5. Selecione outras opções de impressão desejadas.
 - No Windows, clique em **OK** e em **Imprimir**.
 - No Macintosh, clique em **Imprimir**.

Liberando um trabalho salvo

1. No painel de controle da impressora, pressione o botão **Início**.
2. Toque em **Trabalhos**.
3. Para visualizar os Trabalhos salvos, toque em **Trabalhos salvos**.
4. Para imprimir o Trabalho salvo, toque no nome do trabalho, digite a quantidade e toque em **OK**.
5. Para excluir o documento após a impressão, no trabalho, toque no ícone **Lixeira** e, na mensagem exibida, toque em **Excluir**.
6. Para retornar à Tela inicial, pressione o botão **Início**.

Impressão protegida

Use Impressão protegida para imprimir informações sensíveis ou confidenciais. Após o envio do trabalho, ele será retido na impressora até que você insira a senha no painel de controle.

Para imprimir um trabalho de Impressão protegida, consulte [Imprimir um trabalho de impressão protegida](#).

Imprimir um trabalho de impressão protegida

1. Em seu aplicativo de software, acesse as configurações de impressão. Na maioria dos aplicativos de software, pressione **CTRL+P** no Windows, ou **CMD+P** no Macintosh.
2. Selecione a impressora e, em seguida, abra o driver de impressão.
 - Para Windows, clique em **Propriedades da impressora**. O título do botão varia dependendo do aplicativo.
 - No Macintosh, na janela Impressão, clique em **Visualizar** e selecione **Funções Xerox**.
3. Para Tipo de trabalho, selecione **Impressão protegida**.
4. Digite a senha, confirme a senha e clique em **OK**.
5. Selecione outras opções de impressão desejadas.
 - No Windows, clique em **OK** e em **Imprimir**.
 - No Macintosh, clique em **Imprimir**.

Liberação de um trabalho de impressão protegida

1. No painel de controle da impressora, pressione o botão **Início**.
2. Toque em **Trabalhos**.
3. Para ver trabalhos de Impressão protegida, toque na guia **Trabalhos pessoais e protegidos**.
4. Toque em sua pasta.
5. Insira o número da senha e toque em **OK**.

6. Selecione uma opção:
 - Para imprimir um trabalho de Impressão protegida, toque no trabalho.
 - Para imprimir todos os trabalhos na pasta, toque em **Imprimir tudo**.
 - Para excluir um trabalho de Impressão protegida, toque no ícone de **Lixeira**. Quando solicitado, toque em **Excluir**.
 - Para excluir todos os trabalhos na pasta, toque em **Excluir tudo**.



Nota: Depois que um trabalho de Impressão protegida for impresso, ele será excluído automaticamente.

7. Para retornar à Tela inicial, pressione o botão **Início**.

Impressão pessoal

Impressão pessoal permite a você armazenar um documento na impressora e depois imprimi-lo do painel de controle.



Nota: A função Impressão Pessoal fica disponível apenas em um computador Windows que imprime em uma impressora de rede.

Uma impressão Pessoal é um tipo de trabalho salvo com essas funções:

- Um trabalho de Impressão Pessoal aparece em uma pasta cujo nome é a ID de usuário associada ao trabalho de impressão.
- Um trabalho de Impressão Pessoal não usa senha.
- Qualquer usuário pode imprimir ou excluir um trabalho de impressão pessoal.
- Você pode imprimir todos os trabalhos na lista ao mesmo tempo, excluir um trabalho individual ou excluir todos os trabalhos na lista.
- Depois de um trabalho de Impressão pessoal ser impresso, ele será excluído automaticamente.

Para imprimir um trabalho de Impressão pessoal, consulte [Impressão de um trabalho de impressão pessoal](#).

Impressão de um trabalho de impressão pessoal

1. Em seu aplicativo de software, acesse as configurações de impressão. Na maioria dos aplicativos de software, clique em **Arquivo** → **Imprimir**, ou pressione **CTRL+P** no Windows.
2. Selecione sua impressora e clique em **Propriedades da impressora**. O título do botão varia dependendo do aplicativo.
3. Em Tipo de trabalho, selecione **Impressão pessoal**.
4. Selecione as outras opções de impressão desejadas e clique em **OK**.
5. Para enviar o trabalho para a impressora, clique em **Imprimir**.

Liberação de um trabalho de impressão pessoal

1. No painel de controle da impressora, pressione o botão **Home** (Página inicial).
2. Toque em **Trabalhos**.
3. Para visualizar as Impressões pessoais, toque em **Trabalhos pessoais e protegidos**.
4. Toque em sua pasta.
5. Se for solicitada uma senha, toque em **Ignorar**.



Nota: Se a sua pasta contém trabalhos de Impressão pessoal e trabalhos de Impressão protegida, será exibida a solicitação de senha.

6. Selecione uma opção.
 - Para imprimir um trabalho de Impressão pessoal, toque no trabalho.
 - Para imprimir todos os trabalhos na pasta, toque em **Imprimir tudo**.
 - Para excluir todos os trabalhos na pasta, toque em **Excluir tudo**.
7. Para retornar à Tela inicial, pressione o botão **Início**.

Jogo de Amostra

O tipo de trabalho Jogo de amostra imprime uma cópia de um trabalho de impressão de diversas cópias, antes da impressão das cópias restantes. Após revisar o jogo de amostra, você pode imprimir as cópias restantes ou excluí-las no painel de controle da impressora.

Um Jogo de Amostra é um tipo de trabalho salvo com essas funções:

- Um Jogo de Amostra aparece em uma pasta cujo nome é a ID de usuário associada ao trabalho de impressão.
- Um Jogo de Amostra não usa senha.
- Qualquer usuário pode imprimir ou excluir um trabalho de Jogo de Amostra.
- Um Jogo de amostras imprime uma cópia de um trabalho para permitir a revisão do trabalho antes da impressão das cópias restantes.

Após o trabalho de Jogo de Amostra ser impresso, ele é excluído automaticamente.

Para imprimir um jogo de amostra, consulte [Impressão de um jogo de amostra](#).

Impressão de um jogo de amostra

1. Em seu aplicativo de software, acesse as configurações de impressão. Na maioria dos aplicativos de software, pressione **CTRL+P** no Windows, ou **CMD+P** no Macintosh.
2. Selecione a impressora e, em seguida, abra o driver de impressão.
 - Para Windows, clique em **Propriedades da impressora**. O título do botão varia dependendo do aplicativo.
 - No Macintosh, na janela Impressão, clique em **Visualizar** e selecione **Funções Xerox**.
3. Para Tipo de trabalho, selecione **Jogo de amostra**.
4. Selecione outras opções de impressão desejadas.
 - No Windows, clique em **OK** e em **Imprimir**.
 - No Macintosh, clique em **Imprimir**.

Liberar um jogo de amostra

1. No painel de controle da impressora, pressione o botão **Início**.
2. Para exibir trabalhos disponíveis, toque em **Trabalhos**.
3. Toque no trabalho Jogo de amostra.



Nota: A descrição do arquivo Jogo de amostra mostra o trabalho como Retido para impressão futura e mostra o número de cópias restantes do trabalho.

4. Selecione uma opção.
 - Para imprimir as demais cópias, toque em **Liberar**.
 - Para excluir as demais cópias do trabalho, toque em **Excluir**.
5. Para retornar à Tela inicial, pressione o botão **Início**.

Gerenciamento de trabalhos usando o Embedded Web Server

Você poderá ver uma lista de trabalhos ativos e excluir trabalhos de impressão da lista Trabalhos Ativos no Embedded Web Server. Você pode usar o Embedded Web Server para enviar trabalhos para impressão no dispositivo. É possível imprimir arquivos **.pdf**, **.ps**, **.pcl**, **.prn**, **.xps**, **.jpg**, **.tif** e **.txt** diretamente do Embedded Web Server sem precisar abrir outro aplicativo ou driver de impressão. Os arquivos podem ser armazenados no disco rígido de um computador, em um dispositivo de armazenamento ou em um drive de rede.

1. No computador, abra um navegador da Web. No campo de endereço, digite o endereço IP da impressora e pressione **Enter** ou **Return**.
2. No Embedded Web Server, clique em **Trabalhos**.
3. Clique no nome do trabalho.
4. Siga um destes procedimentos:
 - Para pausar o trabalho de impressão, clique em **Pausa**. Para continuar o trabalho de impressão, clique em **Retomar**.
 - Para excluir o trabalho de impressão, clique em **Excluir**. Quando solicitado, toque em **Excluir**.
5. Para retornar à Tela inicial, clique em **Início**.

Envio de trabalhos de impressão usando o Embedded Web Server

1. No computador, abra um navegador da Web. No campo de endereço, digite o endereço IP da impressão e pressione **Enter** ou **Return**.
2. No Embedded Web Server, clique em **Início**.
3. Na área Links rápidos, clique em **Enviar arquivo**.
4. Clique no campo **Enviar**.
5. Na janela de seleção, selecione o arquivo para imprimir e clique em **Abrir**.
6. Para imprimir o documento, clique em **Enviar**.

USB

Visão geral do USB



Use a função Imprimir de USB para imprimir trabalhos já armazenados em uma unidade USB. Os trabalhos em formato pronto para impressão, como PDF, TIFF ou JPEG, podem ser impressos.

Para criar um arquivo pronto para impressão, selecione a opção Imprimir para Arquivo ao imprimir documentos de programas como o Microsoft Word. Em programas de edição avançados, pode haver diferentes métodos para criar arquivos prontos para impressão.

Impressão de uma Unidade Flash USB

Você poderá imprimir um arquivo armazenado em uma unidade USB Flash. A porta USB está localizada na parte dianteira da impressora.



Nota:

- Se o dispositivo estiver no modo Economia de Energia, antes de continuar com o trabalho de impressão, pressione o botão **Energia/Despertar**.
- Apenas as unidades Flash USB formatadas no sistema de arquivos FAT32 típico são suportadas.

1. Insira a unidade flash USB na porta de memória USB na impressora.
2. Na tela Unidade USB detectada, toque em **Imprimir de USB**



Nota: Se esta função não for exibida, ative a função ou contate o administrador do sistema. Para obter mais informações, consulte o *Guia do Administrador do Sistema* em www.xerox.com/office/VLC7000docs.

3. Adicione arquivos usando a tela Procurar USB.
 - Para imprimir um grupo de arquivos prontos para impressão, para a unidade USB ou pasta, toque no ícone **Selecionar tudo**. Verifique se os arquivos são selecionados.
 - Para imprimir um arquivo específico, navegue até o arquivo, em seguida, toque no nome do arquivo ou ícone.
4. Toque em **OK**.
5. Confirme se os arquivos desejados estão listados.
 - Para selecionar mais arquivos, toque em **Adicionar documentos** e toque em **OK**.
 - Para remover um nome de arquivo da lista, toque no nome de arquivo e em **Remover**.
6. Selecione a origem do papel, quantidade, cor de saída e opções de impressão em 2 faces.
7. Toque em **Imprimir**.
8. Ao terminar, remova a unidade Flash USB.

Impressão de uma unidade Flash USB que já está inserida na impressora

1. Se a unidade Flash USB já estiver na porta de memória USB, pressione o botão **Início**.
2. Toque em **Imprimir de USB**.



Nota: Se esta função não for exibida, ative a função ou contate o administrador do sistema. Para obter mais informações, consulte o *Guia do Administrador do Sistema* em www.xerox.com/office/VLC7000docs.

3. Adicione arquivos usando a tela de busca USB.
 - Para imprimir um grupo de arquivos prontos para impressão, para a unidade USB ou pasta, toque no ícone **Selecionar tudo**. Verifique se os arquivos são selecionados.
 - Para imprimir um arquivo específico, navegue até o arquivo, em seguida, toque no nome do arquivo ou ícone.
4. Toque em **OK**.
5. Confirme se os documentos desejados aparecem. Se os documentos não aparecerem, toque em **Adicionar documentos**, selecione os documentos adicionais e, em seguida, toque em **OK**.
6. Selecione a origem do papel, quantidade, cor de saída e opções de impressão em 2 faces.
7. Toque em **Imprimir**.

@PrintByXerox

Visão geral do @PrintByXerox



Você pode usar o aplicativo Xerox® @PrintByXerox para a impressão de documentos e anexos de e-mail enviados à impressora através de dispositivos móveis.

Ao conectar o dispositivo Xerox à Internet, o aplicativo @PrintByXerox opera em conjunto com o Xerox® Workplace Cloud para oferecer a impressão simplificada a partir de e-mail.



Nota: O aplicativo @PrintByXerox e o software Xerox® Workplace Cloud exigem licenças específicas, parâmetros de configuração e especificações mínimas do sistema. Para obter mais detalhes, consulte o *Guia de Utilização Rápida do Xerox® @PrintByXerox App* disponível em www.xerox.com/XeroxAppGallery.

Impressão com o @PrintByXerox App

1. Envie um e-mail com um anexo contendo um tipo de arquivo compatível para Print@printbyxerox.com.
Os usuários que estiverem utilizando o recurso pela primeira vez receberão um e-mail de resposta com ID de usuário e senha.
2. No painel de controle do dispositivo Xerox, pressione o botão **Início**.
3. Toque em **@PrintByXerox**.
4. Insira o seu endereço de e-mail e toque em **Salvar**.
5. Na tela para Inserir a senha, use o teclado na tela para digitar a senha e toque em **Salvar**.
6. Selecione os documentos que deseja imprimir.
7. Toque em **Configurações de impressão** e em **OK**.
8. Toque em **Imprimir**.
 - A mensagem Enviando trabalhos para impressão e o estado da conversão são exibidos.
 - Quando os documentos começam a ser impressos, aparece uma marca de seleção verde.

Impressão

Este capítulo contém:

- Visão geral da impressão..... 76
- Seleção de opções de impressão..... 77
- Trabalhos de impressão..... 85
- Funções de impressão 90
- Utilização de tamanhos de papel personalizados..... 98

Visão geral da impressão

Antes de imprimir, verifique se o computador e a impressora estão plugados, ligados e conectados a uma rede ativa. Verifique se o software do driver de impressão correto está instalado no computador. Para obter detalhes, consulte [Instalação do software](#).

Essa impressora possui PCL ativado por padrão. Para usar PostScript, adquira e instale o recurso. Para obter detalhes, entre em contato com o representante Xerox local.



Nota:

- Nem todas as opções descritas são compatíveis com todas as impressoras. Algumas opções são aplicáveis apenas a um modelo de impressora, configuração, sistema operacional ou tipo de driver de impressão específicos.
- O driver de impressão Windows PostScript e o driver de impressão Macintosh fornecem a série mais ampla de recursos.

Para enviar um trabalho para a impressora:

1. Selecione o papel apropriado.
2. Coloque o papel na bandeja apropriada. No painel de controle da impressora, especifique o tamanho, a cor e o tipo do papel
3. Acesse as configurações de impressão em seu aplicativo de software. Na maioria dos aplicativos de software, pressione **CTRL+P** no Windows, ou **CMD+P** no Macintosh.
4. Selecione sua impressora.
5. Para acessar as configurações do driver da impressora, para Windows, selecione **Propriedades, Opções de impressão** ou **Preferências**. No Macintosh, selecione **Funções Xerox**. O título do botão pode variar dependendo do aplicativo.
6. Modifique as configurações do driver de impressão conforme necessário e clique em **OK**.
7. Para enviar o trabalho para a impressora, clique em **Imprimir**.

Para imprimir um arquivo armazenado em uma unidade flash USB, consulte [Impressão de uma Unidade Flash USB](#).

Seleção de opções de impressão

As opções de impressão, também chamadas de opções do software do driver de impressão, são especificadas como Preferências de impressão no Windows e Funções Xerox® no Macintosh. As opções de impressão incluem configurações para impressão em 2 faces, layout de página e qualidade de impressão. As opções de impressão definidas nas preferências de impressão, na janela de dispositivos e impressoras, se tornam a configuração padrão. As opções de impressão definidas a partir do aplicativo de software são temporárias. O aplicativo e o computador não salvam as configurações depois que o aplicativo é fechado.

Ajuda do driver de impressão

As informações da Ajuda do software do driver de impressão Xerox® estão disponíveis na janela Preferências de impressão. Clique no botão **Ajuda (?)** no canto inferior esquerdo da janela Preferências de impressão para ver a Ajuda.

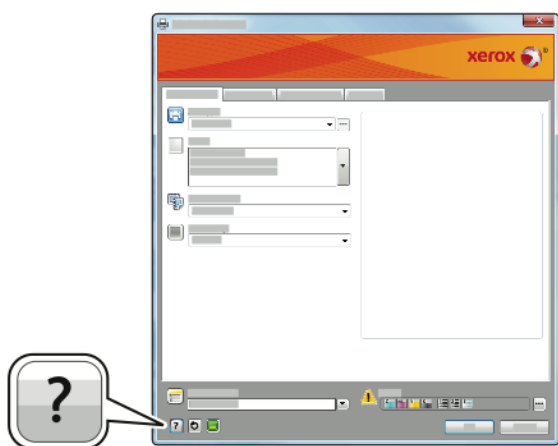

As informações sobre as Preferências de impressão aparecem na janela Ajuda. Na Ajuda, você poderá selecionar por tópico ou utilizar o campo de busca para inserir o tópico ou a função para os quais precisa de informações.

Opções de impressão no Windows

Definição de opções de impressão padrão no Windows

Ao imprimir de qualquer aplicativo de software, a impressora usa as configurações de trabalhos de impressão especificadas na janela Preferências de impressão. Você pode especificar as opções de impressão mais comuns e salvá-las para que não seja preciso alterá-las em cada impressão.

Por exemplo, se você deseja imprimir em ambos os lados do papel para a maioria dos trabalho, especifique impressão em 2 faces em Preferências de impressão.

1. Vá até a lista de impressoras no computador:
 - Para Windows Server 2008 e posterior, clique em **Iniciar**→**Configurações**→**Impressoras**.
 - No Windows 7, clique em **Iniciar**→**Dispositivos e impressoras**.
 - No Windows 8, clique em **Iniciar**→**Painel de controle**→**Dispositivos e impressoras**.
 - No Windows 10, clique em **Iniciar**→**Configurações**→**Dispositivos**→**Impressoras e scanners**. Vá até o final da janela e, em Configurações relacionadas, clique em **Dispositivos e impressoras**.



Nota: Se você estiver usando um aplicativo personalizado no menu Iniciar, poderá alterar o caminho de navegação em sua lista de impressoras.

2. Na lista de impressoras, clique com o botão direito do mouse no ícone da sua impressora e clique em **Preferências de impressão**.
3. Na janela Preferências de impressão, clique em uma guia e selecione as opções. Para salvar a configuração, clique em **OK**.



Nota: Para obter mais informações sobre as opções de driver de impressão do Windows, clique no botão **Ajuda (?)** na janela Preferências de impressão.

Seleção das opções de impressão para um trabalho individual no Windows

Para usar opções de impressão especiais em um trabalho específico, você pode alterar as Preferências de impressão antes de enviar o trabalho para a impressora.

1. Com o documento aberto no aplicativo de software, acesse as configurações de impressão. Na maioria dos aplicativos de software, clique em **Arquivo**→**Imprimir** ou pressione **CTRL+P**.
2. Selecione a impressora e clique no botão **Propriedades** ou **Preferências** para abrir a janela Preferências de impressão. O título do botão pode variar dependendo do aplicativo.
3. Clique em uma guia na janela Preferências de impressão e faça as seleções.
4. Para salvar e fechar a janela Preferências de impressão, clique em **OK**.
5. Para enviar o trabalho para a impressora, clique em **Imprimir**.

Seleção de opções de acabamento no Windows

Se a sua impressora tiver um módulo de acabamento instalado, você pode selecionar opções de acabamento na janela Propriedades do driver de impressão. As opções de acabamento permitem selecionar como o seu documento será finalizado. Por exemplo, é possível selecionar furo, grampeamento, dobra ou impresso em um formato de livreto.

 **Nota:** Nem todas as opções listadas são suportadas em todas as impressoras. Algumas opções são aplicáveis apenas a um modelo de impressora, configuração, sistema operacional ou tipo de driver de impressão específico.

Para selecionar as opções de acabamento nos drivers de impressão PostScript e PCL:

1. No driver de impressão, clique na guia **Opções de impressão**.
2. Para selecionar uma opção de acabamento, em Acabamento, clique na seta.

 **Nota:** O driver de impressão exibe posições de grampo para o papel alimentado pela borda longa. Se o papel alimenta na borda curta em vez da borda longa, o finalizador pode inserir o grampo no local errado.

3. Para selecionar a bandeja de saída, em Destino de saída, clique na seta e selecione uma opção:
 - **Automático:** Use essa opção para fazer com que a impressora determine o destino de saída com base no número de conjuntos e na opção de grampeamento selecionada. A impressora envia jogos múltiplos ou jogos grampeados para a bandeja de saída do módulo de acabamento.
 - **Bandeja intermediária:** Use essa opção para selecionar a bandeja de saída no centro da impressora.
 - **Bandeja superior central:** Use essa opção para selecionar a bandeja de saída superior no centro da impressora.
 - **Bandeja inferior central:** Use essa opção para selecionar a bandeja de saída inferior no centro da impressora.
 - **Bandeja do módulo de acabamento:** Use essa opção para selecionar a bandeja de saída do lado direito do Módulo de acabamento Office ou do Módulo de acabamento Office com Criador de livreto.
4. Para enviar o trabalho para a impressora, clique em **OK** e em **Imprimir**.

Seleção dos padrões de impressão no Windows para uma impressora compartilhada em rede

1. Vá até a lista de impressoras no computador:
 - No Windows Server 2008 e posterior, clique em **Iniciar** → **Configurações** → **Impressoras**.
 - No Windows 7, clique em **Iniciar** → **Dispositivos e impressoras**.
 - No Windows 8, clique em **Iniciar** → **Painel de controle** → **Dispositivos e impressoras**.
 - No Windows 10, clique em **Iniciar** → **Configurações** → **Dispositivos** → **Impressoras e scanners**. Role para baixo na janela. Em Configurações relacionadas, clique em **Dispositivos e impressoras**.

 **Nota:** Se o ícone do Painel de controle não aparecer na área de trabalho, clique com o botão direito na área de trabalho e selecione **Personalizar** → **Página inicial do painel de controle** → **Dispositivos e impressoras**.

2. Na lista de impressoras, clique com o botão direito no ícone da sua impressora e selecione **Propriedades da impressora**.
3. Na caixa de diálogo Propriedades, clique na guia **Avançado**.
4. Na guia Avançado, clique em **Padrões de impressão**.

Impressão

5. Faça suas seleções nas guias do driver de impressão conforme necessário e, em seguida, clique em **Aplicar**.
6. Para salvar a configuração, clique em **OK**.

Como salvar um conjunto de opções de impressão usadas com frequência no Windows

É possível definir e salvar um conjunto de opções para poder aplicá-las a trabalhos de impressão futuros. No Xerox® App Gallery, você pode salvar um aplicativo como padrão, para que as configurações padrão para impressão sejam definidas aplicativo por aplicativo.

Para salvar um conjunto de opções de impressão:

1. Com o documento aberto no aplicativo, clique em **Arquivo** → **Impressão**.
2. Para abrir a janela Propriedades de impressão, selecione sua impressora e clique no botão **Propriedades** ou **Preferências**.
3. Na janela Propriedades de impressão, clique nas guias e selecione as configurações necessárias.
4. Na janela Propriedades de impressão, clique em **Configurações salvas** e em **Salvar como**.
5. Para salvar o conjunto de opções na lista Configurações salvas, digite um nome para ele e clique em **OK**.

Opções de impressão no Macintosh

Seleção das opções de impressão no Macintosh

Para usar as opções de impressão específicas, altere as configurações antes de enviar o trabalho à impressora.

1. Com o documento aberto no aplicativo, clique em **Arquivo** → **Impressão**.
2. Selecione sua impressora.
3. No menu Opções de impressão, selecione **Funções Xerox**.



Nota: Para ver todas as opções de impressão, clique em **Mostrar detalhes**.

4. Selecione outras opções de impressão desejadas na lista.
5. Para enviar o trabalho para a impressora, clique em **Imprimir**.

Seleção de opções de acabamento no Macintosh

Se a sua impressora tiver um módulo de acabamento instalado, selecione as opções de acabamento em Funções Xerox® do driver de impressão.

Para selecionar as opções de acabamento no driver de impressão Macintosh:

1. Abra a caixa de diálogo Imprimir e clique em **Mostrar detalhes**. Clique no menu do aplicativo atual, selecione **Funções Xerox**.
2. Para selecionar opções de grampeamento, em Acabamento, clique na seta e selecione uma opção.

3. Para selecionar a bandeja de saída, em Destino de saída, clique na seta e selecione uma opção.
 - **Automático:** Use essa opção para fazer com que a impressora determine o destino de saída com base no número de conjuntos e na opção de grampeamento selecionada. A impressora envia jogos múltiplos ou jogos grampeados para a bandeja de saída do módulo de acabamento.
 - **Bandeja intermediária:** Use essa opção para selecionar a bandeja de saída no centro da impressora.
 - **Bandeja superior central:** Use essa opção para selecionar a bandeja de saída superior no centro da impressora.
 - **Bandeja inferior central:** Use essa opção para selecionar a bandeja de saída inferior no centro da impressora.
 - **Bandeja do módulo de acabamento:** Use essa opção para selecionar a bandeja de saída do lado direito do Módulo de acabamento Office ou do Módulo de acabamento Office com Criador de livretos.
4. Para enviar o trabalho para a impressora, clique em **Imprimir**.

Como salvar um conjunto de opções de impressão usadas com frequência no Macintosh

É possível definir e salvar um conjunto de opções para poder aplicá-las a trabalhos de impressão futuros.

Para salvar um conjunto de opções de impressão:

1. Com o documento aberto no aplicativo, clique em **Arquivo** → **Impressão**.
2. Selecione sua impressora na lista Impressoras.
3. Selecione as opções de impressão desejadas nas listas na caixa de diálogo Imprimir.
 -  **Nota:** Para ver todas as opções de impressão, clique em **Mostrar detalhes**.
4. Clique em **Pré-ajustes** → **Salvar configurações atuais como pré-ajustes**.
5. Digite um nome para as opções de impressão. Para salvar o conjunto de opções na lista de Pré-ajustes, clique em **OK**.
6. Para imprimir usando essas opções, selecione o nome na lista Pré-ajustes.

Impressão em UNIX e Linux

O pacote Xerox® Print Driver oferece as ferramentas para que você gerencie as impressoras conectadas nos ambientes UNIX e Linux.

Os drivers de impressão Xerox® fornecem uma caixa de diálogo do driver baseada em GUI (Graphical User Interface) para seleção de funções da impressora. Você pode selecionar drivers de impressão de acordo com seu sistema operacional.

Xerox® Printer Manager

O Xerox® Printer Manager é um aplicativo que permite que você gerencie e imprima em diversas impressoras em ambientes UNIX e Linux.

O Xerox® Printer Manager permite:

- Configurar e verificar o status das impressoras conectadas em rede.
- Configurar uma impressora na rede e monitorar a operação da impressora, quando instalada.
- Executar verificações de manutenção e exibir o status dos suprimentos a qualquer hora.
- Fornecer uma aparência comum em vários fornecedores diferentes dos sistemas operacionais UNIX e Linux.

Instalação do Xerox® Printer Manager

Antes de iniciar, assegure-se de que tenha privilégios raiz ou de superusuário para instalar o Gerenciador da impressora Xerox®.

Para instalar o Xerox® Printer Manager:

1. Baixe o pacote apropriado para o seu sistema operacional. Para localizar drivers de impressão para a sua impressora, vá para www.xerox.com/office/VLC7000drivers.
2. No site do Web de impressão, navegue para o seu modelo de impressora.
3. Para o modelo da impressora, clique em **Drivers e downloads**.
4. No menu Sistema operacional, selecione seu sistema operacional.
5. Para identificar o driver de impressão para o seu modelo de impressora, verifique a lista de drivers de impressão disponíveis.



Nota: Para obter informações adicionais sobre cada driver, clique em **Descrição**.

6. Para selecionar o driver de impressão para o modelo da sua impressora e sistema operacional, clique no nome do driver de impressão.
7. Para iniciar o download, leia o Acordo de licença de usuário final e clique em **Aceitar**.

O arquivo é baixado automaticamente para o local padrão para seus downloads de arquivos do computador.

8. Para instalar o pacote do Driver de impressão Xerox®:
 - a. Abra o pacote com seu gerenciador de pacotes de SO.
 - b. Para instalar usando um utilitário de linha de comando, mude para o diretório onde você baixou o arquivo. Para executar o instalador, digite o utilitários de linha de comando correto para seu sistema operacional. Por exemplo:
 - **Red Hat:** rpm -U <nomedoarquivo>.rpm
 - **Debian-based Linux:** dpkg -i <nomedoarquivo>.deb
 - **AIX:** rpm -U <nomedoarquivo>.rpm
 - **HPUX:** <nomedoarquivo>.depot.gz
 - **Solaris:** pkgadd -d <nomedoarquivo>.pkg



Nota: A maioria das instalações cria um diretório Xerox em /opt/Xerox/prtsys. Para obter informações adicionais sobre os utilitários incluídos no gerenciador de pacotes de SO, consulte o manual incluído no pacote. Por exemplo, *man xeroxprtmgr*.

Iniciando o Xerox® Printer Manager

Para iniciar o Xerox® Printer Manager, execute uma das tarefas a seguir.

- Em UNIX, efetue login como raiz. De uma janela do terminal, digite `xosdprtmgr`, depois pressione **Enter** ou **Retornar**.
- Em Linux, digite `sudo xeroxprtmgr`, depois pressione **Enter** ou **Retornar**.

Impressão com xeroxprint

A Xerox tem o seu próprio comando de impressão. É possível usar os seguintes comandos:

```
xeroxprint -d<Some_Queue> -o[Options] <Somefile
```

Impressão de uma estação de trabalho Linux

Para imprimir a partir de uma estação de trabalho Linux, instale um driver de impressão Xerox® para Linux ou um driver de impressão CUPS (Common UNIX Printing System). Não são necessários ambos os drivers.

A Xerox recomenda que você instale um dos drivers de impressão personalizados com os recursos completos para Linux. Para localizar drivers para a sua impressora, vá para www.xerox.com/drivers.

Caso utilize CUPS, certifique-se de que o CUPS está instalado e em execução em sua estação de trabalho. As instruções de instalação e criação do CUPS se encontram no *Manual para administradores de software do CUPS*, escrito por e de propriedade da Easy Software Products. Para obter informações completas sobre os recursos de impressão do CUPS, consulte o *Manual dos Usuários do software do CUPS*, disponível em www.cups.org/documentation.php.

Instalação do arquivo PPD na estação de trabalho

1. Se disponível, faça download do PPD Xerox® para CUPS (Common UNIX Printing System) na página Drivers e Downloads no site de Suporte da Xerox.
2. Copie o arquivo PPD para a pasta `ppd/Xerox` do CUPS na estação de trabalho. Se você não tiver certeza sobre a localização da pasta, use o comando Localizar para localizar os arquivos PPD.
3. Siga as instruções incluídas no arquivo PPD.

Adicionar a impressora

1. Verifique se o CUPS (Common UNIX Printing System) daemon está sendo executado.
2. Abra um navegador da Web e digite `http://localhost:631/admin` e, então, clique em **Entrar** ou **Retornar**.
3. Para a ID do usuário, digite a `raiz`. Para a senha, digite a senha raiz.
4. Clique em **Adicionar impressora** e siga as instruções na tela para adicionar uma impressora à lista de impressoras do CUPS.

Impressão com CUPS (Common UNIX Printing System)

O CUPS aceita o uso de ambos os comandos de impressão, o System V (`lp`) e o Berkeley (`lpr`).

1. Para imprimir em uma impressora específica no System V, digite `lp -dprinter filename` e clique em **Entrar**.
2. Para imprimir em uma impressora específica no Berkeley, digite `lpr -Pprinter filename` e clique em **Entrar**.

Opções de impressão móvel

Esta impressora pode imprimir de dispositivos móveis iOS e Android. Para obter mais informações, consulte [Configuração do Google Cloud Print](#).

Impressão com o Wi-Fi Direct

Você pode conectar a impressora a partir de um dispositivo móvel Wi-Fi, como um tablet, computador ou smartphone, usando o Wi-Fi Direct.

Para obter detalhes, consulte [Conexão com o Wi-Fi Direct](#).

Para obter detalhes sobre o uso do Wi-Fi Direct, consulte a documentação fornecida em seu dispositivo móvel.

 **Nota:** O procedimento de impressão pode variar dependendo do dispositivo móvel utilizado.

Impressão com AirPrint

Você pode imprimir diretamente de seu iPhone, iPad, iPod touch ou Mac usando o AirPrint®. Para ativar o AirPrint® na impressora, consulte [Configuração de AirPrint](#). Para usar o AirPrint®, certifique-se de que o dispositivo móvel esteja conectado à mesma rede sem fio que a impressora.

Para imprimir com AirPrint®:

1. Abra o e-mail, foto, página de site ou documento que deseja imprimir.
2. Toque no ícone **Ação**.
3. Toque em **Imprimir**.
4. Selecione a impressora e, em seguida, defina as opções de impressão.
5. Toque em **Imprimir**.

Impressão de dispositivo móvel habilitado para MOPRIA

O MOPRIA™ é um recurso de software que possibilita aos usuários imprimir de dispositivos móveis, sem precisar de um driver de impressão. O MOPRIA™ pode ser utilizado para imprimir do seu dispositivo móvel para impressoras habilitadas para MOPRIA™.

 **Nota:**

- O MOPRIA™ e todos os seus protocolos necessários são ativados por padrão.
- Assegure-se de ter a versão mais recente do Serviço de Impressão MOPRIA™ instalado no seu dispositivo móvel. Você pode obtê-lo gratuitamente para download na loja do Google Play.
- Os dispositivos sem fio devem se unir à mesma rede sem fio que a impressora.
- O nome e a localização da sua impressora são exibidos em uma lista de impressoras habilitadas para MOPRIA™ nos dispositivos conectados.

Para imprimir usando MOPRIA™, siga as instruções fornecidas com o seu dispositivo móvel.

Trabalhos de impressão

Gerenciamento de trabalhos

No menu Trabalhos no painel de controle, é possível visualizar listas de trabalhos ativos, trabalhos protegidos ou trabalhos concluídos. Você pode pausar, excluir, imprimir ou visualizar o andamento ou os detalhes de um determinado trabalho. Na janela Trabalhos, no servidor Web incorporado, é possível visualizar uma lista de trabalhos de impressão ativos e concluídos. Para obter mais informações, consulte [Gerenciamento de trabalhos usando o Embedded Web Server](#).

Um trabalho de impressão pode ser retido pela impressora quando ela não conseguir completar um trabalho. Por exemplo, quando a impressora precisar de atenção, papel ou suprimentos. Quando o problema for resolvido, a impressora automaticamente retomará a impressão. Quando você envia um trabalho de impressão protegida, ele fica retido até que você o libere, digitando uma senha no painel de controle. Para obter mais informações, consulte [Impressão de tipos de trabalhos especiais](#).

Pausar o Trabalho de impressão com a Opção Excluir esse trabalho

1. No painel de controle da impressora, pressione o botão **Home** (Página inicial).
2. Toque em **Trabalhos** e, em seguida, toque no nome do trabalho de impressão.
3. Siga um destes procedimentos:
 - Para pausar o trabalho de impressão, toque em **Pausa**. Para continuar o trabalho de impressão, toque em **Retomar**.
 - Para excluir o trabalho de impressão, toque em **Excluir**. Quando solicitado, toque em **Delete** (Excluir).



Nota: Se não fizer uma seleção em 60 segundos, o trabalho será retomado automaticamente.

4. Para retornar à Tela inicial, pressione o botão **Início**.

Visualizar, imprimir ou excluir trabalhos salvos e protegidos



Nota:

- O administrador do sistema pode impedir que os usuários excluam trabalhos. Se um administrador do sistema impediu a exclusão de trabalhos, você poderá visualizar os trabalhos, mas não poderá excluí-los.
 - Somente o usuário que enviou o trabalho ou o administrador do sistema é que poderá excluir um trabalho de Impressão protegida.
1. No painel de controle da impressora, pressione o botão **Início**.
 2. Para visualizar uma lista de trabalhos ativos e concluídos, toque em **Trabalhos**.

3. Para exibir uma lista específica de tipos de trabalho, clique em uma opção.
 - Para visualizar os Trabalhos salvos, toque em **Trabalhos salvos**. Para imprimir o trabalho, toque no trabalho, insira a quantidade e toque em **OK**. Para excluir o trabalho, toque no ícone de **Lixeira** e depois toque em **Excluir**.
 - Para visualizar os trabalhos Pessoais, toque em **Trabalhos pessoais e protegidos**. Para imprimir os trabalhos, toque na pasta e toque em **Imprimir tudo** ou **Excluir tudo**.
 - Para Trabalhos protegidos, toque em **Trabalhos pessoais e protegidos**. Toque na pasta, insira a senha numérica e toque em **OK**. Para imprimir um Trabalho protegido, toque no trabalho. Para imprimir ou excluir todos os trabalhos na pasta, toque em **Imprimir tudo** ou **Excluir tudo**.
4. Para visualizar os detalhes sobre um trabalho, clique no trabalho.
5. Para retornar à Tela inicial, pressione o botão **Início**.

Impressão de tipos de trabalhos especiais

Tipos de trabalho especiais permitem a você enviar um trabalho de impressão do computador e depois imprimi-lo do painel de controle da impressora. Para selecionar os tipos de trabalho especiais no driver de impressão, selecione **Opções de impressão** → **Tipo de trabalho**.

Trabalhos salvos

Trabalhos salvos são documentos enviados para a impressora e, salvo se excluídos, armazenados nela para uso futuro. Qualquer usuário pode imprimir ou excluir um Trabalho salvo.

Para imprimir um trabalho salvo, consulte [Impressão de um trabalho salvo](#).

Impressão de um trabalho salvo

1. Em seu aplicativo de software, acesse as configurações de impressão. Na maioria dos aplicativos de software, pressione **CTRL+P** no Windows, ou **CMD+P** no Macintosh.
2. Selecione a impressora e, em seguida, abra o driver de impressão.
 - Para Windows, clique em **Propriedades da impressora**. O título do botão pode variar dependendo do aplicativo.
 - No Macintosh, na janela Impressão, clique em **Opções de impressão** e depois selecione **Funções Xerox**.
3. Para Tipo de trabalho, selecione **Trabalho salvo**.
4. Digite um nome de trabalho ou selecione um nome na lista e clique em **OK**.
5. Selecione outras opções de impressão desejadas.
 - No Windows, clique em **OK** e em **Imprimir**.
 - No Macintosh, clique em **Imprimir**.

Liberando um trabalho salvo

1. No painel de controle da impressora, pressione o botão **Início**.
2. Toque em **Trabalhos**.
3. Para visualizar os Trabalhos salvos, toque em **Trabalhos salvos**.
4. Para imprimir o Trabalho salvo, toque no nome do trabalho, digite a quantidade e toque em **OK**.
5. Para excluir o documento após a impressão, no trabalho, toque no ícone **Lixeira** e, na mensagem exibida, toque em **Excluir**.
6. Para retornar à Tela inicial, pressione o botão **Início**.

Impressão protegida

Use Impressão protegida para imprimir informações sensíveis ou confidenciais. Após o envio do trabalho, ele será retido na impressora até que você insira a senha no painel de controle.

Para imprimir um trabalho de Impressão protegida, consulte [Imprimir um trabalho de impressão protegida](#).

Imprimir um trabalho de impressão protegida

1. Em seu aplicativo de software, acesse as configurações de impressão. Na maioria dos aplicativos de software, pressione **CTRL+P** no Windows, ou **CMD+P** no Macintosh.
2. Selecione a impressora e, em seguida, abra o driver de impressão.
 - Para Windows, clique em **Propriedades da impressora**. O título do botão varia dependendo do aplicativo.
 - No Macintosh, na janela Impressão, clique em **Visualizar** e selecione **Funções Xerox**.
3. Para Tipo de trabalho, selecione **Impressão protegida**.
4. Digite a senha, confirme a senha e clique em **OK**.
5. Selecione outras opções de impressão desejadas.
 - No Windows, clique em **OK** e em **Imprimir**.
 - No Macintosh, clique em **Imprimir**.

Liberação de um trabalho de impressão protegida

1. No painel de controle da impressora, pressione o botão **Início**.
2. Toque em **Trabalhos**.
3. Para ver trabalhos de Impressão protegida, toque na guia **Trabalhos pessoais e protegidos**.
4. Toque em sua pasta.
5. Insira o número da senha e toque em **OK**.
6. Selecione uma opção:
 - Para imprimir um trabalho de Impressão protegida, toque no trabalho.
 - Para imprimir todos os trabalhos na pasta, toque em **Imprimir tudo**.
 - Para excluir um trabalho de Impressão protegida, toque no ícone de **Lixeira**. Quando solicitado, toque em **Excluir**.
 - Para excluir todos os trabalhos na pasta, toque em **Excluir tudo**.



Nota: Depois que um trabalho de Impressão protegida for impresso, ele será excluído automaticamente.

7. Para retornar à Tela inicial, pressione o botão **Início**.

Impressão de um trabalho de impressão pessoal

1. Em seu aplicativo de software, acesse as configurações de impressão. Na maioria dos aplicativos de software, clique em **Arquivo** → **Imprimir**, ou pressione **CTRL+P** no Windows.
2. Selecione sua impressora e clique em **Propriedades da impressora**. O título do botão varia dependendo do aplicativo.
3. Em Tipo de trabalho, selecione **Impressão pessoal**.
4. Selecione as outras opções de impressão desejadas e clique em **OK**.
5. Para enviar o trabalho para a impressora, clique em **Imprimir**.

Impressão usando Impressão pessoal

1. Em seu aplicativo de software, acesse as configurações de impressão. Na maioria dos aplicativos de software, clique em **Arquivo**, ou pressione **CTRL+P** no Windows.
2. Selecione sua impressora e clique em **Propriedades da impressora**. O título do botão varia dependendo do aplicativo.
3. Para Tipo de trabalho, selecione **Impressão pessoal**.
4. Selecione as outras opções de impressão desejadas e clique em **OK**.
5. Para enviar o trabalho para a impressora, clique em **Imprimir**.

Liberação de um trabalho de impressão pessoal

1. No painel de controle da impressora, pressione o botão **Home** (Página inicial).
2. Toque em **Trabalhos**.
3. Para visualizar as Impressões pessoais, toque em **Trabalhos pessoais e protegidos**.
4. Toque em sua pasta.
5. Se for solicitada uma senha, toque em **Ignorar**.



Nota: Se a sua pasta contém trabalhos de Impressão pessoal e trabalhos de Impressão protegida, será exibida a solicitação de senha.

6. Selecione uma opção.
 - Para imprimir um trabalho de Impressão pessoal, toque no trabalho.
 - Para imprimir todos os trabalhos na pasta, toque em **Imprimir tudo**.
 - Para excluir todos os trabalhos na pasta, toque em **Excluir tudo**.
7. Para retornar à Tela inicial, pressione o botão **Início**.

Jogo de Amostra

O tipo de trabalho Jogo de amostra imprime uma cópia de um trabalho de impressão de diversas cópias, antes da impressão das cópias restantes. Após revisar o jogo de amostra, você pode imprimir as cópias restantes ou excluí-las no painel de controle da impressora.

Um Jogo de Amostra é um tipo de trabalho salvo com essas funções:

- Um Jogo de Amostra aparece em uma pasta cujo nome é a ID de usuário associada ao trabalho de impressão.
- Um Jogo de Amostra não usa senha.
- Qualquer usuário pode imprimir ou excluir um trabalho de Jogo de Amostra.
- Um Jogo de amostras imprime uma cópia de um trabalho para permitir a revisão do trabalho antes da impressão das cópias restantes.

Após o trabalho de Jogo de Amostra ser impresso, ele é excluído automaticamente.

Para imprimir um jogo de amostra, consulte [Impressão de um jogo de amostra](#).

Impressão de um jogo de amostra

1. Em seu aplicativo de software, acesse as configurações de impressão. Na maioria dos aplicativos de software, pressione **CTRL+P** no Windows, ou **CMD+P** no Macintosh.
2. Selecione a impressora e, em seguida, abra o driver de impressão.
 - Para Windows, clique em **Propriedades da impressora**. O título do botão varia dependendo do aplicativo.
 - No Macintosh, na janela Impressão, clique em **Visualizar** e selecione **Funções Xerox**.

3. Para Tipo de trabalho, selecione **Jogo de amostra**.
4. Selecione outras opções de impressão desejadas.
 - No Windows, clique em **OK** e em **Imprimir**.
 - No Macintosh, clique em **Imprimir**.

Liberar um jogo de amostra

1. No painel de controle da impressora, pressione o botão **Início**.
2. Para exibir trabalhos disponíveis, toque em **Trabalhos**.
3. Toque no trabalho Jogo de amostra.



Nota: A descrição do arquivo Jogo de amostra mostra o trabalho como Retido para impressão futura e mostra o número de cópias restantes do trabalho.

4. Selecione uma opção.
 - Para imprimir as demais cópias, toque em **Liberar**.
 - Para excluir as demais cópias do trabalho, toque em **Excluir**.
5. Para retornar à Tela inicial, pressione o botão **Início**.

Funções de impressão

Seleção das opções de papel para impressão

Há duas maneiras de selecionar o papel para o trabalho de impressão. Você pode deixar a impressora selecionar qual o papel a ser usado com base no tamanho do documento, no tipo de papel e na cor do papel que você especificar. Você pode também selecionar uma bandeja específica carregada com o papel desejado.

Dimensionamento

Escala reduz ou aumenta o documento original para corresponder ao tamanho do papel de saída selecionado.

- No Windows, as opções de dimensionamento estão na guia Opções de impressão, no campo Papel.
- No Macintosh, as opções de escala estão na janela Impressão. Para ver mais opções de impressão, clique em **Mostrar detalhes**.

As opções de dimensionamento a seguir estão disponíveis:

- **Escala automática** dimensiona o documento para que ele se ajuste ao Tamanho da Saída. A quantidade de ajuste aparece na caixa de percentual, abaixo da imagem de amostra.
- **Sem escala** não altera o tamanho da imagem da página impressa no papel de saída e 100 % aparece na caixa de percentual. Se o tamanho original for maior que o tamanho da saída, a imagem da página será cortada. Se o tamanho original for menor que o tamanho da saída, um espaço extra aparecerá ao redor da imagem da página.
- **Escala manual** dimensiona o documento pela quantidade inserida na caixa de percentual, abaixo da imagem de visualização.

Impressão nos dois lados do papel

Impressão de um documento de 2 faces

Se a impressora for compatível com a Impressão em 2 faces automática, as opções serão especificadas no driver de impressão. O driver de impressão usa as configurações para orientação em retrato ou paisagem do aplicativo para imprimir o documento.



Nota: Verifique se o tamanho e a gramatura do papel são suportados. Para obter mais informações, consulte [Tipos e gramaturas de papel suportados para impressão automática em frente e verso](#).

Opções de layout de página em 2 faces

Você pode especificar o layout de página para impressão em frente e verso, o qual determina como a página impressa é girada. Essas configurações substituem as configurações de orientação da página do aplicativo.

- **Impressão em 1 face:** Esta opção imprime em um lado do material. Use essa opção ao imprimir em envelopes, etiquetas ou outro material de impressão que não pode ter impressões em ambas as faces.
- **Impressão em 2 faces:** Esta opção imprime o trabalho em ambas as faces do papel para permitir a encadernação na borda longa do papel. As ilustrações a seguir mostram o resultado para documentos com orientação retrato e paisagem, respectivamente:



- **Impressão em 2 faces, Virar na borda curta:** Esta opção imprime em ambas as faces do papel. As imagens são impressas para permitir a encadernação na borda curta do papel. As ilustrações a seguir mostram o resultado para documentos com orientação retrato e paisagem, respectivamente:



 **Nota:** A Impressão em 2 faces faz parte das configurações do Recurso Ecológico.

Para alterar as configurações do seu driver de impressão padrão, consulte [Definição de opções de impressão padrão no Windows](#).

Preto e Branco Xerox

Você pode selecionar impressão em cores ou em preto e branco.

- **Desligado (usar cor do documento):** Use esta opção para imprimir em cores.
- **Ativado:** Use esta opção para imprimir em preto e branco.

Qualidade de impressão

Modos de qualidade de impressão PostScript:

- Modo de qualidade de impressão Padrão: 1200 x 2400 dpi
- Modo de qualidade de impressão Avançado: 1200 x 2400 dpi
- Modo Foto: 1200 x 2400 dpi

Modo de qualidade de impressão PCL:

- Modo de qualidade de impressão Padrão: 600 x 600 dpi

 **Nota:** O Modo Avançado e Foto não estão disponíveis com o driver PCL.

Opções de imagem

As Opções de imagem controlam como a impressora usa cores para produzir o documento. O driver de impressão Windows PostScript e os drivers de impressão Macintosh oferecem grande amplitude dos controles e correções de cores na guia Opções de Imagem.

Deslocamento de imagem

O Deslocamento da imagem permite a modificação do local da imagem na página. Você pode deslocar a imagem impressa ao longo dos eixos X e Y de cada folha de papel.

Correção de Cor

A Correção de cor combina cores da impressora em trabalhos PostScript com cores em outros dispositivos, como a tela do computador ou uma impressora gráfica.

Opções de Correção de cor:

- Preto e Branco Xerox: Essa opção converte todas as cores do documento em preto e branco ou tons de cinza.
- Cor automática Xerox: Esta opção aplica a melhor correção de cores para texto, gráficos e imagens. A Xerox recomenda esta configuração.

Há mais opções de Correção de cor, incluindo RGB vivo e Comercial.

Ajustes de Cor

Use Ajustes de Cor para ajustar características específicas da cor impressa. As características incluem clareza, contraste, saturação e variação de cor.



Nota: Nem todas as opções listadas são suportadas em todas as impressoras. Algumas opções são aplicáveis apenas a um modelo de impressora, configuração, sistema operacional ou tipo de driver específico.

Clareza

A função Clareza permite ajustar a clareza ou o escurecimento geral do texto e das imagens no trabalho impresso.

Contraste

Você pode usar a função Contraste para ajustar a variação entre as áreas claras e escuras do trabalho de impressão.

Saturação

Saturação permite a você ajustar a intensidade da cor e a quantidade de cinza na cor.

Variação de cor

Use as configurações de Variação de Cor para ajustar a quantidade de uma cor selecionada no trabalho de impressão enquanto preserva a clareza.

As opções a seguir estão disponíveis:

- A opção Ciano para Vermelho permite ajustar o equilíbrio de cores entre ciano e vermelho. Por exemplo, quando você aumenta os níveis de ciano, os níveis de vermelho diminuem.
- A opção Magenta para Verde permite ajustar o equilíbrio de cores entre magenta e verde. Por exemplo, quando você aumenta os níveis de magenta, os níveis de verde diminuem.
- A opção Amarelo para Azul permite ajustar o equilíbrio de cores entre amarelo e azul. Por exemplo, quando você aumenta os níveis de amarelo, os níveis de azul diminuem.

Impressão de várias páginas em uma única folha de papel

Ao imprimir um documento de várias páginas, você poderá optar por imprimir mais que uma página em uma única folha de papel.

Para imprimir 1, 2, 4, 6, 9 ou 16 páginas por lado, selecione **Páginas por folha** na guia Páginas por folha – Layout da página.

- No Windows, Layout da página está na guia Opções de documentos.
- No Macintosh, na janela Imprimir, Layout está na lista Visualização.

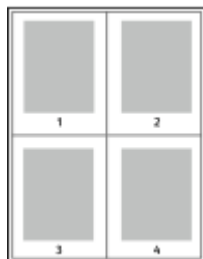

Para imprimir uma borda em volta de cada página, selecione **Bordas da página**.

Impressão de livretos

Usando a impressão em 2 faces, você pode imprimir um documento no formato de um pequeno livreto. Você pode criar livretos em qualquer tamanho de papel suportado para impressão em 2 faces.

O driver de impressão reduz automaticamente a imagem de cada página e imprime quatro imagens da página por folha de papel, duas imagens da página em cada lado. As páginas são impressas na ordem correta, de modo que você possa dobrá-las e grampeá-las para criar o livreto.

- No Windows, Layout de livreto está na guia Layout da página. Layout da página se encontra na guia Opções de documento.
- No Macintosh, na janela de impressão, em Funções Xerox, a função de layout de livreto se encontra na lista de Papel/Saída.

Quando você imprime livretos usando o driver Windows PostScript ou Macintosh, pode especificar a medianiz e o deslizamento.

- **Medianiz:** Especifica a distância horizontal em pontos entre as imagens da página. Um ponto equivale a 0,35 mm (1/72 pol.).
- **Deslocamento:** Especifica o quanto as imagens da página se deslocam para fora, em incrementos de décimos de um ponto. O deslocamento compensa a espessura do papel dobrado, o que pode fazer com que as imagens da página se desloquem ligeiramente para fora quando dobradas. É possível selecionar um valor de zero a 1 ponto.

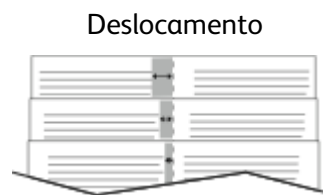
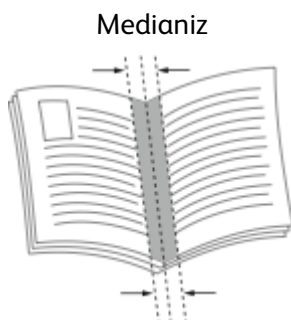

Uso de páginas especiais

A opção Páginas especiais controla como as folhas de rosto, inserções e páginas de exceção são adicionadas ao documento impresso.

- No Windows, a guia Páginas especiais está na guia Opções do documento.
- No Macintosh, na janela Impressão, em Funções Xerox, Páginas especiais está no campo Papel para Papel/Saída.

Impressão de capas

A capa é a primeira ou a última página de um documento. Você pode selecionar as origens de papel para as capas que são diferentes da origem usada para o corpo do documento. Por exemplo, você pode usar o papel timbrado de sua empresa como a primeira página de documento. Você pode também usar papel de alta gramatura para a primeira e a última páginas de um relatório. Use qualquer bandeja de papel aplicável como origem para impressão de capas.

Selecione uma destas opções para imprimir capas:

- **Sem capas:** Esta opção não imprime as páginas da capa. Nenhuma capa é adicionada ao documento.
- **Dianteira somente:** Esta opção imprime a primeira página no papel da bandeja especificada.
- **Traseira somente:** Esta opção imprime o verso da página no papel da bandeja especificada.
- **Dianteira e Traseira: Iguais** imprime as capas dianteira e traseira da mesma bandeja.
- **Dianteira e Traseira: Diferentes** imprime as capas dianteira e traseira de bandejas diferentes.

Depois de fazer uma seleção para imprimir as capas, selecione o papel para as capas dianteira e traseira por tamanho, cor ou tipo. Você pode também usar papel em branco ou pré-impresso e imprimir na face um, na face dois ou em ambas as faces das capas.

Impressão de páginas de inserção

Você pode adicionar páginas de inserção em branco ou pré-impressas antes da página um de cada documento ou após as páginas designadas em um documento. Adicionar uma inserção após as páginas designadas em um documento separa as seções, age como um marcador ou espaço reservado. Certifique-se de especificar o papel a ser usado para as páginas de inserção.

- **Opções de inserção** fornece as opções para colocar uma inserção Após a página X, onde X é a página especificada ou Antes da página 1.
- **Quantidade de inserções** especifica o número de páginas a serem inseridas em cada local.
- **Páginas:** Especifica a página ou intervalo de páginas que usam as características da página de exceção. Separe com vírgulas as páginas individuais ou os intervalos de páginas. Especifique as páginas em um intervalo com um hífen. Por exemplo, para especificar as páginas 1, 6, 9, 10 e 11, digite: **1,6,9-11**.
- **Papel:** Exibe o tamanho, a cor e o tipo de papel padrão selecionado em Usar configuração de trabalho.
- **Configurações de trabalho:** Exibe os atributos do papel para o restante do trabalho.

Impressão de páginas de exceção

Páginas de exceção possuem configurações diferentes do resto das páginas no trabalho. Você pode especificar diferenças, como o tamanho, tipo e cor da página. Você também pode alterar o lado do papel na qual realizar a impressão, à medida que o trabalho exige. Um trabalho de impressão pode conter diversas exceções.

Por exemplo, seu trabalho de impressão contém 30 páginas. Você deseja que cinco páginas sejam impressas em um lado somente de um papel especial e o restante das páginas impressas em 2 faces em papel comum. Você pode usar as páginas de exceção para imprimir o trabalho.

Na janela Adicionar exceções, é possível definir as características das páginas de exceção e selecionar a origem do papel alternativo.

- **Páginas:** Especifica a página ou intervalo de páginas que usam as características da página de exceção. Separe páginas individuais ou intervalos de páginas com vírgulas. Especifique as páginas em um intervalo com um hífen. Por exemplo, para especificar as páginas 1, 6, 9, 10 e 11, digite: 1, 6, 9–11.
- **Papel:** Exibe o tamanho, a cor e o tipo de papel padrão selecionado em Usar configuração de trabalho.
- **Impressão em 2 Faces** permite selecionar opções de impressão em 2 faces. Clique na seta **Para baixo** para selecionar uma opção:
 - **Impressão em 1 face** imprime as páginas de exceção em um lado somente.
 - **Impressão em 2 faces** imprime as páginas de exceção em ambos os lados do papel e vira as páginas na borda longa. O trabalho pode então ser encadernado na borda longa das páginas.
 - **Impressão em 2 faces, Virar na borda curta** imprime as páginas de exceção em ambos os lados do papel e vira as páginas na borda curta. O trabalho pode então ser encadernado na borda curta das páginas.
 - **A opção Usar configuração do trabalho** imprime o trabalho usando os atributos mostrados na caixa Configurações do trabalho.
- **Configurações de trabalho:** Exibe os atributos do papel para o restante do trabalho.



Nota: Algumas combinações de impressão em 2 faces com determinados tipos e tamanhos de papel podem produzir resultados inesperados.

Impressão de marcas d'água no Windows

Uma marca d'água é um texto com finalidade especial que pode ser impresso em uma ou mais páginas. Por exemplo, você pode adicionar uma palavra como Cópia, Rascunho ou Confidencial como uma marca d'água em vez de carimbá-la em um documento antes de distribuir.



Nota:

- Essa função fica disponível apenas em um computador Windows que imprime em uma impressora de rede.
- Nem todas as opções listadas são suportadas em todas as impressoras. Algumas opções são aplicáveis apenas a um modelo de impressora, configuração, sistema operacional ou tipo de driver de impressão específicos.
- Marcas-d'água não são compatíveis para alguns drivers de impressão quando o livreto for selecionado ou quando mais de uma página for impressa em uma folha de papel.

Para imprimir uma marca d'água:

1. No driver de impressão, clique na guia **Opções de documento**.
2. Clique na guia **Marca d'água**.
3. No menu Marca d'água, selecione a marca d'água. Você pode escolher dentre as marcas d'água predefinidas ou criar uma marca d'água personalizada. Você também pode gerenciar as marcas d'água a partir desse menu.

4. Em Texto, selecione uma opção:
 - **Texto:** Insira o texto no campo, especifique a fonte.
 - **Carimbo datador:** Especifique as opções de data e hora, depois especifique a fonte.
 - **Figura:** Para localizar a imagem, clique no ícone **Procurar**.
5. Especifique o ângulo de escala e a posição da marca d'água.
 - Defina a opção de dimensionamento que especifica o tamanho da figura em relação à imagem original. Use as setas para dimensionar a imagem em incrementos de 1 %.
 - Para definir o ângulo da imagem na página, especifique a opção posição ou para girar a imagem para esquerda ou direita em incrementos de 1, use as setas.
 - Para definir o ângulo da imagem na página, especifique a opção posição ou para girar a imagem para esquerda ou direita em incrementos de 1, use as setas.
6. Em Camada, selecione como imprimir a marca d'água:
 - **Imprimir no Fundo:** Essa opção imprime a marca d'água atrás do texto e gráficos no documento.
 - **Integrar:** Essa opção combina a marca d'água com o texto e gráficos no documento. Uma marca d'água integrada é translúcida, de modo que é possível ver a marca d'água e o conteúdo do documento.
 - **Imprimir em primeiro plano:** Essa opção imprime a marca d'água sobre o texto e gráficos no documento.
7. Clique em **Páginas** e selecione as páginas nas quais imprimirá a marca-d'água:
 - **Imprimir em todas as páginas:** Essa opção imprime a marca d'água em todas as páginas do documento.
 - **Imprimir somente na página 1:** Essa opção imprime a marca d'água somente na primeira página do documento.
8. Se você selecionou uma figura como marca d'água, especifique a claridade da imagem.
9. Clique em **OK**.

Orientação

A orientação permite que você selecione a direção em que a página será impressa.

- No Windows, a guia Orientação se encontra na guia Opções do documento.



Nota: A configuração de orientação na caixa de diálogo de impressão do seu aplicativo poderá substituir as opções de orientação no driver de impressão.

- No Macintosh, as opções Orientação se encontram na janela Impressão.

As opções a seguir estão disponíveis:

- **Retrato:** Orienta o papel de modo que o texto e as imagens sejam impressos através da dimensão curta do papel.



- **Paisagem:** Orienta o papel de modo que o texto e as imagens sejam impressos através da dimensão longa do papel.



- **Paisagem girada:** Orienta o papel, de modo que o conteúdo seja girado em 180 graus e com a parte inferior longa para cima.





Nota: No Macintosh, para imprimir imagens e texto no modo retrato na orientação paisagem, desmarque a caixa de seleção Girar automaticamente.

Guia Avançado

Você pode usar a guia Avançado para definir as opções de impressão avançada. As seleções nessa guia aplicam-se a todos os trabalhos que você imprime com o driver de impressão.



Nota: Nem todas as opções listadas são suportadas em todas as impressoras. Algumas opções são aplicáveis apenas a um modelo de impressora, configuração, sistema operacional ou tipo de driver de impressão específico.

Identificação do trabalho

Você pode usar o recurso ID do trabalho para alterar a configuração de identificação do trabalho para o seu trabalho de impressão. Você pode imprimir a identificação do trabalho em uma página de rosto separada ou nas páginas do documento.

As opções a seguir estão disponíveis:

- **Desativar ID do trabalho:** Essa opção orienta a impressora a não imprimir uma folha de identificação.
- **ID de impressão em uma página de identificação:** Essa opção imprime a identificação do trabalho em uma folha de identificação.
- **ID de impressão em margens - Primeira página apenas:** Essa opção imprime a identificação do trabalho na margem superior esquerda da primeira página do documento.
- **ID de impressão em margens - Todas as páginas:** Essa opção imprime a identificação do trabalho na margem superior esquerda de cada página do documento.

Impressão de imagens em espelho

Se o driver PostScript estiver instalado, você poderá imprimir páginas como uma imagem em espelho. As imagens são espelhadas da esquerda para a direita quando impressas.

Seleção de notificação de conclusão do trabalho no Windows

Você pode optar por ser notificado quando seu trabalho de impressão for concluído. Uma mensagem será exibida na tela do computador com o nome do trabalho e da impressora que o imprimiu.



Nota: Essa função fica disponível apenas em um computador Windows que imprime em uma impressora de rede.

Para selecionar a notificação de conclusão do trabalho na guia Avançado:

1. Clique em **Notificações**.
2. Clique em **Notificar trabalhos concluídos** e selecione uma opção.
 - **Ativado:** Esta opção liga as notificações.
 - **Desativado:** Esta opção desativa o recurso Notificação.
3. Clique em **OK**.

Utilização de tamanhos de papel personalizados

Você pode imprimir em tamanhos de papel personalizados que estejam dentro do limite de tamanho mínimo e máximo suportados pela impressora. Para obter mais informações, consulte [Tamanhos de papel personalizado aceitos](#).

Impressão em tamanhos de papel personalizados

 **Nota:** Antes de imprimir em um tamanho de papel personalizado, use o recurso Tamanhos de papel personalizados em Propriedades da impressora para definir o tamanho personalizado.

Para obter mais informações, consulte [Definição de tamanhos de papel personalizados](#).

Impressão de tamanhos de papel personalizados no Windows

 **Nota:** Antes de imprimir em um papel de tamanho personalizado, defina o tamanho personalizado em Propriedades da impressora.

1. Coloque o papel de tamanho personalizado na bandeja.
2. No aplicativo, clique em **Arquivo** → **Impressão** e selecione a impressora.
3. Na caixa de diálogo Impressão, clique em **Propriedades da impressora**.
4. Na guia Opções de impressão, na lista Papel, selecione o tamanho e tipo do papel personalizado.
5. Selecione outras opções desejadas e clique em **OK**.
6. Na caixa de diálogo Imprimir, clique em **Imprimir**.

Impressão em papel de tamanho personalizado de um computador Macintosh

1. Carregue o papel de tamanho personalizado.
2. No aplicativo, clique em **File (Arquivo)** → **Print (Imprimir)**.
3. Na lista Tamanhos do papel, selecione o tamanho de papel personalizado.
4. Clique em **Imprimir**.

Definição de tamanhos de papel personalizados

Para imprimir tamanhos de papel personalizados, defina o tamanho e a largura personalizada do papel no software do driver de impressão no painel de controle da impressora. Ao configurar o tamanho do papel, certifique-se de que tenha especificado o mesmo tamanho que o papel na bandeja. A definição do tamanho incorreto do papel pode provocar falha na impressora. As configurações do driver de impressão substituem aquelas definidas no painel de controle da impressora quando você imprime a partir do software de driver de impressão em seu computador.

Criar e salvar tamanhos de papel personalizados no driver de impressão

Você pode imprimir papel em tamanho personalizado de qualquer bandeja. As configurações de papel com tamanho personalizado são salvas no driver de impressão e ficam disponíveis para serem selecionadas em todas as suas aplicações.

Para obter mais informações sobre tamanhos de papel suportados para cada bandeja, consulte [Tamanhos de papel personalizado aceitos](#).

Criar e salvar tamanhos personalizados no Windows

1. No driver de impressão, clique na guia **Opções de impressão**.
2. Para Papel, clique na seta e selecione **Outro tamanho** → **Tamanho do papel avançado** → **Tamanho do papel de saída** → **Novo**.
3. Na janela Novo tamanho de papel personalizado, insira a altura e a largura do novo tamanho de papel.
4. Para especificar as unidades de medida na parte inferior da janela, clique no botão **Medição** e selecione **Polegadas** ou **Milímetros**.
5. Para salvar, no campo Nome, digite um título para o novo tamanho e depois clique em **OK**.

Criar e salvar tamanhos personalizados no Macintosh

1. No aplicativo, clique em **File (Arquivo)** → **Print (Imprimir)**.
2. Clique em **Paper Size** (Tamanhos do papel) e selecione **Manage Custom Sizes** (Gerenciar tamanhos personalizados).
3. Para adicionar um novo tamanho, na janela para Gerenciar tamanhos de papel, clique no **ícone de Mais (+)**.
4. Clique duas vezes em **Sem título** e digite um nome para o novo tamanho de papel personalizado.
5. Digite a altura e a largura do novo tamanho de papel personalizado.
6. Clique na seta à direita do campo Área não imprimível e selecione a impressora na lista. Ou, em Usuário definido, defina as margens superior, inferior, direita e esquerda.
7. Para salvar a configuração, clique em **OK**.

Definir um Tamanho de papel personalizado no Painel de controle da impressora

Você pode imprimir papel em tamanho personalizado de qualquer bandeja. As configurações de papel com tamanho personalizado são salvas no driver de impressão e ficam disponíveis para serem selecionadas em todas as suas aplicações.

1. No painel de controle da impressora, pressione o botão **Home** (Página inicial).
2. Toque em **Dispositivo** → **Bandejas de papel**.
3. Toque na bandeja desejada para seu papel de tamanho personalizado.
4. Toque na configuração de tamanho de papel atual na lista e toque em **Personalizado**.
5. Na janela Tamanho de papel personalizado, digite a altura e a largura do novo tamanho de papel.
6. Para salvar a configuração, toque em **OK**.
7. Para retornar à Tela inicial, pressione o botão **Início**.

Papel e material de impressão

Este capítulo contém:

- Visão geral do papel e material 102
- Papel Suportado 103
- Definindo configurações de bandeja 109
- Colocação de papel 110
- Imprimir em papel especial 118

Visão geral do papel e material

A impressora pode ter até cinco bandejas de papel, dependendo da configuração das bandejas de papel.

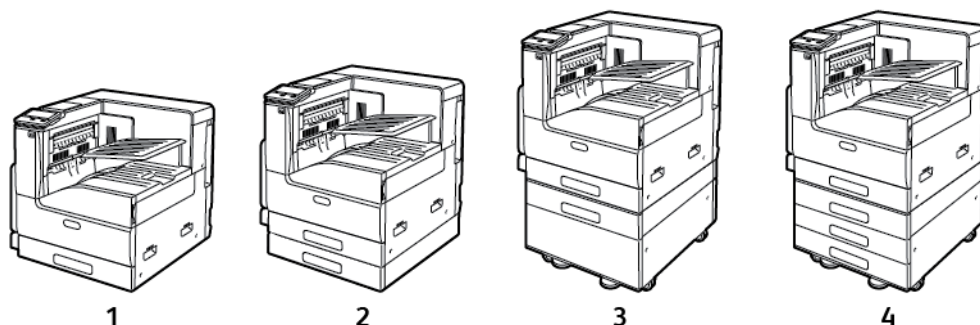

1. Modelo básico
2. Configuração com Módulo de bandeja única
3. Configuração com bandeja única com módulo de suporte
4. Configuração com Módulo de 3 bandejas

- Para todas as configurações, a bandeja 1 é uma bandeja de papel ajustável para a colocação de uma variedade de tamanhos de papel.
- Para a configuração de bandeja de única e configuração de bandeja única com suporte, a bandeja 2 é uma bandeja de papel ajustável semelhante à bandeja 1.
- Para a configuração de 3 bandejas, as bandejas 2, 3 e 4 são bandejas ajustáveis semelhantes à bandeja 1.
- A bandeja manual é projetada para pequenas quantidades de papel especial.
- A Bandeja de envelopes opcional pode substituir a Bandeja 1.

A impressora pode usar vários tipos de material de impressão, como papel comum, reciclado, colorido, timbrado, pré-impreso, cartão, etiquetas e envelopes. Certifique-se de colocar o papel correto na bandeja que está carregando.

Etiquetas estão afixadas dentro de cada bandeja para mostrar a orientação correta para a colocação de determinados tipos de materiais de impressão. A etiqueta MAX indica a linha de preenchimento máximo na bandeja.

Papel Suportado

Sua impressora foi projetada para ser usada com vários tipos de papel e outros tipos de material. Para assegurar a melhor qualidade de impressão e evitar atolamentos, siga as orientações nesta seção.

Para obter melhores resultados, use o papel e o material de impressão Xerox recomendados para sua impressora.

Solicitação de papel

Para solicitar papel ou outro material, contate o revendedor local ou visite www.xerox.com/office/VLC7000supplies.

Diretrizes gerais de colocação de papel

- Não sobrecarregue as bandejas de papel. Não coloque papel acima da linha de enchimento máximo na bandeja.
- Ajuste as guias do papel para que correspondam ao tamanho do papel.
- Ventile o papel antes de colocá-lo na bandeja.
- Se atolamentos excessivos ocorrerem, use papel ou outro material aprovado de uma nova embalagem.
- Não imprima em material de etiquetas do qual uma etiqueta tenha sido removida da folha.
- Use apenas envelopes de papel. Imprima apenas em uma face do envelope.

Papel que pode danificar a impressora

Alguns tipos de papel e outros materiais podem causar uma qualidade de saída ruim, aumentar os atolamentos de papel ou danificar a impressora. Não use o seguinte:

- Papel áspero ou poroso
- Papel para jato de tinta
- Papel brilhante ou revestido para impressoras que não sejam a laser
- Papel que foi usado em fotocopiadora
- Papel que foi dobrado ou amassado
- Papel com recortes ou perfurações
- Papel grampeado
- Envelopes com janelas, grampos metálicos, acabamentos laterais ou fitas adesivas que se desprendem
- Envelopes acolchoados
- Material plástico
- Transparências



Cuidado: A Garantia Xerox, o Contrato de Serviços ou a Xerox Total Satisfaction Guarantee (Garantia de satisfação total) não cobrem os danos causados pela utilização de papéis não suportados ou mídias especiais. A Xerox Total Satisfaction Guarantee (Garantia de satisfação total) está disponível nos Estados Unidos e Canadá. A cobertura pode variar fora dessas regiões. Entre em contato com o representante local para obter detalhes adicionais.

Diretrizes para armazenamento de papel

O armazenamento correto do papel e outro material contribui para se obter a qualidade de impressão ideal.

- Guarde o papel em locais escuros, frescos e relativamente secos. A maioria dos papéis é suscetível a danos causados por luz ultravioleta e comum. A luz ultravioleta, do sol e de lâmpadas fluorescentes, é particularmente nociva ao papel.
- Reduza a exposição do papel a luzes fortes por longos períodos de tempo.
- Mantenha constantes as temperaturas e a umidade relativa.
- Evite armazenar papéis em porões, cozinhas, garagens ou sótãos. Esses espaços têm maior probabilidade de absorver umidade.
- Guarde papéis lisos em paletes, caixas de papelão, prateleiras ou gabinetes.
- Evite comer ou beber nas áreas onde o papel é armazenado ou manipulado.
- Não abra pacotes fechados de papel enquanto não estiver pronto para colocar o papel na impressora. Deixe o papel guardado na embalagem original. A embalagem do papel protege-o contra perda ou ganho de umidade.
- Alguns materiais especiais são embalados em sacos plásticos que podem ser vedados novamente. Mantenha o material na embalagem até estar pronto para usá-lo. Mantenha o material não usado na embalagem e feche-a, para proteção.

Tipos e gramaturas de papel suportados

Bandejas	Tipos de Papel	Gramaturas
Bandejas 1–4	Bond Perfurado Timbrado Comum Comum recarregado Pré-impresso Reciclado Personalizado	60–105 g/m ²
	Cartão de baixa gramatura Cartão de baixa gramatura carregado Cartão brilhante de baixa gramatura Cartão brilhante de baixa gramatura carregado	106–169 g/m ²
	Cartão Cartão (Face 2) Cartão brilhante Cartão brilhante (Face 2)	170–216 g/m ²

Bandejas	Tipos de Papel	Gramaturas
	Cartão de alta gramatura Cartão de alta gramatura (Face 2) Cartão brilhante de alta gramatura Cartão brilhante de alta gramatura (Face 2)	217–256 g/m ²
	Etiquetas Etiquetas de alta gramatura Etiquetas de alta gramatura extra	
Bandeja manual	Bond Perfurado Timbrado Comum Comum recarregado Pré-impresso Reciclado Personalizado	60–105 g/m ²
	Cartão de baixa gramatura Cartão de baixa gramatura carregado Cartão brilhante de baixa gramatura Cartão brilhante de baixa gramatura carregado	106–169 g/m ²
	Cartão Cartão (Face 2) Cartão brilhante Cartão brilhante (Face 2)	170–216 g/m ²
	Etiquetas Etiquetas de alta gramatura	
	Envelopes	
Bandeja de envelopes	Envelopes	

Tamanhos de papel padrão suportados

Bandeja	Tamanhos padrão europeus	Tamanhos padrão da América do Norte
Bandejas 1 a 4	A5 (148 x 210 mm, 5,8 x 8,3 pol.) B5 (176 x 250 mm, 6,9 x 9,8 pol.) A4 (210 x 297 mm, 8,3 x 11,7 pol.) B4 (250 x 353mm, 9,8 x 13,9 pol.) A3 (297 x 420 mm, 11,7 x 16,5 pol.)	Meio carta (140 x 216 mm, 5,5 x 8,5 pol.) Executivo (184 x 267 mm, 7,25 x 10,5 pol.) Carta (216 x 279 mm, 8,5 x 11 pol.) Ofício II (216 x 330 mm, 8,5 x 13 pol.) Ofício I (216 x 356 mm, 8,5 x 14 pol.) Tabloide (432 x 279 mm, 17 x 11 pol.)
Bandeja manual	A6 (105 x 148 mm, 4,1 x 5,8 pol.) A5 (148 x 210 mm, 5,8 x 8,3 pol.) A4 (210 x 297 mm, 8,3 x 11,7 pol.) A4 Superdimensionado (223 x 297 mm, 8,8 x 11,7 pol.) 215 x 315 (215 x 315 mm, 8,5 x 12,4 pol.) A3 (297 x 420 mm, 11,7 x 16,5 pol.) B6 (125 x 176 mm, 4,9 x 6,9 pol.) B5 (176 x 250 mm, 6,9 x 9,8 pol.) B4 (250 x 353mm, 9,8 x 13,9 pol.)	Cartão postal (89 x 140 mm, 3,5 x 5,5 pol.) Cartão postal (102 x 152 mm, 4 x 6 pol.) 5 x 7 (127 x 178 mm, 5 x 7 pol.) Meio carta (140 x 216 mm, 5,5 x 8,5 pol.) Executivo (184 x 267 mm, 7,25 x 10,5 pol.) 8 x 10 (203 x 254 mm, 8 x 10 pol.) Carta (216 x 279 mm, 8,5 x 11 pol.) Ofício II (216 x 330 mm, 8,5 x 13 pol.) Ofício I (216 x 356 mm, 8,5 x 14 pol.) Tabloide (279 x 432 mm, 11 x 17 pol.)

Bandeja	Tamanhos padrão europeus	Tamanhos padrão da América do Norte
	<p>Envelope DL (110 x 220 mm, 4,33 x 8,66 pol.)</p> <p>Envelope C6 (114 x 162 mm, 4,5 x 6,38 pol.)</p> <p>Envelope C5 (162 x 229 mm, 6,4 x 9 pol.)</p>	<p>Envelope (152 x 228 mm, 6 x 9 pol.)</p> <p>Envelope (228 x 305 mm, 9 x 12 pol.)</p> <p>Envelope Monarch (98 x 190 mm, 3,9 x 7,5 pol.)</p> <p>Envelope N° 9 (98 x 225 mm, 3,9 x 8,9 pol.)</p> <p>Envelope N° 10 (105 x 241 mm, 4,1 x 9,5 pol.)</p>
Bandeja de envelopes	<p>Envelope DL (110 x 220 mm, 4,33 x 8,66 pol.)</p> <p>Envelope C5 (162 x 229 mm, 6,4 x 9 pol.)</p>	<p>Envelope Monarch (98 x 190 mm, 3,9 x 7,5 pol.)</p> <p>Envelope N° 10 (241 x 105 mm, 4,1 x 9,5 pol.)</p>

Tamanhos de papel padrão suportados para impressão automática em frente e verso

Tamanhos com padrão da Europa	Tamanhos com padrão da América do Norte
A5 (148 x 210 mm, 5,8 x 8,3 pol.)	Meio carta (140 x 216 mm, 5,5 x 8,5 pol.)
A4 (210 x 297 mm, 8,3 x 11,7 pol.)	Executivo (184 x 267 mm, 7,25 x 10,5 pol.)
A4 Superdimensionado (223 x 297 mm, 8,8 x 11,7 pol.)	8 x 10 (203 x 254 mm, 8 x 10 pol.)
215 x 315 (215 x 315 mm, 8,5 x 12,4 pol.)	Carta (216 x 279 mm, 8,5 x 11 pol.)
A3 (297 x 420 mm, 11,7 x 16,5 pol.)	8,5 x 13 (216 x 330 mm, 8,5 x 13 pol.)
B5 (176 x 250 mm, 6,9 x 9,8 pol.)	Ofício I (216 x 356 mm, 8,5 x 14 pol.)
B4 (250 x 353mm, 9,8 x 13,9 pol.)	Duplo Carta (432 x 279 mm, 17 x 11 pol.)
	Postal (152 x 229 mm, 6 x 9 pol.)

Tipos e gramaturas de papel suportados para impressão automática em frente e verso

Bandejas	Tipos de Papel	Gramaturas
Bandejas 1 a 4, Bandeja manual	Bond Perfurado Timbrado Comum Pré-Impresso Reciclado Personalizado	60–105 g/m ²
	Cartão de baixa gramatura	106–169 g/m ²

Tamanhos de papel personalizado aceitos

Número da bandeja	Tamanhos de papel
Bandejas 1 a 4	Mínimo: 139,7 x 182 mm (5,5 x 8,3 pol.) Máximo: 297 x 432 mm (11,7 x 17 pol.)
Bandeja manual	Mínimo: 105 x 135 mm (4,25 x 5,3 pol.) Máximo: 297 x 432 mm (11,7 x 17 pol.)
Bandeja de envelopes	Mínimo: 148 x 98 mm (5,8 x 3,9 pol.) Máximo: 241 x 162 mm (9,5 x 6,4 pol.)

Definindo configurações de bandeja

O administrador do sistema pode definir as bandejas 1–4 de todas as configurações para os modos Totalmente ajustável ou Dedicada. Quando a bandeja de papel estiver definida para o modo Totalmente ajustável, será possível alterar as configurações do papel sempre que você abastecer a bandeja. Quando uma bandeja do papel for definida para o modo Dedicada, o painel de controle alertará você para carregar um tamanho, tipo e cor de papel específicos.

 **Nota:** Para definir as configurações da bandeja, faça login como administrador do sistema. Para obter detalhes, consulte o *Guia do administrador do sistema* em www.xerox.com/office/VLC7000docs.

Para definir as configurações de bandeja:

1. No painel de controle da impressora, toque em **Dispositivo**.
2. Toque em **Bandejas de papel** e selecione a bandeja necessária.
 - Para definir o modo, toque em **Modo de bandeja** e selecione uma opção.
 - Para especificar as configurações do papel para uma bandeja dedicada, verifique se o Modo de bandeja está definido como Dedicada e defina o tamanho, o tipo e a cor do papel.
 - Para configurar a impressora para selecionar automaticamente a bandeja, toque no botão de alternância **Seleção automática**.
 - Para definir a prioridade de cada bandeja, toque no ícone **Mais (+)** ou no ícone **Menos (-)**. A impressora usa o papel da bandeja de Prioridade 1 primeiro. Se a bandeja estiver vazia, a impressora usa o papel da bandeja de Prioridade 2.
3. Toque em **OK**.
4. Para retornar à tela inicial, pressione o botão **Início**.

Colocação de papel

Carregar papel nas bandejas 1–4

O administrador do sistema pode definir as bandejas 1–4 para os modos **Totalmente ajustável** ou **Dedicada**. Sempre que a bandeja é aberta e fechada, as configurações de papel aparecem no painel de controle.

- Quando as bandejas estão configuradas como **Totalmente ajustável**, você pode confirmar ou alterar as configurações do material de impressão. As guias da bandeja detectam automaticamente o tamanho do papel carregado.
- Quando as bandejas estão configuradas como **Dedicada**, o painel de controle exibe as configurações do material de impressão da bandeja. Uma mensagem de aviso é exibida no painel de controle quando o material de impressão errado é carregado ou quando as guias da bandeja estão configuradas incorretamente.

 **Nota:** Apenas o administrador do sistema pode alterar as configurações do material de impressão de uma bandeja Dedicada. Para obter detalhes sobre como definir as configurações da bandeja, consulte [Definindo configurações de bandeja](#).

Quando houver pouco papel na bandeja ou se ela estiver vazia, será exibida uma mensagem de aviso no painel de controle.

Para colocar papel nas bandejas 1–4:

1. Puxe a bandeja para fora até ela parar.

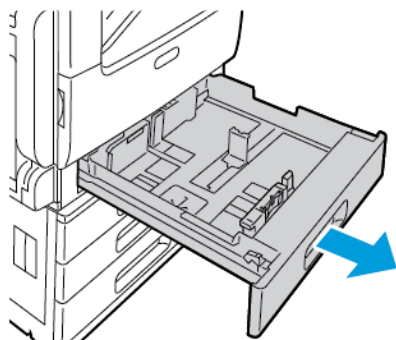

2. Remova qualquer papel que seja de um tamanho ou tipo diferente.
3. Para mover as guias de papel de comprimento ou de largura, aperte as travas das guias e deslize as guias de papel de comprimento ou de largura.

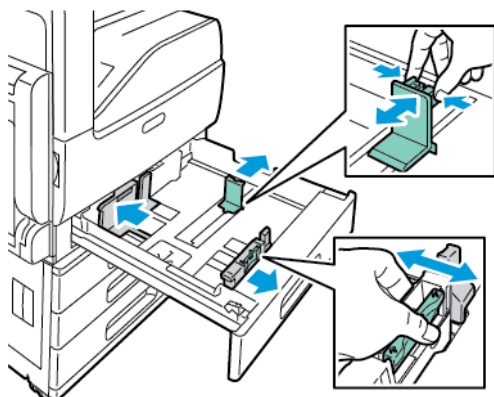

4. Flexione as folhas para trás e para a frente e as ventile. Depois, alinhe as bordas da pilha em uma superfície plana. Esse procedimento separa todas as folhas que estão grudadas e reduz a possibilidade de atolamentos.

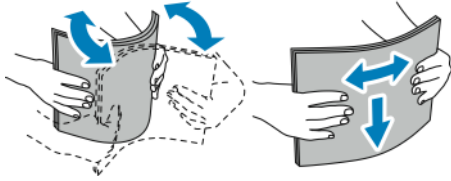

Nota: Para evitar atolamentos e falhas de alimentação, não remova o papel da embalagem até que você esteja pronto para usá-lo.

Papel e material de impressão

5. Coloque o papel na bandeja. Faça da seguinte maneira:

- Para alimentação pela borda longa:
 - Insira o papel timbrado e pré-impresso com a face para cima e a borda superior em direção à parte traseira.
 - Coloque o papel perfurado com os furos à esquerda.

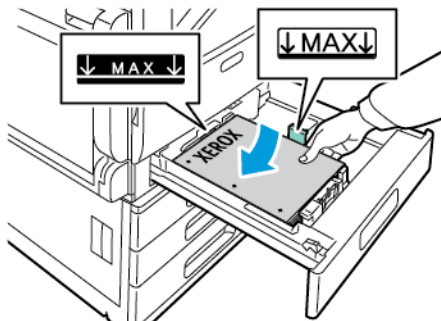

- Para alimentação pela borda curta:
 - Insira o papel timbrado e pré-impresso com a face para cima e a borda superior à esquerda.
 - Coloque o papel perfurado com os furos voltados para a dianteira da impressora.

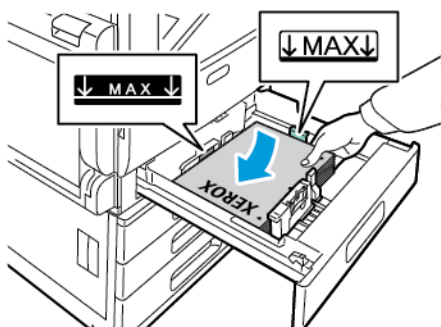

Nota: Não coloque papel acima da linha de preenchimento máximo. Abastecer excessivamente pode causar atolamentos de papel.

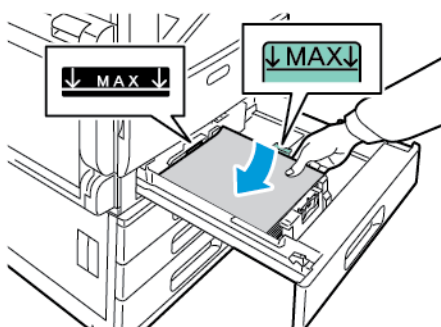

6. Para ajustar as guias de comprimento e de largura para que correspondam ao papel, aperte as travas das guias e deslize as guias de papel até que elas toquem o papel.

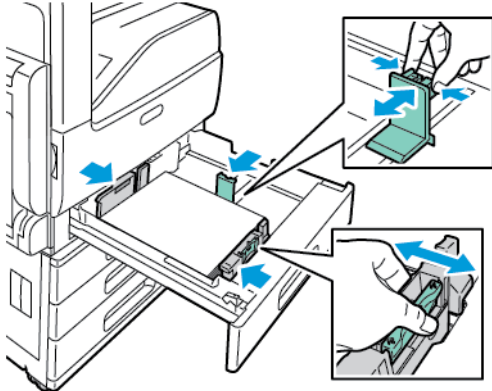

7. Deslize a bandeja na impressora.

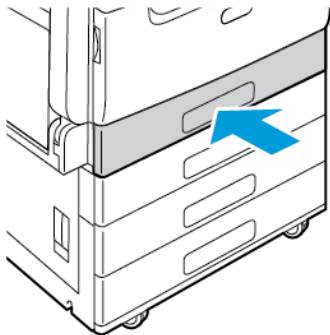

8. Para alterar as configurações para corresponder ao papel carregado na bandeja, no painel de controle, selecione as opções corretas para tamanho, tipo e cor de papel.
9. Para confirmar as configurações, toque em **OK**.

 **Nota:** Para alterar as configurações de papel quando a bandeja estiver definida para o modo Dedicada, consulte [Definindo configurações de bandeja](#).

Carregar papel na bandeja manual

A bandeja manual suporta a mais ampla variedade de tipos de material. Ela é usada principalmente para trabalhos de pequenas quantidades que utilizam materiais especiais.

Para colocar papel na bandeja manual:

1. Abra a bandeja manual. Se a bandeja manual já estiver abastecida com papel, remova os papéis que tiverem tamanho ou tipo diferente.

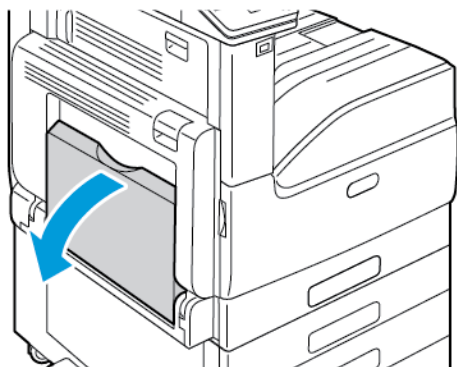

2. Puxe a bandeja de extensão para tamanhos maiores.

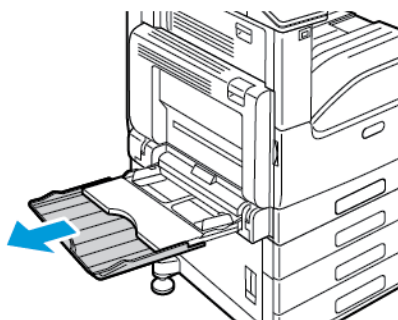

3. Mova as guias de largura para as bordas da bandeja.

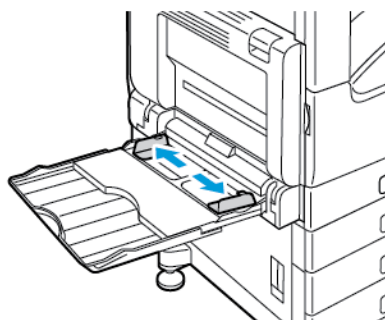

4. Flexione as folhas para trás e para a frente e as ventile. Depois, alinhe as bordas da pilha em uma superfície plana. Esse procedimento separa todas as folhas que estão grudadas e reduz a possibilidade de atolamentos.

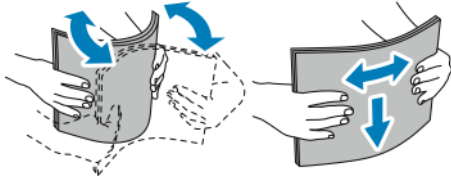

Nota: Para evitar atolamentos e falhas de alimentação, não remova o papel da embalagem até que você esteja pronto para usá-lo.

Papel e material de impressão

5. Coloque o papel na bandeja.

- Para alimentação pela borda longa:
 - Para impressão em 1 face, coloque o papel timbrado ou pré-impresso com a face para baixo e a borda superior em direção à parte traseira. Coloque o papel perfurado com os furos à direita.

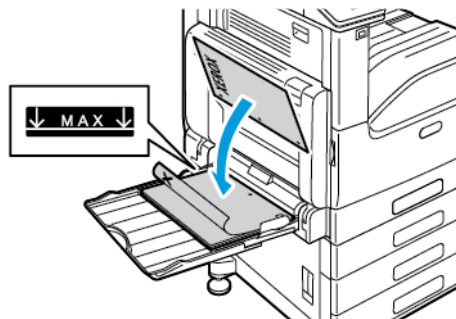

- Para impressão em 2 faces, coloque o papel timbrado ou pré-impresso com a face para cima e a borda superior em direção à parte traseira. Coloque o papel perfurado com os furos à esquerda.

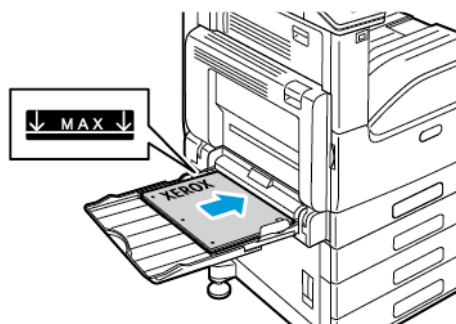

- Para alimentação pela borda curta:
 - Para impressão em 1 face, coloque o papel timbrado ou pré-impresso com a face para baixo e a borda superior à direita. Coloque o papel perfurado com os furos voltados para a parte dianteira.

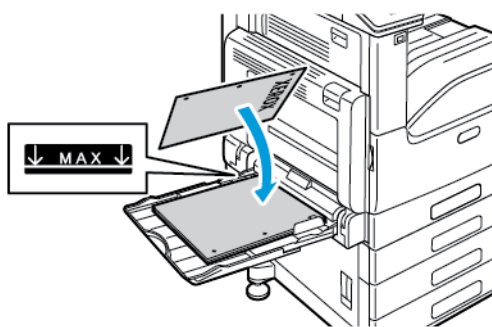

- Para impressão em 2 faces, coloque o papel timbrado ou pré-impresso com a face para cima e a borda superior à esquerda. Coloque o papel perfurado com os furos voltados para a parte dianteira.

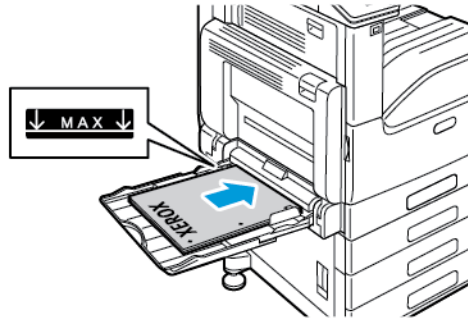

Nota: Não coloque papel acima da linha de enchimento máximo nas guias de largura. Sobrecarregar a bandeja pode causar atolamentos na impressora.

6. Ajuste as guias de largura até que elas toquem nas bordas do papel.

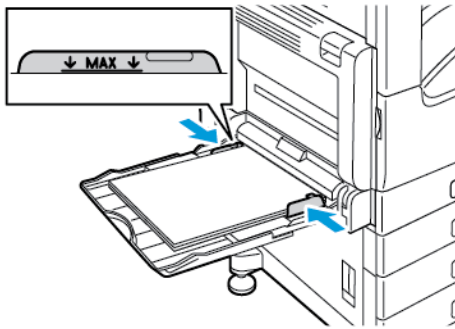

7. Para alterar as configurações para corresponder ao papel carregado, no painel de controle, selecione as opções corretas para tamanho, tipo e cor de papel.
8. Para confirmar as configurações, toque em **OK**.

Imprimir em papel especial

Para solicitar papel ou outro material, contate o revendedor local ou visite www.xerox.com/office/VLC7000supplies.

Para referência:

- www.xerox.com/rmlna Recommended Media List (Lista de materiais recomendados) (Estados Unidos)
- www.xerox.com/rmleu Recommended Media List (Lista de materiais recomendados) (Europa)

Envelopes

Você pode imprimir envelopes da bandeja manual. Quando a bandeja de envelopes opcional estiver instalada, será possível imprimir envelopes dela.

Diretrizes para imprimir envelopes

- Use apenas envelopes de papel.
- Não use envelopes com janelas ou fechos metálicos.
- A qualidade da impressão depende da qualidade e da construção dos envelopes. Se você não conseguir os resultados desejados, tente outra marca de envelope.
- Mantenha constantes as temperaturas e a umidade relativa.
- Armazene envelopes não utilizados na embalagem original para evitar o excesso de umidade e ressecamento, que podem afetar a qualidade de impressão e causar enrugamento. Muita umidade pode fazer com que os envelopes se colem antes ou durante a impressão.
- Remova as bolhas de ar dos envelopes antes de colocá-los na bandeja, colocando um livro pesado sobre os envelopes.
- No software do driver de impressão, selecione Envelope como o tipo de papel.
- Não use envelopes acolchoados. Use envelopes que fiquem planos sobre uma superfície.
- Não use envelopes que contenham cola térmica.
- Não use envelopes com abas autocolantes.

Colocação de envelopes na bandeja manual

1. Abra a bandeja manual.

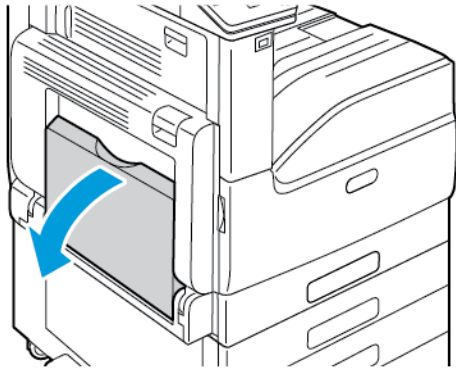

2. Mova as guias de largura para as bordas da bandeja.

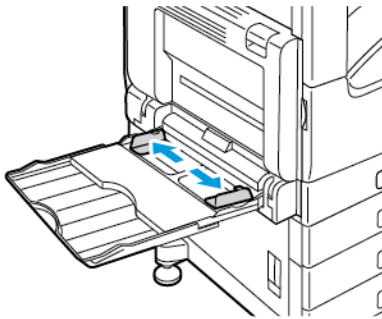

Nota: Se você não colocar envelopes na bandeja manual imediatamente após retirá-los da embalagem, eles poderão arquear. Para evitar atolamentos, alise os envelopes.

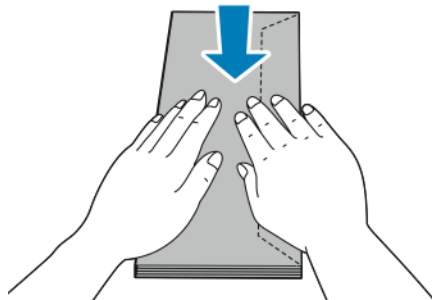

Papel e material de impressão

3. Coloque envelopes N° 10, C5, DL ou Monarch envelopes com as abas com a face para cima e a borda longa entrando na impressora primeiro.

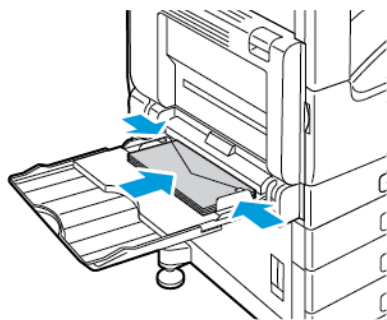

Nota: Para a impressão correta de envelopes, ao colocar os envelopes com as abas abertas, defina a orientação, conforme necessário, no driver de impressão. Para girar as imagens, no driver de impressão, selecione **Girar imagem em 180 graus**.

4. Se for solicitado no painel de controle, verifique o tamanho, o tipo e a cor na tela. Se não for solicitado, troque as configurações do papel.
 - a. No painel de controle da impressora, pressione o botão **Página inicial**.
 - b. Toque em **Impressora** → **Bandejas do papel**.
 - c. No menu Bandejas de papel, toque no ícone da bandeja manual.
 - Para selecionar um tamanho de envelope, toque na configuração do tamanho atual e selecione o tamanho necessário.
 - Para selecionar uma cor de envelope, toque na cor do papel atual e selecione uma cor de envelope.
 - d. Para salvar as configurações, toque em **OK**.
5. Para retornar à tela inicial, pressione o botão **Página inicial**.



Nota: Ao selecionar um tamanho de envelope, o tipo de papel padrão será Envelope.

Carregamento da bandeja de envelopes

Você pode usar a bandeja de envelopes opcional em vez da bandeja 1. A bandeja de envelopes é uma bandeja dedicada e acomoda os seguintes tamanhos de envelope:

- Monarch e N° 10
- DL e C5

Para carregar a bandeja de envelopes:

1. Puxe a bandeja de envelopes para fora até ela parar.

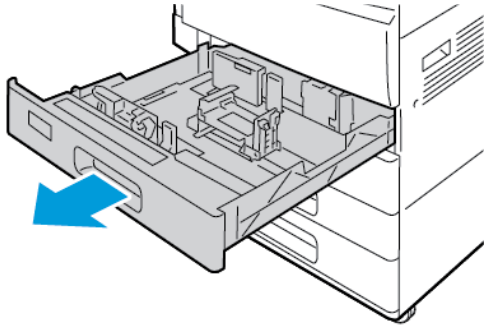

2. Colocar envelopes na bandeja.

- Para envelopes DL, Monarch, N° 10 e C5 com abas na borda longa:
 - Coloque os envelopes com a face para baixo, com as abas fechadas e voltadas para a esquerda.
 - Ajuste as guias do papel para que toquem levemente nas bordas dos envelopes. Confirme que a linha de preenchimento esteja visível ou que não acha mais de 50 envelopes carregados na bandeja.

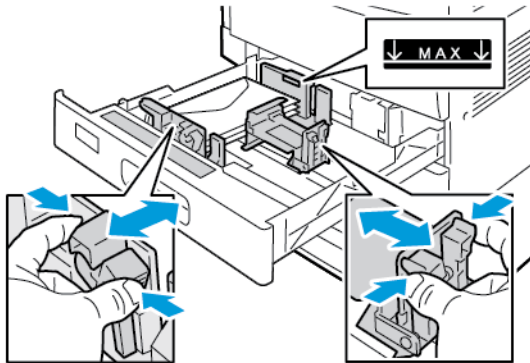

- Para envelopes C5 com a aba em uma borda curta:
 - Coloque os envelopes com a face para baixo e com as abas fechadas e voltadas para a esquerda.
 - Ajuste as guias do papel para que toquem levemente nas bordas dos envelopes. Confirme que a linha de preenchimento esteja visível ou que não acha mais de 50 envelopes carregados na bandeja.

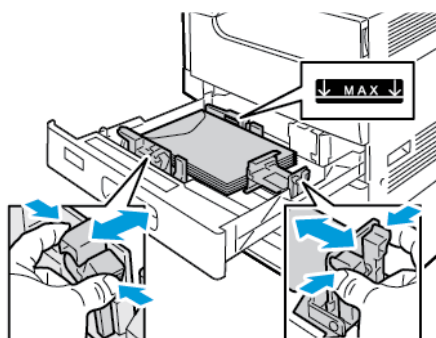

3. Feche a bandeja.

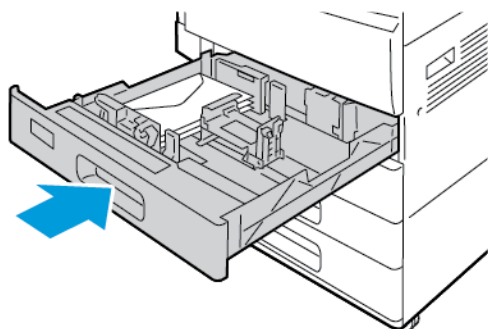

4. O painel de controle exibe as Configurações de papel.
- Para selecionar um novo tamanho de envelope, toque em **Tamanho**.
 - Para selecionar uma nova cor de papel, toque em **Cor**.



Nota: Ao selecionar um tamanho de envelope, o tipo de papel padrão será Envelope.

5. Para confirmar as configurações, toque em **Confirmar**.

Etiquetas

Você pode imprimir etiquetas de qualquer bandeja.

Diretrizes para imprimir etiquetas

- Use etiquetas criadas para impressão a laser.
- Não use etiquetas plásticas.
- Não alimente uma folha de etiquetas na impressora mais de uma vez.
- Não use etiquetas que possuam cola seca.
- Imprima em apenas um dos lados da folha de etiquetas. Use somente folhas de etiquetas completas.
- Guarde as etiquetas não utilizadas em sua embalagem original, sem dobrar ou amassar. Mantenha as folhas de etiquetas na embalagem original até o momento do uso. Recoloque as folhas de etiquetas não utilizadas na embalagem original e feche-a para proteção.
- Não guarde as etiquetas em locais muito secos ou úmidos nem em locais muito quentes ou frios. Etiquetas guardadas dessa maneira podem causar problemas de qualidade de impressão ou atolamento de etiquetas na impressora.
- Movimente o estoque com frequência. As etiquetas guardadas por muito tempo em condições extremas podem ficar enrugadas e provocar atolamentos na impressora.

- No software do driver de impressão, selecione Etiqueta como o tipo de papel.
- Remova todos os outros papéis da bandeja antes de colocar etiquetas.

 **AVISO:**

Não use uma folha onde as etiquetas estiverem faltando, onduladas ou removidas da folha de trás. Ela pode danificar a impressora.

Carregar etiquetas nas bandejas 1-4

1. Puxe a bandeja para fora até ela parar.

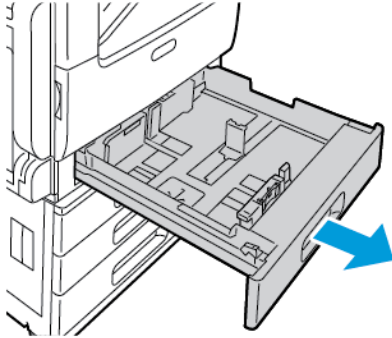

2. Verifique se as guias do papel estão ajustadas na posição correta para as etiquetas do tamanho que você está carregando.
3. Remova qualquer papel que seja de um tamanho ou tipo diferente.
4. Para mover o comprimento ou a largura da guia do papel, libere a trava da guia e deslize a guia de papel pelo comprimento ou largura.

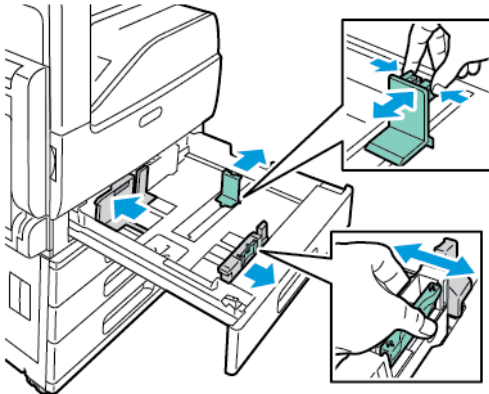

Papel e material de impressão

5. Coloque as etiquetas na bandeja.

- Para alimentação pela borda longa, insira as etiquetas com a face para cima e a borda superior voltada para a traseira.

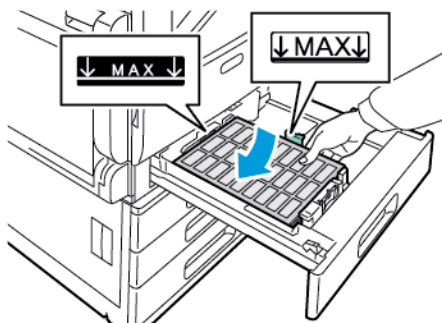

- Para alimentação pela borda curta, insira as etiquetas com a face para cima e a borda superior para a esquerda.

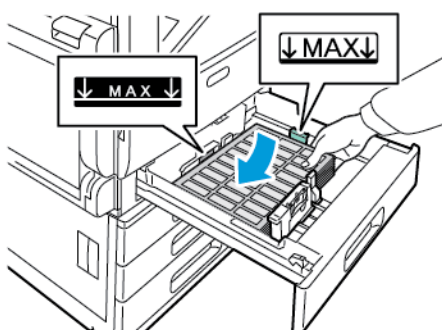

Nota: Não coloque papel acima da linha de preenchimento máximo. Carregar demais a bandeja pode causar atolamentos de papel.

6. Ajuste as guias de comprimento e largura para que correspondam às etiquetas.

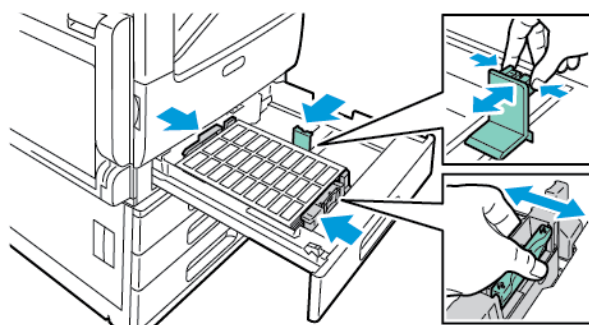

7. Deslize a bandeja na impressora.

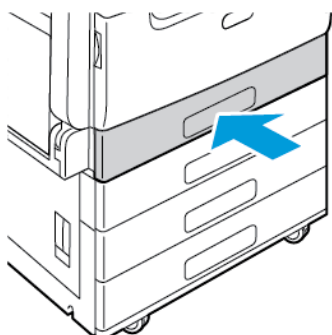

8. No painel de controle, selecione o tamanho, o tipo e a cor do papel correto. Verifique se o tipo de papel está configurado como Etiquetas.

 **Nota:** Para alterar as configurações de papel quando a bandeja estiver definida para o modo Dedicada, consulte [Definindo configurações de bandeja](#).

9. Para confirmar as configurações, toque em **OK**.
10. Para retornar à tela inicial, pressione o botão **Início**.

Carregar etiquetas na Bandeja Manual

1. Abra a bandeja manual e, para tamanhos de papel maiores, puxe a bandeja de extensão para fora. Remova qualquer papel que seja de um tamanho ou tipo diferente.

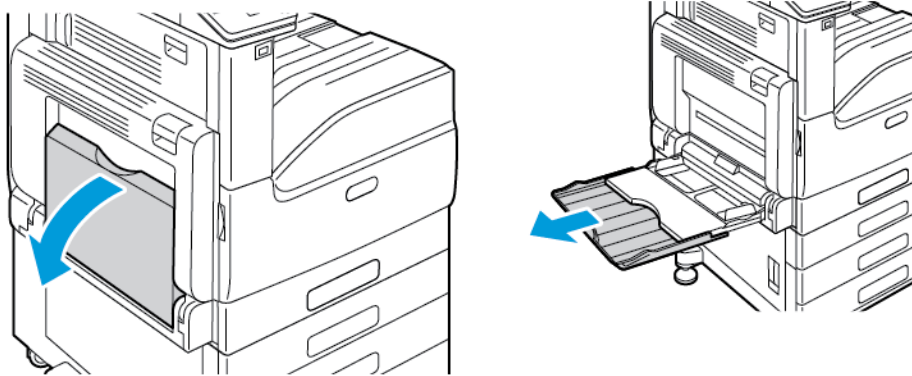

2. Mova as guias de largura para as bordas da bandeja.

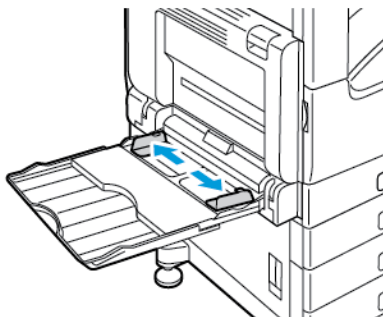

Papel e material de impressão

3. Coloque as etiquetas na bandeja.

- Para alimentação pela borda longa, coloque as etiquetas com a face para baixo e a borda superior voltada para a traseira da impressora.

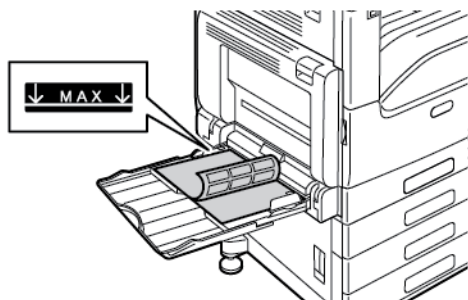

- Para alimentação pela borda curta, coloque as etiquetas com a face para baixo e a borda superior à direita.

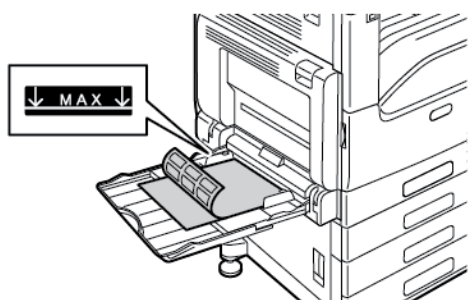

-  **Nota:** Não coloque papel acima da linha de preenchimento máximo. Abastecer excessivamente pode causar atolamentos de papel.

4. Ajuste as guias de largura até que elas toquem nas bordas do papel.

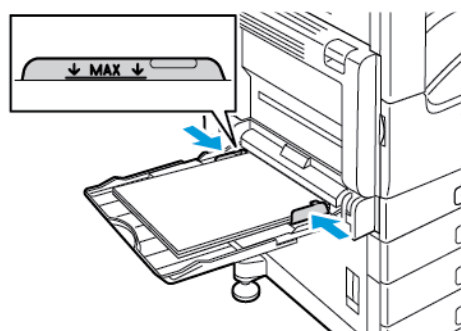

5. No painel de controle, selecione o tamanho, o tipo e a cor do papel correto. Verifique se o tipo de papel está configurado como Etiquetas.

-  **Nota:** Para alterar as configurações de papel quando a bandeja estiver definida para o modo Dedicada, consulte [Definindo configurações de bandeja](#).

6. Para confirmar as configurações, toque em **OK**.

7. Para retornar à tela inicial, pressione o botão **Início**.

Manutenção

Este capítulo contém:

- Precauções Gerais..... 128
- Limpeza da impressora..... 129
- Procedimentos de ajuste e manutenção 134
- Consumíveis 137
- Itens de manutenção de rotina 139
- Gerenciamento da Impressora 144
- Transportar a impressora 145

Precauções Gerais



AVISO:

- As peças internas da impressora podem estar quentes. Tenha cuidado quando portas e tampas estiverem abertas.
- Mantenha todos os materiais de limpeza fora do alcance de crianças.
- Não use produtos de limpeza em spray pressurizados dentro ou fora da impressora. Alguns recipientes em spray pressurizados contêm misturas explosivas e não são adequados para uso em aparelhos elétricos. O uso de tais limpadores em spray pressurizados aumenta o risco de incêndio e explosão.
- Não retire as tampas ou as proteções presas com parafusos. Sob as tampas e protetores, não há peças passíveis de manutenção ou serviço. Não tente executar nenhum procedimento de manutenção que não esteja descrito na documentação fornecida com a impressora.



Cuidado:

- Ao limpar a impressora, não utilize solventes químicos fortes ou orgânicos, ou limpadores em aerossol. Não derrame fluidos diretamente em nenhuma área da impressora. Somente use os suprimentos e materiais de limpeza conforme as instruções fornecidas nesta documentação.
- Não coloque nada sobre a impressora.
- Não deixe as tampas e portas abertas por um longo período de tempo, especialmente em locais bem iluminados. A exposição à luz pode danificar os cartuchos do fotorreceptor.
- Não abra tampas e portas durante a impressão.
- Não incline a impressora enquanto ela estiver em uso.
- Não toque nos contatos ou engrenagens elétricos. Isso pode danificar a impressora e deteriorar a qualidade da impressão.
- Certifique-se de que as peças removidas durante a limpeza sejam recolocadas antes de conectar a impressora.

Limpeza da impressora

Limpeza do exterior

Limpe a parte externa da impressora uma vez por mês.

- Limpe a bandeja de papel, a bandeja de saída, o painel de controle e outras peças com um pano úmido macio.
- Após a limpeza, limpe com um pano seco macio.
- Para manchas mais resistentes, aplique uma pequena quantidade de detergente neutro no pano e limpe suavemente a mancha.

 **Cuidado:** Não pulverize detergente diretamente na impressora. O Detergente líquido pode entrar na impressora através de uma fresta e causar problemas. Nunca use outros tipos de agentes de limpeza além de água e detergente neutro.

Limpeza do Interior

Limpe o interior da impressora regularmente para evitar manchas dentro da impressora, que podem deteriorar a qualidade de impressão. Limpe o interior da impressora, sempre que substituir um cartucho do fotorreceptor.

Após eliminar papéis atolados ou substituir o cartucho de toner, inspecione o lado de dentro da impressora antes de fechar as tampas e portas da impressora.

- Remova os pedaços restantes de papel e sujeiras. Para obter detalhes, consulte [Eliminação de atolamentos de papel](#).
- Remova sujeira e manchas com um pano limpo, seco e sem fiapos.

 **AVISO:** Nunca toque em uma área com etiquetas no fusor. Você poderá se queimar. Se uma folha de papel ficar presa ao redor do fusor, não tente removê-la imediatamente. Desligue a impressora imediatamente e aguarde 40 minutos para que o fusor esfrie. Tente remover o atolamento de papel após a impressora estar fria. Se o erro persistir, entre em contato com seu representante Xerox.

Limpeza das lentes do cabeçote de impressão

A impressora foi construída com quatro lentes do cabeçote de impressão. As lentes do cabeçote de impressão requerem limpeza regular para manter a qualidade de impressão. Limpe as lentes do cabeçote de impressão sempre que o cartucho do fotorreceptor for substituído ou se a qualidade de impressão começar a deteriorar.

! **Cuidado:** Não execute este procedimento quando a impressora estiver copiando ou imprimindo.

1. Abra a porta dianteira da impressora.

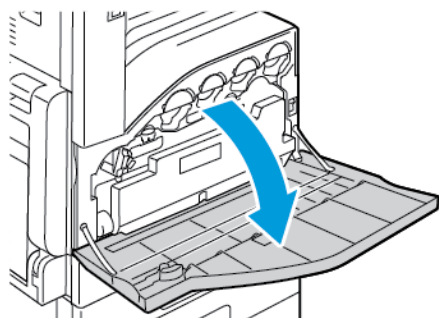

2. Remova o cartucho de resíduos:
 - a. Para destravar o cartucho de resíduos, gire a alavanca da trava do cartucho 90 graus em sentido anti-horário.

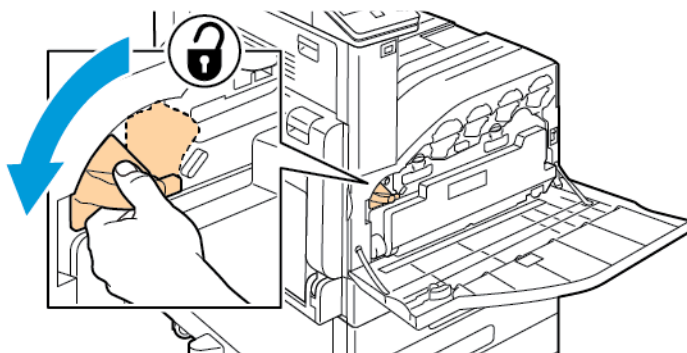

- b. Para liberar o cartucho de resíduos, pressione as linguetas laranjas conforme mostrado.

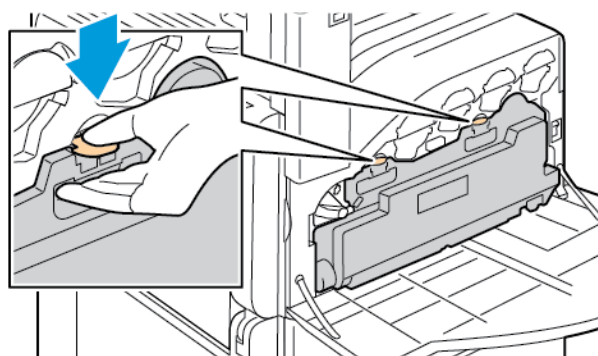

- c. Segure a alça do cartucho de resíduos e, em seguida, puxe-a para fora.

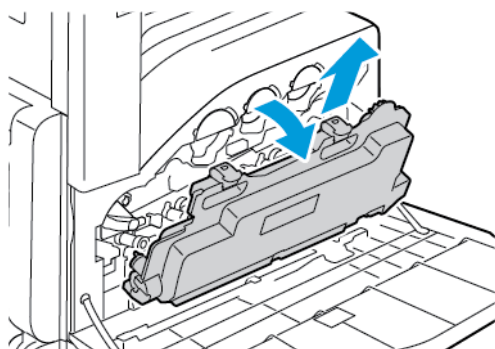

- d. Coloque o cartucho de resíduos removido em uma superfície plana, com as aberturas viradas para cima.

 **Cuidado:** Para evitar respingos de toner ou mau funcionamento, não deixe o cartucho de resíduos na lateral.



3. Remova o bastão de limpeza da lente de LED do cabeçote de impressão de dentro da porta dianteira.

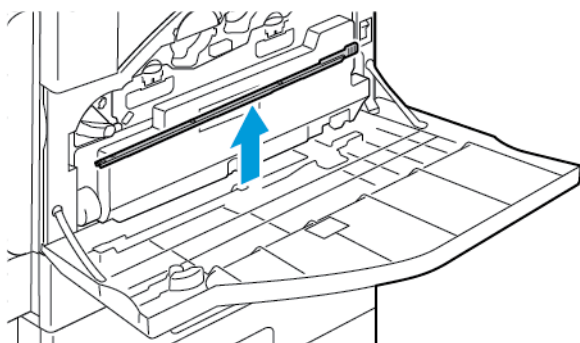

4. Lentamente, empurre a haste de limpeza para dentro da impressora até que a haste pare, em seguida remova-a. Repita essa ação mais duas vezes.

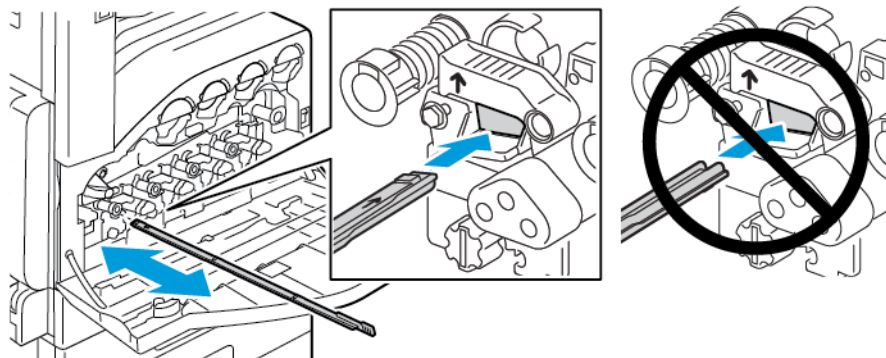

5. Retorne a haste de limpeza ao seu local original.

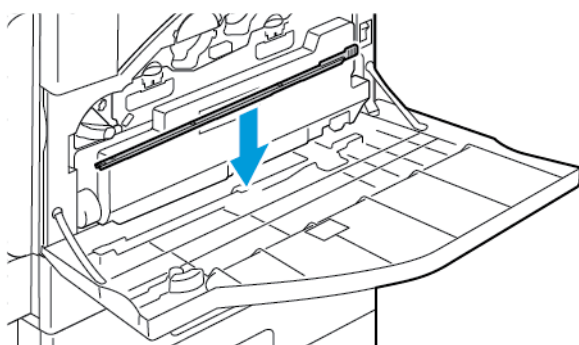

6. Para inserir o cartucho de resíduos:

- a. Posicione o cartucho de resíduos como mostrado.

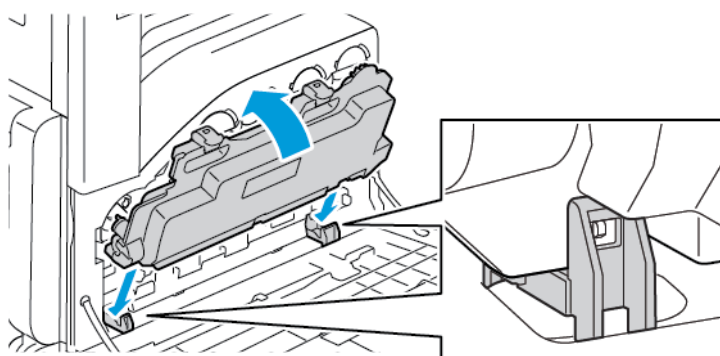

- b. Pressione o cartucho de resíduos em direção à impressora até que ele clique no lugar

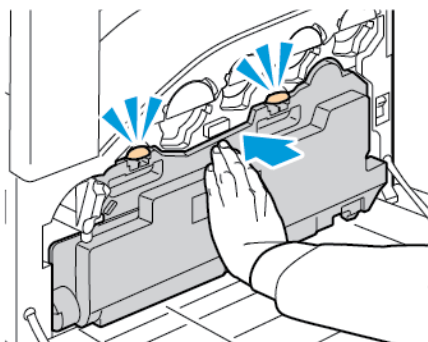

- c. Para travar o cartucho de resíduos, gire a alavanca de travamento do cartucho 90 graus em sentido horário.

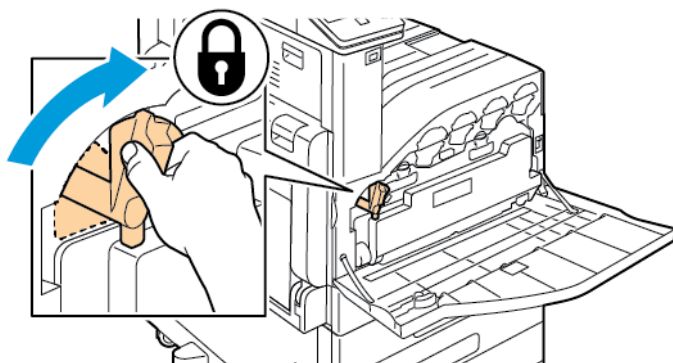

7. Feche a porta dianteira da impressora.

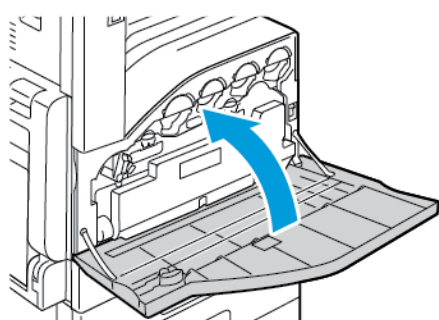

Procedimentos de ajuste e manutenção

Registro de cores

A impressora ajusta automaticamente o registro de cores quando o ajuste automático está desligado. Você também pode ajustar manualmente o registro de cores a qualquer momento, quando a impressora está ociosa. O registro de cores deve ser ajustado toda vez que mover a impressora. Se estiver com problemas de impressão, ajuste o registro de cores.

Execução de um ajuste do registro de cores

O ajuste do registro de cores ocorre toda vez que um novo cartucho de toner é instalado. Você poderá executar este ajuste em outros momentos, conforme necessário.

Para executar um ajuste no registro de cores:

1. No painel de controle da impressora, pressione o botão **Início**.
2. Toque em **Dispositivo** → **Suporte** → **Registro de cor**.
3. Para executar um ajuste no Registro automático de cores, toque em **Iniciar**.
4. Na mensagem de conclusão bem-sucedida, toque em **Fechar**.
5. Para sair do menu, toque em **X**.
6. Para retornar à Tela inicial, pressione o botão **Início**.

Calibração de cor

Use Calibração de Cor para ajustar as cores que aparecem incorretas ou compostos de cinza que parecem neutros.

Para executar uma calibração de cores automática:

1. No painel de controle da impressora, pressione o botão **Home** (Página inicial).
2. Faça login como administrador. Para obter detalhes, consulte o *Guia do administrador do sistema* localizado em www.xerox.com/office/VLC7000docs.
3. Toque em **Dispositivo** → **Suporte** → **Calibração de cores - Automática**.
4. Para começar a calibração de cor, toque em **Iniciar**.
5. Na mensagem de conclusão bem-sucedida, toque em **Fechar**.
6. Para sair do menu, toque em **X**.
7. Para retornar à tela inicial, pressione o botão **Página inicial**.

Ajustar o registro de papel

Use o Ajuste de Papel Registro para ajustar a colocação da imagem impressa na página. O ajuste permite a você colocar as margens superior, inferior, esquerda e direita exatamente onde desejar. Você pode especificar a posição da imagem nas faces de frente e de verso do papel para cada bandeja de papel instalada.

Verificação do registro de papel

1. No painel de controle da impressora, pressione o botão **Início**.
2. Faça login como administrador. Para obter detalhes, consulte o *Guia do administrador do sistema* em www.xerox.com/office/VLC7000docs.
3. Toque em **Dispositivo**→**Suporte**→**Posição da imagem**.
4. Selecione a bandeja de origem do papel para imprimir o registro.
 - a. Toque em **Abastecimento do papel**.
 - b. Toque na bandeja desejada.
5. Se a impressora estiver impressão de 2 faces automática, selecione as faces que desejar otimizar.
 - Para selecionar uma página de registro de amostra para ajustar a face 1, toque em **Face ajustada** e depois em **Face 1**.
 - Para selecionar uma página de registro de amostra para ajustar as duas faces, toque em **Face ajustada** e toque em **Face 2**.
6. Especifique o número consecutivo de páginas de amostra para imprimir.
 - a. Toque em **Configurações de impressão**.
 - b. Para aumentar ou diminuir o número de páginas de amostra, em Quantidade, toque no ícone **Mais (+)** ou no ícone **Menos (-)** e toque em **OK**.
7. Para imprimir as páginas de amostra, toque em **Imprimir amostra**.
8. Quando a impressão estiver concluída, toque em **Fechar**.
9. Nas páginas de amostra, para a Face 1, use uma régua para medir a distância da imagem impressa às margens direita, esquerda, superior e inferior.

 **Nota:** Para identificação, é impresso um ponto na face 1 e dois pontos na face 2.

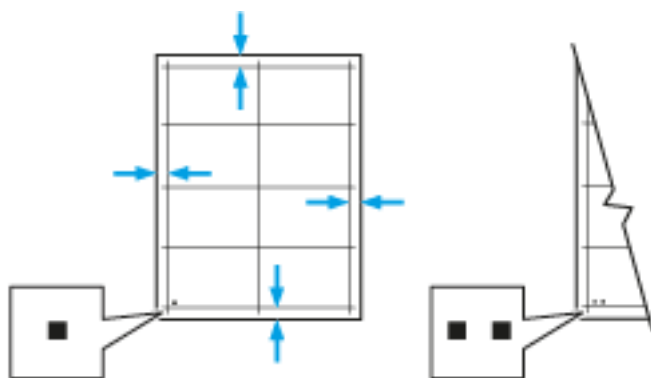

10. Na face 2, meça a distância da imagem impressa nas bordas superior, inferior, esquerda e direita.
11. Se a imagem estiver centralizada, nenhum ajuste será necessário. Se a imagem não estiver centralizada, ajuste o registro do papel. Para obter mais informações, consulte [Executar o ajuste do registro de papel](#).

Executar o ajuste do registro de papel

1. No painel de controle, pressione o botão **Home** (Página inicial).
2. Faça login como administrador. Para obter detalhes, consulte o *Guia do administrador do sistema* em www.xerox.com/office/VLC7000docs.

3. Toque em **Dispositivo** → **Suporte** → **Posição da imagem**.
4. Para ajustar o registro, selecione a bandeja de origem do papel.
 - a. Toque em **Abastecimento do papel**:
 - b. Toque na bandeja desejada.
5. Usando o gráfico impresso em [Verificação do registro de papel](#), selecione a face para registro.
 - a. Para ajustar a Face 1, toque em **Face ajustada** e em **Face 1**.
 - b. Para ajustar a Face 2, toque em **Face ajustada** e em **Face 2**.
6. Para ajustar o registro, toque em **Reg. Face/Entrelinha**.
 - a. Para ajustar o registro de lado a lado, em **Registro de face**, toque no ícone **Mais (+)** ou no ícone **Menos (-)**.
 - b. Para ajustar o registro de cima para baixo, em **Registro de entrelinha**, toque no ícone **Mais (+)** ou no ícone **Menos (-)**.

Para referência, posicione o gráfico de forma que os pontos na Face 1 ou Face 2 estejam na parte inferior da página.

- Em Registro de entrelinhas, um valor positivo desloca a imagem na página para baixo.
- Em Registro de face, um valor positivo desloca a imagem para a esquerda.

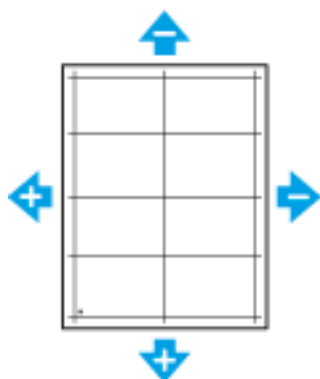

7. Para salvar as suas configurações, toque em **OK**.
8. Conforme necessário, para inserir valores adicionais, repita as etapas anteriores.
9. Imprima outra página de amostra e repita o processo até completar as correções de registro.
10. Para retornar à Tela inicial, pressione o botão **Início**.

Ajuste da Altitude

Use Ajuste da altitude para ajustar a altitude para corresponder ao local onde a impressora está instalada. Se a configuração de altitude estiver incorreta, isso pode gerar problemas de qualidade de impressão.

Para ajustar a altitude:

1. No painel de controle da impressora, pressione o botão **Home** (Página inicial).
2. Toque em **Dispositivo** → **Suporte** → **Ajuste da altitude**.
3. Toque na altitude do local da impressora e toque em **OK**.
4. Para retornar à tela inicial, pressione o botão **Página inicial**.

Consumíveis

Consumíveis

Consumíveis são suprimentos da impressora que acabam durante a operação da impressora. Os consumíveis para esta impressora incluem o seguinte:

- Cartuchos de toner Xerox® genuínos em Ciano, Magenta, Amarelo e Preto
- Cartuchos de grampos para os seguintes módulos de acabamento:
 - O Módulo de acabamento Office integrado 9NX opcional
 - O Módulo de acabamento Office integrado 2FA opcional



Nota:

- Cada consumível inclui instruções de instalação. Para repor os consumíveis, consulte as instruções incluídas com o consumível fornecido.
- Instale apenas cartuchos novos em sua impressora. Se um cartucho de toner for instalado, a quantidade de toner restante exibida pode ser imprecisa.
- Para assegurar a qualidade de impressão, os cartuchos de toner foram projetados para parar o funcionamento em um predeterminado ponto.



Cuidado: O uso de toner diferente do Toner Xerox® original pode afetar a qualidade da impressão e a confiabilidade da impressora. O Toner Xerox® é o único toner projetado e fabricado sob os rigorosos controles de qualidade exigidos pela Xerox para uso específico desta impressora.

Solicitação de suprimentos

Quando Solicitar Suprimentos

Um aviso aparece no painel de controle quando os consumíveis estão próximos da hora de substituição. Verifique se você possui itens de reposição à mão. É importante solicitar esses itens na primeira exibição da mensagem a fim de evitar interrupções na impressão. Aparece uma mensagem de erro no painel de controle quando os consumíveis precisam ser substituídos.

Faça pedidos de suprimentos em seu revendedor local ou acesse www.xerox.com/office/VLC7000supplies.



Cuidado: O uso de suprimentos não-Xerox não é recomendado. A Garantia da Xerox, o Contrato de Manutenção e a Total Satisfaction Guarantee (Garantia de satisfação total) não cobrem danos, defeitos ou degradação de desempenho causados pelo uso de suprimentos não-Xerox, ou o uso de suprimentos da Xerox não especificados para esta impressora. A Garantia de Satisfação Total está disponível nos Estados Unidos e no Canadá. A cobertura pode variar fora dessas regiões. Entre em contato com o representante Xerox para obter detalhes.

Informações de status dos suprimentos

Você pode verificar o status de suprimentos, personalizar os alertas que aparecem no painel de controle e configurar as notificações de alertas de e-mail. Para obter mais informações, consulte o [Status de suprimentos](#).

Relatório de uso de suprimentos

O Relatório de Uso de Suprimentos fornece informações de cobertura e o código de produto para fazer novos pedidos de suprimentos. A data em que um item foi instalado aparece no relatório.

Para imprimir o Relatório de Uso de Suprimentos:

1. No painel de controle da impressora, pressione o botão **Home** (Página inicial).
2. Toque em **Dispositivo** → **Sobre** → **Páginas de informações**.
3. Toque em **Relatório de uso de suprimentos**:
4. Para retornar à tela inicial, pressione o botão **Página inicial**.

Reciclagem de suprimentos

Para obter mais informações sobre o programa de reciclagem de suprimentos Xerox®, acesse www.xerox.com/gwa.

Cartuchos de toner

Precauções Gerais



AVISO:

- Ao substituir um cartucho de toner, tome cuidado para não derramar o toner. Se o toner respingar, evite contato com as roupas, pele, olhos e boca. Não inale o pó do toner.
- Mantenha os cartuchos do toner fora do alcance de crianças. Se uma criança ingerir o toner acidentalmente, faça-a cuspir o toner e lave a boca com água. Consulte um médico imediatamente.
- Use um pano molhado para limpar o toner derramado. Nunca use um aspirador de pó para remover o toner derramado. Faíscas elétricas dentro do aspirador de pó podem causar incêndio ou explosão. Se você derramar uma grande quantidade de toner, entre em contato com seu representante Xerox local.
- Nunca jogue um cartucho de toner diretamente no fogo. O toner restante no cartucho pode pegar fogo e provocar queimaduras ou explosão.

Substituir o cartucho de toner

Aparece uma mensagem no painel de controle quando um cartucho de toner precisa ser substituído.



Nota: Todo cartucho de toner inclui instruções de instalação.

Mensagem de status da impressora	Causas e Soluções
Novo pedido de toner	O cartucho de toner está baixo. Solicite um cartucho de toner novo.
Sem toner	O cartucho de toner está vazio. Substitua o cartucho de toner por um novo.

Itens de manutenção de rotina

Os itens de manutenção de rotina são peças da impressora que têm uma vida útil limitada e exigem substituição periódica. As reposições podem ser de peças ou kits. Geralmente, os itens de manutenção de rotina podem ser substituídos pelo cliente.

 **Nota:** Cada item de manutenção de rotina inclui instruções de instalação.

Os itens de manutenção de rotina desta impressora incluem o seguinte:

- Cartuchos do fotorreceptor Ciano, Magenta, Amarelo e Preto
- Recipiente de toner usado
- Cartucho de grampos

Substituição do cartucho do fotorreceptor

 **AVISO:** Nunca jogue os cartuchos de fotorreceptor diretamente no fogo.

 **AVISO:** Nunca toque na área com etiquetas ou próximo do rolo de aquecimento no fusor. Você poderá se queimar. Se uma folha de papel ficar presa ao redor do rolo aquecido, não tente removê-lo imediatamente. Desligue a impressora imediatamente e aguarde 40 minutos para que o fusor esfrie. Tente remover o atolamento após a impressora estar fria.

 **Cuidado:** Não exponha o cartucho do fotorreceptor à luz solar direta ou a forte luz fluorescente interna. Não toque ou arranhe a superfície do fotorreceptor.

Quando o cartucho do fotorreceptor requer substituição, aparece uma mensagem no painel de controle.

 **Nota:** Cada cartucho do fotorreceptor inclui instruções de instalação.

Mensagem de Status da Impressora	Causas e Soluções
Novo pedido de cartucho do fotorreceptor	O cartucho do fotorreceptor está próximo do fim da vida útil. Solicite um cartucho de fotorreceptor novo.
Substituir cartucho do fotorreceptor	O cartucho do fotorreceptor atingiu o fim da vida útil. Substitua o cartucho de fotorreceptor por um novo.

Substituição do Cartucho de grampos nos Módulos de Acabamento Office Integrados

Se a impressora tiver um módulo de acabamento opcional instalado, o painel de controle exibirá uma mensagem quando um cartucho de grampos estiver vazio e precisar de substituição. Localize e então use o procedimento para o módulo de acabamento instalado na sua impressora.

Carregamento de grampos no módulo de acabamento Office integrado 9NX

! **Cuidado:** Não realize este procedimento enquanto a impressora estiver imprimindo.

1. Abra a porta dianteira do módulo de acabamento.

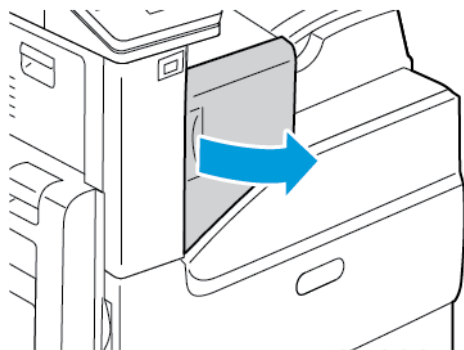

2. Para remover o cartucho de grampos, segure-o pelas alças laranja e puxe-o com firmeza na sua direção.

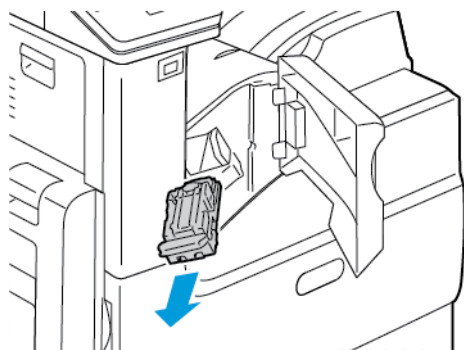

3. Verifique o interior do módulo de acabamento para conferir se há grampos soltos e remova-os.
4. Aperte ambas as laterais do pacote de grampos e remova o pacote do cartucho.

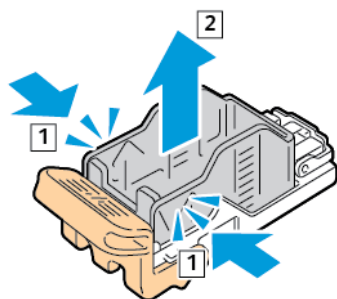

5. Insira a frente do novo pacote de grampos no respectivo cartucho e empurre a traseira para dentro do cartucho.

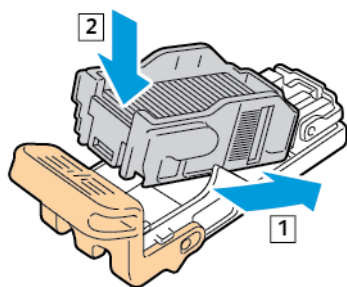

6. Segure o novo cartucho de grampos pela alça laranja e insira o cartucho no grampeador até encaixá-lo no lugar.

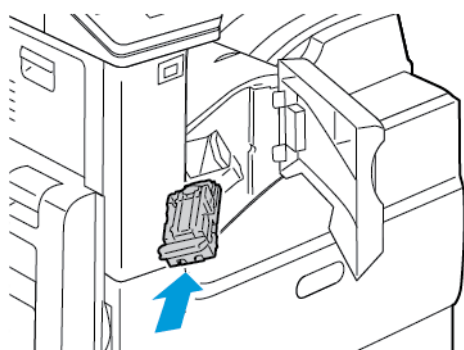

7. Feche a porta dianteira do módulo de acabamento.

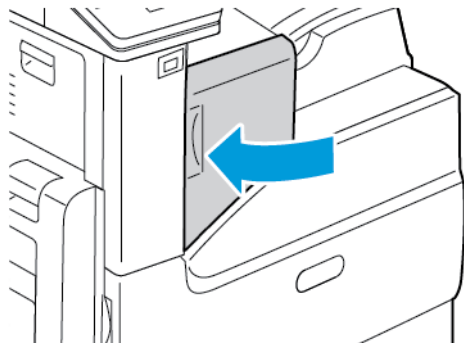

Carregamento de grampos no módulo de acabamento Office integrado 2FA

! **Cuidado:** Não realize este procedimento enquanto a impressora estiver imprimindo.

1. Abra a porta dianteira do módulo de acabamento.

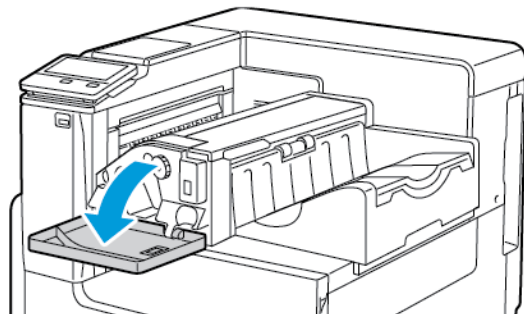

2. Para remover o cartucho de grampos, segure-o pelas alças laranja e puxe-o com firmeza na sua direção.

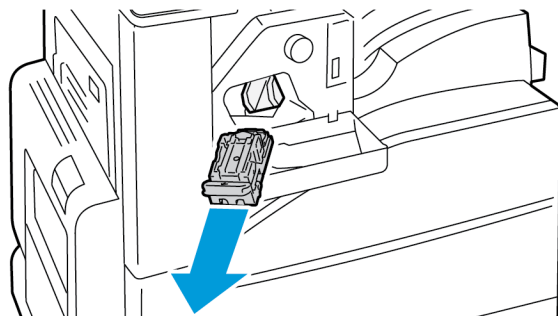

3. Verifique o interior do módulo de acabamento para conferir se há grampos soltos e remova-os.
4. Aperte ambas as laterais do pacote de grampos e remova o pacote do cartucho.

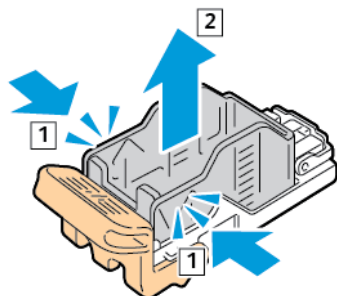

5. Insira a frente do novo pacote de grampos no respectivo cartucho e empurre a traseira para dentro do cartucho.

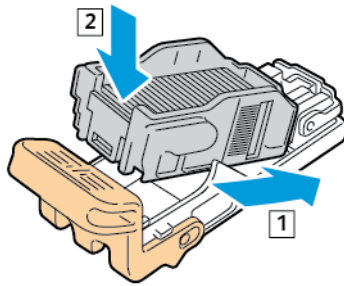

6. Segure o novo cartucho de grampos pela alça laranja e insira o cartucho no grampeador até encaixá-lo no lugar.

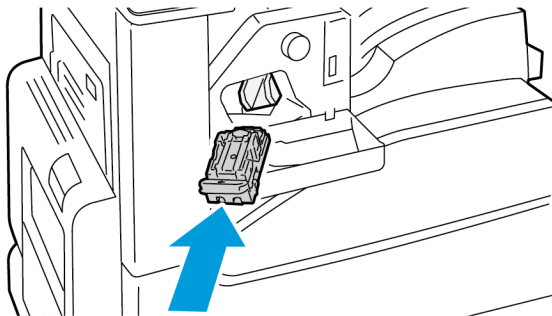

7. Feche a porta dianteira do módulo de acabamento.

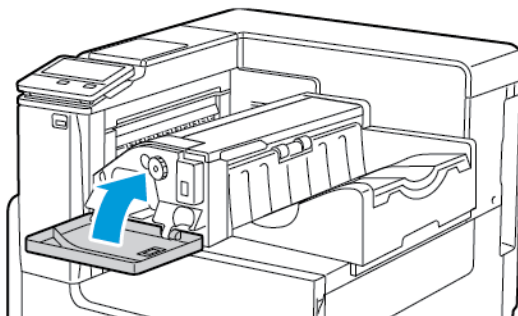

Gerenciamento da Impressora

Visualizar as leituras do medidor

O menu Faturamento/Usos exibe o número total de imagens que a impressora gera ou imprime durante sua vida útil. Não é possível redefinir os contadores. Uma página é computada como uma face de uma folha de papel. Por exemplo, uma folha de papel impressa nas duas faces equivale a duas impressões, ou duas imagens.

 **Nota:** Se você fornece informações de faturamento regularmente para o seu dispositivo, poderá usar a função Serviços Remotos Carregar para simplificar o processo. Você pode ativar os Serviços Remotos para enviar automaticamente as leituras do medidor de faturamento para a Xerox, de forma que você não precise recolher as leituras manualmente. Para obter mais informações, consulte o *Guia do administrador do sistema* em www.xerox.com/office/VLC7000docs.

Para ver as informações de faturamento da sua impressora:

1. No painel de controle da impressora, pressione o botão **Início**.
2. Toque em **Dispositivo** → **Faturamento/Usos**.
3. Para visualizar mais detalhes, toque em **Contadores de uso** e selecione uma opção.
4. Após exibir as leituras de uso, para retornar à tela Página inicial, pressione o botão **Página inicial**.

Imprimir o Relatório de informações de faturamento

O Relatório de informações de faturamento fornece informações sobre o dispositivo e uma listagem detalhada dos medidores de faturamento e contagem de folhas.

Para imprimir o Relatório de informações de faturamento:

1. No painel de controle da impressora, pressione o botão **Home** (Página inicial).
2. Toque em **Dispositivo** → **Sobre** → **Páginas de informações**.
3. Toque em **Relatório de informações de faturamento**.
4. Para retornar à Tela inicial, pressione o botão **Início**.

Transportar a impressora

Antes de mover a impressora:

- Sempre desligue a impressora e espere até que ela fique totalmente desativada.
- Assegure-se de que não haja trabalhos na fila de impressão.
- Desconecte o cabo de alimentação e outros cabos da parte traseira da impressora.



AVISO: Para evitar choque elétrico, nunca toque no plugue de energia com as mãos molhadas. Quando remover o cabo de alimentação, certifique-se de tirar pelo plugue e não pelo cabo. Puxar o cabo pode danificá-lo, o que pode causar fogo ou choque elétrico.



Nota:

- Quando estiver transportando a impressora, não incline a impressora a mais de 10 graus em qualquer direção. Incliná-la a mais de 10 graus pode causar derramamento do toner.
- Ao mover a impressora por uma distância longa, remova o cartucho do fotorreceptor e o cartucho do toner para evitar derramamento de toner.



Cuidado: Não exponha o cartucho do fotorreceptor à luz solar direta ou a forte luz fluorescente interna. Não toque ou arranhe a superfície do fotorreceptor.



Cuidado: A falha em reembalar a impressora apropriadamente para transporte pode resultar em danos não cobertos pela Garantia Xerox®, Contrato de Manutenção ou Total Satisfaction Guarantee (Garantia de satisfação total). A Garantia Xerox®, Contrato de manutenção ou Total Satisfaction Guarantee (Garantia de satisfação total) não cobrem danos causados à impressora por transporte inadequado.

Depois de mover a impressora:

1. Reinstale todas as peças removidas.
2. Reconecte a impressora aos cabos e ao cabo de alimentação.
3. Insira o plugue e ligue a impressora.

Solução de problemas

Este capítulo contém:

- Solução de problemas gerais 148
- Atolamentos de papel 153
- Eliminação de atolamentos do Módulo de acabamento 164
- Eliminação de atolamentos de grampos 166
- Problemas de Qualidade de Impressão 170
- Obtenção de ajuda..... 176

Solução de problemas gerais

Esta seção contém procedimentos para ajudá-lo a localizar e a resolver problemas. Resolva alguns problemas com a simples reinicialização da impressora.

A impressora não liga

Causas prováveis	Soluções
O interruptor de alimentação não está ligado.	Abra a porta dianteira e confirme que o interruptor de energia está na posição Ligado. No painel de controle da impressora, pressione o botão Energia/Despertar . Para obter detalhes, consulte Opções de alimentação de energia .
O cabo de alimentação não está corretamente conectado na tomada.	Desligue a impressora e conecte o cabo de alimentação com firmeza na tomada. Use o suporte fornecido com a impressora para fixar o cabo de alimentação no local.
O cabo de alimentação não está preso corretamente no lugar.	Use o suporte fornecido com a impressora para fixar o cabo de alimentação no local.
Há algo de errado com a tomada conectada à impressora.	Conecte outro aparelho elétrico na tomada e verifique se ele funciona corretamente. Tente uma tomada diferente.
A impressora está conectada a uma tomada com uma voltagem ou frequência que não corresponde às suas especificações.	Utilize uma fonte de alimentação com as especificações listadas em Especificações elétricas .

 **Cuidado:** Conecte o cabo de três filamentos com o pino de aterramento diretamente em uma tomada CA aterrada.

A impressora reinicia ou desliga com frequência

Causas prováveis	Soluções
O cabo de alimentação não está corretamente conectado na tomada.	Desligue a impressora, confirme se o cabo de alimentação está conectado corretamente na impressora e na tomada e, em seguida, ligue a impressora.
Ocorreu um erro do sistema.	Desligue a impressora e, em seguida, ligue-a novamente. Para obter mais informações, consulte Imprimir o relatório de histórico de erro . Se o erro persistir, entre em contato com seu representante Xerox.
A impressora está conectada a uma fonte de energia contínua.	Desligue a impressora e, em seguida, conecte o cabo de alimentação a uma tomada apropriada.

Causas prováveis	Soluções
A impressora está conectada a um filtro de linha com outros dispositivos de alta tensão.	Conecte a impressora diretamente em uma tomada ou em um filtro de linha que não esteja compartilhado com outros dispositivos.
O recurso Desligar automaticamente é ativado para economizar energia.	Aumente a configuração do temporizador para Desligar automaticamente ou desative o recurso Desligar automaticamente . Para obter mais informações, consulte o <i>Guia do administrador do sistema</i> em www.xerox.com/office/VLC7000docs .

A Impressora não imprime

Causas prováveis	Soluções
A impressora está no modo Economia de energia.	No painel de controle, pressione o botão Energia/Despertar .
A impressora apresenta um erro.	Se o LED laranja de status estiver piscando, siga as instruções no painel de controle para eliminar o erro. Se o erro persistir, entre em contato com seu representante Xerox.
A impressora está sem papel.	Coloque papel na bandeja.
O papel carregado para o trabalho de impressão é incorreto.	Coloque o papel correto na bandeja apropriada. No painel de controle da impressora, especifique o tamanho, o tipo e a cor do papel corretos.
As configurações do papel para o trabalho de impressão não correspondem a nenhum dos papéis carregados nas bandejas de papel da impressora.	No driver de impressão, selecione uma bandeja de papel que contenha o papel correto.
O cartucho de toner está vazio.	Substitua o cartucho de toner.
Nenhum indicador do painel de controle acende.	Desligue a impressora, confirme se o cabo de alimentação está conectado corretamente na impressora e na tomada e, em seguida, ligue a impressora. Se o erro persistir, entre em contato com seu representante Xerox.
A impressora não está disponível.	<ul style="list-style-type: none"> • Se o LED azul de status estiver piscando, um trabalho de impressão anterior pode ser o problema. <ol style="list-style-type: none"> 1 No driver de impressão, use as propriedades da impressora para excluir todos os trabalhos de impressão na fila de impressão. 2 No painel de controle, toque em Trabalhos, em seguida, excluir todos os trabalhos de impressão pendentes. • Coloque o papel na bandeja. • Se o LED de status não piscar após você enviar um trabalho de impressão, verifique a conexão

Causas prováveis	Soluções
	entre a impressora e o computador. Desligue a impressora e, em seguida, ligue a impressora.
O cabo da impressora está desconectado.	Se o LED de status não piscar após você enviar um trabalho de impressão, verifique a conexão entre a impressora e o computador.
Há um problema de conectividade de rede.	Se a impressora estiver conectada a uma rede: <ol style="list-style-type: none"> 1 Verifique se o cabo Ethernet está conectado à impressora. 2 No conector Ethernet da impressora, verifique se o LED verde está aceso. Se o LED verde não acender, reconecte ambas as extremidades do cabo Ethernet. 3 Examine o endereço TCP/IP na seção Comunicação do Relatório de configuração. Para obter mais informações, consulte Impressão do relatório de configuração. 4 Se o endereço TCP/IP for 0.0.0.0, a impressora precisa de mais tempo para adquirir um endereço IP do servidor DHCP. Aguarde 2 minutos e, em seguida, imprima novamente o Relatório de Configurações. 5 Se o endereço TCP/IP não estiver alterado ou começar com 169, entre em contato com o administrador da rede.
Há um problema na configuração ou conectividade da rede sem fio.	Verifique se o adaptador de rede sem fio está instalado e configurado corretamente. Para obter mais informações, consulte Conexão com uma rede sem fio .

Impressão muito demorada

Causas prováveis	Soluções
A impressora está definida com um modo de impressão lento. Por exemplo, a impressora está configurada para imprimir em papel de alta gramatura ou envelopes.	É preciso mais tempo para imprimir em certos tipos de papel especial. Certifique-se de que o tipo de papel esteja definido corretamente no driver de impressão e no painel de controle da impressora. Para obter detalhes, consulte Velocidade de impressão .
A impressora está no modo Economia de energia.	Demora para iniciar a impressão quando a impressora está saindo do modo Economia de Energia.
O modo como a impressora foi instalada na rede pode ser um problema.	Determine se um spooler de impressão ou um computador que compartilha a impressora está armazenando todos os trabalhos de impressão e, então, transferindo-os por spool para a impressora. Rebobinagem poderá reduzir as velocidades de impressão. Para testar a velocidade da impressora,

Causas prováveis	Soluções
	imprima algumas páginas de informação, tais como a Impressão de demonstração. Para obter detalhes, consulte Impressão das páginas de informações . Se a página imprime na velocidade estimada da impressora, é possível que haja um problema de rede ou de instalação da impressora. Para mais ajuda, entre em contato com o administrador do sistema.
O trabalho é complexo.	Aguarde. Nenhuma ação é necessária.
O modo de qualidade de impressão no driver está configurado para Avançado.	Altere o modo de qualidade de impressão no driver de impressão para Padrão.

Documento impresso na bandeja incorreta

Causas prováveis	Soluções
Aplicativo e driver de impressão apresentam conflito nas seleções de bandeja.	<ol style="list-style-type: none"> 1 Verifique a bandeja selecionada no driver de impressão. 2 Acesse a configuração de página ou as configurações da impressora no aplicativo do qual está imprimindo. 3 Configure a origem do papel para corresponder à bandeja selecionada no driver de impressão ou configure a origem do papel para Selecionar automaticamente. 4 Verifique se você tem o driver de impressão mais recente instalado. Para obter detalhes, acesse www.xerox.com/office/VLC7000support. <p> Nota: Para que o driver de impressão selecione a bandeja, configure a bandeja usada como a origem do papel para Seleção automática ativada.</p>

Problemas de impressão automática em 2 faces

Causas prováveis	Soluções
Papel incorreto ou não suportado.	Verifique se você está utilizando o papel correto. Não use transparências, envelopes, etiquetas ou papel recocado para a impressão automática em 2 faces. Para obter detalhes, consulte Tamanhos de papel padrão suportados para impressão automática em frente e verso .
Configuração incorreta.	Na guia Opções de impressão do driver de impressão, selecione Impressão em 2 faces .

A impressora está fazendo ruídos estranhos

Causas prováveis	Soluções
Há uma obstrução ou sujeira dentro da impressora.	Desligue a impressora e remova a obstrução ou a sujeira. Se não conseguir remover a obstrução, entre em contato com o representante Xerox.

A bandeja de papel não fecha

Causas prováveis	Soluções
A bandeja de papel não fecha completamente.	<ul style="list-style-type: none"> Se a bandeja está estendida para acomodar tamanho de papel Ofício I, a bandeja fica para fora quando inserida na impressora. Para obter mais informações, consulte Definindo configurações de bandeja. Há sujeira ou algum objeto bloqueando a bandeja. A bandeja está obstruída pela mesa ou prateleira em que está localizada. Se a placa de levantamento do papel na parte posterior da bandeja não estiver bloqueada, substitua a bandeja.

Formação de Condensação Dentro da Impressora

Pode haver condensação de umidade dentro de uma impressora onde a umidade estiver acima de 85 % ou quando uma impressora fria estiver localizada dentro de uma sala quente. Pode haver formação de condensação em uma impressora após ela ser colocada em uma sala fria que é aquecida rapidamente.

Causas prováveis	Soluções
A impressora foi instalada em uma sala fria.	Deixe que a impressora opere por algumas horas em temperatura ambiente.
A umidade relativa da sala é muito alta.	<ul style="list-style-type: none"> Reduza a umidade da sala. Transporte a impressora para um local onde a temperatura e a umidade relativa estejam dentro das especificações operacionais.

Atolamentos de papel

Localização de atolamentos de papel

AVISO: Nunca toque em uma área com etiquetas no fusor. Você poderá se queimar. Se uma folha de papel ficar presa ao redor do fusor, não tente removê-la imediatamente. Desligue a impressora imediatamente e aguarde 40 minutos para que o fusor esfrie. Tente remover o atolamento após a impressora estar fria. Se o erro persistir, entre em contato com seu representante Xerox.

Cuidado: Não tente eliminar os atolamentos de papel usando ferramentas ou instrumentos. Isto pode danificar de forma permanente a impressora.

A ilustração a seguir mostra onde os atolamentos de papel podem ocorrer durante o trajeto do papel:

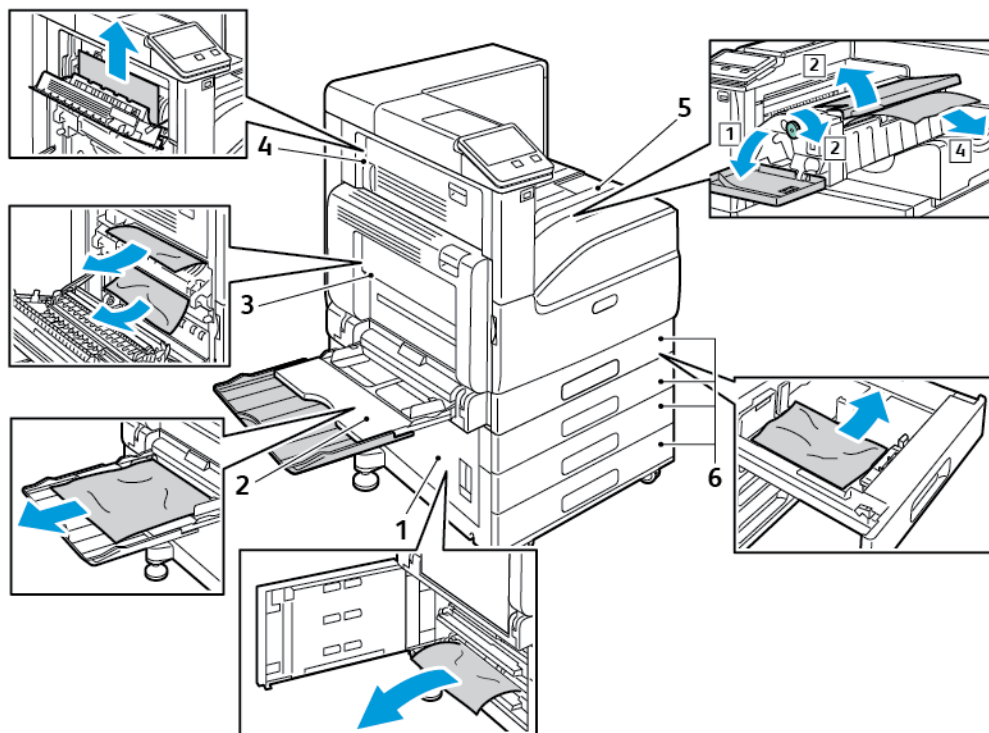

- | | |
|--|-------------------------------------|
| 1. Área de alimentação da bandeja de papel (Porta B) | 4. Área de saída do papel (Porta C) |
| 2. Bandeja manual (Bandeja 5) | 5. Áreas do módulo de acabamento |
| 3. Área do fusor (Porta A) | 6. Bandejas de papel 1–4 |

Redução de atolamentos de papel

A impressora foi projetada para funcionar com uma frequência mínima de atolamentos de papel usando papel suportado pela Xerox. Outros tipos de papel podem causar atolamentos. Se o papel suportado estiver atolando com frequência em uma área, limpe essa área do trajeto do papel.

As condições a seguir podem causar atolamentos de papel:

Solução de problemas

- Seleção do tipo de papel incorreto no driver de impressão.
- Uso de papel danificado.
- Uso de papel não suportado.
- Colocação de papel de maneira incorreta.
- Carregamento excessivo da bandeja.
- Ajuste incorreto das guias do papel.

Grande parte dos atolamentos pode ser evitada seguindo um conjunto simples de regras:

- Use apenas papel suportado. Para obter mais informações, consulte [Papel Suportado](#).
- Siga as técnicas apropriadas de carregamento e manipulação de papel.
- Sempre utilize papel limpo e não danificado.
- Evite que o papel esteja ondulado, rasgado, amassado ou dobrado.
- Ventile o papel para separar as folhas antes de carregá-lo na bandeja.
- Não coloque papel acima da linha de preenchimento máximo.
- Depois de colocar papel nas bandejas, ajuste as guias do papel em todas as bandejas. Uma guia que não esteja bem ajustada pode causar baixa qualidade de impressão, atolamentos, impressões enviesadas e danos à impressora.
- Depois de colocar papel nas bandejas, no painel de controle, selecione o tipo e o tamanho de papel corretos.
- Antes de imprimir, selecione o tipo e o tamanho de papel corretos no driver de impressão.
- Guarde o papel em um local seco.

As condições a seguir podem causar atolamentos de papel:

- Papel revestido com poliéster destinado especialmente a impressoras a jato de tinta.
- Papel dobrado, amassado ou excessivamente curvado.
- Colocar mais de um tipo, tamanho ou gramatura de papel em uma bandeja ao mesmo tempo.
- Colocar papel acima da linha de preenchimento máximo na bandeja.
- Permitir o carregamento excessivo da bandeja de saída.

Para obter uma lista detalhada de papéis suportados, consulte [Papel Suportado](#).

Eliminação de atolamentos de papel

Eliminação de atolamentos de papel nas bandejas 1–4

Para solucionar o erro exibido no painel de controle, remova todo o papel do caminho de trajeto do papel.

1. Antes de remover a bandeja da impressora, leia a mensagem de atolamento de papel no painel de controle. Se outro erro de atolamento for exibido, resolva esse atolamento dentro da impressora primeiro.
2. Puxe a bandeja para fora até ela parar.

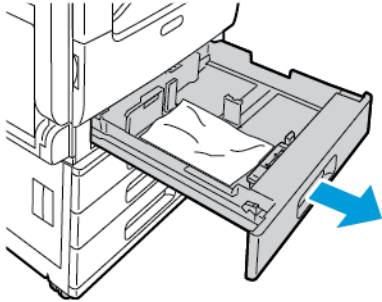

3. Remova o papel da bandeja.

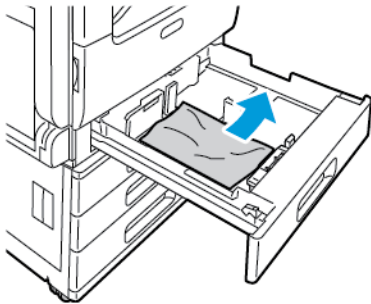

4. Se o papel estiver rasgado, remova a bandeja completamente e verifique se há pedaços de papel rasgado dentro da impressora.
5. Recoloque a bandeja com papel não danificado e empurre-a até ela parar.
6. Quando as bandejas de papel estiverem definidas para o modo Totalmente Ajustável, você será solicitado a confirmar ou alterar as configurações do papel.
 - Para confirmar o mesmo tamanho, tipo ou cor de papel, toque em **OK**.
 - Para selecionar um novo tamanho, tipo ou cor de papel, toque na configuração atual e selecione uma nova configuração. Quando concluir, toque em **OK**.
7. Para retornar à tela inicial, pressione o botão **Página inicial**.

Remoção de Papéis Atolados da Bandeja Manual

Para solucionar o erro exibido no painel de controle, remova todo o papel do caminho de trajeto do papel.

1. Remova o papel atolado da bandeja. Certifique-se de que a entrada de alimentação do papel, onde a bandeja é conectada na impressora, está desobstruída.

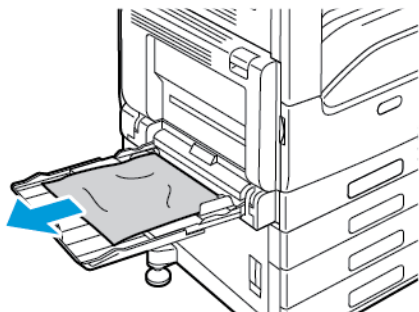

2. Se o papel estiver rasgado, verifique se há pedaços no interior da impressora.
3. Antes de recarregar papel na Bandeja manual, ventile-o e assegure que os quatro cantos estejam alinhados.
4. Insira o papel na bandeja manual com a face a ser impressa voltada para baixo. Assegure que a borda de ataque do papel toque levemente na entrada de alimentação do papel.

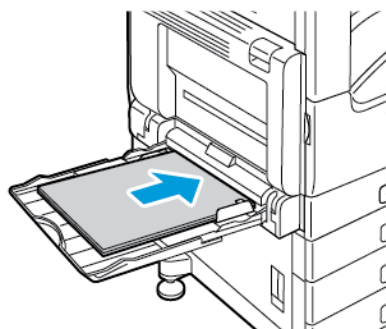

5. Quando as bandejas de papel estiverem definidas para o modo Totalmente Ajustável, você será solicitado a confirmar ou alterar as configurações do papel.
 - Para confirmar o mesmo tamanho, tipo ou cor de papel, toque em **OK**.
 - Para selecionar um novo tamanho, tipo ou cor de papel, toque na configuração atual e selecione uma nova configuração. Quando concluir, toque em **OK**.
6. Para retornar à tela inicial, pressione o botão **Página inicial**.

Eliminação de atolamentos de papel nas portas A, B e C.

Para solucionar o erro exibido no painel de controle, remova todo o papel do caminho de trajeto do papel.

Remoção de atolamentos na porta A

1. Abra a Bandeja manual e a Porta A.



AVISO: A área ao redor do fusor pode estar quente. Tenha cuidado para evitar ferimentos.



Cuidado: Não toque no rolo de transferência. Ao tocar no rolo você pode reduzir a qualidade da imagem.

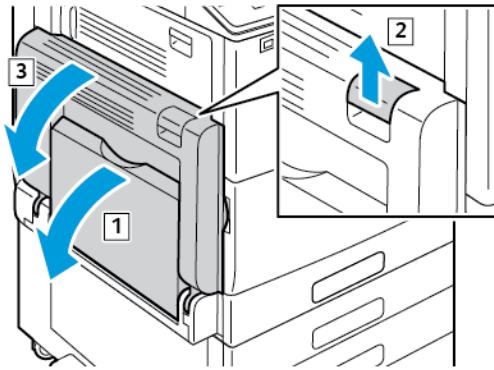

- a. Abra a bandeja de alimentação manual.
 - b. Levante a alavanca de liberação.
 - c. Abra a porta A.
2. Remova o papel atolado.

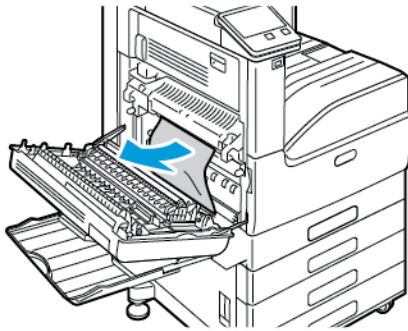

3. Se o papel estiver atolado na saída da bandeja de saída, remova-o com cuidado puxando-o para fora na direção indicada.



Nota: O toner pode grudar no rolo de transferência. Isso não afeta a qualidade da impressão.

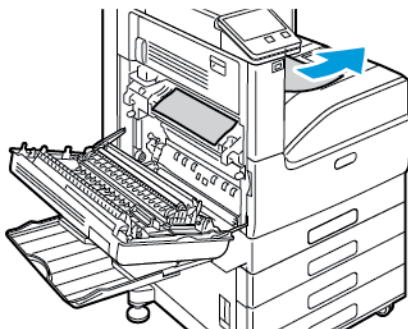

Solução de problemas

4. Se o papel estiver atolado no fusor, remova o papel das áreas A1 e A2, conforme mostrado.

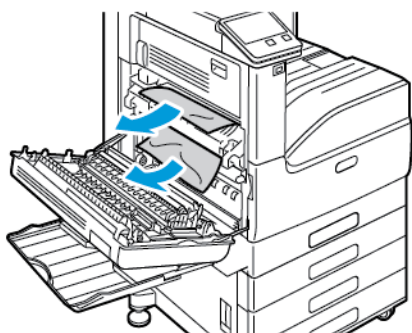

 **Nota:** Se o papel estiver rasgado, remova da impressora todos os pedaços rasgados.

5. Feche a porta A e a Bandeja manual.

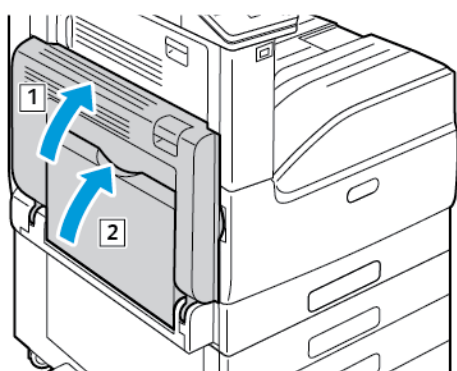

- a. Para fechar a Porta A, empurre-a firmemente para cima até que se encaixe no lugar.
- b. Feche a bandeja de alimentação manual.

Remoção de atolamentos na porta B

1. Puxe a alavanca de liberação e abra a porta B.

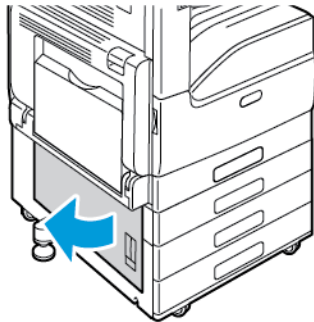

2. Remova o papel atolado da área de alimentação da bandeja de papel.

 **Nota:** Se o papel estiver rasgado, remova da impressora todos os pedaços rasgados.

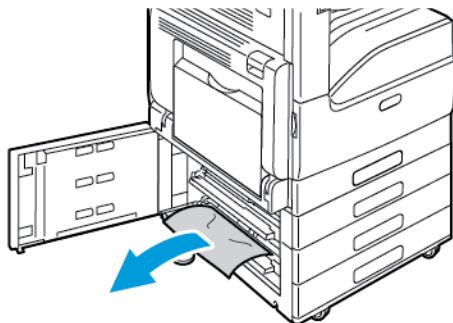

3. Para papel atolado na posição superior, procure o papel dentro da impressora e remova-o.

 **Nota:** Se o papel estiver inacessível, consulte [Remoção de atolamentos na porta A](#).

4. Para papel atolado no rolo de alimentação da bandeja, abra a bandeja e remova o papel.

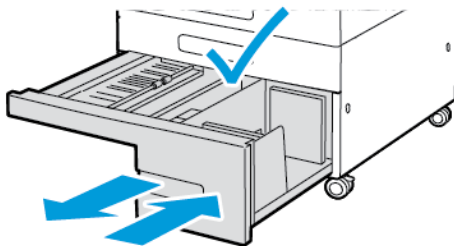

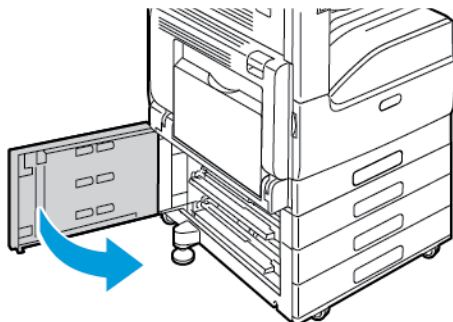

5. Feche a porta B.



Remoção de atolamentos na porta C

1. Abra a Bandeja manual e a Porta A.

 **AVISO:** A área ao redor do fusor pode estar quente. Tenha cuidado para evitar ferimentos.

 **Cuidado:** Não toque no rolo de transferência. Ao tocar no rolo você pode reduzir a qualidade da imagem.

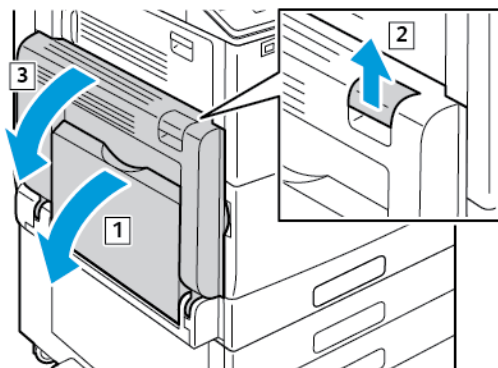

- a. Abra a bandeja de alimentação manual.
 - b. Levante a alavanca de liberação.
 - c. Abra a porta A.
2. Na porta C, levante a alavanca de liberação e abra a porta C.

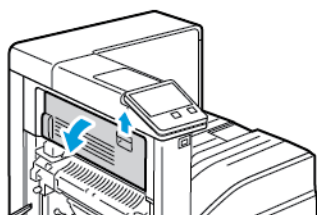

3. Remova o papel atolado da área de saída do papel.

 **Nota:** Se o papel estiver rasgado, remova da impressora todos os pedaços rasgados.

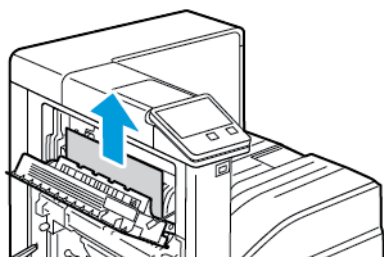

4. Para fechar a porta C, empurre a porta para cima com firmeza até que se encaixe com um clique.

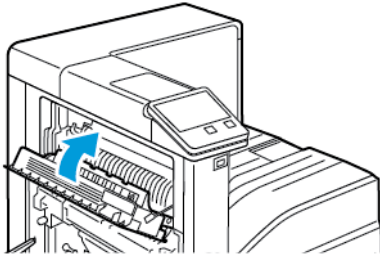

5. Feche a porta A e a Bandeja manual.

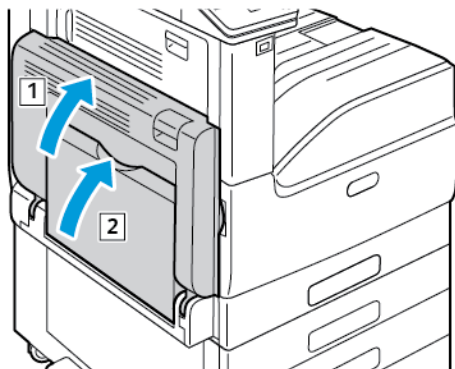

- a. Para fechar a Porta A, empurre-a firmemente para cima até que se encaixe no lugar.
- b. Feche a bandeja de alimentação manual.

Resolução de problemas de atolamentos de papel

Folhas múltiplas puxadas juntas

Causas prováveis	Soluções
A bandeja de papel está muito cheia.	Remova um pouco de papel. Não coloque papel acima da linha de preenchimento máximo.
As bordas do papel não estão niveladas.	Remova o papel, alinhe as bordas e, em seguida, recoloque o papel.
O papel está úmido.	Remova o papel da bandeja de papel. Coloque papel novo e seco na bandeja.
Há muita eletricidade estática presente.	Coloque uma nova resma de papel.
Usando papel não suportado.	Use somente papel aprovado pela Xerox® Para obter detalhes, consulte Papel Suportado .
Umidade muito alta no caso de papel revestido.	<ul style="list-style-type: none"> • Coloque uma folha de papel por vez. • Tente carregar o papel na bandeja de alimentação manual.

Causas prováveis	Soluções
Os rolos de alimentação estão sujos.	Passar um pano limpo, sem fiapos e umedecido com água nos rolos de alimentação até que fiquem limpos. Para obter detalhes, consulte Limpeza da impressora .
A bandeja está carregada com papel misto.	Carregue a bandeja apenas com um tipo e tamanho de papel.

Alimentações incorretas de papel

Causas prováveis	Soluções
O papel não está posicionado corretamente na bandeja.	<ul style="list-style-type: none"> Remova o papel incorretamente alimentado e reposicione-o corretamente na bandeja. Ajuste as guias de papel na bandeja para que correspondam ao tamanho do papel.
A bandeja de papel está muito cheia.	Remova um pouco de papel. Não coloque papel acima da linha de preenchimento.
As guias de papel não estão corretamente ajustadas ao tamanho do papel.	Ajuste as guias de papel na bandeja para que correspondam ao tamanho do papel.
A bandeja contém papel ondulado ou dobrado.	Remova o papel, alise-o e recoloque-o. Se ele ainda for alimentado incorretamente, não o utilize.
O papel está úmido.	Remova o papel úmido e substitua-o por papel novo e seco.
Utilizando papel de tamanho, espessura ou tipo errados.	Use somente papel aprovado pela Xerox. Para obter mais informações, consulte Papel Suportado .
Os rolos de alimentação estão sujos.	Passar um pano limpo, sem fiapos e umedecido com água nos rolos de alimentação até que fiquem limpos. Para obter mais informações, consulte Limpeza da impressora .

Falha de alimentação de etiquetas e envelopes

Causas prováveis	Soluções
A folha de etiquetas está com a face colocada incorretamente na bandeja.	<ul style="list-style-type: none"> Coloque as folhas de etiquetas de acordo com as instruções do fabricante. Coloque as etiquetas na bandeja com a face para cima. Para obter mais informações, consulte Etiquetas.
As etiquetas estão ausentes, onduladas ou removidas da folha de trás.	Não use uma folha onde as etiquetas estiverem faltando, onduladas ou removidas da folha de trás.

Causas prováveis	Soluções
Os envelopes estão carregados incorretamente.	Você pode imprimir envelopes apenas da Bandeja manual ou da Bandeja 1. Para obter mais informações, consulte Envelopes .
Os envelopes estão enrugando.	<ul style="list-style-type: none"> O calor e a pressão do processo de impressão a laser podem causar enrugamento. Use envelopes compatíveis. Para obter mais informações, consulte Diretrizes para imprimir envelopes. <p> Nota: Quando você colocar envelopes com alimentação pela borda longa, verifique se especificou a orientação paisagem no driver de impressão.</p>

A mensagem de atolamento de papel continua aparecendo

 **Nota:** Verifique e remova pedaços rasgados de papel no trajeto do papel.

Causas prováveis	Soluções
Alguns papéis continuam atolados na impressora.	Verifique novamente o trajeto do papel e certifique-se de ter removido todo o papel atolado.
Uma das portas da impressora está aberta.	Verifique as portas na impressora. Feche qualquer porta que esteja aberta.

Atolamentos durante a Impressão automática em 2 faces

Causas prováveis	Soluções
Utilizando papel de tamanho, espessura ou tipo errados.	Utilize papel de tamanho, espessura ou tipo corretos. Para obter mais informações, consulte Tipos e gramaturas de papel suportados para impressão automática em frente e verso .
O papel está colocado na bandeja incorreta.	Certifique-se de que o papel seja colocado na bandeja correta. Para obter mais informações, consulte Papel Suportado .
A bandeja está carregada com papel misto.	Carregue a bandeja apenas com um tipo e tamanho de papel.

Eliminação de atolamentos do Módulo de acabamento

Eliminação de atolamentos no Módulo de acabamento Office integrado 9NX

1. Localize o Módulo de acabamento office integrado montado abaixo do scanner e do painel de controle e abra a tampa superior, conforme mostrado.
2. Gire o botão verde na direção indicada.
3. Remova o papel puxando-o na direção indicada.

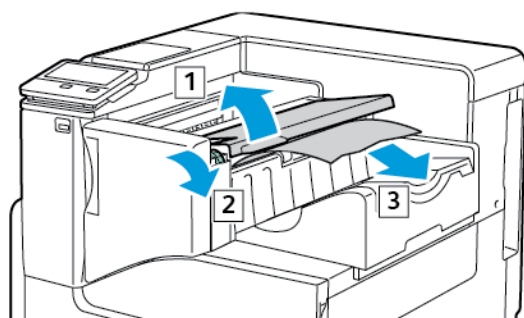

Nota: Se o papel estiver rasgado, remova da impressora todos os pedaços rasgados.

4. Feche a porta superior do Módulo de acabamento Office integrado.

Eliminação de atolamentos de Papel no Módulo de acabamento Office integrado 2FA

1. Abra a porta dianteira do módulo de acabamento.

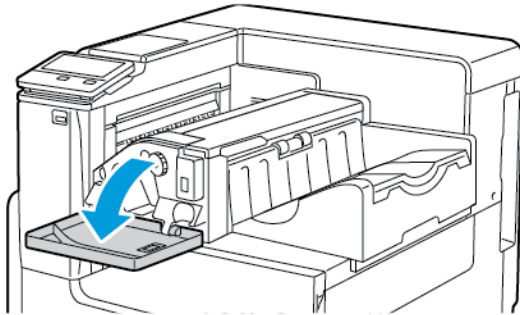

2. Remova cuidadosamente o papel atolado.

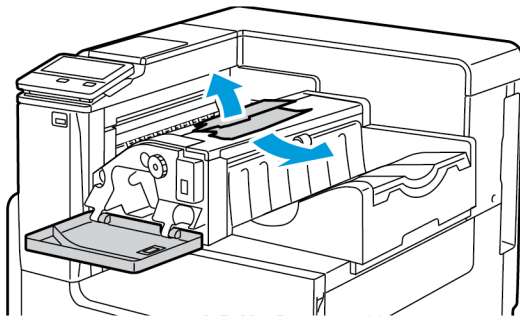

Nota: Se o papel rasgar, retire todas as partes rasgadas do papel atolado da impressora.

3. Gire o botão verde na direção mostrada e, em seguida, remova o papel atolado cuidadosamente.

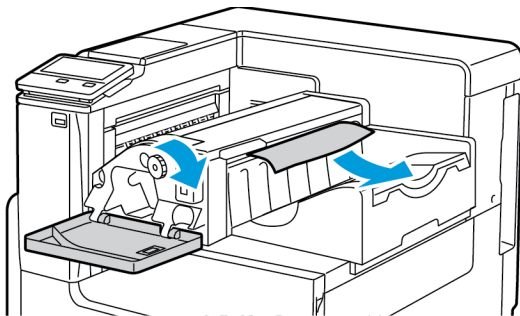

4. Feche a porta dianteira do módulo de acabamento.

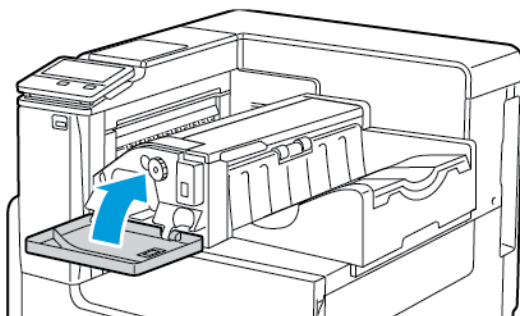

Eliminação de atolamentos de grampos

Eliminação de atolamentos de grampos no Módulo de acabamento Office integrado 9NX

! **Cuidado:** Não realize este procedimento enquanto a impressora estiver imprimindo.

1. Abra a porta dianteira do módulo de acabamento.

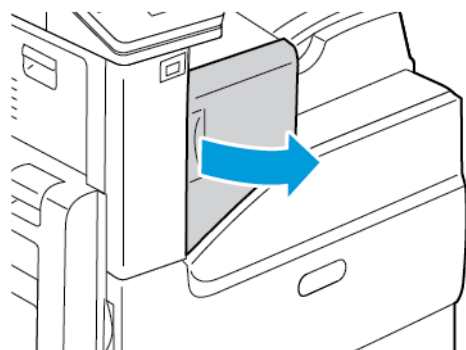

2. Para remover o cartucho de grampos, segure-o pelas alças laranja e puxe-o com firmeza na sua direção.

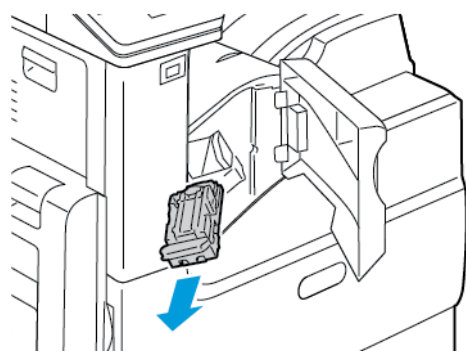

3. Verifique o interior do módulo de acabamento para conferir se há grampos soltos e remova-os.
4. Para abrir a braçadeira e obter acesso aos grampos atolados, puxe a braçadeira na direção mostrada.

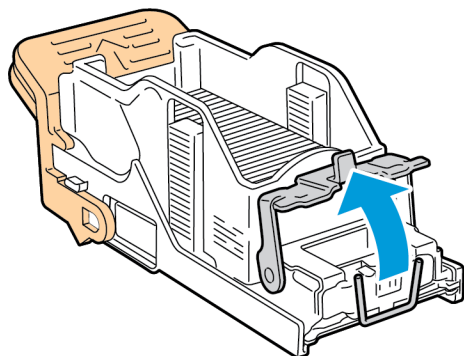

5. Remova os grampos atolados e empurre a presilha na direção indicada até encaixá-la na posição travada.

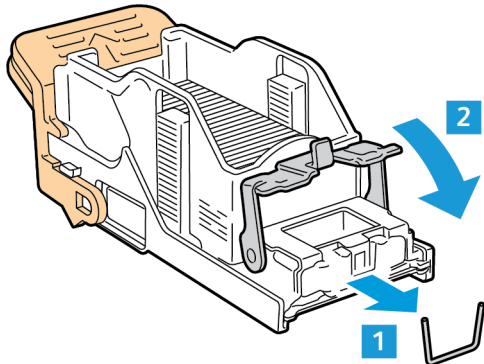

⚠ AVISO: As pontas dos grampos atolados são afiadas. Remova-os com cuidado.

6. Segure a alça do cartucho de grampos e, em seguida, insira-o no grampeador até que o cartucho se encaixe na posição.

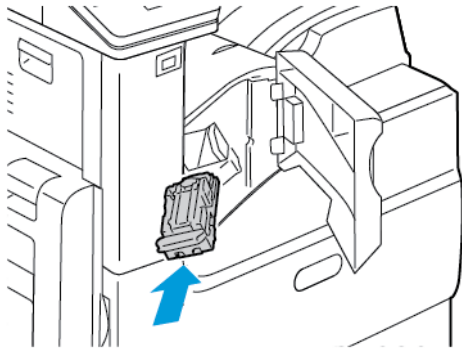

7. Feche a porta dianteira do módulo de acabamento.

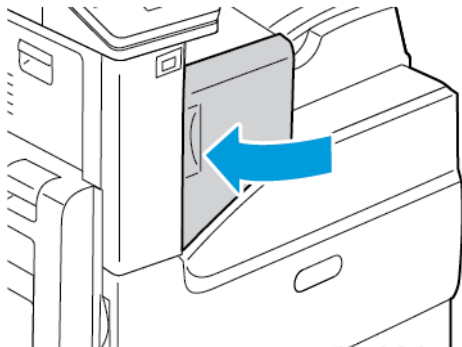

Eliminação de atolamentos de grampos no Módulo de acabamento Office integrado 2FA

! **Cuidado:** Não realize este procedimento enquanto a impressora estiver imprimindo.

1. Abra a porta dianteira do módulo de acabamento.

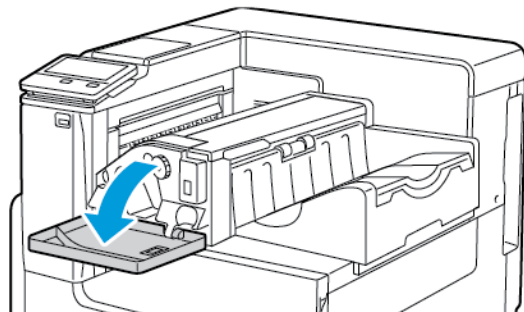

2. Para remover o cartucho de grampos, segure-o pelas alças laranja e puxe-o com firmeza na sua direção.

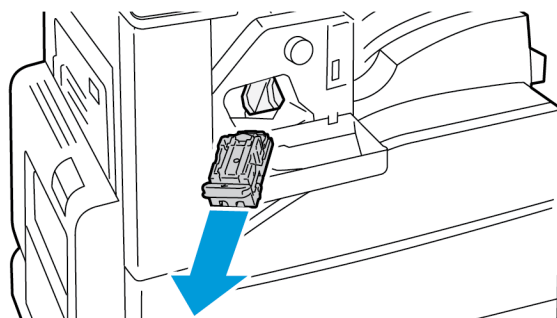

3. Verifique o interior do módulo de acabamento para conferir se há grampos soltos e remova-os.
4. Para abrir a braçadeira e obter acesso aos grampos atolados, puxe a braçadeira na direção mostrada.

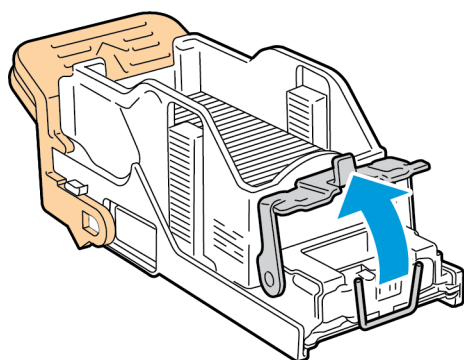

5. Remova os grampos atolados e empurre a presilha na direção indicada até encaixá-la na posição travada.

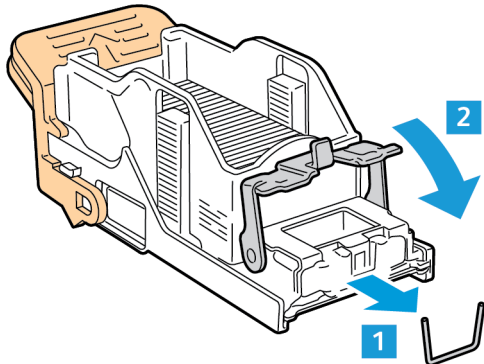

⚠ AVISO: As pontas dos grampos atolados são afiadas. Remova os grampos atolados com cuidado.

6. Segure a alça do cartucho de grampos e, em seguida, insira-o no grampeador até que o cartucho se encaixe na posição.

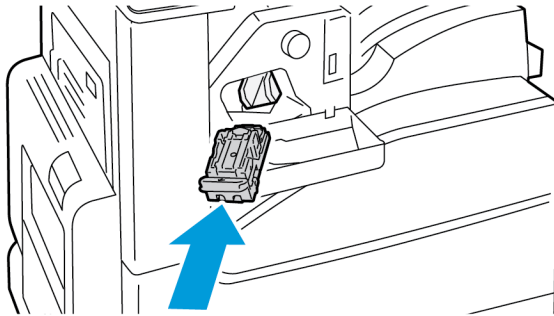

7. Feche a porta dianteira do módulo de acabamento.

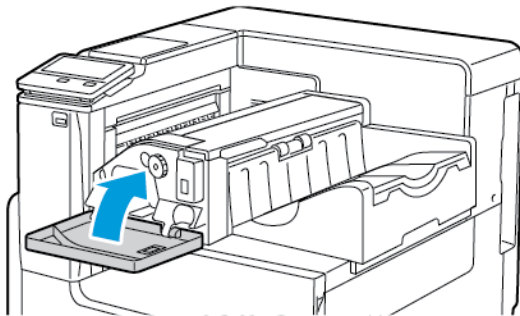

Problemas de Qualidade de Impressão

A impressora foi projetada para produzir impressões de alta qualidade. Se observar problemas na qualidade da impressão, use as informações desta seção para resolver o problema. Para obter mais informações, acesse www.xerox.com/office/VLC7000support.

 **Cuidado:** A Garantia Xerox, o Contrato de Serviços ou a Xerox Total Satisfaction Guarantee (Garantia de satisfação total) não cobrem os danos causados pela utilização de papéis não suportados ou mídias especiais. A Xerox Total Satisfaction Guarantee (Garantia de satisfação total) está disponível nos Estados Unidos e Canadá. A cobertura pode variar fora dessas regiões. Entre em contato com o seu representante Xerox local para obter detalhes.

 **Nota:**

- Para assegurar a qualidade de impressão, os cartuchos de toner e fotorreceptores de vários dispositivos foram projetados para cessar a funcionalidade em um momento predeterminado.
- As imagens em escala de cinza impressas com a configuração de preto composto aumentam a contagem de páginas em cores porque são usados consumíveis em cores. Preto composto é a configuração padrão na maioria das impressoras.

Controlar a qualidade de impressão

Vários fatores podem afetar a qualidade da saída de sua impressora. Para obter qualidade ideal e consistente, utilize o papel desenvolvido para sua impressora e configure corretamente o Modo de qualidade da impressão e os Ajustes de cores. Siga as instruções nesta seção para manter a melhor qualidade de impressão em sua impressora.

A temperatura e umidade afetam a qualidade da saída impressa. O intervalo para a qualidade de impressão ideal é 15°C a 28°C (59°F a 82°F) e 20 % a 70 % de umidade relativa. No entanto, a qualidade da impressão pode ser afetada ao operar próximo dos limites de temperatura e umidade.

Papel e material de impressão

Sua impressora foi projetada para ser usada com vários tipos de papel e outros tipos de material. Siga as instruções nesta seção para garantir a melhor qualidade de impressão e evitar atolamentos:

- Use somente papel aprovado pela Xerox. Para obter detalhes, consulte [Papel Suportado](#).
- Somente utilize papel seco e não danificado.
- Certifique-se de que o tipo de papel selecionado em seu driver de impressão corresponda com o tipo de papel no qual você está imprimindo.
- Se você tiver papel do mesmo tamanho colocado em mais de uma bandeja, certifique-se de que a bandeja apropriada esteja selecionada no driver de impressão.
- Armazene o papel e outro material adequadamente para obter a melhor qualidade de impressão. Para obter detalhes, consulte [Diretrizes para armazenamento de papel](#).



Cuidado: Alguns tipos de papel e outros materiais podem causar uma qualidade de saída ruim, aumentar os atolamentos de papel ou danificar a impressora. Não use o seguinte:

- Papel áspero ou poroso
- Papel para jato de tinta
- Papel que foi usado em fotocopadora
- Papel que foi dobrado ou amassado
- Papel com recortes ou perfurações
- Papel grampeado
- Envelopes com janelas, grampos metálicos, acabamentos laterais ou fitas adesivas que se desprendem
- Envelopes acolchoados
- Material plástico
- Transparências



Solução de problemas de qualidade de impressão



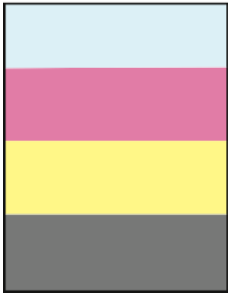

Quando a qualidade de impressão estiver ruim, selecione o sintoma mais próximo da tabela a seguir e consulte a solução correspondente, para corrigir o problema. Você também pode imprimir as páginas de suporte para ajudar a detectar problemas de qualidade de imagem. Para obter detalhes, consulte [Impressão das páginas de informações](#).

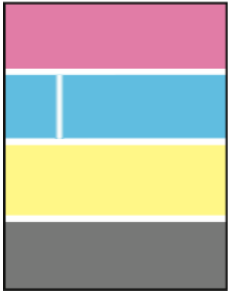
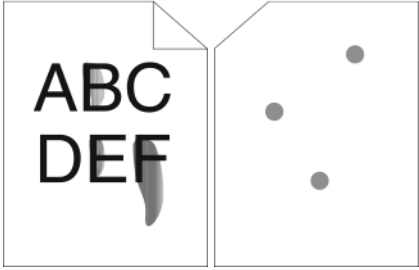
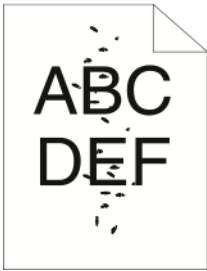
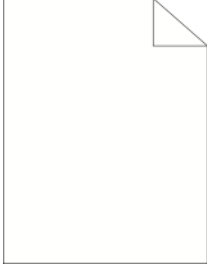

Se a qualidade de impressão não melhorar após executar a ação apropriada, entre em contato com seu representante Xerox.

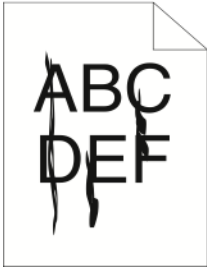
Nota: Para manter a qualidade de impressão, é exibida uma mensagem de aviso quando o nível de toner está baixo ou quando o cartucho do fotorreceptor está perto do fim da vida útil. Quando o cartucho de toner está vazio, ou quando o cartucho do fotorreceptor chega ao fim da vida útil, aparece uma segunda mensagem. A segunda mensagem solicita que você substitua o cartucho vencido. A impressora interrompe a impressão, até que você instale um novo cartucho de toner ou cartucho do fotorreceptor.

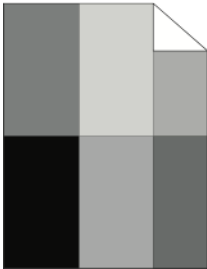
Sintoma	Soluções
<p>A saída está muito clara.</p> 	<ul style="list-style-type: none"> • Para verificar o nível de toner, verifique o painel de controle, use o driver de impressão ou o Embedded Web Server. Se o cartucho de toner estiver quase vazio, substitua. • Verifique se o cartucho de toner é aprovado para uso nesta impressora, e substitua conforme necessário. Para obter melhores resultados, use um cartucho de toner original Xerox. • Substitua o papel por um tamanho e tipo recomendado e confirme se sua impressora e as configurações do driver de impressão estão corretas. • Verifique se o papel está seco e que o papel suportado esteja sendo usado. Caso contrário, troque o papel. • Altere as configurações de Tipo de Papel no driver de impressão. No driver de impressão, na guia Opções de impressão, selecione Papel e altere a configuração de Outro tipo.
<p>Somente uma cor está desbotada.</p> 	<p>Verifique a condição do cartucho de toner e substitua-o se necessário.</p>
<p>A cor ao redor da borda de impressão está incorreta.</p>	<p>Ajuste o registro de cores. Para obter detalhes, consulte Execução de um ajuste do registro de cores.</p>
<p>Linhas ou faixas brancas percorrendo uma única cor.</p>	<p>Limpe a lente da cor afetada. Para obter detalhes, consulte Limpeza das lentes do cabeçote de impressão.</p>

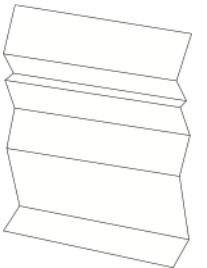
Sintoma	Soluções
	
<p>Manchas de toner ou impressão se solta.</p> <p>A saída tem manchas no verso.</p> 	<ul style="list-style-type: none"> • Altere as configurações de Tipo de Papel no driver de impressão. Por exemplo, altere Comum para Cartão de Baixa Gramatura. No driver de impressão, na guia Opções de impressão, selecione Papel e altere a configuração de Outro tipo. • Verifique se o papel é do tamanho, tipo e gramatura corretos. Caso contrário, troque a configuração do papel. • Verifique se a impressora está conectada em uma tomada com a voltagem e a fonte de alimentação corretas. Verifique as especificações elétricas da impressora com um electricista se for necessário. Para obter detalhes, consulte Especificações elétricas.
<p>Pontos aleatórios na saída, ou a imagem está borrada.</p> 	<ul style="list-style-type: none"> • Certifique-se de que o cartucho de toner esteja instalado corretamente. • Se não tiver sido usado um cartucho de toner original, instale um cartucho de toner original Xerox. • Use a configuração de tipo de papel áspero e tente um papel com uma superfície mais lisa. • Verifique se a umidade na sala está dentro das especificações. Para obter detalhes, consulte Umidade relativa.
<p>A saída está em branco.</p> 	<ul style="list-style-type: none"> • Desligue a impressora e, em seguida, ligue-a novamente. • Se o erro persistir, entre em contato com seu representante Xerox. <p> Nota: Verifique se a correia de transferência está na posição travada.</p>
<p>Riscos pretos ou coloridos aparecem na saída.</p>	<ul style="list-style-type: none"> • Limpe a lente do cabeçote de impressão usando a ferramenta fornecida. Para obter detalhes, consulte Limpeza das lentes do cabeçote de impressão. • Substitua o cartucho do fotorreceptor.

Sintoma	Soluções
	<ul style="list-style-type: none"> • Se o erro persistir, entre em contato com seu representante Xerox.
<p>A saída tem aparência com bolhas.</p> 	<ul style="list-style-type: none"> • Verifique se o papel é do tamanho, tipo e gramatura corretos. Caso contrário, troque a configuração do papel. • Verifique se a umidade na sala está dentro das especificações. Para obter detalhes, consulte Umidade relativa. • Escolha um tipo de papel diferente no painel de controle, no aplicativo e no driver de impressão • Substitua o papel.
<p>Aparecem fantasmas na saída impressa.</p> 	<ul style="list-style-type: none"> • Verifique se o papel é do tamanho, tipo e gramatura corretos. Caso contrário, troque a configuração do papel. • Altere as configurações de Tipo de Papel no driver de impressão. No driver de impressão, na guia Opções de impressão, selecione Papel e altere a configuração de Outro tipo. • Substitua o cartucho do fotorreceptor.
<p>Marcas de auge na saída impressa.</p> 	<ul style="list-style-type: none"> • Para verificar o nível de toner, verifique o painel de controle, use o driver de impressão ou o Embedded Web Server. Se o cartucho de toner estiver quase vazio, substitua. • Verifique se o cartucho de toner é aprovado para uso nesta impressora, e substitua conforme necessário. Para obter melhores resultados, use um cartucho de toner original Xerox.
<p>A saída de impressão está amassada ou com manchas.</p> 	<ul style="list-style-type: none"> • Verifique se o papel é do tamanho, tipo e peso corretos para a impressora e de que tenha sido carregado corretamente. Caso contrário, troque o papel. • Tente uma nova resma de papel. • Altere as configurações de Tipo de Papel no driver de impressão. No driver de impressão, na guia Opções de impressão, selecione Papel e altere a configuração de Outro tipo.

Sintoma	Soluções
<p>Envelopes estão amassados ou enrugados quando são impressos.</p>	<ul style="list-style-type: none"> • Verifique se o vinco está dentro de 30 mm (1/2 pol.) das quatro extremidades do envelope. • Se estiver, está impresso conforme esperado. Sua impressora não está com defeito. • caso contrário, execute uma das ações a seguir: Verifique se os envelopes estão colocados apropriadamente na bandeja manual. Para obter detalhes, consulte Colocação de envelopes na bandeja manual. Siga as diretrizes para imprimir em envelopes. Para obter detalhes, consulte Diretrizes para imprimir envelopes. Se o problema persistir, use um tamanho diferente de envelope.
<p>A margem superior está incorreta.</p> 	<ul style="list-style-type: none"> • Certifique-se de que o papel seja carregado corretamente. • Certifique-se de que as margens estejam ajustadas corretamente no aplicativo que estiver usando. • Ajuste o registro do papel. Para obter detalhes, consulte Ajustar o registro de papel.
<p>A superfície impressa do papel está instável.</p> 	<ol style="list-style-type: none"> 1 Imprima uma imagem sólida na superfície inteira da folha de papel. 2 Coloque as folhas impressas na bandeja com a face impressa voltada para baixo. 3 Imprima cinco páginas em branco para remover as sujeiras dos rolos do fusor.

Obtenção de ajuda

Sua impressora inclui utilitários e recursos para ajudá-lo na resolução de problemas de impressão.

Visualização de mensagens de aviso no painel de controle

Quando ocorre uma condição de aviso, a impressora informa o problema para você. É exibida uma mensagem no painel de controle e a luz LED de status no painel de controle pisca em âmbar ou vermelho. Os alertas de aviso informam sobre condições da impressora, como baixo nível de suprimentos ou portas abertas, que exigem atenção. Se mais de uma condição de aviso ocorrer, somente uma mensagem de aviso por vez aparecerá no painel de controle.

Visualização dos erros atuais no painel de controle

Quando ocorre uma condição de erro, uma mensagem aparece no painel de controle para informar sobre o problema. Mensagens de erros avisam sobre condições da impressora que impedem ou diminuem o desempenho da impressão. Se mais de um erro ocorrer, somente um será exibido no painel de controle.

Utilização dos recursos de solução de problemas integrados

Sua impressora apresenta um conjunto de relatórios que você pode imprimir. Esses relatórios incluem a página de Demonstração de impressão e o relatório de Histórico de erros, que podem ajudar na solução de alguns problemas. A página de Demonstração de impressão imprime uma imagem para mostrar a qualidade da impressão. Você pode usar essa página para solucionar problemas de qualidade de impressão da impressora. O relatório do Histórico de erros imprime as informações sobre os mais recentes erros da impressora.

Para obter mais informações, consulte [Impressão das páginas de informações](#).

Impressão das páginas de informações

1. No painel de controle da impressora, pressione o botão **Home** (Página inicial).
2. Toque em **Dispositivo** → **Sobre** → **Páginas de informações**.
3. Para imprimir uma página de informações, toque na página desejada.
4. Para retornar à Tela inicial, pressione o botão **Início**.

Imprimir o relatório de histórico de erro

1. No painel de controle da impressora, pressione o botão **Home** (Página inicial).
2. Para imprimir o Relatório de histórico de erros, toque em **Dispositivo** → **Suporte** → **Páginas de suporte** → **Relatório de histórico de erro**.
3. Para retornar à tela inicial, pressione o botão **Página inicial**.

Assistente de suporte on-line

O Assistente de Suporte On-line é uma base de conhecimento que fornece instruções e ajuda para solucionar os problemas da sua impressora. É possível encontrar soluções para problemas de

qualidade de impressão, atolamentos de papel, problemas em instalação de softwares e muito mais.

Para acessar o Assistente de suporte on-line, vá para www.xerox.com/office/VLC7000support.

Mais informações sobre sua impressora

Para obter mais informações sobre sua impressora, consulte [Mais informações](#).

A

Especificações

Este apêndice contém:

- Configurações e opções da impressora 180
- Especificações físicas..... 183
- Especificações ambientais 188
- Especificações elétricas 189
- Especificações de desempenho..... 191

Configurações e opções da impressora

Configurações disponíveis

A impressora está disponível em duas configurações:

- Impressora de rede com USB e conectividade de rede.
- Impressora em rede com impressão automática de 2 faces e USB ou conectividade de rede.

Configurações

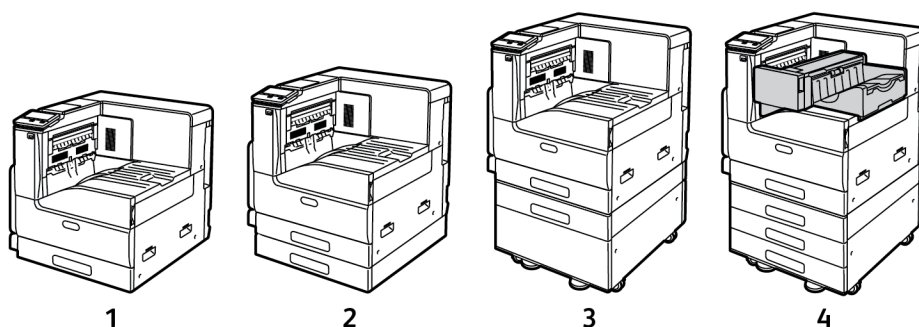

1. Modelo básico, uma segunda bandeja opcional sem suporte está disponível
2. Modelo básico com Módulo de bandeja única opcional
3. Módulo básico, Módulo de bandeja única opcional, com suporte
4. Módulo básico, Módulo de 3 bandejas e Módulo de acabamento office integrado

Funções

Velocidade de impressão, 1 face, preto e branco:	
<ul style="list-style-type: none"> • A4 (210 x 297 mm), Carta (8,5 x 11 pol.) • 216 x 356 mm, Ofício (8,5 x 14 pol.) • A3 (297 x 420 mm), (11 x 17 pol.) 	<ul style="list-style-type: none"> • Máximo de 35 ppm • Máximo de 22 ppm • Máximo de 19 ppm
Velocidade de impressão, 1 face, Cores:	
<ul style="list-style-type: none"> • A4 (210 x 297 mm), Carta (8,5 x 11 pol.) • 216 x 356 mm, Ofício (8,5 x 14 pol.) • A3 (297 x 420 mm), (11 x 17 pol.) 	<ul style="list-style-type: none"> • Máximo de 35 ppm • Máximo de 22 ppm • Máximo de 19 ppm
Velocidade de impressão, 2 face, preto e branco:	
<ul style="list-style-type: none"> • A4 (210 x 297 mm), Carta (8,5 x 11 pol.) • 216 x 356 mm, Ofício (8,5 x 14 pol.) • A3 (297 x 420 mm), (11 x 17 pol.) 	<ul style="list-style-type: none"> • Máximo de 35 ppm • Máximo de 14 ppm • Máximo de 13 ppm
Velocidade de impressão, 2 face, Cores:	
<ul style="list-style-type: none"> • A4 (210 x 297 mm), Carta (8,5 x 11 pol.) • 216 x 356 mm, Ofício (8,5 x 14 pol.) • A3 (297 x 420 mm), (11 x 17 pol.) 	<ul style="list-style-type: none"> • Máximo de 35 ppm • Máximo de 14 ppm • Máximo de 13 ppm
Resolução de impressão	<ul style="list-style-type: none"> • Modo Padrão: 600 x 600 dpi • Modo Aprimorado: 1200 x 2400 dpi
Capacidade de papel:	
<ul style="list-style-type: none"> • Bandeja manual • Bandeja 1 • Módulo de bandeja única • Módulo de 3 bandejas • Bandeja de saída • Bandeja de envelopes 	<ul style="list-style-type: none"> • 100 folhas, 80 g/m² • 520 folhas, 80 g/m² • 520 folhas, 80 g/m² • 520 folhas por bandeja, 80 g/m² • 500 folhas (A4), 200 folhas (A3), 80 g/m² • 60 envelopes
Capacidade de saída:	
<ul style="list-style-type: none"> • Bandejas coletoras duplas • Módulo de acabamento Office integrado 9NX e Bandeja de empilhamento de papel 2FA 	<ul style="list-style-type: none"> • Até 250 folhas por bandeja • Até 500 folhas para A4/Carta ou 250 folhas para A3 (11 x 17 pol.), 80 g/m²
Tamanho máximo de impressão	<ul style="list-style-type: none"> • A3 (297 x 410 mm), (11,7 x 16,1 pol.) • 279,4 x 431,8 mm (11 x 17 pol.)
Área máxima de impressão	4 mm da borda de fuga do papel, 2 mm das bordas laterais e de fuga do papel
Gramatura máxima de papel para impressão em 2 faces	169 g/m ²
Painel de controle	Tela LCD de seleção por toque de 5 polegadas com botões Início e Energia/Despertar

Conectividade	<ul style="list-style-type: none">• Ethernet 10/100/1000Base-T• USB 3.0 de alta velocidade• Wi-Fi 801.11n e Wi-Fi Direct com Kit Wi-Fi opcional. Conectividade simultânea de conexões sem fio e com fio é suportada.• NFC de pareamento por toque
Acesso remoto	Embedded Web Server

Opções e atualizações

- Bandejas:
 - Módulo de bandeja única
 - Módulo de bandeja única com suporte
 - Módulo de 3 bandejas
 - Bandeja de envelopes
- Módulo de acabamento Office integrado 9NX
- Módulo de acabamento Office integrado 2FA
- Kit Wi-Fi
- Unidade de disco rígido
- Kit térmico RFID/Leitor de cartão interno
- Kit de ativação do cartão de acesso comum Xerox®



Nota: O Módulo de bandeja única é opcional somente para o modelo Desktop e não inclui o suporte.

Especificações físicas

Gramaturas e Dimensões

Modelo básico

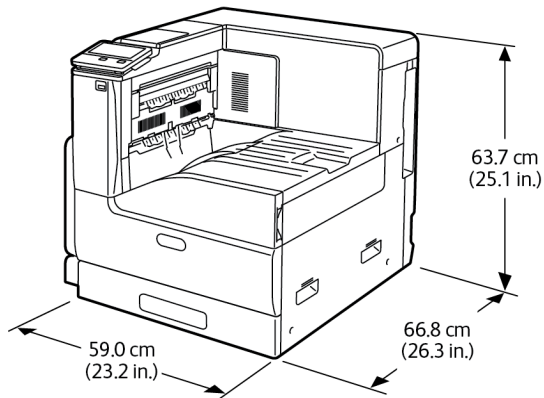

- Largura: 59,0 cm (23,2 pol.)
- Profundidade: 66,8 cm (26,3 pol.)
- Altura: 63,7 cm (25,1 pol.)
- Peso: 54,3 kg (119,7 lb.)

Modelo básico com Módulo de bandeja única

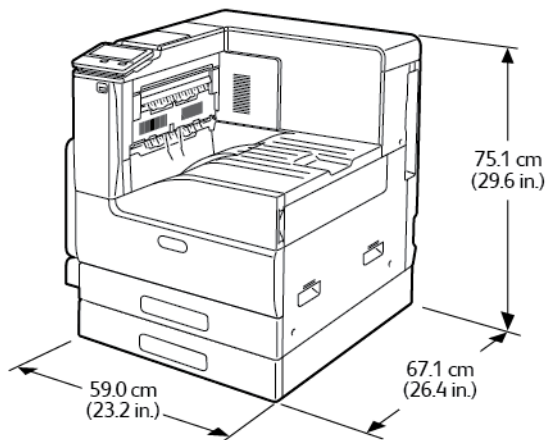

- Largura: 59,0 cm (23,2 pol.)
- Profundidade: 67,1 cm (26,4 pol.)
- Altura: 75,1 cm (29,6 pol.)
- Peso: 64,8 kg (142,9 lb.)

Modelo básico com Módulo de bandeja única com suporte

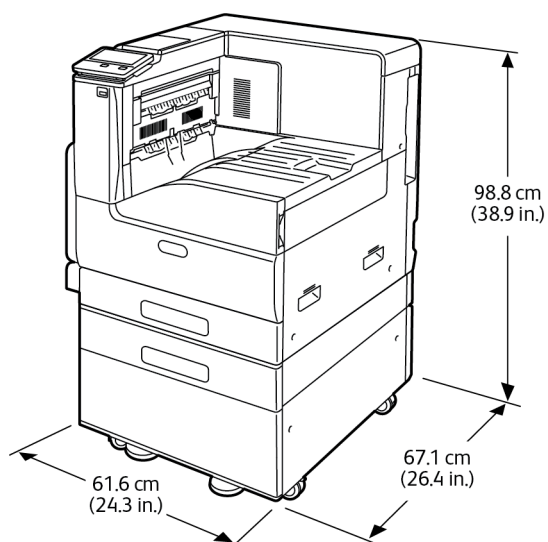

- Largura: 61,6 cm (24,3 pol.)
- Profundidade: 67,1 cm (26,4 pol.)
- Altura: 98,8 cm (38,9 pol.)
- Peso: 77,6 kg (171 lb.)

Módulo básico, Módulo de 3 bandejas e Módulo de acabamento Office integrado 9NX

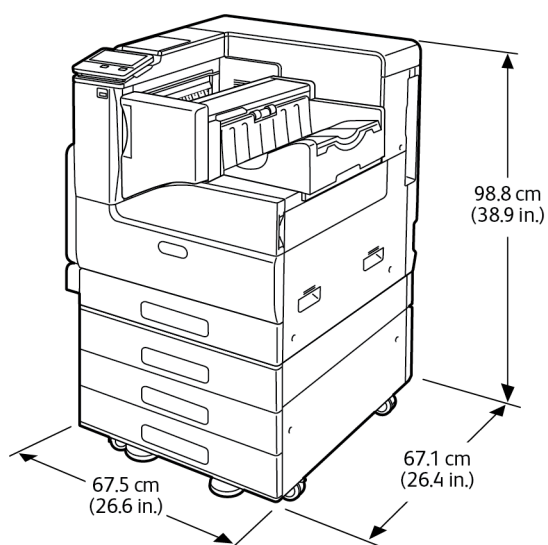

- Largura: 67,5 cm (26,6 pol.)
- Profundidade: 67,1 cm (26,4 pol.)
- Altura: 98,8 cm (38,9 pol.)
- Peso: 93,8 kg (206,8 lb.)

Módulo básico, Módulo de 3 bandejas e Módulo de acabamento Office integrado 2FA

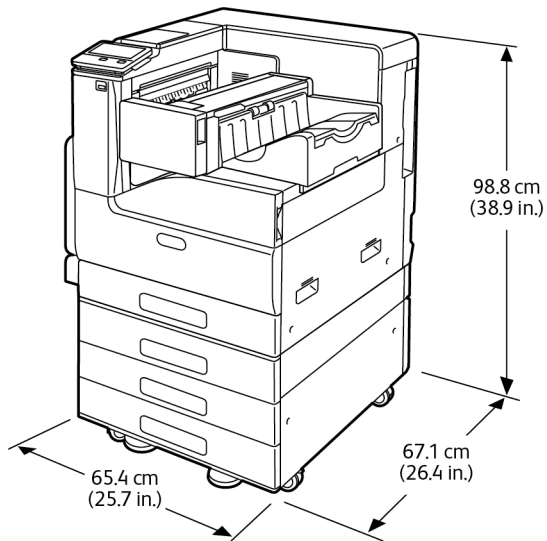

- Largura: 65,4 cm (25,7 pol.)
- Profundidade: 67,1 cm (26,4 pol.)
- Altura: 98,8 cm (38,9 pol.)
- Peso: 92,9 kg (204,8 lb.)

Requisitos de espaço total

Requisitos de espaço para modelo básico

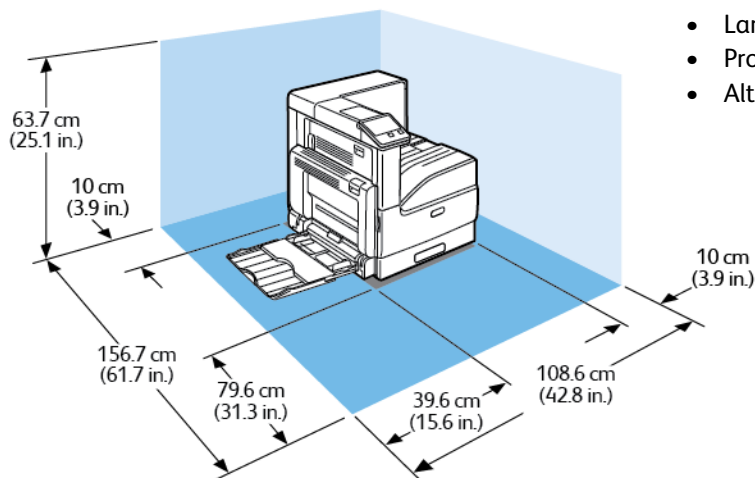

- Largura: 108,6 cm (42,8 pol.)
- Profundidade: 156,7 cm (61,7 pol.)
- Altura: 63,7 cm (25,1 pol.)

Requisitos de espaço para a configuração com o Módulo de bandeja única

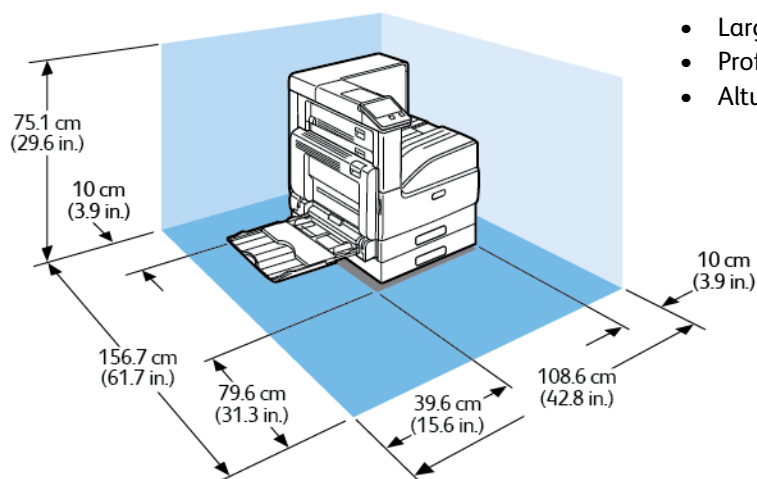

- Largura: 108,6 cm (42,8 pol.)
- Profundidade: 156,7 cm (61,7 pol.)
- Altura: 75,1 cm (29,6 pol.)

Requisitos de espaço para a configuração com Módulo de bandeja única com suporte

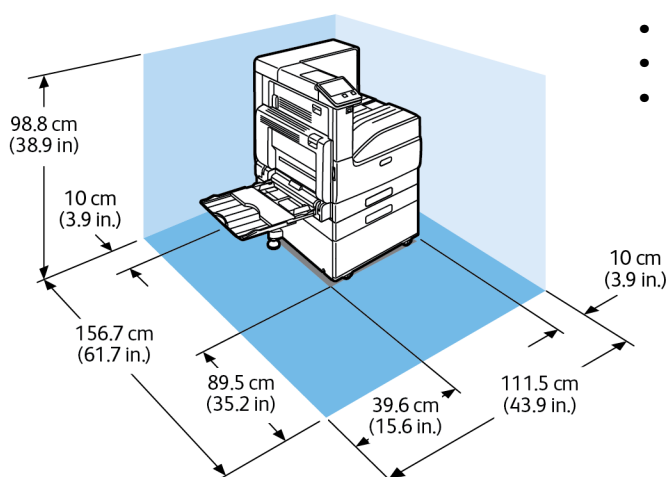

- Largura: 111,5 cm (43,9 pol.)
- Profundidade: 156,7 cm (61,7 pol.)
- Altura: 98,8 cm (38,9 pol.)

Requisitos de espaço para a configuração com Módulo de 3 bandejas e Módulo de acabamento Office integrado 9NX

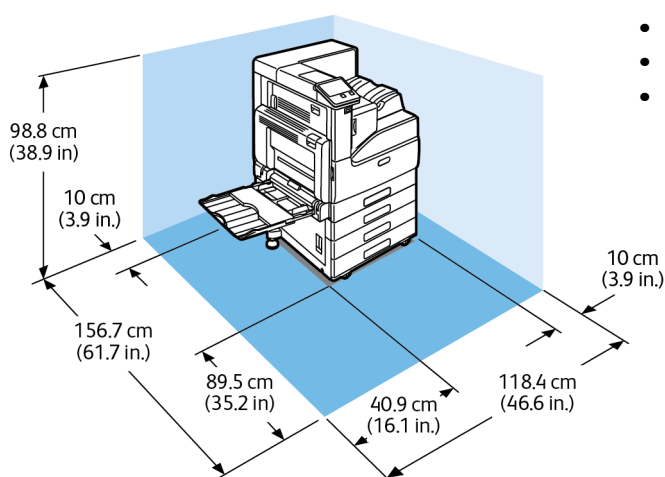

- Largura: 118,4 cm (46,6 pol.)
- Profundidade: 156,7 cm (61,7 pol.)
- Altura: 98,8 cm (38,9 pol.)

Requisitos de espaço para a configuração com Módulo de 3 bandejas e Módulo de acabamento Office integrado 2FA

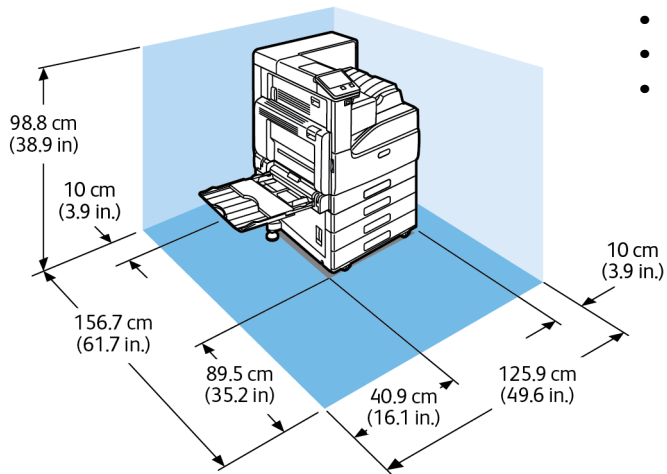

- Largura: 125,9 cm (49,6 pol.)
- Profundidade: 156,7 cm (61,7 pol.)
- Altura: 98,8 cm (38,9 pol.)

Especificações ambientais

Temperatura

- Intervalo de temperatura de operação: 10–32°C (50–90°F)
- Intervalo de temperatura de ideal: 15–28°C (59–82°F)

Umidade relativa

- Intervalo de umidade operacional: 10-85 %
- Intervalo de umidade ideal: Umidade relativa de 20–70 % a 28°C (82°F)



Nota: Sob condições ambientais extremas, como 10°C e umidade relativa de 85 %, podem ocorrer defeitos de impressão devido à condensação interna na impressora.

Altitude

Para obter um ótimo desempenho, use a impressora em altitudes inferiores a 2.500 m (8.200 pés).

Especificações elétricas

Consumo de energia

- 110–127 V:
 - Consumo máximo de energia: 1,6 kW
 - Modo Repouso: 1,0 W ou menos
 - Modo Baixo consumo de energia: 70 W ou menos
 - Modo de espera: 94 W ou menos
- 220–240 V:
 - Consumo máximo de energia: 1,6 kW
 - Modo Repouso: 1,4 W ou menos
 - Modo Baixo consumo de energia: 70 W ou menos
 - Modo de espera: 94 W ou menos

Voltagem e frequência da fonte de alimentação

Voltagem da fonte de alimentação	Frequência	Corrente necessária
110–127 VAC +6 % /-10 % (99–135 VAC)	50/60 Hz +/-3 %	12 A
220-240 VAC +/-10 % (198-264 V CA)	50 Hz +/-3 %	8 A

Produto qualificado pela ENERGY STAR



Este produto é qualificado pela ENERGY STAR® sob os Requisitos do Programa ENERGY STAR para Equipamento de Imagem.

ENERGY STAR e a marca ENERGY STAR são marcas registradas nos Estados Unidos.

O Programa de Equipamento de Imagem ENERGY STAR é um esforço em equipe entre os governos dos Estados Unidos, União Europeia e Japão e a indústria de equipamentos para escritório para promover copiadoras, impressoras, fax, impressoras multifuncionais, computadores pessoais e monitores com consumo com eficiência no uso de energia. A redução no consumo de energia dos produtos ajuda a combater a poluição, chuva ácida e alterações a longo prazo no clima, reduzindo as emissões que resultam da geração de eletricidade.

As configurações ENERGY STAR são pré-configuradas no equipamento Xerox® na fábrica, para alternar para os modos de economia de energia 2 minutos depois da última cópia ou impressão.



Nota: A qualificação pela ENERGY STAR aplica-se somente a configurações com impressão em 2 faces automática.

Reciclagem de suprimentos

Para obter mais informações sobre o programa de reciclagem de suprimentos Xerox®, acesse www.xerox.com/gwa.

Especificações de desempenho

Recurso	Especificações
Tempo de aquecimento da impressora	Energia ligada: 98 segundos
Recuperação do modo Repouso	12 segundos
Recuperação do modo Baixo consumo de energia	12 segundos

Velocidade de impressão

Vários fatores afetam a velocidade da impressão:

- Modo de Impressão: O modo mais rápido de impressão é o Padrão.
- Tamanho do papel: Carta (8,5 x 11 pol.) imprime ligeiramente mais rápido do que A4 (210 x 297 mm). Tamanhos de papel maiores reduzem as velocidades de impressão.
- Tipo e gramaturas de papel: Para impressão mais rápida, use as gramaturas de papel de 105 g/m² ou menos.

Velocidades máximas de impressão

Preto e branco				
Gramatura do papel	A4/Carta		A3	
	Impressão em 1 Face	Impressão em 2 Face	Impressão em 1 Face	Impressão em 2 Face
Comum	35 ppm	35 ppm	19 ppm	13 ppm
Alta gramatura 1: 106-169 g/m ²	25 ppm	25 ppm	14 ppm	9,4 ppm
Alta gramatura 2: 170-256 g/m ²	12 ppm	ND	7 ppm	ND

Cor				
Gramatura do papel	A4/Carta		A3	
	Impressão em 1 Face	Impressão em 2 Face	Impressão em 1 Face	Impressão em 2 Face
Comum	35 ppm	35 ppm	19 ppm	13 ppm
Alta gramatura 1: 106-169 g/m ²	12 ppm	12 ppm	7 ppm	4,8 ppm
Alta gramatura 2: 170-256 g/m ²	12 ppm	ND	7 ppm	ND

B

Informações regulamentares

Este apêndice contém:

- Regulamentações básicas..... 194
- Certificado de segurança..... 199
- Fichas de informações de segurança de produtos químicos..... 200

Regulamentações básicas

A Xerox testou esta impressora quanto aos padrões de emissão eletromagnética e imunidade. Esses padrões são estabelecidos para amenizar a interferência causada ou sofrida por esta impressora em um ambiente típico de escritório.

ENERGY STAR



O programa ENERGY STAR é um esquema voluntário para promover o desenvolvimento e a compra de modelos com eficiência no uso de energia, que ajudem a reduzir o impacto ambiental. Detalhes sobre o programa ENERGY STAR e os modelos qualificados com ENERGY STAR poderão ser encontrados no seguinte site: www.energystar.gov.

ENERGY STAR e a marca ENERGY STAR são marcas registradas nos Estados Unidos.

O Programa de Equipamento de Imagem ENERGY STAR é um esforço em equipe entre os governos dos Estados Unidos, União Europeia, Japão e a indústria de equipamentos para escritório para promover copiadoras, impressoras, fax, impressoras multifuncionais, computadores pessoais e monitores com consumo com eficiência no uso de energia. A redução no consumo de energia dos produtos ajuda a combater a poluição, chuva ácida e alterações a longo prazo no clima, reduzindo as emissões que resultam da geração de eletricidade.

Para obter mais informações sobre energia ou outros tópicos relacionados, vá para www.xerox.com/environment ou www.xerox.com/environment_europe.

Consumo de Energia e Tempo de Ativação

A quantidade de eletricidade que um dispositivo consome depende da maneira como o dispositivo é utilizado. Este dispositivo foi concebido e configurado para possibilitar a redução do consumo de eletricidade.

Modos de economia de energia estão ativados em seu dispositivo para reduzir o consumo de energia. Após a última impressão, o dispositivo alterna para o modo Pronto. Nesse modo, o dispositivo pode voltar a imprimir imediatamente. Se o dispositivo não for usado durante um período especificado, o dispositivo alterna para o modo Economia de energia, em seguida, para o modo Repouso. Nesses modos, para possibilitar o consumo reduzido de energia, somente as funções essenciais permanecem ativas. O dispositivo leva mais de tempo para produzir a primeira impressão após sair dos modos de Economia de energia do que quando imprime do modo Pronto. Esse atraso é resultado do sistema voltando a operação e é comum em muitos dispositivos de imagem no mercado.

Para economizar energia, você pode ativar o modo de Desligamento automático em seu dispositivo. Se o modo Desligamento automático estiver ativado, você pode configurar o modo como segue:

- **Sempre permitido:** O aparelho desliga automaticamente após o tempo especificado e após o tempo de espera cumulativo do modo Economia de energia e Repouso tiver esgotado.
- **Permitido APENAS quando as condições são atendidas:** O dispositivo desliga automaticamente somente após ter decorrido o tempo limite. O dispositivo também desliga se o Fax, unidade USB e rede com ou sem fio não tiverem sido ativadas.

Para alterar as configurações de Economia de energia, consulte o *Guia do Usuário* em www.xerox.com/office/VLC7000docs. Para obter mais assistência, entre em contato com o Administrador do sistema ou consulte o *Guia do Administrador do Sistema*.

Para ativar o modo Desligamento automático, entre em contato com o Administrador do sistema. Para obter detalhes, consulte o *Guia do administrador do sistema* em www.xerox.com/office/VLC7000docs.

Para saber mais sobre a participação da Xerox em iniciativas de sustentabilidade, acesse: www.xerox.com/environment.



Nota: Alterar os tempos de ativação padrão de Economia de Energia pode resultar em um consumo geral de energia mais alto pelo dispositivo. Antes de desligar os modos de Economia de energia ou definir um longo tempo de ativação, considere o aumento do consumo de energia pelo dispositivo.

Configurações padrão de economia de energia

Este dispositivo é qualificado pela ENERGY STAR® nos Requisitos do Programa ENERGY STAR para Equipamento de Imagem. O tempo de transição do modo Pronta para o modo Economia de energia pode ser configurado para até 60 minutos. O valor padrão é 1 minuto. O tempo de transição do modo Economia de energia para o modo Repouso pode ser configurado para até 60 minutos. O valor padrão é 1 minuto. O tempo total de transição do modo Pronta para o modo Repouso pode ser configurada para até 60 minutos.

Para alterar as configurações de Economia de energia, entre em contato com o Administrador do sistema ou consulte o *Guia do Administrador do Sistema* em www.xerox.com/office/VLC7000docs.

Benefícios Ambientais da Impressão Duplex, em frente e verso

Muitos produtos Xerox têm o recurso de impressão duplex, também conhecida como impressão em frente e verso. Isto possibilita a impressão em ambos os lados do papel automaticamente e, portanto, ajuda a reduzir a utilização de recursos valiosos ao reduzir o consumo de papel. O acordo sobre o Equipamento Lot 4 de imagens solicita que em modelos superiores ou iguais a 40 ppm em cores, ou maiores do que ou iguais a 45 ppm em preto e branco, a função de frente e verso tenha sido ativada durante a configuração e a instalação do driver. Alguns modelos Xerox abaixo dessas bandas de velocidade também poderão ser habilitados com configurações padrão de impressão em duas faces, no momento da instalação. A utilização contínua da função duplex de frente e verso reduzirá o impacto ambiental do seu trabalho. No entanto, se precisar da impressão de apenas uma face, será possível modificar as configurações no driver de impressão.

Tipos de papel

Este produto pode ser utilizado para imprimir em papel reciclado ou virgem, aprovado por um esquema de gerenciamento ambiental, em conformidade com EN12281 ou um padrão similar de qualidade. Papel mais leve (60 g/m²), que contenha menos matéria prima e, portanto, economize recursos por impressão, poderá ser utilizado em algumas aplicações. Aconselhamos que seja verificado se isto é adequado para as suas necessidades de impressão.

Informações sobre a regulamentação para adaptadores de rede sem fio de 2,4 GHz e 5 GHz

Este produto contém um módulo transmissor de rádio LAN sem fio de 2,4 GHz e 5 GHz, que está em conformidade com os requisitos especificados na Seção 15 do FCC, Diretiva Administrativa RSS-210 da Indústria do Canadá e Diretiva Administrativa 2014/53/EU da Comissão Europeia. A potência de saída de radiofrequência (RF) deste dispositivo não excederá 20 dBm em qualquer banda de frequência.

A operação deste equipamento está sujeita às duas seguintes condições:

1. Este dispositivo não pode causar interferência prejudicial e
2. Este dispositivo deve aceitar qualquer interferência recebida, incluindo a interferência que pode causar operação indesejada.

Alterações ou modificações neste equipamento não especificamente aprovadas pela Empresa podem anular a sua autorização para operar este equipamento.

Regulamentações da FCC dos Estados Unidos

Este equipamento foi testado e aprovado em conformidade com os limites de um dispositivo digital de Classe A, de acordo com as Partes 15 e 18 das regras da FCC. Estes limites são definidos para fornecer proteção razoável contra interferência prejudicial quando o equipamento é operado em um ambiente comercial. Este equipamento gera, usa e pode emitir energia de radiofrequência. Se o equipamento não estiver instalado e se não for usado de acordo com as instruções, ele poderá causar interferência prejudicial em comunicações de rádio. Existe a possibilidade de que a operação deste equipamento em uma área residencial cause interferência prejudicial. Os usuários devem corrigir a interferência às suas próprias custas.

Se este equipamento causar interferência prejudicial na recepção de rádio ou televisão, fato que pode ser determinado com a ativação e desativação do equipamento, o usuário será incitado a tentar corrigir a interferência com uma das seguintes medidas:

- Redirecione ou reposicione a antena receptora.
- Aumente a distância entre o equipamento e o receptor.
- Conecte o equipamento em uma tomada de circuito diferente daquela à qual o receptor está conectado.
- Consulte o representante ou um técnico de rádio/TV experiente para obter ajuda.

Alterações ou modificações neste equipamento não aprovadas pela Xerox podem impedir a autorização do usuário para operar este equipamento.



AVISO: Para garantir a conformidade com as Partes 15 e 18 das regras da FCC, use cabos de interface blindados.

Canadá

Este aparelho digital de Classe A está de acordo com o padrão canadense ICES-003 e ICES-001.

Cet appareil numérique de la classe A est conforme à la norme NMB-003 et NMB-001 du Canada.

Certificado pela EcoLogo para máquinas de escritório CCD-035



Este produto é certificado pelo padrão EcoLogo para máquinas de escritório e atende a todas as exigências de redução do impacto ambiental. Como parte da obtenção da certificação, a Xerox Corporation provou que seu produto atende aos critérios da EcoLogo para eficiência no consumo de energia. Copiadoras, impressoras, dispositivos multifuncionais e fax também devem atender aos critérios, como emissões químicas reduzidas, e demonstrar compatibilidade com suprimentos reciclados. A EcoLogo foi estabelecida em 1988 e ajuda os consumidores a encontrar produtos e serviços com impactos ambientais reduzidos. A EcoLogo é uma certificação ambiental voluntária, de vários atributos e baseada na vida útil do produto. Essa certificação indica que um produto passou por rigorosos testes científicos, uma auditoria exaustiva, ou ambos, para provar sua conformidade com as normas rigorosas de desempenho ambiental de terceiros.

Certificados na Europa



A marca CE presente neste produto simboliza a Declaração de Conformidade da Xerox com as seguintes diretivas aplicáveis da União Europeia a partir da data indicada:

- quarta-feira, 16 de abril de 2014: Diretiva de Equipamento de Rádio 2014/53/EU

Por meio deste documento, a Xerox® declara que o modelo de equipamento de rádio VersaLink C7000 está em conformidade com a Diretiva 2014/53/EU. O texto completo da declaração de conformidade da União Europeia pode ser encontrado no seguinte endereço de Internet:

www.xerox.com/environment_europe

Esta impressora, se usada adequadamente de acordo com as instruções do usuário, não é perigosa para o consumidor nem para o meio ambiente.



AVISO:

- Alterações ou modificações neste equipamento não especificamente aprovadas pela Xerox Corporation podem anular a sua autorização para operar este equipamento.
- A radiação externa de equipamentos industriais, científicos e médicos (ISM) pode interferir na operação deste dispositivo Xerox. Se a radiação externa do equipamento ISM provocar interferência neste dispositivo, entre em contato com o representante da Xerox para obter assistência.
- Este é um produto de Classe A. Em um ambiente doméstico, este produto pode causar interferência de frequência e, se for o caso, o usuário deverá tomar as medidas apropriadas.
- Para assegurar a conformidade com as regulamentações da União Europeia, use cabos de interface blindados.

Informação Ambiental do Acordo sobre Equipamentos de Imagens do Lote 4 da União Europeia

Informação Ambiental Fornecendo Soluções Ambientais e Redução de Custos

A informação a seguir foi desenvolvida para ajudar os usuários e foi publicada em relação com a Diretiva de Produtos Relacionados com Energia da União Europeia, especificamente o estudo Lote 4 sobre Equipamentos de Imagens. Os fabricantes deverão melhorar desempenho ambiental de produtos em escopo, de acordo com o plano de ação da União Europeia sobre eficiência energética.

Os produtos em escopo são equipamentos Domésticos e de Escritório que atendem aos critérios a seguir.

- Produtos em formato monocromo padrão com uma velocidade máxima de menos de 66 imagens A4 por minuto
- Produtos em formato padrão colorido com uma velocidade máxima de menos de 51 imagens A4 por minuto

Certificado da Comunidade Econômica Eurasiática



Rússia, Bielorrússia e Cazaquistão estão trabalhando para estabelecer uma união aduaneira comum, a Comunidade Econômica da Eurasiática, ou EurAsEC. Os membros da Comunidade Econômica Eurasiática antecipam a partilha de um esquema regulador comum e marca de certificação comum da EurAsEC, a marca EAC.

Alemanha

Alemanha - Blue Angel



O RAL, Instituto Alemão para Garantia da Qualidade e Rotulagem, conferiu a este dispositivo o selo ambiental Blue Angel. Esse selo o distingue como um dispositivo que satisfaz aos critérios Blue Angel de aceitação ambiental em termos de projeto, fabricação e operação do dispositivo. Para obter mais informações, acesse: www.blauer-engel.de.

Blendschutz

Das Gerät ist nicht für die Benutzung im unmittelbaren Gesichtsfeld am Bildschirmarbeitsplatz vorgesehen. Um störende Reflexionen am Bildschirmarbeitsplatz zu vermeiden, darf dieses Produkt nicht im unmittelbaren Gesichtsfeld platziert werden.

Lärmemission

Maschinenlärminformations-Verordnung 3. GPSGV: Der höchste Schalldruckpegel beträgt 70 dB (A) oder weniger gemäß EN ISO 7779.

Importeur

Xerox GmbH
Hellersbergstraße 2-4
41460 Neuss
Deutschland

Regulamentação RoHS da Turquia

Em conformidade com o Artigo 7 (d), por meio deste documento certificamos que "está em conformidade com a regulamentação EEE".

"EEE yönetmeliğine uygundur."

Certificado de segurança

Este dispositivo é certificado pelas seguintes agências, usando as seguintes normas de segurança.

Agência	Padrão
TÜV Rheinland (EUA/Canadá)	UL 60950-1, Segunda edição, 14-10-2014 CAN/CSA C22.2 N° 60950-1-07, Segunda edição, 10-2014
TÜV Rheinland (Europa)	IEC 60950-1:2005 + A1:2009 + A2:2013 EN 60950-1:2006 + A11:2009 + A1:2010 + A12:2011 + A2:2013 IEC/EN 62368-1:2014

Fichas de informações de segurança de produtos químicos

Para obter as Fichas de informações de segurança de produtos químicos referentes à sua impressora, acesse:

- América do Norte: www.xerox.com/msds
- União Europeia: www.xerox.com/environment_europe

Para obter os números de telefone do Centro de Atendimento ao Cliente Xerox, acesse www.xerox.com/office/worldcontacts.

C

Reciclagem e descarte

Este apêndice contém:

- Todos os países 202
- América do Norte 203
- União Europeia 204
- Outros países..... 206

Todos os países

Quando for descartar este produto Xerox, observe que esta impressora pode conter chumbo, mercúrio, perclorato e outros materiais, cujo descarte pode ser regulamentado devido às considerações ambientais. A presença desses materiais está completamente consistente com as regulamentações globais aplicáveis no momento do lançamento do produto no mercado. Para obter informações sobre reciclagem e eliminação, entre em contato com as autoridades locais. Material de perclorato: Este produto pode conter um ou mais dispositivos com perclorato, como as baterias. Pode ser necessário manuseio especial. Para obter mais informações, acesse www.dtsc.ca.gov/hazardouswaste/perchlorate.

América do Norte

A Xerox opera um programa de devolução e reutilização/reciclagem de equipamentos. Entre em contato com o representante Xerox para determinar se este produto Xerox participa do programa. Para obter informações adicionais sobre os programas ambientais da Xerox, visite www.xerox.com/environment, ou para obter informações sobre reciclagem e descarte, entre em contato com as autoridades locais.

União Europeia

Alguns equipamentos podem ser usados em ambas as aplicações doméstica e profissional.

Ambiente Doméstico/Familiar



A aplicação deste símbolo em seu equipamento é a confirmação de que você não deve descartar o equipamento como lixo normal doméstico.

De acordo com a legislação europeia, o equipamento elétrico ou eletrônico usado sujeito ao descarte deve ser separado do lixo doméstico.

As residências particulares nos estados membros da União Europeia podem devolver o equipamento elétrico ou eletrônico usado aos recursos de coleta designados, gratuitamente. Entre em contato com a autoridade local para obter informações.

Em alguns estados, quando você compra um equipamento novo, o revendedor local poderá ser solicitado a receber seu equipamento antigo, gratuitamente. Solicite informações ao seu revendedor.

Ambiente Profissional/Comercial



A aplicação deste símbolo em seu equipamento é a confirmação de que você deve descartar este equipamento de acordo com os procedimentos nacionais estabelecidos.

De acordo com a legislação europeia, o equipamento elétrico ou eletrônico usado sujeito ao descarte deve ser gerenciado em conformidade com os procedimentos estabelecidos.

Antes de descartar, entre em contato com seu revendedor local ou representante Xerox para obter informações sobre a devolução no fim da vida útil.

Coleta e descarte de equipamentos e baterias



Esses símbolos nos produtos e/ou nos documentos acompanhantes significam que baterias e produtos elétricos e eletrônicos usados não devem ser misturados com lixo doméstico em geral.

Para viabilizar o devido procedimento de tratamento, recuperação e reciclagem de produtos antigos e baterias usadas, leve-os a pontos de coleta aplicáveis, de acordo com a legislação nacional e com as Diretrizes 2002/96/EC e 2006/66/EC.

Ao descartar esses produtos e baterias corretamente, você ajudará a poupar recursos valiosos e a prevenir possíveis efeitos negativos sobre a saúde humana e o meio ambiente que, de outra forma, poderiam resultar do tratamento de lixo inapropriado.

Para obter mais informações sobre a coleta e a reciclagem de produtos antigos e baterias usadas, entre em contato com o serviço municipal local, com o serviço de descarte de lixo ou com o ponto de vendas no qual você adquiriu esses itens.

Multas poderão se aplicar pelo descarte incorreto desse lixo, de acordo com a legislação nacional.

Usuários comerciais na União Europeia

Se quiser descartar equipamentos elétricos e eletrônicos, entre em contato com o revendedor ou fornecedor para obter informações adicionais.

Descarte fora da União Europeia

Estes símbolos são válidos apenas na União Europeia. Se quiser descartar esses itens, entre em contato com as autoridades locais ou com o revendedor local para obter informações sobre o método correto de descarte.

Símbolo da bateria



Esse símbolo de lixeira sobre rodas pode ser usado em conjunto com um símbolo de produto químico. Isso estabelece a devida conformidade com as exigências definidas pela Diretriz.

Remoção da bateria

Baterias somente devem ser substituídas por um estabelecimento de serviços aprovado pelo fabricante.

Outros países

Entre em contato com as autoridades de gestão de resíduos e solicite diretrizes sobre o descarte.

