

WNF8 XXX X

GB

English

Operating Instructions REFRIGERATOR/FREEZER COMBINATION

Contents

Operating Instructions, 1
Assistance, 2
Description of the appliance, 4
Description of the appliance, 7
Installation, 10
Start-up and use, 10
Maintenance and care, 11
Precautions and tips, 12
Troubleshooting, 12

ES

Español

Manual de instrucciones COMBINADO FRIGORÍFICO/CONGELADOR

Sumario

Manual de instrucciones, 1
Asistencia, 2
Descripción del aparato, 4
Descripción del aparato, 7
Instalación, 19
Puesta en funcionamiento y uso, 19
Mantenimiento y cuidados, 20
Precauciones y consejos, 21
Resolución de problemas, 21

FR

Français

Consignes d'utilisation RÉFRIGÉRATEUR/CONGÉLATEUR

Table des matières

Consignes d'utilisation, 1
Assistance, 2
Description de l'appareil, 4
Description de l'appareil, 7
Installation, 13
Démarrage et utilisation, 13
Entretien et maintenance, 14
Précautions et conseils, 15
Dépannage, 15

HR

Hrvatski

Upute za rad KOMBINIRANI HLADNJAK/ZAMRZIVAČ

Sadržaj

Upute za rad, 1
Pomoć, 3
Opis uređaja, 6
Opis uređaja, 9
Postavljanje, 22
Pokretanje i upotreba, 22
Čišćenje i održavanje, 23
Mjere opreza i savjeti, 24
Rješavanje problema, 24

NL

Nederlands

Gebruiksaanwijzing KOELVRIESCOMBINATIE

Inhoudsopgave

Gebruiksaanwijzing, 1
Service, 2
Beschrijving van het apparaat, 4
Beschrijving van het apparaat, 7
Installatie, 16
Start en gebruik, 16
Onderhoud en reiniging, 17
Voorzorgsmaatregelen en tips, 18
Probleemoplossing, 18

SR

Srpski

Uputstva za rad KOMBINOVANI FRIŽIDER/ZAMRZIVAČ

Sadržaj

Uputstva za rad, 1
Pomoć, 3
Opis uređaja, 6
Opis uređaja, 9
Instalacija, 25
Puštanje u rad i korišćenje, 25
Održavanje i nega, 26
Mere opreza i saveti, 27
Otklanjanje problema, 27

GB

Assistance

Before calling for Assistance:

- Check if the malfunction can be solved on your own (see Troubleshooting).
- If after all the checks, the appliance still does not operate or the problem persists, call the nearest Service Centre

Communicating:

- type of malfunction
- appliance model (Mod.)
- serial number (S/N)

This information can be found on the data plate located on the bottom left side of the refrigerator compartment.

Never call on unauthorized technicians and always refuse spare parts which are not originals.

FR

Assistance

Avant de contacter le centre d'Assistance :

- Vérifiez si vous pouvez résoudre l'anomalie vous-même (voir Anomalie et Remèdes).
- Si, malgré tous ces contrôles, l'appareil ne fonctionne toujours pas et si l'inconvénient persiste, appelez le service après-vente le plus proche.

Signalez-lui :

- le type d'anomalie
- le modèle d'appareil (Mod.)
- le numéro de série (S/N)

Vous trouverez ces informations sur la plaque signalétique située sur le côté inférieur gauche du compartiment réfrigérateur.

Ne vous adressez jamais à des techniciens non agréés et exigez toujours l'installation de pièces détachées originales.

NL

Service

Voordat u de Servicedienst belt:

- Controleer of u de storing niet zelf kunt oplossen (zie Probleemoplossing).
- Indien, ondanks alle controles, het apparaat niet goed werkt of de storing blijft bestaan, kunt u zich tot de dichtstbijzijnde Technische Dienst wenden.

U moet doorgeven:

- het type storing
- het model apparaat (Mod.)
- serienummer (S/N)

Deze informatie vindt u op het gegevensplaatje links onder in het koelkastcompartiment.

Wendt u zich nooit tot onbevoegde installateurs en weiger altijd de installatie van niet-originele onderdelen.

ES

Asistencia

Antes de llamar al Servicio de Asistencia Técnica:

- Verifique si usted mismo puede resolver el problema de mal funcionamiento (consulte Resolución de problemas).
- Si, no obstante los controles, el aparato no funciona y el problema continúa, llame al Centro de Asistencia Técnica más cercano

Comunique:

- el tipo de problema de mal funcionamiento
- el modelo del aparato (Mod.)
- el número de serie (S/N)

Esta información se encuentra en la placa de datos situada en la parte inferior izquierda del compartimento frigorífico.

No recurra nunca a técnicos no autorizados y rechace siempre la instalación de repuestos que no sean originales.

GB - model
FR - modèle
NL - model
ES - modelo
HR - model
SR - model

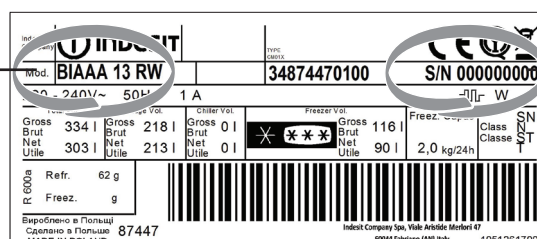

GB - serial number
FR - numéro de série
NL - model
ES - número de serie
HR - serijski broj
SR - serijski broj

HR

Pomoć

Prije pozivanja službe za pomoć:

- Provjerite možete li sami otkloniti neispravnost (pogledajte Otklanjanje kvarova).
- Ako nakon svih provjera uređaj i dalje ne radi ili se problem i dalje javlja, pozovite najbliži servis

Prenesite:

- vrstu neispravnosti
- model uređaja (Mod.)
- serijski broj (S/N)

Te se informacije nalaze na podatkovnoj pločici smještenoj na donjoj lijevoj strani hladnjaka.

Nikada ne pozivajte neovlaštene tehničare i uvijek odbijajte rezervne dijelove koji nisu originalni.

SR

Pomoć

Pre nego što zatražite pomoć:

- Proverite da li možete sami da rešite problem (pogledajte odeljak Otklanjanje problema).
- Ako i nakon svih provera, uređaj i dalje ne funkcioniše ili se problem nastavi, pozovite najbliži servisni centar

Saopštavajući:

- vrstu kvara
- model uređaja (Mod.)
- serijski broj (S/N)

Ovu informaciju je moguće pronaći na pločici sa podacima koja se nalazi sa donje leve strane odeljka frižidera.

Nikada ne pozivajte neovlašćene tehničare i uvek odbijte rezervne delove koji nisu originalni.

GB - model
FR - modèle
NL - model
ES - modelo
HR - model
SR - model

Mod. BIAAA 13 RW		TYPE CODES 34874470100		S/N 000000000	
230-240V~ 50Hz		1 A		-111r W	
Gross 334 l	Gross 218 l	Chiller Vol. Gross 0 l	Freezer Vol. Gross 116 l	Freezer Class ST	SN
Net 303 l	Net 213 l	Net 0 l	Net 90 l	Classe	ST
Utilite	Utilite	Utilite	Utilite	2,0 kg/24h	
Refr. 62 g	Freez. g				
87447 Сделано в Польше MADE IN POLAND		Inback Company SpA, Viale Aristide Merletti 47 60044 Fabriano (AN) Italy 19512617900			

GB - serial number
FR - numéro de série
NL - model
ES - número de serie
HR - serijski broj
SR - serijski broj

GB

Description of the appliance

Control panel

1. ON/OFF

The whole product (both fridge and freezer compartments) can be turned on by pressing this button for 2 seconds.

The last set value is indicated on the interface. Press this button to turn off the device. An audible signal will confirm the "off commutation of the product".

2. FRIDGE temperature indicator

It shows the temperature of the fridge compartment.

3. FRIDGE temperature setting

It allows you to change the fridge temperature value, in a cyclical way; it also confirms the selected temperature on the interface.

4 SUPER indicator light (rapid freezing)

illuminates when the **SUPER** button is pressed.

5 SUPER button (rapid freezing)

To be used to freeze fresh foods. When it is pressed, the **SUPER** indicator light illuminates (see Start-up and use).

FR

Description de l'appareil

Panneau de commande

1. MARCHE/ARRÊT

L'appareil au complet (compartiments réfrigérateur et congélateur) peut être allumé en appuyant sur cette touche pour 2 secondes.

La dernière valeur réglée est affichée sur l'interface. Appuyez sur cette touche pour éteindre l'appareil. Un signal sonore confirme que « l'appareil s'éteint ».

2. Voyant Température réfrigérateur

Il affiche la température du compartiment réfrigérateur.

3. Réglage Température réfrigérateur

Il vous permet de changer la valeur de la température du réfrigérateur de façon cyclique; il confirme aussi la température réglée sur l'interface.

4 Le témoin lumineux SUPER (congélation rapide)

s'allume lorsque le bouton **SUPER** est enfoncé.

5 Bouton SUPER (congélation rapide)

À utiliser pour congeler des aliments frais. Lorsqu'il est enfoncé, le témoin lumineux **SUPER** s'allume (voir Démarrage et utilisation).

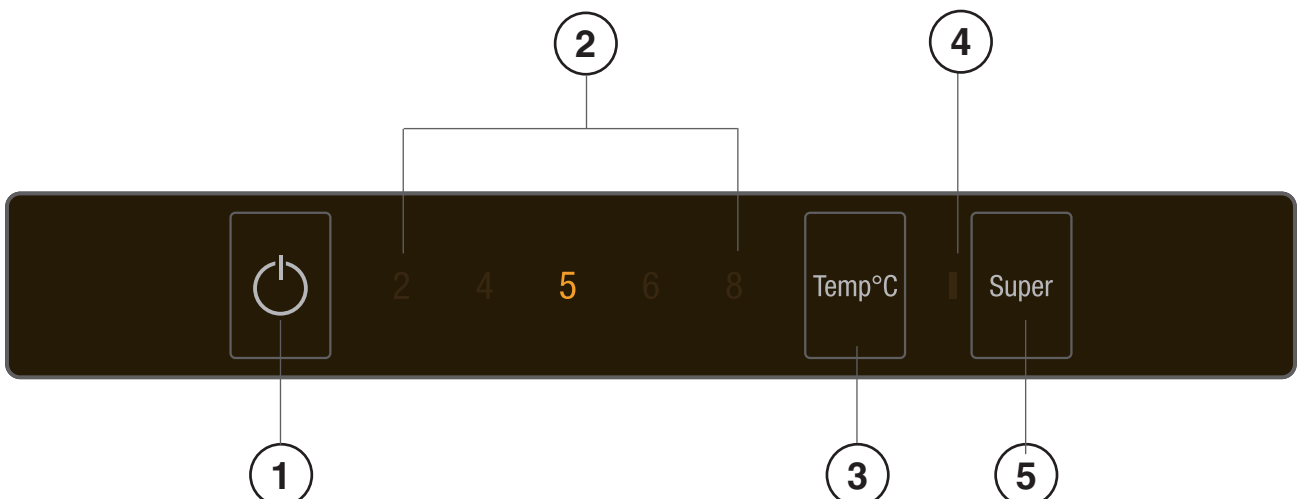

Beschrijving van het apparaat

Bedieningspaneel

1. AAN/UIT

Het hele product (zowel koel- als diepvriescompartimenten) kan worden ingeschakeld door deze toets 2 seconden in te drukken.

De laatste ingestelde waarde wordt aangegeven op de interface. Druk deze toets in om het apparaat uit te schakelen. Een geluidssignaal zal de "omschakeling naar uit van het product" bevestigen.

2. KOELKAST temperatuurlampje

De temperatuur van het koelkastvak wordt getoond.

3. KOELKAST temperatuurinstelling

Hiermee kunt u de waarde van de koelkasttemperatuur wijzigen, op een cyclische manier; ook de geselecteerde temperatuur op de interface wordt bevestigd.

4. SUPER indicatorlampje (snelvriezen)

gaat branden wanneer op de toets **SUPER** wordt gedrukt.

5. SUPER toets (snelvriezen)

Wordt gebruikt voor het invriezen van verse levensmiddelen. Wanneer op de toets wordt gedrukt, gaat het indicatorlampje van **SUPER** branden (zie Start en gebruik).

Descripción del aparato

Panel de control

1. ENCENDIDO/APAGADO

Se puede apagar todo el aparato (tanto los compartimentos del frigorífico como el del congelador) pulsando este botón durante 2 segundos.

El último valor ajustado se indica en la interfaz. Pulse este botón para apagar el aparato. Un señal acústico confirmará el «apagado del aparato».

2. Indicador de temperatura del FRIGORÍFICO

Muestra la temperatura del compartimento frigorífico.

3. Ajuste de temperatura del FRIGORÍFICO

Permite cambiar el valor de la temperatura del frigorífico, de forma cíclica; también confirma la temperatura seleccionada en la interfaz.

4. El indicador luminoso **SUPER** (congelación rápida) se ilumina al pulsar el botón **SUPER**.

5. Botón **SUPER** (congelación rápida)

Se utiliza para congelar alimentos frescos. Al pulsarlo, el indicador **SUPER** se ilumina (consulte Puesta en funcionamiento y uso).

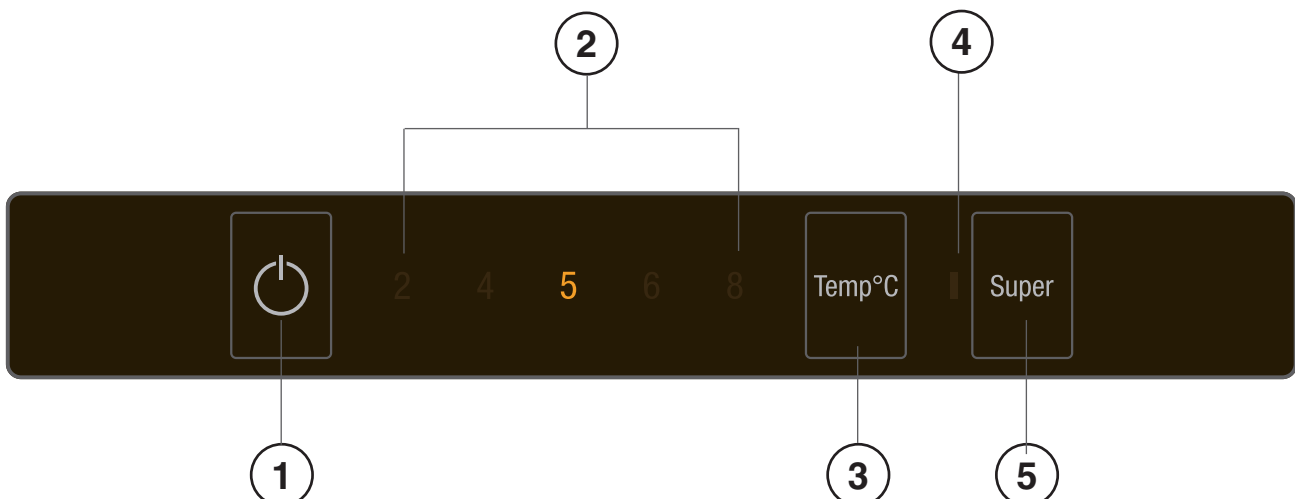

Opis uređaja

Upravljačka ploča

1. UKLJUČIVANJE/ISKLJUČIVANJE

Cijeli proizvod (i hladnjak i zamrzivač) mogu se uključiti tako da se ovaj gumb pritisne na 2 sekunde.

Posljednja postavljena vrijednost navedena je na sučelju. Pritisnite taj gumb za isključivanje uređaja. Zvučni signal potvrdit će „isključivanje uređaja“.

2. Indikator temperature HLADNJAKA

Prikazuje temperaturu hladnjaka.

3. Postavka temperature HLADNJAKA

Omogućuje vam promjenu vrijednosti temperature, na cikličan način; on ujedno potvrđuje odabranu temperaturu na sučelju.

4 Svjetlo indikatora SUPER (brzo zamrzavanje)

uključuje se kada se pritisne gumb **SUPER**.

5 Gumb **SUPER** (brzo zamrzavanje)

Treba se upotrebljavati za zamrzavanje svježih namirnica. Kada se pritisne, uključuje se svjetlo indikatora **SUPER** (pogledajte Pokretanje i upotreba).

Opis uređaja

Kontrolna tabla

1. UKLJUČIVANJE/ISKLJUČIVANJE

Ceo uređaj (i odeljak frižidera i odeljak zamrzivača) se može uključiti pritiskom na ovo dugme u trajanju od 2 sekunde.

Poslednja postavljena vrednost je naznačena na interfejsu. Pritisnite ovo dugme da biste isključili uređaj. Zvučni signal će potvrditi „prelazak uređaja u ugašeno stanje“.

2. Indikator temperature u odeljku FRIŽIDERA

Pokazuje temperaturu u odeljku frižidera.

3. Podešavanje temperature u odeljku FRIŽIDERA

Dozvoljava promenu vrednosti temperature u odeljku frižidera, okretanjem dugmeta; takođe potvrđuje izabranu temperaturu na interfejsu.

4 **SUPER** indikatorna lampica (brzo zamrzavanje)

svetli kada je dugme **SUPER** pritisnuto.

5 **SUPER** dugme (brzo zamrzavanje)

Koristi se za zamrzavanje sveže hrane. Kada se pritisne, **SUPER** indikatorna lampica se uključuje i svetli (pogledajte odeljak Puštanje u rad i korišćenje).

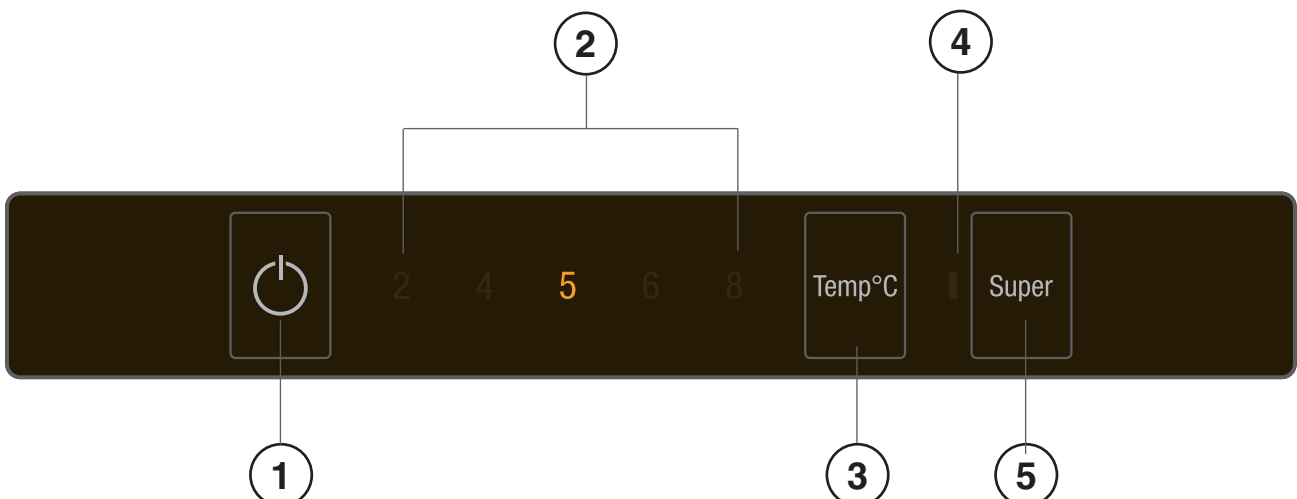

GB

Description of the appliance

Overall view

The instructions contained in this manual are applicable to different model refrigerators. The diagrams may not directly represent the appliance purchased. For more complex features, consult the following pages.

- 1 Levelling **FEET**
- 2 **STORAGE** compartment*
- 3 **FREEZER** and **STORAGE** compartment
- 4 **FRUIT** and **VEGETABLE** bin *
- 5 **COMPARTMENT 3 IN 1 ZONE***
- 6 **Control panel**
- 7 **WINE RACK** *
- 8 **SHELVES** *
- 9 **LAMP** (see Maintenance).
- 10 Extractable **STORAGE shelf WITH COVER**
- 11 Removable multipurpose **SHELVES** *
- 12 **BOTTLE** shelf

* Varies by number and/or position, available only on certain models.

FR

Description de l'appareil

Vue globale

Les consignes disponibles dans ce manuel s'appliquent aux différents modèles de réfrigérateur. Les schémas peuvent être différents de l'appareil que vous avez acheté. Pour les caractéristiques plus complexes, consultez les pages qui suivent.

- 1 Nivelage **SUPPORT**
- 2 Compartiment de **RANGEMENT***
- 3 Compartiment de **CONGÉLATION** et de **RANGEMENT**
- 4 Bac à **FRUITS** et **LÉGUMES***
- 5 **ZONE 3 EN 1 DU COMPARTIMENT***
- 6 **Panneau de commande**
- 7 **PORTE-BOUTEILLES DE VIN***
- 8 **CLAYETTES** *
- 9 **AMPOULE** (voir ENTRETIEN).
- 10 **Clayette de RANGEMENT AVEC COUVERCLE** amovible
- 11 **CLAYETTES** à usage multiple amovibles*
- 12 Clayette pour **BOUTEILLES**

* Varie en nombre et/ou position, disponible uniquement sur certains modèles.

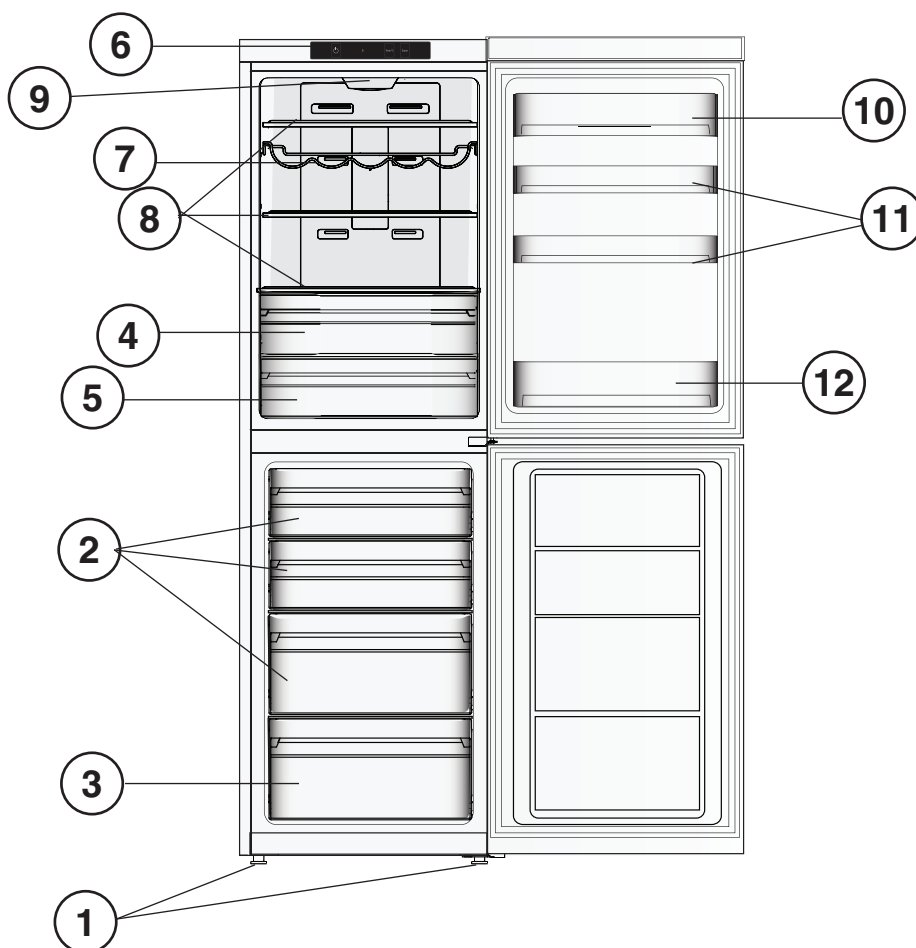

Beschrijving van het apparaat

Algemeen overzicht

De instructies in deze handleiding zijn van toepassing op verschillende koelkastmodellen. De schetsen zijn mogelijk geen exacte voorstelling van het apparaat dat u heeft gekocht. Voor complexere kenmerken raadpleegt u de volgende pagina's.

- 1 Stel **POOTJES**
- 2 **OPSLAG**zone
- 3 **VRIEZER** en **OPSLAG**compartiment
- 4 **FRUIT-** en **GROENTEN**bak *
- 5 **COMPARTIMENT 3 IN 1 ZONE***
- 6 **Bedieningspaneel**
- 7 **WIJNREK** *
- 8 **SCHAPPEN** *
- 9 **LAMP** (zie Onderhoud).
- 10 Uittrekbaar **OPSLAG**schap **MET DEKSEL**
- 11 Uittreembare polyvalente **SCHAPPEN** *
- 12 **FLESSEN**vak

* Varieert in aantal en/of positie, alleen voor bepaalde modellen verkrijgbaar.

Descripción del aparato

Vista en conjunto

Las instrucciones sobre el uso son válidas para distintos modelos y por lo tanto es posible que la figura presente detalles diferentes a los del aparato que Ud. ha adquirido. La descripción de las piezas más complejas se encuentra en las páginas sucesivas.

- 1 **PIES** niveladores
- 2 **Zona de CONSERVACIÓN***
- 3 **Zona de CONGELADOR y CONSERVACIÓN**
- 4 Recipiente **de FRUTA y VERDURA***
- 5 **COMPARTIMENTO ZONA 3 EN 1***
- 6 **Panel de control**
- 7 **BOTELLERO***
- 8 **ESTANTES** *
- 9 **BOMBILLA** (consulte Mantenimiento).
- 10 **Estante de CONSERVACIÓN** extraíble **CON CUBIERTA**
- 11 **ESTANTES** extraíbles multipropósito*
- 12 **Estante de BOTELLAS**

* La cantidad y/o su ubicación pueden variar, se encuentra solo en algunos modelos.

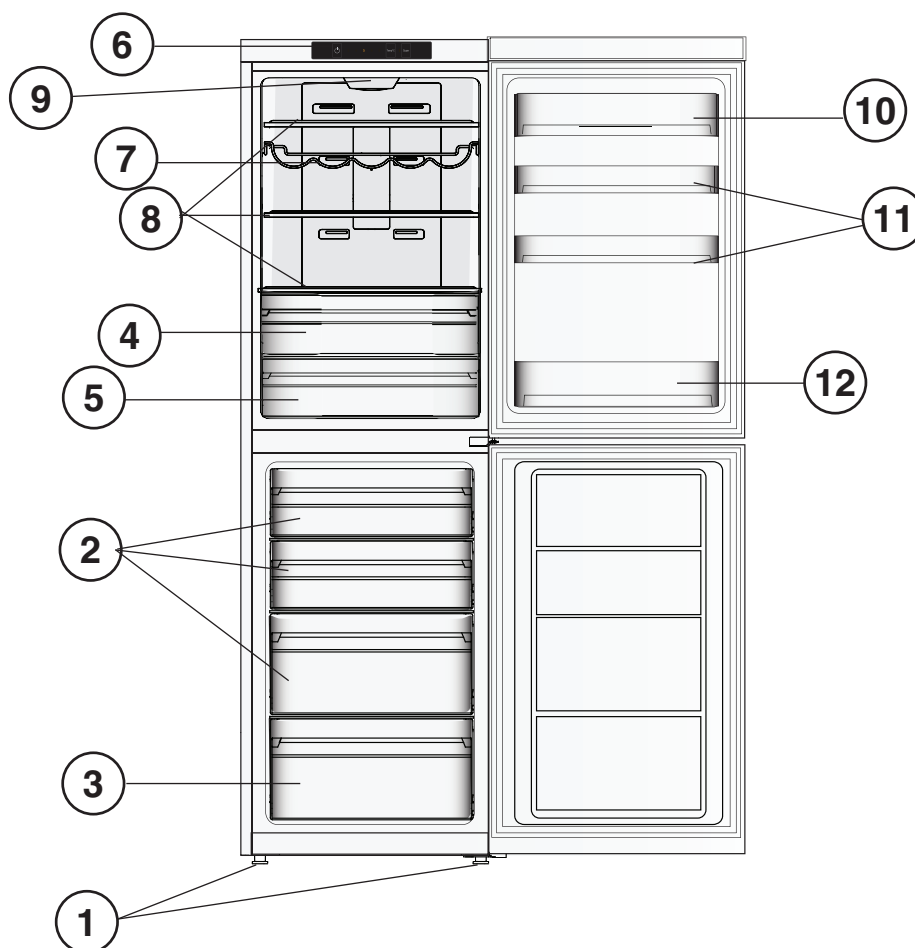

Opis uređaja

Ukupni prikaz

Upute iz ovog priručnika primjenjuju se na različite modele hladnjaka. Shematski prikazi možda ne prikazuju kupljeni uređaj. Informacije o složenijim značajkama potražite na sljedećim stranicama.

- 1 Poravnavanje **STOPA**
- 2 Odjeljak za **ODLAGANJE***
- 3 Odjeljak za **ZAMRZAVANJE** i **ODLAGANJE**
- 4 Košara za **VOĆE** i **POVRĆE***
- 5 **ODJELJAK PODRUČJA 3 U 1***
- 6 Upravljačka ploča
- 7 **STALAK ZA VINO***
- 8 **POLICE***
- 9 **ŽARULJA** (pogledajte Održavanje).
- 10 Izvlačiva polica za **ODLAGANJE s POKLOPCEM**
- 11 Uklonjive višenamjenske **POLICE***
- 12 Polica za **BOCE**

* Varira po broju i/ili položaju, dostupno na određenim modelima.

Opis uređaja

Opšti pregled

Uputstva sadržana u ovom uputstvu su primjenjiva na različite modele frižidera. Moguće je da šeme ne predstavljaju direktno kupljeni uređaj. Za kompleksnije funkcije, pogledajte sledeće stranice.

- 1 Nivelisanje **NOŽICA**
- 2 Odeljak za **ČUVANJE** hrane*
- 3 Odeljak **ZAMRZIVAČA** i odeljak za **ČUVANJE** hrane
- 4 Fioka za **VOĆE** i **POVRĆE ***
- 5 **ZONA ODELJKA 3 U 1***
- 6 Kontrolna tabla
- 7 **VINSKA POLICA ***
- 8 **POLICE ***
- 9 **SIJALICA** (pogledajte odeljak Održavanje).
- 10 Pokretna polica za **ČUVANJE SA POKLOPCEM** (na izvlačenje)
- 11 Uklonjive višenamenske **POLICE ***
- 12 Polica za **FLAŠE**

* Razlikuje se prema broju i/ili položaju, dostupno samo za neke modele.

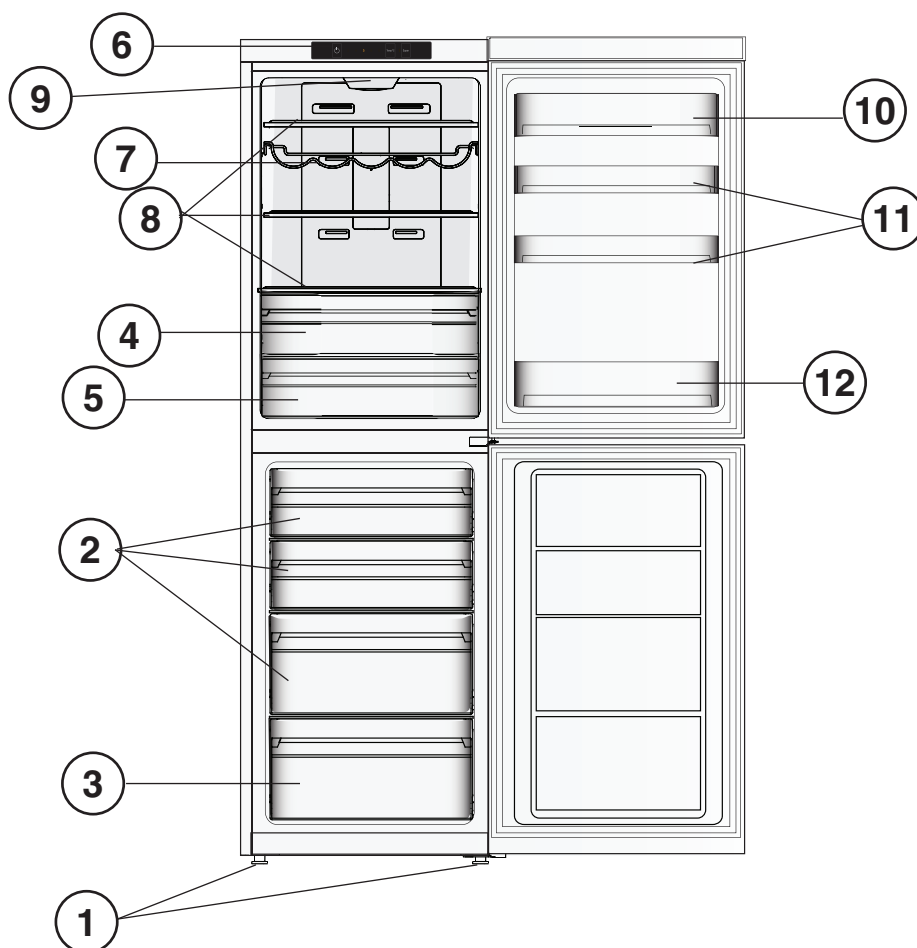

Installation

! Before placing your new appliance into operation please read these operating instructions carefully. They contain important information for safe use, for installation and for care of the appliance.

! Please keep these operating instructions for future reference. Pass them on to possible new owners of the appliance.

Positioning and connection

Positioning

1. Place the appliance in a well-ventilated humidity-free room.
2. Do not obstruct the rear fan grills. The compressor and condenser give off heat and require good ventilation to operate correctly and save energy.
3. Leave a space of at least 10 cm between the top part of the appliance and any furniture above it, and at least 5 cm between the sides and any furniture/side walls.
4. Place the device far from heat sources (direct sun light, electric kitchen etc.)

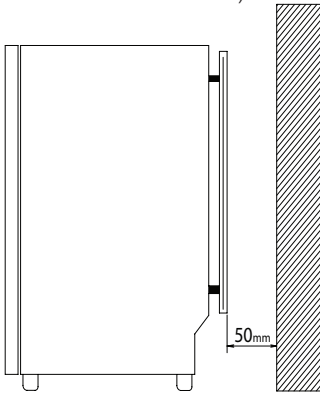

Levelling

1. Install the appliance on a level and rigid floor.
2. If the floor is not perfectly horizontal, adjust the refrigerator by tightening or loosening the front feet.

Electrical connections

After the appliance has been transported, carefully place it vertically and wait at least 3 hours before connecting it to the electricity mains. Before inserting the plug into the electrical socket ensure the following:

- The appliance is earthed and the plug is compliant with the law.
- The socket can withstand the maximum power of the appliance,
- The voltage must be in the range between the values indicated on the data plate located on the bottom left side (e.g. 220-240V).
- The socket is compatible with the plug of the appliance. If the socket is incompatible with the plug, ask an authorised technician to replace it (see Assistance). Do not use extension cords or multiple sockets.

! Once the appliance has been installed, the power supply cable and the electrical socket must be easily accessible.

! The cable must not be bent or compressed.

! The cable must be checked regularly and replaced by authorised technicians only (see Assistance).

! The manufacturer declines any liability should these safety measures not be observed.

* Varies by number and/or position, available only on certain models.

Start-up and use

Starting the appliance

! Before starting the appliance, follow the installation instructions (see Installation).

! Before connecting the appliance, clean the compartments and accessories well with lukewarm water and bicarbonate.

! Electronic versions are provided with a motor protection switch that powers on the compressor only almost 8 minutes after the starting. The compressor also starts each time the power supply is cut off whether voluntarily or involuntarily (blackout).

1. Connect the plug and check that the **FRIDGE TEMPERATURE** indicator turns on. If the indicator stays off, please press the ON/OFF button.
2. Set the **FRIDGE TEMPERATURE** on an average value. After a few hours it will be possible to insert food in the fridge.

Cooling system

No Frost

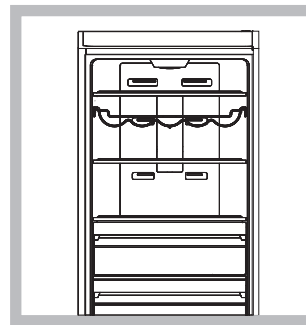

The No Frost system circulates cold air continuously to collect humidity and prevent ice and frost formation. The system maintains an optimal humidity level in the compartment, preserving the original quality of the food, preventing the food from sticking together and making defrosting a thing of the past. Do not block the aeration cells by placing food or containers in direct contact with the refrigerating back panel. Close bottles and wrap food tightly.

Using the refrigerator to its full potential

- Place only cold or lukewarm foods in the compartment
- Remember that cooked foods do not last longer than raw foods.
- Do not store liquids in open containers: they will increase the level of humidity in the refrigerator and cause condensation to form.

COMPARTMENT 3 IN 1 ZONE*

This is the new box which offers maximum flexibility in order to stock your food in an excellent way.

-store meat, fish and delicate food;

-rapid cooling of hot food from 70°C to 3°C and of other fresh foods and leftovers

-low temperature defrosting (it inhibits the proliferation of microorganisms).

You can get the 0°C temperature, in standard conditions, when the fridge compartment temperature is at about 4°C.

By decreasing the fridge temperature you decrease the CHILLER compartment temperature too.

SHELVES:

Due to the special guides the shelves are removable and the height is adjustable allowing easy storage of large containers and food. Height can be adjusted without complete removal of the shelf. (see diagram),

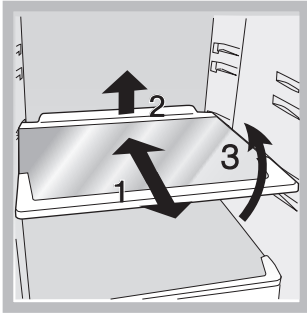

TEMPERATURE Indicator light*: to identify the coldest area in the refrigerator.

1. Check that OK appears clearly on the indicator light (see diagram).



2. If the word "OK" does not appear it means that the temperature is too high: set the FRIDGE TEMPERATURE on a colder value, and then wait 10 hours until the temperature becomes stable.
3. Check the indicator light again: if necessary, readjust it following the initial process. If large quantities of food have been added or if the refrigerator door has been opened frequently, it is normal for the indicator not to show OK. Wait at least 10 hours before you set the FRIDGE temperature on a colder value.

Using the freezer to its full potential

- Do not re-freeze food that is defrosting or that has already been defrosted. These foods must be cooked and eaten (within 24 hours).
 - Fresh food for freezing should not be placed in contact with the one already frozen; it should be placed in the lower FREEZER and STORAGE compartment that provides the best freezing rate.
 - To freeze fresh food in the best and safest way possible, activate the SUPER function 24 hours before placing the food in the freezer. After placing the food inside, activate the SUPER function again; it will be deactivated automatically after 24 hours;
 - Do not place glass bottles which contain liquids, and which are corked or hermetically sealed in the freezer because they could break.
 - The maximum quantity of food that may be frozen daily is indicated on the plate containing the technical properties located on the bottom left side of the refrigerator compartment (for example: 2Kg/24h).
- ! To avoid blocking the air circulation inside the freezer compartment, it is advisable not to obstruct the ventilation holes with food or containers.
- ! Do not open the door during freezing.
- ! If there is a power cut or malfunction, do not open the freezer door. This will help maintain the temperature inside the

freezer, ensuring that foods are conserved for at least 12-18 hours.

- ! To get more space inside your freezer, you can take out any drawers (and flaps, if appropriate), from their slots, by putting your food directly on the provided shelves.

Maintenance and care

Switching the appliance off

During cleaning and maintenance it is necessary to disconnect the appliance from the electricity supply:

1. Press the ON/OFF button to turn off the device
2. pull the plug out of the socket

Cleaning the appliance

- The external and internal parts, as well as the rubber seals may be cleaned using a sponge that has been soaked in lukewarm water and bicarbonate of soda or neutral soap. Do not use solvents, abrasive products, bleach or ammonia.
- The removable accessories may be soaked in warm water and soap or dishwashing liquid. Rinse and dry them carefully.
- The back of the appliance may collect dust which can be removed by delicately using the hose of a vacuum cleaner set on medium power. The appliance must be switched off and the plug must be pulled out before cleaning the appliance.

Avoiding mould and unpleasant odours

- The appliance is manufactured with hygienic materials which are odour free. In order to maintain an odour free refrigerator and to prevent the formation of stains, food must always be covered or sealed properly.
- If you want to switch the appliance off for an extended period of time, clean the inside and leave the doors open.

Replace LED * light

The LED lighting, thanks to the powerful diffused light, allows a clear view of each food. If you need to replace the LED light, contact the Technical Service.

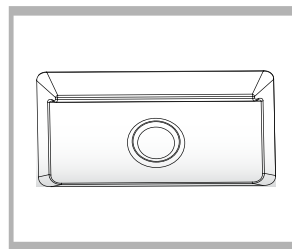

Replacing the light bulb *

To replace the light bulb in the refrigerator compartment, pull out the plug from the electrical socket. Follow the instructions below. Access the light bulb by removing the cover as indicated in the diagram. Replace it with a similar light bulb within the power range indicated on the cover.

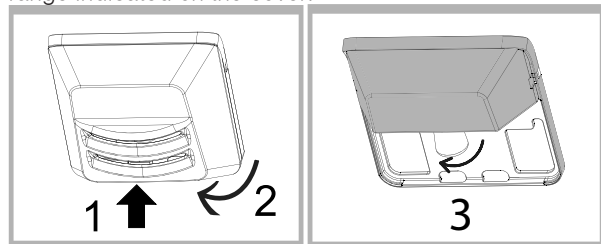

Precautions and tips

! The appliance was designed and manufactured in compliance with international safety standards. The following warnings are provided for safety reasons and must be read carefully.

This appliance complies with the following Community Directives:
 - 73/23/EEC of 19/02/73 (Low Voltage) and subsequent amendments;
 -89/336/EEC of 03.05.89 (Electromagnetic Compatibility) and subsequent amendments;
 - 2002/96/CE.



General safety

- The appliance was designed for domestic use inside the home and is not intended for commercial or industrial use.
- The appliance must be used to store and freeze food products by adults only and according to the instructions in this manual.
- The appliance must not be installed outdoors, even in covered areas. It is extremely dangerous to leave the appliance exposed to rain and storms.
- Do not touch the appliance with bare feet or with wet or moist hands and feet.
- Do not touch the internal cooling elements: this could cause skin abrasions or frost/freezer burns.
- When unplugging the appliance always pull the plug from the mains socket, do not pull on the cable.
- Before cleaning and maintenance, always switch off the appliance and disconnect it from the electrical supply. -It is not enough to turn off the device (with the ON/OFF button) to eliminate all electric contacts.
- In the case of a malfunction, under no circumstances should you attempt to repair the appliance yourself. Repairs carried out by inexperienced persons may cause injury or further malfunctioning of the appliance.
- Do not use any sharp or pointed utensils or electrical equipment - other than the type recommended by the manufacturer - inside the frozen food storage compartments.
- Do not put ice cubes taken directly from the freezer into your mouth.
- This appliance is not intended for use by persons (including children) with reduced physical, sensory or lack of experience and knowledge unless they have been given Supervision or instruction concerning use of the appliance by a person responsible for their safety. Children should be Supervised to ensure that they do not play with the appliance.
- Keep packaging material out of the reach of children! It can become a choking or suffocation hazard.

Disposal

- Observe local environmental standards when disposing packaging material for recycling purposes.
- The European Directive 2012/19/EU on Waste Electrical and Electronic Equipment (WEEE), requires that old household electrical appliances must not be disposed of in the normal unsorted municipal waste stream. Old appliances must be collected separately in order to optimise the recovery and recycling of the materials they contain and reduce the impact on human health and the environment. The crossed out "wheeled bin" symbol on the product reminds you of your obligation, that when you dispose of the appliance it must be separately collected. Consumers should contact their local authority or retailer for information concerning the correct disposal of their old appliance.

Respecting and conserving the environment

- Install the appliance in a fresh and well-ventilated room. Ensure that it is protected from direct sunlight and do not place it near heat sources.
- Try to avoid keeping the door open for long periods or opening the door too frequently in order to conserve energy.
- Do not fill the appliance with too much food: cold air must circulate freely for food to be preserved properly. If circulation is impeded, the compressor will work continuously.
- Do not place hot food directly into the refrigerator. The internal temperature will increase and force the compressor to work harder and will consume more energy.
- Defrost the appliance if ice forms (see Maintenance). A thick layer of ice makes cold transference to food products more difficult and results in increased energy consumption.

Troubleshooting

If the appliance does not work, before calling for Assistance (see Assistance), check for a solution from the following list.

The interface is off.

- The plug is not inserted in the outlet, or it is not powerful enough to create a contact, or there is no electricity in the house.

The motor does not start.

- The appliance comes with a motor protection control (see Start-up and use).

a) The alarm sounds.

- a) The refrigerator door has remained open for more than two minutes (the buzzer will stop sounding when you shut the door) or the correct switching-off procedure was not followed (see Maintenance).

The refrigerator and the freezer do not cool well.

- The doors do not close properly or the seals are damaged.
- The doors are opened too frequently.
- The FRIDGE TEMPERATURE is not correct (see Description).
- The refrigerator or the freezer have been over-filled.

The food inside the refrigerator is beginning to freeze.

- The FRIDGE TEMPERATURE is not correct (see Description).
- The food is in contact with the back inside wall of the refrigerator.

The motor runs continuously.

- The SUPER button was pressed: the yellow SUPER indicator is on (see Description).
- The door is not closed properly or is continuously opened.
- The outside ambient temperature is very high.

The appliance makes a lot of noise.

- The appliance has not been installed on a level surface (see Installation).
- The appliance has been installed between cabinets that vibrate and make noise.
- The internal refrigerant makes a slight noise even when the compressor is off. This is not a defect, it is normal.

The back wall of the refrigerator unit is covered in frost or droplets of water

- This shows the appliance is operating normally.

* Varies by number and/or position, available only on certain models.

Installation

! Avant d'utiliser votre nouvel appareil, veuillez lire attentivement ces consignes d'utilisation. Elles contiennent d'importantes informations sur l'utilisation sécuritaire, l'installation et l'entretien de l'appareil.

! Veuillez conserver les consignes d'utilisation pour référence ultérieure. Veuillez les faire suivre aux nouveaux propriétaires de l'appareil.

Positionnement et raccordement

Positionnement

1. Placez l'appareil dans un endroit bien aéré et à l'abri de l'humidité.
2. Ne pas bloquer les grilles du ventilateur arrière. Le compresseur et le condenseur produisent de la chaleur et requièrent une bonne ventilation pour fonctionner correctement et économiser de l'énergie.
3. Laissez un espace d'au moins 10 cm entre la partie supérieure de l'appareil et une armoire au-dessus, et au moins 5 cm entre les côtés et les armoires/murs de côtés.
4. Éloignez l'appareil de toutes sources de chaleur (lumière du soleil directe, cuisinière électrique, etc.)

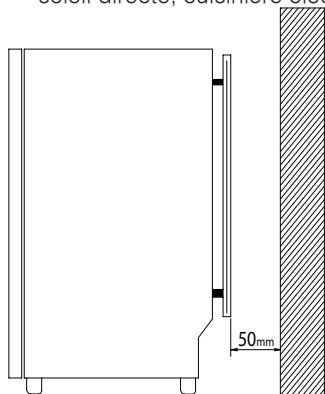

Nivellement

1. Installer l'appareil sur un plancher rigide et au niveau.
2. Si le plancher n'est pas parfaitement nivelé, ajustez le réfrigérateur et serrez ou desserrez les supports avant.

Raccordements électriques

Après la livraison de l'appareil, placez-le délicatement à la verticale et attendez au moins 3 heures avant de le brancher au réseau électrique. Avant d'insérer la fiche dans la prise de courant, assurez-vous que :

- L'appareil est mis à la terre et que la fiche est réglementaire.
- La prise peut supporter la puissance maximale de l'appareil.
- La tension doit être entre les valeurs indiquées sur la plaque signalétique qui se trouve au bas à gauche (c.-à-d. 220-240V).
- La prise est compatible avec la fiche de l'appareil. Si la prise n'est pas compatible avec la fiche, demandez à un technicien agréé de la remplacer (voir Soutien). N'utilisez pas de rallonge ou de multiprise.

! Une fois l'appareil installé, le câble d'alimentation électrique et la prise de courant doivent être facilement accessibles.

! Le câble ne doit pas être plié ou écrasé.

! Le câble doit être vérifié régulièrement et remplacé par des techniciens agréés uniquement (voir Soutien).

! Le fabricant décline toute responsabilité si ces mesures de sécurité ne sont respectées.

* Varie en nombre et/ou position, disponible uniquement sur certains modèles.

Démarrage et utilisation

Allumer l'appareil

! Avant d'allumer l'appareil, suivre les consignes d'installation (voir Installation).

! Avant de brancher l'appareil, nettoyez soigneusement les compartiments et les accessoires avec de l'eau tiède et du bicarbonate.

! Des versions électroniques sont dotées d'un interrupteur de protection du moteur qui allume le compresseur seulement environ 8 minutes après le démarrage. Le compresseur démarre aussi chaque fois que l'alimentation électrique est coupée, que se soit volontaire ou non (panne de courant).

1. Branchez la prise et vérifiez que le témoin **TEMPÉRATURE RÉFRIGÉRATEUR** s'allume. Si le témoin reste éteint, appuyez sur le bouton MARCHÉ/ARRÊT.
2. Régler la **TEMPÉRATURE DU RÉFRIGÉRATEUR** sur une valeur moyenne. Après quelques heures, il sera possible d'insérer des aliments dans le réfrigérateur.

Système de refroidissement

Sans givre

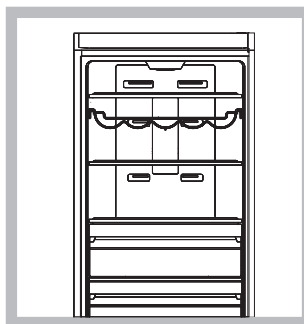

Le système Sans givre circule de l'air froid sans arrêt pour recueillir l'humidité et empêcher la formation de glace et de givre. Le système maintient un niveau d'humidité optimal dans le compartiment pour conserver la qualité originale des aliments et les empêcher de coller ensemble; il permet de reléguer le dégivrage aux oubliettes. Ne bloquez pas les cellules d'aération en plaçant des aliments ou des récipients en contact direct avec le panneau réfrigérant arrière. Fermez les bouteilles fermement et emballez les aliments soigneusement.

Pour utiliser le réfrigérateur à son plein potentiel

- Insérez uniquement des aliments froids ou tièdes dans le compartiment
- Rappelez-vous que les aliments cuits ne se conservent pas plus longtemps que les aliments crus.
- Ne placez pas de liquides dans des récipients ouverts : ils vont augmenter le niveau d'humidité dans le réfrigérateur et de la condensation va se former.

ZONE 3 DANS 1 DU COMPARTIMENT*

C'est un nouveau bac qui offre un maximum de flexibilité pour conserver vos aliments de la meilleure façon.

-conserve la viande, le poisson et les aliments raffinés;
-refroidissement rapide des aliments chauds de 70°C à 3°C et les autres aliments frais et les restes de repas

-décongélation à basse température (prévient la prolifération de micro-organisme).

Vous pouvez obtenir une température de 0°C, dans des conditions normales, lorsque la température du compartiment du réfrigérateur est environ 4°C.

En diminuant la température du réfrigérateur, vous diminuez aussi la température du compartiment de REFROIDISSEMENT.

CLAYETTES :

Grâce à leurs glissières spéciales, les clayettes sont amovibles et leur hauteur est ajustable, vous permettant de ranger de gros récipients ou de grandes quantités d'aliments plus facilement. La hauteur peut être ajustée sans complètement enlever la clayette. (voir le schéma),

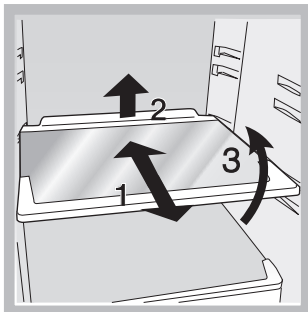

TEMPÉRATURE Voyant* : Pour identifier la zone la plus froide du réfrigérateur.

- Assurez-vous que OK est clairement visible sur le voyant (voir le schéma).



- Si le mot « OK » n'apparaît pas, cela signifie que la température est trop élevée ; régler la TEMPÉRATURE DU RÉFRIGÉRATEUR sur une valeur plus froide, puis attendez 10 heures jusqu'à ce que la température se stabilise.
- Vérifiez le voyant de nouveau : au besoin, réajustez en suivant le processus mentionné plus haut. Si de grandes quantités d'aliments ont été ajoutées, ou si la porte du réfrigérateur est ouverte fréquemment, il est normal que le mot OK ne soit pas affiché. Attendez au moins 10 heures avant de régler la température du RÉFRIGÉRATEUR sur une valeur plus froide.

Pour utiliser le congélateur à son plein potentiel

- Ne pas congeler de nouveau des aliments qui sont en train de décongeler ou qui sont déjà décongelés. Ces aliments doivent être cuits et mangés (dans un délai de 24 heures).
- Les aliments frais à congeler ne doivent pas être placés en contact de ceux déjà congelés ; ils doivent être placés dans le compartiment CONGÉLATEUR inférieur et de STOCKAGE qui dispense la meilleure vitesse de congélation.
- Pour congeler des aliments frais de façon efficace et sécuritaire, activez la fonction SUPER 24 heures avant de placer les aliments dans le congélateur. Après avoir placé les aliments à l'intérieur, activez la fonction SUPER de nouveau ; elle se désactive automatiquement après 24 heures ;
- Ne placez pas de bouteilles de verre contenant du liquide, fermées ou scellées hermétiquement dans le congélateur, elles pourraient se briser.
- La quantité maximum d'aliments qui peut être congelée quotidiennement est indiquée sur la plaque qui contient les caractéristiques techniques et qui se trouvent sur le côté inférieur gauche du compartiment du réfrigérateur (par exemple : 2Kg/24h).

! Pour éviter d'entraver la circulation d'air à l'intérieur du compartiment du congélateur, il est conseillé de ne pas bloquer les trous de ventilation avec des aliments ou des récipients.

! Ne pas ouvrir la porte durant la congélation.

! S'il y a une panne de courant ou une défaillance, ne pas ouvrir la porte du congélateur. Cela va aider à maintenir la température à l'intérieur du congélateur, permettant de conserver les aliments entre 12 à 18 heures.

! Pour obtenir plus d'espace à l'intérieur de votre congélateur, vous pouvez enlever des tiroirs (et leurs volets si nécessaire), de leurs fentes, en mettant directement les aliments sur les étagères fournies.

Entretien et maintenance

Éteindre l'appareil

Lors du nettoyage et de l'entretien, il est important de débrancher l'appareil de l'alimentation électrique :

- Appuyez sur le bouton MARCHÉ/ARRÊT pour éteindre le dispositif
- débranchez la prise

Nettoyer l'appareil

- Les pièces internes et externes, ainsi que les joints d'étanchéité en caoutchouc peuvent être nettoyés avec une éponge qui a été trempée dans de l'eau tiède et du bicarbonate de sodium ou un détergent neutre. N'utilisez pas de solvant, produits abrasifs, eau de javel ou ammoniaque.
- Les accessoires amovibles peuvent être trempés dans de l'eau tiède avec du savon ou liquide à vaisselle. Rincez et séchez soigneusement.
- De la poussière peut s'accumuler à l'arrière de l'appareil ; elle peut être enlevée délicatement à l'aide du tuyau d'un aspirateur à puissance moyenne. L'appareil doit être éteint et la fiche débranchée de la prise avant de la nettoyer.

Prévenir la moisissure et les mauvaises odeurs

- L'appareil est fabriqué avec des matériaux hygiéniques qui sont sans odeur. Pour garder le réfrigérateur sans odeur et prévenir la formation de taches, les aliments doivent toujours être couverts ou scellés adéquatement.
- Si vous désirez éteindre l'appareil pour une période de temps prolongée, nettoyez l'intérieur et laissez les portes ouvertes.

Remplacer l'éclairage DEL *

Grâce à la puissance de la lumière diffusée, l'éclairage DEL permet de bien voir tous les aliments. Si vous devez remplacer l'éclairage DEL, contactez les Services techniques.

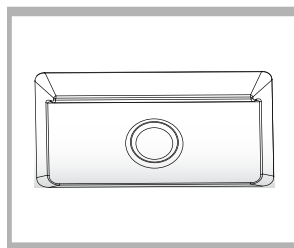

Remplacer l'ampoule *

Pour remplacer l'ampoule dans le compartiment du congélateur, tirez sur la fiche de la prise de courant. Suivre les consignes ci-dessous.

Accédez à l'ampoule en enlevant le couvercle comme indiqué dans le schéma. Remplacez-la avec une ampoule de même type et dans la plage de puissance indiquée sur le couvercle.

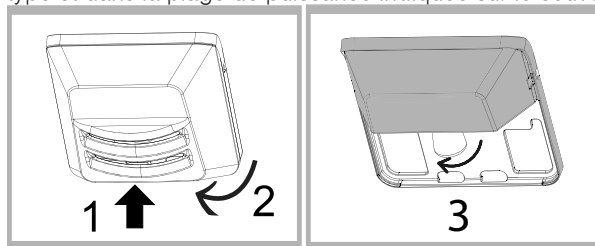

Précautions et conseils

! Cet appareil est conçu et fabriqué en conformité avec les normes de sécurité internationales. Les avertissements suivants sont fournis pour des raisons de sécurité et doivent être lus attentivement.

Cet appareil est conforme aux Directives communautaires suivantes :

- 73/23/CEE du 19/02/73 (Basse tension) et les modifications ultérieures;
- 89/336/CEE du 03.05.89 (Compatibilité électromagnétique) et les modifications ultérieures;
- 2002/96/EC.



Sécurité générale

- L'appareil a été conçu pour un usage domestique à l'intérieur d'une résidence et non pour un usage commercial ou industriel.
- L'appareil doit être utilisé par des adultes seulement pour conserver et congeler des produits alimentaires conformément aux consignes de ce manuel.
- L'appareil ne doit pas être installé à l'extérieur, même dans un endroit couvert. Il est très dangereux d'exposer l'appareil à la pluie et aux tempêtes.
- Ne touchez pas l'appareil si vous êtes pieds nus ou si vous avez les mains ou les pieds humides.
- Ne touchez pas à l'élément réfrigérant interne : vous pourriez subir des abrasions cutanées ou des gelures/brûlures par le froid.
- Lorsque vous débranchez l'appareil, toujours tirer sur la fiche dans la prise de courant, ne tirez pas sur le câble.
- Avant le nettoyage ou l'entretien, toujours éteindre l'appareil et le débrancher de l'alimentation électrique. - Il ne suffit pas d'éteindre le dispositif (avec le bouton MARCHE/ARRÊT) pour éliminer tous les contacts électriques.
- En cas de défectuosité, vous ne devez en aucun cas essayer de réparer l'appareil vous-même. Les réparations effectuées par des personnes sans expérience peuvent causer des blessures et aggraver les problèmes de l'appareil.
- N'utilisez pas d'objets tranchants ou pointus ou des appareils électriques – autres que ceux recommandés par le fabricant – à l'intérieur des compartiments de congélation et de rangement.
- Ne mangez pas de glaçons qui proviennent directement du congélateur.
- Les personnes (incluant les enfants) présentant des capacités physiques, sensorielles réduites, ou ne possédant ni l'expérience ni les connaissances requises, ne devraient pas utiliser cet appareil à moins d'être supervisées, ou si une personne responsable leur a expliqué l'utilisation sécuritaire et les dangers potentiels de l'appareil. Les enfants doivent être supervisés pour s'assurer qu'ils ne jouent pas avec l'appareil.
- Gardez le matériel d'emballage hors de la portée des enfants! Ils pourraient s'étouffer ou suffoquer avec le matériel.

Mise au rebut

- Conformez-vous aux normes environnementales locales pour le recyclage lors de la mise au rebut du matériel d'emballage.
- La directive européenne 2012/19/CE relative aux déchets d'équipements électriques et électroniques (DEEE) exige que les vieux appareils électroménagers ne soient pas mis au rebut avec le flux normal des déchets municipaux. Les vieux appareils doivent être collectés séparément pour optimiser la récupération et le recyclage des matériaux qu'ils contiennent et ainsi réduire l'impact sur la santé humaine et l'environnement. Le symbole de la « poubelle sur roue » barrée d'une croix sur l'appareil a pour but de vous rappeler que lors de la mise au rebut de l'appareil, il doit être collecté séparément. Les consommateurs devraient contacter leur service municipal ou leur détaillant pour obtenir de l'information sur la façon appropriée de disposer de leur vieil appareil.

Respecter et préserver l'environnement

- Installer l'appareil dans une pièce fraîche et bien aérée. Assurez-vous qu'il est protégé contre les rayons directs du soleil et ne le placez pas près de sources de chaleur.
- Évitez de garder la porte ouverte pour de longues périodes ou ouvrir la porte trop souvent pour économiser de l'énergie.
- Ne placez pas trop d'aliments dans l'appareil : l'air froid doit pouvoir circuler librement pour que les aliments soient bien conservés. Si la circulation est entravée, le compresseur va fonctionner sans arrêt.
- Ne placez pas des aliments chauds directement dans le réfrigérateur. La température interne va augmenter et forcer le compresseur à travailler plus fort et ainsi consommer plus d'énergie.
- Dégivrez l'appareil si de la glace se forme (voir Entretien). Une épaisse couche de glace ralentit le processus de refroidissement des produits alimentaires, le résultat est une augmentation de la consommation d'énergie.

Dépannage

Si l'appareil ne fonctionne pas, avant d'appeler le service de soutien (voir Soutien), vérifiez si la solution se trouve dans la liste qui suit.

L'interface est éteinte.

- La prise n'est pas branchée ou n'est pas suffisamment puissante pour créer un contact, ou il n'y a pas d'électricité dans la maison.

Le moteur ne démarre pas.

- L'appareil est muni d'une commande de protection du moteur (voir Démarrage et utilisation).

a) L'alarme retentit.

- a) La porte du réfrigérateur est restée ouverte pour plus de deux minutes (le signal sonore s'éteint lorsque vous fermez la porte) ou la bonne procédure pour éteindre l'appareil n'a pas été suivie (voir Entretien).

Le réfrigérateur et le congélateur ne refroidissent pas correctement.

- Les portes ne sont pas bien fermées ou les joints d'étanchéités sont endommagés.
- Les portes sont ouvertes trop souvent.
- La TEMPÉRATURE DU RÉFRIGÉRATEUR n'est pas correcte (voir Description).
- Le réfrigérateur ou le congélateur sont trop pleins.

Les aliments à l'intérieur du réfrigérateur commencent à geler.

- La TEMPÉRATURE DU RÉFRIGÉRATEUR n'est pas correcte (voir Description).
- Les aliments sont placés près de la paroi arrière, à l'intérieur du réfrigérateur.

Le moteur fonctionne sans arrêt.

- Le bouton SUPER a été enfoncé : l'indicateur SUPER jaune est allumé (voir Description).
- La porte n'est pas bien fermée ou est toujours ouverte.
- La température ambiante extérieure est très élevée.

L'appareil est très bruyant.

- L'appareil n'est pas installé sur une surface au niveau (voir Installation).
- L'appareil est installé entre des armoires qui vibrent et qui font du bruit.
- Le circuit interne de réfrigération fait du bruit même si le compresseur ne fonctionne pas. Cela est normal, ce n'est pas un défaut.

La paroi arrière du réfrigérateur est recouverte de givres ou de gouttelettes d'eau

- Cela montre que l'appareil fonctionne normalement.

* Varie en nombre et/ou position, disponible uniquement sur certains modèles.

Installatie

! Alvorens uw nieuw apparaat in bedrijf te nemen leest u deze gebruiksaanwijzingen zorgvuldig door. Ze bevatten belangrijke informatie voor veilig gebruik, voor installatie en voor reiniging van het apparaat.

! Bewaar deze instructies voor toekomstige referentie. Overhandig ze aan eventuele nieuwe eigenaars van het apparaat.

Positionering en aansluiting

Positionering

1. Plaats het apparaat op een droge en goed geventileerde plaats.
2. Dek de ventilatieroosters aan de achterzijde niet af. De compressor en de condensor geven warmte af en hebben een goede ventilatie nodig om correct te werken en energie te besparen.
3. Laat een ruimte van tenminste 10 cm tussen het bovenste gedeelte van het apparaat en het eventuele meubelstuk erboven, en tenminste 5 cm tussen de zijkanten ervan en eventuele meubelwanden/zijkwanden.
4. Plaats het apparaat ver van warmtebronnen (direct zonlicht, elektrisch fornuis, enz.)

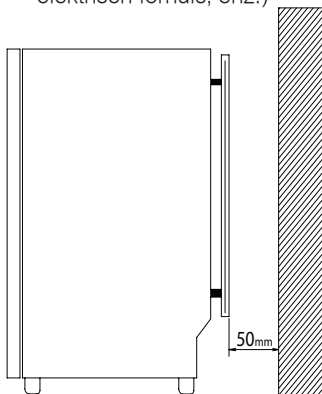

Nivelleren

1. Installeer het apparaat op een stevig, horizontaal oppervlak.
2. Als de vloer niet perfect horizontaal is, stelt u de koelkast af door de voorste pootjes vast of los te draaien.

ELEKTRISCHE AANSLUITING

Zet na het vervoer het apparaat voorzichtig verticaal en wacht tenminste 3 uren voordat u het aansluit op het stroomnet. Controleer het volgende alvorens de stekker in het stopcontact te steken:

- Het apparaat is geaard en de stekker voldoet aan de wetsvoorschriften.
- Het stopcontact is in staat om het maximumvermogen van het apparaat te dragen.
- De spanning dient te liggen tussen de waarden vermeld op het gegevensplaatje links onderaan (bijv. 220-240V).
- Het stopcontact is compatibel met de stekker van het apparaat. Als het stopcontact niet compatibel is met de stekker, vraagt u een bevoegd technicus om het te vervangen (zie Service). Gebruik geen verlengkabels of meervoudige stopcontacten.

! Na de installatie van het apparaat moeten de stroomkabel en het stopcontact gemakkelijk te bereiken zijn.

! De kabel mag geen knik hebben en mag niet samengedrukt worden.

! De kabel dient regelmatig te worden gecontroleerd en vervangen door uitsluitend bevoegde technici (zie Service).

! De fabrikant wijst elke aansprakelijkheid af in het geval dat deze veiligheidsmaatregelen niet in acht worden genomen.

* Varieert in aantal en/of positie, alleen voor bepaalde modellen verkrijgbaar.

Start en gebruik

Het apparaat starten

! Volg de aanwijzingen voor installatie alvorens het apparaat te starten (zie Installatie).

! Alvorens het apparaat aan te sluiten maakt u de vakken en de accessoires goed schoon met lauw water en bicarbonaat.

! Elektronische uitvoeringen zijn voorzien van een motorbeveiligingsschakelaar die de compressor eerst bijna 8 minuten na de start inschakelt. De compressor start ook telkens als de stroomtoevoer wordt onderbroken, zowel vrijwillig als onvrijwillig (black-out).

1. Sluit de stekker aan en controleer of het indicatorlampje van **KOELKASTTEMPERATUUR** gaat branden. Als het indicatorlampje blijft uitstaan, druk dan op de AAN/UIT-knop.
2. Stel de **KOELKASTTEMPERATUUR** in op een gemiddelde waarde. Na enkele uren kunt u etenswaren in de koelkast plaatsen.

Koelsysteem

Ijsvrij

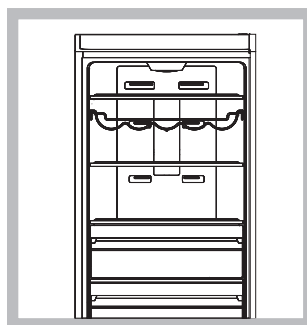

Het ijsvrije systeem laat ononderbroken koude lucht circuleren om vocht te verzamelen en de vorming van ijs en vorst te voorkomen. Het systeem zorgt voor een optimaal vochtigheidsniveau in het compartiment, zodat de oorspronkelijke kwaliteit van de etenswaren wordt behouden en de etenswaren niet aan elkaar plakken, en ontdooien definitief tot het verleden hoort. Dek de verluchtingscellen niet af door voedsel of bakjes tegen het koelpaneel aan de achterzijde te plaatsen. Sluit de flessen en omwikkel het voedsel goed.

Het potentieel van de koelkast optimaal benutten

- Zet enkel koude of lauwe etenswaren in het compartiment
- Bedenk dat gekookt voedsel niet langer duurt dan rauw voedsel.
- Sla geen vloeistoffen op in open containers: ze verhogen de vochtigheidsgraad in de koelkast en veroorzaken condensvorming.

COMPARTIMENT 3 IN 1 ZONE*

Dit is de nieuwe bak met maximale flexibiliteit om uw etenswaren op excellente wijze te bewaren.

-bewaren van vlees, vis en kwetsbaar voedsel;
-snel koelen van heet voedsel van 70°C tot 3°C en van andere verse etenswaren en restjes

-ontdooien op lage temperatuur (het remt de verspreiding van micro-organismen).

Onder normale omstandigheden kunt u de temperatuur van 0°C krijgen wanneer de temperatuur van het koelkastvak is ingesteld op ongeveer 4°C.

Als u de koelkasttemperatuur verlaagt, verlaagt u ook de temperatuur van het KOELcompartiment.

SCHAPPEN:

Vanwege de speciale geleiders zijn de schappen uitneembaar en is de hoogte instelbaar, waardoor grote bakken en voedsel eenvoudig opgeslagen kunnen worden. De hoogte kan ingesteld worden zonder het schap volledig uit te nemen. (zie schets).

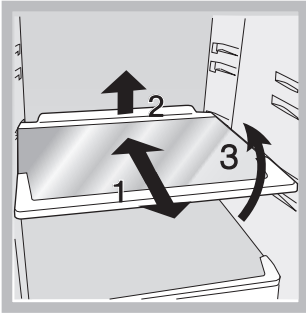

TEMPERATUURlampje*: voor het vaststellen van de koelste plek in de koelkast.

1. Controleer of er duidelijk OK op het lampje verschijnt (zie schets).



2. Als het woord "OK" niet verschijnt, betekent dit dat de temperatuur te hoog is: stel de KOELKASTTEMPERATUUR in op een koudere waarde en wacht vervolgens 10 uren tot de temperatuur stabiel wordt.
3. Controleer het controlelampje opnieuw: stel eventueel opnieuw af volgens de eerste procedure. Als er grote hoeveelheden voedsel zijn toegevoegd, of als de koelkastdeur vaak is geopend, is het normaal dat het lampje geen OK aangeeft. Wacht tenminste 10 uren voordat u de KOELKASTtemperatuur instelt op een koudere waarde.

Het potentieel van de vriezer optimaal benutten

- Vries voedsel dat aan het ontdooien is of al ontdooid is niet opnieuw in. Dat voedsel moet worden bereid en opgegeten (binnen 24 uren).
- Verse etenswaren die moeten worden ingevroren mogen reeds ingevroren etenswaren niet raken; ze moeten in de lagere VRIEZER en OPSLAGCOMPARTIMENT geplaatst worden dat de beste invriessnelheid heeft.
- Om verse etenswaren zo goed en veilig mogelijk in te vriezen schakelt u de SUPER-functie in 24 uren voordat u de etenswaren in de vriezer legt. Nadat u de etenswaren erin heeft gelegd, schakelt u de SUPER-functie opnieuw in; het wordt na 24 uren automatisch uitgeschakeld;
- Plaats geen glazen flessen met vloeistoffen erin die met een kurk of hermetisch zijn afgesloten in de vriezer want ze kunnen breken.
- De maximale hoeveelheid voedsel die dagelijks kan worden ingevroren staat vermeld op het plaatje met de technische kenmerken links onderaan in het koelkastcompartiment (bijvoorbeeld: 2 kg/24 h).

! Om te voorkomen dat de luchtcirculatie in het diepvriescompartiment wordt geblokkeerd, wordt aanbevolen om de ventilatieopeningen niet af te dekken met voedsel of bakjes.

! Open de deur niet tijdens het invriezen.

! Als er een stroomuitval of een storing is, doe de vriezerdeur dan niet open. Dat helpt de temperatuur in de vriezer te behouden en zorgt ervoor dat etenswaren tenminste 12-18 uren worden geconserveerd.

! Om de ruimte in uw vriezer te vergroten kunt u laden (en kleppen, als nuttig) uit hun gleuven nemen en het voedsel rechtstreeks op de voorziene schappen leggen.

Onderhoud en reiniging**Het apparaat uitschakelen**

Tijdens het reinigen en onderhouden moet het apparaat losgekoppeld worden van de stroomtoevoer:

1. Druk op de AAN/UIT-knop om het apparaat uit te schakelen
2. Haal de stekker van het apparaat uit het stopcontact

Het apparaat schoonmaken

- De externe en interne gedeelten en de rubberen afdichtingen kunnen gereinigd worden met een spons en lauw water met natriumbicarbonaat of een neutrale zeep. Gebruik geen oplosmiddelen, schuurmiddelen, bleekmiddelen of ammoniak.
- De uitneembare accessoires kunnen in warm water en zeep of afwasmiddel ondergedompeld worden. Spoel ze en droog ze zorgvuldig af.
- De achterzijde van het apparaat kan bedekt worden met stof dat u voorzichtig verwijderd met een stofzuiger ingesteld op mediumvermogen. Het apparaat moet uitgeschakeld worden en de stekker moet uitgetrokken worden alvorens het apparaat te reinigen.

Schimmel en nare luchtjes voorkomen

- Het apparaat is gemaakt van geurloze, hygiënische materialen. Om de koelkast geurvrij te houden en vlekkenvorming te voorkomen moet voedsel altijd goed afgedekt of ingepakt worden.
- Als u het apparaat lange tijd wenst uit te zetten, maakt u de binnenkant schoon en laat u de deuren openstaan.

Led * vervangen

De ledverlichting zorgt dankzij het krachtige diffuse licht voor een goed zicht op alle etenswaren. Als de ledverlichting moet worden vervangen, neemt u contact op met de Technische Service.

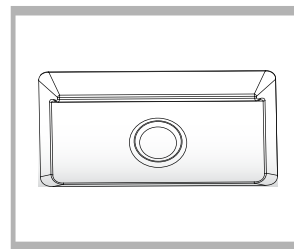
**De gloeilamp * vervangen**

Om de gloeilamp in het koelkastcompartiment te vervangen trekt u de stekker uit het stopcontact. Volg de onderstaande instructies. U bereikt de gloeilamp door de afdekplaat te verwijderen zoals getoond op de schets. Vervang het door een gelijkaardige gloeilamp met een vermogen dat binnen het bereik aangeduid op de afdekplaat ligt.

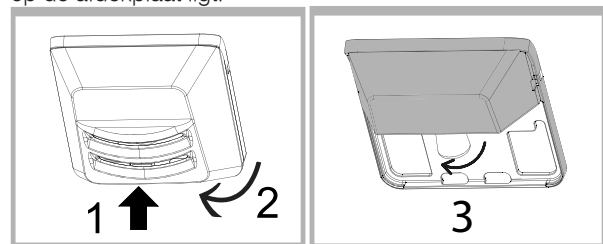

Voorzorgsmaatregelen en tips

! Het apparaat is ontworpen en geproduceerd in overeenstemming met de internationale veiligheidsnormen. De onderstaande waarschuwingen worden om veiligheidsredenen vermeld en dienen zorgvuldig te worden gelezen.

Dit apparaat is conform de volgende Europese Richtlijnen:

- 73/23/EEG van 19/02/73 (Laagspanning) en daaropvolgende wijzigingen;
- 89/336/EEG van 03.05.89 (Elektromagnetische compatibiliteit) en daaropvolgende wijzigingen;
- 2002/96/EG.



Algemene veiligheid

- Het apparaat is ontworpen voor huishoudelijk gebruik in de woning en is niet bedoeld voor commercieel of industrieel gebruik.
- Het apparaat dient te worden gebruikt voor het opslaan en invriezen van voedingsproducten door uitsluitend volwassenen en in overeenstemming met de instructies in deze handleiding.
- Het apparaat mag niet buitenshuis geïnstalleerd worden, ook niet in overdekte zones. Het is bijzonder gevaarlijk het apparaat bloot te stellen aan regen en storm.
- Raak het apparaat niet aan wanneer u blootsvoets bent, of wanneer u natte of vochtige handen en voeten hebt.
- Raak de interne koelelementen niet aan: dat kan uw huid beschadigen of vrieswonden veroorzaken.
- Wanneer u het apparaat loskoppelt van het stroomnet, dient u altijd de stekker uit het stopcontact van het stroomnet te trekken, trek niet aan de kabel.
- Schakel altijd het apparaat uit voordat u reinigt en onderhoud uitvoert en koppel het los van de stroomtoevoer. -Het volstaat niet om het apparaat uit te schakelen (met de AAN/UIT-knop) om alle elektrisch contact te elimineren.
- In geval van storingen mag u in geen geval proberen om het apparaat zelf te repareren. Reparaties uitgevoerd door ondeskundige personen kunnen letsels of latere storingen van het apparaat veroorzaken.
- Gebruik geen scherpe of gepunte gereedschappen of elektrische werktuigen - andere dan het door de fabrikant aanbevolen type - in de opslagcompartimenten van ingevroren voedsel.
- Steek geen ijsblokjes direct van de vriezer in uw mond.
- Dit apparaat mag niet worden gebruikt door personen (inclusief kinderen) met verminderde fysieke, sensorische of mentale vermogens of gebrek aan ervaring en kennis, tenzij ze onder toezicht staan van of instructies over het gebruik van het apparaat hebben ontvangen van een persoon die verantwoordelijk is voor hun veiligheid. Jonge kinderen moeten onder toezicht worden gehouden om ervoor te zorgen dat ze niet spelen met het apparaat.
- Houd het verpakkingsmateriaal buiten het bereik van kinderen! Het kan gevaar van verstikking veroorzaken.

Afdanken

- Neem de plaatselijke milieunormen in acht wanneer u het verpakkingsmateriaal afvoert voor recycling.
- De Europese Richtlijn 2012/19/EU inzake Afdankte elektrische en elektronische apparaten (AEEA) schrijft voor dat oude elektrische huishoudapparaten niet mogen worden afgevoerd met het normale niet-gesorteerde gemeentelijk afval. Oude apparaten dienen afzonderlijk te worden ingezameld om de terugwinning en recycling van de materialen die ze bevatten te optimaliseren en de impact op de volksgezondheid en het milieu te beperken. Het symbool met de doorgestreepte "vuilnisbak

op wielen" op het product herinnert u eraan dat het afgedankte apparaat afzonderlijk moet worden ingezameld. Consumenten dienen contact op te nemen met de plaatselijke instantie of de verkoper voor informatie inzake de correcte wijze van afdanken van hun oude apparaat.

Milieuvriendelijkheid en milieubehoud

- Installeer het apparaat in een frisse en goed geventileerde ruimte. Zorg ervoor dat het beschermd is tegen direct zonlicht en plaats het niet in de buurt van warmtebronnen.
- Laat de deur nooit lang openstaan of open de deur niet te vaak, zodat u energie bespaart.
- Vul het apparaat niet met te veel etenswaren: koude lucht moet vrij kunnen circuleren tussen de etenswaren om ze correct te conserveren. Als circulatie wordt verhinderd, zal de compressor continu werken.
- Zet geen levensmiddelen in de koelkast die nog warm zijn. De interne temperatuur zal stijgen en doet de compressor harder werken en meer energie verbruiken.
- Ontdooi het apparaat als ijs ontstaat (zie **Onderhoud**). Een dikke ijslaag maakt de koude-overdracht naar voedingsmiddelen moeilijker en veroorzaakt een hoger energieverbruik.

Probleemoplossing

Als het apparaat niet werkt, zoekt u eerst een oplossing in de onderstaande lijst alvorens de Servicedienst te bellen (zie Service).

De interface staat uit.

- De stekker steekt niet in het stopcontact, of is niet krachtig genoeg om contact te maken, of er is geen stroom in het huis.

De motor start niet.

- Het apparaat is voorzien van een motorbeveiligingsbediening (zie **Start en gebruik**).

a) Er wordt een alarm geactiveerd.

a) De koelkastdeur bleef langer dan twee minuten openstaan (de zoemer valt stil wanneer u de deur sluit) of de correcte uitschakelprocedure werd niet gevolgd (zie **Onderhoud**).

De koelkast en de vriezer koelen niet goed.

- De deuren sluiten niet goed of de afdichtingen zijn beschadigd.
- De deuren worden te vaak geopend.
- De KOELKASTTEMPERATUUR is niet juist (zie Beschrijving).
- De koelkast of de vriezer zijn te vol.

Het voedsel in de koelkast begint te bevriezen.

- De KOELKASTTEMPERATUUR is niet juist (zie Beschrijving).
- Het voedsel raakt de achterwand van de koelkast.

De motor werkt onafgebroken.

- De SUPER-toets is ingedrukt: het gele SUPER-lampje brandt (zie Beschrijving).
- De deur wordt niet goed gesloten of wordt continu geopend.
- De omgevingstemperatuur is zeer hoog.

Het apparaat maakt veel geluid.

- Het apparaat is niet op een horizontaal oppervlak geïnstalleerd (zie **Installatie**).
- Het apparaat is geïnstalleerd tussen kasten die trillen en geluid maken.
- Het interne koelmiddel maakt een zacht geluid ook wanneer de compressor uitstaat. Dit is geen defect, dit is normaal.

De achterwand van de koelkastunit is bedekt met ijs of waterdruppels

- Dat geeft aan dat het apparaat normaal werkt.

* Varieert in aantal en/of positie, alleen voor bepaalde modellen verkrijgbaar.

Instalación

! Lea atentamente las instrucciones. contienen información importante sobre la instalación, sobre el uso y sobre la seguridad.
! Es importante conservar este manual para poder consultarlo cuando sea necesario. En caso de venta, cesión o traslado, verifique que permanezca junto al aparato para informar al nuevo propietario sobre su funcionamiento y sobre las precauciones durante su uso.

Colocación y conexión

Colocación

1. Coloque el aparato en un ambiente bien aireado y seco.
2. No obstruya las rejillas posteriores de ventilación. el compresor y el condensador emiten calor y requieren una buena aireación para funcionar bien y limitar el consumo eléctrico.
3. Deje una distancia mínima de 10 cm. entre la parte Superior del aparato y los muebles situados encima y de 5 cm., como mínimo, entre los costados y los muebles o paredes laterales.
4. Coloque el aparato lejos de fuentes de calor (luz solar directa, cocina eléctrica, etc.)

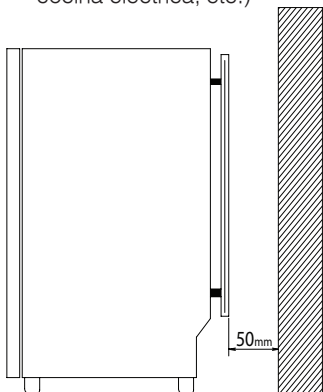

Nivelación

1. Instale el aparato sobre un piso plano y rígido.
2. Si el piso no fuera perfectamente horizontal, compense los desniveles atornillando o desatornillando las patas delanteras.

Conexión eléctrica

Después de su transporte, coloque el aparato verticalmente y espere 3 horas como mínimo antes de conectarlo a la red eléctrica. Antes de enchufarlo a la toma de corriente, controle que:

- la toma posea la conexión a tierra y que sea conforme a la ley.
- el enchufe sea capaz de soportar la carga máxima de potencia de la máquina
- la tensión de alimentación esté comprendida entre los valores indicados en la placa de características ubicada abajo a la izquierda (p. ej. 220-240V).
- la toma sea compatible con el enchufe del aparato. Si no fuera así, solicite la sustitución del enchufe a un técnico autorizado (ver Asistencia). no utilice prolongaciones ni conexiones múltiples.

! Una vez instalado el aparato, el cable eléctrico y la toma de corriente deben ser fácilmente accesibles.

! El cable no debe sufrir pliegues ni compresiones.

! El cable debe ser revisado periódicamente y sustituido sólo por técnicos autorizados (ver Asistencia).

! La empresa declina toda responsabilidad en los casos en que no hayan sido respetadas estas normas.

* La cantidad y/o su ubicación pueden variar, se encuentra solo en algunos modelos.

Puesta en funcionamiento y uso

Poner en marcha el aparato

! Antes de iniciar el aparato, siga las instrucciones de instalación (consulte Instalación).

! Antes de conectar el aparato, limpie bien los compartimentos y accesorios con agua tibia y bicarbonato.

! Las modalidades electrónicas están equipadas con un interruptor de protección del motor que no pone en marcha el compresor hasta 8 minutos después de encender el aparato. Esto sucede también después de cada interrupción de la alimentación eléctrica, voluntaria o involuntaria (black out).

1. Enchufe el aparato y compruebe que el indicador de **TEMPERATURA DEL FRIGORÍFICO** se enciende. Si el indicador no se enciende, pulse el botón de Encendido/ Apagado.
2. Configure la **TEMPERATURA DEL FRIGORÍFICO** ajustándola en un valor medio. Pasadas unas horas podrá introducir alimentos en el frigorífico.

Sistema de enfriamiento

No Frost

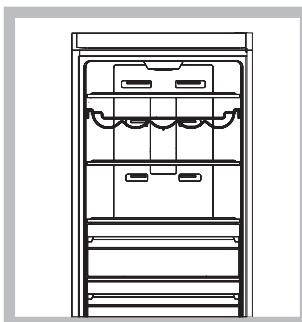

El sistema No Frost administra un flujo continuo de aire frío que recoge la humedad e impide la formación de hielo y escarcha. en el compartimento frigorífico mantiene el justo nivel de humedad y, gracias a la ausencia de escarcha, preserva las cualidades originales de los alimentos; en el compartimento congelador evita la formación de hielo volviendo innecesarias las operaciones de descongelación y evitando que los alimentos se peguen entre sí. No introduzca alimentos o recipientes en contacto directo con la pared refrigerante posterior porque se pueden obstruir los orificios de aireación y facilitar la formación de condensación. Cierre las botellas y envuelva los alimentos.

Uso óptimo del frigorífico

- Introduzca solamente alimentos fríos o tibios
- Recuerde que los alimentos cocinados no duran más que los alimentos crudos.
- No introduzca recipientes destapados con líquidos: produciría un aumento de humedad con la consiguiente formación de condensado.

COMPARTIMIENTO ZONA 3 EN 1 *

Esta es la nueva caja, que ofrece máxima flexibilidad con el fin de guardar sus alimentos de una forma excelente.

-conservar carne, pescado y comida delicada;

- enfriamiento rápido de comida caliente de 70°C a 3°C y de otros alimentos frescos y las sobras

- descongelación a baja temperatura (que inhibe la proliferación de microorganismos).

Puede obtener la temperatura de 0°C, en condiciones normales, mientras la temperatura del compartimento del frigorífico es de aproximadamente 4°C.

Al disminuir la temperatura del frigorífico también se disminuye la temperatura del compartimento de REFRIGERACIÓN.

ESTANTES:

Son extraíbles y su altura es regulable gracias a las guías especiales se utilizan para introducir recipientes o alimentos de gran tamaño. Para regular la altura no es necesario extraer los estantes completamente. (ver la figura),

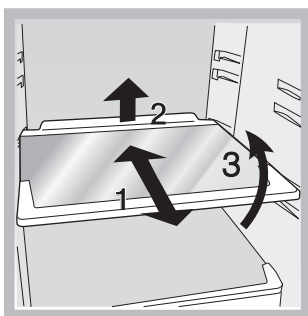

Indicador de **TEMPERATURA***: para individualizar la zona más fría del frigorífico.

1. Controle que en el indicador se destaque en forma evidente OK (ver la figura).



2. Si no aparece la palabra «OK», esto significa que la temperatura establecida es demasiado alta: ajuste la **TEMPERATURA DEL FRIGORÍFICO** en un valor más frío y espere 10 horas hasta que la temperatura se estabilice.
3. Controle nuevamente el indicador: si es necesario, realice una nueva regulación. Si se han introducido grandes cantidades de alimentos o si se ha abierto frecuentemente la puerta del frigorífico, es normal que el indicador no marque OK. Espere al menos 10 horas antes de ajustar la temperatura del **FRIGORÍFICO** en un valor más frío.

Uso óptimo del congelador

- No vuelva a congelar alimentos que se están por descongelar o descongelados. dichos alimentos deben ser previamente cocinados para ser consumidos (dentro de las 24 horas).
 - Los alimentos frescos que desee congelar no deben ponerse en contacto con los que ya estén congelados; debe colocarlos en el compartimento inferior de **CONGELADOR** y **CONSERVACIÓN**, que ofrece el mejor tiempo de congelación.
 - Para congelar los alimentos de una manera correcta y segura es necesario activar la función **SUPER** 24 horas antes de introducir los alimentos en el congelador. Una vez que se introducen los alimentos, es necesario activar nuevamente la función **SUPER**; que se desactivará automáticamente pasadas 24 horas;
 - No coloque en el congelador botellas de vidrio que contengan líquidos, tapadas o cerradas herméticamente porque podrían romperse.
 - La cantidad máxima diaria de alimentos por congelar está indicada en la placa de características ubicada en el compartimento del frigorífico abajo a la izquierda (por ejemplo: 2Kg/24h).
- ! Para evitar obstaculizar la circulación de aire en el interior del compartimento del congelador, se recomienda no obstruir los orificios de aireación con alimentos o recipientes.
- ! Evite abrir la puerta durante la congelación.
- ! Cuando se produzca una interrupción de corriente o una avería, no abra la puerta del congelador. de este modo, los alimentos congelados se conservarán sin alteración durante aproximadamente 12-18 horas.

! Para conseguir más espacio en su congelador, puede retirar cualquier cajón (y las tapas, si lo considera oportuno) e introducir los alimentos directamente en los estantes.

Mantenimiento y cuidados**Cortar la corriente eléctrica**

Durante los trabajos de limpieza y mantenimiento, es necesario aislar el aparato de la red de alimentación eléctrica:

1. Pulse el botón Encendido/Apagado para apagar el dispositivo
2. Desenchufe el aparato

Limpiar el aparato

- Las partes externas, las partes internas y las juntas de goma se pueden limpiar con una esponja empapada en agua tibia y bicarbonato sódico o jabón neutro. No utilice disolventes, productos abrasivos, lejía o amoníaco.
- Los accesorios extraíbles se pueden colocar en remojo en agua caliente y jabón o detergente para platos. Enjuáguelos y séquelos con cuidado.
- La parte posterior del aparato tiende a cubrirse de polvo que se puede eliminar. después de haber apagado y desenchufado el aparato, utilizando con delicadeza la boca de la aspiradora y trabajando con una potencia media.

Evitar la formación de moho y malos olores

- El aparato está fabricado con materiales higiénicos que no transmiten olores. Para mantener esta característica es necesario que los alimentos estén siempre protegidos y bien cerrados. Esto evitará también la formación de manchas.
- Si se debe apagar el aparato por un largo período, limpie su interior y deje las puertas abiertas.

Remplazar la luz LED*

La iluminación LED, gracias a la potente luz difusa, permite una visión clara de cada alimento. Si necesita reemplazar la luz LED, póngase en contacto con el Servicio Técnico.

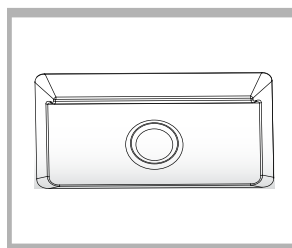
**Sustituir la bombilla ***

Para sustituir la bombilla de iluminación del compartimento frigorífico, desenchufe el aparato. Siga las instrucciones que se dan a continuación.

Acceda a la lámpara quitando la protección como se indica en la figura. Sustitúyala con otra bombilla con una potencia igual a la indicada en la protección.

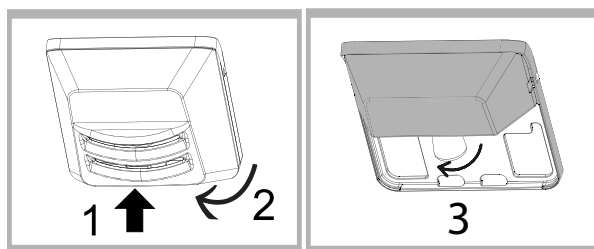

Precauciones y consejos

! El aparato ha sido proyectado y fabricado en conformidad con las normas internacionales sobre seguridad. Estas advertencias se suministran por razones de seguridad y deben ser leídas atentamente.

Este aparato es conforme con las siguientes Directivas Comunitarias:
- 73/23/CEE del 19/02/73 (Baja Tensión) y sucesivas modificaciones;
- 89/336/CEE del 03/05/89 (Compatibilidad Electromagnética) y sucesivas modificaciones;
- 2002/96/CE.



Seguridad general

- El aparato ha sido pensado para un uso de tipo no profesional en el interior de una vivienda.
- El aparato debe ser utilizado para conservar y congelar alimentos sólo por personas adultas y según las indicaciones contenidas en este manual.
- El aparato no se debe instalar al aire libre ni siquiera si el lugar está protegido debido a que es muy peligroso dejarlo expuesto a la lluvia y tormentas.
- No toque el aparato estando descalzo o con las manos o pies mojados o húmedos.
- No toque las piezas refrigerantes internas: esto podría causar abrasiones en la piel o quemaduras.
- No desenchufe el aparato tirando del cable sino sujetando el enchufe.
- Es necesario desenchufar el aparato antes de realizar operaciones de limpieza y de mantenimiento. -Para eliminar todos los contactos eléctricos no basta con apagar el dispositivo (con el botón de Encendido/Apagado).
- En caso de avería, bajo ninguna circunstancia debe intentar reparar el aparato usted mismo. Las reparaciones llevadas a cabo por personas sin experiencia podrían provocar lesiones o un mal funcionamiento del aparato.
- En el interior de los compartimentos de conservación de alimentos congelados, no utilice utensilios cortantes o con punta ni aparatos eléctricos, que no sean los recomendados por el fabricante.
- No introduzca en su boca cubitos apenas extraídos del congelador.
- Este aparato no puede ser utilizado por personas (incluidos los niños) con capacidades físicas, sensoriales o mentales disminuidas o sin experiencia, salvo que estén supervisadas o instruidas sobre el uso del aparato por una persona responsable de su seguridad. Los niños deberían ser controlados para garantizar que no jueguen con el aparato.
- Los embalajes no son juguetes para los niños! Puede provocar riesgo de ahogamiento o asfixia.

Eliminación

- Eliminación del material de embalaje: respete las normas locales, de esta manera los embalajes podrán ser reutilizados.
- En base a la Norma europea 2012/19/UE de Residuos de aparatos Eléctricos y Electrónicos (RAEE), los electrodomésticos viejos no pueden ser desechados en los contenedores municipales habituales. Los aparatos antiguos tienen que ser recogidos selectivamente para optimizar la recuperación y reciclado de los componentes y materiales que los constituyen, y reducir el impacto en la salud humana y el medioambiente. El símbolo del cubo de basura tachado se marca sobre todos los productos para recordar al consumidor la obligación de separarlos para la recogida selectiva. El consumidor debe contactar con la autoridad local o con el vendedor para informarse en relación a la correcta eliminación de su aparato viejo.

Ahorrar y respetar el medio ambiente

- Instale el aparato en un ambiente fresco y bien aireado. protéjalo de la exposición directa a los rayos solares y no lo coloque cerca de fuentes de calor.
- Para introducir o extraer los alimentos, abra las puertas del aparato el menor tiempo posible. Cada apertura de las puertas produce un notable gasto de energía.
- No llene con demasiados alimentos el aparato: para una buena conservación, el frío debe poder circular libremente. Si se impide la circulación, el compresor trabajará continuamente.
- No introduzca alimentos calientes. elevarían la temperatura interior obligando al compresor a un mayor trabajo con un gran gasto de energía eléctrica.
- Descongele el aparato si se formara hielo (ver Mantenimiento), una espesa capa de hielo vuelve más difícil la cesión de frío a los alimentos y hace que aumente el consumo de energía.

Resolución de problemas

Si el aparato no funciona, antes de llamar para solicitar Asistencia (consulte Asistencia), busque una solución en la lista siguiente.

La interfaz está apagada.

- El cable no está conectado a la salida o no tiene la potencia suficiente para tomar contacto; no hay suministro eléctrico en la casa.

El motor no arranca.

- El aparato posee un control que lo protege contra sobrecargas (consulte Puesta en funcionamiento y uso).

a) Suena la alarma.

- a) La puerta del frigorífico ha permanecido abierta durante más de dos minutos (el timbre dejará de sonar cuando cierre la puerta) o no se ha seguido el procedimiento de apagado correcto (consulte Mantenimiento).

El frigorífico y el congelador enfrían poco.

- Las puertas no cierran bien o las juntas están dañadas.
- Las puertas se abren demasiado frecuentemente.
- La TEMPERATURA DEL FRIGORÍFICO no es correcta (consulte Descripción).
- El frigorífico o el congelador se han llenado excesivamente.

En el frigorífico los alimentos se congelan.

- La TEMPERATURA DEL FRIGORÍFICO no es correcta (consulte Descripción).
- Los alimentos están en contacto con la pared posterior del frigorífico.

El motor funciona continuamente.

- Se ha pulsado el botón SUPER: el indicador amarillo SUPER está encendido (consulte Descripción).
- La puerta no está bien cerrada o se abre continuamente.
- La temperatura externa es muy alta.

El aparato hace mucho ruido.

- El aparato no fue instalado en un lugar plano (consulte Instalación).
- El aparato ha sido instalado entre muebles u objetos que vibran y producen ruidos.
- El gas refrigerante interior produce un ligero ruido aún cuando el compresor está detenido. no es un defecto, es normal.

La pared posterior del frigorífico está cubierta de escarcha o gotas de agua

- Esto es señal de que el aparato funciona con normalidad.

* La cantidad y/o su ubicación pueden variar, se encuentra solo en algunos modelos.

Postavljanje

! Prije puštanja novog uređaja u rad pažljivo pročitajte ove upute. Sadrže važne informacije za sigurnu upotrebu, postavljanje i održavanje uređaja.

! Upute zadržite radi budućih referenci. Predajte ih eventualnim budućim vlasnicima uređaja.

Namještanje i priključivanje

Namještanje

1. Uređaj postavite na suho mjesto s dobrom ventilacijom.
2. Ne zaklanjajte rešetke stražnjeg ventilatora. Kompresor i kondenzator ispuštaju toplinu i treba im dobra ventilacija za ispravan rad i uštedu energije.
3. Ostavite prostor od najmanje 10 cm između gornjeg dijela uređaja i namještaja koji se nalazi iznad njega i najmanje 5 cm između stjenki i namještaja/zidova.
4. Postavite uređaj dalje od izvora topline (izravna sunčeva svjetlost, električna kuhinja itd.)

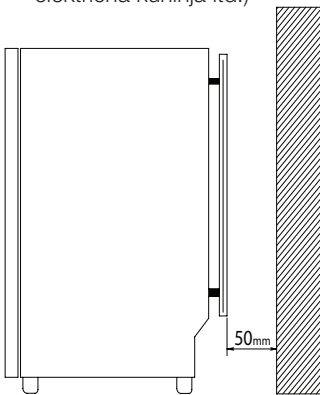

Poravnavanje

1. Uređaj postavite na ravnu i tvrdu površinu.
2. Ako pod nije svršeno ravan, hladnjak podesite tako da zategnete ili otpustite prednje nožice.

Električna spajanja

Nakon prijevoza uređaja, stavite ga u uspravan položaj i pričekajte najmanje 3 sata prije priključivanja na električnu mrežu. Prije umetanja utikača u električnu utičnicu provjerite:

- je li uređaj uzemljen i je li utikač u skladu s propisima.
- može li utičnica podnijeti maksimalnu snagu uređaja,
- je li napon u rasponu vrijednosti navedenih na podatkovnoj pločici na donjem lijevom dijelu (npr. 220 – 240 V).
- je utičnica kompatibilna s utikačem uređaja. Ako utičnica nije kompatibilna s utikačem, zatražite od ovlaštenog tehničara da je zamijeni (pogledajte Pomoć). Nemojte koristiti produžne kabele niti višestruke utičnice.

! Nakon postavljanja uređaja kabel napajanja i električne utičnice moraju biti lako dostupne.

! Kabel se ne smije savijati niti pritisnuti.

! Samo ovlašteni tehničari moraju redovito provjeravati i zamjenjivati kabel (pogledajte Pomoć).

! Produvač otklanja svaku odgovornost u slučaju da se te sigurnosne mjere ne poštuju.

Pokretanje i upotreba

Pokretanje uređaja

! Prije pokretanja uređaja slijedite uputa za postavljanje (pogledajte Postavljanje).

! Prije priključivanja uređaja očistite odjeljke i dodatnu opremu mlakom vodom sa sodom bikarbonom.

! Elektroničke verzije opremljene su prekidačem za zaštitu motora koji napaja kompresor samo tijekom 8 minuta nakon pokretanja. Kompresor se tako pokreće nakon svakog prekida električnog napajanja, namjernog ili slučajnog (nestanak struje).

1. Spojite utikač i provjerite uključuje li se indikator **TEMPERATURE HLADNJAKA**. Ako indikator ostaje isključen, pritisnite gumb za uključivanje/isključivanje ON/OFF.
2. Postavite **TEMPERATURU HLADNJAKA** na prosječnu vrijednost. Nakon nekoliko sati namirnice možete staviti u hladnjak.

Sustav hlađenja

No Frost

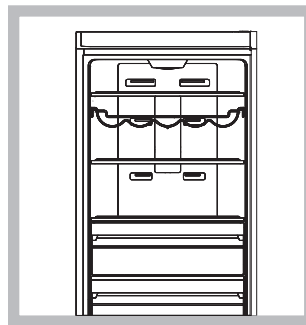

Sustav No Frost omogućuje neprestano kruženje hladnog zraka radi prikupljanja vlage i sprječavanja stvaranja leda iinja. Sustav održava optimalnu razinu vlage u odjeljku čuvajući originalnu kvalitetu namirnica, sprječava ljepljenje namirnica i omogućujući da odmrzavanje postane stvar iz prošlosti. Čelije za prozračivanje nemojte blokirati postavljajući namirnice ili spremnike u izravan doticaj sa stražnjom stjenkom. Zatvarajte boce, a namirnice čvrsto umotavajte.

Upotreba hladnjaka u njegovom punom kapacitetu

- U odjeljak stavljajte samo hladne ili mlake namirnice
- Zapamtite da kuhane namirnice ne traju dulje od sirovih.
- Tekućine ne spremajte u otvorenim spremnicima: to će povećati vlažnost u hladnjaku i prouzročiti stvaranje kondenzacije.

ODJELJAK PODRUČJA 3 u 1*

To je novo kućište koje omogućuje maksimalnu fleksibilnost za izvrstan način odlaganja namirnica.

– odlaganje mesa, ribe i osjetljivih namirnica;
– brzo hlađenje vrućih jela i ostalih svježih namirnica i ostataka sa 70 °C na 3 °C

– odmrzavanje na niskoj temperaturi (time se blokira širenje mikroorganizama).

Temperaturu od 0 °C možete u uobičajenim uvjetima postići kada je temperatura u hladnjaku približno 4 °C.

Smanjivanjem temperature hladnjaka smanjujete i temperaturu odjeljka za HLAĐENJE.

* Varira po broju i/ili položaju, dostupno na određenim modelima.

POLICE:

Zahvaljujući posebnim vodilicama police se mogu uklanjati i podešavati prema visini što omogućuje lako pohranjivanje velikih spremnika i namirnica. Visina se može podesiti, a da se policica ne mora potpuno skinuti. (pogledajte shematski prikaz),

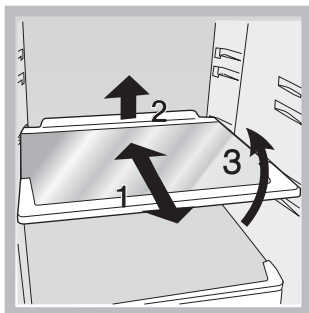

svjetlo indikatora **TEMPERATURE***: za prepoznavanje najhladnijeg područja u hladnjaku.

1. Provjerite prikazuje li se jasno OK na svjetlu indikatora (pogledajte shematski prikaz).



- Ako se riječ „OK“ ne pojavljuje, to znači da je temperatura previsoka: postavite TEMPERATURU HLADNJAKA na hladniju vrijednost i pričekajte 10 sati dok temperatura ne postane stabilna.
- Ponovno provjerite svjetlo indikatora: prema potrebi ponovno ga podesite prema početnom postupku. Ako se dodaju velike količine namirnica ili ako se vrata hladnjaka prečesto otvaraju, normalno je da indikator ne prikazuje OK. Pričekajte najmanje 10 sati prije no što temperaturu HLADNJAKA postavite na hladniju vrijednost.

Upotreba zamrzivača u njegovom punom kapacitetu

- Nemojte nikada ponovno zamrzavati namirnice koje se odmrzavaju ili one koje su već odmrznute. Te se namirnice moraju skuhati i pojesti (u roku od 24 sata).
- Svježe namirnice koje treba zamrznuti ne smiju doći u doticaj s namirnicama koje su već zamrznute; Trebaju se staviti u donji dio ZAMRZIVAČA i odjeljak za ODLAGANJE koji omogućuju veću brzinu zamrzavanja.
- Za zamrzavanje svježih namirnica na najbolji i najsigurniji način uključite funkciju SUPER 24 sati prije stavljanja namirnica u zamrzivač. Nakon postavljanja namirnica u unutrašnjost ponovno uključite funkciju SUPER; Automatski će se isključiti nakon 24 sata;
- Začepljene ili hermetički zatvorene staklene boce s tekućinama ne stavljajte u zamrzivač jer bi mogle puknuti.
- Maksimalna količina namirnica koja se dnevno može zamrznuti navedena je na pločici s tehničkim karakteristikama na donjem lijevom dijelu hladnjaka (na primjer: 2kg/24 h).

! Kako bi se izbjeglo blokiranje kruženja zraka u zamrzivaču preporučuje se da otvore za ventilaciju ne zatvarate namirnicama ili spremnicima.

! Tijekom zamrzavanja ne otvarajte vrata.

! Ako dođe do nestanka struje ili pojave neispravnosti, ne otvarajte vrata zamrzivača. Time će se omogućiti održavanje temperature u zamrzivaču čime se jamči održavanje namirnica za najmanje 12 – 18 sati.

! Kako biste dobili više prostora u zamrzivaču možete izvaditi ladice (i vratašca ako postoje) iz njihovih utora i postaviti namirnice izravno na isporučene police.

Čišćenje i održavanje

Isključivanje uređaja

Tijekom zahvata čišćenja i održavanja obavezno isključite uređaj iz električne mreže:

- Pritisnite gumb za uključivanje/isključivanje ON/OFF za isključivanje uređaja.
- Izvučite utikač iz utičnice

Čišćenje uređaja

- Vanjski i unutarnji dijelovi kao i gumene brtve mogu se čistiti spužvom natopljenu mlakom vodom sa sodom bikarbonom ili neutralnim sapunom. Ne upotrebljavajte otapala, abrazivna sredstva, izbjeljivače ili amonijak.
- Dodatna oprema koja se može ukloniti može se potopiti u toplu vodu sa sapunom ili deterdžentom za pranje suđa. Isperite je i pažljivo osušite.
- Na stražnjem dijelu uređaja može doći do nakupljanja prašine koja se može ukloniti pažljivom upotrebom crijeva usisavača postavljenog na srednju razinu snage. Prije čišćenja uređaja on se mora isključiti i utikač se mora iskopčati.

Izbjegavanje plijesni i neugodnih mirisa

- Uređaj je izrađen od higijenskih materijala bez mirisa. Kako bi se održao hladnjak bez mirisa i spriječio stvaranje mrlja, namirnice uvijek treba pravilno poklopiti ili omotati.
- Ako uređaj želite na dulje vrijeme isključiti, očistite unutrašnjost i ostavite vrata otvoreni.

Zamjena LED* žarulje

LED svjetlo zahvaljujući svojem snažnom difuznom osvjetljenju omogućuje jasan prikaz svake namirnice. Ako trebate zamijeniti LED žarulju, obratite se servisu.

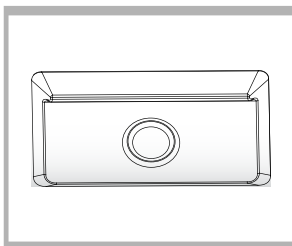

Zamjena žarulje*

Kada mijenjate žarulju u hladnjaku, utikač iskopčajte iz električne utičnice. Slijedite upute u nastavku.

Žarulji pristupite tako da pokrov skinete na način naveden na shematskom prikazu. Zamijenite je sličnom žaruljom u rasponu snage navedenom na pokrovu.

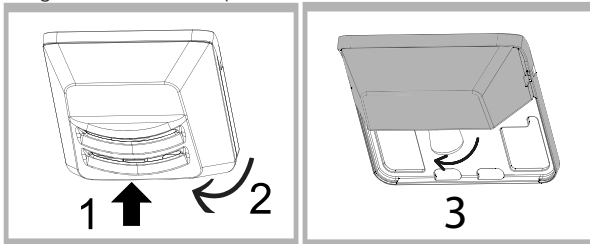

Mjere opreza i savjeti

! Uređaj je napravljen i proizveden u skladu s međunarodnim sigurnosnim standardima. Sljedeća su upozorenja navedena zbog sigurnosnih razloga i morate ih pažljivo pročitati.

Taj je uređaj u skladu s Direktivama Unije:

- 73/23/EEZ od 19. 2. 73. (niski napon) i kasnijim izmjenama i dopunama;
- 89/336/EEZ od 3. 5. 89 (elektromagnetska kompatibilnost) i kasnijim izmjenama i dopunama;
- 2002/96/EZ.



Općenito o sigurnosti

- Uređaj je napravljen za upotrebu u domaćinstvu, u zatvorenom prostoru i nije namijenjen za komercijalnu ili industrijsku upotrebu.
- Uređaj se mora upotrebljavati za odlaganje i zamrzavanje namirnica samo od strane odraslih osoba i u skladu s uputama u ovom priručniku.
- Uređaj se ne smije postavljati na otvorenom, čak ni u natkrivenim područjima. Iznimno je opasno uređaj ostavljati izložen kiši i olujama.
- Uređaj ne dodirujte ako ste bosonogi ili s mokrim ili vlažnim rukama i nogama.
- Ne dodirujte unutarnje elemente za hlađenje: to može prouzročiti abrazije kože ili ozeblina.
- Prilikom iskopčavanja uređaja, uvijek iskopčajte utikač iz električne utičnice, nikada ne povlačite kabel.
- Prije obavljanja zahvata održavanja i čišćenja uvijek isključite uređaj i iskopčajte ga iz električnog napajanja. – Nije dovoljno isključiti uređaj (gumbom ON/OFF) kako bi se uklonili svi električni kontakti.
- U slučaju neispravnosti, ni pod kojim uvjetima ne pokušavajte sami popraviti uređaj. Popravci koje obavljaju neiskusne osobe mogu izazvati ozljede ili dodatne neispravnosti uređaja.
- U unutrašnjosti dijela za odlaganje zamrznutih namirnica ne upotrebljavajte oštar ili šiljati pribor ili električnu opremu, osim one koju preporučuje proizvođač.
- Kockice leda izvađene izravno iz zamrzivača ne stavljajte u usta.
- Uređaj nije namijenjen osobama (uključujući djecu) sa smanjenim fizičkim, osjetnim ili mentalnim sposobnostima, odnosno bez iskustva i znanja, osim ako su pod nadzorom ili ih u korištenje uređaja ne uputi osoba odgovorna za njihovu sigurnost. Djecu treba nadzirati kako bi se osiguralo da se ne igraju s uređajem.
- Čuvajte ambalažu podalje od dohvata djece! Može predstavljati opasnost od gušenja.

Odlaganje

- Pridržavajte se lokalnih normi prilikom odlaganja ambalaže za reciklažu.
- Prema europskoj Direktivi 2012/19/EU o otpadnoj električnoj i elektroničkoj opremi (WEEE) električni kućanski uređaji ne smiju se odlagati zajedno s običnim, nerazvrstanim otpadom. Stari se uređaji odvojeno prikupljaju kako bi se poboljšala oporaba i recikliranje materijala koje sadrže i smanjio utjecaj na ljudsko zdravlje i okoliš. Prekrižen simbol „kante za smeće na kotačima“ podsjeća vas na vaše obaveze da se uređaj prilikom odlaganja mora odvojeno prikupljati. Potrošači se trebaju obratiti lokalnim nadležnim tijelima ili distributerima po pitanju informacija o pravilno odlaganju starih uređaja.

Poštovanje i očuvanje okoliša

- Uređaj postavite u svježju i dobro prozračenu prostoriju. Provjerite je li zaštićen od izravne sunčeve svjetlosti i ne postavljajte ga u blizini izvora topline.
- Izbjegavajte držanje vrata predugo otvorenim ili prečesto otvaranje vrata kako biste sačuvali energiju.
- Uređaj ne punitite s prevelikom količinom namirnica: hladan zrak mora slobodno cirkulirati oko namirnica kako bi ih dobro sačuvao. Ako se cirkulacija blokira, kompresor će neprekidno raditi.
- Vruće namirnice ne stavljajte izravno u hladnjak. Unutarnja će se temperatura povećati pa će kompresor morati jače raditi i trošiti više energije.
- Uređaj odmrznite ako dođe do stvaranja leda (**pogledajte Održavanje**). Debeo sloj leda otežava prijenos hladnoće na namirnice i dovodi do veće potrošnje energije.

Rješavanje problema

Ako uređaj ne radi, prije no što pozovete Pomoć (pogledajte Pomoć), rješenje potražite na sljedećem popisu.

Sučelje je isključeno.

- Utikač nije umetnut u utičnicu ili nije dovoljno snažan za stvaranje kontakta ili u kući nema struje.

Motor se ne pokreće.

- Uređaj se isporučuje s komandom za zaštitu motora (**pogledajte Pokretanje i upotreba**).

a) Oglašava se alarm.

a) Vrata hladnjaka ostala su otvorena dulje od dvije minute (zvučni signal prestaje se oglašavati kada zatvorite vrata) ili nije poštovan pravilan postupak isključivanja (**pogledajte Održavanje**).

Hladnjak i zamrzivač ne hlade dovoljno.

- Vrata nisu pravilno zatvorena ili je brtva oštećena.
- Vrata se prečesto otvaraju.
- TEMPERATURE HLADNJAKA nije ispravna (**pogledajte Opis**).
- Hladnjak ili zamrzivač je prepunjen.

Namirnice u hladnjaku počinju se zamrzavati.

- TEMPERATURE HLADNJAKA nije ispravna (**pogledajte Opis**).
- Namirnice dodiruju stražnji dio unutarnje stjenke hladnjaka.

Motori neprestano rade.

- Pritisnut je gumb SUPER: uključen je žuti indikator SUPER (**pogledajte Opis**).
- Vrata nisu pravilno zatvorena ili se stalno otvaraju.
- Temperatura okoline je previsoka.

Uređaj stvara puno buke.

- Uređaj nije postavljen na ravnu površinu (**pogledajte Postavljanje**).
- Uređaj je postavljen između ormarića koji vibriraju i stvaraju buku.
- Rashladno sredstvo u unutrašnjosti stvara zvuk čak i kada je kompresor isključen. To nije kvar, to je uobičajeno.

Stražnja stjenka hladnjaka prekrivena je ledom ili kapljicama vode

- To pokazuje da uređaj normalno radi.

* Varira po broju i/ili položaju, dostupno na određenim modelima.

Instalacija

! Pre nego što pustite svoj novi uređaj u rad, pročitajte pažljivo ova uputstva za rad. Ona sadrže važne informacije za bezbedno korišćenje, postavljanje i negu uređaja.

! Sačuvajte ova uputstva za rad za buduću upotrebu. Prosledite ih eventualnim novim vlasnicima uređaja.

Postavljanje i povezivanje

Postavljanje

1. Uređaj postavite u dobro provetrenu prostoriju bez vlage.
2. Ne blokirajte rešetke ventilatora sa zadnje strane. Kompresor i kondenzator emituju toplotu i zahtevaju dobru ventilaciju za pravilan rad i uštedu energije.
3. Ostavite barem 10 cm prostora između gornjeg dela uređaja i bilo kog komada nameštaja koji se nalazi iznad njega, i barem 5 cm između bočnih strana i bilo kog komada nameštaja/bočnih zidova.
4. Uređaj postavite dalje od izvora toplote (direktna sunčeva svetlost, struja u kuhinji itd.)

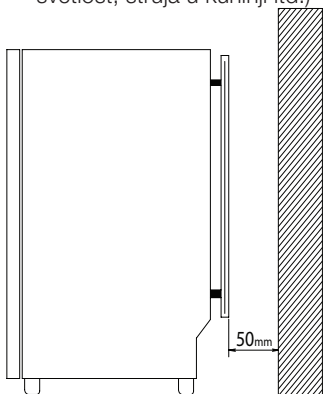

Nivelisanje

1. Postavite uređaj na ravan i čvrst pod.
2. Ako pod nije savršeno horizontalan, podesite frižider zatezanjem ili popuštanjem prednjih nožica.

Povezivanje električnih komponenti

Nakon transporta uređaja, pažljivo ga postavite uspravno i sačekajte barem 3 sata pre nego što ga povežete na električnu mrežu. Pre ubacivanja utikača u električnu utičnicu, proverite sledeće:

- Uređaj je uzemljen i utikač je u skladu sa zakonom.
- Utičnica može da izdrži maksimalnu snagu uređaja,
- Napon mora da bude u opsegu između vrednosti naznačenih na pločici sa podacima koja se nalazi sa donje leve strane frižidera (npr. 220-240 V).
- Utičnica je kompatibilna sa utikačem uređaja. Ako utičnica nije kompatibilna sa utikačem, zamolite ovlašćenog tehničara da je zameni (**pogledajte odeljak Pomoć**). Nemojte da koristite produžne kablove ili višestruke utičnice.

! Kada se uređaj postavi, kabl za napajanje i električna utičnica moraju biti lako dostupni.

! Kabl ne sme biti savijen ili sabijen.

! Potrebno je redovno proveravati kabl a zamenu sme da vrši samo ovlašćeni tehničar (pogledajte odeljak Pomoć).

! Proizvođač se odriče svake odgovornosti ukoliko se ne ispoštuju ove bezbednosne mere.

* Razlikuje se prema broju i/ili položaju, dostupno samo za neke modele.

Puštanje u rad i korišćenje

Pokretanje uređaja

! Pre pokretanja uređaja, pratite uputstva za postavljanje (pogledajte odeljak Postavljanje).

! Pre povezivanja uređaja, mlakom vodom i bikarbonatom dobro očistite odeljke i dodatni pribor.

! Elektronske verzije se isporučuju sa prekidačem za zaštitu motora koji pokreće kompresor tek 8 minuta nakon pokretanja uređaja. Kompresor se takođe pokreće svaki put kada dođe do prekida napajanja strujom, bilo planirano ili neplanirano (nestanak struje).

1. Povežite utikač i proverite da li se indikator **TEMPERATURE FRIŽIDERA** uključuje. Ako se indikator ne uključi, pritisnite dugme ON/OFF (UKLJUČENO/ISKLJUČENO).
2. Postavite **TEMPERATURU FRIŽIDERA** na neku prosečnu vrednost. Nakon nekoliko sati će biti moguće staviti hranu u frižider.

Sistem za hlađenje

Bez zamrzavanja

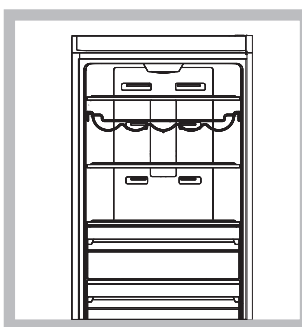

Sistem Bez zamrzavanja vrši neprekidno cirkulisanje hladnog vazduha da bi prikupio vlagu i sprečio formiranje leda iinja. Sistem održava optimalni nivo vlažnosti u odeljku, zadržavajući originalni kvalitet hrane, sprečavajući da se komadi hrane međusobno zalepe i čineći odmrzavanje bespotrebno. Nemojte blokirati prilaz ćelijama za provetravanje stavljanjem hrane ili posuda u direktni kontakt sa zadnjom rashladnom pločom. Zatvorite flaše i dobro umotajte hranu folijom.

Maksimalno korišćenje potencijala frižidera

- Stavljajte samo hladnu ili mlaku hranu u odeljak
- Imajte na umu da kuvana hrana ne traje duže od sirove.
- Ne čuvajte tečnosti u otvorenim posudama: one će povećati nivo vlažnosti u frižideru i dovesti do stvaranja kondenzacije.

ZONA ODELJKA 3 U 1*

Ovo je nova kutija koja nudi maksimalnu fleksibilnost sa ciljem da se vaša hrana odloži na izvanredan način.

-čuvanje mesa, ribe i osetljivih namirnica;

-brzo hlađenje vruće hrane sa 70°C na 3°C i druge sveže hrane ili ostataka

-odmrzavanje na niskoj temperaturi (sprečava širenje mikroorganizama).

Možete da postignete temperaturu od 0°C u standardnim uslovima kada je temperatura u odeljku frižidera podešena na oko 4°C.

Smanjenjem temperature u frižideru, takođe smanjujete i temperaturu u odeljku za RASHLADIVANJE.

POLICE:

Zahvaljujući posebnim vodičama, police su uklonjive i visina je podešiva, što omogućava lako čuvanje velikih posuda i hrane. Visinu je moguće podešiti bez potpunog uklanjanja police. (pogledajte šemu),

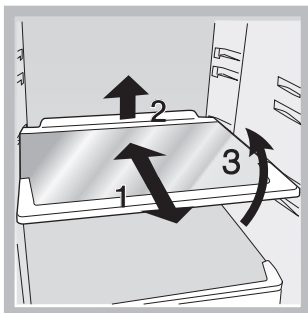

Indikatorska lampica **TEMPERATURA ***: za pronalaženje najhladnijeg područja u frižideru.

1. Proverite da li se jasno vidi OK na indikatorskoj lampici (pogledajte šemu).



2. Ako se reč „OK“ ne pojavi, to znači da je temperatura previsoka: postavite TEMPERATURU FRIŽIDERA na nižu vrednost (hladnije), a zatim sačekajte 10 sati dok temperatura ne postane stabilna.
3. Ponovo proverite indikatorsku lampicu: ako je potrebno, izvršite ponovo podešavanje prateći inicijalni postupak. Ako su u frižider dodate velike količine hrane ili ako se vrata frižidera često otvaraju, normalno je da se na indikatoru ne prikazuje OK. Sačekajte da prođe najmanje 10 sati pre nego što postavite temperaturu FRIŽIDERA na nižu vrednost (hladnije).

Maksimalno korišćenje potencijala zamrzivača

- Nemojte ponovo zamrzavati hranu koja se odmrzava ili koja je već odmrznuta. Ovu hranu je potrebno skuvati i jesti (u roku od 24 sata).
- Sveža hrana za zamrzavanje ne bi trebalo da dođe u kontakt sa onom koja je već zamrznuta; trebalo bi je postaviti u niže odeljke za ZAMRZAVANJE i ČUVANJE koji obezbeđuju najbolju brzinu zamrzavanja.
- Da biste zamrzli svežu hranu na najbolji i najbezbedniji način, aktivirajte funkciju SUPER 24 sata pre stavljanja hrane u zamrzivač. Nakon ubacivanja hrane, ponovo aktivirajte funkciju SUPER; ona će se automatski deaktivirati nakon 24 sata;
- Nemojte u zamrzivač postavljati staklene flaše koje sadrže tečnosti i koje su zapušene ili hermetički zatvorene, jer bi mogle da puknu.
- Maksimalna količina hrane koju je moguće zamrznuti u toku dana je naznačena na pločici koja sadrži tehnička svojstva, koja se nalazi sa donje leve strane odeljka frižidera (na primer: 2 Kg/24).

! Da biste izbegli onemogućavanje cirkulacije vazduha unutar odeljka zamrzivača, preporučljivo je da ne zaklanjate ventilacione otvore hranom ili posudama.

! Nemojte otvarati vrata tokom zamrzavanja.

! Ako je došlo do nestanka struje ili kvara, nemojte otvarati vrata zamrzivača. To će pomoći u održavanju temperature unutar zamrzivača, obezbeđujući da se hrana očuva najmanje 12–18 sati.

! Da biste dobili više prostora u vašem zamrzivaču, možete izvaditi fioke (i krilca, ako je potrebno), iz njihovih ležišta, postavljanjem hrane direktno na isporučene police.

Održavanje i nega

Isključivanje uređaja

Tokom čišćenja i održavanja neophodno je isključiti uređaj iz električne mreže:

1. Pritisnite ON/OFF dugme da biste isključili uređaj
2. Izvucite utikač iz utičnice

Čišćenje uređaja

- Spoljašnji i unutrašnji delovi, kao i gumene zaptivke se mogu očistiti pomoću sundera potopljenog u mlaku vodu i sodu-bikarbonu ili neutralni sapun. Nemojte koristiti rastvarače, abrazivna sredstva, izbeljivač niti amonijak.
- Uklonjivi dodatni pribor može da se potopi u toplu vodu i sapun ili tečnost za pranje sudova. Pažljivo ga isperite i osušite.
- Na zadnjoj strani uređaja se može nakupiti prašina, koju je moguće ukloniti pažljivim korišćenjem creva usisivača podešenog na srednju jačinu. Uređaj mora da bude isključen i utikač izvučen pre čišćenja uređaja.

Izbegavanje buđi i neprijatnih mirisa

- Uređaj je proizveden od higijenskih materijala bez mirisa. Da bi frižider ostao bez mirisa i kako bi se sprečilo stvaranje fleka, hrana mora uvek da bude pravilno poklopljena ili zatvorena.
- Ako želite da isključite uređaj na duži vremenski period, očistite unutrašnjost i ostavite otvorena vrata.

Zamenite LED * lampicu

LED osvetljenje, zahvaljujući moćnom difuzionom svetlu, omogućava jasnu i dobru vidljivost svakog komada hrane. Ako morate da zamenite LED lampicu, kontaktirajte tehničku podršku.

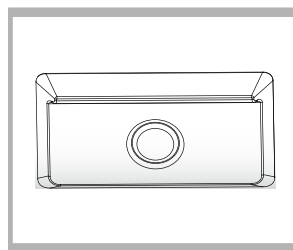

Zamena sijalice *

Da biste zamenili sijalicu u odeljku frižidera, izvucite utikač iz električne utičnice. Pratite uputstva koja slede.

Pristupite sijalici uklanjanjem poklopca, kao što je pokazano na šemi. Zamenite je sličnom sijalicom unutar opsega snage koji je naznačen na poklopcu.

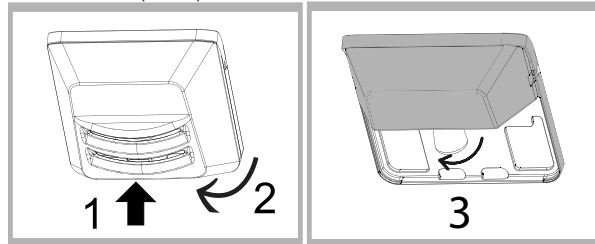

Mere opreza i saveti

! Uređaj je projektovan i proizveden u skladu sa međunarodnim bezbednosnim standardima. Sledeća upozorenja su data iz bezbednosnih razloga i moraju se pažljivo pročitati.

Ovaj uređaj je usklađen sa sledećim Direktivama Saveta:

- 73/23/EEC od 19. februara 1973. godine (Nizak napon) i naknadne izmene i dopune;
- 89/336/EEC od 3. maja 1989. godine (Elektromagnetna kompatibilnost) i naknadne izmene i dopune;
- 2002/96/CE.



Opšta bezbednost

- Uređaj je projektovan za kućnu upotrebu u domaćinstvima i nije namenjen komercijalnoj ili industrijskoj upotrebi.
- Uređaj moraju da za čuvanje i zamrzavanje hrane koriste samo odrasle osobe i u skladu sa uputstvima iz ovog uputstva.
- Uređaj ne sme da bude postavljen na otvorenom, čak ni u natkrivenim prostorima. Izuzetno je opasno ostaviti uređaj izložen kiši i olujama.
- Nemojte dodirivati uređaj bosonogi ili mokrim ili vlažnim rukama i stopalima.
- Nemojte dodirivati unutrašnje rashladne elemente: to može dovesti do ogrebotina na koži ili promrzlina/ozeblina.
- Kada isključujete uređaj iz napajanja, uvek povucite utikač iz strujne utičnice, nemojte da vučete za kabl.
- Pre čišćenja i održavanja, uvek isključite uređaj i odvojite ga od napajanja električnom energijom. -Nije dovoljno samo isključiti uređaj (pritiskom na ON/OFF dugme) da bi se eliminisali svi električni kontakti.
- U slučaju kvara, nemojte ni pod kojim uslovima da sami pokušavate da popravite uređaj. Popravke obavljene od strane neiskusnih osoba mogu da dovedu do telesne povrede ili još većeg kvara uređaja.
- Nemojte koristiti nikakav oštar ili zašiljeni pribor ili električnu opremu – osim vrste preporučene od strane proizvođača – unutar odeljaka za čuvanje zamrznute hrane.
- Nemojte stavljati u svoja usta kockice leda koje ste neposredno uzeli iz zamrzivača.
- Ovaj uređaj ne bi trebalo da koriste osobe (uključujući decu) sa smanjenim fizičkim, senzornim mogućnostima ili osobe koje nemaju iskustva ili znanja, osim u slučaju da su pod nadzorom ili da su dobili odgovarajuća uputstva koja se odnose na korišćenje uređaja od strane osobe odgovorne za njihovu bezbednost. Deca moraju biti pod nadzorom da bi se obezbedilo da se ne igraju sa uređajem.
- Čuvajte ambalažni materijal van domašaja dece! On bi mogao da predstavlja opasnost od davljenja ili gušenja.

Odlaganje

- Pridržavajte se lokalnih ekoloških standarda pri odlaganju ambalažnog materijala radi reciklaže.
- Evropska Direktiva 2012/19/EU o otpadnoj električnoj i elektronskoj opremi (WEEE) zahteva da stari kućni električni uređaji ne smeju da se odlažu u normalnom nerazvrstanom komunalnom toku otpada. Stari uređaji moraju da se zasebno sakupe u cilju optimizacije povraćaja i reciklaže materijala koje sadrže i smanjenja uticaja na ljudsko zdravlje i životnu sredinu. Simbol precrtane „kante sa točkovima“ na proizvodu vas podsećaju na vašu obavezu, da kada odlažete uređaj on mora biti zasebno sakupljen. Potrošači bi trebalo da kontaktiraju svoje lokalne vlasti ili prodavca za informacije o ispravnom odlaganju njihovog starog uređaja.

Poštovanje i očuvanje životne sredine

- Uređaj postavite u čistu i dobro provetrenu prostoriju. Vodite računa da bude zaštićen od direktne sunčeve svetlosti i nemojte ga postavljati u blizini toplotnih izvora.
- Pokušajte da izbegnete da vrata budu dugo otvorena ili da prečesto otvarate vrata, u cilju uštede električne energije.
- Nemojte da puniti uređaj sa previše hrane: potrebno je da hladan vazduh neometano cirkuliše kako bi se hrana pravilno očuvala. Ako je cirkulacija otežana, kompresor će neprestano raditi.
- Nemojte stavljati toplu hranu direktno u frižider. Unutrašnja temperatura će se povećati i prisiliti kompresor da radi jače i troši više električne energije.
- Odmrznite uređaj ukoliko se formira led (pogledajte odeljak Održavanje). Debeo sloj leda otežava prenos hladnoće na prehrambene proizvode i dovodi do povećane potrošnje električne energije.

Otklanjanje problema

Ako uređaj ne radi, pre poziva za Pomoć (pogledajte odeljak Pomoć), potražite rešenje u sledećoj listi.

Interfejs je isključen.

- Utikač nije ubačen u utičnicu, ili nije dovoljno snažan da napravi dobar kontakt, ili u kući nema struje.

Motor se ne pokreće.

- Uređaj se isporučuje sa kontrolom za zaštitu motora (pogledajte Puštanje u rad i korišćenje).

a) Oglašava se alarm.

a) Vrata frižidera su ostala otvorena duže od dva minuta (zvučni signal će prestati da se oglašava kada zatvorite vrata) ili nije ispraćen pravilan postupak gašenja (pogledajte odeljak Održavanje).

Frižider i zamrzivač ne hlade dobro.

- Vrata se ne zatvaraju pravilno ili su zaptivke oštećene.
- Vrata se prečesto otvaraju.
- TEMPERATURA FRIŽIDERA nije ispravna (pogledajte odeljak Opis).
- Frižider ili zamrzivač su prepunjeni.

Hrana u frižideru počinje da se zamrzava.

- TEMPERATURA FRIŽIDERA nije ispravna (pogledajte odeljak Opis).
- Hrana je u dodiru sa zadnjim unutrašnjim zidom frižidera.

Motor neprekidno radi.

- Pritisnuto je dugme SUPER: žuti indikator SUPER je uključen (pogledajte odeljak Opis).
- Vrata nisu pravilno zatvorena ili su neprestano otvorena.
- Spoljna temperatura je veoma visoka.

Uređaj pravi mnogo buke.

- Uređaj nije postavljen na ravnoj podlozi (pogledajte odeljak Postavljanje).
- Uređaj je postavljen između plakara koji vibriraju i prave buku.
- Unutrašnji rashladni gas pravi neznatnu buku čak i kad je kompresor isključen. To nije kvar, to je uobičajeno.

Zadnji zid jedinice frižidera je pokriven ledom ili kapljicama vode

- To pokazuje da uređaj radi normalno.

* Razlikuje se prema broju i/ili položaju, dostupno samo za neke modele.

