

BISSELL® **PETHAIR** **ERASER**®

**ENGINEERED FOR
HOMES WITH PETS**

QUICK START/USER GUIDE
1941 Series



More of a video person? Look for this icon and go online for an instructional how-to video at

www.BISSELL.com

IMPORTANT SAFETY INSTRUCTIONS

READ ALL INSTRUCTIONS BEFORE USING YOUR UPRIGHT VACUUM.

Unplug from electrical socket when not in use and before cleaning, maintaining or servicing the appliance. When using an electrical appliance, basic precautions should be observed, including the following:

WARNING

TO REDUCE THE RISK OF FIRE, ELECTRIC SHOCK, OR INJURY:

- » This appliance can be used by children aged from 8 years and above and persons with reduced physical, sensory or mental capabilities or lack of experience and knowledge if they have been given supervision or instruction concerning use of the appliance in a safe way and understand the hazards involved. Children shall not play with the appliance. Cleaning and user maintenance shall not be made by children without supervision.
- » Children should be supervised to ensure that they do not play with the appliance.
- » If the supply cable is damaged it must be replaced by the manufacturer, its service agent, or similarly qualified person in order to avoid a hazard.
- » Keep hair, loose clothing, fingers, and all parts of body away from openings and moving parts of the appliance and its accessories.
- » Do not leave appliance when plugged in.
- » Unplug from electrical socket when not in use and before servicing.
- » Do not allow to be used as a toy.
- » Use only as described in this user guide.
- » Use only manufacturer's recommended attachments.
- » Do not use with damaged cable or plug.
- » Do not immerse in water or liquid.
- » If appliance is not working as it should, has been dropped, damaged, left outdoors, or dropped into water; do not attempt to operate it and return it to a service center.
- » Do not pull or carry by cable, use cable as a handle, close door on cable, or pull cable around sharp edges or corners.
- » Do not run appliance over cable.
- » Keep cable away from heated surfaces.
- » Do not unplug by pulling on cable.
- » To unplug, grasp the plug, not the cable.
- » Do not handle plug or appliance with wet hands.
- » Do not put any object into openings.
- » Do not use with any opening blocked; keep free of dust, lint, hair, and anything that may reduce air flow.
- » Turn off all controls before unplugging.
- » Use extra care when cleaning on stairs.
- » Do not use to pick up flammable or combustible liquids, such as petroleum, or use in areas where they may be present.
- » Do not pick up toxic material (chlorine bleach, ammonia, drain cleaner, etc.)
- » Do not use appliance in an enclosed space filled with vapours given off by oil base paint, paint thinner, some mothproofing substances, flammable dust, or other explosive or toxic vapours.
- » Do not pick up hard or sharp objects such as glass, nails, screws, coins, etc.
- » Use only on dry, indoor surfaces.
- » Keep appliance on a level surface.
- » Do not pick up anything that is burning or smoking, such as cigarettes, matches, or hot ashes.
- » Do not use without dust bag and/or filters in place.
- » Do not use outdoors or on wet surfaces
- » This appliance is provided with double insulation. Use only identical replacement parts.
- » Do not leave machine running in the same spot without handle fully upright.
- » Unplug before connecting or disconnecting the TurboBrush® Tool or Pet TurboEraser® Tool.
- » If your appliance is fitted with a non-rewireable BS 1363 plug it must not be used unless a 13 amp (ASTA approved to BS 1362) fuse is fitted in the carrier contained in the plug. (Spares may be obtained from your BISSELL supplier). If for any reason the plug is cut off, it must be disposed of, as it is an electric shock hazard should it be inserted into a mains socket.

LED LIGHTED CREVICE TOOL WARNING

- Caution: Risk of fire and burns. Do not recharge, disassemble, heat above 60°C (140°F) or incinerate. Keep batteries out of reach of children and in original package until ready to use. Dispose of used batteries promptly.
- Never put batteries in mouth. If swallowed, contact your physician or local poison control.
- Replace Battery With CR1632 Only. **USE OF ANOTHER BATTERY MAY PRESENT A RISK OF FIRE OR EXPLOSION.** CR1632 cells may be purchased anywhere batteries are sold.

READ OPERATOR'S MANUAL



SAVE THESE INSTRUCTIONS

FOR OPERATION ON A 220-240 VOLT A.C. 50-60 HZ POWER SUPPLY ONLY.

This model is for household use only.

WARNING

- » Plastic film can be dangerous. To avoid danger of suffocation, keep away from children.
- » Do not plug in your vacuum cleaner UNTIL you are familiar with all instructions and operating procedures.
- » To reduce the risk of electrical shock, turn power switch off and disconnect plug from electrical outlet BEFORE performing maintenance or troubleshooting checks.

Quick Start Guide

REFER TO COMPLETE USER GUIDE FOR FULL INSTRUCTIONS, PRODUCT VIEW, AND IMPORTANT SAFETY NOTICES.

Assembly

1

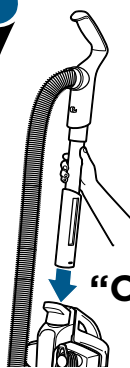

Slide End of Wand into top of base. It will "Click" when inserted correctly.

"Click"

2

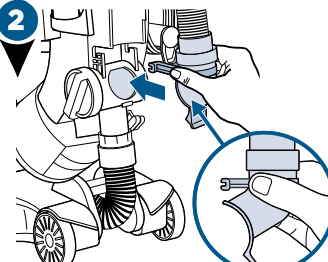

Insert end of Hose into vacuum base by sliding the arms in and down first. Press the bottom to "click" in.

3

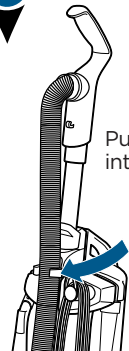

Push hose into clip

4

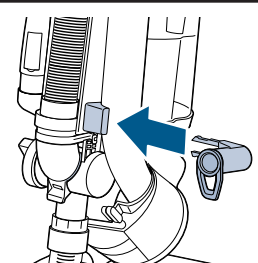

Insert Cord Wrap in firmly until you hear "Click". Wrap power cord around cord wraps.

5

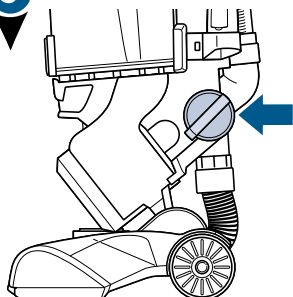

IMPORTANT REMINDER

Your vacuum came in floor cleaning mode, to use your tools, be sure to turn the Vacuum Suction Knob to align arrow with "hose/tool suction."

6

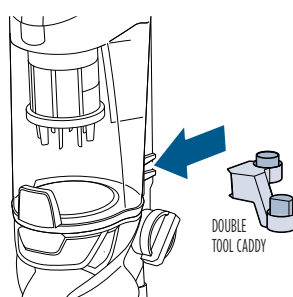

DOUBLE TOOL CADDY

Store both the Flexible Crevice Tool and the Pet TurboEraser Tool. Push hard on the double tool caddy to slide it on the base of the vacuum.

Thanks for buying a BISSELL vacuum!

We love to clean and we're excited to share one of our new innovative products with you. We want to make sure your vacuum works as well in five years as it does today, so this guide has tips on using (pages 6-10), maintaining (pages 11-14), and if there is a problem, troubleshooting (page 15).

What's in the Box?

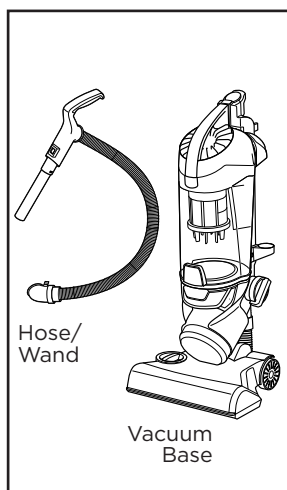
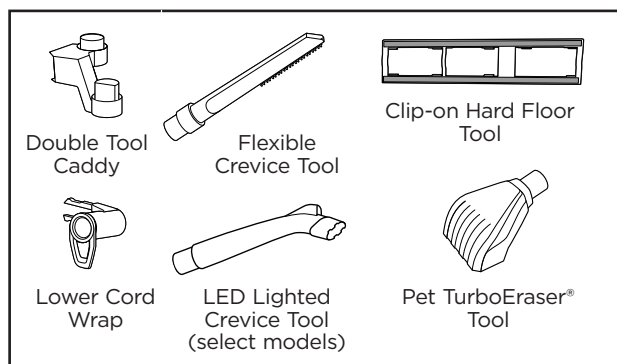

NOTE: Standard accessories may vary by model. To identify what should be included with your purchase, please refer to the "Carton Contents" list located on the carton top flap.

Safety Instructions 2

Quick Start / Assembly 3

Product View 5

Operations 6-10

Maintenance & Care 11-14

Troubleshooting 15

Warranty 16

Service 16

ENERGY LABEL
 ENERGIJA - ENERGIJA - ENERGIJA
 ENERGIJA - ENERGY - ENERGIE - ENERGI

BISSELL
1941 Series
Pet Hair Eraser™

Energy Efficiency Class: **B**

Consumption Class: **29.0 kWh/annum**

Noise Class: **86.7 dB**

Model: **665/2013 - I** **161-1139**

Based on 3rd party testing of the lowest performing unit from internal testing of a 3 unit sample in accordance with EU regulations 666/2013 and 665/2013.

Product View

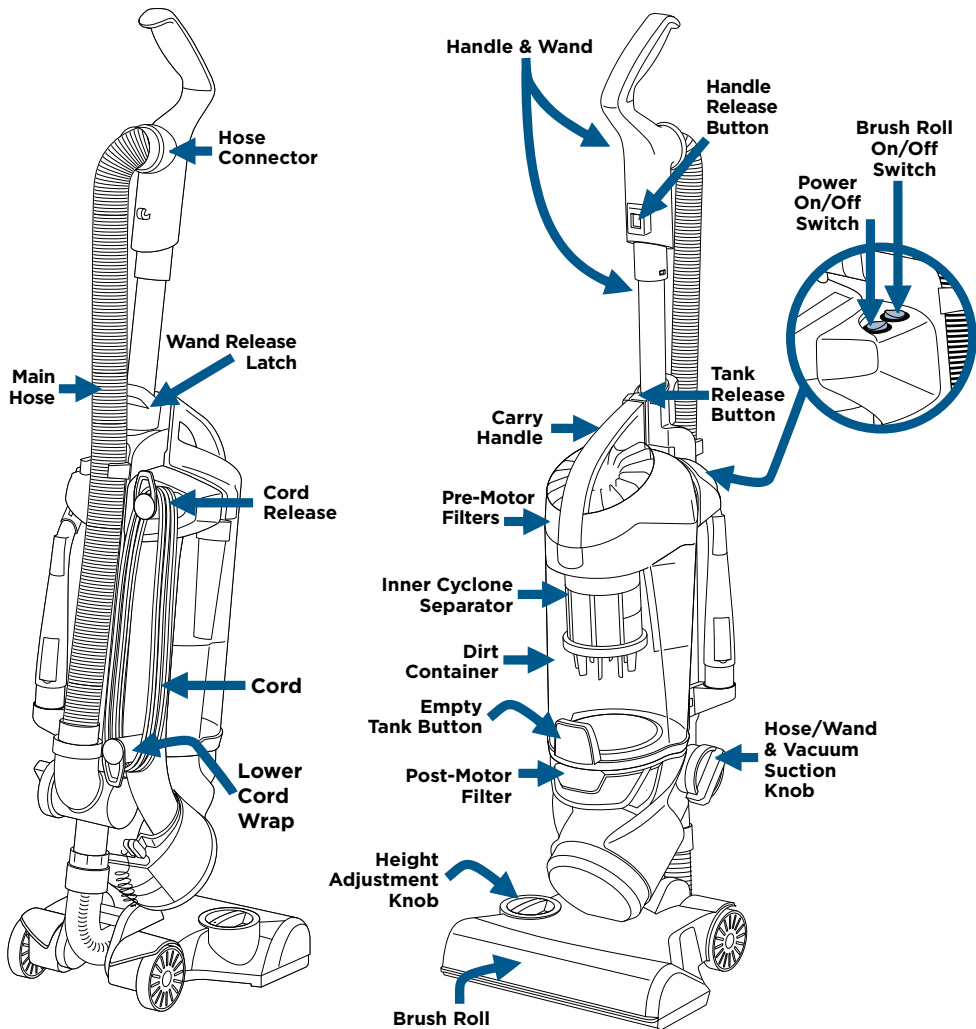

Tool Caddy Options

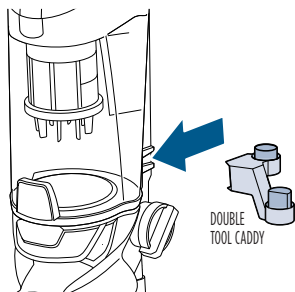

Store both the Flexible Crevice Tool and the Pet TurboEraser Tool. Push hard on the double tool caddy to slide it on the base of the vacuum.

Getting Started

⚠️ WARNING

Do not plug in your vacuum until you are familiar with all instructions and operating procedures.

NOTE: Be sure the green suction knob on side of vacuum is turned to “Floor Suction” before use.

1



Step gently on base and pull back on handle to recline.

2

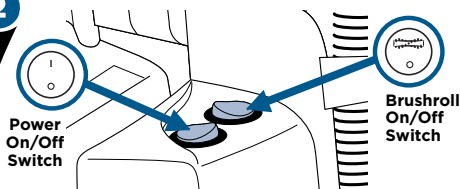

Turn vacuum on by pressing Power Switch on (I - ON and O - OFF). Press Brush roll switch to run the PowerBrush for carpet cleaning (brush roll is on when light on switch is illuminated).

NOTE: The brush roll will automatically shut off when vacuum is locked in upright position, recline to reactivate.

3

Turn Height Adjustment Knob to desired carpet cleaning level.

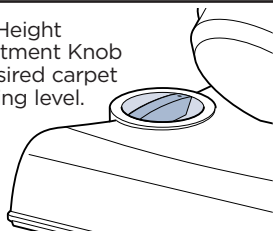

NOTE: For optimal carpet cleaning performance, adjust to the lowest practical setting. If your vacuum is difficult to push, adjust to the next higher setting.

NOTE: In the unlikely event that hair wrapped around your brush roll, run vacuum back and forth on clean carpet several times. This will help release any wrapped hair.

Attach Hard Floor Tool

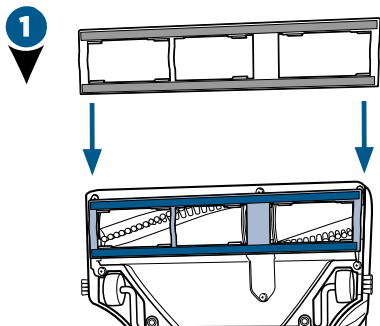

Install the clip-on hard floor tool for optimal cleaning on hard floors.

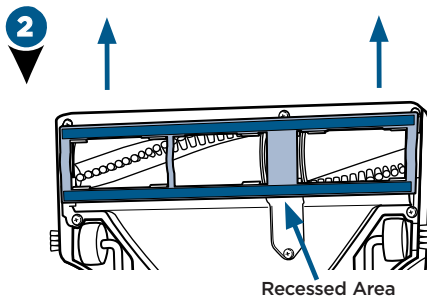

To remove the tool, place two fingers in the recess on the foot and lift up on the clip-on hard floor tool.

Brush Roll Safety Light

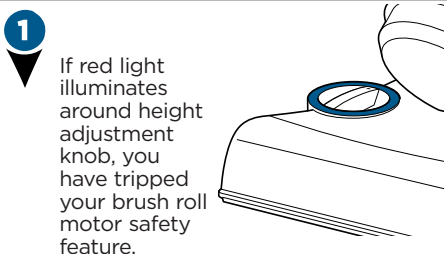

1 If red light illuminates around height adjustment knob, you have tripped your brush roll motor safety feature.

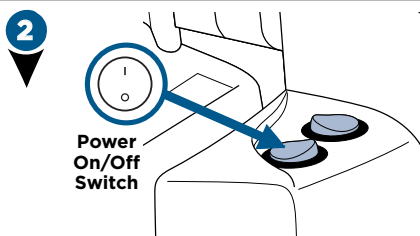

2 Put vacuum in upright position and turn it off.

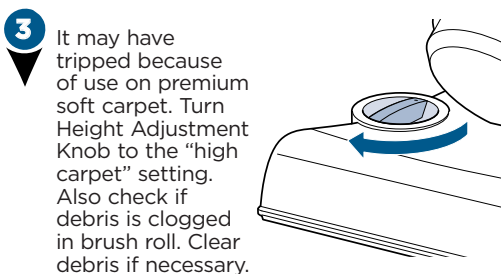

3 It may have tripped because of use on premium soft carpet. Turn Height Adjustment Knob to the "high carpet" setting. Also check if debris is clogged in brush roll. Clear debris if necessary.

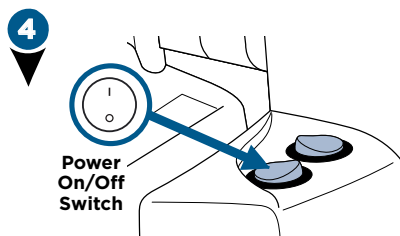

4 Turn vacuum back on and try again.

NOTE: Turn off the brush roll when vacuuming hard or delicate surfaces that may be caught by the rotating brush. This could include hard wood, tiled floors, small area rugs or frieze carpets that have long delicate fibers or threads.

Above Floor Cleaning: Handle



1

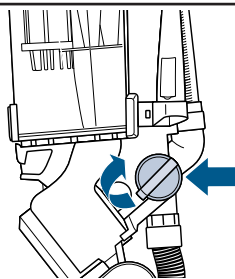

To use tools and the hose/wand; turn the green knob aligning arrow with "hose/tool suction."

2

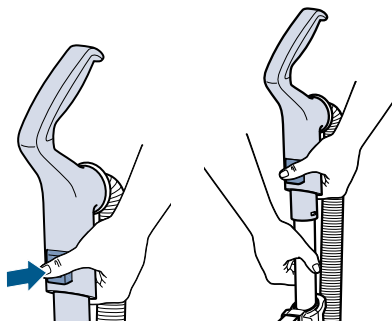

3

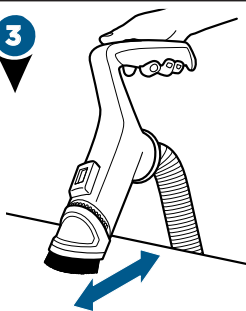

2-in-1 Pet Brush has white soft bristles for those gentle uses and rubber knobs for embedded pet hair.

Use the collar with the white soft bristles side for delicate surfaces.

4

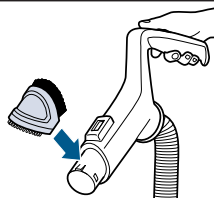

Un-click the collar and flip around to use the rubber fingers for removing pet hair from your furniture. Listen for 2 "clicks" when reattaching.

Once done using Handle, slide back on to Wand until it "clicks."

Be sure to turn the green knob back to "Floor Suction" mode after using tools.

Above Floor Cleaning: Wand

1

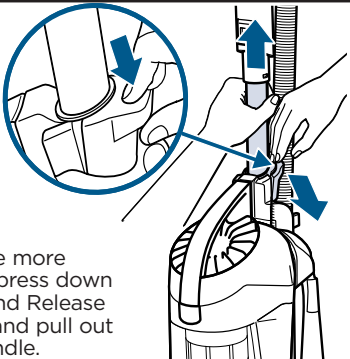

To have more reach, press down on Wand Release Latch and pull out the handle.

2

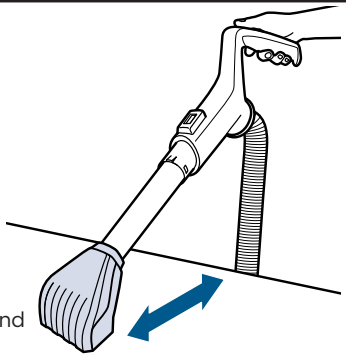

Attach desired tool to end of wand.

Above Floor Cleaning: Hose

1

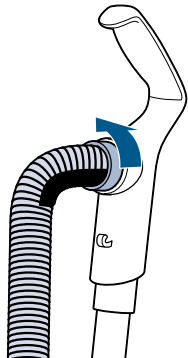

2

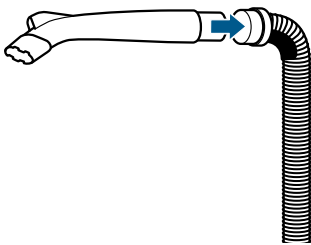

3

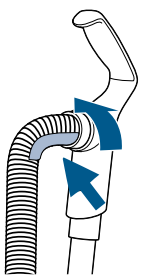

NOTE: The Pet TurboEraser® Tool and LED Lighted Crevice Tool each fit any of the above floor cleaning modes; Handle, Wand, or Hose!

NOTE: Be sure to always remember to turn the green knob back to “Floor Suction” mode after using tools.

LED Lighted Crevice Tool

1

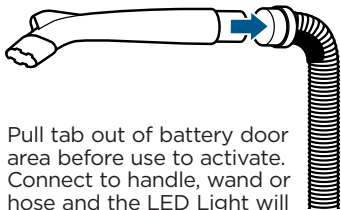

Pull tab out of battery door area before use to activate. Connect to handle, wand or hose and the LED Light will automatically come on.

2

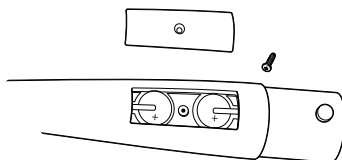

To replace LED battery, unscrew the small screw with a Phillips head screw driver. Pull cover off to reveal two batteries (CR1632 3V). Slide and pull out each battery and replace with new. Be sure the "+" sign on battery is facing out.

Dispose of used battery promptly. Keep away from children. Do not disassemble and do not dispose of in fire.

NOTE: When the small tab on the connection point of Crevice tool comes into contact with the handle, wand, or hose; that triggers the LED light to come on. When using with the Wand, be sure it does not pop through the opening at the end of the Wand.

Vacuum Motor Protection

An internal thermal protector has been designed into your vacuum to protect it from overheating. When the thermal protector activates, the main vacuum motor will stop operating. If this happens, proceed as follows.

1

Turn vacuum OFF and unplug from electrical outlet.

2

Check for the source of overheating problem (full dirt cup, dirty filters or, a clog) and fix by following the maintenance instructions.

3

When the motor cools for approximately 30 minutes, the thermal protector automatically resets and cleaning may continue. If the vacuum will not turn on or the thermal protector continues to activate, your vacuum may need servicing. Call BISSELL Consumer Care.

NOTE: The thermal protector controls the main vacuum motor only, not the brush motor. If the thermal protector activates, the brush will continue to operate normally; however, there will be no suction.

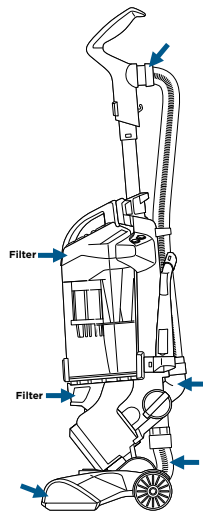

Possible areas that could clog.

Remove/Empty Dirt Tank

⚠ WARNING

To reduce the risk of electrical shock, turn power switch off and disconnect polarized plug from electrical outlet before performing maintenance or troubleshooting checks.

1

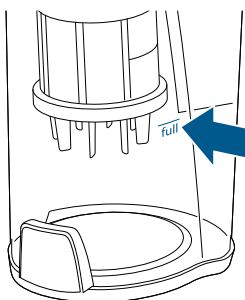

2

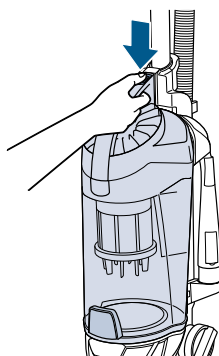

3

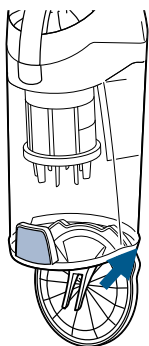

4

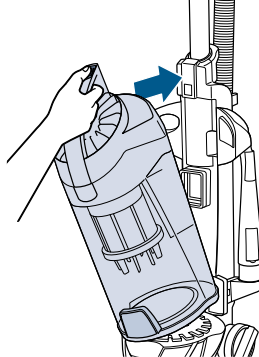

⚠ WARNING

Do not operate vacuum with damp or wet filters. Allow components to dry before reassembling the Dirt Container.

⚠ WARNING

Before using your vacuum, make sure that the dirt container is in locked position and that all filters, both pre- and post-motor filters, are in place. **DO NOT** operate your vacuum without these filters.

Parts & Supplies

For Parts and Supplies, go to www.BISSELL.com and enter your model number in the search field.

Clean & Replace Pre-Motor Filters

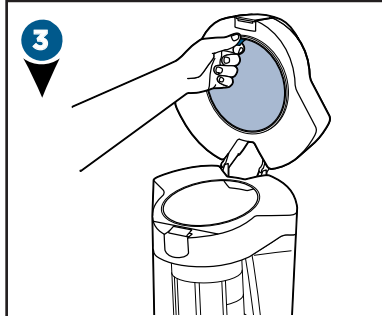
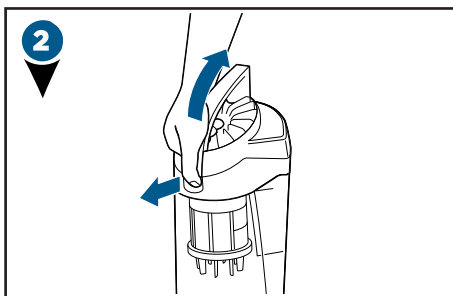
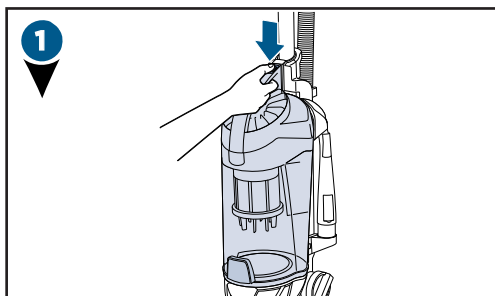

24h

Both the Pre-Motor Mesh and Foam filters are washable.

Clean with mild detergent, rinse and squeeze all excess water. Allow filters to dry completely before reinserting.

Place dry pre-motor filters back in the top of dirt container placing the thick foam filter last.

Clean & Replace Post-Motor Filter

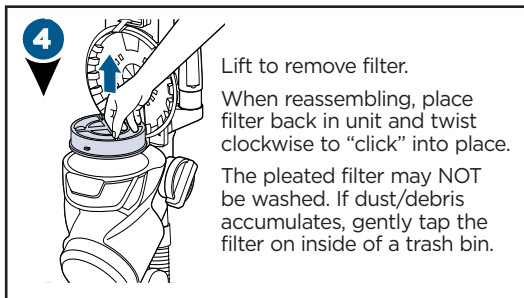
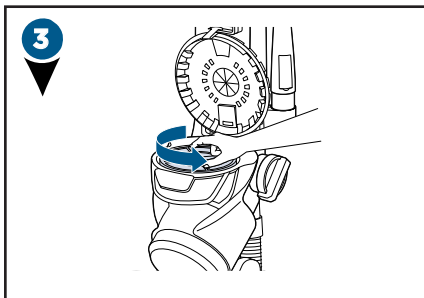
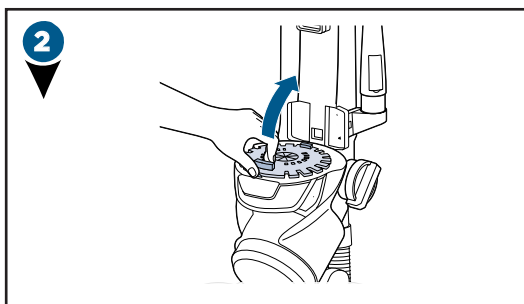
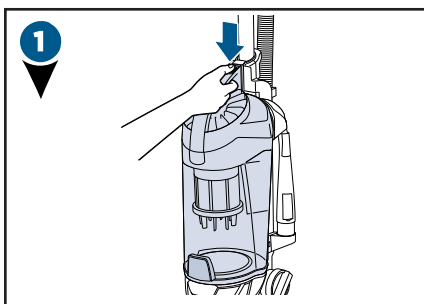

Lift to remove filter.

When reassembling, place filter back in unit and twist clockwise to "click" into place.

The pleated filter may NOT be washed. If dust/debris accumulates, gently tap the filter on inside of a trash bin.

Clean Inner Cyclone Separator

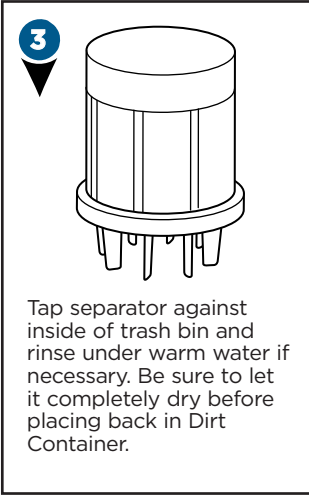
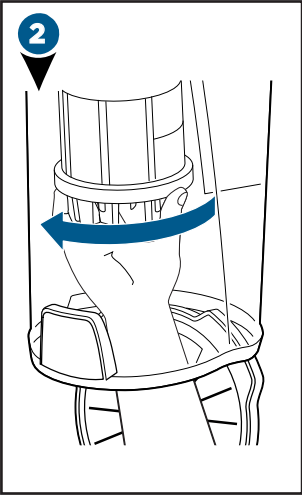
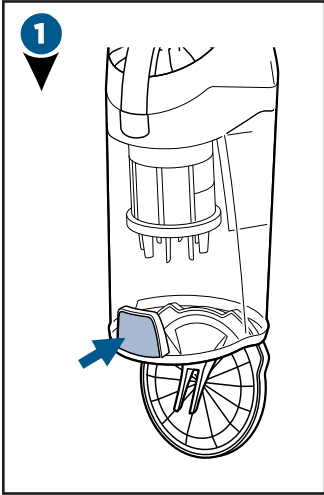

Maintain the Pet TurboEraser® Tool

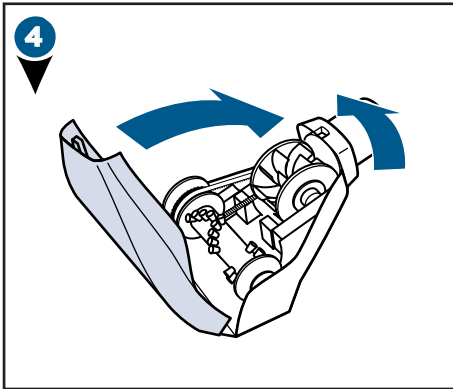
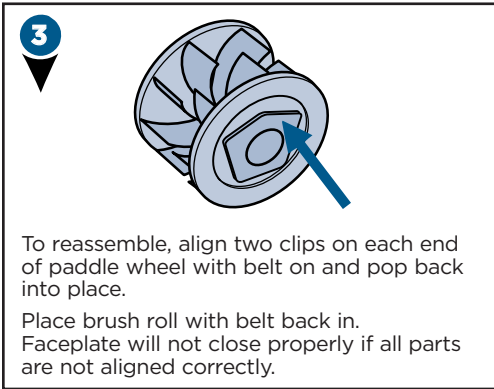
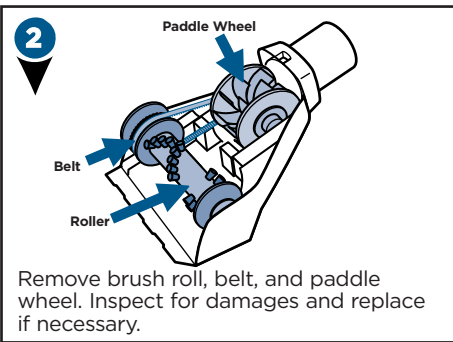
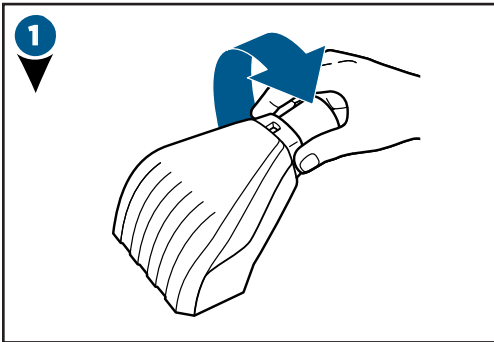

Replace the Brush & Belt



1

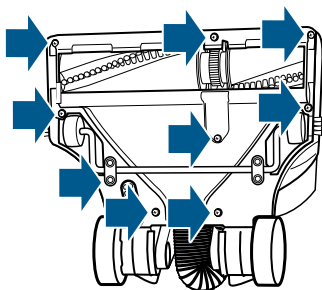

Unplug vacuum, turn over and unscrew 9 Silver Phillips head screws to remove bottom cover.

2

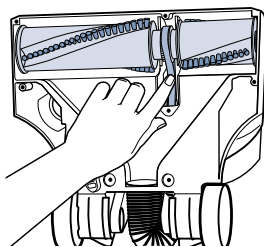

Pull roller straight out and slide belt off motor gear. Replace roller and/or belt.

3

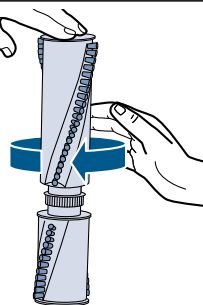

1. Inspect brush roll by placing it on its end and spin. The brush roll should spin freely, multiple times by one flick. If it doesn't, replace brush roll.
2. Inspect belt, replace if it appears damaged.

4

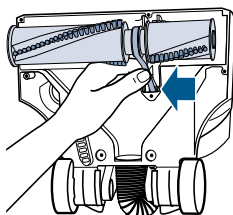

1. Place belt back on brush roll.
2. Pinch belt around brush roll & hook back around the silver motor gear.

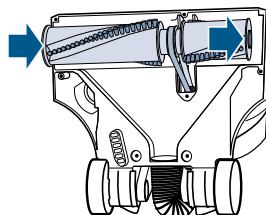

3. Rotate brush roll into place and line up end caps.
4. Re-attach bottom cover with 9 screws.

NOTE: If an object becomes lodged in foot and brush shuts off, turn vacuum off and unplug from electrical outlet. Remove obstruction and brush will automatically reset when vacuum is plugged and turned back on.

Parts & Supplies

For Parts and Supplies, go to www.BISSELL.com and enter your model number in the search field.

Troubleshooting

⚠ WARNING To reduce the risk of electric shock, turn power switch off and disconnect plug from electrical outlet before performing maintenance or troubleshooting checks.

Problem	Possible causes	Remedies
Brush roll doesn't rotate	Brush roll switch is turned off	Make sure Brush Roll switch is ON
	Vacuum is locked in upright position	Recline vacuum and switch ON the Brush Roll
	Vacuumping on Premium Soft Carpet	Turn Height Adjustment Knob to "high carpet" and turn vacuum off and back on
	Brush roll safety feature triggered (blue changes to red light illuminating around height adjustment knob)	Unplug, check for debris, and remove the debris
	Brush roll has lodged debris or other entanglements, keeping the brush from rotating	Unplug, check for debris, and remove the debris
Vacuum won't pick up dirt	Vacuum Suction Knob is in "hose/tool suction" mode	Turn knob aligning arrow with "Floor Suction"
	Filters are dirty	Remove and rinse pre-motor filter; allow enough time for it to dry properly before reinserting Remove post-motor filter and knock it against a trash can to remove debris; it should be replaced every 3-6 months depending on level of use
	There is a clog in the vacuum	Remove debris and any other entanglements that may be restricting the brush rolls rotation
	Dirt Container is not seated correctly	Press the Empty Button to release the Dirt Container and reseal properly
	There is a crack or hole in the Main Hose	If there is a crack or hole, order a new Main Hose from the BISSELL website
	Main Hose is not connected	Locate the Main Hose and reconnect by pushing the hose connection to secure the latch
	There is a clog in the hose or wand	Check inside of hose for clogs by disconnecting from handle; disassemble wand and check for clogs
	Hair wrapped around brush roll	Run vacuum back and forth on clean carpet several times to release wrapped hair
Dirt is escaping from the vacuum	Dirt Container is full	Empty the Dirt Container
	Filters are missing	Check to see if all of the Pre-Motor and Post-Motor filters are in place
Hose won't pick up dirt	Vacuum Suction Knob is in "Floor Suction" mode	Turn knob aligning arrow with "hose/tool suction"

Please do not return this product to the store.

Other maintenance or service not included in the manual should be performed by an authorized service representative. For any questions or concerns, BISSELL is happy to be of service.

Consumer Guarantee

This Guarantee only applies outside of the USA and Canada. It is provided by BISSELL International Trading Company BV ("BISSELL").

This Guarantee is provided by BISSELL. It gives you specific rights. It is offered as an additional benefit to your rights under law. You also have other rights under law which may vary from country to country. You can find out about your legal rights and remedies by contacting your local consumer advice service. Nothing in this Guarantee will replace or lessen any of your legal rights or remedies. If you need additional instruction regarding this Guarantee or have questions regarding what it may cover, please contact BISSELL Consumer Care or contact your local distributor.

This Guarantee is given to the original purchaser of the product from new and is not transferable. You must be able to evidence the date of purchase in order to claim under this Guarantee.

Limited 5 Year Guarantee from the date of purchase by original purchaser

Subject to the *EXCEPTIONS AND EXCLUSIONS identified below, BISSELL will repair or replace (with new or remanufactured components or products), at BISSELL's option, free of charge, any defective or malfunctioning part or product.

BISSELL recommends that the original packaging and evidence of the date of purchase be kept for the duration of the Guarantee period in case the need arises within the period to claim on the Guarantee. Keeping the original packaging will assist with any necessary re-packaging and transportation but is not a condition of the Guarantee.

If for your product is replaced by BISSELL under this Guarantee, the new item will benefit from the remainder of the term of this Guarantee (calculated from the date of the original purchase). The period of this Guarantee shall not be extended whether or not your product is repaired or replaced.

*EXCEPTIONS AND EXCLUSIONS FROM THE TERMS OF THE GUARANTEE

This Guarantee applies to products used for personal domestic use and not commercial or hire purposes. Consumable components such as filters, belts and mop pads, which must be replaced or serviced by the user from time to time, are not covered by this Guarantee.

This Guarantee does not apply to any defect arising from fair wear and tear. Damage or malfunction caused by the user or any third party whether as a result of accident, negligence, abuse, neglect, or any other use not in accordance with the User Guide is not covered by this Guarantee.

An unauthorised repair (or attempted repair) may void this Guarantee whether or not damage has been caused by that repair/attempt.

Removing or tampering with the Product Rating Label on the product or rendering it illegible will void this Guarantee.

SAVE AS SET OUT BELOW BISSELL AND ITS DISTRIBUTORS ARE NOT LIABLE FOR ANY LOSS OR DAMAGE THAT IS NOT FORESEEABLE OR FOR INCIDENTAL OR CONSEQUENTIAL DAMAGES OF ANY NATURE ASSOCIATED WITH THE USE OF THIS PRODUCT INCLUDING WITHOUT LIMITATION LOSS OF PROFIT, LOSS OF BUSINESS, BUSINESS INTERRUPTION, LOSS OF OPPORTUNITY, DISTRESS, INCONVENIENCE OR DISAPPOINTMENT. SAVE AS SET OUT BELOW BISSELL'S LIABILITY WILL NOT EXCEED THE PURCHASE PRICE OF THE PRODUCT.

BISSELL DOES NOT EXCLUDE OR LIMIT IN ANY WAY ITS LIABILITY FOR (A) DEATH OR PERSONAL INJURY CAUSED BY OUR NEGLIGENCE OR THE NEGLIGENCE OF OUR EMPLOYEES, AGENTS OR SUBCONTRACTORS; (B) FRAUD OR FRAUDULENT MISREPRESENTATION; (C) OR FOR ANY OTHER MATTER WHICH CANNOT BE EXCLUDED OR LIMITED UNDER LAW.

Consumer Care

If your BISSELL product should require service or to claim under our limited guarantee, please contact us as follows:

Website:

www.BISSELL.com

Email:

UKSupport@bissell.com

Telephone:

0344-888-6644

Write:

BISSELL Homecare (Overseas) Inc.
Ground Floor
226 Berwick Avenue
Slough, Berkshire, SL1 4QT
United Kingdom

Spares are available for purchase.

To purchase visit www.4bissell.co.uk

Visit the BISSELL website: www.BISSELL.com

When contacting BISSELL, have model number of cleaner available.

Please record your Model Number: _____ Please record your Purchase Date: _____

NOTE: Please keep your original sales receipt. It provides proof of the date of purchase in the event of a Guarantee claim. See Guarantee for details.



©2017 BISSELL Homecare, Inc
Grand Rapids, Michigan
All rights reserved. Printed in China
Part Number 161-2477grar 04/17 RevA
Visit our website at: www.BISSELL.com

BISSELL® **PETHAIR** **ERASER**®

**ENTWICKELT FÜR HAUSHALTE
MIT HAUSTIEREN**

SCHNELLSTARTANLEITUNG/
BENUTZERHANDBUCH
1941 Serie



Sie sehen sich
lieber Videos an?
Suchen Sie dieses
Symbol und sehen
Sie sich online ein
Schulungsvideo an:

www.BISSELL.com

WICHTIGE SICHERHEITSANWEISUNGEN

DE

LESEN SIE VOR EINSATZ IHRES STIELSTAUBSAUGERS ALLE ANWEISUNGEN.

Entfernen Sie den Stecker bei Nichtgebrauch und vor der Reinigung, Wartung oder Pflege des Geräts aus der Steckdose. Bei der Nutzung eines elektrischen Geräts sollten grundsätzliche Vorkehrungen getroffen werden. Dies beinhaltet Folgendes:

WARNUNG

UM DAS RISIKO EINES FEUERS, ELEKTRISCHEN SCHOCKS ODER VON VERLETZUNGEN ZU MINDERN:

- » Dieses Gerät kann von Kindern ab einem Alter von 8 Jahren genutzt werden und von Personen mit eingeschränkten physischen, sensorischen und mentalen Fähigkeiten oder mangelnder Erfahrung und mangelndem Wissen, wenn sie dabei beaufsichtigt werden oder ihnen Anweisungen bezüglich der sicheren Gerätenutzung und der einhergehenden Gefahren gegeben wurden. Kinder dürfen nicht mit dem Gerät spielen. Die Reinigung und Benutzerwartung sollte nicht von Kindern ohne Aufsicht durchgeführt werden.
- » Bei Kindern ist darauf zu achten, dass sie nicht mit dem Gerät spielen.
- » Sollte das Stromkabel beschädigt sein, muss es durch den Hersteller, seinen Kundendienst oder einer ähnlich befähigten Person ersetzt werden, um eine Gefährdung zu vermeiden.
- » Halten Sie Haare, lose Kleidung, Finger und alle Körperteile von den

- Öffnungen und beweglichen Teilen des Geräts und seinem Zubehör fern.
- » Lassen Sie das Gerät nicht unbeaufsichtigt, wenn es eingesteckt ist.
- » Stecken Sie das Gerät bei Nichtverwendung oder vor der Wartung aus der Steckdose aus.
- » Das Gerät ist kein Spielzeug.
- » Verwenden Sie es nur für die im Benutzerhandbuch beschriebenen Zwecke.
- » Benutzen Sie nur vom Hersteller empfohlenes Zubehör.
- » Benutzen Sie das Gerät nicht mit einem beschädigten Kabel oder Stecker.
- » Tauchen Sie es nicht in Wasser oder Flüssigkeiten.
- » Wenn das Gerät nicht ordnungsgemäß funktioniert, es fallen gelassen, beschädigt, im Freien gelassen oder in Wasser getaucht wurde, versuchen Sie nicht, es zu benutzen, und lassen Sie es in einem autorisierten Servicecenter reparieren.
- » Ziehen oder tragen Sie das Gerät nicht mit dem Kabel, benutzen Sie das Kabel nicht als Griff, klemmen Sie es nicht zwischen der Tür ein oder ziehen Sie es nicht über scharfe Ecken oder Kanten.
- » Fahren Sie mit dem Gerät nicht über das Kabel.
- » Halten Sie das Kabel von beheizten Flächen fern.
- » Entfernen Sie es nicht aus der Steckdose, indem Sie am Kabel ziehen.
- » Greifen Sie zum Herausziehen den Stecker und nicht das Kabel.
- » Bedienen Sie den Stecker oder das Gerät nicht mit feuchten Händen.
- » Stecken Sie keine Objekte in die Öffnungen.
- » Benutzen Sie das Gerät nicht mit blockierten Öffnungen; halten Sie sie frei von Schmutz, Fusseln, Haaren und allem, was den Luftfluss reduzieren kann.
- » Schalten Sie vor dem Ausstecken alle Bedienelemente aus.
- » Seien Sie beim Reinigen von Stufen besonders vorsichtig.
- » Benutzen Sie es nicht, um entflamm- oder brennbare Flüssigkeiten wie Petroleum

- aufzunehmen oder in Bereichen, wo jene Flüssigkeiten vorkommen können.
- » Nehmen Sie keine giftigen Materialien (Chlorbleiche, Ammoniak, Abflussreiniger etc.) auf.
- » Setzen Sie das Gerät nicht in einem geschlossenen Raum ein, in dem Dämpfe von Farben auf Ölbasis, Farbverdünner, Möttenschutzsubstanzen, brennbarer Staub oder andere explosive oder giftige Dämpfe vorhanden sind.
- » Nehmen Sie keine harten oder scharfen Objekte wie Glas, Nägel, Schrauben, Münzen etc. auf.
- » Verwenden Sie das Gerät nur auf trockenen Oberflächen in Innenräumen.
- » Halten Sie das Gerät auf einer ebenen Oberfläche.
- » Nehmen Sie keine brennenden oder rauchenden Gegenstände oder Stoffe auf, z. B. Zigaretten, Streichhölzer oder heiße Asche.
- » Verwenden Sie das Gerät nicht ohne angebrachten Staubbeutel und/oder Filter.
- » Das Gerät darf nicht im Freien oder auf feuchten Oberflächen verwendet werden.
- » Dieses Gerät ist doppelt isoliert. Benutzen Sie nur Ersatzteile, die mit den Originalteilen identisch sind.
- » Betreiben Sie das Gerät nicht auf derselben Stelle, wenn der Griff nicht vollständig aufgestellt ist.
- » Stecken Sie das Gerät von der Steckdose ab, bevor Sie das TurboBrush®-Zubehör oder das Pet TurboEraser®-Zubehör abnehmen.
- » Falls Ihr Gerät mit einem nicht neu verdrahtbaren BS 1363-Stecker ausgestattet ist, darf es nur dann eingesetzt werden, nachdem eine 13-Ampere-Sicherung (ASTA-zugelassen für BS 1362) in den entsprechenden Träger im Stecker eingesetzt wurde. (Ersatzteile sind bei Ihrem BISSELL-Händler erhältlich.) Wird der Stecker abgeschnitten, muss er entsorgt werden, da in diesem Fall bei einem erneuten Einstecken in eine Steckdose Stromschlaggefahr besteht.

LED-BELEUCHTETE WARNUNG FÜR DEN FLACHEN SAUGAUFSATZ

LESEN SIE DAS BENUTZERHANDBUCH

- Vorsicht: Brand- oder Verbrennungsgefahr. Nicht wiederaufladen, demontieren, über 60 °C erwärmen oder verbrennen. Batterien außer Reichweite von Kindern und bis sie einsatzbereit sind in der Originalverpackung aufbewahren. Gebrauchte Batterien umgehend entsorgen.
- Nehmen Sie Batterien niemals in den Mund. Wenden Sie sich bei Verschlucken an Ihren Arzt oder Ihre lokale Giftnotrufzentrale.
- Batterie nur mit CR1632 ersetzen. **DIE VERWENDUNG EINER ANDEREN BATTERIE KANN ZU BRAND- ODER EXPLOSIONSGEFAHR FÜHREN.** CR1632-Zellen können überall gekauft werden, wo Batterien verkauft werden.



BEWAHREN SIE DIESE ANWEISUNGEN AUF FÜR BETRIEB BEI 220–240 VOLT WECHSELSTROM. AUSSCHLIESSLICH 50–60 HZ STROMVERSORGUNG.

Dieses Modell ist für den ausschließlichen Einsatz im Haushalt bestimmt.

WARNUNG

- » Plastikfolie kann gefährlich sein. Halten Sie diese zur Vermeidung von Erstickungsgefahr von Kindern fern.
- » Schließen Sie den Staubsauger erst an die Netzversorgung an, WENN Sie mit allen Anweisungen und Betriebsverfahren vertraut sind.
- » Um das Risiko eines Stromschlags zu minimieren, schalten Sie das Gerät aus und trennen es vom Strom, bevor Sie Wartungen durchführen oder Fehler beheben.

Schnellstartanleitung

IM BENUTZERHANDBUCH FINDEN SIE VOLLSTÄNDIGE ANWEISUNGEN, EINE PRODUKTÜBERSICHT UND WICHTIGE SICHERHEITSHINWEISE.

Montage

1 Schieben Sie das Ende des Stabs oben in das Gehäuse. Sie hören ein Klickgeräusch, wenn er korrekt eingeführt wurde.



„Klick“

2 Stecken Sie das Ende des Schlauchs in das Staubsaugergehäuse, indem Sie die Halterungen hinein und nach unten schieben. Drücken Sie die Unterseite, um es einrasten zu lassen.

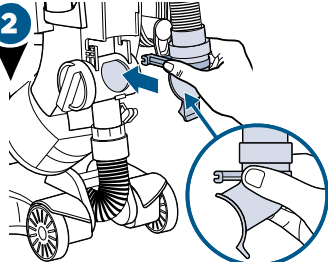

3 Drücken Sie den Schlauch in die Verriegelung.



4 Setzen Sie die Kabelumwicklung fest ein, bis Sie ein Klickgeräusch hören. Wickeln Sie das Netzkabel um die Kabelaufwicklung.

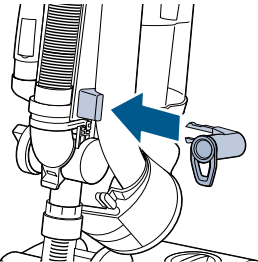

5 **WICHTIGER HINWEIS**
Ihr Staubsauger wurde im Bodenreinigungsmodus geliefert. Um Ihr Zubehör zu verwenden, müssen Sie den Vakuumsaugungsknopf drehen, damit er sich in der Position „Schlauch-/Zubehöransaugung“ befindet.

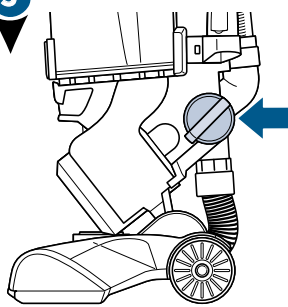

6 Verstauen Sie das Flexible Crevice-Zubehör und das Pet TurboEraser-Zubehör. Drücken Sie die doppelte Zubehöraufbewahrung, um sie auf das Staubsaugergehäuse zu schieben.



DOPPELTE ZUBEHÖRAUFBEWAHRUNG

Vielen Dank für Ihren Kauf eines BISSELL-Staubsaugers!

Wir lieben das Reinigen, und wir freuen uns, eines unserer neuen innovativen Produkte mit Ihnen zu teilen. Wir möchten sicherstellen, dass Ihr Sauger in fünf Jahren noch genauso gut funktioniert wie heute. Deshalb enthält dieses Handbuch Tipps zum Gebrauch (Seite 22–26), zur Wartung (Seite 27–30) und, sollte es ein Problem geben, zu dessen Lösung (Seite 31).

Was ist enthalten?



Doppelte
Zubehörauf-
bewahrung



Flexibler flacher
Saugaufsatz

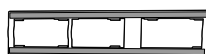

Anklembare
Hartbodenbürste



Untere
Kabelumwicklung

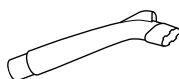

LED-beleuchteter
flacher Saugaufsatz
(nur bei bestimmten
Modellen)

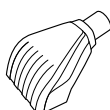

Pet
TurboEraser®-
Zubehör

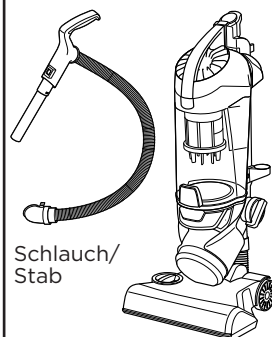

Schlauch/
Stab

Staubsaugergehäuse

HINWEIS: Das Standardzubehör kann modellabhängig abweichen. Um herauszufinden, was bei Ihrem Kauf beinhaltet sein sollte, beziehen Sie sich bitte auf die „Kartoninhalt“-Liste auf der Kartonoberklappe.

Sicherheitsanweisungen	18
Schnellstartanleitung/Montage . .	19
Produktübersicht	21
Betrieb	22–26
Wartung und Pflege	27–30
Fehlerbehebung	31
Garantie	32
Service	32

ENERG Y IIA
енергия - енергия IE IA

BISSELL 1941 Series
Pet Hair Eraser™

A B C D E F G **B**

ENERGIA - ЕНЕРГИЯ - ΕΝΕΡΓΕΙΑ
ENERGIA - ENERGY - ENERGIE - ENERGI

29.0 kWh/annum

ABCDEF G 86.7dB

ABCDEF G ABCDEF G

665/2013 - I 161-1139

Basierend auf Tests durch Dritte der leistungsschwächsten Einheit bei internen Tests von drei Einheiten gemäß der EU-Vorschriften 666/2013 und 665/2013.

Produktübersicht

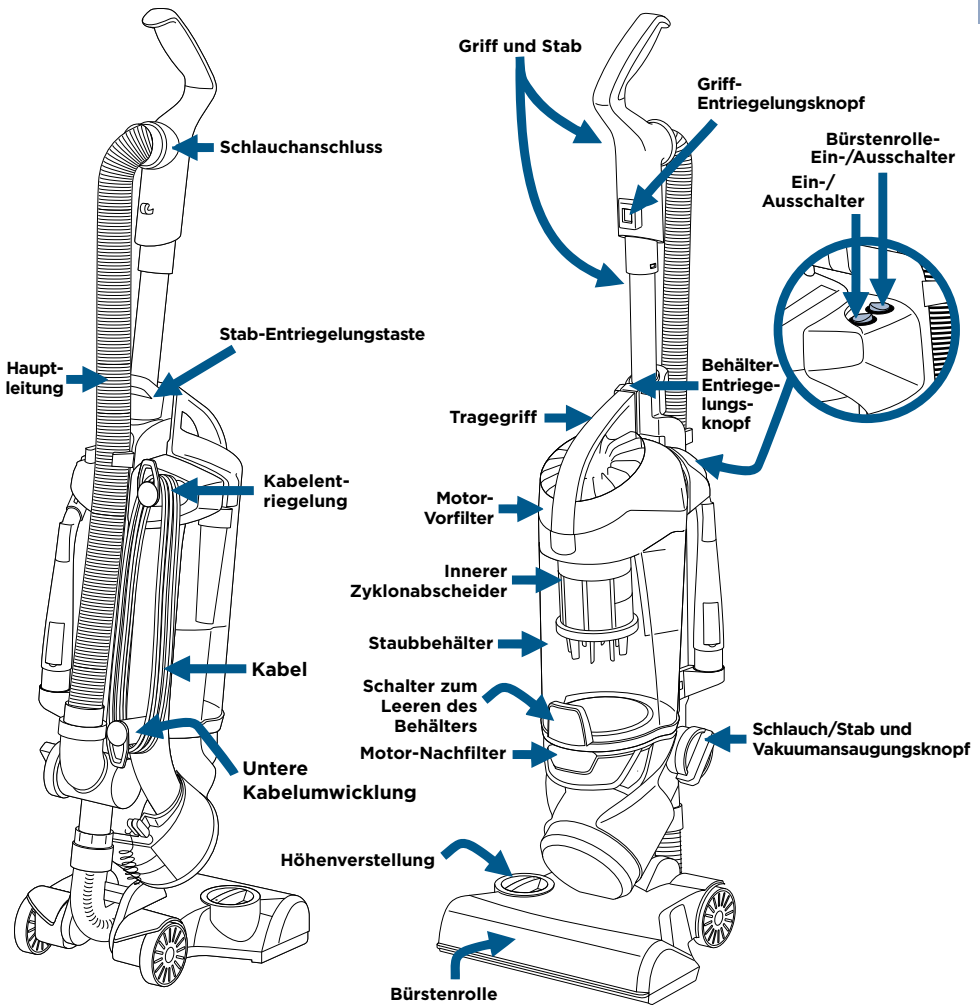

Zubehöraufbewahrungsoptionen

DE

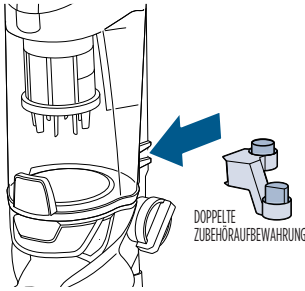

Verstauen Sie das Flexible Crevice-Zubehör und das Pet TurboEraser-Zubehör. Drücken Sie die doppelte Zubehöraufbewahrung, um sie auf das Staubsaugergehäuse zu schieben.

Erste Schritte

⚠️ WARNUNG

Schließen Sie den Staubsauger erst an die Netzversorgung an, wenn Sie mit allen Anweisungen und Betriebsverfahren vertraut sind.

HINWEIS: Stellen Sie vor der Verwendung sicher, dass der grüne Ansaugungsknopf auf „Bodenabsaugung“ eingestellt ist.

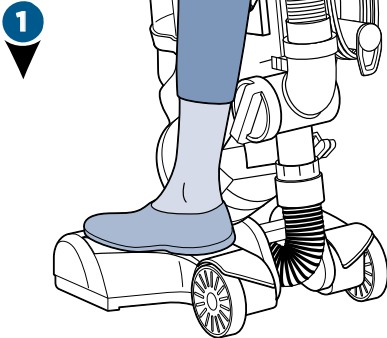

1 Treten Sie sanft auf den Sockel und ziehen Sie den Griff zurück.

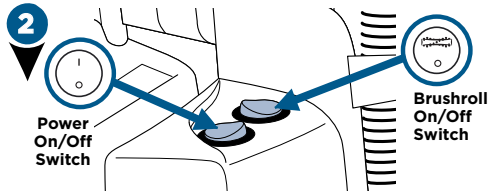

2 Schalten Sie den Staubsauger ein (I - EIN und O - Aus). Drücken Sie den Bürstenrollenschalter, um die PowerBrush für die Teppichreinigung zu aktivieren (die Bürstenrolle ist aktiviert, wenn der Schalter aufleuchtet).

HINWEIS: Die Bürstenrolle wird automatisch ausgeschaltet, wenn sich der Staubsauger in aufrechter Position befindet. Durch Neigen wird sie wieder aktiviert.



3 Drehen Sie die Höhenverstellung auf die gewünschte Teppichreinigungsstufe.

HINWEIS: Wählen Sie die niedrigste Einstellung, um die optimale Reinigungsleistung zu erzielen. Wenn sich Ihr Staubsauger nur schwer bewegen lässt, wählen Sie die nächsthöhere Einstellung aus.

HINWEIS: In dem unwahrscheinlichen Fall, dass sich Haare um die Bürstenrolle wickeln, bewegen Sie den Staubsauger mehrere Male über einen sauberen Teppich. Dadurch lösen sich um die Rolle gewickelte Haare.

Anbringen der Hartbodenbürste

1

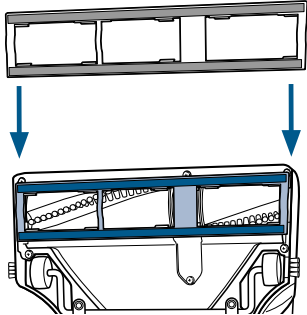

Installieren Sie die anklemmbare Hartbodenbürste für die optimale Reinigung harter Böden.

2

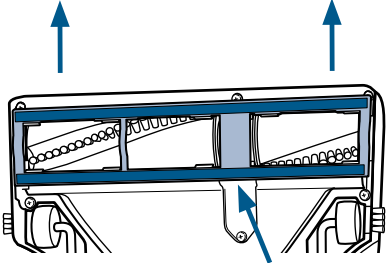

Vertiefte Fläche

Setzen Sie zwei Finger in die Vertiefung auf dem Fuß und heben Sie ihn an der anklemmbaren Hartbodenbürste nach oben, um das Zubehör zu entfernen.

Bürstenrollen-Sicherheitsleuchte

1

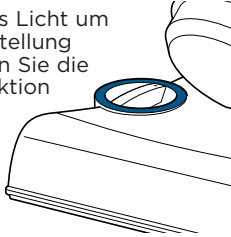

Wenn ein rotes Licht um die Höhenverstellung leuchtet, haben Sie die Sicherheitsfunktion Ihres Bürstenrollenmotor ausgelöst.

2

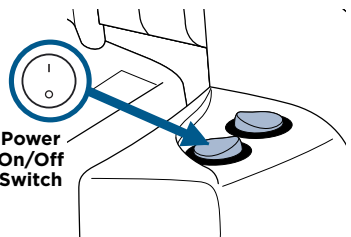

Power On/Off Switch

Bringen Sie den Staubsauger in aufrechte Position und schalten Sie ihn aus.

3

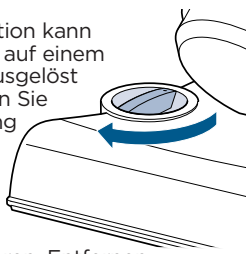

Die Sicherheitsfunktion kann durch Verwendung auf einem weichen Teppich ausgelöst worden sein. Drehen Sie die Höhenverstellung auf die Einstellung „Hoher Teppich“. Prüfen Sie außerdem, ob Rückstände die Bürstenrolle blockieren. Entfernen Sie bei Bedarf Rückstände.

4

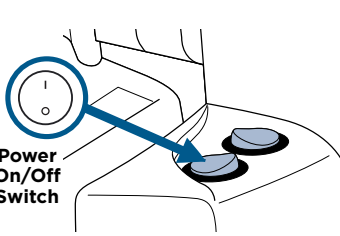

Power On/Off Switch

Schalten Sie den Staubsauger wieder ein und versuchen Sie es erneut.

HINWEIS: Schalten Sie die Bürstenrolle aus, wenn Sie auf harten oder empfindlichen Oberflächen, die von der Bürstenrolle erfasst werden können, saugen. Dazu zählen z. B. Hartholzböden, geflieste Böden, kleine Teppiche oder Friesteppiche mit langen feinen Fasern oder Fäden.

Reinigung über dem Boden: Griff



DE

1

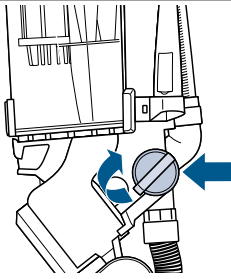

Um Zubehör und Schlauch/Stab zu verwenden, drehen Sie den grünen Knopf so, dass sich der Pfeil in der Position „Schlauch-/Zubehörsansaugung“ befindet.

2

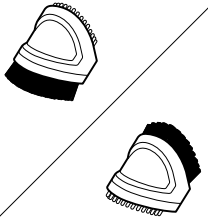
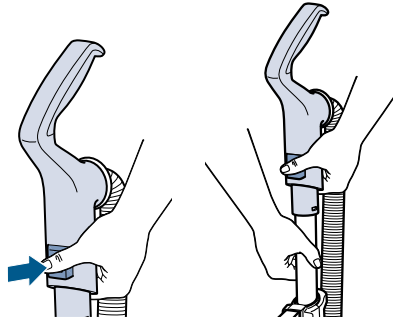

Die 2-in-1 Pet Brush hat weiße weiche Borsten für schonende Anwendungen und Gummipoppen für eingeschlossene Tierhaare.

3

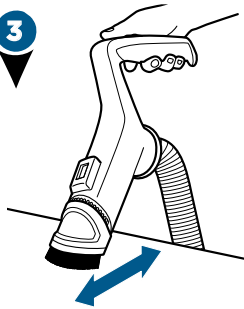

Verwenden Sie die Manschette mit der Seite mit weißen weichen Borsten für empfindliche Oberflächen.

4

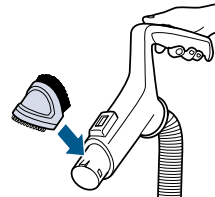

Lösen Sie die Manschette und drehen Sie sie, um die Gummifinger zum Entfernen von Tierhaaren auf Möbeln zu verwenden. Achten Sie auf zwei Klickgeräusche, wenn Sie sie wieder anbringen.

Sobald dies am Griff abgeschlossen ist, schieben Sie sie wieder auf den Stab, bis es „klickt“.

Drehen Sie den grünen Knopf nach der Benutzung von Zubehör zurück auf „Bodenabsaugung“.

Reinigung über dem Boden: Stab



1

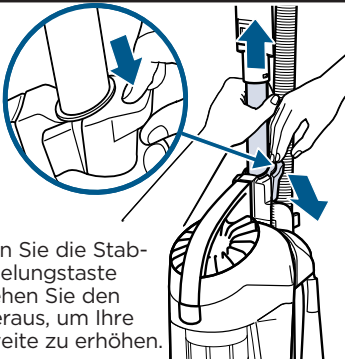

Drücken Sie die Stab-Entriegelungstaste und ziehen Sie den Griff heraus, um Ihre Reichweite zu erhöhen.

2

Bringen Sie das gewünschte Zubehör am Ende des Stabs an.

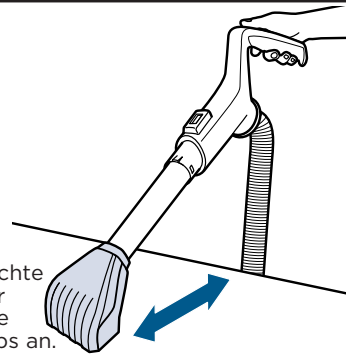

Reinigung über dem Boden: Schlauch



1

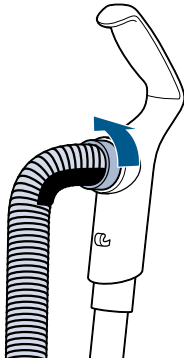

2

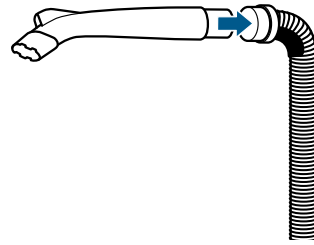

3

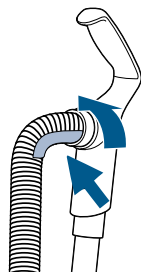

HINWEIS: Das Pet TurboEraser®-Zubehör und der LED-beleuchtete flache Saugaufsatz passen zu allen oben genannten Bodenreinigungsmodi; Griff, Stab oder Schlauch.

HINWEIS: Denken Sie immer daran, den grünen Knopf nach der Benutzung von Zubehör zurück auf „Bodenabsaugung“ zu drehen.

LED-beleuchteter flacher Saugaufsatz

DE

1

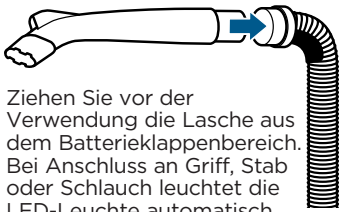

Ziehen Sie vor der Verwendung die Lasche aus dem Batteriekappenbereich. Bei Anschluss an Griff, Stab oder Schlauch leuchtet die LED-Leuchte automatisch auf.

2

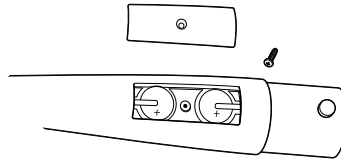

Lösen Sie die kleine Schraube mit einem Kreuzschlitzschraubendreher, um die LED-Batterie auszutauschen. Entfernen Sie die Abdeckung, um auf die beiden Batterien (CR1632 3V) zuzugreifen. Entfernen Sie die Batterien und tauschen Sie sie durch neue aus. Stellen Sie sicher, dass das „+“-Symbol auf den Batterien nach außen zeigt.

Gebrauchte Batterien umgehend entsorgen. Von Kindern fernhalten. Nicht auseinandernehmen und nicht ins Feuer werfen.

HINWEIS: Wenn die kleine Lasche am Anschlusspunkt des flachen Saugaufsatzes in Berührung mit Griff, Stab oder Schlauch kommt, wird die LED-Leuchte aktiviert. Stellen Sie bei Verwendung mit dem Stab sicher, dass sie nicht aus der Öffnung am Ende des Stabs schaut.

Staubsaugermotorschutz

Um den Sauger vor Überhitzung zu schützen, wurde ein Thermoschutz entwickelt. Bei aktiviertem Thermoschutz wird der Hauptsaugmotor angehalten. Gehen Sie in diesem Fall folgendermaßen vor.

1

Schalten Sie den Staubsauger AUS und ziehen Sie den Netzstecker.

2

Suchen Sie die Quelle für das Überhitzungsproblem (voller Staubbehälter, verschmutzte Filter oder eine Verstopfung) und beheben Sie das Problem mithilfe der Wartungsanweisungen.

3

Wenn der Motor ca. 30 Minuten abkühlt, wird der Thermoschutz automatisch zurückgesetzt und die Reinigung kann fortgesetzt werden. Wenn der Staubsauger nicht startet oder der Thermoschutz weiterhin aktiv ist, muss Ihr Staubsauger gewartet werden. Wenden Sie sich an den BISSELL-Kundenservice.

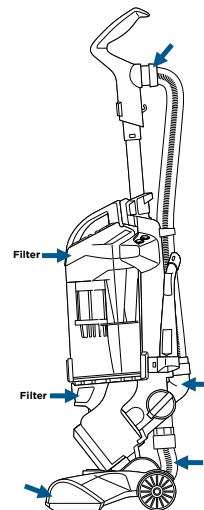

Mögliche Bereiche, die verstopfen können.

HINWEIS: Der Thermoschutz regelt nur den Hauptsaugmotor und nicht den Bürstenmotor. Wenn der Thermoschutz aktiviert ist, funktioniert die Bürste weiterhin normal, allerdings ohne Saugkraft.

Entfernen/Leeren des Staubbehälters

DE

WARNUNG

Um das Stromschlagrisiko zu minimieren, schalten Sie das Gerät aus und ziehen Sie den polarisierten Stecker aus der Steckdose, bevor Sie Wartungen durchführen oder Fehler beheben.

1

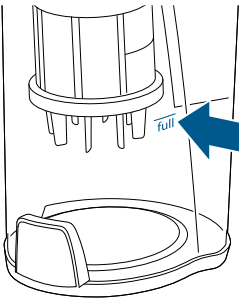

2

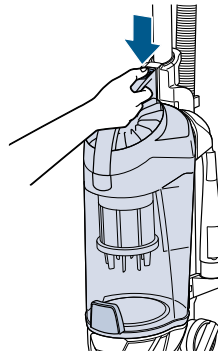

3

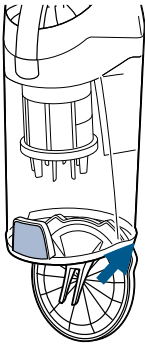

4

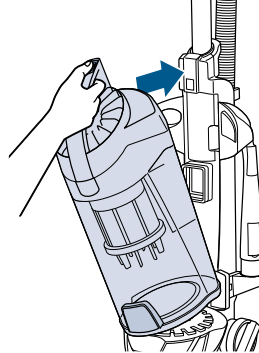

WARNUNG

Den Staubsauger nicht mit feuchten oder nassen Filtern verwenden. Vor dem Wiedereinbau des Staubbehälters müssen alle Komponenten getrocknet sein.

WARNUNG

Stellen Sie sicher, dass der Staubbehälter eingerastet ist und sich alle Filter (vor und nach dem Motor) an der vorgesehenen Stelle befinden. Nehmen Sie Ihren Staubsauger NICHT ohne diese Filter in Betrieb.

Teile und Zubehör

Teile und Zubehör erhalten Sie unter www.BISELL.com, indem Sie Ihre Modellnummer in das Suchfeld eingeben.

Reinigen und Ersetzen von Motor-Vorfiltern



1

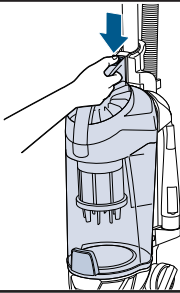

2

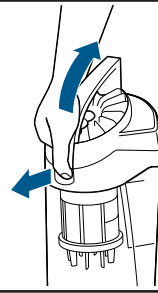

3

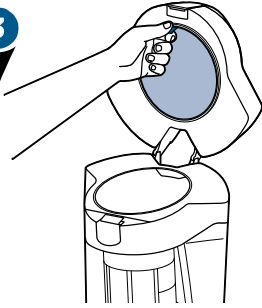

Die Vormotor-Netz- und Schaumstofffilter können beide gereinigt werden.

Mit mildem Reinigungsmittel reinigen, abspülen und überschüssiges Wasser ausdrücken. Lassen Sie die Filter vollständig trocknen, bevor Sie sie wieder einsetzen.

Setzen Sie die trockenen Vormotor-Filter wieder oben im Staubbehälter ein, wobei der dicke Schaumfilter als letztes eingesetzt wird.

Reinigen und Ersetzen von Motor-Nachfiltern



1

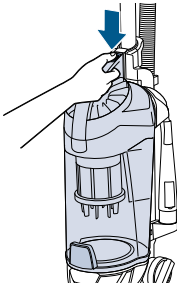

2

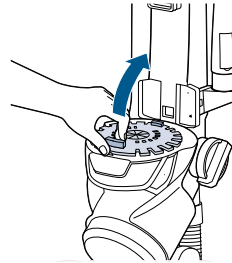

3

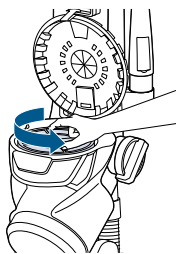

4



Anheben, um den Filter zu entfernen.

Setzen Sie den Filter beim Wiederzusammenbau in die Einheit ein und drehen Sie ihn im Uhrzeigersinn, bis er einrastet.

Der Plisseefilter darf NICHT gewaschen werden. Wenn sich Staub/Rückstände sammeln, klopfen Sie den Filter leicht an der Innenseite eines Mülleimers aus.

Reinigen des inneren Zyklonabscheiders

DE

1

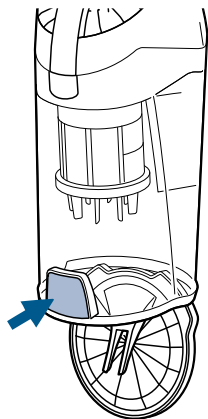

2

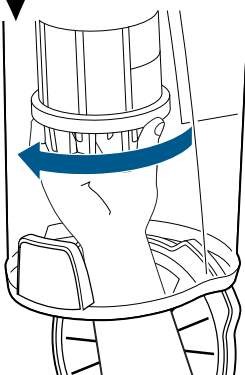

3

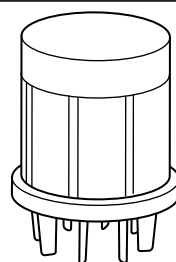

Klopfen Sie den Abscheider an der Innenseite eines Mülleimers aus und spülen Sie ihn bei Bedarf unter warmem Wasser aus. Lassen Sie ihn vollständig trocknen, bevor Sie ihn wieder in den Staubbehälter einsetzen.

Wartung des Pet TurboEraser®-Zubehörs

1

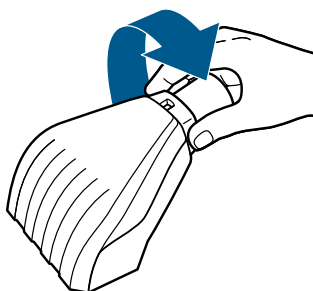

2

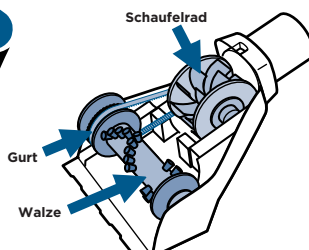

Entfernen Sie Bürstenrolle, Gurt und Schaufelrad. Prüfen Sie sie auf Schäden und tauschen Sie sie bei Bedarf aus.

3

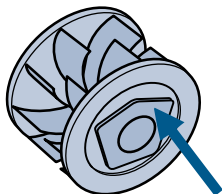

Richten Sie zum Wiederausbau zwei Klemmen an jedem Ende des Schaufelrades mit montiertem Gurt aus und lassen Sie sie einrasten.

Bauen Sie die Bürstenrolle mit Gurt wieder ein. Die Blende lässt sich nicht richtig schließen, wenn nicht alle Teile korrekt ausgerichtet sind.

4

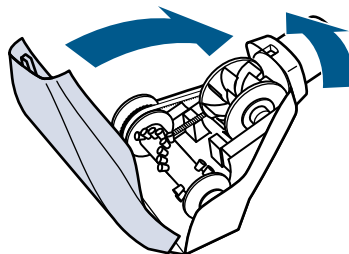

Ersetzen von Bürste und Gurt



1

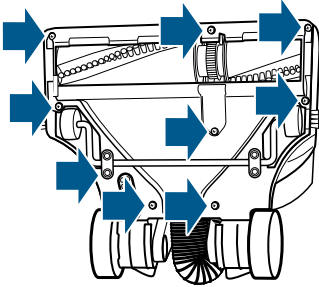

Stecken Sie den Staubsauger von der Steckdose ab, drehen Sie ihn und lösen Sie die neun silbernen Kreuzschlitzschrauben, um die untere Abdeckung zu entfernen.

2

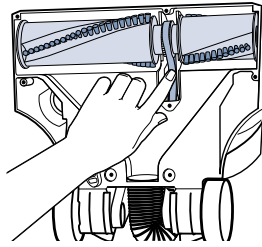

Ziehen Sie die Rolle heraus und schieben Sie den Gurt vom Motorgetriebe. Tauschen Sie die Rolle bzw. den Gurt aus.

3

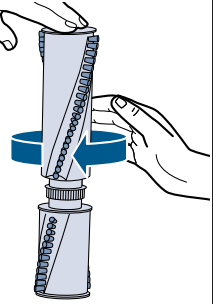

1. Prüfen Sie die Bürstenrolle, indem Sie sie senkrecht stellen und drehen. Die Bürstenrolle sollte sich nach einem Ansheben mehrfach frei drehen. Wenn sie dies nicht tut, tauschen Sie sie aus.
2. Prüfen Sie den Gurt und tauschen Sie ihn aus, wenn er beschädigt wirkt.

4

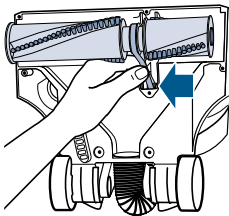

1. Bringen Sie den Gurt wieder an der Bürstenrolle an.
2. Drücken Sie den Gurt um die Bürstenrolle und haken Sie sie um das Motorgetriebe.

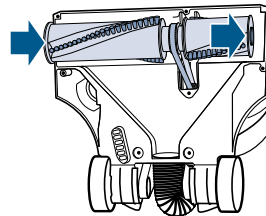

3. Drehen Sie die Bürstenrolle in ihre Position und richten Sie die Endkappen aus.
4. Befestigen Sie die untere Abdeckung erneut mit den neun Schrauben.

HINWEIS: Wenn ein Objekt den Fuß des Staubsaugers verstopft und die Bürste anhält, schalten Sie den Staubsauger aus und stecken Sie ihn von der Steckdose ab. Entfernen Sie die Verstopfung und die Bürste wird automatisch wieder aktiviert, wenn der Staubsauger wieder angeschlossen und gestartet wird.

Teile und Zubehör

Teile und Zubehör erhalten Sie unter www.BISSELL.com, indem Sie Ihre Modellnummer in das Suchfeld eingeben.

Fehlerbehebung

⚠️ WARNUNG Um das Risiko eines Stromschlags zu minimieren, schalten Sie das Gerät aus und trennen es vom Strom, bevor Sie Wartungen durchführen oder Fehler beheben.

Problem	Mögliche Ursachen	Abhilfe
Die Bürstenrolle dreht sich nicht	Die Bürstenrolle ist ausgeschaltet	Sicherstellen, dass die Bürstenrolle EINGESCHALTET ist
	Der Staubsauger befindet sich in aufrechter Position	Den Staubsauger neigen und die Bürstenrolle EINSCHALTEN
	Saugen auf einem weichen Teppich	Die Höhenverstellung auf „Hoher Teppich“ einstellen und den Staubsauger aus- und einschalten
	Die Sicherheitsfunktion der Bürstenrolle wurde ausgelöst (Die Beleuchtung um die Höhenverstellung ändert sich von blau zu rot)	Von der Steckdose abstecken, auf Rückstände prüfen und diese entfernen
	An der Bürstenrolle haben sich Rückstände oder andere Verflechtungen angesetzt, wodurch sich die Bürste nicht drehen kann	Von der Steckdose abstecken, auf Rückstände prüfen und diese entfernen
Der Staubsauger nimmt keinen Schmutz auf	Der Vakuumansaugungsknopf befindet sich im Modus „Schlauch-/Zubehörsaugung“	Den Knopf auf „Bodenabsaugung“ drehen
	Filter sind verschmutzt	Den Motorfilter entfernen und abspülen; vor dem Wiedereinbau ausreichend trocknen lassen Den Motor-Nachfilter entfernen und gegen einen Mülleimer klopfen, um Rückstände zu entfernen; je nach Verwendung sollte der Filter alle drei bis sechs Monate ausgetauscht werden
	Der Staubsauger ist verstopft	Rückstände und andere Verflechtungen entfernen, die verhindern, dass sich die Bürstenrolle dreht
	Der Staubbehälter sitzt nicht richtig	Die Entleerungstaste drücken, um den Staubbehälter zu lösen und korrekt einsetzen
	Im Hauptschlauch befindet sich ein Riss oder ein Loch	Bei einem Riss oder Loch muss ein neuer Schlauch über die BISSELL-Website bestellt werden
	Der Hauptschlauch ist nicht angeschlossen	Den Hauptschlauch finden und durch Drücken des Schlauchanschlusses wieder anschließen, um den Riegel zu sichern
	Der Schlauch oder der Stab ist verstopft	Den Schlauch vom Griff lösen und das Innere auf Rückstände überprüfen; den Stab auseinandernehmen und auf Rückstände prüfen
	Um die Bürstenrolle gewickelte Haare	Den Staubsauger mehrere Male über einen sauberen Teppich bewegen, um die Haare zu lösen
Aus dem Staubsauger tritt Schmutz aus	Der Staubbehälter ist voll	Den Staubbehälter entleeren
	Filter fehlen	Prüfen, ob sich alle Motor-Vor- und Nachfilter an der vorgesehenen Stelle befinden
Der Schlauch nimmt keinen Schmutz auf	Der Vakuumansaugungsknopf befindet sich im Modus „Bodenabsaugung“	Den Knopf auf „Schlauch-/Zubehörsaugung“ drehen

Bringen Sie dieses Gerät bitte nicht in das Geschäft zurück.

Von den im Handbuch beschriebenen Wartungsarbeiten abweichende Verfahren müssen vom autorisierten Kundendienst durchgeführt werden. Bei Fragen oder Problemen steht BISSELL gern zur Verfügung.

Kundengarantie

DE

Diese Garantie gilt nur außerhalb der USA und Kanada. Sie wird durch BISSELL International Trading Company BV („BISSELL“) bereitgestellt.

Diese Garantie wird durch BISSELL bereitgestellt. Sie gibt Ihnen spezifische Rechte. Sie wird Ihnen als Zusatzleistung zu Ihren gesetzlichen Rechten angeboten. Sie haben darüber hinaus noch weitere gesetzliche Rechte, die von Land zu Land verschieden sein können. Sie können mehr über Ihre gesetzlichen Rechte und Rechtsbehelfe herausfinden, indem Sie Ihre örtliche Verbraucherzentrale kontaktieren. Nichts in dieser Garantie ersetzt oder beschränkt Ihre gesetzlichen Rechte oder Rechtsbehelfe. Sollten Sie weitere Anweisungen bezüglich dieser Garantie benötigen oder Fragen bezüglich deren Abdeckung haben, kontaktieren Sie bitte den Kundenservice von BISSELL oder Ihren örtlichen Händler.

Diese Garantie wird dem Erstkäufer dieses Produktes ausgehändigt und ist nicht übertragbar. Sie müssen das Kaufdatum nachweisen können, um Garantieansprüche zu stellen.

Beschränkte Fünfjahresgarantie ab dem Tag des Kaufs durch den Erstkäufer

Unter Berücksichtigung der unten aufgeführten *AUSNAHMEN UND AUSSCHLÜSSE repariert oder ersetzt BISSELL kostenlos nach seiner Wahl alle defekten oder fehlerhaften Teile oder Produkte (durch neue oder wiederaufgearbeitete Teile oder Produkte).

BISSELL empfiehlt, die Originalverpackung und den Kaufbeleg während der Garantiezeit für mögliche Garantieansprüche innerhalb dieser Zeit aufzubewahren. Das Aufbewahren der Originalverpackung hilft bei möglicher Wiederverpackung und beim möglichen Transport, ist für die Garantie aber keine Bedingung.

Wenn Ihr Produkt durch BISSELL innerhalb dieser Garantie ersetzt wird, profitiert der neue Gegenstand von der Restzeit dieser Garantie (berechnet ab dem Datum des Erstkaufs). Der Zeitraum dieser Garantie wird nicht verlängert, ungeachtet, ob Ihr Produkt repariert oder ersetzt wurde.

*AUSNAHMEN UND AUSSCHLÜSSE VON DER GARANTIEFRIST

Diese Garantie gilt für Produkte, die für den persönlichen, häuslichen Gebrauch genutzt werden und nicht für kommerzielle oder höhere Zwecke. Verschleißteile wie Filter, Riemen oder Moppbezüge, die vom Nutzer von Zeit zu Zeit ersetzt werden müssen, werden von dieser Garantie nicht abgedeckt.

Diese Garantie gilt nicht für Defekte durch übliche Abnutzung, Schäden oder Defekte, die vom Nutzer oder durch Dritte – ob als Folge eines Unfalls, durch Fahrlässigkeit, Missbrauch, Nachlässigkeit oder einer anderen Benutzung, die nicht in Übereinstimmung mit diesem

Benutzerhandbuch steht – verursacht werden, werden von dieser Garantie nicht abgedeckt.

Eine nicht autorisierte Reparatur (oder ein Reparaturversuch) kann zum Erlöschen dieser Garantie führen, ungeachtet dessen, ob der Schaden durch die Reparatur bzw. den Versuch der Reparatur verursacht wurde.

Das Entfernen oder Anpassen des Produkttypenschildes auf dem Produkt oder das Unleserlichmachen macht diese Garantie ungültig.

SOWEIT NACHFOLGEND NICHT ANDERWEITIG GEREGLT, SIND BISSELL UND DEREN HÄNDLER NICHT FÜR JEDWEDEN VERLUST ODER SCHADEN VERANTWORTLICH, DER NICHT VORHERSEHBAR IST, ODER FÜR VERSEHENTLICHE ODER RESULTIERENDE SCHÄDEN JEDLICHER ART IN VERBINDUNG MIT DEM GEBRAUCH DIESES PRODUKTES, EINSCHLIESSLICH, OHNE BESCHRÄNKUNG, ENTGANGENER GEWINNE, BETRIEBSSCHÄDEN, BETRIEBUNTERBRECHUNG, VERLUST EINER CHANCE, NOT, UNANNEHMlichkeit ODER ENTtäUSCHUNG. SOWEIT NACHFOLGEND NICHT ANDERWEITIG GEREGLT, ÜBERSTIEGT BISSELLS HAFTUNG NICHT DEN KAUFFREIS DES PRODUKTES.

BISSELL SCHLIESST SEINE HAFTUNG IN KEINER WEISE FÜR (A) TOD ODER KÖRPERVERLETZUNG AUS, VERURSACHT DURCH UNSERE FAHRLÄSSIGKEIT ODER DIE FAHRLÄSSIGKEIT UNSERER ANGESTELLTEN; VERTRETER ODER ZULIEFERER; (B) BETRUG ODER BETRÜGERISCHE FALSCHDARSTELLUNG; (C) ODER SONSTIGE ANGELEGENHEITEN, DIE NICHT GEGESICHT AUSGESCHLOSSEN ODER BEGRENZT WERDEN KÖNNEN.

Kundenbetreuung

Sollte Ihr BISSELL-Produkt Service benötigen oder um Garantieansprüche unter unserer beschränkten Garantie zu stellen, kontaktieren Sie uns bitte wie folgt:

Website:

www.BISSELL.com

E-Mail:

UKSupport@bissell.com

Telefon:

0344-888-6644

Post:

BISSELL Homecare (Overseas) Inc.
Ground Floor
226 Berwick Avenue
Slough, Berkshire, SL1 4QT
Vereinigtes Königreich

**Ersatzteile sind käuflich erwerbbar.
Gehen Sie auf www.4bissell.co.uk**

Besuchen Sie die BISSELL-Webseite: www.BISSELL.com

Halten Sie beim Kontaktieren von BISSELL die Modellnummer des Reinigers bereit.

Bitte tragen Sie Ihre Modellnummer ein: _____ Bitte tragen Sie das Kaufdatum ein: _____

HINWEIS: Bitte bewahren Sie die originale Kaufquittung auf. Sie beweist das Kaufdatum im Fall eines Garantieanspruchs. Details finden Sie in der Garantie.



©2017 BISSELL Homecare, Inc
Grand Rapids, Michigan, USA
Alle Rechte vorbehalten. Gedruckt in China
Teilenummer 161-2477grar 04/17 RevA
Besuchen Sie unsere Webseite unter: www.BISSELL.com

BISSELL® **PETHAIR** **ERASER**®

DISEÑADO PARA HOGARES CON MASCOTAS

INICIO RÁPIDO/GUÍA DEL
USUARIO
Serie 1941



¿Prefieres una
explicación en video?
Busca éste icono y
conéctate a Internet
para ver un video
con instrucciones en

www.BISSELL.com

INSTRUCCIONES DE SEGURIDAD IMPORTANTES

LEE TODAS LAS INSTRUCCIONES ANTES DE USAR LA ASPIRADORA VERTICAL.

Desconecta la aspiradora de la toma eléctrica cuando no la utilices y antes de limpiarla y de realizar labores de mantenimiento o reparación. Al utilizar un aparato eléctrico, se debe tomar una serie de precauciones básicas, incluidas las siguientes:

ADVERTENCIA

PARA REDUCIR EL RIESGO DE INCENDIO, DESCARGA ELÉCTRICA O LESIONES, SIGUE ESTAS INDICACIONES:

- » Este aparato lo pueden usar niños a partir de 8 años y personas con discapacidad física, intelectual y sensorial, así como aquellos usuarios inexpertos o sin conocimientos específicos, siempre que se les supervise o reciban instrucciones relativas al manejo seguro del aparato y sean conscientes de los riesgos asociados. Los niños no deben jugar con este aparato. Los niños no deben usar el aparato para limpiar ni realizar labores de mantenimiento en él sin supervisión.
- » Se debe supervisar a los niños para garantizar que no la utilicen como un juguete.
- » Si el cable de corriente presenta daños, el fabricante, el agente de servicio o una persona con cualificación similar serán quienes deban sustituirlo para evitar riesgos.
- » Mantén el cabello, la ropa suelta, los dedos y cualquier otra parte del cuerpo lejos de las aberturas y las piezas móviles de la limpiadora y de sus accesorios.
- » No abandones la limpiadora mientras esté enchufada.
- » Desconéctala de la toma eléctrica cuando no la utilices y antes de realizar labores de mantenimiento.
- » No permitas que se use como un juguete.
- » Utilízala solo como se indica en la guía del usuario.
- » Utiliza únicamente los accesorios que recomienda el fabricante.
- » No la utilices si el cable o el enchufe presentan algún daño.
- » No lo sumerjas en agua ni en ningún líquido.
- » Si no funciona como debería, se ha caído, presenta daños, se ha dejado al aire libre o se ha sumergido en agua, no intentes usarla y llévala a un centro de servicio.
- » No utilices el cable a modo de mango ni para arrastrar la limpiadora; no cierres ninguna puerta pisando el cable ni lo fuerces cuando se encuentre cerca de esquinas o bordes afilados.
- » No pases la limpiadora por encima del cable.
- » Mantén el cable alejado de superficies calientes.
- » No la desenchufes tirando del cable.
- » Para desenchufarla, agarra el enchufe y no el cable.
- » No toques el enchufe ni la aspiradora con las manos mojadas.
- » No coloques ningún objeto en las aberturas.
- » No utilices la limpiadora si alguna abertura está obstruida ni dejes que se acumulen pelusas, polvo, pelo o cualquier elemento que pueda reducir el flujo de aire.
- » Antes de desenchufarla, apaga todos los botones.
- » Ten especial cuidado cuando los utilices en escaleras.
- » No la uses para aspirar líquidos inflamables ni combustibles, como gasolina, ni la utilices en zonas donde estas sustancias puedan estar presentes.
- » No la uses para aspirar sustancias tóxicas (lejía con cloro, amoníaco, limpiatuberías, etc.).
- » No utilices la limpiadora en espacios cerrados donde se hayan acumulado vapores procedentes de pinturas al óleo, disolventes de pintura, sustancias antipollas, polvos inflamables o cualquier otro vapor tóxico o explosivo.
- » No aspire objetos consistentes ni afilados, como cristales, uñas, tornillos, monedas, etc.
- » Úsalo solo en superficies secas e interiores.
- » Guarda el aparato en una superficie plana.
- » No aspire nada que esté ardiendo o echando humo, como cigarrillos, cerillas o cenizas calientes.
- » No la uses sin que la bolsa para el polvo o los filtros estén colocados en su lugar.
- » No se debe usar al aire libre o en superficies húmedas.
- » La limpiadora presenta doble aislamiento. Utiliza únicamente piezas de repuesto idénticas.
- » No dejes la máquina en funcionamiento quieta en un lugar si el mango no está en posición totalmente vertical.
- » Desenchúfala antes de conectar o desconectar el accesorio TurboBrush® o Pet TurboEraser®.
- » Si tu aparato lleva un enchufe BS 1363 no reemplazable, no debes usarlo a menos que haya un fusible de 13 A (homologado por ASTA para BS 1362) en el portafusibles del enchufe. (Puedes obtener recambios de tu proveedor de BISSELL). Si por alguna razón el enchufe deja de funcionar, deberás reemplazarlo, ya que podría haber peligro de descarga eléctrica si se conecta a una toma de corriente.

ADVERTENCIA DEL CABEZAL PARA HUECOS CON LUZ LED **LEE EL MANUAL DE USUARIO**



- Precaución: riesgo de incendio y quemaduras. No recargues, desmontes ni quemes el aparato, ni lo calientes a una temperatura superior a los 60 °C (140 °F). Mantén las baterías fuera del alcance de los niños y en su paquete original hasta que vayas a usarlas. Desecha las baterías usadas inmediatamente.
- No te introduzcas las baterías en la boca. En caso de ingestión, ponte en contacto con tu médico o con el centro de intoxicación de tu localidad.
- Usa solo baterías CR1632. **EL USO DE OTRAS BATERÍAS PUEDE CONLLEVAR RIESGO DE INCENDIO O EXPLOSIÓN.** Puedes comprar baterías CR1632 en cualquier lugar donde se vendan baterías.

GUARDA ESTAS INSTRUCCIONES

SOLO SE DEBE USAR CON UNA TOMA ELÉCTRICA DE 220-240 VCA A 50-60 HZ.

Este modelo está diseñado únicamente para su uso doméstico.

ADVERTENCIA

- » La película de plástico puede ser peligrosa. Para evitar el riesgo de asfixia, procura mantenerla fuera del alcance de los niños.
- » No enchufes la aspiradora **HASTA** que no te hayas familiarizado con todas las instrucciones y procedimientos de uso.
- » Para reducir el riesgo de descarga eléctrica, apaga la aspiradora y desenchúfala de la toma eléctrica **ANTES** de realizar labores de mantenimiento o solución de problemas.

Guía de inicio rápido

LEE COMPLETAMENTE LA GUÍA DEL USUARIO PARA ENTENDER TODAS LAS INSTRUCCIONES, TENER UNA VISIÓN GENERAL DEL PRODUCTO Y CONOCER LAS NOTAS DE SEGURIDAD IMPORTANTES.

Montaje



ES

1

Desliza el final de la varilla hasta la parte superior de la base. Hará clic al encajar correctamente.

“Clic”

2

Acopla el final del tubo a la base de la aspiradora. Para ello, presiona sobre los brazos y mételos. Empuja hasta que haga clic.

3

Empuja el tubo hacia el enganche.

4

Introduce el soporte del cable. Oirás clic cuando haya encajado correctamente. Enrolla el cable de alimentación alrededor del soporte.

5

AVISO IMPORTANTE

La aspiradora está configurada por defecto en el modo de limpieza de suelos. Para usar los accesorios, gira la perilla de succión de la aspiradora hasta que la flecha señale la opción “tubo/ accesorio de succión”.

6

Guarda el cabezal flexible para huecos y el accesorio Pet TurboEraser. Haz presión sobre la caja de accesorio doble para deslizarla sobre la base de la aspiradora.

CAJA DE ACCESORIO DOBLE

iMuchas gracias por comprar una aspiradora BISSELL!

Dada nuestra pasión por la limpieza, nos complace presentarte uno de nuestros nuevos productos innovadores. Como queremos asegurarnos de que tu aspiradora funciona igual de bien tanto hoy como dentro de cinco años, en esta guía te proporcionamos consejos de uso (páginas 38-42), mantenimiento (páginas 43-46) y soluciones de problemas por si te surge alguno (página 47).

Contenido de la caja



Caja de accesorio doble

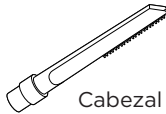

Cabezal flexible para huecos

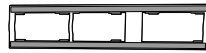

Accesorio acoplable para superficies firmes



Soporte inferior para enrollar el cable



Cabezal para huecos con luz LED (algunos modelos)

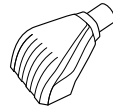

Accesorio Pet TurboEraser®

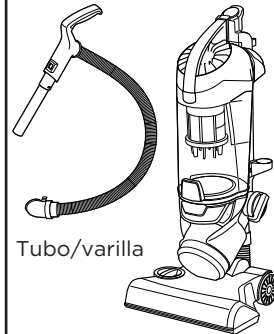

Tubo/varilla

Base de la aspiradora

NOTA: Los accesorios incluidos de serie pueden variar en función del modelo. Para saber qué debe contener tu caja, consulta la sección “Contenido de la caja” que encontrarás en la solapa superior de la caja.

Instrucciones de seguridad	34
Inicio rápido/Montaje.	35
Descripción del producto.	37
Funcionamiento	38-42
Mantenimiento y cuidado.	43-46
Solución de problemas	47
Garantía	48
Servicio técnico.	48

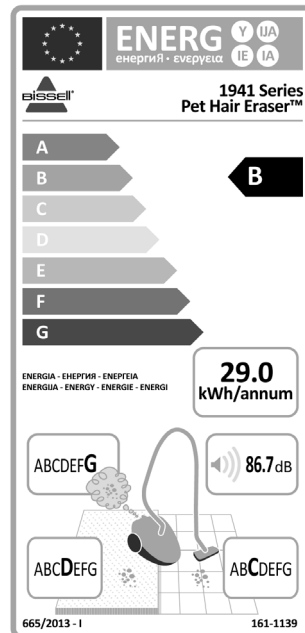

Basado en pruebas realizadas por un tercero sobre una muestra de 3 unidades para identificar internamente la de peor rendimiento, todo ello en cumplimiento con las regulaciones europeas 666/2013 y 665/2013.

Descripción del producto

ES

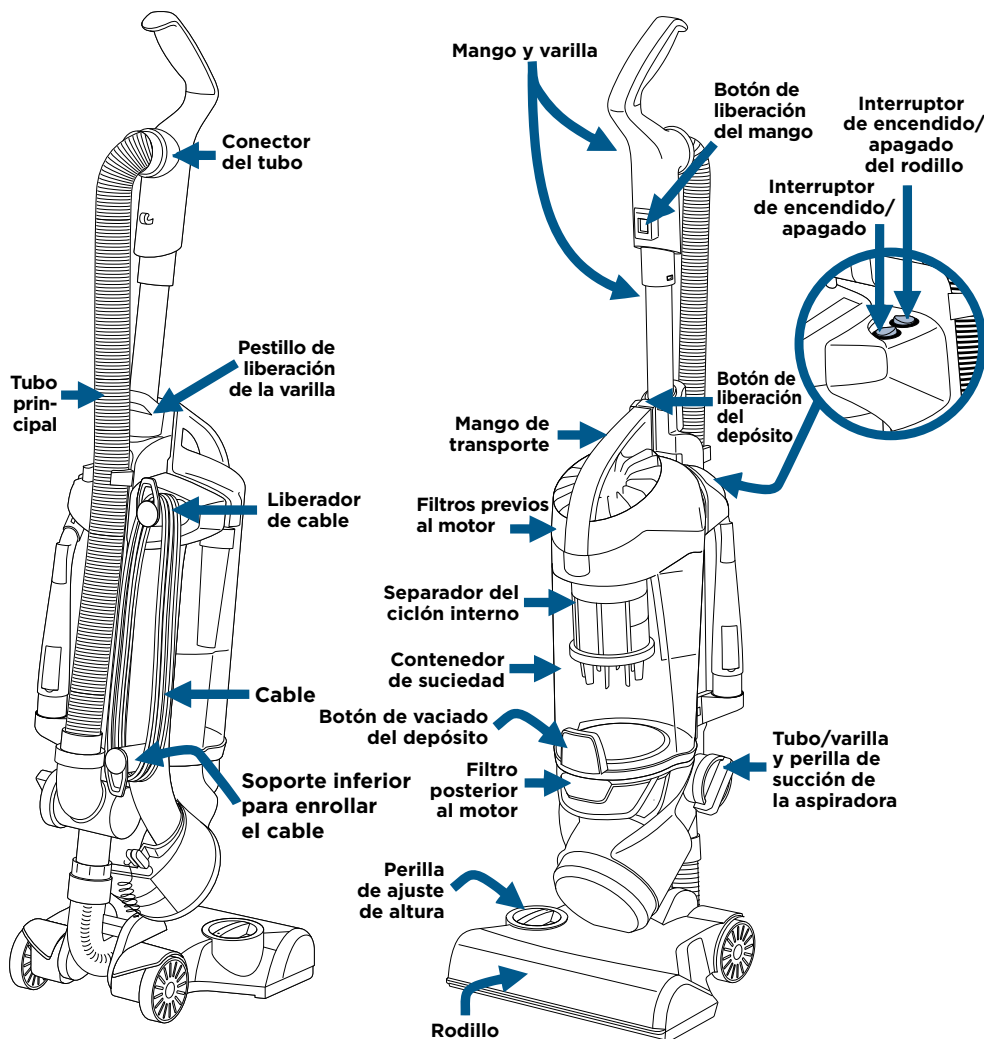

Opciones de la caja de accesorios

ES

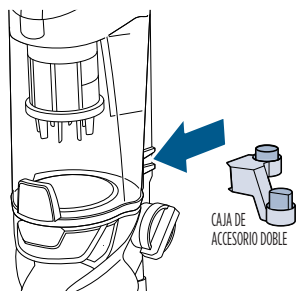

Guarda el cabezal flexible para huecos y el accesorio Pet TurboEraser. Haz presión sobre la caja de accesorio doble para deslizarla sobre la base de la aspiradora.

Primeros pasos

⚠ ADVERTENCIA

No enchufes la aspiradora hasta que no te hayas familiarizado con todas las instrucciones y procedimientos de uso.

NOTA: Antes de empezar a usarla, asegúrate de que la perilla de succión verde de la aspiradora indica el modo "Succión de suelo".

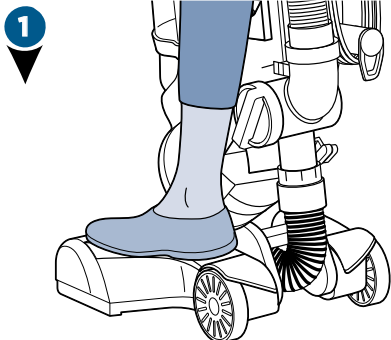

1 Pisa la base y tira del mango para reclinarlo.

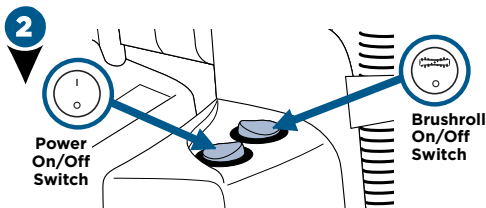

2 Pulsa el interruptor de encendido/apagado (1 - encendido y 0 - apagado) para encender la aspiradora. Pulsa el interruptor del rodillo para poner en marcha la función PowerBrush para limpiar alfombras (si la luz del interruptor está encendida, quiere decir el rodillo está encendido).

NOTA: El rodillo se apagará automáticamente cuando bloquee la aspiradora en posición vertical. Para que vuelva a funcionar, reclina la aspiradora.

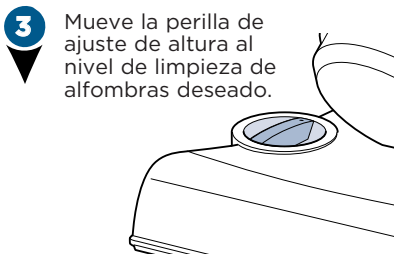

3 Mueve la perilla de ajuste de altura al nivel de limpieza de alfombras deseado.

NOTA: Para obtener mejores resultados en la limpieza de alfombras, ajusta la altura a lo más bajo. Si te resulta difícil mover la aspiradora, ajusta la altura en el siguiente nivel.

NOTA: Si se quedara pelo enganchado en el rodillo, arrastra la aspiradora hacia delante y hacia atrás varias veces sobre una alfombra limpia. Esto te ayudará a soltarlo.

Montaje del accesorio para superficies firmes

ES

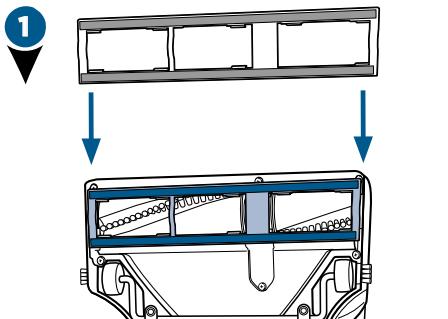

1 Instala el accesorio acoplable para superficies firmes para obtener mejores resultados en la limpieza de superficies firmes.

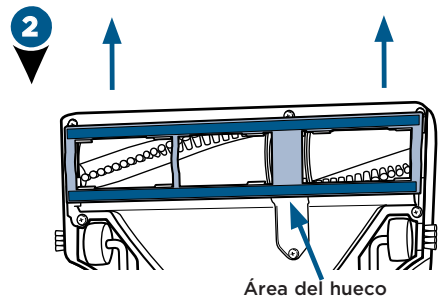

2 Para quitar el accesorio acoplable para superficies firmes, coloca dos dedos en el hueco de la parte inferior y levanta el accesorio.

Luz de seguridad del rodillo

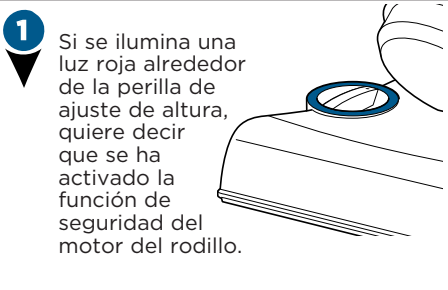

1 Si se ilumina una luz roja alrededor de la perilla de ajuste de altura, quiere decir que se ha activado la función de seguridad del motor del rodillo.

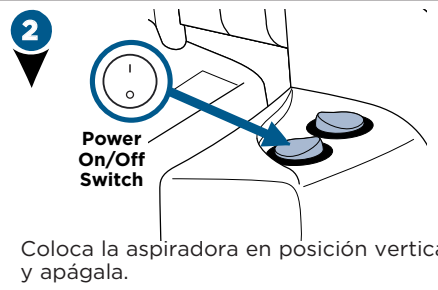

2 Coloca la aspiradora en posición vertical y apágala.

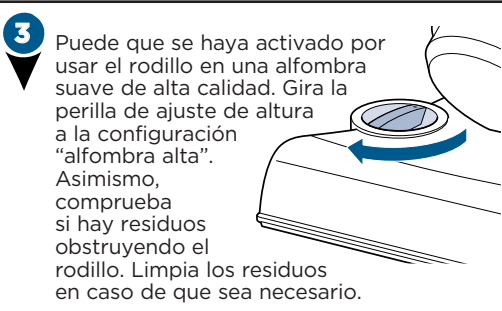

3 Puede que se haya activado por usar el rodillo en una alfombra suave de alta calidad. Gira la perilla de ajuste de altura a la configuración "alfombra alta". Asimismo, comprueba si hay residuos obstruyendo el rodillo. Limpia los residuos en caso de que sea necesario.

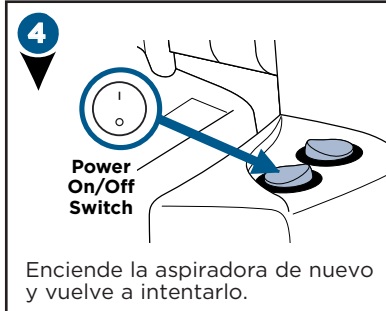

4 Enciende la aspiradora de nuevo y vuelve a intentarlo.

NOTA: Apaga el rodillo cuando aspire superficies firmes o delicadas que puedan quedar enganchadas en él, por ejemplo, madera firme, azulejos, alfombras pequeñas o alfombras de pelo que tienen fibras o hilos largos y delicados.

Limpeza de otras superficies: el mango

ES

1

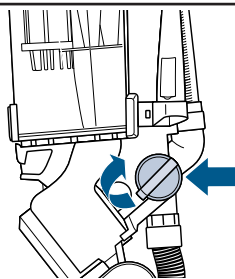

Para usar los accesorios y el tubo o la varilla, gira la perilla verde hasta que la flecha señale la opción "tubo/accesorio de succión".

2

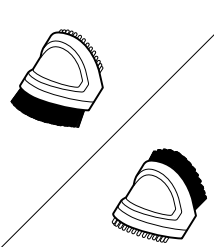
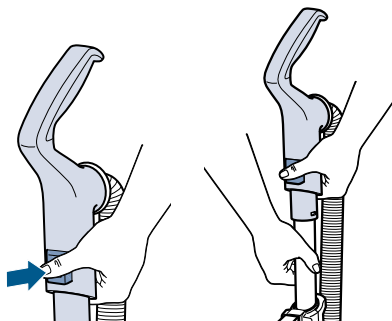

El cepillo para mascotas 2 en 1 tiene suaves cerdas para limpiezas delicadas y pequeñas púas de plástico para los pelos de mascota incrustados.

3

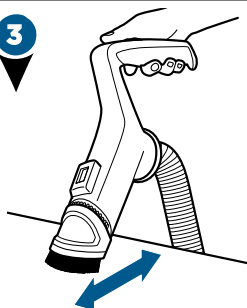

Coloca el cuello por la parte de las cerdas para limpiar superficies delicadas.

4

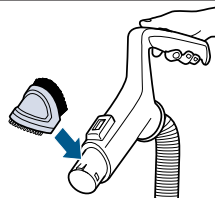

Desengancha el cuello y mueve el mango en círculos para usar los dedos de goma para aspirar los pelos animales de los muebles. Cuando vuelvas a enganchar el cuello, escucharás 2 clics.

Una vez hayas terminado de usar el mango, vuelve a colocar la varilla. Escucharás un clic cuando esté en su sitio.

Cuando acabes de usar los accesorios, recuerda girar la perilla verde de nuevo para ponerla en el modo "Succión de suelos".

Limpeza de otras superficies: la varilla



1

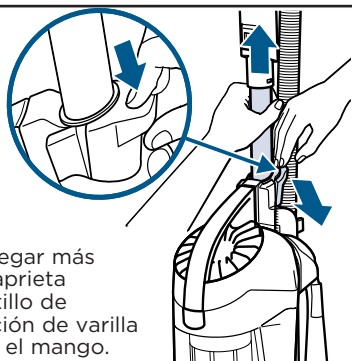

Para llegar más lejos, aprieta el pestillo de liberación de varilla y saca el mango.

2

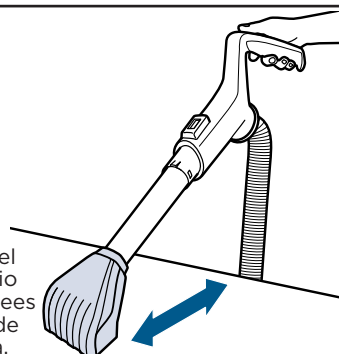

Acopla el accesorio que desees al final de la varilla.

Limpeza de otras superficies: el tubo



1

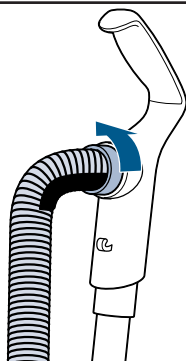

2

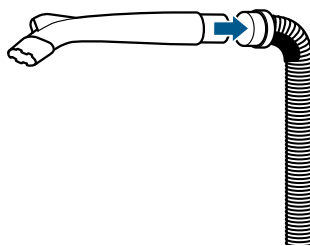

3

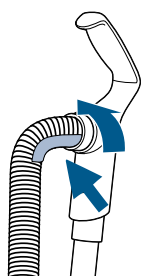

NOTA: El accesorio Pet TurboEraser® y cabezal para huecos con luz LED encajan en cualquiera de los modos de limpieza de suelo mencionados, itanto en el mango, en la varilla como en el tubo!

NOTA: Cuando acabes de usar los accesorios, recuerda girar la perilla verde de nuevo para ponerla en el modo "Succión de suelos".

Cabezal para huecos con luz LED

1

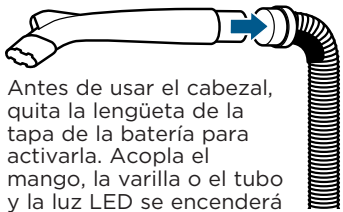

Antes de usar el cabezal, quita la lengüeta de la tapa de la batería para activarla. Acopla el mango, la varilla o el tubo y la luz LED se encenderá automáticamente.

2

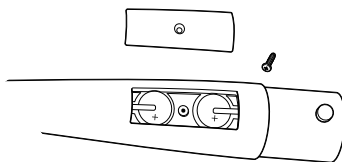

Para cambiar la batería LED, suelta el pequeño tornillo con un destornillador Phillips. Quita la tapa para dejar las dos baterías al descubierto (CR1632 3V). Desliza y saca las baterías y cámbialas por unas nuevas. Asegúrate de que el símbolo “+” de la batería mira hacia fuera.

Desecha la batería usada inmediatamente. Manténla fuera del alcance de los niños. No las desmontes ni las tires al fuego.

NOTA: Cuando la pequeña lengüeta del punto de unión del cabezal entra en contacto con el mango, la varilla o el tubo, se enciende la luz LED. Cuando uses el cabezal con la varilla, asegúrate de que no se suelta de golpe de la apertura en el extremo de la varilla.

Protección del motor de la aspiradora

La aspiradora se ha diseñado con un protector térmico que lo protege del sobrecalentamiento. Cuando el protector térmico se activa, el motor principal de la aspiradora deja de funcionar. Si esto ocurre, haz lo siguiente:

1

APAGA la aspiradora y desenchúfala de la toma eléctrica.

2

Busca la razón del sobrecalentamiento (depósito de suciedad lleno, filtros sucios o una obstrucción) y soluciona el problema siguiendo las instrucciones de mantenimiento.

3

Cuando el motor se enfría durante unos 30 minutos, el protector térmico se restablece automáticamente y es posible seguir limpiando. Si la aspiradora no se enciende o el protector térmico continúa activándose, puede que tengas que acudir al servicio técnico. Llama al servicio de atención al cliente de BISSELL.

NOTA: El protector térmico solo controla el motor principal de la aspiradora, no el motor del rodillo. Cuando el protector térmico se activa, el rodillo sigue funcionando normalmente, pero no habrá succión.

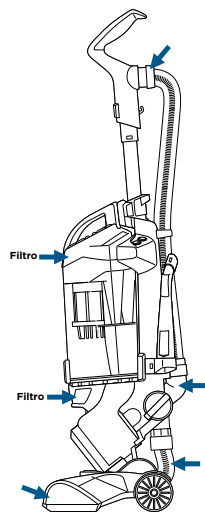

Aéreas que pueden obstruirse.

Extracción/Vaciado del depósito de suciedad

⚠ ADVERTENCIA

Para reducir el riesgo de descarga eléctrica, apaga la aspiradora y desconecta el enchufe polarizado de la toma eléctrica antes de realizar labores de mantenimiento y solución de problemas.

ES

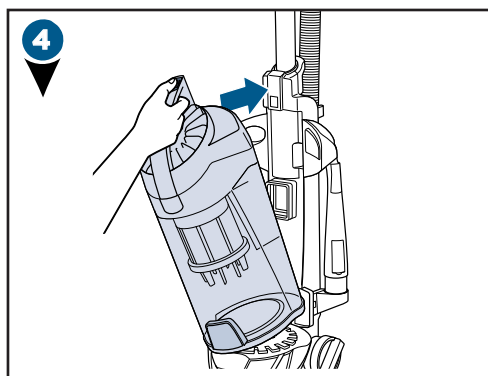
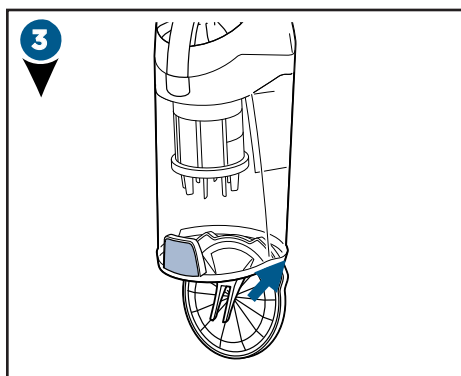
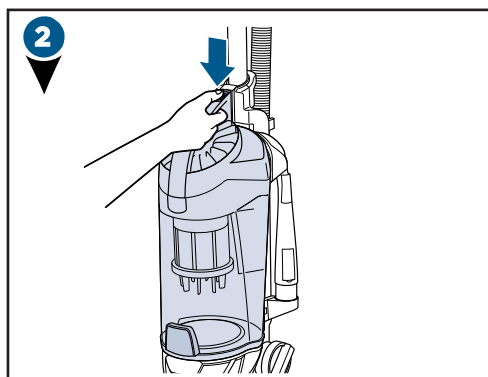
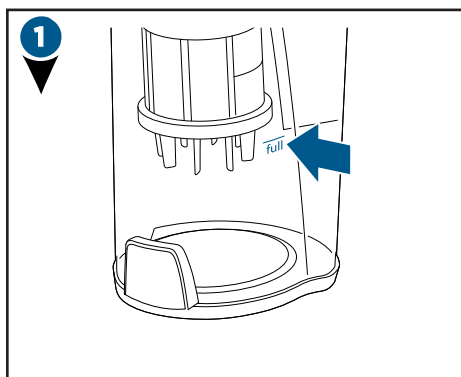

⚠ ADVERTENCIA

No utilices la aspiradora con los filtros húmedos o mojados. Deja secar los componentes antes de volver a montar el contenedor de suciedad.

⚠ ADVERTENCIA

Antes de usar la aspiradora, asegúrate de que el contenedor de suciedad está fijo en su sitio y que todos los filtros, tanto los filtros anteriores al motor como el posterior, están colocados en su sitio. NO utilices la aspiradora sin estos filtros.

Piezas y suministros

Para obtener más información sobre otras piezas y suministros, visita el sitio web www.BISSELL.com y escribe el número de modelo en el campo de búsqueda.

Limpeza y cambio de los filtros previos al motor



ES

1

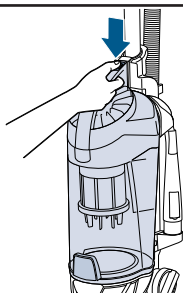

2

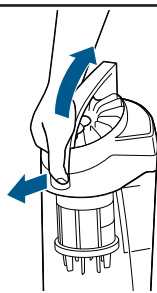

3

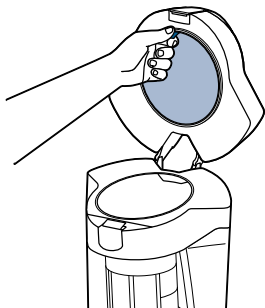

El cuerpo del filtro previo al motor y filtro de espuma son lavables.

Límpialos con un detergente suave, acláralos y escúrrelos. Déjalos secar antes de volver a ponerlos.

24 h

Coloca los filtros previos al motor secos en la parte superior del contenedor de suciedad y pon el filtro de espuma lo último.

Limpeza y cambio del filtro posterior al motor



1

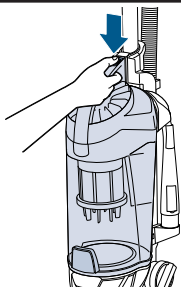

2

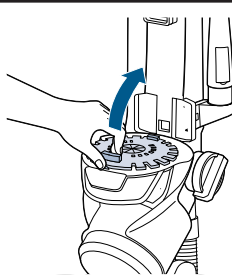

3

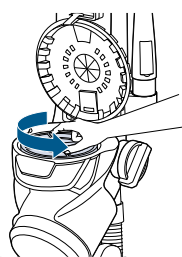

4



Levántalo para quitar el filtro. Para volver a ponerlo, mete el filtro en la unidad y giralo en sentido de las agujas del reloj hasta que haga clic y esté en su sitio.

NO limpie con agua el filtro plisado. Si se acumulan polvo o escombros, sacude el filtro en la basura.

Limpeza del separador de ciclón interno

1

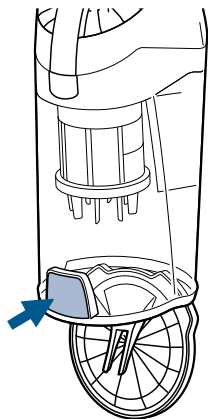

2

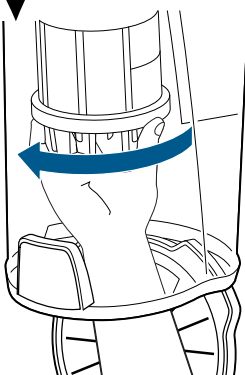

3

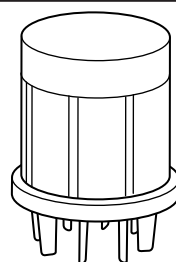

Golpea suavemente el separador contra las paredes interiores del cubo de basura y acláralo con agua templada si es necesario. Asegúrate de que está completamente seco antes de colocarlo de nuevo en el contenedor de suciedad.

Mantenimiento del accesorio Pet TurboEraser®

1

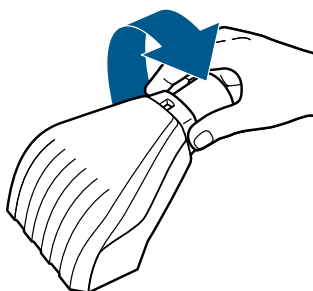

2

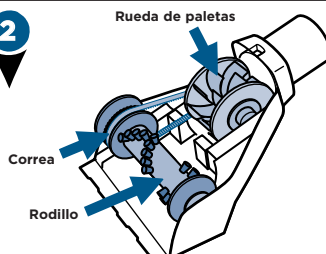

Quita el rodillo, la correa y la rueda de paletas. Mira si hay algún daño y reemplaza las piezas si es necesario.

3

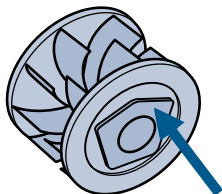

Para volver a montar todo, alinea los clips de los dos extremos de la rueda de paletas con la correa introducida y vuelve a colocar la pieza en su sitio.

Coloca el rodillo con la correa de vuelta en su sitio. La tapa frontal no cerrará si las piezas no están correctamente alineadas.

4

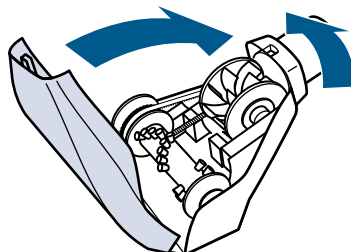

Cambio del rodillo y la correa



ES

1

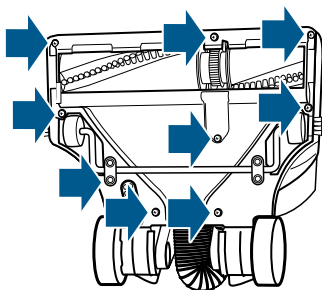

Desenchufa la aspiradora, dala la vuelta y desatornilla los 9 tornillos Silver Phillips para quitar la tapa inferior.

2

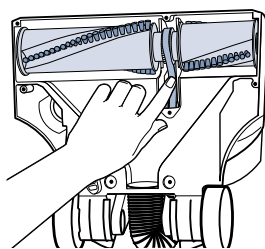

Tira del rodillo hacia fuera y desliza la correa para sacarla del motor. Cambia el rodillo o la correa.

3

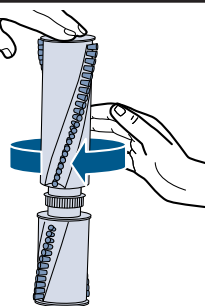

1. Inspecciona el rodillo. Para ello, ponlo en vertical apoyado sobre uno de los extremos y hazlo girar. El rodillo debería girar sin problemas y debería dar más de una vuelta por cada impulso. Si no es así, cámbialo.
2. Inspecciona la correa y cámbiala si está dañada.

4

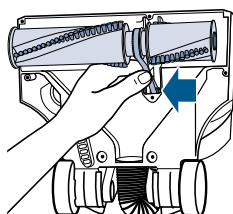

1. Vuelve a colocar la correa en el rodillo.
2. Sujeta la correa alrededor del rodillo y engánchala de nuevo alrededor del motor Silver.

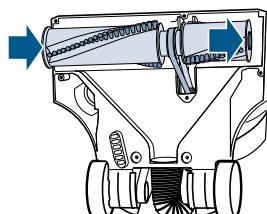

3. Gira el rodillo hasta que esté en su sitio y alinea los cabezales.
4. Vuelve a colocar la tapa inferior con los 9 tornillos.

NOTA: Si algún objeto se atasca en la parte inferior y el rodillo deja de funcionar, apaga la aspiradora y desenchúfala de la toma eléctrica. Quita dicho objeto y el rodillo se restablecerá automáticamente cuando vuelvas a enchufar y encender la aspiradora.

Piezas y suministros

Para obtener más información sobre otras piezas y suministros, visita el sitio web www.BISSELL.com y escribe el número de modelo en el campo de búsqueda.

Solución de problemas

⚠️ ADVERTENCIA Para reducir el riesgo de descarga eléctrica, apaga la limpiadora y desenchúfala de la toma eléctrica antes de realizar labores de mantenimiento o solución de problemas.

ES

Problema	Posibles causas	Soluciones
El rodillo no gira.	El interruptor del rodillo está apagado.	Comprueba que el interruptor del rodillo está ENCENDIDO.
	La aspiradora está bloqueada en posición vertical.	Reclina la aspiradora y ENCIENDE el rodillo.
	Estás aspirando alfombras suaves de alta calidad.	Gira la perilla de ajuste de altura a la configuración "alfombra alta", apaga la aspiradora y vuélvela a encender.
	La función de seguridad del rodillo está activada (la luz de la perilla de ajuste de altura cambia de azul a roja).	Desenchufa la aspiradora, mira si hay residuos y quítalos.
	El rodillo tiene residuos u otros objetos atascados y eso impide que el rodillo gire.	Desenchufa la aspiradora, mira si hay residuos y quítalos.
La aspiradora no succiona.	La perilla de succión de la aspiradora está en el modo "tubo/accesorio de succión".	Gira la perilla hasta que la flecha señale la opción "succión de suelo".
	Los filtros están sucios.	Quita y aclara el filtro previo al motor; dale tiempo a que se seque bien y vuelve a colocarlo. Quita el filtro posterior al motor y sacúdelo contra las paredes interiores de la basura para deshacerte de los residuos. Deberías cambiar el filtro cada 3-6 meses, dependen del uso.
	La aspiradora está obstruida.	Quita los residuos u otros objetos que estén obstruyendo la rotación de los rodillos.
	El contenedor de suciedad no está colocado correctamente.	Pulsa el botón de vaciado para liberar el contenedor de suciedad y vuelve a colocarlo correctamente.
	El tubo principal tiene una grieta o un agujero.	Si el tubo principal tiene una grieta o un agujero, solicita otro tubo principal en el sitio web de BISSELL.
	El tubo principal no está conectado.	Encuentra el tubo principal y vuelve a conectarlo. Para ello, empuja el tubo hacia dentro para asegurar el pestillo.
	El tubo o la varilla están obstruidos.	Desconecta el tubo del mango o desmonta la varilla y mira si hay obstrucciones.
	Hay pelo enganchado en el rodillo.	Para soltar el pelo, arrastra la aspiradora hacia delante y hacia atrás varias veces sobre una alfombra limpia.
La suciedad sale de la aspiradora.	El contenedor de suciedad está lleno.	Vacía el contenedor de suciedad.
	No hay filtros.	Comprueba si los filtros previos al motor y los filtros posteriores están en su sitio.
El tubo no succiona.	La perilla de succión de la aspiradora está en el modo "succión de suelos".	Gira la perilla hasta que la flecha señale la opción "tubo/accesorio de succión".

No devuelvas este producto a la tienda.

Un representante de servicio autorizado debe realizar otro tipo de mantenimiento o servicio no incluido en el manual. En BISSELL estaremos encantados de atender cualquier duda o cuestión que puedas tener.

Garantía del cliente

La presente Garantía solo tiene validez fuera de los Estados Unidos y Canadá y la otorga BISSELL International Trading Company BV ("BISSELL").

Esta Garantía la concede BISSELL y te confiere determinados derechos. Se te ofrece como ventaja adicional a los derechos que te amparan por ley. Asimismo, la legislación te confiere otros derechos que pueden variar en función del país. Si deseas conocer los derechos legales y recursos jurídicos que te amparan, ponte en contacto con el servicio local de asesoría al cliente. Nada de lo expuesto en la presente Garantía sustituye a ninguno de tus derechos legales o recursos jurídicos ni reduce su eficacia. Si quieres recibir más instrucciones con respecto a esta Garantía o tienes dudas relativas a la cobertura, ponte en contacto con el servicio de atención al cliente de BISSELL o con el distribuidor local.

La presente Garantía se otorga a la persona que hizo la compra original del producto nuevo y es intransferible. Debes poder acreditar la fecha de la compra para efectuar cualquier reclamación con respecto a esta Garantía.

Garantía limitada de 5 años desde la fecha de compra por parte del comprador original

Con sujeción a las *EXCEPCIONES Y EXCLUSIONES que se detallan a continuación, BISSELL reparará o sustituirá (con componentes o productos nuevos o refabricados) cualesquiera piezas o productos defectuosos o que no funcionen, sin coste alguno y a su entera discreción.

BISSELL recomienda conservar el embalaje original y cualquier prueba que acredite la fecha de la compra durante el período de validez de la Garantía, en caso de que surja la necesidad de efectuar reclamaciones de la Garantía. Conservar el embalaje original permitirá que, en caso de ser necesario, se vuelva a empaquetar y transportar el producto, pero no constituye una obligación de la presente Garantía.

Si BISSELL sustituye el producto con arreglo a esta Garantía, el producto nuevo estará cubierto por la presente Garantía lo que reste de validez, que se calcula desde la fecha de la compra original. La validez de la presente Garantía no se verá ampliada, tanto si repara o sustituye el producto como si no lo hace.

*EXCEPCIONES Y EXCLUSIONES DE LAS CONDICIONES DE LA GARANTÍA

La presente Garantía es válida para los productos que se utilicen con fines domésticos personales y no comerciales o de arrendamiento. Esta Garantía no cubre los consumibles, tales como filtros, correas y paños, que puede sustituir o reparar el usuario cada cierto tiempo.

Asimismo, la presente Garantía no cubre ningún defecto ocasionado por el uso y desgaste normales del producto. Los daños o los fallos originados por el usuario o cualquier otra persona, como consecuencia de un accidente, negligencia, abuso, descuido o cualquier otro uso que

contravenga la Guía del usuario, no están cubiertos por la presente Garantía.

Las reparaciones no autorizadas (o intentos de reparación no autorizada) podrían conllevar la anulación de esta Garantía, tanto si el daño proviene de tal reparación o intento como si no es así.

Quitar o manipular la etiqueta de características eléctricas del producto o dejarla ilegible conllevará la anulación de esta Garantía.

TAL Y COMO SE MENCIONA MÁS ADELANTE, NI BISSELL NI SUS DISTRIBUIDORES SON RESPONSABLES DE CUALESQUIERA PÉRDIDAS O DAÑOS IMPREDECIBLES NI DE DAÑOS INCIDENTALES O CONSECUENTES DE NINGUNA NATURALEZA RELACIONADOS CON EL USO DE ESTE PRODUCTO, INCLUIDOS, A MODO ENUNCIATIVO PERO NO TAXATIVO, EL LUCRO CESANTE, LA PÉRDIDA DE NEGOCIO, LA INTERRUPCIÓN DE LA ACTIVIDAD COMERCIAL, LA PÉRDIDA DE OPORTUNIDADES, LA AFLICCIÓN, LAS MOLESTIAS O LA DECEPCIÓN. TAL Y COMO SE MENCIONA A CONTINUACIÓN, LA RESPONSABILIDAD DE BISSELL NO SUPERARÁ EL PRECIO DE COMPRA DEL PRODUCTO.

BISSELL NO SE EXIME DE SER RESPONSABLE NI LIMITA EN MODO ALGUNO SU RESPONSABILIDAD POR (A) LA MUERTE O LAS LESIONES PERSONALES CAUSADAS POR UNA NEGLIGENCIA COMETIDA POR NOSOTROS MISMOS O NUESTROS EMPLEADOS, AGENTES O SUBCONTRATISTAS; (B) LOS FRAUDES O LAS DECLARACIONES FALSAS; (C) O CUALQUIER OTRA CUESTIÓN QUE NO PUEDA EXCLUIRSE O LIMITARSE POR LEY.

Atención al cliente

Si tienes que reparar el producto BISSELL o reclamar la garantía limitada, ponte en contacto con nosotros:

Sitio web:

www.BISSELL.com

Correo electrónico:

UKSupport@bissell.com

Teléfono:

0344.888.6644

Correo postal:

BISSELL Homecare (Overseas) Inc.
Ground Floor
226 Berwick Avenue
Slough, Berkshire, SL1 4QT
Reino Unido

Puedes comprar recambios.

Para ello, visita el sitio web

www.4bissell.co.uk

Visita el sitio web de BISSELL: www.BISSELL.com

Cuando te pongas en contacto con BISSELL, ten a mano el número de modelo del producto.

Anota el número de modelo: _____. Anota la fecha de compra: _____.

NOTA: Guarda el recibo de la compra original. Te servirá para acreditar la fecha de la adquisición en caso de tener que reclamar la Garantía. Consulta la Garantía para conocer más detalles.



©2017 BISSELL Homecare, Inc
Grand Rapids, Michigan

Todos los derechos reservados. Impreso en China

Número de referencia 161-2477grar 04/17 RevA

Visita nuestro sitio web: www.BISSELL.com

BISELL® **PETHAIR** ERASER®

CONÇU POUR LES FOYERS
AVEC DES ANIMAUX

MODE D'EMPLOI/DE
DÉMARRAGE RAPIDE
Série 1941



Vous préférez voir
les démonstrations en
vidéos ? Sélectionnez
cette icône et accédez
à une vidéo
d'instructions
pratiques sur

www.BISSELL.com

CONSIGNES DE SÉCURITÉ IMPORTANTES

LISEZ ATTENTIVEMENT TOUTES LES INSTRUCTIONS AVANT D'UTILISER VOTRE ASPIRATEUR BALAI.

Débranchez l'appareil de la prise électrique lorsqu'il n'est pas en service et avant toute opération de nettoyage, d'entretien ou de maintenance. Lors de l'utilisation de tout appareil électrique, des précautions élémentaires doivent être respectées, notamment les suivantes :

AVERTISSEMENT

POUR RÉDUIRE LE RISQUE D'INCENDIE, D'ÉLECTROCUTION OU DE BLESSURES :

- » Cet appareil peut être utilisé par des enfants à partir de huit ans et des personnes aux capacités physiques, sensorielles ou mentales réduites, ou par des personnes peu expérimentées, à condition qu'elles aient reçu les instructions adéquates ou qu'elles soient surveillées pendant l'utilisation de l'appareil, et qu'elles en comprennent les dangers potentiels. Les enfants ne sont pas autorisés à jouer avec cet appareil. Le nettoyage et les opérations de maintenance incombant à l'utilisateur ne doivent pas être effectués par des enfants sans surveillance.
- » Les enfants doivent être surveillés afin de s'assurer qu'ils ne jouent pas avec l'appareil.
- » Si le cordon d'alimentation est endommagé, il doit être remplacé par le fabricant, par un agent du service d'entretien ou toute autre personne qualifiée afin d'éviter tout danger.
- » Tenez les cheveux, les vêtements amples, les doigts et toute autre partie du corps à l'écart des ouvertures et des pièces en mouvement de l'appareil et de ses accessoires.

- » Ne laissez pas l'appareil branché sans surveillance.
- » Débranchez l'appareil de la prise électrique lorsqu'il n'est pas utilisé ou pour procéder à son entretien.
- » Ne laissez pas l'appareil être utilisé comme un jouet.
- » Utilisez l'appareil uniquement conformément aux instructions du présent manuel.
- » Utilisez uniquement l'appareil avec les accessoires recommandés par le fabricant.
- » N'utilisez pas l'appareil si le câble ou la fiche sont endommagés.
- » N'immergez pas l'appareil dans l'eau ou dans tout autre liquide.
- » Si l'appareil ne fonctionne pas normalement, s'il est tombé, endommagé, s'il a été laissé à l'extérieur ou immergé, n'essayez pas de le mettre en marche ; retournez-le à un centre de service.
- » Ne tirez pas sur le câble, ne transportez pas l'appareil par son câble, n'utilisez jamais le câble comme une poignée ; ne coinciez pas le câble dans une porte et ne frottez pas le câble contre un angle vif.
- » Ne passez pas l'appareil sur son câble.
- » Tenez le câble éloigné des surfaces chaudes.
- » Ne débranchez pas l'appareil en tirant sur son câble.
- » Pour le débrancher, tenez fermement la fiche, et non le câble.
- » Ne manipulez pas la prise ou l'appareil avec des mains mouillées.
- » Ne glissez aucun objet dans les ouvertures.
- » N'utilisez pas l'appareil si l'une des ouvertures est obstruée ; nettoyez la poussière, les peluches, les cheveux ou tout autre matériau susceptible d'obstruer le flux d'air.
- » Placez tous les boutons en position arrêt avant de débrancher l'appareil.
- » Soyez particulièrement attentif lors du nettoyage d'escaliers.
- » N'utilisez pas l'appareil pour aspirer des liquides inflammables ou combustibles, comme des dérivés pétroliers ; n'utilisez pas l'appareil dans

- des zones où de tels produits peuvent être présents.
- » N'utilisez pas l'appareil pour aspirer des produits toxiques (eau de Javel, ammoniac, déboucheur de canalisations, etc.).
- » N'utilisez pas l'appareil dans un espace confiné contenant des vapeurs de peinture à base d'huile, de diluants, de substances antirmites, des poussières inflammables ou toute autre vapeur explosive ou toxique.
- » N'utilisez pas l'appareil pour aspirer des objets durs ou tranchants comme des débris de verre, des clous, des vis, ou encore des pièces de monnaie.
- » Utilisez l'appareil uniquement à l'intérieur, sur des surfaces sèches.
- » Maintenez l'appareil sur une surface plane.
- » N'utilisez pas l'appareil pour aspirer des produits provoquant des flammes ou de la fumée, tels qu'une cigarette, une allumette ou des cendres chaudes.
- » N'utilisez pas l'appareil lorsqu'il n'est pas équipé d'un filtre ou d'un sac à poussière.
- » N'utilisez pas l'appareil à l'extérieur ou sur des surfaces humides.
- » Cet appareil est équipé d'une double isolation. Utilisez uniquement des pièces de rechange identiques.
- » Ne laissez pas l'appareil en marche à la même place si la poignée n'est pas en position complètement verticale.
- » Débranchez avant d'assembler ou de désassembler la brosse l'accessoire TurboBrush® ou TurboEraser Pet®.
- » Si votre appareil est muni d'une fiche BS 1363 qui ne peut être recâblée, il ne peut être utilisé, à moins que le support de la fiche ne comporte un fusible de 13 ampères approuvé ASTA pour la norme BS 1362 (des pièces détachées peuvent être obtenues auprès de votre fournisseur BISSELL). Si, pour une raison quelconque, la fiche est entaillée, elle doit être mise au rebut afin d'éviter tout risque d'électrocution une fois la fiche insérée dans la prise de courant.

AVERTISSEMENT CONCERNANT LE SUCEUR PLAT VOYANT LED

LISEZ LE MODE D'EMPLOI

- Attention : Risques d'incendie et de brûlures. Veillez à ne pas recharger, démonter ou laisser l'appareil chauffer au-delà de 60 °C (140 °F) et ne l'incinérerez pas. Conservez les piles hors de portée des enfants et dans l'emballage d'origine, jusqu'à utilisation. Mettez au rebut les piles usagées rapidement.
- Ne mettez jamais les piles à la bouche. En cas d'ingestion, contactez votre médecin ou un centre antipoison.
- Remplacez la pile avec des modèles CR1632 seulement. L'UTILISATION D'UNE AUTRE PILE PEUT PRÉSENTER UN RISQUE D'INCENDIE OU D'EXPLOSION. Les piles CR1632 peuvent être achetées partout où des piles sont vendues.



CONSERVEZ CES INSTRUCTIONS

FONCTIONNE UNIQUEMENT SUR UNE PRISE 220-240 V CA 50-60 HZ.

Ce modèle est destiné exclusivement à une utilisation domestique.

AVERTISSEMENT

- » Les films en plastique peuvent être dangereux. Pour éviter tout risque de suffocation, tenez-les hors de portée des enfants.
- » **NE** branchez PAS votre aspirateur avant de bien connaître les instructions et les procédures d'utilisation.
- » Pour réduire le risque d'électrocution, éteignez l'appareil et débranchez-le AVANT de procéder aux opérations de maintenance ou de résolution des pannes.

Guide de démarrage rapide

REPORTEZ-VOUS AU MODE D'EMPLOI DANS SON INTÉGRALITÉ POUR DES INSTRUCTIONS, DES CONSIGNES DE SÉCURITÉ ET UN APERÇU PRODUIT EXHAUSTIFS.

Montage



LR

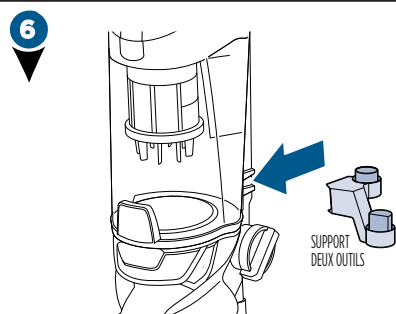
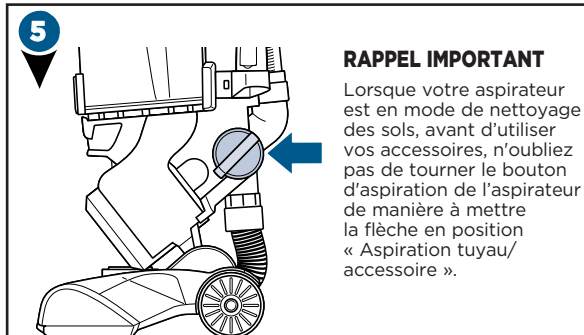
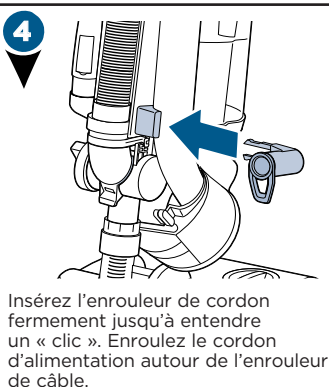
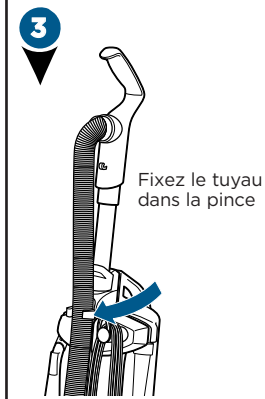
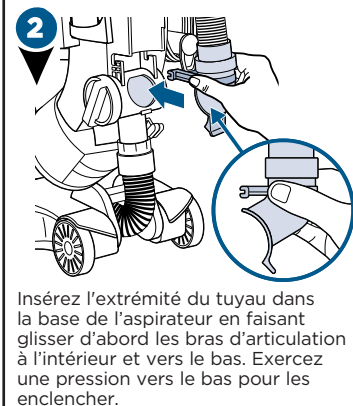
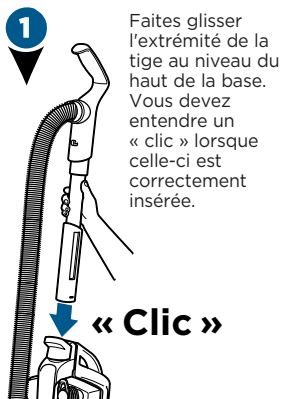

Merci d'avoir acheté un aspirateur BISSELL.

Le nettoyage est notre passion et nous sommes fiers de vous présenter l'un de nos produits les plus innovants. Nous tenons à ce que votre aspirateur fonctionne aussi bien dans cinq ans que maintenant. Ce manuel vous fournit donc des conseils d'utilisation (pages 54-58), d'entretien (pages 59-62) et, en cas de dysfonctionnement, de dépannage (page 63).

FR

Contenu de l'emballage



Support deux outils



Suceur plat flexible

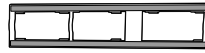

Accessoire à enclenchement pour sols durs



Enrouleur de cordon inférieur



Suceur plat voyant LED (certains modèles)

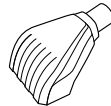

Accessoire Pet TurboEraser®

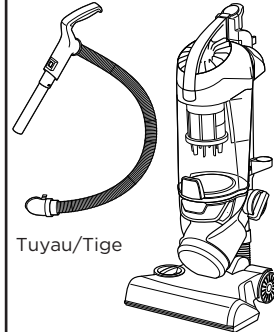

Tuyau/Tige

Base de l'aspirateur

REMARQUE : les accessoires standards sont susceptibles de changer en fonction du modèle. Pour identifier le matériel inclus avec votre appareil, veuillez vous référer à la liste « Contenu du carton » située sur le volet supérieur du carton.

Instructions de sécurité	50
Démarrage rapide/Montage.	51
Aperçu du produit.	53
Fonctionnement	54-58
Entretien	59-62
Dépannage	63
Garantie	64
Entretien	64

ENERG Y UA
енергий - ενεργεια IE IA

BISSELL 1941 Series Pet Hair Eraser™

A B C D E F G

B

ENERGIA - ΕΝΕΡΓΙΑ - ENERGIJA
ENERGIA - ENERGY - ENERGIJE - ENERGI

29.0 kWh/annum

ABCDEF G 86.7dB

ABCDEF G

665/2013 - I 161-1139

Basé sur une série de tests tiers de l'appareil le moins performant déterminé par des tests internes conduits sur 3 échantillons conformément aux réglementations UE 666/2013 et 665/2013.

Aperçu du produit

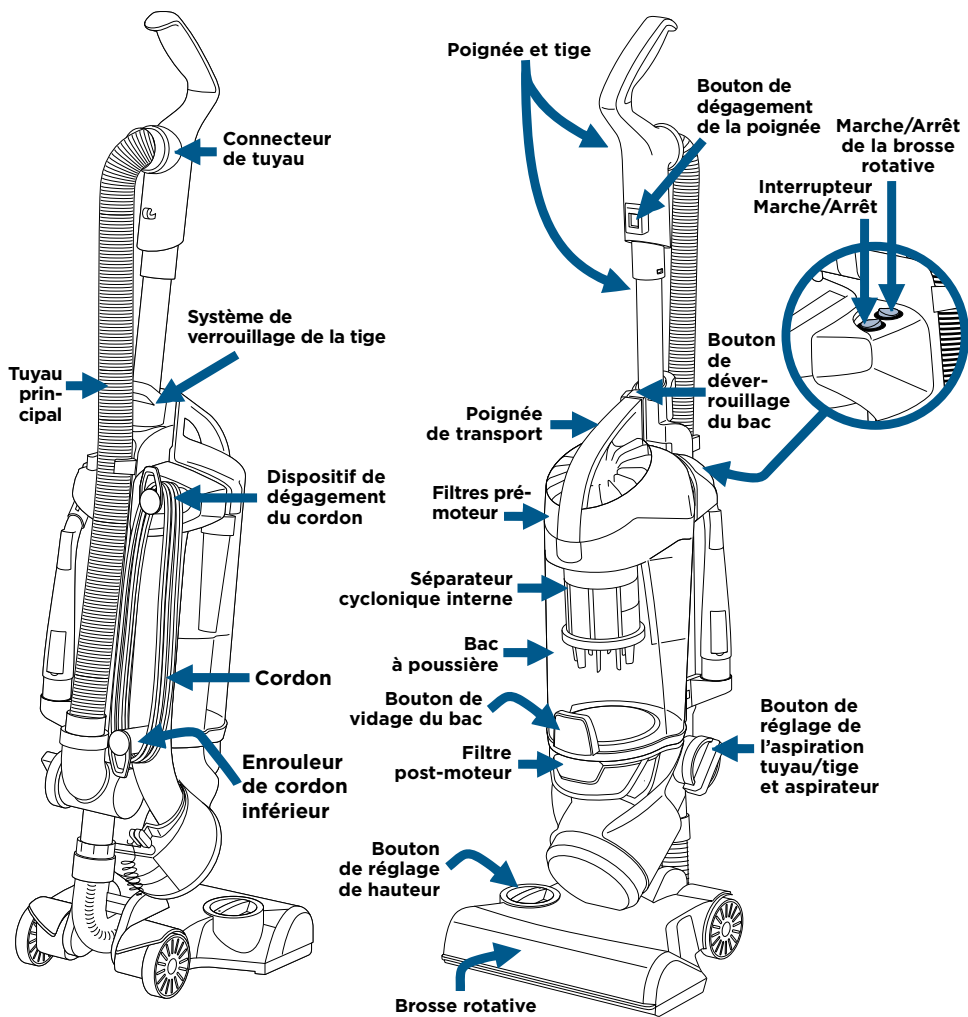

FR

Options support d'outils

FR

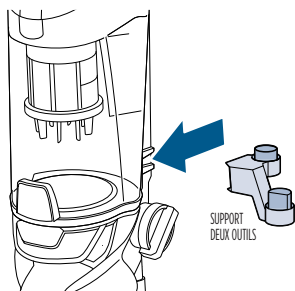

Rangez à la fois le suceur plat flexible et l'accessoire Pet TurboEraser. Poussez fort sur le support pour deux outils de manière à l'insérer dans la base de l'aspirateur.

Pour commencer

AVERTISSEMENT

Ne branchez pas votre aspirateur avant de bien connaître les instructions et les procédures d'utilisation.

REMARQUE : Assurez-vous que le bouton d'aspiration vert sur le côté de l'aspirateur est en position « Aspiration de sol » avant l'utilisation.

1

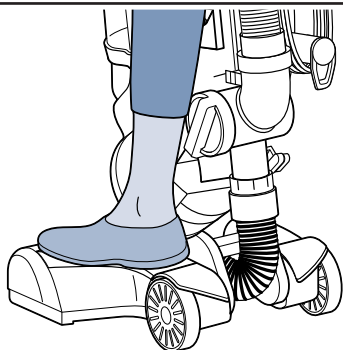

Appuyez doucement sur la base avec votre pied et tirez la poignée vers l'arrière pour incliner l'appareil.

2

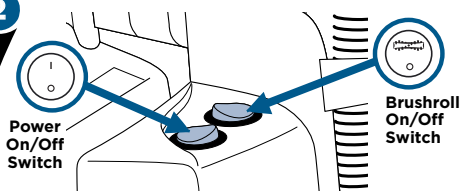

Mettez l'aspirateur en marche en appuyant sur l'interrupteur d'alimentation (I - MARCHE et O - ARRÊT). Appuyez sur l'interrupteur de la brosse rotative pour basculer en mode nettoyage de moquettes PowerBrush (la brosse rotative est activée lorsque le voyant de l'interrupteur est allumé).

REMARQUE : la brosse rotative s'arrête automatiquement lorsque l'aspirateur est verrouillé en position verticale, inclinez l'appareil pour la réactiver.

3

Tournez le bouton de réglage sur la position de nettoyage de moquettes que vous souhaitez.

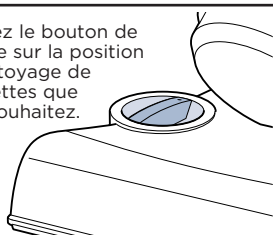

REMARQUE : pour optimiser le nettoyage des moquettes, positionnez votre appareil au plus bas réglage possible. Si celui-ci s'avère trop difficile à pousser, réglez au niveau supérieur.

REMARQUE : dans le cas peu probable que des cheveux s'enroulent autour de votre brosse rotative, passez l'aspirateur sur une moquette propre d'avant en arrière et ce, plusieurs fois. Cette action permettra d'en retirer les cheveux.

Fixation de l'accessoire pour sols durs

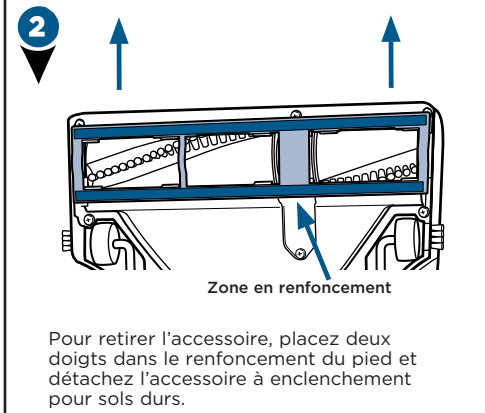
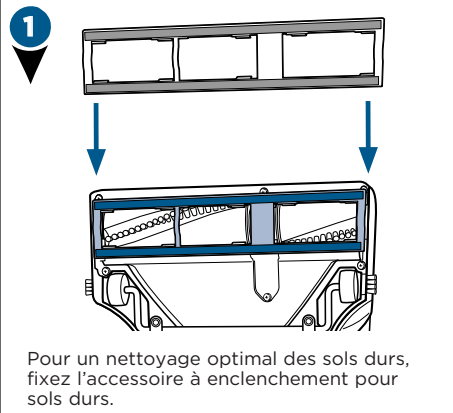

LR

Voyant de sécurité de la brosse rotative

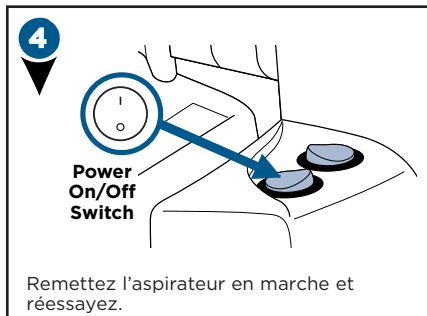
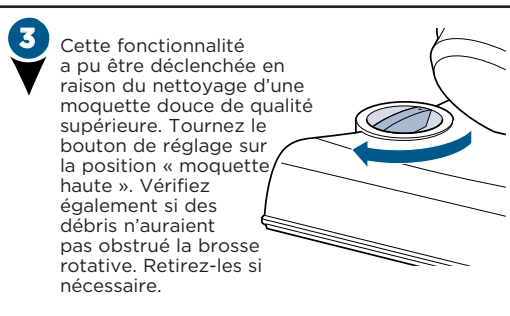
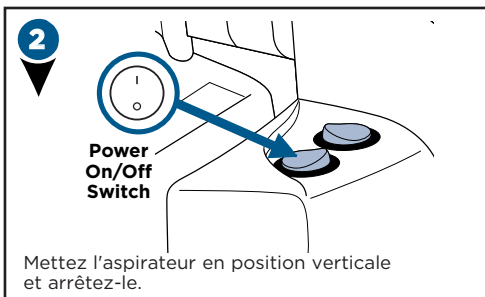
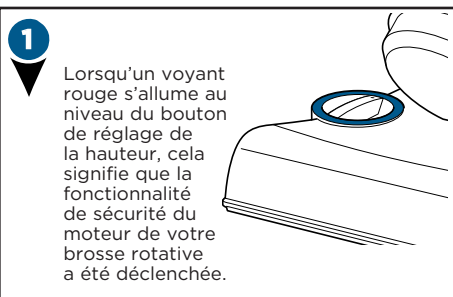

REMARQUE : désactivez la fonction de brosse rotative pour aspirer les surfaces dures ou délicates susceptibles d'être happées dans le mécanisme. Ces catégories peuvent inclure le bois dur, les sols carrelés, les petits tapis ou les moquettes murales en fibres ou fils longs et délicats.

Aspiration des surfaces au-dessus du niveau du sol : Poignée



FR

1

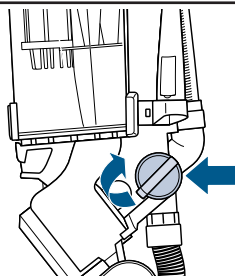

Pour utiliser des accessoires et le tuyau/la tige, tournez le bouton vert en position « Aspiration tuyau/accessoire ».

2

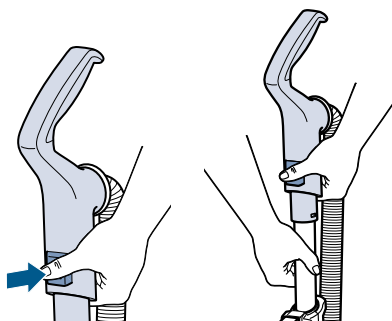

3

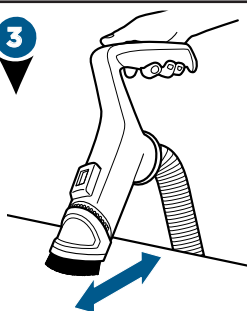

Utilisez la face blanche avec les poils doux de l'embout pour une aspiration de surfaces délicates.

4

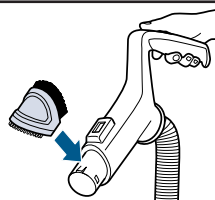

Désassemblez l'embout et retournez-le pour utiliser celui avec les picots en caoutchouc pour aspirer les poils d'animaux. Vous devez entendre 2 « clics » lorsque vous refixez l'embout.

Une fois que vous l'avez refixé, en utilisant la poignée, enclenchez-le sur la tige jusqu'à entendre un « clic ».

Veillez à remettre le bouton vert sur le mode « Aspiration de sol » une fois que vous avez utilisé ces accessoires.

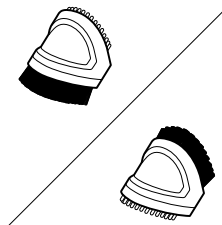

La brosse pour animaux 2-en-1 est composée de poils doux pour les utilisations délicates et de picots en caoutchouc pour les poils d'animaux incrustés.

Aspiration des surfaces au-dessus du niveau du sol : Tige



1

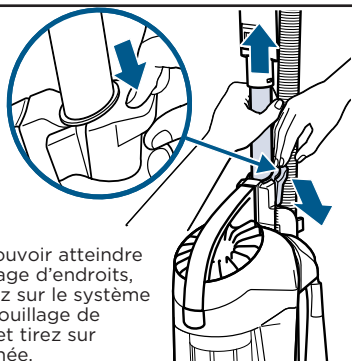

Pour pouvoir atteindre davantage d'endroits, appuyez sur le système de verrouillage de la tige et tirez sur la poignée.

2

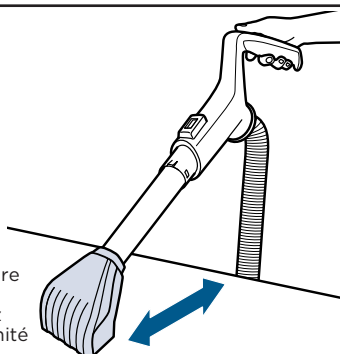

Fixez l'accessoire que vous souhaitez à l'extrémité de la tige.

LR

Aspiration des surfaces au-dessus du niveau du sol : Tuyau



1

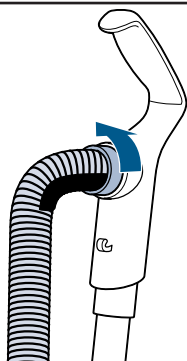

2

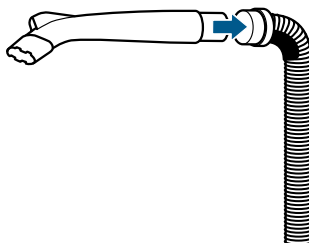

3

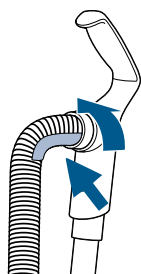

REMARQUE : l'accessoire Pet TurboEraser® et le suceur plat voyant LED s'adaptent à tous les types de nettoyage en se fixant à la poignée, la tige ou au tuyau.

REMARQUE : veillez à remettre le bouton vert sur le mode « Aspiration de sol » une fois que vous avez utilisé ces accessoires.

Suceur plat voyant LED

FR

1

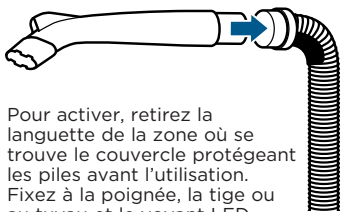

Pour activer, retirez la languette de la zone où se trouve le couvercle protégeant les piles avant l'utilisation. Fixez à la poignée, la tige ou au tuyau et le voyant LED s'allumera automatiquement.

2

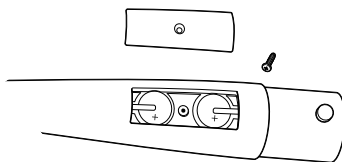

Pour remplacer la pile de la LED, dévissez la petite vis avec un tournevis à tête cruciforme. Enlevez le couvercle du boîtier des piles (CR1632 de 3 V). Faites-les glisser pour les enlever et remplacez-les par des nouvelles. Assurez-vous que le signe « + » sur la pile est orienté vers l'extérieur.

Mettez au rebut les piles usagées rapidement. Gardez hors de portée des enfants. N'essayez pas de les démonter ni de les incinérer.

REMARQUE : lorsque la petite languette au niveau de la jointure du suceur entre en contact avec la poignée, la tige ou le tuyau, le voyant LED s'allume. Lors de l'utilisation de l'accessoire avec la tige, assurez-vous qu'il ne se détache pas de cette dernière.

Protection du moteur de l'aspirateur

Un protecteur thermique interne a été intégré à votre aspirateur pour éviter qu'il ne surchauffe. Lorsque le protecteur thermique se déclenche, le moteur principal de l'aspirateur s'arrête. Si cela se produit, procédez comme suit.

1

Éteignez l'appareil et débranchez-le de la prise murale.

2

Vérifiez la cause de la surchauffe (bac à poussière plein, filtres sales ou obstruction) et résolvez le problème en suivant les instructions d'entretien.

3

Lors du refroidissement du moteur durant environ 30 minutes, le protecteur thermique redémarre automatiquement ; vous pouvez donc reprendre le nettoyage. Si l'aspirateur ne se rallume pas ou si le protecteur thermique est toujours activé, il est possible que votre aspirateur ait besoin d'être réparé. Contactez le service client BISSELL.

REMARQUE : le protecteur thermique contrôle le moteur principal d'aspiration uniquement et non le moteur de la brosse. Lorsque le protecteur thermique est activé, la brosse continue à fonctionner normalement, mais il n'y aura aucune aspiration.

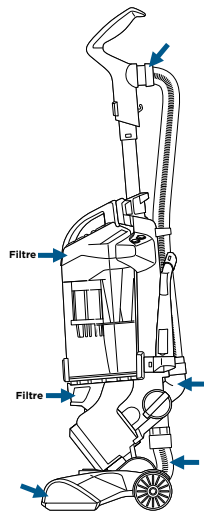

Zones où des obstructions peuvent potentiellement se former.

Retrait/Vidage du réservoir à poussière

⚠ AVERTISSEMENT

Pour réduire les risques d'électrocution, éteignez l'appareil et débranchez-le de la prise avant de procéder à toute opération d'entretien ou de dépiantage de pannes.

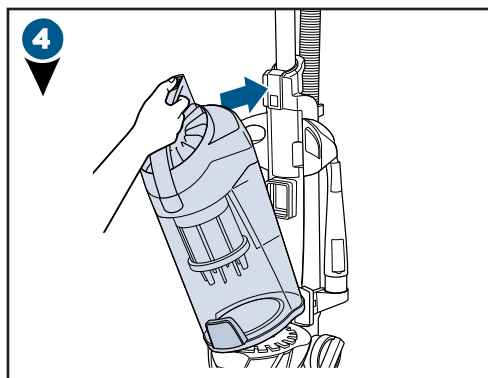
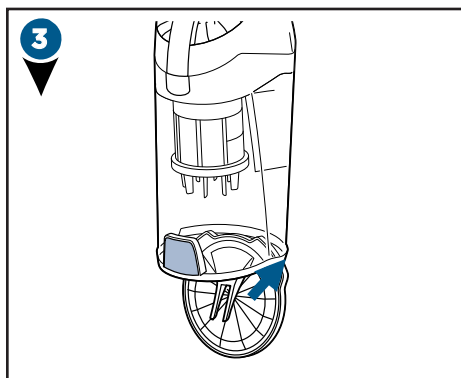
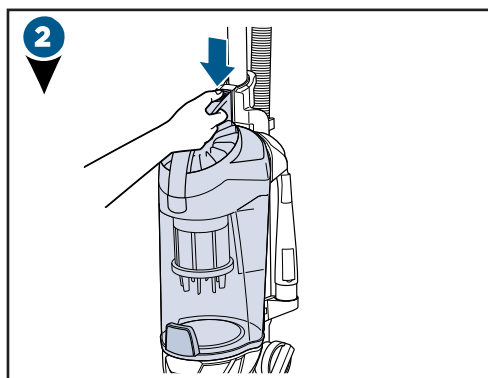
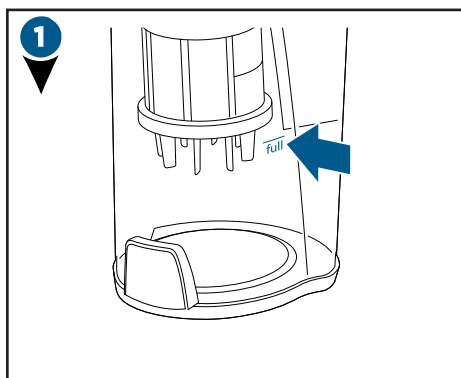

⚠ AVERTISSEMENT

Ne faites pas fonctionner l'aspirateur si le filtre est mouillé ou humide. Laissez sécher les pièces avant de les réassembler au bac à poussière.

⚠ AVERTISSEMENT

Avant d'utiliser votre aspirateur, assurez-vous que le bac à poussière est en position verrouillée et que tous les filtres (filtres prémoteur et post-moteur) sont bien fixés. NE faites PAS fonctionner votre aspirateur sans ces filtres.

Pièces et pièces de rechange

Pour les pièces et pièces de rechange, rendez-vous sur www.BISSELL.com et entrez votre numéro de modèle dans le champ de recherche.

Nettoyage et remplacement des filtres prémoteur



FR

1

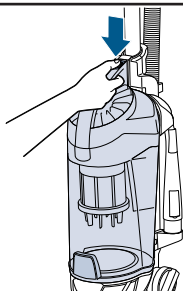

2

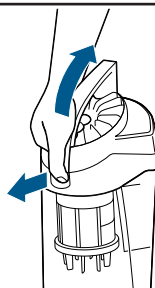

3

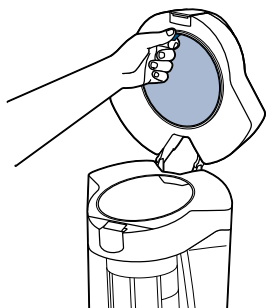

24 h

Les filtres prémoteur en mousse et en tissu sont lavables.

Nettoyez avec un détergent doux, rincez et essorez. Laissez les filtres sécher complètement avant de les remettre en place.

Placez les filtres prémoteur secs au-dessus du bac à poussière en positionnant le filtre en mousse épaisse en dernier.

Nettoyage et remplacement des filtres post-moteur



1

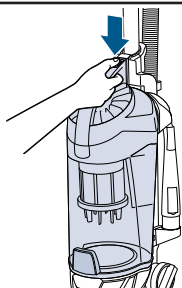

2

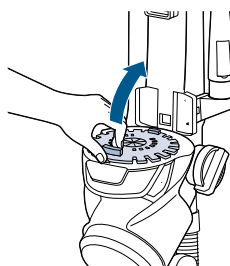

3

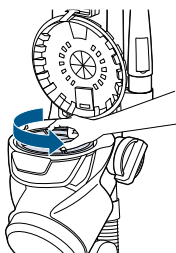

4

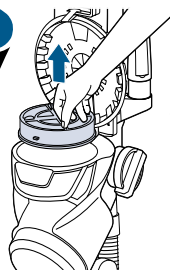

Soulevez le filtre pour le retirer.

Lors du réassemblage, remplacez le filtre dans l'appareil et faites-le tourner dans le sens horaire pour le fixer.

Le filtre plissé est susceptible de NE PAS être lavable. Si de la poussière et des débris s'accumulent, tapotez doucement sur le filtre au-dessus d'une poubelle.

Nettoyage du séparateur cyclonique interne

1

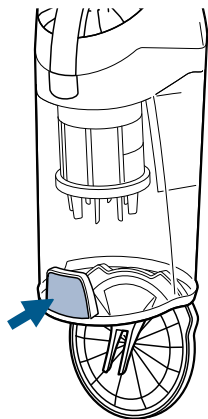

2

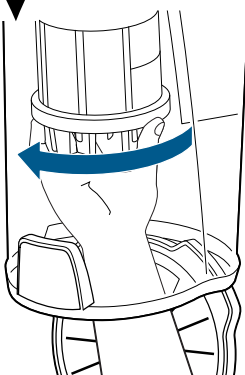

3

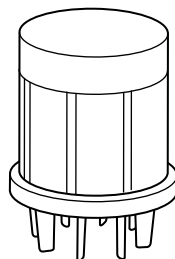

Tapotez le séparateur à l'intérieur d'une poubelle et rincez-le à l'eau tiède si nécessaire. Veillez à ce qu'il soit complètement sec avant de le repositionner dans le bac à poussière.

FR

Entretien du Pet TurboEraser®

1

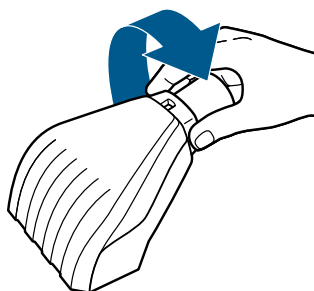

2

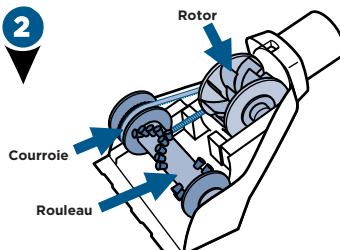

Retirez le rouleau, la courroie et le rotor de la brosse. Vérifiez qu'elle n'est pas endommagée et remettez-la en place, si nécessaire.

3

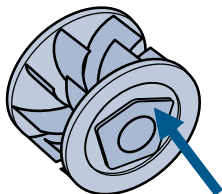

Pour réassembler, alignez les deux clips de chaque extrémité du rotor sur la courroie et remettez-les en place.

Repositionnez l'ensemble rouleau/courroie à l'intérieur de l'appareil. Le couvercle de protection ne fermera pas correctement si toutes les pièces ne sont pas alignées correctement.

4

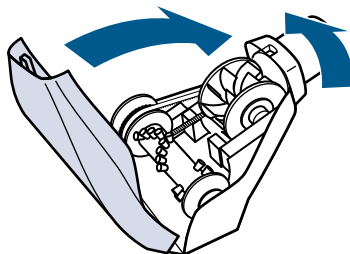

Remplacement de la brosse et de la courroie



FR

1

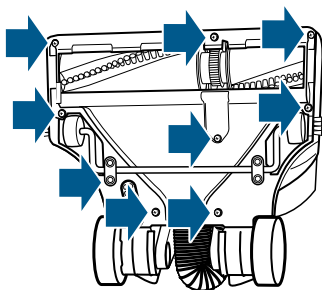

Débranchez l'aspirateur, retournez-le et dévissez 9 vis argentées à tête cruciforme pour retirer le couvercle inférieur.

2

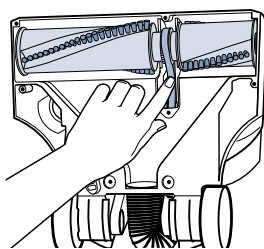

Retirez le rouleau et la courroie en la faisant glisser en dehors de l'engrenage du moteur. Remplacez le rouleau et/ou la courroie.

3

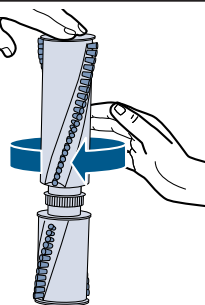

1. Inspectez le rouleau-brosse en le plaçant sur la tranche et en le faisant tourner. Le rouleau de la brosse doit tourner librement plusieurs fois par simple effleurement. Si ce n'est pas le cas, remplacez le rouleau de brosse.
2. Inspectez la courroie et remplacez-la si elle vous semble endommagée.

4

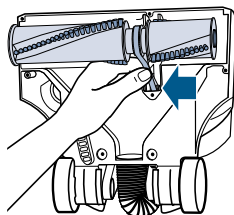

1. Repositionnez la courroie sur la brosse rotative.
2. Pincez la courroie autour de la brosse rotative et raccrochez-la à l'engrenage du moteur.

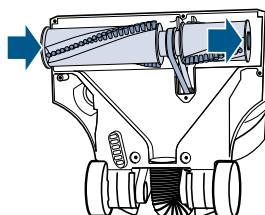

3. Fixez le rouleau de la brosse rotative en le faisant tourner et alignez les embouts d'extrémité.
4. Refixez le couvercle inférieur avec 9 vis.

REMARQUE : si un objet se loge à l'intérieur du pied et que la brosse s'arrête, mettez l'aspirateur hors tension et débranchez l'aspirateur de la prise murale. Retirez l'élément ; la brosse se remettra à fonctionner automatiquement une fois que vous aurez rebranché et remis sous tension l'aspirateur.

Pièces et pièces de rechange

Pour les pièces et pièces de rechange, rendez-vous sur www.BISSELL.com et entrez votre numéro de modèle dans le champ de recherche.

Dépannage



AVERTISSEMENT

Pour réduire le risque d'électrocution, éteignez l'appareil et débranchez-le avant de procéder aux opérations de maintenance ou de résolution des pannes.

Problème	Causes possibles	Solutions
La brosse rotative ne tourne pas	L'interrupteur de la brosse rotative est éteint	Assurez-vous que l'interrupteur de la brosse rotative est en position MARCHE
	L'aspirateur est verrouillé en position verticale	Inclinez l'aspirateur et mettez l'interrupteur de la brosse rotative en position MARCHE
	Aspiration des moquettes douces de qualité supérieure	Tournez le bouton de réglage de la hauteur sur « moquette haute », puis éteignez et rallumez l'aspirateur
	Fonctionnalité de sécurité de la brosse rotative déclenchée (le voyant du bouton de réglage de hauteur bleu devient rouge)	Débranchez, vérifiez qu'il n'y a pas de débris, et enlevez-les, si nécessaire
	Un débris s'est logé dans la brosse rotative, ou un emmêlement s'est produit à ce niveau, empêchant ainsi la brosse de tourner	Débranchez, vérifiez qu'il n'y a pas de débris, et enlevez-les, si nécessaire
L'aspirateur n'aspire pas la poussière	Le bouton d'aspiration de l'aspirateur est en mode « Aspiration tuyau/accessoire »	Tournez le bouton de manière à mettre la flèche en position « Aspiration de sol ».
	Les filtres sont encrassés	Enlevez et rincez le filtre ; laissez-le sécher correctement avant de le repositionner dans le mécanisme Retirez le filtre post-moteur et tapotez-le contre le rebord d'une poubelle pour en retirer les débris ; il doit être remplacé tous les 3 à 6 mois en fonction de l'utilisation
	Il y a une obstruction dans l'aspirateur	Enlevez les débris ou désemmêlez au niveau de la brosse rotative de façon à ce qu'elle tourne librement
	Le bac à poussière n'est pas correctement fixé	Appuyez sur le bouton de vidage du bac pour désenclencher le bac et le réinsérer correctement
	Il y a une fissure ou une ouverture au niveau du tuyau principal	S'il y a une fissure ou une ouverture, commandez un nouveau tuyau principal sur le site Internet de BISSELL
	Le tuyau principal n'est pas raccordé	Localisez le tuyau principal et reconnectez-le en poussant au niveau de sa jonction pour s'assurer qu'il est correctement verrouillé
	Il y a une obstruction dans le tuyau ou la tige	Vérifiez qu'il n'y a pas d'obstruction à l'intérieur du tuyau en le dissociant de la poignée ; vérifiez également l'intérieur de la tige en la démontant
	Des cheveux sont enroulés autour de la brosse rotative	Passez l'aspirateur sur une moquette propre d'avant en arrière et ce, plusieurs fois pour enlever les cheveux
De la poussière s'échappe de l'aspirateur	Le bac à poussière est plein	Videz le bac à poussière
	Il manque des filtres	Vérifiez si tous les filtres pré-moteur et post-moteur sont en place
Le tuyau n'aspire pas la poussière	Le bouton d'aspiration de l'aspirateur est en mode « Aspiration de sol »	Tournez le bouton de manière à mettre la flèche en position « Aspiration tuyau/accessoire ».

Merci de ne pas retourner ce produit en magasin.

Tout service d'entretien ou autre qui ne serait pas mentionné dans ce manuel devra être effectué par un représentant du service agréé. Pour toute question ou préoccupation, BISSELL sera heureux de vous répondre.

Garantie client

La présente Garantie s'applique exclusivement à l'extérieur des États-Unis d'Amérique et du Canada. Elle est consentie par BISSELL International Trading Company BV (« BISSELL »).

La présente Garantie est consentie par BISSELL. Elle vous accorde des droits spécifiques. Elle vous est offerte en plus des droits dont vous jouissez dans le cadre de la législation en vigueur. Vous disposez également d'autres droits dépendant de la législation de votre pays. Pour connaître les droits et les recours dont vous bénéficiez, veuillez contacter votre service client local. Aucune partie de la présente Garantie ne remplace ou ne réduit un quelconque droit ou recours dont vous jouissez. Pour toute instruction supplémentaire concernant la présente Garantie ou pour toute question relative à sa couverture, veuillez contacter le service consommateur de BISSELL ou votre revendeur local.

La présente Garantie est consentie à l'acquéreur initial du produit neuf et n'est pas cessible. Vous devez être en mesure de prouver la date d'achat afin de faire valoir la présente Garantie.

Garantie limitée à cinq ans à partir de la date d'achat par le premier acquéreur

Sous réserve des *EXCEPTIONS ET EXCLUSIONS indiquées ci-après, BISSELL s'engage à réparer ou à remplacer (par des composants ou produits neufs ou reconditionnés), à sa discrétion et gratuitement, toute pièce ou tout produit défectueux ou présentant un dysfonctionnement.

BISSELL recommande de conserver l'emballage original et la preuve d'achat durant la période de garantie au cas où vous souhaiteriez bénéficier de la Garantie pendant ce laps de temps. La conservation de l'emballage d'origine facilitera toute opération de reconditionnement et de transport, bien qu'il ne s'agisse pas d'une condition limitative de la Garantie.

Si votre produit est remplacé par BISSELL dans le cadre de la présente Garantie, le nouveau produit bénéficiera de la même Garantie durant le reste de la période couverte (calculée à partir de la date d'achat originale). La période de la présente Garantie ne sera pas étendue, que votre produit soit, ou non, réparé ou remplacé.

*EXCEPTIONS ET EXCLUSIONS DES CONDITIONS DE LA GARANTIE

La présente Garantie s'applique aux produits utilisés pour un usage domestique privé et non pour des usages commerciaux ou pour la location. Les consommables comme les filtres, courroies et patins de nettoyage, qui doivent faire l'objet d'un remplacement ou d'un entretien régulier par l'utilisateur, ne rentrent pas dans le cadre de la présente Garantie.

La présente Garantie ne s'applique pas aux défauts résultant d'une usure normale. Les dommages ou dysfonctionnements causés par l'utilisateur ou un tiers à la suite d'un accident, d'une négligence, d'un mauvais usage, d'une imprudence ou de tout autre usage non conforme avec le Mode d'emploi ne sont pas couverts par la présente Garantie.

Toute réparation (ou tentative de réparation) peut annuler la présente Garantie indépendamment du fait que les dommages soient causés par cette réparation ou tentative de réparation.

Le retrait ou la modification de l'étiquette des caractéristiques du produit, ou toute action la rendant illisible annulera la présente Garantie.

À L'EXCEPTION DES CONDITIONS EXPOSÉES CI-APRÈS, BISSELL ET SES DISTRIBUTEURS DÉCLINENT TOUTE RESPONSABILITÉ POUR TOUTE PERTE OU TOUT PRÉJUDICE IMPRÉVISIBLE OU POUR TOUTE PERTE ACCESSOIRE OU INDIRECTE DE QUELQUE NATURE QUE CE SOIT ASSOCIÉS À L'UTILISATION DE CE PRODUIT, Y COMPRIS, SANS TOUTEFOIS S'Y LIMITER, LA PERTE DE PROFITS, LA PERTE COMMERCIALE, LA PERTE DE BÉNÉFICES, LA PERTE D'OPPORTUNITÉS, LES DIFFICULTÉS, LES INCONVÉNIENTS OU LA DÉCEPTION SUR LA QUALITÉ DU PRODUIT. À L'EXCEPTION DES CONDITIONS EXPOSÉES CI-APRÈS, LA RESPONSABILITÉ DE BISSELL NE POURRA EXCÉDER LE PRIX D'ACHAT DU PRODUIT.

BISSELL N'EXCLUT ET NE LIMITE AUCUNEMENT SA RESPONSABILITÉ EN CAS DE (A) DÉCÈS OU BLESSURE ENTRAÎNÉE PAR SA NÉGLIGENCE OU CELLE DE L'UN DE SES EMPLOYÉS, AGENTS OU SOUS-TRAITANTS ; (B) FRAUDE OU REPRÉSENTATION TROMPEUSE ET FRAUDULEUSE ; OU (C) TOUT AUTRE ASPECT NE POUVANT ÊTRE EXCLU OU LIMITÉ PAR LE DROIT.

Service client

Si votre produit BISSELL devait nécessiter une prise en charge par nos services, en particulier dans le cadre de notre Garantie limitée, veuillez nous contacter aux coordonnées suivantes :

Site internet :

www.BISSELL.com

E-mail :

UKSupport@bissell.com

Téléphone :

0344 888-6644

Adresse postale :

BISSELL Homecare (Overseas) Inc.
Ground Floor
226 Berwick Avenue
Slough, Berkshire, SL1 4QT
Royaume-Uni

Les pièces détachées sont disponibles à l'achat. Pour effectuer un achat, rendez-vous sur www.4bissell.co.uk

Visitez le site Internet de BISSELL : www.BISSELL.com

Lorsque vous contactez BISSELL, veuillez vous munir du numéro de modèle de votre appareil de nettoyage en profondeur.

Veuillez enregistrer votre numéro de modèle : _____ Veuillez enregistrer votre date d'achat : _____

REMARQUE : Veuillez conserver l'original de votre reçu d'achat. Il constitue la preuve d'achat de votre appareil avec sa date en cas de réclamation dans le cadre de la Garantie. Voir la Garantie pour obtenir plus d'informations.



©2017 BISSELL Homecare, Inc
Grand Rapids, Michigan
Tous droits réservés. Imprimé en Chine
Référence 161-2477grar 04/17 Rév. A
Rendez-vous sur notre site Internet : www.BISSELL.com

BISSELL® **PETHAIR** ERASER®

**PROGETTATO PER LE CASE
CON ANIMALI DOMESTICI**

GUIDA RAPIDA/GUIDA
PER L'UTENTE
Serie 1941



Vuoi una dimostrazione
video? Cerca questa
icona e, per un
video di istruzioni
pratiche, accedi
online all'indirizzo

www.BISSELL.com

ISTRUZIONI IMPORTANTI PER LA SICUREZZA

LEGGI TUTTE LE ISTRUZIONI PRIMA DI UTILIZZARE IL TUO ASPIRAPOLVERE VERTICALE.

Scollega sempre l'apparecchio dalla presa elettrica quando non è in uso e prima di qualsiasi operazione di pulizia, manutenzione o assistenza. Quando usi un dispositivo elettrico, devi seguire sempre le precauzioni di base, incluse le seguenti:

AVVERTENZA

PER RIDURRE RISCHIO DI INCENDI, FOLGORAZIONI O INFORTUNI:

- » Questo apparecchio può essere usato da bambini a partire dagli 8 anni e da persone con capacità fisiche, sensoriali o mentali ridotte, oppure senza esperienza o pratica, purché vengano sorvegliati o istruiti sull'utilizzo sicuro dell'apparecchio e comprendano i relativi pericoli. I bambini non devono giocare con l'apparecchio. La pulizia e la manutenzione non devono essere eseguite da bambini senza supervisione.
- » I bambini devono essere sorvegliati per assicurarsi che non giochino con l'apparecchio.
- » Se il cavo di alimentazione appare danneggiato, deve essere sostituito dal produttore, da un suo tecnico di assistenza o da una persona altrettanto qualificata, per evitare rischi.

- » Tieni lontani capelli, indumenti svolazzanti, dita e qualsiasi parte del corpo dalle aperture e dalle parti in movimento dell'apparecchio e dei suoi accessori.
- » Non lasciare incustodito l'apparecchio mentre è collegato.
- » Staccato dalla presa elettrica quando non è in uso e prima di eseguirne la manutenzione.
- » Non lasciare che venga utilizzato come giocattolo.
- » Utilizzare solo come descritto nella guida per l'utente.
- » Usa solo gli accessori consigliati dal produttore.
- » Non utilizzare se il cavo o la spina sono danneggiati.
- » Non immergere in acqua o liquidi.
- » Se l'apparecchio non funziona nel modo previsto o è stato lasciato cadere, danneggiato, lasciato all'aperto, oppure è caduto in acqua, non cercare di farlo funzionare e portalo a un centro di assistenza.
- » Non tirarlo né trascinarlo tenendolo per il cavo, non utilizzare il cavo come maniglia, non chiudere lo sportello sul cavo o non tirare il cavo intorno a spigoli vivi o angoli.
- » Non far passare l'apparecchio sul cavo.
- » Tieni lontano il cavo dalle superfici riscaldate.
- » Non staccare la spina tirando il cavo.
- » Per staccare la spina, afferra la spina, non il cavo.
- » Non maneggiare la spina o l'apparecchio con le mani bagnate.
- » Non inserire oggetti nelle aperture.
- » Non usare se qualsiasi apertura è bloccata; tieni libere le aperture da polvere, lanugine, capelli, e da qualsiasi oggetto che potrebbe ridurre il flusso d'aria.
- » Spegni tutti i comandi prima di staccare la spina.

- » Presta ulteriore attenzione durante la pulizia delle scale.
- » Non utilizzarlo per aspirare liquidi infiammabili o combustibili, ad esempio petrolio, e non usarlo in aree dove potrebbero essere presenti.
- » Non aspirare materiale tossico (candeggina, ammoniaca, disorgogante, ecc.).
- » Non utilizzare l'apparecchio in uno spazio confinato saturo di vapori rilasciati da vernici a base oleosa, solventi per vernici o da alcuni prodotti antitarre, polveri infiammabili o altri vapori esplosivi o tossici.
- » Non aspirare oggetti duri o taglienti come vetri, chiodi, viti, monete, ecc.
- » Usa solo su superfici asciutte e al coperto.
- » Tieni l'apparecchio su una superficie piana.
- » Non aspirare nulla che sia acceso o emetta fumo, come sigarette, fiammiferi o ceneri calde.
- » Non usare senza sacchetto per la polvere o filtri installati.
- » Non usare all'aperto o su superfici bagnate
- » Questo apparecchio è dotato di doppio isolamento. Utilizza solo parti di ricambio identiche.
- » Non lasciar funzionare l'apparecchio nello stesso punto se l'impugnature non è completamente verticale.
- » Stacca la spina prima di collegare o scollegare l'accessorio TurboBrush® o l'accessorio Pet TurboEraser®.
- » Se l'apparecchio è dotato di spina non ri-cablabile BS 1363, non deve essere usato se non è stato inserito un fusibile da 13 ampere (con approvazione ASTA per BS 1362) nel portafusibile integrato nella spina. (Le parti di ricambio possono essere richieste al proprio fornitore BISSELL.) Qualora la spina venga staccata per qualsiasi motivo, deve essere smaltita, poiché il suo inserimento in una presa di corrente potrebbe comportare un rischio di folgorazione.

AVVERTENZA PER L'ACCESSORIO PER FESSURE CON ILLUMINAZIONE LED

- Attenzione: Rischio di incendi e ustioni. Non ricaricare, né smontare, né scaldare sopra i 60 °C (140 °F) né incenerire. Tenere le batterie nella confezione originale e lontano dalla portata dei bambini finché non sono pronte per l'uso. Sostituire immediatamente le batterie esauste.
- Non mettere in bocca le batterie. Se vengono ingerite, contatta immediatamente il tuo medico o il centro antiveleni più vicino.
- Sostituire la batteria solo con il modello CR1632. **L'USO DI UN'ALTRA BATTERIA PUÒ ESPORRE A RISCHI DI INCENDIO O ESPLOSIONE.** Le celle CR1632 possono essere acquistate da qualsiasi rivenditore di batterie.

LEGGERE IL MANUALE DELL'OPERATORE



CONSERVARE QUESTE ISTRUZIONI

UTILIZZARE SOLO CON ALIMENTAZIONE A 220-240 VOLT C.A. 50-60 HZ.

Questo modello è solo per l'utilizzo domestico.

AVVERTENZA

- » Le pellicole in plastica possono essere pericolose. Per evitare il pericolo di soffocamento, tenerle lontane dai bambini.
- » Non collegare l'aspirapolvere fino a quando non hai acquisito familiarità con tutte le istruzioni e le procedure operative.
- » Per ridurre il rischio di incendi, folgorazioni o infortuni, spegni l'apparecchio e stacca la spina-adattatore dalla presa elettrica prima di eseguire operazioni di manutenzione o controlli per la risoluzione dei problemi.

Guida rapida

FARE RIFERIMENTO ALLA GUIDA PER L'UTENTE COMPLETA PER TUTTE LE ISTRUZIONI, L'ILLUSTRAZIONE DEL PRODOTTO E LE AVVERTENZE IMPORTANTI PER LA SICUREZZA.

Assemblaggio

1

Fai scorrere la parte terminale dell'asta nella parte superiore della base. Quando è inserita correttamente, fa "clic".

"Clic"

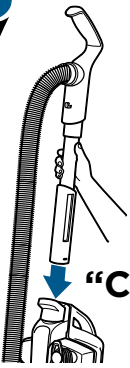

2

Inserisci la parte terminale del tubo nella base dell'aspirapolvere, facendo prima scorrere i bracci verso l'interno e in basso. Premi sul fondo per farlo "scattare" all'interno.

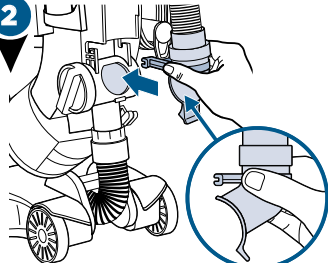

3

Spingi il tubo flessibile nell'alloggiamento con il fermaglio



4

Inserisci saldamente l'avvolgicavo finché non senti un "clic". Avvolgi il cavo di alimentazione intorno all'avvolgicavo.



5

PROMEMORIA IMPORTANTE

Il tuo aspirapolvere viene spedito in modalità per la pulizia dei pavimenti, per usare gli accessori, accertati di ruotare la manopola di aspirazione in modo da allineare la freccia con "aspirazione tubo/accessorio".

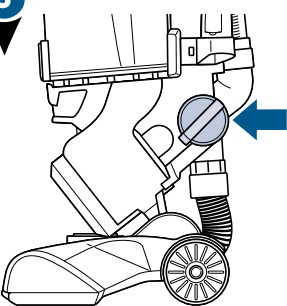

6

Riponi l'accessorio flessibile per fessure e l'accessorio Pet TurboEraser nel doppio supporto per gli accessori facendolo scorrere sulla base dell'aspirapolvere.

DOPPIO SUPPORTO ACCESSORI

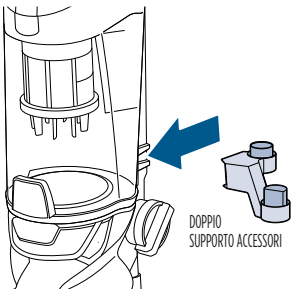

Grazie per avere acquistato questo aspirapolvere BISSELL!

La pulizia è la nostra passione e siamo entusiasti di offrirti uno dei nostri innovativi prodotti. Vogliamo assicurarci che il tuo aspirapolvere funzioni fra cinque anni così come oggi, per cui questa guida contiene suggerimenti per l'uso (pagine 70-74), la manutenzione (pagine 75-78) e, in caso di problemi, per la loro risoluzione (pagina 79).

Che cosa contiene la confezione?



Doppio supporto per accessori



Accessorio flessibile per fessure



Accessorio montato a scatto per pavimenti rigidi



Avvolgicavo inferiore



Accessorio per fessure illuminato a LED (modelli selezionati)

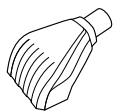

Accessorio Pet TurboEraser®

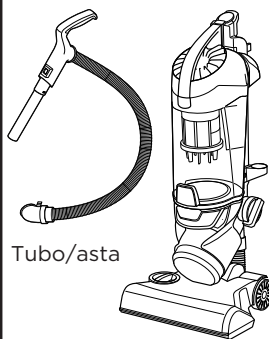

Tubo/asta

Base aspirapolvere

NOTA: Gli accessori standard possono variare secondo il modello. Per identificare ciò che dovrebbe essere incluso nell'acquisto, fai riferimento all'elenco "Contenuto della scatola" situato sul lembo superiore della scatola.

Istruzioni per la sicurezza	66
Guida rapida/Assemblaggio.	67
Vista del prodotto.	69
Funzionamento	70-74
Manutenzione e cura	75-78
Risoluzione dei problemi.	79
Garanzia.	80
Assistenza.	80

ENERG Y IIA
енергия - енергия IE IA

BISSELL 1941 Series Pet Hair Eraser™

A B C D E F G **B**

ENERGIA - ЕНЕРГИЯ - ΕΝΕΡΓΕΙΑ ENERGIJA - ENERGY - ENERGIE - ENERGI

29.0 kWh/annum

86.7 dB

ABCDEF G ABCDEF G ABCDEF G

665/2013 - I 161-1139

In base ai test eseguiti da una terza parte sull'unità con minori prestazioni, selezionata con un test interno su un campione di 3 unità, in conformità con le direttive UE 666/2013 e 665/2013.

Vista del prodotto

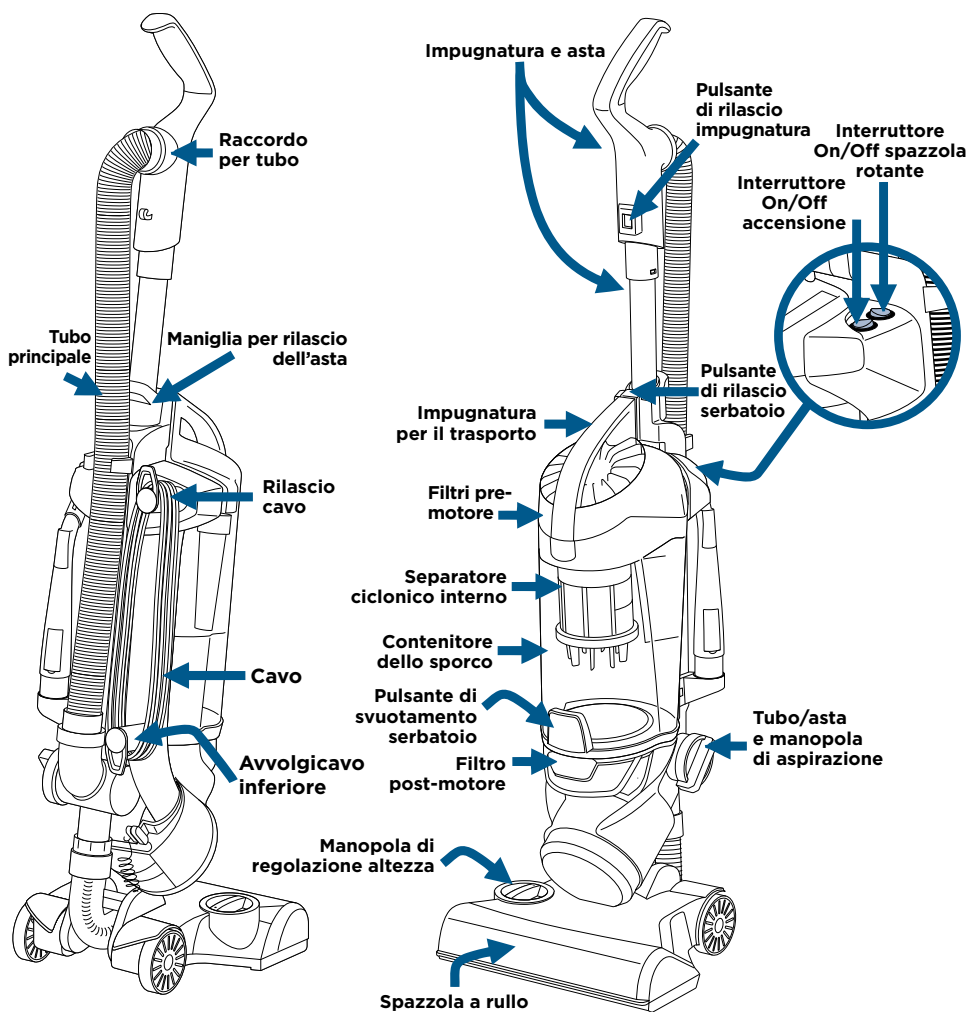

IT

Opzioni del cestello accessori

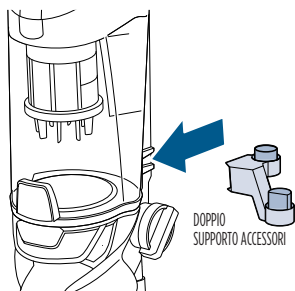

Riponi l'accessorio flessibile per fessure e l'accessorio Pet TurboEraser. Spingili saldamente nel doppio supporto per gli accessori facendolo scorrere sulla base dell'aspirapolvere.

Per iniziare

AVVERTENZA

Non collegare l'aspirapolvere fino a quando non hai acquisito familiarità con tutte le istruzioni e le procedure operative.

NOTA: Assicurati che la manopola verde dell'aspirazione sul lato dell'aspirapolvere sia ruotata su "Aspirazione pavimento" prima dell'uso.

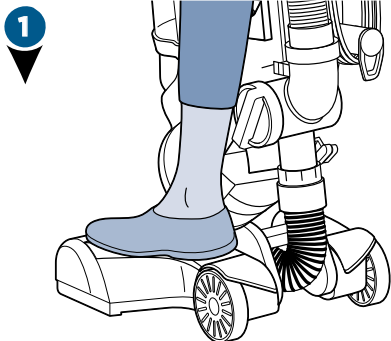

1 Appoggia delicatamente un piede sulla base e tira indietro l'impugnatura per inclinarlo.

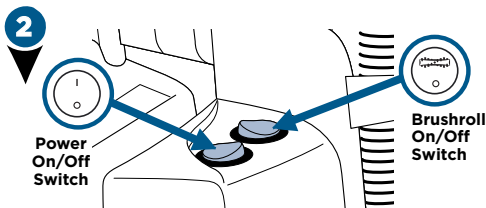

2 Accendi l'aspirapolvere premendo l'interruttore di alimentazione su ON (I = ON e O = OFF). Premi l'interruttore della spazzola a rullo per far funzionare il PowerBrush per la pulizia della moquette (la spazzola a rullo è accesa quando la spia dell'interruttore è illuminata).

NOTA: La spazzola a rullo si spegne automaticamente quando l'aspirapolvere è bloccato in posizione verticale, inclinandolo si riaccende.

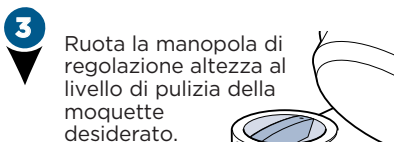

3 Ruota la manopola di regolazione altezza al livello di pulizia della moquette desiderato.

NOTA: Per prestazioni ottimali di pulizia della moquette, regola sulla minima impostazione adeguata. Se ti risulta difficile spingere l'aspirapolvere, imposta la successiva posizione più alta.

NOTA: Nell'evento improbabile che i peli si avvolgano avvolto intorno alla spazzola a rullo, spingi più volte avanti e indietro l'aspirapolvere sul tappeto pulito. Questo aiuta a districare i peli eventualmente avvolti.

Applicazione dell'accessorio per pavimenti rigidi

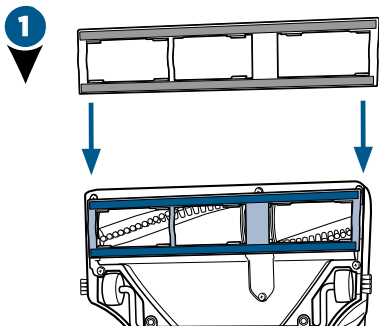

Montare l'accessorio per pavimenti rigidi fissato a molla per una pulizia ottimale dei pavimenti rigidi.

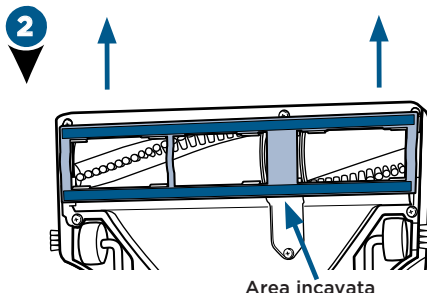

Per rimuovere l'accessorio, inserisci due dita nella rientranza sul piede e sollevare l'accessorio per pavimenti rigidi fissato a molla.

Spia di sicurezza della spazzola a rullo



Se si accende una luce rossa intorno alla manopola di regolazione altezza, hai attivato la funzione di sicurezza del motore della spazzola a rullo.

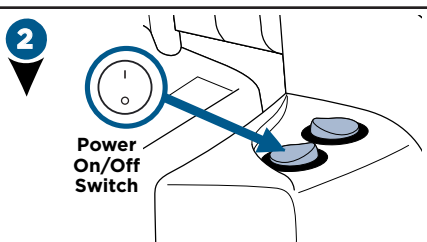

Porta l'aspirapolvere in posizione verticale e spegnilo.

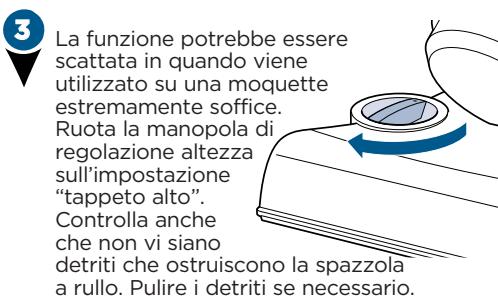

La funzione potrebbe essere scattata in quando viene utilizzato su una moquette estremamente soffice. Ruota la manopola di regolazione altezza sull'impostazione "tappeto alto". Controlla anche che non vi siano detriti che ostruiscono la spazzola a rullo. Pulire i detriti se necessario.

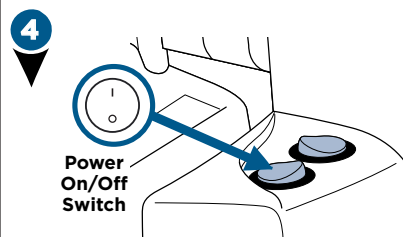

Riaccendi l'aspirapolvere e riprova.

NOTA: Spegni la spazzola a rullo quando aspiri superfici dure o delicate che possono bloccare la spazzola a rullo. Queste possono comprendere legno duro, pavimenti piastrellati, piccole stuoie o tappeti con frange di fibre lunghe e delicate o fili.

Pulizia sul pavimento: Impugnatura



IT

1

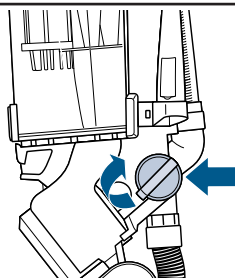

Per usare gli accessori e il tubo/asta, ruota la manopola verde allineando la freccia su "aspirazione tubo/accessorio".

2

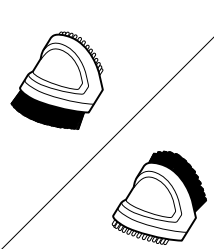
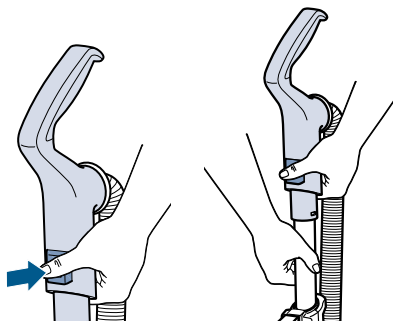

La spazzola per peli di animali 2-in-1 ha setole bianche e morbide per gli usi più delicati e protuberanze in gomma per i peli di animali incastrati.

3

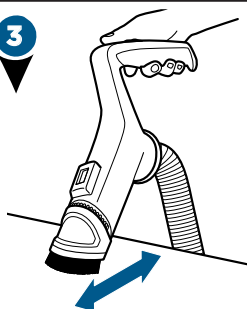

Usa il collare con setole bianche morbide per le superfici delicate.

4

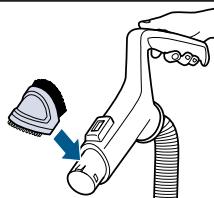

Sgancia il collare e capovolgilo usando le protuberanze in gomma per rimuovere i peli degli animali dai mobili. Fai attenzione ai 2 "clic" quando lo rimonti.

Quando hai terminato di usare l'impugnatura, falla scorrere di nuovo sull'asta finché non fa "clic".

Assicurati di ruotare la manopola verde di nuovo sulla modalità "Aspirazione pavimento" dopo avere utilizzato gli accessori.

Pulizia sul pavimento: Asta



1

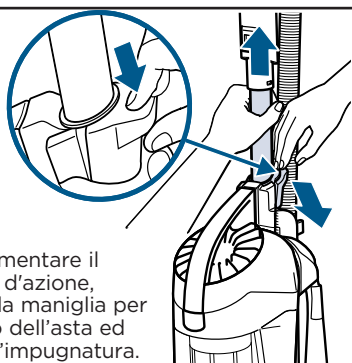

Per aumentare il raggio d'azione, premi la maniglia per rilascio dell'asta ed estrai l'impugnatura.

2

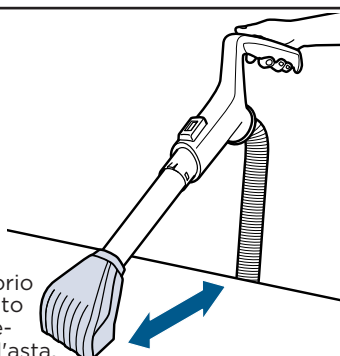

Applica l'accessorio desiderato sull'estremità dell'asta.

Pulizia sul pavimento: Tubo flessibile



1

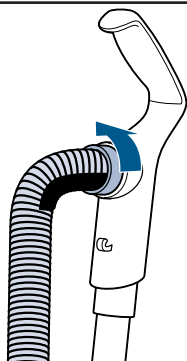

2

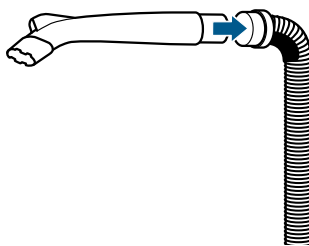

3

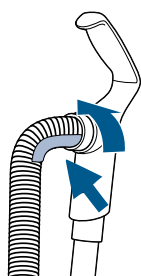

NOTA: L'accessorio Pet TurboEraser® e l'accessorio per fessure con illuminazione LED sono entrambi adatti alle modalità di pulizia dei pavimenti, con l'impugnatura, l'asta o il tubo!

NOTA: Assicurati di ricordare sempre di ruotare la manopola verde di nuovo su "Aspirazione pavimento" dopo avere utilizzato gli accessori.

Accessorio per fessure con illuminazione LED

1



Estrai la linguetta dallo sportello delle batterie prima dell'uso per attivarle. Quando si applica all'impugnatura, all'asta o al tubo, la luce LED si accende automaticamente.

2

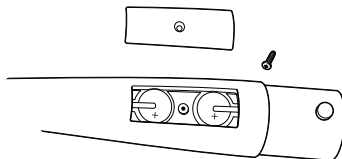

Per sostituire le batterie dei LED, svita la piccola vite con un cacciavite a croce. Togli il coperchio per scoprire le due batterie (CR1632 3V). Fai scorrere ed estrai ogni batteria e sostituiscila con una nuova. Assicurati che il segno "+" della batteria sia rivolto verso l'alto.

Smaltisci immediatamente le batterie esauste. Tienile lontane dalla portata dei bambini. Non smontarle e non smaltirle nel fuoco.

NOTA: Quando la linguetta sul punto di collegamento dell'accessorio per fessure entra in contatto con l'impugnatura, l'asta o il tubo, la luce LED viene accesa. Quando si utilizza con l'asta, assicurarsi che non esca dall'apertura sull'estremità dell'asta.

Protezione del motore dell'aspirapolvere

L'aspirapolvere contiene una protezione termica interna per proteggerlo dal surriscaldamento. Quando la protezione termica si attiva, il motore dell'aspirapolvere smette di funzionare. Se questo avviene, procedi come segue.

1

Spegni l'aspirapolvere e staccalo dalla presa elettrica.

2

Controlla l'origine del problema di surriscaldamento (coppa piena di sporcizia, filtri sporchi o intasamento) e correggilo seguendo le istruzioni di manutenzione.

3

Quando il motore si raffredda per circa 30 minuti, la protezione termica si reimposta automaticamente e la pulizia può continuare. Se l'aspirapolvere non si riaccende o la protezione termica continua ad attivarsi, l'aspirapolvere potrebbe necessitare di manutenzione. Chiama il Servizio consumatori BISSELL.

NOTA: La protezione termica controlla solo il motore principale dell'aspirapolvere, non il motore della spazzola. Se la protezione termica si attiva, la spazzola continuerà a funzionare normalmente, ma non ci sarà alcuna aspirazione.

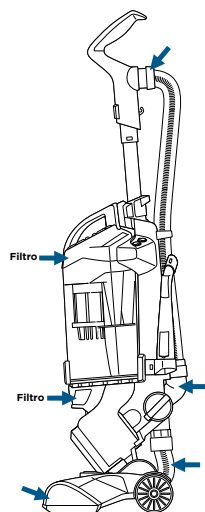

Aree che potrebbero intasarsi.

Rimozione/svuotamento del serbatoio dello sporco

⚠ AVVERTENZA

Per ridurre il rischio di incendi, folgorazioni o infortuni, spegni l'apparecchio e stacca la spina polarizzata dalla presa elettrica prima di eseguire operazioni di manutenzione o controlli per la risoluzione dei problemi.

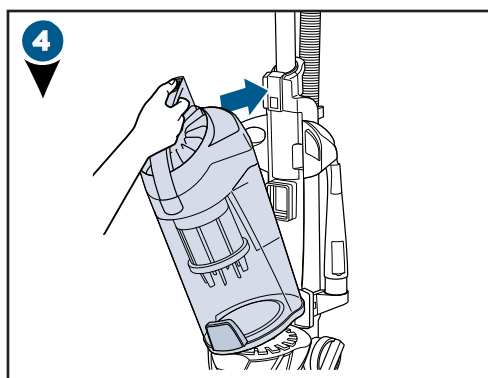
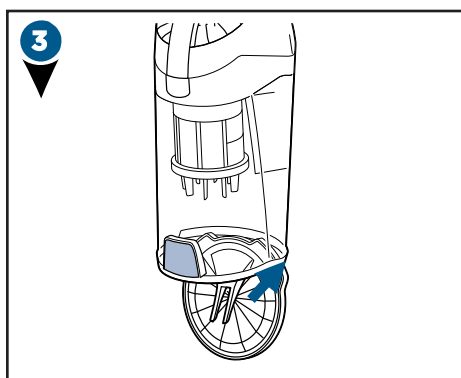
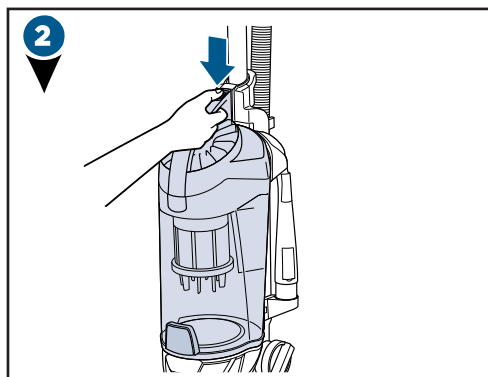
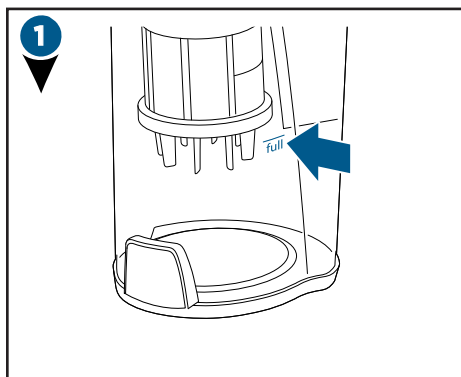

⚠ AVVERTENZA

Non utilizzare l'aspirapolvere con filtri umidi o bagnati. Lasciare asciugare all'aria tutti i componenti prima di rimontare il contenitore dello sporco.

⚠ AVVERTENZA

Prima di utilizzare l'aspirapolvere, assicurati che il contenitore dello sporco sia in posizione bloccata e che tutti i filtri, sia pre- sia post-motore, siano a posto. **NON** utilizzare l'aspirapolvere senza questi filtri.

Ricambi e forniture

Per i ricambi e le forniture, vai a www.BISSELL.com e immetti il codice del modello nel campo di ricerca.

Pulizia e sostituzione dei filtri pre-motore



1

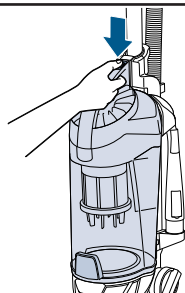

2

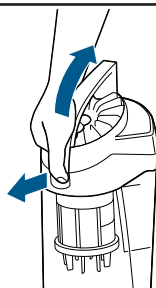

3



24h

Sia il filtro pre-motore in rete, sia i filtri in spugna sono lavabili.

Puliscili con un detergente delicato, risciacquali e strizza tutta l'acqua in eccesso. Consenti ai filtri di asciugarsi completamente prima di reinserirli.

Rimonta i filtri pre-motore asciutti sopra il contenitore dello sporco, collocando per ultimo il filtro in spugna più compatto.

Pulizia e sostituzione dei filtri post-motore



1

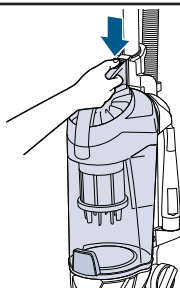

2

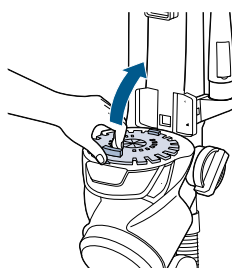

3

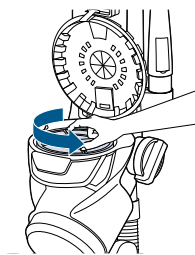

4

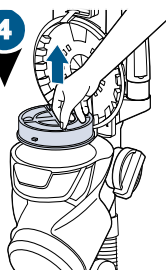

Sollevare per rimuovere il filtro.

Durante il riassettaggio, rimonta il filtro nell'unità e ruotalo finché non fa "clic" in posizione.

Il filtro piegheggiato NON può essere lavato. Se si accumulano polvere e detriti, batti leggermente sul filtro all'interno di un contenitore per rifiuti.

Pulizia del separatore ciclonico interno

1

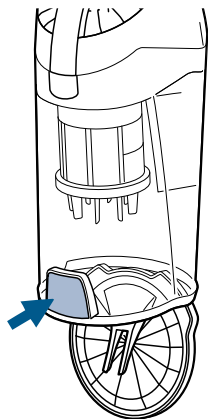

2

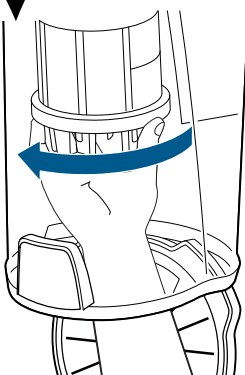

3

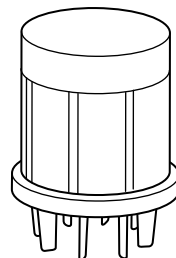

Batti il separatore contro l'interno di un contenitore per rifiuti e risciacqualo sotto l'acqua calda se necessario. Assicurati che sia completamente asciutto prima di rimontarlo nel contenitore dello sporco.

Manutenzione dell'accessorio Pet TurboEraser®

1

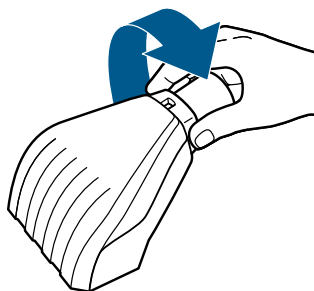

2

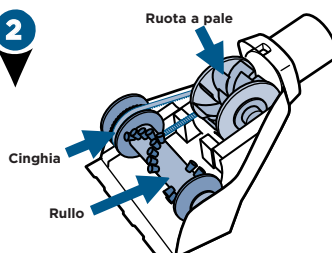

Rimuovi la spazzola a rullo, la cinghia e la ruota a pale. Esaminali per verificare l'assenza di danni e rimontali se necessario.

3

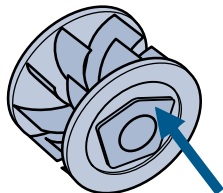

Per il riassetto, allinea i due fermagli su ogni estremità della ruota a pale con la cinghia montata e fai scattare in posizione.

Rimonta la spazzola a rullo con la cinghia. La piastra frontale non si chiude correttamente se tutte le parti non sono correttamente allineate.

4

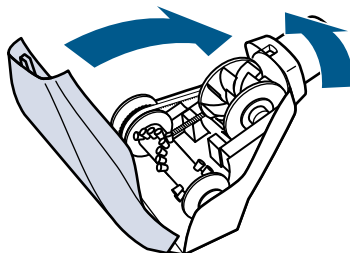

Sostituzione della spazzola e della cinghia



IT

1

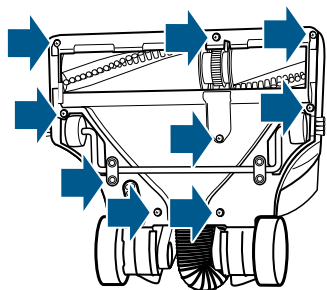

Stacca la spina dell'aspirapolvere, capovolgilo e svita le 9 viti con testa a croce per rimuovere il coperchio inferiore.

2

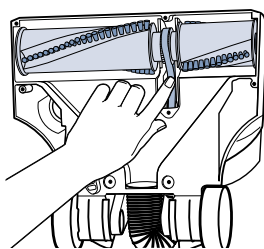

Estrai la spazzola a rullo ed estrai la cinghia dall'ingranaggio del motore. Sostituisci il rullo e/o la cinghia.

3

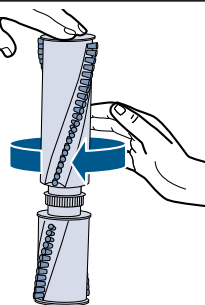

1. Esamina la spazzola a rullo appoggiandola su un'estremità e facendola ruotare. La spazzola a rullo deve ruotare liberamente più volte con un unico impulso. Se non lo fa, sostituisci la spazzola rullo.
2. Esamina la cinghia e sostituiscila se appare danneggiata.

4

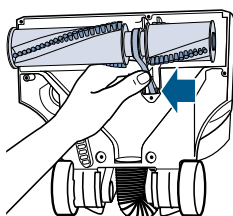

1. Rimonta la cinghia sulla spazzola a rullo.
2. Pizzica la cinghia intorno alla spazzola a rullo e agganciala di nuovo intorno all'ingranaggio color argento del motore.

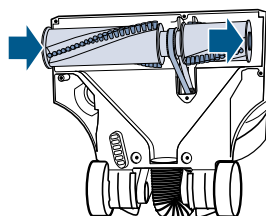

3. Ruota la spazzola a rullo per posizionarla e allinearla le estremità.
4. Rimonta il coperchio inferiore con le 9 viti.

NOTA: Se un oggetto si incastra nel piede e la spazzola si spegne, spegni l'aspirapolvere e staccalo dalla presa elettrica. Rimuovendo l'ostruzione, la spazzola si reimposta automaticamente quando l'aspirapolvere viene collegato alla presa e riacceso.

Ricambi e forniture

Per i ricambi e le forniture, vai a www.BISELL.com e immetti il codice del modello nel campo di ricerca.

Risoluzione dei problemi

AVVERTENZA

Per ridurre il rischio di incendi, folgorazioni o infortuni, spegni l'apparecchio e stacca la spina-adattatore dalla presa elettrica prima di eseguire operazioni di manutenzione o controlli per la risoluzione dei problemi.

Problema	Cause possibili	Rimedi
La spazzola a rullo non ruota	L'interruttore della spazzola a rullo è spento	Assicurati che l'interruttore della spazzola a rullo sia acceso
	L'aspirapolvere è bloccato in posizione verticale	Inclina l'aspirapolvere e accendi la spazzola a rullo
	Aspirazione su una moquette estremamente morbida	Ruota la manopola di regolazione dell'altezza su "tappeto alto", quindi spegni e riaccendi l'aspirapolvere
	La funzione di sicurezza della spazzola a rullo si è attivata (la luce blu cambia in rossa illuminando intorno alla manopola di regolazione dell'altezza)	Stacca la spina, controlla se vi sono detriti e rimuovili
	Nella spazzola a rullo ci sono detriti o altri ammassi di sporco intasati, che impediscono alla spazzola di ruotare	Stacca la spina, controlla se vi sono detriti e rimuovili
L'aspirapolvere non aspira lo sporco	La manopola di aspirazione è in modalità "aspirazione tubo/accessorio"	Ruota la freccia di allineamento della manopola su "Aspirazione pavimento"
	I filtri sono sporchi	Rimuovi e risciacqua il filtro pre-motore; lascialo asciugare per un tempo sufficiente prima di reinserirlo Rimuovi il filtro post-motore e battilo contro un contenitore per rifiuti per rimuovere i detriti; dovrebbe essere sostituito ogni 3-6 mesi secondo il livello di utilizzo
	C'è un intasamento nell'aspirapolvere	Rimuovi i detriti e ogni altro ammasso di sporco che potrebbe limitare la rotazione della spazzola a rullo
	Il contenitore dello sporco non è posizionato correttamente	Premi il pulsante di svuotamento per rilasciare il contenitore dello sporco e rimontalo correttamente
	C'è una crepa o un foro nel tubo principale	Se c'è una crepa o un foro, ordina un nuovo tubo principale dal sito web di BISSELL
	Il tubo principale non è collegato	Individua il tubo principale e riconnettilo spingendo la connessione del tubo fino a bloccare il fermaglio
	C'è un intasamento nel tubo o nell'asta	Controlla gli intasamenti all'interno del tubo scollegandolo dall'impugnatura; smonta l'asta e controlla eventuali intasamenti
	Peli avvolti intorno alla spazzola a rullo	Passa più volte avanti e indietro l'aspirapolvere sul tappeto pulito per distaccare i peli avvolti
Lo sporco esce dall'aspirapolvere	Il contenitore dello sporco è pieno	Svuota il contenitore dello sporco
	I filtri sono mancanti	Controlla per vedere se tutti i filtri pre-motore e post-motore sono in posizione
Il tubo non raccoglie lo sporco	La manopola di aspirazione è in modalità "Aspirazione pavimento"	Ruota la freccia di allineamento della manopola su "aspirazione tubo/accessorio"

Non riportare il prodotto al punto vendita.

Qualsiasi intervento di manutenzione non indicato nel manuale deve essere eseguito da un tecnico di manutenzione autorizzato. BISSELL è lieta di essere a tua disposizione per qualsiasi domanda o reclamo.

Garanzia per i consumatori

Questa Garanzia si applica solo al di fuori degli USA e del Canada. È offerta da BISSELL International Trading Company BV ("BISSELL").

Questa Garanzia è offerta da BISSELL. Ti concede diritti specifici. È offerta in aggiunta ai tuoi diritti di legge. In base alla legge hai anche altri diritti che possono variare da un paese all'altro. Puoi conoscere i tuoi diritti di legge e i relativi rimedi contattando il servizio locale di assistenza ai consumatori. Nulla di questa Garanzia sostituisce o sminuisce alcuno dei diritti o dei rimedi garantiti per legge. Se ti servono informazioni aggiuntive riguardo a questa Garanzia o devi porre domande riguardo a quanto è coperto, contatta l'Assistenza consumatori BISSELL o il tuo distributore di zona.

Questa Garanzia viene offerta all'acquirente originale del prodotto nuovo e non è trasferibile. Per le richieste di intervento in base a questa Garanzia devi essere in grado di dimostrare la data d'acquisto.

Garanzia limitata di 5 anni dalla data di acquisto da parte dell'acquirente originale

Qualora non si verifichino le *ECCEZIONI ED ESCLUSIONI identificate di seguito, BISSELL riparerà o sostituirà (con componenti o prodotti nuovi o ricondizionati), a discrezione di BISSELL e senza alcun addebito, qualsiasi prodotto o componente difettoso o malfunzionante.

BISSELL raccomanda di conservare l'imballaggio originale e la prova della data d'acquisto per tutta la durata del periodo di Garanzia, qualora se ne presenti la necessità, per richiedere di interventi in Garanzia nel periodo. La conservazione dell'imballaggio originale aiuterà in qualsiasi riconfezionamento e trasporto eventualmente necessari, ma non è vincolante per la Garanzia.

Se il prodotto viene sostituito in Garanzia da BISSELL, il nuovo articolo godrà di questa Garanzia fino al resto della sua durata (calcolato dalla data dell'acquisto originale). Il periodo di questa Garanzia non sarà esteso, indipendentemente dal fatto che il prodotto sia riparato o sostituito.

*ECCEZIONI ED ESCLUSIONI DAI TERMINI DELLA GARANZIA

Questa Garanzia si applica ai prodotti per uso domestico personale e non commerciale, o a scopo di noleggio. I componenti consumabili come filtri, cinghie e cuscinetti di feltro, che devono essere sostituiti o riparati di volta in volta dall'utente, non sono coperti da questa Garanzia.

Questa Garanzia non si applica a nessun difetto derivante da normale usura e logoramento. Danni o malfunzionamenti causati dall'utente o da qualsiasi terza parte a seguito di incidente, negligenza, abuso, trascuratezza, o qualsiasi altro utilizzo non conforme alla Guida per l'utente, non è coperto da questa Garanzia.

Qualsiasi riparazione (o tentata riparazione) non autorizzata potrebbe invalidare questa Garanzia, qualora il danno sia stato causato da tale riparazione/tentata riparazione.

La rimozione o la manomissione della Targhetta identificativa del prodotto, o qualsiasi operazione che la renda illeggibile, rende nulla questa Garanzia.

SALVO COME STABILITO DI SEGUITO, BISSELL E I SUOI DISTRIBUTORI NON SARANNO RESPONSABILI DI QUALSIASI PERDITA O DANNO NON PREVEDIBILE O DI DANNI ACCIDENTALI O CONSEGUENTI DI QUALSIASI NATURA CONNESSI ALL'UTILIZZO DI QUESTO PRODOTTO INCLUSI, SENZA LIMITAZIONI, LA PERDITA DI PROFITTO, LA PERDITA DI AFFARI, L'INTERRUZIONE DELL'ATTIVITÀ AZIENDALE, LA PERDITA DI OPPORTUNITÀ, STRESS, DISAGI O FRUSTRAZIONI. SALVO COME STABILITO DI SEGUITO, LA RESPONSABILITÀ DI BISSELL NON POTRÀ SUPERARE IL PREZZO D'ACQUISTO DEL PRODOTTO.

BISSELL NON ESCLUDE NÉ LIMITA IN NESSUN MODO LA PROPRIA RESPONSABILITÀ IN CASO DI (A) MORTE O LESIONI PERSONALI CAUSATE DALLA NOSTRA NEGLIGENZA O DALLA NEGLIGENZA DEI NOSTRI DIPENDENTI, NOSTRI AGENTI O SUBAPPALTATORI; (B) FRODE O TRAVISAMENTO FRAUDOLENTO; (C) QUALSIASI ALTRA CAUSA CHE NON POSSA ESSERE ESCLUSA O LIMITATA PER LEGGE.

Servizio consumatori

Qualora il tuo prodotto BISSELL dovesse richiedere assistenza o per qualsiasi richiesta di intervento in base alla nostra garanzia limitata, contattaci come segue:

Sito web:

www.BISSELL.com

E-mail:

UKSupport@bissell.com

Telefono:

0344-888-6644

Per iscritto:

BISSELL Homecare (Overseas) Inc.
Ground Floor
226 Berwick Avenue
Slough, Berkshire, SL1 4QT
Regno Unito

I ricambi sono disponibili per l'acquisto.

Per l'acquisto, visita il sito www.4bissell.co.uk

Visita il sito web di BISSELL: www.BISSELL.com

Quando contatti BISSELL, tieni a portata di mano il codice dell'apparecchio di pulizia.

Registra qui il codice del modello: _____ Registra qui la data d'acquisto: _____

NOTA: Conserva la ricevuta di vendita originale. Costituisce una prova della data d'acquisto in caso di richiesta di intervento in Garanzia. Per i dettagli, leggi la Garanzia.



©2017 BISSELL Homecare, Inc
Grand Rapids, Michigan

Tutti i diritti riservati. Stampato in Cina
Codice parte 161-2477gar 04/17 RevA

Visita il nostro sito web all'indirizzo: www.BISSELL.com