



MANUALE DELL'UTENTE

SM-R325

SAMSUNG

Printed in Korea
GH68-48465M Rev.1.1
Italian. 11/2017



Info su Gear VR

Samsung Gear VR consente di godere di contenuti 2D, 3D e a 360 gradi collegandolo al vostro dispositivo mobile.

Inoltre, potete visualizzare pagine web e le vostre immagini o video a 360 gradi. Collegate altri dispositivi, come controller (in dotazione), controller di gioco o auricolari (venduti separatamente) al dispositivo mobile per un'esperienza più coinvolgente.



Sommario

Leggere prima dell'utilizzo

Operazioni preliminari

- 7 Contenuto della confezione
- 8 Componenti del dispositivo
- 17 Collegamento del dispositivo mobile e posizionamento del Gear VR
- 33 Preparazione del controller all'uso
- 38 Installazione dell'applicazione Gear VR (Oculus) e connessione del controller

Operazioni di base

- 48 Utilizzo del touchpad di Gear VR
- 50 Utilizzo del controller
- 53 Spostamento del puntatore o della schermata
- 54 Selezione degli elementi
- 54 Utilizzo del menu Generale
- 57 Download di app e contenuti
- 58 Visualizzazione delle notifiche ricevute sul dispositivo mobile

Visualizzazione dei contenuti

- 61 Visualizzazione dei contenuti sulla schermata Home di Oculus
- 65 Visualizzazione dei contenuti del dispositivo mobile
- 68 Visualizzazione dei contenuti online

PRECAUZIONI PER LA SALUTE E LA SICUREZZA

Precauzioni di sicurezza

Appendice

- 91 Risoluzione dei problemi

Leggere prima dell'utilizzo

- Leggete il presente manuale prima di utilizzare Samsung Gear VR (altrimenti chiamato Gear VR) per garantirne un uso sicuro e corretto.
- Per evitare lesioni o danni ai dispositivi, leggete le avvertenze e le informazioni su salute e sicurezza prima di utilizzare Gear VR.
- Utilizzate Gear VR solo per l'uso a cui è destinato. L'utilizzo di Gear VR per altri scopi potrebbe causare infortuni.
- Gear VR non può essere utilizzato da solo. Per utilizzare Gear VR, collegate un dispositivo mobile. Visitate www.samsung.com per visualizzare l'elenco dei dispositivi mobili compatibili.
- Per utilizzare un dispositivo mobile con Gear VR, effettuate l'upgrade del software del dispositivo mobile all'ultima versione.
- La disponibilità di alcune lingue o contenuti potrebbe variare in base al Paese o alla rete.
- Per visualizzare la licenza open source relativa a Gear VR, fate riferimento a opensource.samsung.com.

Icone informative



Avvertenza: indica situazioni che potrebbero causare lesioni alle persone



Attenzione: indica situazioni che potrebbero causare danni al vostro dispositivo o ad altri apparecchi



Nota: indica note, suggerimenti per l'uso o informazioni aggiuntive

Operazioni preliminari

Contenuto della confezione

Accertatevi che nella confezione siano presenti i seguenti elementi:

- Gear VR, cinturino superiore, cinturino principale, supporto per dispositivo Micro USB (di ricambio), controller, cinturino da polso, supporto per controller, due batterie AAA e il manuale dell'utente





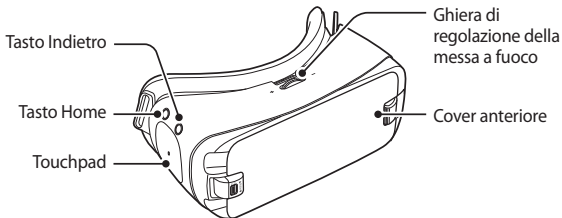

- Gli elementi forniti con il dispositivo e gli accessori disponibili potrebbero variare in base al paese o al gestore telefonico.
- Gli elementi forniti sono stati creati soltanto per il presente dispositivo e potrebbero non essere compatibili con altri dispositivi.
- I componenti e le specifiche del dispositivo sono soggette a modifiche senza preavviso.
- Utilizzate solo accessori approvati da Samsung. L'utilizzo di accessori non approvati potrebbe causare problemi di prestazione e malfunzionamenti non coperti dalla garanzia.
- La disponibilità di tutti gli accessori potrebbe variare in base alle società produttrici. Per maggiori informazioni sugli accessori disponibili, fate riferimento al sito Web di Samsung.

Componenti del dispositivo

Gear VR



Touchpad e tasti	Funzione
 Touchpad	<ul style="list-style-type: none">• Toccate per selezionare un elemento. Potete spostarvi all'elemento successivo o al precedente scorrendo in avanti o indietro. Per maggiori informazioni, fate riferimento al paragrafo Utilizzo del touchpad di Gear VR. (pag. 48)

Touchpad e tasti	Funzione
 Home	<ul style="list-style-type: none">• Premete per tornare alla schermata Home di Oculus.
 Indietro	<ul style="list-style-type: none">• Premete per tornare alla schermata precedente.• Tenete premuto per aprire il menu Generale. Potete visualizzare lo stato del Gear VR e configurare le impostazioni.
 Ghiera di regolazione della messa a fuoco	<ul style="list-style-type: none">• Ruotate per mettere a fuoco regolando la distanza tra il dispositivo mobile e le lenti di Gear VR.

Operazioni preliminari

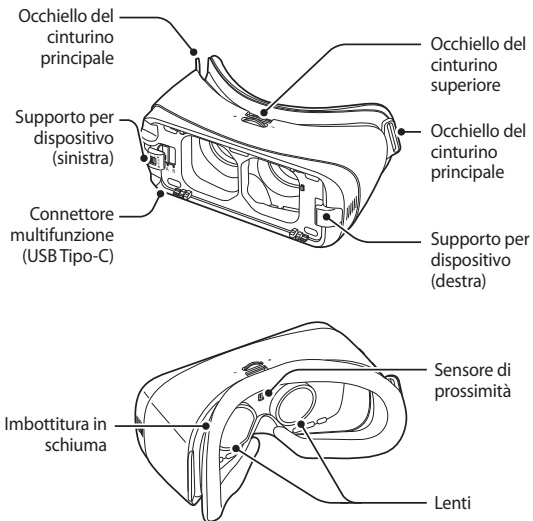



- Gear VR non richiede la ricarica in quanto è alimentato tramite la batteria del dispositivo mobile.
- Potete ricaricare il dispositivo mobile collegando un caricabatteria al connettore multifunzione del Gear VR. Utilizzate solo caricabatteria approvati da Samsung. Caricabatteria non approvati potrebbero causare l'esplosione della batteria o danneggiare i dispositivi.
 - Se utilizzate un caricabatteria Micro USB, collegate un connettore Micro USB prima di inserire il caricabatteria nel Gear VR. Il connettore Micro USB viene venduto separatamente e serve solo per ricaricare la batteria.

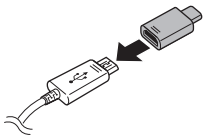



- Se utilizzate il Gear VR mentre il caricabatteria è collegato al connettore multifunzione del Gear VR, questo è alimentato dal caricabatteria e non utilizza la batteria del dispositivo mobile. Quando utilizzate dei contenuti che richiedono molta energia (superiore a 1 A) mentre è collegato il caricabatteria, il Gear VR utilizza due sorgenti di alimentazione. In caso di alto fabbisogno energetico, il Gear VR viene alimentato dal caricabatteria e dalla batteria del dispositivo mobile contemporaneamente.
- Se Gear VR non venisse utilizzato mentre è collegato il caricabatteria, verrebbe ricaricata la batteria del dispositivo mobile.
- Se Gear VR venisse collegato o scollegato dal caricabatteria mentre è in uso, l'immagine sullo schermo potrebbe rimanere inattiva per breve tempo. Durante questo periodo, lo schermo si ricalibrerebbe e Gear VR potrebbe non riconoscere i movimenti del capo.
- Se ricollegate il dispositivo mobile a Gear VR mentre è collegato il caricabatteria, Gear VR potrebbe non riconoscere il dispositivo mobile. Prima di collegare il dispositivo mobile, rimuovete il caricabatteria.





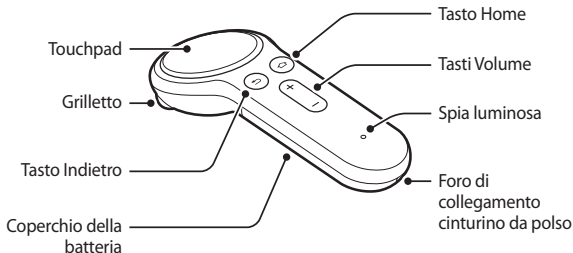

- Per risparmiare energia, scollegate il caricabatteria quando non lo utilizzate. Il caricabatteria non è dotato di interruttore, pertanto dovete scollegarlo dalla presa di corrente quando non è in uso per evitare di consumare energia. Il caricabatteria dovrebbe rimanere vicino alla presa di corrente ed essere facilmente accessibile durante la ricarica.

Controller

Potete connettere il controller a un dispositivo mobile collegato con un Gear VR tramite Bluetooth. Controllate diverse funzionalità di Gear VR con il touchpad e i tasti del controller.



Touchpad e tasti	Funzione
 Touchpad	<ul style="list-style-type: none">• Premete per selezionare un elemento. Potete spostarvi all'elemento successivo o al precedente scorrendo verso sinistra o destra. Per maggiori informazioni, fate riferimento al paragrafo Utilizzo del controller. (pag. 50)
 Home	<p>Quando il controller non è connesso a un Gear VR:</p> <ul style="list-style-type: none">• Tenete premuto per entrare nella modalità abbinamento Bluetooth. <p>Quando il controller è connesso a un Gear VR:</p> <ul style="list-style-type: none">• Premete per tornare alla schermata Home di Oculus.• Tenete premuto per riorientare la direzione del puntatore del controller quando è decentrato.

Touchpad e tasti	Funzione
 Indietro	<ul style="list-style-type: none">• Premete per tornare alla schermata precedente.• Tenete premuto per aprire il menu Generale. Potete visualizzare lo stato del Gear VR e configurare le impostazioni.
 Volume	<ul style="list-style-type: none">• Premete per regolare il volume di Gear VR.
 Grilletto	<ul style="list-style-type: none">• Premete per selezionare un elemento o utilizzarlo come grilletto in determinati giochi. La sua funzione potrebbe variare in base alle applicazioni avviate.

Spia luminosa

Colore	Stato
Lampeggia in rosso, verde e blu	<ul style="list-style-type: none">• Il controller è in modalità abbinamento Bluetooth.
Lampeggia tre volte in blu	<ul style="list-style-type: none">• Il Bluetooth è connesso.
Lampeggia una volta in blu	<ul style="list-style-type: none">• La modalità standby viene disattivata.

Banda e modalità

Banda e modalità	Potenza in uscita
Bluetooth 2,4 GHz	13 dBm

Dichiarazione di Conformità

Samsung Electronics dichiara che questo dispositivo è conforme ai requisiti essenziali ed alle disposizioni pertinenti della Direttiva 2014/53/EU.

Visitate il sito www.samsung.com/mobile_doc per visualizzare la Dichiarazione di Conformità.

Collegamento del dispositivo mobile e posizionamento del Gear VR



Non guardate direttamente luci intense mentre indossate Gear VR senza aver inserito il dispositivo mobile. Questa operazione potrebbe danneggiare la vostra vista o causare cecità.



- Non indossate Gear VR quando indossate degli occhiali. Ciò potrebbe causare infortuni al volto. Se siete portatori di occhiali da vista, si consiglia di indossare lenti a contatto quando utilizzate Gear VR.
- Se siete presbiti o se c'è molta differenza tra la potenza visiva dell'occhio sinistro e destro, indossate le lenti correttive prima di utilizzare il Gear VR.



Per evitare danni a Gear VR o al dispositivo mobile.

- Non lasciate Gear VR esposto alla luce solare diretta. L'esposizione alla luce solare diretta può danneggiare Gear VR o il dispositivo mobile.
- Non esponete le lenti a fonti luminose esterne come luce solare, laser ecc., perché potrebbero danneggiare il dispositivo.
- Riponete i componenti nelle rispettive custodie quando non in uso per ridurre i danni accidentali o l'esposizione all'ambiente.



- Se su Gear VR sono preinstallate delle protezioni per lenti di fabbrica, rimuovete le protezioni per lenti prima di utilizzare Gear VR, per una visione nitida.
- Mantenete le lenti pulite e proteggetele da graffi. Se le lenti sono sporche o si appannano, pulitele con il panno per la pulizia delle lenti.
- L'imbottitura in schiuma potrebbe sporcarsi se sudate in volto mentre indossate Gear VR. Non tentate di lavare l'imbottitura in schiuma. Rimuovete da Gear VR l'imbottitura in schiuma sporca e applicatene una nuova.
- Il touchpad funziona solo mentre indossate il Gear VR.
- Un sensore di prossimità all'interno del Gear VR rileva la posizione del volto. Quando indosserete Gear VR, lo schermo del dispositivo mobile si accenderà e il touchpad di Gear VR verrà attivato. Quando non indossate Gear VR, non posizionate oggetti vicino al sensore di prossimità all'interno di Gear VR. Ciò potrebbe far sì che lo schermo del dispositivo rimanga acceso, consumando la batteria del dispositivo mobile.

Collegamento dei cinturini

Inserite ciascuna estremità dei cinturini in un occhiello per cinturino sul Gear VR e utilizzate l'adesivo a strappo per assicurare ciascuna estremità.

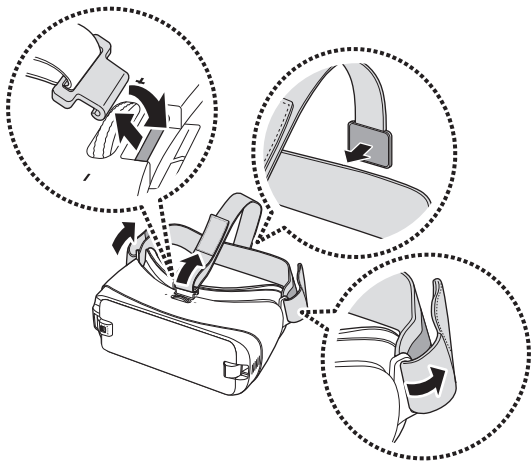

Rimozione dei cinturini

Rimuovete il cinturino superiore tirandone l'occhiello verso l'imbottitura di schiuma. Quindi, rimuovete il cinturino principale dal Gear VR.

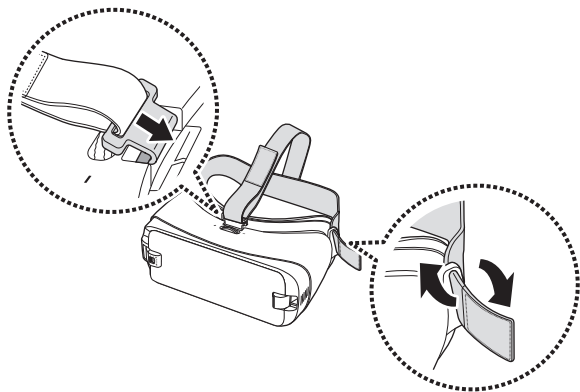

Rimozione della cover anteriore

Tirate il supporto per dispositivo (di destra) verso destra **(1)** e rimuovete la cover anteriore **(2)**.

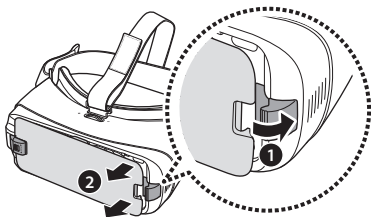

Sostituzione del supporto del dispositivo

Il supporto USB tipo C del dispositivo è collegato a Gear VR per impostazione di fabbrica. Se il connettore multifunzione del dispositivo mobile è USB tipo C, potete collegare il dispositivo mobile a Gear VR. Se il connettore multifunzione del dispositivo mobile è Micro USB, sostituite il supporto per dispositivo con il supporto per dispositivo Micro USB prima di collegare il dispositivo mobile a Gear VR.

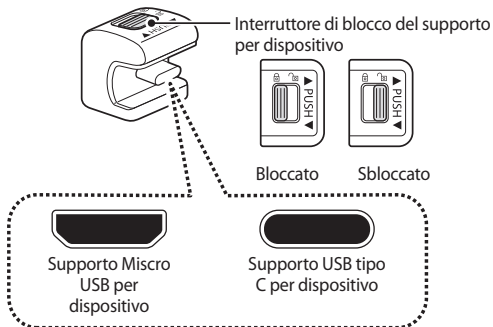

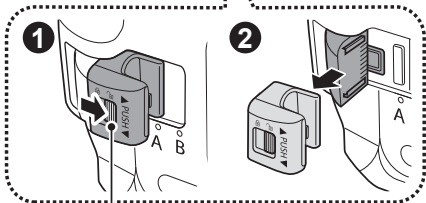
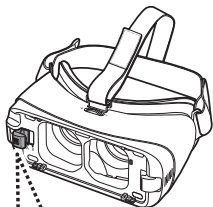

Operazioni preliminari

- 1 Fate scorrere il cursore di blocco in posizione  e rimuovete il supporto per dispositivo dal Gear VR.



Interruttore di blocco

- 2 Selezionate un altro supporto per dispositivo. Quando il cursore di blocco è in posizione , fate scorrere il supporto per dispositivo nello slot. Quindi, bloccatelo facendo scorrere il cursore di blocco in posizione .

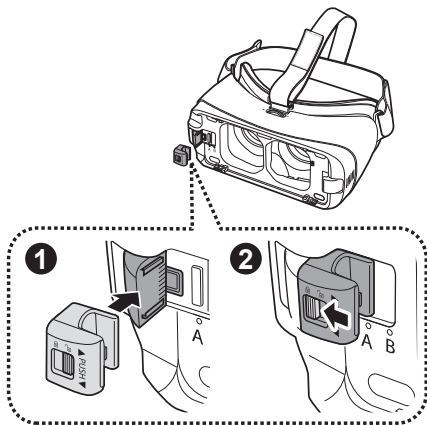

- !** Non fate scorrere il supporto per dispositivo nello slot quando il cursore di blocco è in posizione . Ciò potrebbe danneggiare il meccanismo di chiusura del cursore di blocco.

Collegamento del dispositivo mobile

- 1 Tirate fino in fondo verso destra il supporto per dispositivo (di destra) **(1)**. Quindi, tenete premuto delicatamente il supporto per dispositivo (di sinistra) **(2)** e fatelo scorrere in posizione A o B **(3)** in base alla dimensione dello schermo del dispositivo mobile da utilizzare.

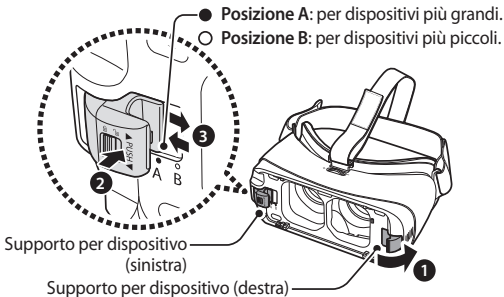

- 2 Sganciate il supporto per dispositivo (sinistra).
- 3 Quando il dispositivo mobile è acceso, collegatelo al connettore sul supporto per dispositivo (1).

Il dispositivo mobile emette un suono quando viene collegato correttamente al Gear VR.

Inserite il dispositivo mobile al centro del Gear VR e spingete delicatamente il dispositivo mobile fino a bloccarlo in sede (2). Il supporto per dispositivo (destra) tornerà alla posizione precedente e manterrà il dispositivo mobile (3).

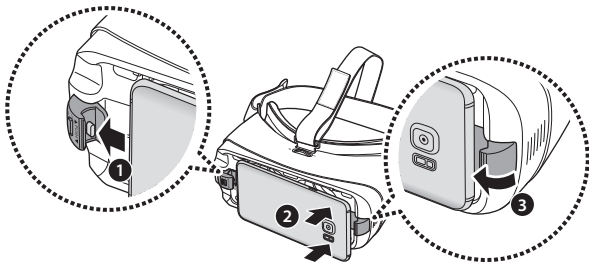



- Non inserite il connettore nel dispositivo mobile con forza. Questa operazione potrebbe danneggiare il connettore.
- Non torcete e non piegate il connettore del Gear VR quando collegate o scollegate il dispositivo mobile. Questa operazione potrebbe danneggiare il connettore.
- Assicuratevi di bloccare il supporto per dispositivo facendo scorrere il cursore di blocco in posizione . Altrimenti, il dispositivo mobile si potrebbe accidentalmente staccare da Gear VR e subire danni.
- Spingete saldamente il dispositivo mobile verso il Gear VR fino a bloccarlo in sede. Se non si dovesse bloccare completamente, il dispositivo mobile si potrebbe accidentalmente staccare dal Gear VR e subire danni.
- Se inseriste il dispositivo mobile non allineato correttamente, questo potrebbe causare fastidi.

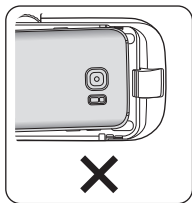
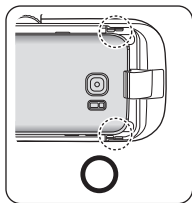

Se non venisse emesso alcun suono quando inserite il connettore di Gear VR nel dispositivo mobile, Gear VR potrebbe non averlo riconosciuto. Sbloccate lo schermo del dispositivo mobile prima di utilizzare Gear VR.

Come indossare Gear VR

Posizionate Gear VR sulla testa e regolate la lunghezza del cinturino superiore e del cinturino principale.





Non camminate e non guidate mentre indossate Gear VR. Siate sempre consapevoli dell'ambiente circostante mentre utilizzate Gear VR per evitare infortuni a voi stessi e ad altri.



- Indossate il Gear VR in modo corretto. Indossando il Gear VR non correttamente, questo potrebbe causare fastidi.
- Se lo schermo si dovesse spostare verso sinistra o destra, verificate che il supporto per dispositivo (sinistra) sia nella posizione corretta. Riagganciate il dispositivo mobile dopo aver fatto scorrere il supporto per dispositivo (sinistra) in posizione A o B in base alla dimensione dello schermo del dispositivo mobile.
- Quando la schermata è inclinata, sistemate il Gear VR finché la schermata non diventa nitida.
- Per utilizzare un auricolare o un auricolare Bluetooth mentre utilizzate Gear VR, collegatelo al dispositivo mobile prima di collegare il dispositivo mobile al Gear VR. Gli auricolari e gli auricolari Bluetooth vengono venduti separatamente.
- Per controllare il Gear VR con il controller, connettete il controller al dispositivo mobile agganciato al Gear VR.
(pag. 42)

Separazione del dispositivo mobile

Scollegate il dispositivo mobile dal Gear VR quando ne interrompete l'utilizzo.

Tirate il supporto per dispositivo (di destra) verso destra **(1)** e rimuovete il dispositivo mobile **(2)**.

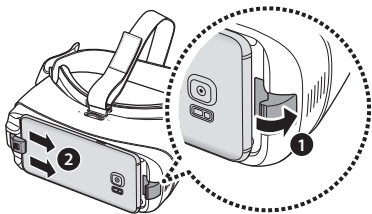



Riposizionate la cover anteriore quando terminate di utilizzare il Gear VR.

Preparazione del controller all'uso

Collegamento del cinturino da polso

Quando collegate il cinturino da polso al controller, potete utilizzare il controller in modo sicuro senza rischiare di farlo cadere.

- 1 Mentre premete  sul retro del controller, fate scorrere il coperchio della batteria nella direzione indicata qui di seguito per aprirlo.

-  Non piegate e non torcete eccessivamente il coperchio della batteria. Questa operazione potrebbe danneggiare il coperchio della batteria.

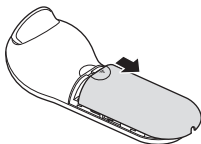

Operazioni preliminari

- 2 Inserite l'occhiello del cinturino da polso nel foro di collegamento del cinturino da polso e assicuratelo al gancio.

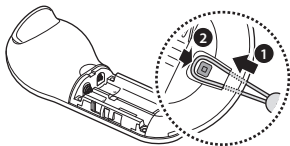

Installazione delle batterie

- 1 Inserite le batterie allineando correttamente i suoi poli positivo e negativo ai simboli + e - sul controller.

- 2 Posizionate il coperchio della batteria sul controller e fate scorrere di nuovo il coperchio della batteria fino a farlo scattare in posizione.

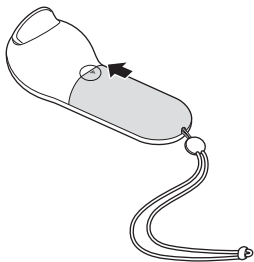

- Se la spia luminosa lampeggia in rosso durante l'uso del controller, sostituite le batterie.
- Non ricaricate le batterie in dotazione (batterie AAA).

Utilizzo del supporto per controller

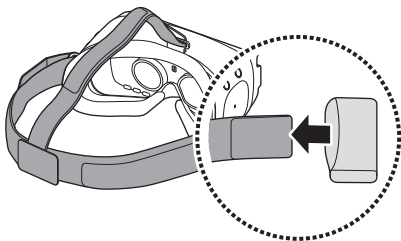

Potete fissare il supporto per controller alla fascia principale del Gear VR per riporre il controller quando non lo state utilizzando.

- 1 Fate passare la fascia principale del Gear VR nel supporto per controller.

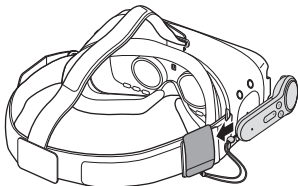

- 2 Per riporlo, mettete il controller nel supporto per controller.



-  Inserite il controller nel supporto per agganciarlo in maniera corretta. Se non venisse inserito in maniera sicura, il controller potrebbe accidentalmente separarsi dal supporto per controller e subire danni.
-  Se non utilizzate il controller per un lungo periodo di tempo, riponete il controller dopo aver rimosso le batterie.

Installazione dell'applicazione Gear VR (Oculus) e connessione del controller

Per utilizzare Gear VR, dovete installare manualmente l'applicazione Gear VR (Oculus). Inoltre, connettete il controller al dispositivo mobile prima di controllare il Gear VR. Quando collegate il dispositivo mobile a Gear VR per la prima volta, l'installazione dell'applicazione Gear VR (Oculus) e la connessione del controller saranno avviati automaticamente.



- Prima di installare l'app, assicuratevi che il dispositivo mobile sia connesso ad una rete Wi-Fi o mobile.
- Il metodo o le schermate di installazione potrebbero variare in base alla versione dell'applicazione.

- 1 Collegate il dispositivo mobile al Gear VR.
- 2 Quando un avviso vocale vi richiede di separare il dispositivo mobile dal Gear VR, rimuovete il dispositivo mobile.

La schermata di installazione dell'applicazione Gear VR (Oculus) apparirà sul dispositivo mobile.

- 3 Nella schermata di installazione dell'applicazione Gear VR (Oculus), toccate **INIZIO**.
- 4 Leggete ed accettate gli avvisi su salute e sicurezza, oltre ai termini e alle condizioni previsti dall'Accordo di licenza con l'utente finale (EULA), quindi toccate **AVANTI**.
- 5 Toccate **INSTALLA** per installare le applicazioni VR predefinite.
- 6 Per creare un account Oculus utilizzando il vostro account Facebook, toccate **Continua con Facebook**. Se continuate con il vostro account Facebook, potete sincronizzare i vostri amici di Facebook, trasmettere video in streaming su Facebook e tanto altro.
Per creare un account Oculus, toccate **Crea account**. Se già possedete un account Oculus, toccate **Accedi** ed eseguite l'accesso. L'account Oculus verrà utilizzato con le applicazioni e i contenuti forniti da Oculus.

- 7 Impostate un metodo di pagamento per effettuare dei pagamenti quando scaricate applicazioni VR o giochi a pagamento da Oculus Store.
- 8 Seguite le istruzioni visualizzate per connettere il controller e scegliere la mano con cui userete il controller.
 -  • Se il controller non viene rilevato, tenete premuto il tasto Home del controller per entrare di nuovo nella modalità abbinamento Bluetooth.
 - Alla successiva connessione del controller, potete connetterlo al dispositivo mobile dalla schermata impostazioni del dispositivo mobile o dall'applicazione Gear VR (Oculus). (pag. 42, pag. 43)

- 9 Ricollegate il dispositivo mobile al Gear VR e posizionate Gear VR sulla testa.



Quando effettuate l'accesso all'account Oculus, verrà avviata un'esercitazione. Dopo aver visualizzato l'esercitazione, comparirà la schermata Home di Oculus.

Controllate il Gear VR con il touchpad e i tasti del controller.



- Un sensore di prossimità all'interno del Gear VR rileva la posizione del volto. Quando indossate il Gear VR, lo schermo si sblocca e potete utilizzare il touchpad.
- L'esperienza 3D potrebbe variare in base alla vostra prontezza visiva.
- Sbloccate il dispositivo mobile prima di utilizzare il Gear VR.
- Se la schermata appare inclinata o distorta quando utilizzate il Gear VR, toglietelo. Successivamente, posizionate il Gear VR su una superficie piana con le lenti rivolte in avanti e la ghiera di regolazione della messa a fuoco in alto. Attendete 5 – 7 secondi prima di utilizzarlo di nuovo.

Connessione del controller con l'applicazione Gear VR (Oculus)

- 1 Tenete premuto il tasto Home del controller per entrare nella modalità abbinamento Bluetooth.
La spia luminosa lampeggerà in blu.
 - 2 Sull'applicazione Gear VR (Oculus), toccate  e selezionate le opzioni del controller per connettere il controller.
La spia luminosa lampeggerà tre volte in blu.
-  È possibile cambiare la modalità di connessione del controller in base al servizio Oculus.
- 3 Ricollegate il dispositivo mobile al Gear VR e indossate il Gear VR.
Controllate il Gear VR con il touchpad e i tasti del controller.

Connessione del controller tramite Bluetooth



Potete connettere il controller tramite Bluetooth solo su dispositivi con Android 6.0 o superiore. Se non doveste riuscire a connettere il controller tramite Bluetooth, connettetelo tramite l'applicazione Gear VR (Oculus).

- 1 Tenete premuto il tasto Home del controller per entrare nella modalità abbinamento Bluetooth.
La spia luminosa lampeggerà in blu.
- 2 Dopo aver attivato la funzionalità Bluetooth del dispositivo mobile, toccate **Gear VR Controller(0000)** sull'elenco dei dispositivi disponibili per completare l'abbinamento Bluetooth.

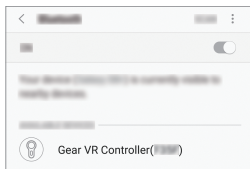

La spia luminosa si colorerà di bianco.



Il PIN del controller è il numero a quattro cifre tra parentesi visualizzato nel menu impostazioni Bluetooth del dispositivo mobile. Il numero varia in base al controller.

- 3 Ricollegate il dispositivo mobile al Gear VR e posizionate il Gear VR sulla testa.

Controllate il Gear VR con il touchpad e i tasti del controller.

Disconnessione e riconnessione del controller

Se doveste rimuovere il Gear VR dal capo o la connessione attuale si dovesse interrompere, la spia luminosa del controller si spegnerebbe ed entrerebbe in modalità standby. Premete il grilletto, il touchpad o un tasto qualsiasi del controller per disattivare la modalità standby ed entrate nuovamente nella modalità abbinamento Bluetooth.

Il controller verrà automaticamente riconnesso al dispositivo precedente.



- Se il controller e il dispositivo mobile non si dovessero trovare entro la distanza di connessione Bluetooth, il controller si disconnetterà.
- Se le batterie venissero rimosse dal controller o la funzionalità Bluetooth venisse disattivata nel dispositivo mobile, il controller si disconnetterà.
- Se la connessione Bluetooth venisse persa a causa di un problema con il dispositivo mobile connesso, accedete al menu Bluetooth sul dispositivo mobile per abbinare nuovamente i dispositivi.
- Se il controller non funzionasse correttamente, portatelo insieme a Gear VR presso un Centro Assistenza Samsung.

Note per l'utilizzo del Bluetooth

Il Bluetooth è una tecnologia wireless standard che utilizza una frequenza da 2,4 GHz per connettere vari dispositivi su brevi distanze. Consente di connettere e scambiare dati con altri dispositivi abilitati Bluetooth, come dispositivi mobili, computer, stampanti e altri elettrodomestici digitali, senza collegamento via cavo.

- Per evitare problemi durante la connessione del controller ad un altro dispositivo, collocate i dispositivi l'uno vicino all'altro.
- Assicuratevi che il controller e l'altro dispositivo Bluetooth si trovino entro la distanza massima supportata dal Bluetooth. La distanza potrebbe variare in base all'ambiente in cui viene utilizzato il dispositivo.
- Assicuratevi che non ci siano ostacoli tra il controller e un dispositivo connesso, incluso persone, muri, angoli o ringhiere.
- Non toccate l'antenna Bluetooth di un dispositivo connesso.
- Il Bluetooth utilizza la stessa frequenza di alcuni prodotti industriali, scientifici, medici e a basso voltaggio, pertanto potrebbero verificarsi delle interferenze effettuando connessioni nelle vicinanze di questi tipi di prodotti.

- Alcuni dispositivi, in particolare quelli che non sono stati collaudati o approvati da Bluetooth SIG, potrebbero essere incompatibili con il controller.
- Non utilizzate la funzione Bluetooth per scopi illegali (ad esempio, copie pirata di file o registrazione illegale di comunicazioni a scopo commerciale).

Operazioni di base

Utilizzo del touchpad di Gear VR

Il touchpad è collocato sotto il tasto Indietro e il tasto Home. Utilizzate il touchpad per selezionare gli elementi o per controllare il Gear VR.

 Per evitare di danneggiare il touchpad del Gear VR, non toccatelo con oggetti appuntiti.

-  • Un sensore di prossimità all'interno del Gear VR rileva la posizione del volto e attiva il touchpad. Quando non indossate il Gear VR, il touchpad non funziona.
- Le funzioni del touchpad potrebbero variare in base all'applicazione.

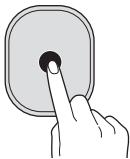

Toccare

- Consente di selezionare il tipo di impegno.
- Consente di visualizzare le funzioni disponibili durante la riproduzione di un video.



Consente di scorrere in avanti o indietro

- Consente di passare all'elemento successivo o al precedente.
- Consente di scorrere verso destra o verso sinistra su un elenco.
- Consente di rifiutare una chiamata in arrivo.

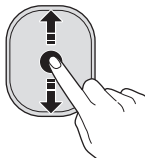

Consente di scorrere in alto o in basso

- Consente di scorrere in alto o in basso su una pagina web o un elenco.
- Consente di ingrandire o ridurre un'immagine mentre la visualizzate.



Alcune applicazioni potrebbero non supportare le azioni di scorrimento verso l'alto o verso il basso.

Utilizzo del controller

Controllate il Gear VR muovendo il polso in una qualsiasi direzione per spostare il puntatore e utilizzate il touchpad per selezionare gli elementi.



Per evitare di danneggiare il touchpad del controller, non toccatelo con oggetti appuntiti.



- Per utilizzare il controller, connettedo al vostro dispositivo mobile.
- Le funzioni del controller potrebbero variare in base all'applicazione.



Premere

- Consente di selezionare il tipo di impegno.
- Consente di visualizzare le funzioni disponibili durante la riproduzione di un video.

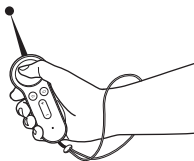

Muovere

- Muovete il polso per spostare il puntatore a sinistra, a destra, in alto o in basso sullo schermo.

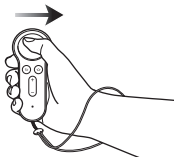

Muovere verso sinistra o destra

- Consente di passare all'elemento successivo o al precedente.
- Consente di scorrere verso destra o verso sinistra su un elenco.
- Consente di rifiutare una chiamata in arrivo.

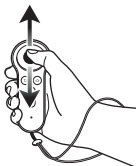

Scorrere in alto o in basso

- Consente di scorrere in alto o in basso su una pagina web o un elenco.
- Consente di ingrandire o ridurre un'immagine mentre la visualizzate.



Alcune applicazioni potrebbero non consentire l'utilizzo della funzione di scorrimento.

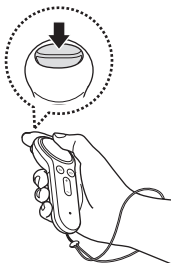

Utilizzo del grilletto

- Premete per selezionare un elemento o utilizzarlo come grilletto in determinati giochi. La sua funzione potrebbe variare in base alle applicazioni avviate.

Spostamento del puntatore o della schermata

Gear VR riconosce i movimenti del capo. Muovete il capo in una direzione qualsiasi per muovere il puntatore o la schermata.

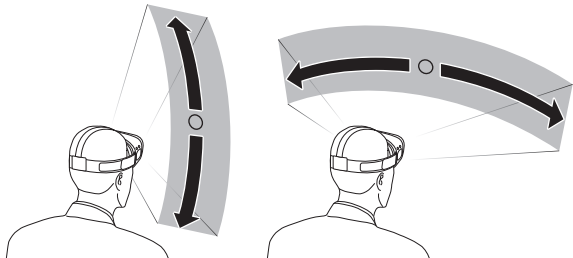

Per controllare il Gear VR con il controller, muovete il polso in una qualsiasi direzione per spostare il puntatore.



- Il puntatore si trova al centro della schermata. Alcune applicazioni e contenuti potrebbero non sempre visualizzare il puntatore.
- In base all'applicazione, potrebbero esserci delle limitazioni ai movimenti della schermata.

Selezione degli elementi

Potete selezionare gli elementi muovendo il capo, quindi toccando il touchpad del Gear VR. Inoltre, potete selezionare gli elementi muovendo il controller con il polso e premendo il touchpad.





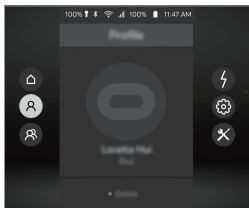

Spostate il puntatore sull'elemento desiderato. Quando viene evidenziato il bordo dell'elemento, toccate il touchpad del Gear VR oppure premete il touchpad del controller per selezionarlo.

Utilizzo del menu Generale











Potete utilizzare il menu Universale per configurare le impostazioni per il Gear VR e catturare la schermata del Gear VR. Inoltre, potete visualizzare l'ora corrente, la batteria residua e altro.

Tenete premuto il tasto Indietro del Gear VR o il tasto Indietro del controller per aprire il menu Generale. Per tornare alla schermata precedente, premete il tasto Indietro del Gear VR o il tasto Indietro del controller.



-  : consente di tornare alla schermata Home di Oculus.
-  : consente di visualizzare il profilo del vostro account Oculus.
-  : consente di visualizzare l'elenco amici e controllare la richiesta dell'amico. Potete invitare i vostri amici nella stanza virtuale di conversazione per giocare e guardare video insieme.
-  : consente di visualizzare le notifiche per chiamate in arrivo e messaggi.
-  : consente di visualizzare le opzioni di impostazione.
 -  : consente di regolare il volume durante una riproduzione video.
 -  : consente di regolare la luminosità.

Operazioni di base

-  : consente di allineare la schermata alla direzione in cui siete rivolti al momento.
 -  : consente di scegliere la mano con cui userete il controller.
 -  : consente di impostare il Gear VR per attivare o disattivare i messaggi pop-up relativi alle chiamate in arrivo e alle notifiche.
 -  : consente di attivare o disattivare il Bluetooth.
 -  : consente di attivare o disattivare la connessione Wi-Fi.
 -  : consente di visualizzare le opzioni delle utility.
 -  : consente di acquisire la schermata del Gear VR.
 -  : consente di registrare la schermata del Gear VR.
 -  : consente di attivare la fotocamera posteriore del dispositivo mobile per guardare al di fuori del Gear VR. Per disattivare la fotocamera, selezionate l'icona **Disattiva la fotocamera**.
-  • Queste funzionalità potrebbero non essere disponibili in alcune applicazioni per tutelarne il copyright.
- L'aspetto della schermata del menu Generale potrebbe variare in base al servizio Oculus.

Download di app e contenuti

Avviate l'app di Oculus Store e scaricate varie app e contenuti, come foto o video a 360 gradi.

Nella schermata Home di Oculus, selezionate **Store**. Selezionate l'applicazione o il contenuto da scaricare. Quindi, selezionate **Gratis** oppure selezionate il tasto che mostra il prezzo dell'applicazione, quindi seguite le istruzioni visualizzate per confermare il download.

Rimozione delle applicazioni

Per rimuovere un'applicazione scaricata, selezionate **Libreria** →  accanto all'applicazione che desiderate eliminare. Selezionate **Disinstalla**.

Visualizzazione delle notifiche ricevute sul dispositivo mobile

Visualizzazione delle informazioni del chiamante o rifiuto delle chiamate

Se doveste ricevere una chiamata mentre state utilizzando il Gear VR, sullo schermo verrebbe visualizzato un messaggio pop-up. Potete visualizzare le informazioni del chiamante o rifiutare la chiamata.

Per rispondere ad una chiamata, separate il dispositivo mobile dal Gear VR e rispondete alla chiamata sul dispositivo.

Per rifiutare una chiamata, scorrete indietro o in avanti sul touchpad del Gear VR oppure scorrete verso sinistra o destra sul touchpad del controller.



Il dispositivo mobile potrebbe surriscaldarsi più del normale quando viene utilizzato con il Gear VR. Questa circostanza si verifica specialmente se utilizzate il dispositivo per guardare video o giocare per lunghi periodi. Rispondere ad una chiamata quando il dispositivo mobile è caldo potrebbe causare lievi ustioni al volto e alle orecchie. Per evitare ustioni, rimuovete il dispositivo mobile e attendete che si raffreddi. Se doveste rispondere ad una chiamata quando è ancora surriscaldato, collegate un auricolare o utilizzate il vivavoce.



Gear VR blocca i messaggi pop-up relativi alle chiamate in arrivo quando bloccate i messaggi pop-up relativi alle chiamate in arrivo o ad altre notifiche. Potete attivare i messaggi pop-up nel menu Generale. (pag. 56)

Visualizzazione delle notifiche

Quando utilizzate il Gear VR, potete verificare le notifiche generali, come eventi, messaggi e sveglie. Quando ricevete una notifica, sullo schermo viene visualizzato un messaggio pop-up. Per visualizzare altri dettagli sulle notifiche, controllatele sul dispositivo mobile dopo averlo separato dal Gear VR.



Gear VR blocca i messaggi pop-up relativi alle notifiche quando bloccate i messaggi pop-up relativi alle chiamate in arrivo o ad altre notifiche. Potete attivare i messaggi pop-up nel menu Generale. (pag. 56)

Visualizzazione dei contenuti

Visualizzazione dei contenuti sulla schermata Home di Oculus

Schermata Home di Oculus

Quando collegate il dispositivo mobile al Gear VR e indossate il tutto, viene visualizzata la schermata Home di Oculus. Sulla schermata Home di Oculus, selezionate un'app o un contenuto per visualizzare i vari contenuti in 2D, 3D oppure a 360 gradi. Mentre utilizzate il Gear VR, premete il tasto Home del Gear VR oppure il tasto Home del controller per tornare alla schermata Home di Oculus.

Visualizzazione dei contenuti

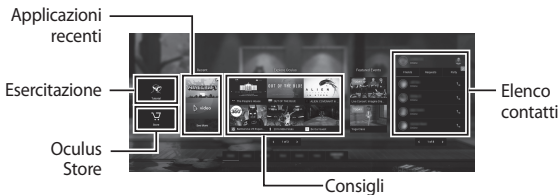

L'aspetto della schermata Home di Oculus potrebbe variare in base al servizio Oculus.

Libreria

Visualizzate i contenuti e le applicazioni scaricate da Oculus Store.

Nella schermata Home di Oculus, selezionate **Libreria**. Spostatevi sul contenuto o sull'app da utilizzare e selezionatela.

Oculus Video

Godetevi vari video e film in 3D nel vostro cinema virtuale personale.

Inoltre, potete visualizzare video a 360 gradi, oltre a video in 2D oppure 3D, salvati sul dispositivo mobile.

Se l'applicazione Oculus Video non è installata come applicazione predefinita, scaricatela da Oculus Store.



1 Nella schermata Home di Oculus, selezionate **Libreria** → **Oculus Video**.

2 Selezionate una categoria e un video.

3 Muovete il capo in una qualsiasi direzione o utilizzate il controller per guardare i video da diverse angolazioni.

Scorrete indietro o in avanti sul touchpad del Gear VR oppure scorrete verso sinistra o destra sul touchpad del controller per tornare indietro o avanzare rapidamente nel video.

Durante la visualizzazione dei video, toccate il touchpad del Gear VR oppure premete il touchpad del controller per utilizzare le seguenti funzionalità:

-   : consente di sospendere e riprendere la riproduzione.
-  : consente di tornare alla playlist.

Oculus 360 Photos

Visualizzate le immagini a 360 gradi consigliate, le immagini artistiche in 3D e altre immagini varie.

Inoltre, potete visualizzare le immagini a 360 gradi salvate sul dispositivo mobile.

Se l'applicazione Oculus 360 Photos non è installata come applicazione predefinita, scaricatela da Oculus Store.

- 1 Nella schermata Home di Oculus, selezionate **Libreria** → **Oculus 360 Photos**.
- 2 Selezionate una categoria e un'immagine.
- 3 Muovete il capo in una direzione qualsiasi per visualizzare le immagini da diverse angolazioni.
Scorrete indietro o in avanti sul touchpad del Gear VR oppure scorrete verso sinistra o destra sul touchpad del controller per visualizzare l'immagine precedente o successiva.

Visualizzazione dei contenuti del dispositivo mobile

Visualizzate le immagini e i video salvati sul dispositivo mobile. Inoltre, potete godervi i video in 2D e 3D con sottotitoli e audio stereo, oltre a contenuti a 360 gradi catturati con fotocamere 360, come Gear 360.

Se l'applicazione Samsung Gallery non è installata come applicazione predefinita, scaricatela da Oculus Store.

Nella schermata Home di Oculus, selezionate **Libreria** → **Samsung Gallery**.

Riproduzione dei video







Selezionate un video e riprodotcelo.

Scorrete indietro o in avanti sul touchpad del Gear VR oppure scorrete verso sinistra o destra sul touchpad del controller per tornare indietro o avanzare rapidamente nel video.

Durante la visualizzazione di video, toccate il touchpad del Gear VR oppure premete il touchpad del controller per utilizzare le seguenti funzionalità:

- **||/▶**: consente di sospendere e riprendere la riproduzione.
- **◀/▶▶**: consente di spostarsi al video precedente o successivo.

Visualizzazione dei contenuti

-  : consente di selezionare un video dall'elenco dei video.
-  : consente di selezionare una modalità di visualizzazione.
 - **2D**: consente di visualizzare il video in 2D.
 - **360°**: consente di visualizzare i video a 360 gradi.
 - **180°**: consente di visualizzare i video a 180 gradi.
 - **3D SBS/3D TB/360° 3D SBS/360° 3D TB/180° 3D SBS/180° 3D TB**: consente di visualizzare il video 3D in 3D.
-  : consente di selezionare se visualizzare i sottotitoli.
-  : accesso a ulteriori opzioni.
 -  : consente di riposizionare lo schermo.
 -  : consente di regolare la luminosità dello sfondo.

Visualizzazione delle immagini







Selezionate un'immagine.

Scorrete indietro o in avanti sul touchpad del Gear VR oppure scorrete verso sinistra o destra sul touchpad del controller per visualizzare l'immagine precedente o successiva.

Per aumentare o ridurre la dimensione dell'immagine, scorrete in alto o in basso sul touchpad del Gear VR o sul touchpad del controller.

Per riorientare lo schermo nella direzione in cui siete rivolti al momento, toccate il touchpad di Gear VR oppure premete il touchpad del controller. Inoltre, potete muovere lo schermo muovendo la testa mentre toccate o tenete premuto il touchpad. In alternativa, premete due volte il tasto Indietro del Gear VR.

Durante la visualizzazione delle immagini, toccate il touchpad del Gear VR oppure premete il touchpad del controller per utilizzare le seguenti funzionalità:

- : consente di visualizzare l'immagine precedente o quella successiva.
- : consente di visualizzare le immagini come presentazione.
- : consente di selezionare la modalità di visualizzazione.
 - **2D**: consente di visualizzare immagini in 2D.
 - **360**: consente di visualizzare immagini a 360 gradi.
 - **Panoramica**: consente di visualizzare immagini panoramiche.
- : accesso a ulteriori opzioni.
 - : consente di riposizionare lo schermo.
 - : consente di regolare la luminosità dello sfondo.
 - : consente di ruotare l'immagine.

Visualizzazione dei contenuti online

Utilizzando l'app Samsung Internet potete visualizzare i contenuti Internet e i video sulle pagine web.

Scaricate l'app Samsung Internet dall'Oculus Store e avviate l'app per visualizzare i contenuti online.

PRECAUZIONI PER LA SALUTE E LA SICUREZZA

- Le presenti precauzioni per la salute e la sicurezza sono soggette ad un aggiornamento periodico per garantirne l'accuratezza e la completezza. Si prega di fare riferimento al sito [oculus.com/warnings](https://www.oculus.com/warnings) per la versione più recente ed aggiornata.



PRECAUZIONI PER LA SALUTE E LA SICUREZZA: AL FINE DI RIDURRE IL RISCHIO DI DANNI ALLA PERSONA DISTURBI O DANNI AGLI OGGETTI, SI PREGA DI ASSICURARSI CHE TUTTI GLI UTILIZZATORI DI GEAR VR LEGGANO ATTENTAMENTE LE AVVERTENZE SOTTO RIPORTATE PRIMA DELL'UTILIZZO DI GEAR VR.



Prima Di Utilizzare Gear VR

- Leggere e seguire attentamente tutte le istruzioni relative all'impostazione ed all'uso fornite insieme al Gear VR.
- Esaminare le raccomandazioni relative ad hardware e software per l'utilizzo di Gear VR. Il rischio di disturbi potrebbe aumentare qualora non vengano utilizzati l'hardware e il software raccomandati.
- Il vostro Gear VR non è predisposto per essere utilizzato con accessori e/o software incompatibili. L'utilizzo di dispositivi, accessori e/o software incompatibili, potrebbe provocare danno a voi o ad altri, e potrebbe causare problemi nella prestazione o danno al vostro sistema e ai servizi connessi.
- Un'esperienza confortevole di realtà virtuale richiede un perfetto senso del movimento e dell'equilibrio. Non utilizzare Gear VR quando si è stanchi, in carenza di sonno, sotto gli effetti di alcool o droghe, in stato di ebbrezza, in caso di problemi di digestione, in caso di stato di stress emotivo o di ansia, o in caso di raffreddore, influenza, mal di testa, emicrania o mal d'orecchi, in quanto ciò può aumentare la vostra sensibilità ai sintomi sfavorevoli.

- Si raccomanda: alle donne in stato di gravidanza, alle persone anziane ed a coloro che soffrono già di anomalie della visione binoculare o di disturbi psichiatrici, o che soffrono di problemi cardiaci o qualsiasi altra grave patologia, di consultare un medico prima dell'utilizzo di Gear VR.



Convulsioni

Una minoranza di persone (circa 1 su 4.000) potrebbe soffrire di forti vertigini, convulsioni, crisi epilettiche o perdita momentanea di coscienza se esposta a determinate luci lampeggianti o sequenze visive e ciò può avvenire guardando la televisione, durante l'uso di videogiochi o durante un'esperienza di realtà virtuale, anche se le convulsioni o le perdite momentanee di coscienza non sono mai state accusate precedentemente o la persona non ha un trascorso di convulsioni o epilessia. Queste convulsioni sono più frequenti nei bambini o nei giovani di età inferiore ai 20 anni. Coloro che hanno sofferto di crisi, perdita di coscienza o di altri disturbi collegati all'epilessia devono consultare un medico prima di usare Gear VR.



Bambini

Gear VR non è adatto a bambini di età inferiore ai 13 anni, in quanto i bambini piccoli attraversano una fase critica per lo sviluppo visivo. Si raccomanda ai genitori di osservare i bambini (dai 13 anni in su) durante e dopo l'utilizzo di Gear VR al fine di verificare l'eventuale sussistenza dei sintomi sotto riportati, e di limitare il tempo di utilizzo di Gear VR da parte dei bambini assicurandosi inoltre che facciano pause durante l'utilizzo. L'uso prolungato dovrebbe essere evitato, in quanto potrebbe avere effetti negative sulla coordinazione mano-occhio, sull'equilibrio e sulle capacità di multi-tasking. Si raccomanda ai genitori di osservare attentamente i bambini durante e dopo l'utilizzo di Gear VR, così da verificare l'eventuale diminuzioni di queste capacità.



Precauzioni generali

Al fine di ridurre il rischio di danni o disturbi si raccomanda di seguire sempre queste istruzioni ed osservare queste precauzioni durante l'utilizzo di Gear VR:

- Utilizzare unicamente in un ambiente sicuro: Gear VR genera un'esperienza di realtà virtuale altamente coinvolgente che distoglie completamente dall'ambiente circostante e ne blocca completamente la visuale.
 - Si raccomanda di essere sempre coscienti dell'ambiente circostante prima e durante l'utilizzo di Gear VR. Prestate attenzione per evitare danni.
 - L'utilizzo di Gear VR potrebbe causare perdita di equilibrio.
 - Tenere a mente che gli oggetti che si vedono nella realtà virtuale non esistono nell'ambiente reale, perciò non sedersi o mettersi in piedi su di essi né utilizzarli come supporto.
 - Per garantire un'esperienza il più sicura possibile, rimanere seduti e fermi durante l'uso di Gear VR.
 - Inciampare, scontrarsi o urtare contro muri, mobili od altri oggetti può provocare gravi lesioni, pertanto si raccomanda di sgomberare l'area per un uso sicuro prima di utilizzare Gear VR.

PRECAUZIONI PER LA SALUTE E LA SICUREZZA

- Si raccomanda di assicurarsi con particolare attenzione di non essere vicino ad altre persone, oggetti, scale, balconi, porte aperte, finestre, mobili, fiamme libere, ventilatori a soffitto, impianti di illuminazione od altri oggetti contro i quali si rischia di urtare o che si rischia di far cadere durante - o subito dopo - l'utilizzo di Gear VR.
 - Rimuovere tutto quello che può costituire un rischio d'inciampo dall'area prima di utilizzare Gear VR.
 - Si prega di ricordare che durante l'utilizzo di Gear VR è possibile non rendersi conto dell'ingresso di persone ed animali nella proprie immediate vicinanze.
 - Non maneggiare oggetti appuntiti o altrimenti pericolosi durante l'utilizzo di Gear VR.
 - Non indossare mai Gear VR in situazioni che richiedono attenzione quali camminare, andare in bicicletta o guidare.
 - Assicurarsi che le cuffie siano alla giusta altezza e fissate comodamente alla vostra testa e di vedere una sola immagine nitida.
- Assicurarsi che Gear VR sia alla giusta altezza e fissato comodamente alla vostra testa e di vedere una sola immagine nitida.

- Si consiglia di abituarsi gradualmente all'utilizzo di Gear VR per permettere al proprio corpo di adattarsi; inizialmente, utilizzarlo solo per pochi minuti alla volta, ed aumentare gradualmente il tempo di utilizzo di Gear VR a mano a mano che ci si abitua alla realtà virtuale. Guardarsi intorno ed utilizzare il dispositivo di input la prima volta che si entra nella realtà virtuale può essere utile al fine di adattarsi a qualsiasi piccola divergenza tra i movimenti nel mondo reale ed il loro risultato all'interno dell'esperienza virtuale.
- Non utilizzare Gear VR mentre ci si trova su veicoli in movimento quali macchine, autobus o treni in quanto ciò potrebbe aumentare la vostra sensibilità ai sintomi sfavorevoli.
- Fare una pausa di almeno 10/15 minuti ogni 30 minuti, anche quando non se ne avverte la necessità. Ogni soggetto è diverso, per cui si consiglia di fare pause più frequenti e più lunghe in caso di fastidio. Sta a voi decidere quale sia la cosa migliore per voi.
- Il Gear VR potrà essere dotato di una funzione "passthrough" la quale permette di vedere temporaneamente l'ambiente circostante così da consentire brevi interazioni con il mondo reale. Si raccomanda di rimuovere sempre Gear VR per qualsiasi situazione che richieda attenzione o coordinamento.

- Un volume molto elevato può causare danni irreparabili all'udito. I rumori di sottofondo, così come l'esposizione continua a volumi alti possono far sembrare i suoni meno forti di quanto siano in realtà. Data la natura coinvolgente dell'esperienza di realtà virtuale, si consiglia di non utilizzare Gear VR ad alto volume così da continuare ad avere coscienza dell'ambiente circostante e ridurre il rischio di danni all'udito.



Disturbi

- Interrompere immediatamente l'utilizzo qualora chiunque stia utilizzando Gear VR avverta uno di questi sintomi: convulsioni, perdita di coscienza, occhi affaticati, contrazioni oculari o muscolari, movimenti involontari, vista alterata, offuscata o doppia o altre anomalie della vista; capogiri, disorientamento, disturbi dell'equilibrio, mancata coordinazione mano-occhio, sudorazione eccessiva, ipersalivazione, nausea, sensazione di testa vuota, fastidio o dolore alla testa o agli occhi, torpore, fatica o qualsiasi altro sintomo simile alla cinetosi.

- Come per i sintomi che possono essere avvertiti dopo lo sbarco da una nave da crociera, i sintomi dovuti all'esposizione alla realtà virtuale possono persistere e diventare più evidenti ore dopo l'utilizzo. Questi sintomi post-uso possono includere i sintomi sopra indicati, così come estremo torpore e una riduzione delle capacità di multi-tasking. Questi sintomi possono esporvi ad un maggiore rischio di danni nello svolgimento di attività ordinarie nel mondo reale.
- Non guidare, utilizzare macchinari, o intraprendere attività che richiedono uno sforzo visivo o fisico che possano avere serie conseguenze (i.e. attività che possano portare a morte, danno alla persona o danno ad oggetti qualora uno dei sintomi dovesse insorgere durante il loro svolgimento), o altre attività che richiedono un perfetto equilibrio e coordinazione mano-occhio (come fare sport, andare in bicicletta ecc.) fino a quando non vi sarete ripresi dai sintomi.



PRECAUZIONI PER LA SALUTE E LA SICUREZZA

- Non utilizzare Gear VR fino a quando tutti i sintomi non saranno già svaniti da svariate ore. Assicurarsi di aver configurato correttamente Gear VR prima di riprenderne l'uso.
- Si raccomanda di essere consapevoli del tipo di contenuto che si stava utilizzando prima della comparsa di qualsiasi sintomo in quanto si potrebbe essere maggiormente inclini a sintomi dipendenti dal contenuto usato.
- Si consiglia di consultare un medico in caso di sintomi gravi e/o persistenti.



Disturbi Provocati Da Movimenti Ripetuti

L'uso di Gear VR può provocare dolore a muscoli, articolazioni o pelle. Qualora qualsiasi parte del corpo dovesse essere affaticata o indolenzita durante l'uso di Gear VR, o qualora insorgessero sintomi quali formicolio, intorpidimento, bruciore o rigidità, fermarsi e riposare per svariate ore prima di riprenderne l'utilizzo. In caso di persistenza di uno dei sintomi sopra elencati o di qualsiasi altro fastidio durante o dopo l'utilizzo, interrompere il l'uso e consultare un medico.



Interferenze con Dispositivi Medici

Gear VR contiene magneti e può emettere onde radio. Queste possono interferire con il corretto funzionamento di altri dispositivi elettronici che si trovano nelle vicinanze, inclusi pacemaker cardiaci, apparecchi acustici e defibrillatori. Se siete portatori di un pacemaker o di un altro dispositivo medico, non utilizzare Gear VR senza aver prima consultato il vostro medico o il produttore del vostro dispositivo medico. Mantenete una distanza di sicurezza tra Gear VR e i vostri dispositivi medici, e interrompete l'utilizzo di Gear VR qualora si rilevasse un'interferenza persistente con il vostro dispositivo medico.



Controller

- Il vostro Gear VR potrebbe includere un controller prodotto da terzi.
- Si prega di consultare la relativa casa produttrice per le precauzioni per la salute e la sicurezza relative al controller.
- Utilizzare sempre le cinghie da polso incluse nella confezione per assicurare il controller al vostro polso durante l'utilizzo.



Batterie

- **PERICOLO DI SOFFOCAMENTO.** I controller non sono giocattoli. Contengono batterie, che costituiscono parti di piccole dimensioni. Tenere lontano dalla portata dei bambini sotto i 3 anni.
- **NON INGERIRE LE BATTERIE. RISCHIO DI COMBUSTIONI CHIMICHE.**
- Se una batteria viene ingerita, può causare gravi ustioni interne e una possibile perforazione dell'esofago in sole due ore e può condurre al decesso. Tenere le batterie fuori dalla portata dei bambini.
- Se pensate che le batterie possano essere state ingerite o poste in qualsiasi parte del corpo, domandate assistenza medica.
- Se il compartimento batterie non si chiude saldamente, sospendete l'utilizzo del prodotto e tenetelo fuori dalla portata dei bambini.
- **Rischio di incendio.** Le batterie possono causare un evento termico o avere una perdita se installate al contrario, smontate, sovraccaricate, forate, schiacciate, unite a batterie usate o di altro tipo, o direttamente esposte al fuoco o ad alte temperature. Non ricaricare le batterie usa e getta. Sostituire contemporaneamente tutte le batterie contenute nel medesimo dispositivo.

- Conservare le batterie nella confezione originaria fino all'utilizzo. Smaltire in modo appropriato e rapidamente le batterie usate.
- Non consentire che materiali conduttivi entrino in contatto con i poli della batteria nei dispositivi. Mantenere le batterie asciutte ed evitare l'intrusione di acqua.
- Non smontare, forare o cercare di modificare le batterie.



Scosse Elettriche

Per ridurre il rischio di scosse elettriche:

- Non modificare o smontare alcuno dei componenti forniti.
- Non utilizzare il prodotto in caso di cavi danneggiati o scoperti.

Se è fornito un adattatore per la corrente:

- Non esporre l'adattatore a liquidi o umidità.
- Scollegare l'adattatore prima della pulizia, e pulirlo unicamente con un panno asciutto.
- Tenere l'adattatore lontano da fiamme libere o altre fonti di calore.
- Utilizzare solo l'adattatore fornito insieme al Gear VR.

 Dispositivo Danneggiato o Rotto

- Non utilizzate il vostro dispositivo se vi sono parti rotte o danneggiate.
- Non cercate di riparare da soli le parti rotte o danneggiate del vostro dispositivo. Le riparazioni dovrebbero essere effettuate da un tecnico autorizzato.

 Malattie Contagiose

Al fine di evitare la trasmissione di malattie contagiose (come la congiuntivite), non condividere il Gear VR con persone portatrici di malattie contagiose, infezioni o malattie, in particolare degli occhi, della pelle o del cuoio capelluto. Il Gear VR dovrebbe essere pulito dopo ogni utilizzo con salviette antibatteriche delicate sulla pelle (in particolare le lenti) ed asciugato con un panno in microfibra.



Irritazioni della Pelle

Il Gear VR è indossato a contatto con la vostra pelle e cuoio capelluto. Interrompere l'utilizzo di Gear VR se notate gonfiore, prurito o altro tipo di irritazione. Se i sintomi persistono, consultare un medico.



Per evitare il danneggiamento di Gear VR

- Non esporre direttamente Gear VR alla luce del sole. Un'esposizione diretta alla luce del sole può danneggiare Gear VR.
- Non riflettere laser o fonti di luce esterna sulle lenti poiché potrebbero danneggiare lo schermo.
- Riporre i componenti nella loro custodia quando non vengono utilizzati in modo da minimizzare danni involontari o esposizione ambientale.

Precauzioni di sicurezza

Per evitare lesioni a voi e ad altri e danni al dispositivo, leggete le informazioni sulla sicurezza relative al dispositivo prima di utilizzarlo.

Utilizzate il dispositivo solo per l'uso a cui è destinato.

Non lasciate cadere e non urtate il caricabatteria né il dispositivo.

Non utilizzate e non conservate il dispositivo in aree con elevate concentrazioni di polvere o materiali dispersi nell'aria.

La polvere o materiali estranei possono causare il malfunzionamento del dispositivo.

Evitate che il connettore del dispositivo entri in contatto con conduttori, come liquidi, polvere, polveri di metallo e mine di matite.

Il contatto con dei conduttori potrebbe causare un corto circuito o corrodere il connettore, provocando un'esplosione, un incendio o danni al dispositivo.



Non mordete e non mettete in bocca il dispositivo.

Bambini e animali potrebbero soffocare ingerendo le parti piccole.

Non mettete il dispositivo o gli accessori in dotazione negli occhi, nelle orecchie o in bocca.

Ciò potrebbe causare soffocamento o lesioni gravi.

Non esponete il dispositivo a fumo o fumi eccessivi.

Per non danneggiare l'esterno del dispositivo o causarne il malfunzionamento.



Mantenete il dispositivo asciutto.

L'umidità e i liquidi potrebbero danneggiare parti del dispositivo o i circuiti elettronici.



Il dispositivo può essere utilizzato in luoghi con una temperatura ambientale compresa tra 0 °C e 35 °C. Potete conservare il dispositivo ad una temperatura ambientale compresa tra -20 °C e 50 °C. L'utilizzo o la conservazione del dispositivo al di fuori dei limiti di temperatura raccomandati potrebbero causare danni al dispositivo o ridurre la vita della batteria.

Non conservate il dispositivo in aree molto calde come all'interno di una macchina in estate. Farlo potrebbe causare il malfunzionamento dello schermo, danneggiare il dispositivo o causare l'esplosione della batteria.

Non guardate direttamente luci intense mentre indossate il dispositivo senza aver inserito il dispositivo mobile. Questa operazione potrebbe danneggiare la vostra vista.

Non utilizzate il dispositivo in caso di errori. Il prolungato uso del dispositivo in seguito ad errori potrebbe causare fastidi o infortuni.

In caso di allergia a vernici o parti metalliche sul dispositivo, potrebbero manifestarsi prurito, eczema o gonfiore della cute. In questo caso, interrompete l'uso del dispositivo e consultate il medico.



Non utilizzate il dispositivo in ospedale, sugli aerei o in automobili che possono subire interferenza da radiofrequenze. Ciò potrebbe causare il malfunzionamento del dispositivo e causare infortuni a persone o danni a cose.



Quando connettete il dispositivo ad altri dispositivi tramite Bluetooth, evitate di utilizzare il dispositivo ad una distanza inferiore a 15 cm da pacemaker, se possibile, dato che il dispositivo può causare interferenze ai pacemaker.

Se utilizzate l'auricolare, proteggete l'udito e le orecchie.



- L'eccessiva esposizione a forti rumori può determinare danni all'udito.
 - Abbassate sempre il volume prima di inserire gli auricolari e utilizzate solo il livello di volume minimo necessario per sentire la musica.
- Assicuratevi che il cavo dell'auricolare non si impigli ad oggetti vicini.

Non utilizzate il dispositivo se è danneggiato o rotto.

Il vetro o acrilico rotto potrebbe causare lesioni alle mani e al volto. Portate il dispositivo presso un Centro Assistenza Samsung per farlo riparare.



Utilizzate batterie, caricabatteria, accessori e forniture approvate dal produttore.

Samsung non è responsabile della sicurezza dell'utente durante l'uso di accessori o prodotti non approvati da Samsung.

Non smontate, modificate o riparate il dispositivo.

Qualsiasi cambiamento o modifica al vostro dispositivo può invalidare la garanzia del produttore. Per assistenza, portate il dispositivo presso un Centro Assistenza Samsung.

Quando pulite il dispositivo, ricordate quanto segue.

- Pulite il dispositivo e le sue lenti con un panno morbido pulito o un bastoncino cotonato.
- Non utilizzate agenti chimici o detergenti. Ciò potrebbe scolorire o corrodere l'esterno del dispositivo.
- Non lavate l'imbottitura in schiuma. Ciò potrebbe causare il deterioramento dell'imbottitura in schiuma.

Maneggiate e smaltite con cura il dispositivo e il caricabatteria.

-  Non collocate mai la batteria o il dispositivo sopra o all'interno di dispositivi di riscaldamento, come forni a microonde, stufe o termosifoni.



- Non rompete e non forate il dispositivo.



Fate eseguire le operazioni di manutenzione sul dispositivo solo da personale qualificato.

Se la manutenzione del dispositivo venisse effettuata da personale non qualificato, il dispositivo potrebbe danneggiarsi invalidando la garanzia.

Corretto smaltimento del prodotto



(Rifiuti elettrici ed elettronici)

(Applicabile nei Paesi con sistemi di raccolta differenziata)

Il marchio riportato sul prodotto, sugli accessori o sulla documentazione indica che il prodotto e i relativi accessori elettronici (quali caricabatteria, auricolare, cavo USB) non devono essere smaltiti con altri rifiuti domestici.

Per evitare eventuali danni all'ambiente o alla salute causati dall'inopportuno smaltimento dei rifiuti, si invita l'utente a separare il prodotto e i suddetti accessori da altri tipi di rifiuti e di riciclarli in maniera responsabile per favorire il riutilizzo sostenibile delle risorse materiali.

Gli utenti domestici sono invitati a contattare il rivenditore presso il quale è stato acquistato il prodotto o l'ufficio locale preposto per tutte le informazioni relative alla raccolta differenziata e al riciclaggio per questo tipo di materiali.

Gli utenti aziendali sono invitati a contattare il proprio fornitore e verificare i termini e le condizioni del contratto di acquisto. Questo prodotto e i relativi accessori elettronici non devono essere smaltiti unitamente ad altri rifiuti commerciali.

Per informazioni relative all'impegno di Samsung verso l'ambiente e per gli adempimenti di legge specifici per il prodotto, ad esempio REACH, WEEE, Batterie, consultate la pagina samsung.com/uk/aboutsamsung/samsungelectronics/corporatecitizenship/data_corner.html

Appendice

Risoluzione dei problemi

Prima di rivolgervi ad un centro assistenza Samsung, provate le seguenti soluzioni. Alcune delle seguenti soluzioni potrebbero non essere applicabili al vostro dispositivo.

Se i suggerimenti di seguito indicati non risultassero utili per la risoluzione del problema, contattate un centro assistenza Samsung.

La schermata Home di Oculus non compare quando il dispositivo mobile è collegato al Gear VR

- Assicuratevi che il dispositivo mobile sia collegato correttamente al Gear VR.
- Assicuratevi che il dispositivo mobile sia acceso.
- Assicuratevi di installare l'app Gear VR (Oculus) per il Gear VR sul dispositivo mobile. (pag. 38)
- Assicuratevi che la batteria del dispositivo mobile sia completamente carica.

Il dispositivo mobile si surriscalda

Quando utilizzate applicazioni che richiedono più energia del normale o utilizzate applicazioni sul dispositivo per un periodo prolungato, il dispositivo mobile potrebbe risultare caldo al tocco. Quando il Gear VR rileva una temperatura elevata, sullo schermo compare un messaggio che vi avvisa di smettere di indossare il Gear VR e di attendere che si raffreddi. Interrompetene l'uso finché il dispositivo mobile non si raffredda, quindi riprendete ad utilizzarlo. Ciò è normale e non dovrebbe influire sulla durata o sulle prestazioni del dispositivo mobile.

L'immagine sulla schermata appare inclinata o distorta

Rimuovete il Gear VR e posizionate lo su una superficie piana con le lenti rivolte in avanti e la ghiera di regolazione della messa a fuoco in alto. Attendete 5 – 7 secondi prima di utilizzarlo di nuovo.

L'immagine sulla schermata si muove in modo casuale

Il Gear VR potrebbe risentire delle interferenze magnetiche create da oggetti come computer, televisori o cavi elettrici. Non utilizzate il Gear VR in aree in cui sono presenti interferenze magnetiche.

La schermata è fuori fuoco

- Assicuratevi che il Gear VR sia posizionato correttamente sul volto.
- Ruotate la ghiera di regolazione della messa a fuoco finché la schermata non è nitida.

Lo schermo si sposta verso sinistra o destra

Assicuratevi che il supporto per dispositivo (sinistra) sia nella posizione corretta. Riagganciate il dispositivo mobile dopo aver fatto scorrere il supporto per dispositivo (sinistra) in posizione A o B in base alla dimensione dello schermo del dispositivo mobile. (pag. 26)

L'immagine sulla schermata vibra

- Scollegate il dispositivo mobile dal Gear VR, quindi ricollegatelo.
- Riavviate il dispositivo mobile.

Il controller, il controller di gioco o l'auricolare Bluetooth non funzionano

- Accertatevi che il dispositivo Bluetooth sia connesso al dispositivo mobile.
- Assicuratevi che il dispositivo mobile e l'altro dispositivo Bluetooth si trovino entro la distanza massima supportata dal Bluetooth.
- Assicuratevi che la batteria del dispositivo Bluetooth al quale vi state connettendo sia completamente carica.
- Se il controller non funzionasse correttamente, portatelo insieme a Gear VR presso un Centro Assistenza Samsung.

Copyright

Copyright © 2017 Samsung Electronics

Questo manuale è protetto dalle leggi internazionali sul copyright.

Nessuna parte di questo manuale può essere riprodotta, distribuita, tradotta o trasmessa in alcuna forma o tramite alcun mezzo, elettronico o meccanico, compresi fotocopie, registrazione o salvataggio in qualsiasi archivio di informazioni o sistema di recupero, senza previa autorizzazione scritta da parte di Samsung Electronics.

Marchi commerciali

- SAMSUNG e il logo SAMSUNG sono marchi commerciali registrati di Samsung Electronics.
- Bluetooth® è un marchio commerciale registrato in tutto il mondo di Bluetooth SIG, Inc.
- Tutti gli altri marchi e copyright sono proprietà dei rispettivi proprietari.

Il dispositivo e gli accessori illustrati in questo manuale potrebbero variare in base al Paese nel quale i prodotti vengono distribuiti.

SAMSUNG