

HP3631

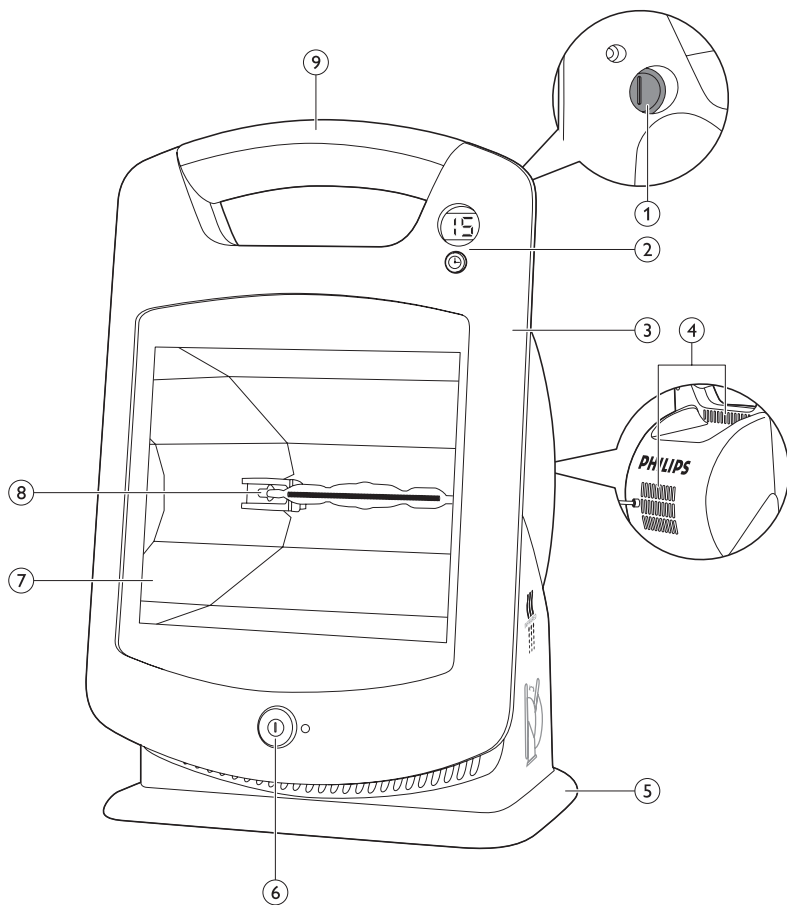

PHILIPS





ENGLISH 6

FRANÇAIS 12

한국어 18

BAHASA MELAYU 24

ภาษาไทย 31

繁體中文 36

简体中文 41

Introduction

Congratulations on your purchase and welcome to Philips!

With this appliance you can alleviate muscular pain at home. The special filter only passes the type of light required to achieve the intended effect.

General description (Fig. 1)

- 1 Battery compartment
- 2 Timer
- 3 Lamp housing with adjustable angle
- 4 Fan
- 5 Base
- 6 On/off button with power-on light
- 7 Filter
- 8 Infrared halogen lamp
- 9 Handgrip

Important

General

- The symbols on the appliance have the following meaning:
 - 1 This symbol warns you against hot surfaces (Fig. 2).
 - 2 This symbol indicates that you have to read the user manual carefully before you use the appliance. Save the user manual for future reference (Fig. 3).
 - 3 This symbol indicates that this appliance is double insulated (Class 2 insulation) (Fig. 4).
- This appliance meets the requirements of the Korean FDA medical device directive for Class 2 medical devices.

Danger

- Water and electricity are a dangerous combination! Do not use this appliance in wet surroundings (e.g. in the bathroom or near a shower or swimming pool).
- Do not let water run into the appliance or spill water onto the appliance.

Warning

- Check if the voltage indicated on the appliance corresponds to the local mains voltage before you connect the appliance.
- If the mains cord is damaged, you must have it replaced by Philips, a service centre authorised by Philips or similarly qualified persons in order to avoid a hazard.
- Do not leave the appliance unattended when it is switched on.
- This appliance is not intended for use by persons with reduced physical, sensory or mental capabilities, or lack of experience and knowledge, unless they have been given supervision or instruction concerning use of the appliance by a person responsible for their safety.
- This appliance is not intended for use by children. Children should be supervised to ensure that they do not play with the appliance.
- This appliance is intended for the alleviation of muscle and joint pain and muscle and joint stiffness, not for alleviation of abdominal, facial and other sorts of pain.
- To prevent overheating of the skin, avoid using the appliance at very short distances. The warmth should be comfortable throughout use.
- To prevent eye damage, do not look into the light of the lamp when it is on.
- Do not fall asleep during use.
- Prevent the heated area from cooling down too fast immediately after use.
- If there is no improvement after 6-8 uses, stop using the appliance and consult your doctor.

Contraindications for use of the appliance

- Do not use the appliance without consulting your doctor first if you suffer from severe diseases such as heart disease, acute inflammatory diseases, thrombosis, blood coagulation disorders, adrenal suppression, systemic lupus erythematosus or malignant diseases.
- Do not use the appliance if you are oversensitive to infrared light or if you have oedema. If in doubt, consult your doctor:
- Do not use the appliance if you are insensitive to infrared radiation and heat due to a disease (e.g. advanced diabetes) or the use of painkillers. If in doubt, consult your doctor:
- Do not use the appliance if you suffer from conditions associated with nerve demyelination such as carpal tunnel syndrome, multiple sclerosis and ulnar neuropathy. If in doubt, consult your doctor:
- Do not use the appliance if you have an implanted device, particularly not if it is located in the vicinity of the heated area. If in doubt, consult your doctor:
- If you are pregnant, do not use the appliance to heat areas close to your abdomen or your lower back area, to avoid overheating of these areas. If in doubt, consult your doctor:
- Do not use the appliance if you have a swelling or an inflammation, as heat could aggravate the complaints. If in doubt, consult your doctor:
- Do not use the appliance on damaged or irritated skin or on wounds. If in doubt, consult your doctor:
- Do not use the appliance to heat areas on which you have recently applied topical counterirritants (creams or ointments containing e.g. menthol), as this can cause a mild inflammatory reaction.

Caution

- When using a medical device, you are recommended to do so with a doctor's prescription and under his/her guidance
- If the wall socket used to power the appliance has poor connections, the plug of the appliance becomes hot. Make sure you plug the appliance into a properly connected wall socket.
- Do not subject the appliance to heavy shocks.
- Always unplug the appliance after use and in case of a power failure.
- Place the appliance on a stable, level surface. Make sure there is at least 25cm free space to prevent overheating.
- Do not use the appliance at room temperatures lower than 10°C or higher than 35°C.
- Make sure the vents in the back of the appliance remain open during use.
- Do not cover the appliance with, for example, a cloth or a piece of clothing when it is switched on.
- The appliance is equipped with an automatic protection against overheating. If the appliance is insufficiently cooled (e.g. because the cooling vents are covered), the appliance switches off automatically. Unplug the appliance and remove the cause of overheating. Once the appliance has cooled down, it can be switched on again. To do so, plug the appliance in again and press the on/off switch.
- Let the appliance cool down for approx. 15 minutes before you clean or store it.
- If you have just been swimming or have just taken a shower, make sure you dry your skin properly before you use this appliance.
- Never use the appliance when the filter is damaged, broken or missing.
- Fully unwind the mains cord.
- Make sure the distance with your body and the appliance is large enough to prevent accidental contact with the hot filter:
- Do not let the mains cord come in contact with the filter when the filter is hot.
- Do not attempt to replace the lamp if the lamp stops working. Contact the Philips Consumer Care Centre for information.

Electromagnetic fields (EMF)

This Philips product complies with all applicable standards and regulations regarding exposure to electromagnetic fields.

Using the appliance

Relevant knowledge - The utilization of an infrared heater

The infrared heater produces infrared light which penetrates deeply into the skin and warms the tissues. Warmth modulates the neuronal signals to the brain and in this way reduces pain. Warming stimulates the blood circulation and dilates the blood vessels, which accelerates the transport of substances necessary to rebuild and nourish the body's tissues. Infrared light also speeds up the metabolic process and the removal of waste substances from the body. Because it makes tissues more pliable, warmth also reduces stiffness and makes joints more flexible.

Because of these effects, use of the infrared heater can alleviate pain due to muscular and joint problems. Possible applications:

- Alleviation of occasional or chronic muscle pains, stiff muscles and stiff joints
- Alleviation of lower-back ache (lumbago)
- Alleviation of chilblains
- Preparation for a massage
- Alleviation of sprains and bruises
- To alleviate pain, e.g. due to rheumatic disorders

Preparing to use the infrared heater

- 1** Fully unwind the mains cord.
- 2** Place the appliance on a stable, level surface and make sure there is at least 25 cm free space around it to prevent overheating (Fig. 5).

The appliance can be used in many different ways. Below you find some examples.

- To heat a sore shoulder, a sore neck or part of your upper back area, place the appliance on a table, tilt the lamp housing backwards. Sit down on a chair or stool with your back towards the lamp (Fig. 6).
- To heat a lower-back ache, place the appliance on a table beside a chair. Sit down on a chair or stool with your back towards the lamp (Fig. 7).
- To heat a sore elbow, place the appliance on a table and sit down beside it (Fig. 8).
- Place the appliance on a bedside table and lie down on the bed with one leg pulled up towards the lamp to heat a sore knee (Fig. 9).

- 3** Adjust the direction of the light beam by tilting the lamp housing forwards or backwards (Fig. 10).
- 4** Sit or lie down at the right distance from the appliance.
 - At a distance of 30-40 cm to the body, the appliance heats an area of about 40 cm by 30 cm (w x h). At a larger distance, the area heated becomes larger and the infrared light and therefore the warmth less intense. At a smaller distance, the heated area is smaller and the infrared light and therefore the warmth more intense.
 - Make sure the distance between your body and the appliance is large enough to prevent accidental contact with the hot filter.
 - Choose a distance at which the heat is comfortable.

Note: The warmth of the appliance does not reach its full intensity until several minutes after switching the appliance on. This does not mean, however, that the appliance is not effective during these first minutes.

Duration of use

The duration of use depends on the person and the type of use. We recommend a few short uses a day, e.g. 2 uses of 15 minutes, on a number of consecutive days to get a result.

Always consult your doctor in case of doubt!

Using the infrared heater

- 1 Insert the plug into a wall socket.
- 2 Switch on the appliance by pressing the on/off button. The green power-on light lights up (Fig. 11).
- 3 Set the desired usage time (0-99 minutes) by pressing the timer button. Keep the button pressed to adjust the time more quickly. The set time is shown on the timer display.
 - Two seconds after releasing the timer button, the timer starts to count down in minutes. The last minute is displayed in seconds. During countdown the remaining time flashes on the display.
 - When the set time has elapsed, you hear an intermittent beep and 00 flashes on the display.
 - Press the timer button to stop the beeping.
 - If you don't press the timer button, the beeping will automatically stop after 45 seconds.
 - To change the set time during use, keep the timer button pressed for two seconds until 00 appears on the display. Then use the timer button to set a new usage time.

Note: The timer does not switch off the appliance. It only signals that the set time has elapsed.

Cleaning

Unplug the appliance and let it cool down for about 15 minutes before cleaning it.

Never use abrasive liquids such as scouring agents, petrol or acetone to clean the appliance.

- 1 Clean the lamp housing and the base with a moist cloth. Do not let any water run into the appliance.
- 2 You can clean the outside of the filter with a soft cloth sprinkled with some methylated spirits.

Storage

Do not let the cord come into contact with the filter when it is hot.

- 1 Unplug the appliance and let it cool down for about 15 minutes before you store it.
 - Always lift or carry the appliance by its handgrip (Fig. 12).
- 2 Store the appliance in a dry place.

Replacement

Filter

The filter protects against exposure to undesired light.

If the filter is damaged or broken, do not use the appliance anymore. Contact the Philips Consumer Care Centre for information.

Note: If the filter breaks or becomes damaged during the guarantee period, contact the Consumer Care Centre to have the appliance replaced.

Lamp

The effectiveness of the lamp does not diminish in the course of time.

Do not attempt to replace the lamp if the lamp stops working. Contact the Philips Consumer Care Centre for information.

Note: If the lamp stops working during the guarantee period, do not attempt to replace it yourself, but contact the Consumer Care Centre to have the appliance replaced.

Battery

The battery compartment of the timer is located in a recess in the back of the appliance.

- 1** Remove the cover of the battery compartment by turning it to the left with a screwdriver.
- 2** Insert a new battery. Make sure the - and the + poles of the new battery are pointing in the right direction.

Note: We advise you to use a 1.5V alkaline button battery, type LR54.

- 3** To close the battery compartment, put back the cover and turn it to the right with a screwdriver.

Recycling

Do not throw away the product with the normal household waste at the end of its life, but hand it in at an official collection point for recycling. By doing this, you help to preserve the environment.

Guarantee and support

If you need information or support, please visit www.philips.com/support or read the separate worldwide guarantee leaflet.

Troubleshooting

If the appliance does not work or does not work properly, first check the list below. If the problem is not mentioned in this list, the appliance probably has a defect. In that case we advise you to contact the Philips Consumer Care Centre.

Problem	Cause	Solution
The appliance does not go on.	The plug has not been inserted properly into the wall socket.	Insert the plug properly into the wall socket.
	There may be a power failure.	Check if the power supply works by connecting another appliance.
	The lamp may be defective.	Contact the Philips Consumer Care Centre.
	The mains cord of the appliance may be damaged.	Check the mains cord. If the mains cord is damaged, it must be replaced by Philips or similarly qualified persons in order to avoid a hazard.

Specifications

Model	HP3631
Rated voltage Hongkong/Singapore/Middle East/ Turkey	220-240 V
Rated voltage China/Korea	220 V
Rated voltage Malaysia	240 V
Rated voltage Taiwan	110 V
Rated frequency Hongkong/Singapore/Middle East/Turkey	50-60 Hz
Rated frequency China/Malaysia	50 Hz
Rated frequency Korea/Taiwan	60 Hz
Rated input	300 W
Medical device classification	Class 2
Classification applied part	not classified
Insulation class	Class 2
Ingress of water	IPX0
IR type	IR A/B/C
Irradiance	approx. 500 W/m ²
Field dimensions	40 x 30 cm
Battery type	LR54

Operation conditions

Temperature	from +10°C to +35°C
Relative humidity	from 30% to 90%

Storage conditions

Temperature	from -20°C to +50°C
Relative humidity	from 30% to 90% (no condensation)

Circuit diagrams, component part lists and other technical descriptions are available on request. As user of this appliance, you should take measures to prevent the occurrence of electromagnetic interference or other types of interference between this appliance and other appliances.

Introduction

Félicitations pour votre achat et bienvenue dans l'univers Philips !

Avec cet appareil, vous pouvez soulager les douleurs musculaires à la maison. Le filtre spécial laisse passer uniquement les rayons nécessaires pour obtenir l'effet recherché.

Description générale (fig. 1)

- 1 Compartiment à piles
- 2 Minuteur
- 3 Logement de la lampe avec angle réglable
- 4 Ventilateur
- 5 Base
- 6 Bouton marche/arrêt avec voyant
- 7 Filtre
- 8 Lampe halogène infrarouge
- 9 Poignée

Important

Général

- Les symboles sur l'appareil ont les significations suivantes :
 - 1 Ce symbole vous met en garde contre les surfaces chaudes (fig. 2).
 - 2 Ce symbole indique que vous devez lire le mode d'emploi avec attention avant d'utiliser l'appareil. Conservez ce mode d'emploi pour un usage ultérieur (fig. 3).
 - 3 Ce symbole indique que cet appareil bénéficie d'une double isolation (isolation de classe 2) (fig. 4).
- Cet appareil répond aux normes de la directive coréenne sur les appareils médicaux FDA pour les appareils médicaux de classe 2.

Danger

- L'eau et l'électricité ne font pas bon ménage ! N'utilisez jamais l'appareil dans un environnement humide (dans la salle de bain ou près d'une douche ou d'une piscine par exemple).
- Veillez à ne pas faire pénétrer d'eau dans l'appareil ni à en renverser sur celui-ci.

Avertissement

- Avant de brancher l'appareil, vérifiez que la tension indiquée sur l'appareil correspond à la tension supportée par le secteur local.
- Si le cordon d'alimentation est endommagé, il doit être remplacé par Philips, par un Centre Service Agréé Philips ou par un technicien qualifié afin d'éviter tout accident.
- Ne laissez jamais l'appareil branché sans surveillance.
- Cet appareil n'est pas destiné à être utilisé par des personnes ne disposant pas de toutes leurs capacités physiques, sensorielles ou mentales, ou par des personnes manquant d'expérience ou de connaissances en la matière, à moins que celles-ci ne soient sous surveillance ou qu'elles n'aient reçu des instructions quant à l'utilisation de l'appareil par une personne responsable de leur sécurité.
- Cet appareil n'est pas destiné à être utilisé par des enfants. Veillez à ce que les enfants ne puissent pas jouer avec l'appareil.
- Cet appareil est destiné au soulagement des douleurs ou raideurs articulaires ou musculaires, il ne convient pas pour le soulagement des douleurs au niveau de l'abdomen, du visage ou des autres douleurs.
- Pour éviter de surchauffer la peau, évitez d'utiliser l'appareil à très courte distance. La chaleur doit rester supportable pendant toute la durée de l'utilisation.
- Pour éviter toute affection oculaire, ne fixez pas la lampe en cours de fonctionnement.
- Évitez de vous endormir en cours d'utilisation.

- Faites en sorte que la zone chauffée ne refroidisse pas trop vite après l'utilisation.
- Si vous n'observez aucune amélioration après 6 à 8 utilisations, cessez d'utiliser l'appareil et consultez votre médecin.

Contre-indications à l'utilisation de l'appareil

- N'utilisez pas l'appareil sans consulter votre médecin au préalable si vous souffrez de maladies graves telles qu'une maladie cardiaque, des maladies inflammatoires aiguës, une thrombose, des troubles de la coagulation sanguine, une suppression surrénale, un lupus érythémateux systémique ou des maladies malignes.
- N'utilisez pas l'appareil si vous présentez une hypersensibilité aux rayons infrarouges ou si vous souffrez d'œdème. En cas de doute, consultez votre médecin.
- N'utilisez pas l'appareil si vous êtes insensible au rayonnement infrarouge et à la chaleur en raison d'une maladie (par exemple de diabète sévère) ou de l'utilisation d'analgésiques. En cas de doute, consultez votre médecin.
- N'utilisez pas l'appareil si vous souffrez de pathologies associées à la démyélinisation telles que le syndrome du canal carpien, la sclérose en plaques et le syndrome canalaire du nerf cubital. En cas de doute, consultez votre médecin.
- N'utilisez pas l'appareil si vous avez un appareil implanté, surtout s'il est localisé à proximité de la zone chauffée. En cas de doute, consultez votre médecin.
- Si vous êtes enceinte, n'utilisez pas l'appareil pour chauffer des zones proches de votre abdomen ou la région lombaire, afin de ne pas chauffer excessivement ces zones. En cas de doute, consultez votre médecin.
- N'utilisez pas l'appareil si vous souffrez d'une enflure ou d'une inflammation car la chaleur pourrait aggraver les symptômes. En cas de doute, consultez votre médecin.
- N'utilisez pas l'appareil sur une peau lésée ou irritée ou sur des blessures. En cas de doute, consultez votre médecin.
- N'utilisez pas l'appareil pour chauffer des zones sur lesquelles vous avez récemment appliqué des révéulsifs topiques (crèmes ou onguents contenant par exemple du menthol) car ceci peut causer une légère réaction inflammatoire.

Attention

- Lorsque vous utilisez un appareil médical, nous vous recommandons de le faire avec une prescription médicale et sous les conseils d'un médecin.
- Si la prise secteur utilisée est en mauvais état, la fiche de l'appareil risque de surchauffer. Veillez à brancher l'appareil sur une prise secteur en bon état de marche.
- Ne soumettez pas l'appareil à des chocs violents.
- Débranchez toujours l'appareil après utilisation et en cas de panne de courant.
- Posez l'appareil sur une surface stable et plane en veillant à laisser un espace libre de 25 cm pour éviter les surchauffes.
- N'utilisez pas l'appareil lorsque la température de la pièce est inférieure à 10 °C ou supérieure à 35 °C.
- En cours de fonctionnement, n'obturez pas les orifices de ventilation à l'arrière de l'appareil.
- Ne recouvrez pas l'appareil, par exemple d'un vêtement, s'il est allumé.
- L'appareil est équipé d'un système de protection intégré contre les surchauffes. Si le refroidissement est insuffisant (en cas d'obstruction des aérations, par exemple), l'appareil s'éteint automatiquement. Débranchez l'appareil et éliminez la cause de la surchauffe. Une fois refroidi, l'appareil peut être remis sous tension. Pour ce faire, rebranchez l'appareil et appuyez sur le bouton marche/arrêt.
- Laissez l'appareil refroidir pendant 15 minutes environ avant de le nettoyer ou le ranger.
- Si vous venez de nager ou de prendre une douche, séchez-vous parfaitement avant d'utiliser l'appareil.
- N'utilisez pas l'appareil si le filtre est endommagé, cassé ou absent.
- Déroulez complètement le cordon d'alimentation.
- Assurez-vous que la distance séparant votre corps de l'appareil est suffisamment grande pour éviter tout contact accidentel avec le filtre, qui devient très chaud.

- Évitez tout contact entre le cordon d'alimentation et le filtre lorsque ce dernier est chaud.
- Si la lampe ne fonctionne plus, n'essayez pas de la remplacer. Pour plus d'informations, contactez le Service Consommateurs Philips.

Champs électromagnétiques (CEM)

Ce produit Philips est conforme à toutes les normes et à tous les règlements applicables relatifs à l'exposition aux champs électromagnétiques.

Utilisation de l'appareil

Connaissances - L'utilisation d'un système à chaleur infrarouge

Le système à chaleur infrarouge émet des rayons infrarouges qui pénètrent en profondeur dans la peau et réchauffent les tissus musculaires.

La chaleur module les signaux envoyés au cerveau par les neurones, ce qui réduit la douleur.

La chaleur module la circulation du sang et dilate les vaisseaux sanguins, ce qui accélère le transport des substances nécessaires pour reconstruire et nourrir les tissus musculaires. La lumière infrarouge accélère aussi le processus métabolique et l'évacuation des déchets. De plus, en assouplissant les tissus, la chaleur réduit la raideur et rend les articulations plus flexibles.

C'est pourquoi l'utilisation du système à chaleur infrarouge peut soulager la douleur causée par des problèmes musculaires et articulaires.

Applications possibles :

- Soulagement des douleurs et raideurs musculaires et articulaires chroniques ou occasionnelles
- Soulagement des douleurs lombaires (lumbago)
- Soulagement des engelures
- Préparation à un massage
- Soulagement des entorses et des ecchymoses
- Soulagement de la douleur (rhumatismale, par ex.)

Avant d'utiliser le système à chaleur infrarouge

1 Déroulez complètement le cordon d'alimentation.

2 Posez l'appareil sur une surface stable et plane, et veillez à laisser un espace libre de 25 cm tout autour pour éviter les surchauffes (fig. 5).

L'appareil peut être utilisé de plusieurs manières. Vous trouverez quelques exemples ci-dessous.

- Pour soulager des douleurs au niveau des épaules, de la nuque ou du haut du dos grâce à la chaleur; placez l'appareil sur une table, inclinez la lampe vers l'arrière et asseyez-vous sur une chaise ou un tabouret, dos à la lampe (fig. 6).
- Pour soulager des douleurs lombaires grâce à la chaleur; placez l'appareil sur une table et asseyez-vous sur une chaise ou un tabouret, dos à la lampe (fig. 7).
- Pour soulager une douleur au niveau du coude grâce à la chaleur; placez l'appareil sur une table et asseyez-vous à côté (fig. 8).
- Placez l'appareil sur une table de chevet et allongez-vous sur le lit avec une jambe orientée vers la lampe pour soulager les douleurs au niveau du genou grâce à la chaleur (fig. 9).

3 Réglez l'orientation des rayons infrarouges en inclinant la lampe vers l'avant ou vers l'arrière (fig. 10).

4 Asseyez-vous ou allongez-vous à une distance correcte de l'appareil.

- À une distance de 30-40 cm du corps, l'appareil chauffe une zone d'environ 40 cm sur 30 cm (l x H). À une distance plus élevée, la zone chauffée est plus large, mais l'intensité des rayons infrarouges et de la chaleur diminue. À une distance moindre, la zone chauffée est plus petite, mais l'intensité des rayons infrarouges et de la chaleur augmente.
- Assurez-vous que la distance séparant votre corps de l'appareil est suffisamment grande pour éviter tout contact accidentel avec le filtre, qui devient très chaud.
- Placez l'appareil à une distance à laquelle la sensation de chaleur reste confortable.

Remarque : La chaleur dégagée par la lampe atteint son intensité maximale quelques minutes après la mise en marche. L'appareil produit néanmoins ses effets dès les premières minutes de fonctionnement.

Durée d'utilisation

La durée d'utilisation varie en fonction de la personne et du type d'application. Il est recommandé d'effectuer plusieurs courtes séances par jour (2 séances de 15 minutes par ex.), pendant plusieurs jours, pour obtenir des résultats.

En cas de doute, consultez toujours votre médecin.

Utilisation du système à chaleur infrarouge

- 1** Insérez la fiche dans la prise secteur.
- 2** Mettez l'appareil en marche en appuyant sur le bouton marche/arrêt. Le voyant d'alimentation vert s'allume (fig. 11).
- 3** Définissez la durée d'utilisation souhaitée (0-99 minutes) en appuyant sur le bouton du minuteur. Maintenez le bouton enfoncé pour effectuer le réglage plus rapidement. La durée définie apparaît sur l'afficheur.
 - Deux secondes après avoir relâché le bouton du minuteur, ce dernier commence un compte à rebours en minutes. La dernière minute s'affiche en secondes. Lors du compte à rebours, la durée restante clignote sur l'afficheur.
 - À la fin de la durée définie, un signal sonore est émis et 00 clignote sur l'afficheur.
 - Appuyez sur le bouton du minuteur pour arrêter le signal sonore.
 - Si vous n'appuyez pas sur le bouton du minuteur, le signal sonore s'arrête automatiquement au bout de 45 secondes.
 - Pour modifier la durée définie en cours d'utilisation, maintenez enfoncé le bouton du minuteur pendant deux secondes jusqu'à ce que 00 apparaisse sur l'afficheur. Ensuite, utilisez le bouton du minuteur pour définir une nouvelle durée d'utilisation.

Remarque : Le minuteur n'éteint pas l'appareil. Il indique uniquement la fin de la durée définie.

Nettoyage

Débranchez l'appareil et laissez-le refroidir pendant environ 15 minutes avant de le nettoyer.

N'utilisez jamais de produits abrasifs tels que détergents à récurer, essence ou acétone pour nettoyer l'appareil.

- 1** Nettoyez le logement de la lampe et le socle à l'aide d'un chiffon humide. Veillez à ne pas faire pénétrer d'eau dans l'appareil.
- 2** Nettoyez l'extérieur du filtre à l'aide d'un chiffon doux humecté d'alcool dénaturé.

Rangement

Évitez tout contact entre le cordon d'alimentation et le filtre lorsqu'il est chaud.

- 1** Débranchez l'appareil et laissez-le refroidir pendant environ 15 minutes avant de le ranger.
 - Tenez toujours l'appareil par sa poignée pour le soulever ou le transporter (fig. 12).
- 2** Rangez l'appareil dans un endroit sec.

Remplacement

Filtre

Le filtre vous protège contre les rayons nocifs.

Si le filtre est endommagé ou cassé, cessez d'utiliser l'appareil. Pour plus d'informations, contactez le Service Consommateurs Philips.

Remarque : Si le filtre est cassé ou endommagé au cours de la période de garantie, contactez le Service Consommateurs pour remplacer l'appareil.

Lampe

L'efficacité de la lampe ne diminue pas au fil du temps.

Si la lampe ne fonctionne plus, n'essayez pas de la remplacer. Pour plus d'informations, contactez le Service Consommateurs Philips.

Remarque : Si la lampe ne fonctionne plus au cours de la période de garantie, n'essayez pas de la remplacer, mais contactez le Service Consommateurs pour remplacer l'appareil.

Batterie

Le compartiment à piles du minuteur se trouve dans le renforcement à l'arrière de l'appareil.

- 1** Retirez le cache du compartiment à pile en faisant tourner vers la gauche à l'aide d'un tournevis.
 - 2** Insérez une nouvelle pile en veillant à respecter la polarité de la nouvelle pile.
- Remarque : Nous vous recommandons d'utiliser une pile bouton alcaline de 1,5 V, de type LR54.*
- 3** Pour fermer le compartiment à pile, replacez le cache et faites le tourner vers la droite à l'aide d'un tournevis.

Recyclage

Lorsqu'il ne fonctionnera plus, ne jetez pas l'appareil avec les ordures ménagères, mais déposez-le à un endroit assigné à cet effet, où il pourra être recyclé. Vous contribuerez ainsi à la protection de l'environnement.

Garantie et assistance

Si vous avez besoin d'une assistance ou d'informations supplémentaires, consultez le site Web www.philips.com/support ou lisez le dépliant séparé sur la garantie internationale.

Dépannage

Si l'appareil ne fonctionne pas (correctement), consultez d'abord la liste ci-dessous. Si le problème rencontré ne figure pas dans la liste, l'appareil est probablement défectueux. Dans ce cas, contactez le Service Consommateurs Philips.

Problème	Cause	Solution
Impossible de mettre l'appareil en marche.	La fiche n'a pas été correctement insérée dans la prise secteur.	Insérez correctement la fiche dans la prise secteur.
	Il y a peut-être une panne de courant.	Vérifiez si l'alimentation électrique fonctionne en branchant un autre appareil.
	La lampe est peut-être défectueuse.	Contactez le Service Consommateurs Philips.

Problème	Cause	Solution
	Le cordon d'alimentation de l'appareil est peut-être endommagé.	Vérifiez le cordon d'alimentation. S'il est endommagé, il doit être remplacé par Philips ou par un technicien qualifié afin d'éviter tout accident.

Spécificités

Modèle	HP3631
Tension nominale Hong Kong/Singapour/Moyen-Orient/Turquie	220-240 V
Tension nominale Chine/Corée	220 V
Tension nominale Malaisie	240 V
Tension nominale Taïwan	110 V
Fréquence nominale Hong Kong/Singapour/Moyen-Orient/Turquie	50-60 Hz
Fréquence nominale Chine/Malaisie	50 Hz
Fréquence nominale Corée/Taïwan	60 Hz
Entrée nominale	300 W
Classification - appareil médical	Classe 2
Classification - pièce appliquée sur le malade	Non classifié
Classe d'isolation	Classe 2
Entrée d'eau	IPX0
Type IR	IR A/B/C
Rayonnement	environ 500 W/m ²
Dimensions de la zone	40 x 30 cm
Type de batterie	LR54

Conditions de fonctionnement

Température	de +10 °C à +35 °C
Taux d'humidité relative	de 30 % à 90 %

Conditions de stockage

Température	de -20 °C à +50 °C
Taux d'humidité relative	de 30 % à 90 % (sans condensation)

Les schémas de circuits, les nomenclatures et autres descriptions techniques sont disponibles sur demande.

En tant qu'utilisateur de cet appareil, vous devez prendre les mesures nécessaires pour prévenir les interférences électromagnétiques ou tout autre type d'interférence entre cet appareil et les autres appareils domestiques.

소개

필립스 제품을 구입해 주셔서 감사합니다!

이 제품을 사용하여 집에서도 근육질환의 통증을 완화할 수 있습니다. 이 제품의 특수 필터는 원하는 효과를 얻는 데 필요한 유형의 빛만 통과시킵니다.

제품정보 (그림 1)

- 1 배터리함
- 2 타이머
- 3 각도가 조절되는 램프 외장
- 4 환풍기
- 5 받침대
- 6 전원 표시등이 있는 전원 스위치
- 7 필터
- 8 적외선 할로겐 램프
- 9 손잡이

중요 사항

일반

- 인프라캐어의 기호들은 다음과 같은 뜻을 나타냅니다.
 - 1 이 기호는 뜨거운 표면 주의 표시입니다 (그림 2).
 - 2 이 기호는 제품을 사용하기 전에 사용 설명서를 주의깊게 읽어야 한다는 표시입니다. 나중에 참조할 수 있도록 사용 설명서를 잘 보관하십시오 (그림 3).
 - 3 이 기호는 제품이 이중 절연이라는 뜻입니다(2등급 단열) (그림 4).
- 이 제품은 2등급 의료 기기에 대한 한국 식품의약품안전처의 의료 기기 규정을 준수합니다.

주의

- 전기 제품에 물이 닿으면 위험합니다! 이 제품을 목욕탕 내부 또는 샤워기나 수영장 에 가까운 습한 환경에서 사용하지 마십시오.
- 물이 제품 내로 들어가지 않도록 주의하고, 제품에 물을 엌지르지 마십시오.

경고

- 제품에 전원을 연결하기 전에, 제품에 표시된 전압과 사용 지역의 전압이 일치하는지 확인하십시오.
- 전원 코드가 손상된 경우, 안전을 위해 필립스 서비스 센터 또는 필립스 서비스 지정 점에 의뢰하여 교체하십시오.
- 제품을 켜 놓은 상태로 방치해 두지 마십시오.
- 신체적인 감각 및 정신적인 능력이 떨어지거나 경험과 지식이 풍부하지 않은 분들은 사용하지 말고 제품 사용과 관련하여 안전에 책임 질 수 있도록 지시사항을 충분히 숙지한 사람의 도움을 받으십시오.
- 이 제품은 어린이가 사용하도록 제작되지 않았습니다. 어린이가 제품을 가지고 놀지 못하도록 지도해 주십시오.
- 이 제품의 용도는 근육의 통증과 경직을 완화하기 위한 것이며 복부, 안면 또는 기타 유형의 통증을 완화하기 위한 것이 아닙니다.
- 피부가 과열되지 않도록 너무 가까운 거리에서 제품을 사용하지 않도록 합니다. 사용하는 동안 온기는 편안한 정도의 온도로 유지되어야 합니다.
- 시력이 손상될 수 있으므로 램프가 켜진 상태에서 쳐다보지 마십시오.
- 사용 도중에 잠들지 않도록 주의하십시오.
- 사용 직후 조사한 부위가 너무 빨리 식지 않도록 하십시오.
- 6~8회 사용 후에도 호전되지 않으면 본 제품의 사용을 중지하고 의사와 상담하십시오.

제품 사용 시 금지 사항

- 심장 질환, 염증성 질환, 혈전증, 혈액 응고성 질환, 부신 억제, 전신성 홍반성 낭창 또는 악성 질환 등 심각한 질병을 앓고 있는 경우 이 제품을 사용하기 전에 의사와 상의하십시오.
- 적외선에 과민하거나 부종을 앓고 있는 경우 이 제품을 사용하지 마십시오. 의문 사항이 있는 경우에는 의사와 상담하십시오.
- 질병(예: 후기 당뇨병) 또는 진통제 사용으로 적외선 또는 열에 둔감한 경우 이 제품을 사용하지 마십시오. 의문 사항이 있는 경우에는 의사와 상담하십시오.
- 손목골 증후군, 경화증 및 척골 신경장애와 같은 신경과 관련된 질병을 앓고 있는 경우 이 제품을 사용하지 마십시오. 의문 사항이 있는 경우에는 의사와 상담하십시오.
- 특히 조사할 부위 부근에 보조 기구를 이식 받은 경우 이 제품을 사용하지 마십시오. 의문 사항이 있는 경우에는 의사와 상담하십시오.
- 임신 중인 경우 이 제품을 사용하여 복부 또는 등 아래쪽과 가까운 부위에 조사하지 마십시오. 해당 부위가 과열될 수 있습니다. 의문 사항이 있는 경우에는 의사와 상담하십시오.
- 붓거나 염증이 있는 경우, 열이 증상을 악화시킬 수 있으므로 본 제품을 사용하지 마십시오. 의문 사항이 있는 경우에는 의사와 상담하십시오.
- 손상되거나 민감성 피부 또는 상처 부위에는 이 제품을 사용하지 마십시오. 의문 사항이 있는 경우에는 의사와 상담하십시오.
- 이 제품을 사용하여 최근에 국소용 반대자극제(예를 들어 멘톨이 함유된 크림 또는 연고)를 바른 부위에 조사하지 마십시오. 가벼운 염증 반응이 생길 수 있습니다.

주의

- 의료 기기의 사용 시에는 의사의 처방과 지도하에 사용할 것을 권고합니다.
- 제품에 전원을 공급하는 벽면 콘센트의 접촉이 불량한 경우, 제품의 플러그가 뜨거워 집니다. 접촉 상태가 좋은 벽면 콘센트에 제품을 연결하였는지 확인하십시오.
- 제품에 강한 충격을 가하지 마십시오.
- 정전 발생 시 또는 사용 후에는 항상 플러그를 뽑아두십시오.
- 제품을 안전하고 평평한 장소에 두고, 과열되지 않도록 제품 주위에 최소 25cm의 여유공간을 확보하십시오.
- 온도가 10° C보다 낮거나 35° C보다 높은 실내에서는 사용하지 마십시오.
- 사용 중에는 제품 뒤쪽의 환기구를 항상 열어 두십시오.
- 제품이 켜져 있을 때 형겅 등으로 제품을 덮지 마십시오.
- 본 제품에는 자동 과열 방지 장치가 장착되어 있어 환기구가 막히는 등의 이유로 제품이 충분히 식지 않으면 자동으로 전원이 꺼집니다. 제품의 전원 코드를 뽑고 과열의 원인을 제거하십시오. 제품의 열이 식으면 전원을 다시 켤 수 있습니다. 전원을 꺼려면 제품의 전원 코드를 다시 연결하고 전원 스위치를 누르십시오.
- 약 15분간 제품을 식힌 후, 제품을 청소하거나 보관하십시오.
- 수염이나 사워 후에는 피부를 충분히 말린 다음 제품을 사용하십시오.
- 필터가 손상되거나 깨지거나 분실된 경우, 절대 제품을 사용하지 마십시오.
- 전원 코드를 완전히 푸십시오.
- 뜨거운 필터에 접촉하여 사고가 발생하지 않도록 신체와 제품 사이에 충분한 거리를 유지하십시오.
- 필터가 뜨거울 때는 전원 코드가 열판에 닿지 않도록 주의하십시오.
- 램프가 작동하지 않는 경우 직접 램프를 교체하지 마시고 가까운 필립스 고객 센터에 문의하십시오.

EMF(전자기장)

이 제품은 EMF(전자기장)와 관련된 모든 기준 및 규정을 준수합니다.

제품 사용

관련 지식 - 적외선 조사기의 활용

적외선 조사기는 피부 깊숙이 침투하는 적외선을 방출하여 조직을 따뜻하게 해 줍니다. 온기가 뇌의 신경 신호를 완화하여 통증을 줄여 줍니다. 온기를 통해 혈액 순환이 촉진되고 혈관이 확장되어, 신체 조직을 재구성하고 영양분을 공급하는 데 필요한 물질의 신속한 전달을 촉진시킵니다. 또한 적외선이 신진대사율을 높이고 인체에 무익한 물질의 배출 속도를 높입니다. 온기를 통해 신체 조직이 더욱 유연해지면서 경직된 조직을 줄이고 관절의 유연성을 높여 줍니다.

이러한 효과들 덕분에 적외선 조사기를 사용하면 근육 및 관절 문제로 인한 통증을 완화할 수 있습니다.

사용 가능한 용도:

- 만성 및 급성 근육통이나 경직된 근육 및 관절 완화
- 허리의 요통 완화
- 동상 완화
- 마사지 준비
- 타박상 및 염좌 완화
- 류머티즘 등에 의한 통증 완화

적외선 조사기 사용 전 준비

1 전원 코드를 완전히 푸십시오.

2 제품을 안전하고 평평한 장소에 두고, 과열되지 않도록 주위에 최소 25cm의 거리를 유지하십시오 (그림 5).

본 제품은 여러 가지 다양한 방법으로 이용할 수 있습니다. 아래의 몇 가지 예를 참조하십시오.

- 아픈 어깨, 목, 등 부위에 조사하려면 제품을 탁자 위에 두고, 램프 외장을 뒤쪽으로 기울인 후 등을 램프 쪽으로 향하게 하여 의자에 앉으십시오 (그림 6).
- 허리통증 부위에 조사하려면 제품을 의자 바로 옆의 탁자 위에 두고, 등을 램프 쪽으로 향하게 하여 의자에 앉으십시오 (그림 7).
- 아픈 팔꿈치에 조사하려면 제품을 의자 바로 옆의 탁자 위에 두고, 의자에 앉으십시오 (그림 8).
- 아픈 무릎에 조사하려면 제품을 침대 옆 탁자 위에 놓고 한쪽 다리를 램프 쪽으로 향하여 뻗고 누우십시오 (그림 9).

3 램프 외장을 앞 뒤쪽으로 기울이면서 광선의 방향을 조절하십시오 (그림 10).

4 제품과 적당한 거리를 두고 앉거나 누우십시오.

- 신체와 제품 사이의 거리가 30~40cm이면 조사 범위는 약 40 cm x 30 cm (가로 x 세로)입니다. 신체와 본 제품 간의 거리가 멀수록 적외선이 조사되는 부위는 더 넓어지고 열 강도는 약해지는 반면, 거리가 가까울수록 적외선이 조사되는 부위가 좁아지고 열 강도는 더욱 세집니다.
- 뜨거운 필터에 접촉하여 사고가 발생하지 않도록 신체와 제품 사이에 충분한 거리를 유지하십시오.
- 열기가 편안하게 느껴지는 거리를 선택하십시오.

참고: 전원을 켜고 몇 분 정도가 지나야 제품에서 완전한 강도의 열기를 방출합니다. 그러나 처음 몇 분 동안에 효과가 없다는 것은 아닙니다.

사용 시간

사용 시간은 개별 사용자 및 사용 유형에 따라 다릅니다. 최상의 효과를 얻으려면 하루에 짧게 여러 번 (예: 하루에 15분씩 2회), 며칠 간 연이어 사용하는 것이 좋습니다.

의문 사항이 있는 경우에는 반드시 의사와 상의하십시오!

적외선 조사기 사용

- 1 플러그를 벽면 콘센트에 꽂으십시오.
- 2 제품에 있는 전원 버튼을 눌러 제품의 전원을 켭니다. 녹색 전원 표시등이 켜집니다 (그림 11).
- 3 타이머 버튼을 눌러서 원하는 사용 시간(0~99분)을 설정하십시오. 보다 신속한 시간 조정을 원하시면 버튼을 길게 누르십시오. 타이머 디스플레이에 설정 시간이 나타납니다.
 - ▶ 타이머 버튼을 놓고 2초 후에 타이머가 분 단위로 카운트 다운을 시작합니다. 마지막 1분은 초 단위로 나타납니다. 카운트 다운 도중 남은 시간이 디스플레이에서 깜박거립니다.
 - ▶ 설정 시간이 경과되면 간헐적인 신호음과 함께 디스플레이에 00이 깜박거립니다.
 - 신호음을 멈추려면 타이머 버튼을 누르십시오.
 - 타이머 버튼을 누르지 않으면, 신호음은 45초 후에 자동으로 멈춥니다.
 - ▶ 사용 도중 설정 시간을 변경하려면, 디스플레이에 “00”이 보일 때까지 타이머 버튼을 2초간 누르십시오. 그런 다음 타이머 버튼을 눌러 새로운 사용 시간을 설정하십시오.

참고: 타이머는 전원을 끄지 않으며 설정 시간이 경과했다는 신호만 나타냅니다.

세척

청소하기 전에 플러그를 뽑고 약 15분간 제품이 식도록 두십시오.

연마제, 휘발유 또는 아세톤 등의 부식성 세제를 사용하여 제품을 닦지 마십시오.

- 1 램프 외장 및 받침대는 젖은 천으로 닦으십시오. 제품에 물이 들어가지 않게 조심하십시오.
- 2 필터 바깥 부분은 변성 알코올을 약간 묻힌 부드러운 천으로 닦을 수 있습니다.

보관

필터가 가열되어 있을 때는 코드가 닿지 않도록 주의하십시오.

- 1 보관하기 전에 플러그를 뽑고 약 15분간 제품이 식도록 두십시오.
 - 제품을 들거나 옮길 때에는 항상 손잡이 부분을 잡으십시오 (그림 12).
- 2 제품을 건조한 장소에 보관하십시오.

교체

필터

필터는 원치 않는 빛에 노출되는 것을 막아줍니다.

필터가 손상되었거나 고장난 경우, 더 이상 제품을 사용하지 마시고 가까운 필립스 고객 센터에 문의하십시오.

참고: 보증 기간 동안 필터가 손상되거나 램프가 작동하지 않으면 고객 상담실에 연락하여 교체하십시오.

램프

램프의 효과는 시간이 경과해도 감소되지 않습니다.

램프가 작동하지 않는 경우 직접 램프를 교체하지 마시고 가까운 필립스 고객 센터에 문의하십시오.

참고: 보증 기간 동안 램프가 작동하지 않으면 직접 램프를 교체하지 마시고 가까운 필립스 고객 센터에 문의하여 제품을 교체하십시오.

22 한국어

배터리

타이머 배터리는 제품 뒤편의 홀더에 있습니다.

1 드라이버를 사용하여 배터리함 덮개를 왼쪽으로 돌려 떼어내십시오.

2 새 배터리를 끼우십시오. 배터리의 극성(+/-)에 맞게 끼우십시오.

참고: LR54 1.5V 알카라인 버튼 배터리를 사용하는 것이 좋습니다.

3 배터리 함을 닫으려면 다시 뚜껑을 덮고 드라이버를 이용하여 오른쪽으로 돌리십시오.

재활용

수명이 다 된 제품은 가정의 일반 쓰레기와 함께 버리지 말고 지정된 재활용 수거 장소에 버리십시오. 작은 실천이 환경 보호에 큰 힘이 될 수 있습니다.

보증 및 지원

보다 자세한 정보나 지원이 필요한 경우에는 필립스 웹사이트(www.philips.com/support)를 방문하시거나 제품 보증서를 참조하십시오.

문제 해결

제품이 작동하지 않거나 올바르게 작동하지 않는 경우에는 아래 목록의 내용을 먼저 확인하시기 바랍니다. 해당 문제가 아래 목록에 포함되어 있지 않은 경우, 제품에 결함이 있을 수 있습니다. 이런 경우에는 필립스 고객 상담실로 문의하십시오.

문제점	원인	해결책
제품이 켜지지 않습니다.	플러그가 벽면 콘센트에 제대로 연결되어 있지 않습니다.	플러그를 벽면 콘센트에 제대로 꽂으십시오.
	전원 공급에 문제가 있을 수 있습니다.	다른 제품을 연결해서 전원 공급에 문제가 있는지 확인하십시오.
	램프에 결함이 있을 수 있습니다.	필립스 고객 상담실로 문의하십시오.
	제품의 전원 코드가 손상되었을 수 있습니다.	전원 코드를 확인하십시오. 전원 코드가 손상된 경우에는 안전을 위해 필립스나 전문 기술자에게 의뢰하여 교체하십시오.

사양

모델	HP3631
정격 전압 홍콩/싱가포르/중동/ 터키	220-240V
정격 전압 중국/한국	220V
정격 전압 말레이시아	240V
정격 전압 대만	110V
정격 주파수 홍콩/싱가포르/중동/ 터키	50-60Hz
정격 주파수 중국/말레이시아	50Hz

모델	HP3631
정격 주파수 한국/대만	60Hz
정격 입력	300W
의료 기기 등급	2등급
안전 등급 적용 부품	등급 없음
단열 등급	2등급
방수 등급	IPX0
IR 유형	IR A/B/C
조도	약 500W/m ²
조사 범위	40cm x 30cm
배터리 유형	LR54

작동 환경

온도	+10° C ~ +35° C
상대 습도	30% ~ 90%

보관 환경

온도	-20° C ~ +50° C
상대 습도	30% ~ 90%(응축점 이하)

회로 다이어그램, 부품 목록 및 기타 기술 설명서는 요청하시면 제공해 드릴 수도 있습니다. 본 제품을 사용하실 때 전자기장 간섭 또는 본 제품과 다른 제품 간에 발생할 수 있는 여러 종류의 간섭을 방지하기 위한 적절한 조치를 취하십시오.

제조번호 부여기준 : 본 제품의 제조번호는 4자리,5자리,6자리,9자리로 표기될 수 있습니다. **(1) 4자리일 경우** : 앞의 두 자리는 연도를, 뒤의 두 자리는 생산된 주를 의미합니다. 예) 0632 → 2006년 32번째 주에 생산 **(2) 5자리일 경우** : 앞의 두 자리는 연도를, 다음 두 자리는 생산된 주를, 마지막 자리는 생산된 요일을 의미합니다. 예)06243 → 2006년 24번째 주의 수요일 생산 **(3) 6자리일 경우** : 앞의 두 자리는 연도를, 다음 두 자리는 월을, 마지막 두 자리는 일을 의미합니다. 예)061125 → 2006년 11월 25일 생산 **(4) 9자리일 경우** : 앞의 한 자리는 제조국을, 다음 두 자리는 연도를, 다음 두 자리는 생산된 주를, 다음 한 자리는 공장의 생산라인을, 마지막 3자리는 그 주에 생산된 제품의 일련번호를 의미합니다. 예)507402001 → 네덜란드에서 2007년 40번째 주에 2번 생산라인에서 첫 번째 생산 **(5) 기타제조번호**에 대한 문의사항은 (02)709-1200 으로 연락바랍니다.

Pengenalan

Tahniah atas pembelian anda dan selamat menggunakan Philips!

Dengan perkakas ini, anda boleh melegakan kesakitan otot di rumah. Penuras khas hanya meluluskan jenis lampu yang diperlukan untuk mencapai kesan yang dikehendaki.

Perihalan umum (Gamb. 1)

- 1 Petak bateri
- 2 Pemasa
- 3 Bingkai lampu dengan sesiku boleh laras
- 4 Kipas
- 5 Tapak
- 6 Butang hidup/mati dengan lampu hidup kuasa
- 7 Penuras
- 8 Lampu halogen inframerah
- 9 Gegenggam

Penting

Am

- Simbol pada perkakas mempunyai maksud berikut:
 - 1 Simbol ini membari amaran kepada anda mengenai permukaan yang panas (Gamb. 2).
 - 2 Simbol ini menunjukkan bahawa anda perlu membaca manual pengguna ini dengan berhati-hati sebelum anda menggunakan perkakas. Simpan manual pengguna untuk rujukan masa hadapan (Gamb. 3).
 - 3 Simbol ini menunjukkan bahawa perkakas ini didwitebatkan (Penebatan Kelas 2) (Gamb. 4).
- Perkakas ini menepati keperluan arahan peranti perubatan FDA Korea bagi peranti perubatan Kelas 2.

Bahaya

- Air dan elektrik adalah kombinasi yang berbahaya! Jangan gunakan perkakas ini di dalam persekitaran yang basah (contohnya di dalam bilik air atau berhampiran dengan pancuran atau kolam mandi).
- Jangan benarkan air memasuki perkakas atau tumpahkan air ke atas perkakas.

Amaran

- Pastikan bahawa voltan yang dinyatakan pada perkakas sepadan dengan voltan sesalur tempatan anda.
- Jika kord sesalur rosak, ia mesti diganti oleh Philips, pusat servis yang dibenarkan oleh Philips ataupun pihak lain seumpamanya yang layak bagi mengelakkan bahaya.
- Jangan tinggalkan perkakas tanpa pengawasan semasa ia dihidupkan.
- Perkakas ini bukan dimaksudkan untuk kegunaan oleh orang yang kurang upaya dari segi fizikal, deria atau mental, atau kurang berpengalaman dan pengetahuan, kecuali mereka diawasi atau diberi arahan berkenaan penggunaan perkakas ini oleh orang yang bertanggungjawab atas keselamatan mereka.
- Perkakas ini tidak dimaksudkan untuk digunakan oleh kanak-kanak. Kanak-kanak hendaklah diawasi untuk memastikan bahawa mereka tidak bermain dengan perkakas ini.
- Perkakas ini bertujuan untuk kelegaan kesakitan pada otot dan sendi serta kekejangan pada otot dan sendi dan bukannya untuk kelegaan kesakitan pada abdomen, muka dan jenis kesakitan yang lain.
- Untuk mencegah kepanasan terlampau pada kulit, elakkan daripada menggunakan perkakas pada jarak yang sangat dekat. Kehangatan perlu selesa sepanjang penggunaan.
- Untuk mengelakkan kerosakan mata, jangan pandang cahaya lampu semasa ia terpasang.
- Jangan tidur semasa penggunaan.
- Elakkan kawasan panas daripada menyejuk terlalu cepat sebaik sahaja selepas penggunaan.
- Sekiranya kesihatan tidak bertambah baik selepas 6-8 kali penggunaan, hentikan penggunaan perkakas ini dan rujuklah doktor anda.

Kontraindikasi penggunaan perkakas

- Jangan gunakan perkakas tanpa merujuk kepada doktor terlebih dahulu sekiranya anda menghidap penyakit teruk seperti penyakit jantung, penyakit keradangan akut, trombosis, gangguan koagulasi darah, supresi ginjal, dermatosis lupus sistemik atau penyakit malignan.
- Jangan gunakan perkakas jika anda terlalu sensitif terhadap cahaya inframerah atau jika anda menghidapi edema. Sekiranya berasa ragu, rujuklah doktor anda.
- Jangan gunakan perkakas jika anda tidak sensitif terhadap sinaran inframerah dan haba akibat penyakit (seperti diabetes lanjutan) atau penggunaan ubat penghilang kesakitan. Sekiranya berasa ragu, rujuklah doktor anda.
- Jangan gunakan perkakas jika anda menghidap penyakit yang berkaitan dengan saraf terdemielinat seperti sindrom terowong karpus, sklerosis berbilang dan neuropati ulnar. Sekiranya berasa ragu, rujuklah doktor anda.
- Jangan gunakan perkakas jika anda mempunyai peranti terimplan, terutamanya jika peranti terletak di sekitar kawasan panas. Jika anda kurang pasti, rujuklah doktor anda.
- Jika anda hamil, jangan gunakan perkakas untuk memanaskan kawasan berdekatan abdomen atau bahagian bawah belakang anda, untuk mengelakkan kepanasan terlampau di kawasan ini. Jika anda kurang pasti, rujuklah doktor anda.
- Jangan gunakan perkakas ini sekiranya anda mengalami bengkak atau keradangan, kerana haba boleh memburukkan keadaan. Sekiranya berasa ragu, rujuklah doktor anda.
- Jangan gunakan perkakas pada kulit yang rosak atau rensa atau pada luka. Sekiranya berasa ragu, rujuklah doktor anda.
- Jangan gunakan perkakas untuk memanaskan kawasan yang baru sahaja disapu lawan perengsa topikal (krim atau salap yang mengandungi mentol sebagai contoh), kerana ini akan menyebabkan reaksi keradangan sederhana.

Awas

- Apabila menggunakan peranti perubatan, anda disyorkan melakukannya mengikut preskripsi doktor dan di bawah bimbingannya
- Sekiranya soket dinding yang disambungkan dengan perkakas ini mempunyai sambungan yang lemah, plag perkakas akan menjadi panas. Sila pastikan anda memasang plag perkakas ke dalam soket dinding yang disambungkan dengan baik.
- Jangan biarkan perkakas terkena kejutan kuat.
- Sentiasa cabut sesalur setelah digunakan dan sekiranya terdapat gangguan bekalan kuasa.
- Letakkan perkakas di atas permukaan stabil dan mendarat. Pastikan terdapat sekurang-kurangnya 25cm ruang kosong untuk mengelakkan daripada pemanasan melampau.
- Jangan gunakan perkakas ini di suhu bilik kurang daripada 10°C atau lebih tinggi daripada 35°C.
- Sila pastikan lohong di bahagian belakang perkakas sentiasa terbuka semasa penggunaan.
- Jangan tutup perkakas dengan, contohnya, kain atau pakaian apabila ia telah dihidupkan.
- Perkakas dilengkapi perlindungan automatik terhadap pemanasan melampau. Jika perkakas tidak disejukkan secukupnya (contohnya kerana lohong pendinginan bertutup), perkakas akan mati secara automatik. Cabut plag perkakas dan alihkan punca pemanasan melampau. Sebaik sahaja perkakas telah menyejuk, ia boleh dihidupkan semula. Untuk berbuat demikian, masukkan plag perkakas sekali lagi dan tekan suis hidup/mati.
- Sejukkan perkakas selama lebih kurang 15 minit sebelum mencuci atau menyimpannya.
- Sekiranya anda baru saja selesai berenang atau mandi, pastikan anda mengeringkan kulit anda dengan sempurna sebelum anda menggunakan perkakas ini.
- Jangan guna perkakas ini apabila penurasnya rosak, pecah atau hilang.
- Bukanan kord sesalur utama sepenuhnya.
- Pastikan jarak antara badan dan perkakas cukup jauh untuk mengelakkan daripada tersentuh dengan penuras yang panas.
- Elakkan kord utama daripada bersentuhan dengan penuras apabila penuras dalam berkeadaan panas.
- Jangan cuba gantikan lampu jika lampu berhenti berfungsi. Hubungi Pusat Layanan Pelanggan Philips untuk mendapatkan maklumat.

Medan elektromagnet (EMF)

Produk Philips mematuhi semua piawaian dan peraturan berkaitan dengan pendedahan kepada medan elektromagnet.

Menggunakan perkakas

Ilmu berkaitan - Penggunaan pemanas inframerah

Pemanas inframerah mengeluarkan lampu inframerah yang menembusi jauh ke dalam kulit dan memanaskan tisu.

Kehangatan memodulatkan isyarat neuron ke otak dan dengan cara ini mengurangkan kesakitan. Pemanasan merangsang peredaran darah dan mengembangkan saluran darah, dengan itu mempercepatkan pengangkutan bahan yang perlu untuk membina semula dan menyuburkan tisu - tisu badan. Cahaya inframerah juga mempercepatkan proses metabolik serta penyingkiran bahan buangan daripada badan. Oleh kerana ia menjadikan tisu lebih mudah dilentur, kepanasan juga mengurangkan kekejangan dan menjadikan sendi lebih fleksibel.

Disebabkan kesan ini, penggunaan pemanas inframerah boleh melegakan kesakitan yang disebabkan oleh masalah otot dan sendi.

Aplikasi Kemungkinan:

- Kelegaan untuk sakit otot yang sekali-sekala atau kronik, otot kejang dan sendi kejang
- Kelegaan untuk sakit bahagian bawah belakang (lumbago)
- Kelegaan ruam sejuk
- Persediaan untuk mengurut
- Kelegaan sakit terseliuh dan lebam
- Untuk melegakan sakit, contohnya daripada penyakit reumatik

Penyediaan untuk menggunakan pemanas inframerah

1 Bukakan kord sesalur utama sepenuhnya.

2 Letakkan perkakas di atas permukaan stabil dan mendatar serta pastikan terdapat sekurang-kurangnya 25 mm ruang kosong di sekelilingnya untuk mengelakkan daripada pemanasan melampau (Gamb. 5).

Perkakas boleh digunakan dengan pelbagai cara yang berlainan. Di bawah adalah beberapa contoh.

- Untuk memanaskan sengal bahu, sengal leher atau bahagian atas belakang anda, letakkan perkakas di atas meja, condongkan bingkai lampu ke belakang. Duduk di atas kerusi atau bangku dengan menghadapkan belakang anda ke arah lampu (Gamb. 6).
- Untuk memanaskan sakit bahagian bawah belakang, letakkan perkakas di atas meja di sebelah kerusi. Duduk di atas kerusi atau bangku dengan belakang anda menghadap ke arah lampu (Gamb. 7).
- Untuk memanaskan siku yang sengal, letakkan perkakas di atas meja dan duduk di sebelahnya (Gamb. 8).
- Letakkan perkakas di atas meja di sebelah katil dan baring di atas katil dengan sebelah kaki ditarik ke atas untuk memanaskan lutut yang sengal (Gamb. 9).

3 Laraskan arah pancaran cahaya dengan mencondongkan bingkai lampu ke hadapan atau ke belakang (Gamb. 10).

4 Duduk atau baring pada jarak yang sesuai dari perkakas.

- Pada jarak sejauh 30-40cm dari badan, perkakas ini memanaskan bahagian sebesar lebih kurang 40 cm kali 30 cm (lebar x tinggi). Pada jarak yang lebih jauh, kawasan panas menjadi lebih besar dan cahaya lampu serta intensiti haba menjadi kurang. Pada jarak yang lebih dekat, kawasan panas lebih kecil dan cahaya lampu serta intensiti haba menjadi lebih kuat.
- Pastikan jarak antara badan dan perkakas adalah cukup jauh untuk mengelakkan daripada tersentuh dengan penuras yang panas.
- Pilih jarak untuk mendapatkan haba yang selesa.

Nota: Kepanasan perkakas tidak mencapai tahap intensiti sepenuhnya sehingga setelah beberapa minit ia dipasang. Walaubagaimana pun, ini tidak bermakna perkakas tidak berkesan dalam tempoh ini.

Tempoh penggunaan

Tempoh penggunaan bergantung pada individu dan jenis penggunaan. Kami mengesyorkan beberapa penggunaan singkat sehari, contohnya, 2 kali penggunaan selama 15 minit, pada beberapa hari berturutan untuk mendapatkan hasilnya.

Sentiasa merujuk kepada doktor anda sekiranya berasa ragu!

Menggunakan pemanas inframerah

- 1 Masukkan plag ke dalam soket dinding.
- 2 Hidupkan perkakas dengan menekan butang hidupkan/matikan. Cahaya butang kuasa hijau akan menyala (Gamb. 11).
- 3 Tetapkan masa penggunaan yang dikehendaki (0-99 minit) dengan menekan butang pemasa. Teruskan menekan butang untuk melaraskan masanya dengan lebih cepat. Masa yang ditetapkan akan dipaparkan pada paparan pemasa.
 - Dua saat selepas melepaskan butang pemasa, pemasa mula mengira detik dalam minit. Minit yang terakhir akan dipaparkan dalam saat. Semasa pengiraan, detik baki masa akan berkelip pada paparan.
 - Apabila masa yang ditetapkan telah berlalu, anda akan mendengar bip berselang-selang dan 00 akan berkelip pada paparan.
 - Tekan butang pemasa untuk menghentikan bunyi bip.
 - Jika anda tidak menekan butang pemasa, bunyi bip akan berhenti secara automatik selepas 45 saat.
 - Untuk menukar masa yang ditetapkan semasa penggunaan, teruskan menekan butang pemasa selama dua saat sehingga 00 muncul pada paparan. Kemudian gunakan butang pemasa untuk menetapkan masa penggunaan yang baru.

Nota: Pemasa tidak akan mematikan perkakas. Ia hanya memberi isyarat bahawa masa yang ditetapkan telah berlalu.

Pembersihan

Cabut plag perkakas dan biarkan ia sejuk selama 15 minit sebelum mencucinya.

Jangan sekali-kali gunakan cecair yang melelas seperti agen penyentalan, minyak petrol atau aseton untuk membersihkan perkakas.

- 1 Bersihkan bingkai lampu dan tapaknya dengan kain yang lembap. Jangan biarkan air mengalir ke dalam perkakas.
- 2 Anda boleh membersihkan bahagian luar penuras dengan kain lembut yang direjiskan dengan spirit kermetil.

Penyimpanan

Jangan biarkan kord tersentuh penuras apabila ia panas.

- 1 Cabut plag perkakas dan biarkan ia sejuk selama lebih kurang 15 minit sebelum anda menyimpannya.
 - Sentiasa angkat atau bawa perkakas dengan pemegangnya (Gamb. 12).
- 2 Simpan perkakas di tempat yang kering.

Penggantian

Penuras

Penuras melindungi dari terdedah kepada cahaya yang tidak diingini.

Jika penuras rosak atau pecah, jangan gunakan perkakas lagi. Hubungi Pusat Layanan Pelanggan Philips untuk mendapatkan maklumat.

Nota: Jika penuras pecah atau rosak dalam tempoh jaminan, hubungi Pusat Layanan Pelanggan supaya perkakas digantikan.

Lampu

Keberkesanan lampu tidak berkurang mengikut masa yang berlalu.

Jangan cuba gantikan lampu jika lampu berhenti berfungsi. Hubungi Pusat Layanan Pelanggan Philips untuk mendapatkan maklumat.

Nota: Jika lampu berhenti berfungsi dalam tempoh jaminan, jangan cuba gantikannya sendiri, tetapi hubungi Pusat Layanan Pelanggan supaya perkakas digantikan.

Bateri

Petak bateri pemasa terletak di ruang bahagian belakang perkakas.

- 1 Tanggalkan penutup petak bateri dengan memusingkan ke kiri dengan pemutar skru.
- 2 Masukkan bateri baru. Pastikan kutub - dan kutub + bateri baru menghadap ke arah yang betul.

Nota: Kami menasihati anda agar menggunakan bateri alkali 1.5V, jenis LR54.

- 3 Untuk menutup petak bateri, pasang semula penutup dan pusingkannya ke kanan dengan pemutar skru.

Kitar semula

Jangan buang produk bersama sisa buangan rumah yang biasa pada akhir hayatnya, tetapi serahkannya ke pusat pungutan rasmi untuk dikitar semula. Dengan berbuat demikian, anda membantu memelihara alam sekitar.

Jaminan dan sokongan

Jika anda perlukan maklumat atau sokongan, sila lawati www.philips.com/support atau baca risalah jaminan sedunia.

Penyelesai Masalah

Jika perkakas tidak berfungsi atau tidak berfungsi dengan betul, periksa dahulu senarai di bawah. Jika masalah berkenaan tidak disebutkan dalam senarai ini, perkakas barangkali mempunyai kecacatan. Dalam keadaan sedemikian, kami nasihatkan anda supaya menghubungi Pusat Layanan Pelanggan Philips.

Masalah	Sebab	Penyelesaian
Perkakas tidak hidup.	Plag tidak dimasukkan dengan betul ke dalam soket dinding.	Pasang plag dengan betul ke dalam soket dinding.
	Kemungkinan terdapat gangguan bekalan elektrik.	Periksa sama ada bekalan kuasa berfungsi dengan menyambungkannya ke perkakas lain.
	Kemungkinan lampu rosak.	Hubungi Pusat Layanan Pelanggan Philips.
	Kemungkinan kord sesalur utama perkakas rosak.	Periksa kord sesalur utama. Sekiranya rosak, ia mesti diganti oleh kakitangan Philips atau orang mempunyai kelayakan yang sama untuk mengelakkan berlakunya bahaya.

Spesifikasi

Model	HP3631
Voltan berkadar Hong Kong/Singapura/Timur Tengah/Turki	220-240 V
Voltan berkadar China/Korea	220 V
Voltan berkadar Malaysia	240 V
Voltan berkadar Taiwan	110 V
Frekuensi berkadar Hong Kong/Singapura/Timur Tengah/Turki	50-60 Hz
Frekuensi berkadar China/Malaysia	50 Hz
Frekuensi berkadar Korea/Taiwan	60 Hz
Input berkadar	300 W
Klasifikasi peranti perubatan	Kelas 2
Bahagian yang dikenakan pengelasan	tidak dikelaskan
Kelas penebatan	Kelas 2
Kemasukan air	IPX0
Jenis IR	IR A/B/C
Iradians	kira-kira 500 W/m ²
Dimensi medan	40 x 30 cm
Jenis bateri	LR54

Keadaan operasi

Suhu	daripada +10°C hingga +35°C
Kelembapan relatif	daripada 30% hingga 90%

Keadaan penyimpanan

Suhu

daripada -20°C hingga +50°C

Kelembapan relatif

daripada 30% hingga 90% (tiada penyejukan)

Rajah litar, senarai bahagian komponen dan huraian teknikal lainnya boleh didapati apabila diminta. Sebagai pengguna perkakas ini, anda seharusnya mengambil langkah untuk mengelakkan daripada berlakunya gangguan elektromagnet atau gangguan bentuk lain di antara perkakas ini dengan perkakas yang lain.

ข้อมูลเบื้องต้น

ขอแสดงความยินดีกับผลิตภัณฑ์ใหม่และต้อนรับเข้าสู่โลกของฟิลิปส์!

คุณสามารถบรรเทาอาการปวดกล้ามเนื้อที่บ้านได้ด้วยเครื่องนี้ ฟิลเตอร์แบบพิเศษจะส่งผ่านแสงชนิดที่จำเป็นต่อใช้เท่านั้น เพื่อให้ได้ผลลัพธ์ตามที่ต้องการ

ส่วนประกอบ (รูปที่ 1)

- 1 ช่องใส่แบตเตอรี่
- 2 ตัวตั้งเวลา
- 3 ตัวโคมไฟปรับเอียงได้
- 4 พัดลม
- 5 ฐาน
- 6 ปุ่มเปิดปิดพร้อมสัญญาณไฟ
- 7 แผ่นกรอง
- 8 หลอดไฟอินฟราเรดอาโรเจน
- 9 ด้ามจับ

ข้อสำคัญ

ทั่วไป

- สัญลักษณ์บนเครื่องมีความหมายดังต่อไปนี้:
- 1 สัญลักษณ์นี้เตือนให้ทราบว่าพื้นผิวมีความร้อน (รูปที่ 2)
- 2 สัญลักษณ์นี้หมายความว่าคุณต้องอ่านคู่มืออย่างละเอียดก่อนใช้งาน โปรดเก็บคู่มือไว้เพื่อใช้อ้างอิงในครั้งต่อไป (รูปที่ 3)
- 3 สัญลักษณ์นี้หมายความว่าเครื่องนี้ได้รับการหุ้มฉนวนสองชั้น (ฉนวน คลาส 2) (รูปที่ 4)
- เครื่องนี้ผ่านข้อกำหนดของบทบัญญัติเครื่องมือทางการแพทย์ FDA ของประเทศเกาหลีสำหรับเครื่องมือทางการแพทย์คลาส 2

อันตราย

- ห้ามใช้งานผลิตภัณฑ์นี้ในที่เปียกชื้นเป็นอันตราย (เช่น ในห้องน้ำ หรือใกล้ฝักบัวอาบน้ำ หรือสระว่ายน้ำ)
- ห้ามให้น้ำเข้าเครื่องหรือทำน้ำหกใส่เครื่อง

คำเตือน

- ห้ามใช้งานโปรดตรวจสอบแรงดันไฟที่ระบุบนผลิตภัณฑ์ว่าตรงกับแรงดันไฟที่ใช้ภายในบ้านหรือไม่
- หากสายไฟชำรุด ควรนำไปเปลี่ยนที่ Philips หรือศูนย์บริการที่ได้รับอนุญาตจาก Philips หรือบุคคลที่ผ่านการอบรมจาก Philips ดำเนินการเปลี่ยนให้ เพื่อหลีกเลี่ยงอันตรายที่อาจเกิดขึ้นได้
- ห้ามเปิดเครื่องทิ้งไว้ตามลำพังโดยปราศจากคนดูแล
- ไม่ควรให้บุคคลที่มีสภาพร่างกายไม่แข็งแรงหรือสภาพจิตใจไม่ปกติ หรือขาดประสบการณ์และความรู้ความเข้าใจใช้งานเครื่องนี้ เว้นแต่จะอยู่ในการควบคุมดูแลหรือได้รับคำแนะนำในการใช้งานโดยผู้ที่รับผิดชอบในด้านความปลอดภัย
- ไม่ควรให้เด็กเล็กใช้งานเครื่องนี้ เด็กเล็กควรได้รับการดูแลเพื่อป้องกันไม่ให้นำอุปกรณ์นี้ไปเล่น
- เครื่องนี้มีวัตถุประสงค์เพื่อบรรเทาอาการปวดกล้ามเนื้อและข้อต่อ และกล้ามเนื้อเกร็งหรือข้อตึง ไม่ได้มีวัตถุประสงค์เพื่อบรรเทาอาการปวดบริเวณหลัง ไบหน้า และอาการปวดชนิดอื่น
- หลีกเลี่ยงการใช้เครื่องในระยะใกล้เพื่อป้องกันไม่ให้ผิวหนังร้อนเกินไป ควรใช้อุณหภูมิที่อุณหภูมิเหมาะสมตลอดการใช้งาน
- เพื่อป้องกันไม่ให้หยดน้ำได้รับอันตราย ห้ามมองแสงของหลอดไฟโดยตรง
- ห้ามนอนหลับขณะใช้งาน
- ระวังไม่ให้บริเวณที่ได้รับความร้อนเย็นลงเร็วเกินไปภายหลังจากการใช้งาน
- หลังจากใช้งานไปประมาณ 6-8 ครั้งแล้วอาการยังไม่ดีขึ้น ควรพบแพทย์ของคุณเพื่อขอรับคำปรึกษา

ข้อห้ามในการใช้งานเครื่อง

- อย่าใช้เครื่องโดยไม่ปรึกษาแพทย์ก่อน หากคุณเจ็บป่วยจากโรคร้ายแรง เช่น โรคหัวใจ, โรคที่มีอาการอัลเลนเฉียบพลัน, ภาวะหลอดเลือดมีลิ่มเลือด, ความผิดปกติในการแข็งตัวของเลือด, การทำงานของต่อมหมวกไตถูกกด, โรคออสเอลอิหรือโรคที่เป็นอันตรายร้ายแรงถึงชีวิต
- อย่าใช้เครื่องหากคุณแพ้แสงอินฟราเรดรุนแรงหรือหากมีอาการบวมหน้า หากไม่แน่ใจให้ปรึกษาแพทย์
- อย่าใช้เครื่องหากคุณไม่ตอบสนองต่อรังสีอินฟราเรดหรือความร้อนเนื่องจากการเจ็บป่วย (เช่น เบาหวานรุนแรง) หรือใช้ยาแก้ปวด หากไม่แน่ใจให้ปรึกษาแพทย์
- อย่าใช้เครื่องหากมีการเจ็บป่วยที่สืบเนื่องมาจากความเสื่อมของเส้นประสาท เช่น โรคกระดูกทับเส้นประสาทบริเวณคอหรือข้อมือ, โรคหลอดเลือดสมองแข็งและเส้นประสาทอัลตราลีอ้อม หากไม่แน่ใจให้ปรึกษาแพทย์
- อย่าใช้เครื่องหากมีอุปกรณ์ที่ปลูกถ่าย โดยเฉพาะอย่างยิ่ง หากใกล้ กับบริเวณที่ต้องโดนความร้อน ถ้าไม่แน่ใจให้ปรึกษาแพทย์
- หากอดตั้งครรภ์ อย่าใช้เครื่องในการให้ความร้อนบริเวณใกล้กับช่วงท้องหรือหลังส่วนล่าง ทั้งนี้ เพื่อป้องกันการใช้ความร้อนสูงเกินไปในบริเวณดังกล่าว หากไม่แน่ใจควรปรึกษาแพทย์

32 ภาษาไทย

- ห้ามใช้งานหากดูเหมือนอาการบวมหรืออักเสบ เนื่องจากความร้อนอาจทำให้อาการรุนแรงยิ่งขึ้น หากมีข้อสงสัย ให้ปรึกษาแพทย์ของคุณ
- อย่าใช้เครื่องบนบริเวณที่บาดเจ็บหรือผิวหนังที่ระคายเคืองหรือบาดแผล หากไม่แน่ใจให้ปรึกษาแพทย์
- อย่าใช้เครื่อง ในกรณีให้ความร้อนบริเวณที่เพิ่งหายบรรเทาอาการอักเสบหรือป้องกันการระคายเคืองเฉพาะที่ (ครีมหรือยี่หัดที่มีส่วนผสมของสารบูร เป็นต้น) เนื่องจากอาจทำให้เกิดการอักเสบ

ข้อควรระวัง

- เมื่อต้องใช้เครื่องมือทางการแพทย์ ขอแนะนำให้คุณใช้งานภายใต้คำสั่งหรือคำแนะนำของแพทย์
- หากตัวรับที่ใช้กับเครื่องเกิดหลวม เสียบไม่แน่น ปลั๊กไฟจะเกิดความร้อน ให้ตรวจสอบว่าได้มีการเสียบปลั๊กของเครื่องเข้ากับตัวรับที่ต่อไว้อย่างถูกต้องเรียบร้อยแล้ว
- ห้ามทำเครื่องหรือกระแทกอย่างรุนแรง
- ถอดปลั๊กไฟออกทุกครั้งหลังใช้งานเสร็จเรียบร้อยแล้ว หรือในกรณีไฟฟ้ดับ
- วางเครื่องลงบนพื้นที่ยืดหยุ่นและมั่นคง ตรวจสอบว่าจะต้องมีพื้นที่ว่างประมาณ 25 ซม. เป็นอย่างน้อย เพื่อป้องกันไม่ให้เครื่องร้อนเกินไป
- ห้ามใช้งานเครื่องในห้องที่มีอุณหภูมิต่ำกว่า 10°C หรือสูงกว่า 35°C
- ควรเปิดช่องระบายอากาศด้านหลังของเครื่องค้างไว้ขณะใช้งาน
- อย่าคลุมเครื่องด้วยสิ่งของ เช่น ผ้าหรือชิ้นส่วนของผ้าเมื่อเปิดเครื่อง
- เครื่องนี้ได้รับการติดตั้งระบบป้องกันโดยอัตโนมัติ ในกรณีที่เครื่องมีความร้อนมากเกินไป หากเครื่องมีการระบายอากาศไม่เพียงพอ (เช่น เนื่องจากช่องระบายอากาศถูกปิด) เครื่องจะปิดลงโดยอัตโนมัติ โดยถอดปลั๊กไฟออกและนำสิ่งกีดขวางช่องระบายอากาศออกไป เมื่อเครื่องเย็นลงแล้ว คุณสามารถเปิดเครื่องได้ใหม่อีกครั้ง โดยเสียบปลั๊กไฟแล้วกดปุ่มเปิด/ปิด
- ปล่อยให้เครื่องเย็นลงประมาณ 15 นาที ก่อนที่คุณจะเริ่มทำการรักษาหรือทำการจัดเก็บ
- หากคุณเพิ่งว่ายน้ำหรืออาบน้ำมาใหม่ ตรวจสอบให้แน่ใจว่าเช็ดตัวจนแห้งแล้วก่อนใช้งาน
- ห้ามใช้งาน หากฟิลเตอร์เกิดชำรุดเสียหาย แตกหัก หรือสูญหาย
- คลายสายไฟหลักของเครื่องออก
- ตรวจสอบว่าระยะห่างระหว่างร่างกายของคุณกับตัวเครื่องมีมากเพียงพอที่จะป้องกันไม่ให้สัมผัสกับฟิลเตอร์ที่ร้อนจัดโดยบังเอิญ
- ห้ามปล่อยให้สายไฟหลักสัมผัสกับฟิลเตอร์เมื่อฟิลเตอร์ร้อน
- ในกรณีที่หลอดไฟไม่ทำงาน ควรติดต่อศูนย์บริการลูกค้าโรคฟิลิปส์เพื่อดำเนินการแก้ไขให้ ไม่ควรเปลี่ยนหลอดไฟด้วยตัวคุณเอง

Electromagnetic fields (EMF)

ผลิตภัณฑ์ของ Philips รุ่นนี้สอดคล้องตามมาตรฐานและกฎข้อบังคับเกี่ยวกับการได้รับคลื่นแม่เหล็กไฟฟ้าที่มีทุกประการ

การใช้งาน

ความรู้ที่เกี่ยวข้อง - การใช้ฮีตเตอร์อินฟราเรด

ฮีตเตอร์อินฟราเรดจะฉายแสงอินฟราเรดออกมา โดยแสงจะทะลุผ่านลงไปใต้ผิวหนังและทำให้น้ำเยื่ออ่อน

ความร้อนทำให้สัญญาณสื่อประสาทไปยังสมองลดลง และด้วยเหตุนี้จึงบรรเทาความเจ็บปวดได้ การทำให้อุ่นเป็นการกระตุ้นการไหลเวียนของโลหิตและช่วยขยายหลอดเลือดซึ่งจะเร่งการนำพาสารต่างๆ ที่จำเป็นต่อการเสริมสร้างและบำรุงเนื้อเยื่อของร่างกาย นอกจากนี้ แสงอินฟราเรดยังเร่งกระบวนการเผาผลาญอาหารและจำกัดของเสียออกจากร่างกาย เนื่องจากความร้อนทำให้เนื้อเยื่อต่างๆ มีความยืดหยุ่นมากขึ้น และช่วยขจัดความเมื่อยล้า รวมทั้งทำให้ข้อต่อต่างๆ มีความยืดหยุ่นยิ่งขึ้น

เนื่องด้วยประสิทธิภาพเหล่านี้ การใช้ฮีตเตอร์อินฟราเรดจึงสามารถบรรเทาอาการปวดเนื่องจากปัญหาเกี่ยวกับกล้ามเนื้อและข้อต่อได้

แนวทางการใช้:

- บรรเทาอาการปวดกล้ามเนื้อ กล้ามเนื้อเกร็ง หรือข้อขัดเขี้ยวควรรหรือเรื้อรัง
- บรรเทาอาการปวดหลังส่วนล่าง (อาการปวดเอว)
- บรรเทาอาการอักเสบและระคายเคือง
- การเตรียมตัวเพื่อนวด
- บรรเทาอาการเคล็ดขัดยอกและฟกช้ำ
- บรรเทาอาการปวด เช่น เนื่องจากโรคมะเร็ง

เตรียมใช้ฮีตเตอร์อินฟราเรด

1 คลายสายไฟหลักของเครื่องออก

2 วางเครื่องบนพื้นเรียบและมั่นคง โดยปราศจากสิ่งของวางเกาะรอบๆ ตัวเครื่องมีระยะห่าง 25 ซม. ทั้งนี้เพื่อป้องกันไม่ให้เครื่องร้อนเกินไป (รูปที่ 5)

คุณสามารถใช้งานเครื่องนี้ได้หลายวิธี ดังตัวอย่างต่อไปนี้

- ในกรณีให้ความร้อนบริเวณไหล่หรือคอที่มีอาการปวดหรือบริเวณส่วนบนของหลัง ให้วางเครื่องบนโต๊ะ ปรับโหมดไฟนอนไปข้างหลัง แล้วนั่งบนเก้าอี้หรือเก้าอี้ไม่มีพนัก โดยหันหลังให้โหมดไฟ (รูปที่ 6)
- ในการให้ความร้อนหลังส่วนล่างที่มีอาการปวด ให้วางเครื่องบนโต๊ะข้างเก้าอี้ จากนั้นนั่งบนเก้าอี้หรือเก้าอี้ไม่มีพนัก โดยหันหลังให้โหมดไฟ (รูปที่ 7)
- ในการให้ความร้อนข้อศอกที่มีอาการปวด ให้วางเครื่องบนโต๊ะ จากนั้นนั่งใกล้เครื่อง (รูปที่ 8)
- วางเครื่องบนโต๊ะข้างเตียง แล้วนอนบนเตียงโดยยกขาข้างหนึ่งขึ้นหาโหมดไฟ เพื่อให้ความร้อนขาที่มีอาการปวด (รูปที่ 9)

3 ปรับทิศทางของลำแสงโดยการเอียงโคมไฟไปทางด้านหน้าหรือด้านหลัง (รูปที่ 10)

4 นั่งหรือนอนในระยะห่างจากเครื่องที่เหมาะสม

- ที่ระยะห่างจากร่างกาย 30-40 ซม. เครื่องจะให้ความร้อนได้ในพื้นที่ประมาณ 40 ซม. x 30 ซม. (กว้าง x สูง) เมื่อระยะห่างเพิ่มขึ้น พื้นที่ให้ความร้อนและพื้นที่ฉายแสงอินฟราเรดจะกว้างขึ้น ดังนั้น ความร้อนของแสงจะลดลง และเมื่อระยะห่างลดลง พื้นที่ให้ความร้อนและพื้นที่ฉายแสงอินฟราเรดจะเล็กลง ดังนั้น ความร้อนของแสงจะเพิ่มขึ้น
- ตรวจสอบว่าระยะห่างระหว่างร่างกายของคุณกับตัวเครื่องมีมากเพียงพอที่จะป้องกันไม่ให้สัมผัสกับฟิลเตอร์ที่ร้อนจัดโดยไม่ตั้งใจ
- เลือกระยะห่างที่รู้สึกว่าคุณร้อนอยู่ในระดับที่สบาย

หมายเหตุ: หลังจากเปิดเครื่อง อีกหลายนาทีที่กว่าระดับความร้อนของตัวเครื่องจะถึงจุดสูงสุด ซึ่งไม่ได้หมายความว่า เครื่องไม่มีประสิทธิภาพในการใช้งานช่วงแรกๆ ของการเปิดเครื่อง

ระยะเวลาในการใช้งาน

ระยะเวลาในการใช้งานขึ้นอยู่กับบุคคลและประเภทการใช้งาน เราขอแนะนำให้คุณใช้ในระยะเวลาสั้นๆ สองถึงสามครั้งต่อวัน เช่น 2 ครั้ง ครั้งละ 15 นาที เป็นเวลาหลายวันติดต่อกันเพื่อให้เห็นผล

ปรึกษาแพทย์ของคุณ ในกรณีที่มีข้อสงสัยทุกครั้ง!

การใช้ฮีตเตอร์อินฟราเรด

1 เสียบปลั๊กไฟเข้ากับเต้ารับ

2 เปิดสวิตช์เครื่องโดยกดปุ่ม เปิด/ปิด ไฟแสดงการเปิดเครื่องสีเขียวจะสว่างขึ้น (รูปที่ 11)

3 ตั้งเวลาการใช้งานที่ต้องการ (0-99 นาที) โดยกดปุ่มตัวตั้งเวลา กดปุ่มนี้ค้างไว้เพื่อปรับเวลาอย่างรวดเร็ว เวลาที่ตั้งไว้จะแสดงบนหน้าจอตัวตั้งเวลา

- ▶ หลังปล่อยปุ่มตัวตั้งเวลาไปแล้ว 2 วินาที ตัวตั้งเวลาจะเริ่มนับถอยหลังเป็นนาที นาทีสุดท้ายจะแสดงผลในหน่วยวินาที
- ▶ ในระหว่างกรนับถอยหลัง เวลาที่เหลือจะกะพริบบนจอแสดงผล
- ▶ เมื่อครบตามเวลาที่ตั้งไว้แล้ว คุณจะได้ยินเสียงบีบเป็นช่วงๆ และเลข 00 จะกะพริบบนหน้าจอ
- กดปุ่มตัวตั้งเวลาเพื่อปิดเสียงบีบ
- หากคุณ ไม่ได้กดปุ่มตัวตั้งเวลา เสียงบีบจะหยุดโดยอัตโนมัติเมื่อผ่านไป 45 วินาที
- ▶ ในการเปลี่ยนเวลาที่ตั้งไว้ในระหว่างการใช้งาน ให้กดปุ่มตัวตั้งเวลาค้างไว้ 2 วินาที จนตัวเลข 00 ปรากฏบนหน้าจอ จากนั้นใช้ปุ่มตั้งเวลาเพื่อตั้งเวลาการใช้งานใหม่

หมายเหตุ: ตัวตั้งเวลาจะไม่ได้ปิดการทำงานของเครื่อง แต่จะแสดงเพียงว่า ครบเวลาที่ตั้งไว้เท่านั้น

การทำความสะอาด

ถอดปลั๊กไฟออกแล้วปล่อยให้เครื่องเย็นลงประมาณ 15 นาทีก่อนทำความสะอาดเครื่อง

ห้ามใช้น้ำยาที่มีฤทธิ์กัดกร่อน เช่น น้ำยาจัดคราบ น้ำมัน หรืออะซิโตนในการทำทำความสะอาดเครื่อง

- 1 ทำความสะอาดโคมไฟและฐานเครื่องด้วยผ้าขนหนูบิดพอหมาด ห้ามปล่อยให้ผ้าชื้นเข้าสู่ตัวเครื่อง
- 2 คุณสามารถทำความสะอาดภายนอกของฟิลเตอร์ด้วยผ้านุ่มที่ชุบเมทิลแอลกอฮอล์ได้

การจัดเก็บ

ห้ามให้สายไฟสัมผัสกับฟิลเตอร์ขณะที่ร้อนจัด

- 1 ถอดปลั๊กไฟออกแล้วปล่อยให้เครื่องเย็นลงประมาณ 15 นาทีก่อนจัดเก็บเครื่อง
- ยกหรือหิ้วเครื่องด้วยตัวจับของเครื่องเสมอ (รูปที่ 12)
- 2 ควรจัดเก็บเครื่องในที่แห้ง

การเปลี่ยนอะไหล่

แผ่นกรอง

ฟิลเตอร์จะป้องกันไม่ให้ร่างกายได้รับแสงที่ไม่พึงประสงค์

หากฟิลเตอร์เสียหายหรือแตกหัก หยุดใช้งานทันที ควรติดต่อสอบถามข้อมูลจากศูนย์บริการลูกค้า Philips

หมายเหตุ: หากฟิลเตอร์แตกหักหรือเสียหาย ในระหว่างที่อยู่ในระยะเวลาการรับประกัน ให้ติดต่อศูนย์บริการผู้บริโภคดีลิปส์เพื่อเปลี่ยนเครื่องใหม่

หลอดไฟ

ประสิทธิภาพของหลอดไฟไม่ได้ลดลงตามเวลาการใช้งาน

ในกรณีที่หลอดไฟไม่ทำงาน ควรติดต่อศูนย์บริการผู้บริโภคดีลิปส์เพื่อดำเนินการแก้ไขให้ ไม่ควรเปลี่ยนหลอดไฟด้วยตัวคุณเอง

หมายเหตุ: หากหลอดไฟไม่ทำงานในระหว่างที่อยู่ในระยะเวลาการรับประกัน ไม่ควรเปลี่ยนหลอดไฟด้วยตัวคุณเอง ให้ติดต่อศูนย์บริการลูกค้าของฟิลิปส์เพื่อเปลี่ยนเครื่องใหม่

แบตเตอรี่

ช่องใส่แบตเตอรี่ของตัวตั้งเวลาอยู่ในส่วนหน้าด้านหลังเครื่อง

1 นำฝาครอบช่องใส่แบตเตอรี่ออก โดยใช้ไขควงหมุนไปทางซ้าย

2 ใส่แบตเตอรี่ก้อนใหม่ ตรวจสอบให้แน่ใจว่าขั้ว - และ + ของแบตเตอรี่ใหม่หันไปในทิศทางที่ถูกต้อง

หมายเหตุ: เราขอแนะนำให้คุณใช้แบตเตอรี่อัลคาไลน์แบบเหรียญ 1.5V รุ่น LRS4

3 ในการปิดช่องแบตเตอรี่ ให้ใส่ฝาครอบและใช้ไขควงหมุนไปทางขวา

การรีเซ็ต

ห้ามทิ้งผลิตภัณฑ์ทิ้งร่วมกับขยะในครัวเรือนทั่วไป เมื่อเครื่องหมดอายุการใช้งานแล้ว ควรทิ้งลงในถังขยะสำหรับนำกลับไปใช้ใหม่ได้ (รีไซเคิล) เพื่อช่วยรักษาสิ่งแวดล้อม

การรับประกันและสนับสนุน

หากคุณต้องการข้อมูลหรือการสนับสนุน โปรดเข้าชมเว็บไซต์ www.philips.com/support หรืออ่านข้อมูลจากเอกสารแผ่นพับที่แยกเฉพาะเกี่ยวกับการรับประกันทั่วโลก

การแก้ปัญหา

หากเครื่องไม่ทำงานหรือทำงานไม่ปกติ ให้ตรวจสอบตามรายละเอียดด้านล่างเสียก่อน หากปัญหาของเครื่องที่คุณประสบไม่ได้กล่าวไว้ในรายละเอียดนี้ เครื่องอาจมีข้อบกพร่อง ในกรณีดังกล่าว ขอแนะนำให้ติดต่อศูนย์บริการลูกค้า Philips

ปัญหา	สาเหตุ	การแก้ปัญหา
เครื่องไม่ทำงาน	ไม่ได้เสียบปลั๊กไฟเข้ากับเต้ารับอย่างถูกต้อง	เสียบปลั๊กไฟเข้ากับเต้ารับให้ถูกต้อง
	กระแสไฟฟ้าอาจดับ	ตรวจสอบว่ากระแสไฟฟ้าใช้งานได้หรือไม่ โดยนำเครื่องใช้ไฟฟ้าชนิดอื่นเสียบเข้ากับเต้ารับนั้น
	หลอดไฟอาจชำรุด	ติดต่อศูนย์บริการลูกค้า Philips
	สายไฟหลักอาจชำรุดเสียหาย	ตรวจสอบสายไฟหลัก หากชำรุดเสียหาย ควรนำเครื่องส่งบริษัทฟิลิปส์ หรือผู้ผ่านการฝึกอบรมจากบริษัทฟิลิปส์เรียบร้อยแล้ว เพื่อกระทำการเปลี่ยนสายไฟใหม่ ทั้งนี้เพื่อหลีกเลี่ยงอันตรายที่อาจเกิดขึ้นได้

ข้อมูลจำเพาะ

รุ่น	HP3631
แรงดันไฟฟ้าอ็อกง/สิงคโปร์/ตะวันออกเฉียง/ตุรกี	220-240 V
แรงดันไฟฟ้าจีน/เกาหลี	220 โวลต์
แรงดันไฟฟ้ามาเลเซีย	240 V
แรงดันไฟฟ้าไต้หวัน	110 V
คลื่นความถี่อ็อกง/สิงคโปร์/ตะวันออกเฉียง/ตุรกี	50-60 Hz
คลื่นความถี่จีน/มาเลเซีย	50 Hz
คลื่นความถี่เกาหลี/ไต้หวัน	60 Hz
พิกัดกระแสไฟเข้า	300 วัตต์
การจัดประเภทเครื่องมือทางการแพทย์	คลาส 2
ชิ้นส่วนที่มีการจัดประเภท	ไม่มีการจัดประเภท
ระดับฉนวน	คลาส 2
มาตรฐานกันน้ำ	IPX0
ชนิด IR	IR A/B/C
ปริมาณรังสี	ประมาณ 500 W/m ²
ขนาดสนาม	40 X 30 ซม.
ชนิดแบตเตอรี่	LR54

สภาพแวดล้อมการทำงาน

อุณหภูมิ	ตั้งแต่ +10°C ถึง +35°C
ความชื้นสัมพัทธ์	ตั้งแต่ 30% ถึง 90%

สภาพแวดล้อมการจัดเก็บ

อุณหภูมิ	ตั้งแต่ -20°C ถึง +50°C
ความชื้นสัมพัทธ์	ตั้งแต่ 30% ถึง 90% (โดยไม่กลั่นตัวเป็นหยดน้ำ)

คุณสามารถขอทราบผังวงจร, รายการชิ้นส่วนและข้อมูลทางเทคนิคอื่นๆ ได้

ในฐานะเป็นผู้ใช้งาน คุณควรมีมาตรการในการป้องกันการรบกวนของสนามแม่เหล็กไฟฟ้า หรือการรบกวนชนิดอื่นๆ ที่เกิดขึ้นระหว่างเครื่องนี้กับอุปกรณ์อื่นๆ

簡介

感謝您購買本產品。歡迎來到飛利浦的世界！
本產品可以幫助您在家舒緩肌肉酸痛。特殊的濾鏡只會讓可達到效果的光線通過。

一般說明 (圖 1)

- 1 電池盒
- 2 定時器
- 3 可調整角度燈罩
- 4 風扇
- 5 機座
- 6 開關按鈕附電源指示燈
- 7 濾鏡
- 8 紅外線鹵素燈
- 9 握把

重要事項

一般

- 產品上所標示的各種符號意義如下：
 - 1 此符號警告您遠離發熱表面。(圖 2)
 - 2 此符號表示使用本產品前需詳閱使用說明。請保存使用說明以供日後參考。(圖 3)
 - 3 此符號表示本產品採用雙重絕緣(絕緣等級 2 類)。(圖 4)
- 本產品符合韓國 FDA 醫療裝置指令針對 2 類醫療裝置的要求。

危險

- 水碰到電會產生危險！本產品不可於潮濕處使用(如浴室內、淋浴間或游泳池附近)。
- 請勿讓水進入或濺到本產品。

警示

- 在您連接電源之前，請檢查本地的電源電壓是否與產品所標示的電壓相符。
- 如果電線損壞，則必須交由飛利浦、飛利浦授權之服務中心，或是具備相同資格的技師更換，以免發生危險。
- 產品電源打開後，不可無人看管。
- 本產品不適合供下列人士使用：身體官能或心智能力退化者，或是經驗與使用知識缺乏者。他們需要有負責其安全的人員在旁監督，或指示產品的使用方法，方可使用。
- 不宜讓孩童使用本產品。請勿讓孩童將本產品當成玩具。
- 本產品專門用於減緩肌肉與關節的疼痛及僵硬，而非用於減緩腹部、面部和其他種類之疼痛。
- 為防止皮膚過熱，請勿過近使用產品並保持一定距離。使用全程都應是舒適的熱度。
- 為避免對視力造成危害，產品啟動時，請勿直視燈光。
- 使用時不可睡著。
- 使用後，切勿太快讓加熱部位冷卻降溫。
- 使用 6 到 8 次後若症狀沒有獲得改善，應先停用本產品，並諮詢您的醫師。

產品使用禁忌事項

- 若您患有心臟病、急性炎症疾病、血栓症、凝血功能異常、腎上腺功能抑制、全身性紅斑性狼瘡或惡性疾病等重症，請務必先諮詢醫師再使用本產品。
- 如果您對紅外線過敏或有水腫的情況，請勿使用本產品。如有疑慮，請諮詢您的醫師。
- 如果您因疾病(例如末期糖尿病)而對於紅外線輻射和熱能或止痛藥的使用無反應，請勿使用本產品。如有疑問，請諮詢您的醫師。
- 如果您患有髓鞘脫失相關病症，例如腕隧道症候群、多發性硬化症和尺神經病變，請勿使用本產品。如有疑問，請諮詢您的醫師。

- 如果您體內有植入裝置，尤其若該裝置位在鄰近加熱部位的區域，請勿使用本產品。如有疑問，請諮詢您的醫師。
- 如果您目前懷孕，請勿使用本產品來加熱靠近腹部或後背的區域，以免這些區域溫度過熱。如有疑問，請諮詢您的醫師。
- 如皮膚出現紅腫發炎，請勿使用本產品，因為熱會使不適感加劇。如有疑問，請諮詢您的醫師。
- 請勿在受損或受刺激的皮膚或傷口上使用本產品。如有疑問，請諮詢您的醫師。
- 若您最近曾對身體某區域使用局部抗刺激劑（含薄荷醇等物質的乳膏或軟膏），請勿在該區域使用本產品加熱，因為這可能造成輕微的發炎反應。

警告

- 使用醫療裝置時，建議您根據醫師的處方箋及指示使用
- 如果供應產品電力的電源插座接頭不良，產品插頭會發熱。請確定將產品插入接頭良好的插座。
- 不可重擊本產品。
- 使用完畢或停電時，務必將產品電源線拔下。
- 產品應放置於平穩表面上，並確定至少保持 25 公分的距離範圍，以避免過熱。
- 請勿在室溫低於 10° C 或高於 35° C 的室內使用本產品。
- 使用時，請確定產品背面的通風口保持通風。
- 本產品開啟後，請勿將布或衣物等物品覆蓋至產品之上。
- 本產品具有自動防止過熱功能。若散熱不佳時（如因為通風口被遮蓋），裝置會自動關閉。請拔掉裝置插頭並排除過熱原因。待裝置冷卻後便可再次啟動。如果要這麼做，請重新插上插頭再按下電源開關即可。
- 進行清潔或收納產品之前，請先讓產品冷卻約 15 分鐘。
- 如果您剛游泳或剛淋浴，在使用本產品前，請確實將身體擦乾。
- 當濾鏡損壞、破損或不見時，切勿使用產品。
- 將電源線完全拉出。
- 身體與產品間必須維持足夠的距離，以避免意外碰觸到高溫的濾鏡。
- 濾鏡處於高溫狀態時，請勿讓電源線接觸到濾鏡。
- 如果燈泡發生故障，請勿嘗試更換。請洽詢飛利浦客戶服務中心。

電磁波 (EMF)

本飛利浦產品符合所有電磁波暴露的相關適用標準和法規。

使用本產品

相關知識 - 使用紅外線加熱器

紅外線加熱器產生的紅外線可進入皮膚深層並暖和人體組織。

熱能可調節傳導到人腦的神經訊號，從而減輕痛覺。它也會促進血液循環並擴張血管，藉以加快重建與滋養人體組織必要物質之運輸。此外，紅外線能加速新陳代謝和人體內廢棄物質的排除過程。由於熱能使組織可塑性更高，因此也能減少僵硬程度，讓關節變得更有彈性靈活。

因為紅外線加熱器具有這些療效，所以可以減緩肌肉和關節問題衍生的疼痛。

適應症：

- 減緩間歇性或慢性的肌肉酸痛、肌肉及關節僵硬等問題
- 減緩腰酸背痛
- 緩解凍瘡
- 按摩前準備
- 緩解扭傷及挫傷
- 減緩因風濕病等引起的酸痛

準備使用紅外線加熱器

- 1 將電源線完全拉出。
- 2 產品應放置在平穩表面上，並確定與周圍至少保持 25 公分的距離，以避免過熱。
(圖 5)

本產品可以有多种使用方式。以下提供一些範例供您參考。

- 若要針對肩膀、頸部或上背部等處的酸痛進行加熱，請將產品放在桌面上，燈罩往後傾斜，坐在椅子或板凳上，背部朝向燈光。(圖 6)
- 若要針對下背疼痛進行加熱，請將產品放在桌面上，椅子靠著桌子，然後坐在椅子或板凳上，背部朝向燈光。(圖 7)
- 若要針對手肘酸痛進行加熱，請將產品放在桌面上，然後靠桌坐著。(圖 8)
- 若要針對膝蓋酸痛進行加熱，請將產品放在靠床的邊桌上，然後躺在床上，腿伸長朝向燈光位置擺放。(圖 9)

- 3 將燈罩向前或向後傾斜來調整光束方向。(圖 10)

- 4 坐著或躺著時，與產品之間應保持適當的距離。
 - 與身體距離 30 到 40 公分時，產品的加熱範圍約為 40 公分 x 30 公分 (寬 x 長)。距離更遠時，加熱範圍會變大，但紅外線及熱度會較低。距離更短時，加熱範圍較小，但紅外線及熱度也會增強。
 - 請確定您身體與產品間有足夠距離，不會意外碰觸高溫的濾鏡。
 - 選擇感覺溫度最舒服的距離。

注意：本產品產生的熱能在開啟電源數分鐘後，才會達到其最高強度。但這不代表產品在這前面幾分鐘時間內無效。

使用時間

使用時間視個人及用途而定。我們建議您一天短暫使用數次，例如使用 2 次，每次 15 分鐘，並持續數天以達到效果。

如有疑問，請務必詢問您的醫師！

使用紅外線加熱器

- 1 將插頭插入電源插座。
- 2 按下開關按鈕開啟產品電源。綠色的電源開關將會亮起。(圖 11)
- 3 按下定時按鈕，設定所需的使用時間 (0 到 99 分鐘)。持續按住按鈕可以更快調整時間，所設定的時間會顯示在定時器的螢幕上。
 - 放開按鈕兩秒後，定時器會開始以分鐘倒數計時。最後一分鐘的時間會以秒數顯示。在倒數計時期間，螢幕上會閃爍剩餘的時間。
 - 當所設定的時間結束時，您會聽到短促的嗶嗶聲，顯示螢幕上會閃爍 00。
 - 按下定時按鈕可使嗶嗶聲停止。
 - 如果您沒有按下定時按鈕，嗶嗶聲會在 45 秒後會自動停止。
 - 如在使用期間想變更原本設定的時間，可按住定時按鈕兩秒，直到螢幕上出現 00。然後使用定時按鈕設定新的使用時間。

注意：定時器不會關閉產品電源，只會發出訊號通知所設定的時間已經結束。

清潔

拔掉產品電源插頭後，應先讓它冷卻約 15 分鐘，再進行清潔。

請勿使用磨蝕液體，如去污劑、汽油或丙酮等來清潔本產品。

- 1 用沾濕的布清潔燈罩與燈座。請勿讓水流入產品內。
- 2 您可以使用軟布沾些甲基化酒精，清潔濾鏡外部。

收納

當濾鏡處於高溫時，不可讓電源線碰到濾鏡。

1 拔掉產品電源插頭後，應先讓它冷卻約 15 分鐘，再進行收納。
- 請務必使用握把來提起或搬動產品。(圖 12)

2 請將本產品存放在乾燥的地方。

更換

濾鏡

濾鏡可保護您避免暴露於刺眼的光線下。

如果濾鏡損壞或破損，請停止使用本產品。請洽詢飛利浦客戶服務中心。

注意：如果濾鏡在保固期限內破裂或損壞，請洽詢客戶服務中心以更換產品。

燈

本燈泡的效用不會隨使用時間而減損。

如果燈泡發生故障，請勿嘗試更換。請洽詢飛利浦客戶服務中心。

注意：如果燈泡在保固期限內故障，請洽詢客戶服務中心以更換產品。

電池

定時器的電池室位於產品背面凹處。

1 用螺絲起子朝左轉動，即可取下電池室的蓋子。

2 放入新電池。請確定新電池的正 (+)、負 (-) 極對準正確的方向。

注意：我們建議您使用 1.5V LR54 型的鹼性電池鈕釦型電池。

3 要關閉電池室時，請將蓋子蓋回，然後用螺絲起子轉至右側。

回收

本產品使用壽命結束時，請勿隨一般家庭廢棄物一併丟棄。請將本產品送至政府指定的回收站，此舉能為環保盡一份心力。

保固與支援

如果您需要資訊或支援，請造訪：www.philips.com/support，或另行參閱全球保證書。

疑難排解

如果本產品無法運作，或者無法正常運作，請先檢查下表所列的項目。如果問題並非表中所列的項目，表示您的產品可能有問題。若是這種情況，建議您聯絡飛利浦客戶服務中心處理。

問題	原因	解決方法
產品無法開啟。	插頭可能沒有正確插入電源插座中。	將插頭正確插入電源插座。
	可能是停電了。	請連接其他產品，測試是否有電源。
	燈泡可能故障。	聯絡飛利浦客戶服務中心。
	產品的電源線可能損壞。	檢查是否是電線損壞。如果電線損壞，則必須由飛利浦或類似的合格人員來進行更換，以避免危險。

規格	
型號	HP3631
額定電壓：香港/新加坡/中東/土耳其	220-240 伏
額定電壓：中國/韓國	220 伏
額定電壓：馬來西亞	240 伏
額定電壓：台灣	110 伏
額定頻率：香港/新加坡/中東/土耳其	50-60 赫
額定頻率：中國/馬來西亞	50 赫
額定頻率：韓國/台灣	60 赫
額定輸入電壓	300 瓦
醫療裝置分類	2 類
應用分級的零件	未分類
絕緣等級	2 類
防水等級	IPX0
IR 類型	IR A/B/C
強度	約 500 瓦/平方米
範圍尺寸	40 x 30 公分
電池種類	LR54
作業條件	
溫度	從 +10° C 到 +35° C
相對濕度	從 30% 到 90%
保存條件	
溫度	從 -20° C 到 +50° C
相對濕度	從 30% 到 90% (水未凝)

電路圖、零組件清單及其他技術資料說明均索取提供。
 使用本產品時，您應該採取預防措施，避免本產品與其他產品之間產生電磁干擾或其他類型干擾。

简介

感谢您的惠顾，欢迎光临飞利浦！

使用本产品，您可以在家缓解肌肉疼痛。特殊的滤光器仅允许有治疗效果的光线通过。

基本说明 (图 1)

- 1 电池仓
- 2 提醒功能
- 3 可调整角度的灯罩
- 4 风扇
- 5 底座
- 6 带有通电指示灯的开/关按钮
- 7 滤光器
- 8 红外卤素灯管
- 9 手柄

注意事项

概述

- 产品上的符号含义如下：

- 1 此符号警告您注意高温的表面。(图 2)
 - 2 此符号表示您在使用产品前必须仔细阅读用户手册。请保留用户手册以备将来参考。(图 3)
 - 3 此符号表示此产品双重绝缘(2 级绝缘)。(图 4)
- 本产品符合中国食品和药品管理局医疗器械指令中有关 2 类医疗器械的要求。

危险

- 水与电接触是危险的！因此切勿将产品在潮湿的环境中使用（如在浴室或接近淋浴、游泳池附近使用）。
- 切勿让水进入产品或溅到产品表面。

警告

- 在将产品连接电源之前，请先检查产品所标电压与当地的供电电压是否相符。
- 如果电源线损坏，为了避免危险，必须由飞利浦、飞利浦特约维修中心或有同等维修资格的专业人员进行更换。
- 打开电源后，本产品不得无人看管。
- 本产品不打算由肢体不健全、感觉或精神上有障碍或缺乏相关经验和知识的人（包括儿童）使用，除非有负责他们安全的人对他们使用本产品进行监督或指导。
- 小孩不宜使用该产品。应照看好儿童，确保他们不玩耍本产品。

- 本产品适用于缓解肌肉和关节疼痛以及肌肉和关节僵硬，但不可用于缓解腹部、面部和其他各种疼痛。
- 要防止皮肤变得过热，请勿在极短距离内使用本产品。在整个使用过程中，热度应以感觉舒适为宜。
- 为防止伤害眼睛，打开灯后，请勿直视光源。
- 在使用期间，切勿入睡。
- 在使用之后，避免加热区域过快冷却。
- 如果 6-8 次的照射之后无任何效果，请停止使用本产品并咨询医生。

产品使用禁忌

- 如果您患有严重的疾病，例如心脏病、急性炎症疾病、血栓症、凝血障碍、肾上腺功能抑制、全身红斑性狼疮或恶性疾病，则在咨询医生意见之前，请不要使用本产品。
- 如果您对红外线神经过敏或如果患有水肿，请不要使用本产品。如有疑问，请咨询您的医生。
- 如果由于疾病（如重度糖尿病）或使用止痛药使您对红外线照射和热度感觉迟钝，请不要使用本产品。如有疑问，请咨询您的医生。
- 如果您患有有关脱髓鞘性神经炎的疾病，例如腕骨神经综合症、多发性硬化症和尺骨神经病变，请不要使用本产品。如有疑问，请咨询您的医生。
- 如果您有植入式设备，尤其是在该设备位于加热区域附近的情况下，请不要使用本产品。如有疑问，请咨询您的医生。
- 如果您怀有身孕，请不要在靠近您的腹部的区域加热或腰部使用本产品，以免这些区域过热。如有疑问，请咨询您的医生。
- 如您患有肿瘤或炎症，请不要使用，热力可能会恶化病情，如有疑问，可咨询医生。
- 请不要在受伤或发炎的皮肤或伤口上使用本产品。如有疑问，请咨询您的医生。
- 请不要在刚刚涂抹了局部抗刺激药物（含薄荷的软膏或药膏）的加热区域上使用本产品，否则会导致轻微发炎。

警告

- 使用医疗器械时，建议您根据医生所开处方并在其指导下使用
- 如果连接产品的插座接触不良，则产品的插头会变得很热。确保您所连接的插座接触良好。
- 请勿让本品受到剧烈震动。
- 使用后，或出现电源故障时，必须将插头拔下。
- 应将产品放在平稳的水平表面。确保留有至少 25 厘米的空间，以免过热。
- 切勿在室温低于 10° C 或高于 35° C 的房间使用。
- 确保产品背面的通风口在使用时是打开的。
- 打开产品后，请勿在产品上覆盖布或衣服等物品。

- 产品装有过热自动保护装置。如果产品冷却不良（如：散热口被覆盖），则产品自动断电。请拔下产品插头并排除过热的原因。待产品冷却后，则产品可再次通电。要让产品重新通电，则需重新插接产品电源并按 on/off 开关。
- 在清洁或储藏产品之前，必须先将产品冷却大约 15 分钟。
- 如果您刚刚游泳回来，或刚刚淋浴过；则应先将皮肤擦干，再使用本产品。
- 一旦滤光器损坏，破损或丢失，则产品就不能使用。
- 将电源线完全解开。
- 确保身体与产品的距离不要太近，以免不慎接触到灼热的滤光器。
- 滤光器未冷却时，不要让电源线接触到滤光器。
- 如果灯管停止工作，请勿尝试更换灯管。请联系飞利浦客户服务中心以获得更多信息。

电磁场 (EMF)

本飞利浦产品符合所有有关暴露于电磁场的适用标准和法规。

使用本产品

相关知识 - 使用红外线治疗仪

红外线治疗仪产生的红外线可渗入皮肤深层，加热皮肤组织。热力可调节向大脑发送的神经信号，从而能够缓解疼痛。加热可刺激血液循环，使血管扩张，进而加快输送复原和滋养人体组织所必需的物质。红外线还可加快新陈代谢过程和人体废物的排出。由于能够改善组织的韧性，热力还能缓解肌肉僵直，改善关节的灵活性。由于具有上述功效，使用红外线治疗仪能够有效缓解由肌肉和关节问题引起的疼痛。

可以应用于：

- 缓解急性或慢性肌肉酸痛和关节肌肉僵硬
- 缓解腰部疼痛（腰痛）
- 缓解冻疮
- 按摩前准备
- 缓解扭伤和淤伤
- 缓解疼痛，如风湿性疾病引起的疼痛

准备使用红外线治疗仪

- 1** 将电源线完全解开。
- 2** 应将产品放在稳定，水平的表面，并确保周围有至少 25 厘米的空间，以免过热。（图 5）

产品有各种不同的使用方法，下面您将了解到其中一些例子。

- 要加热酸痛的肩膀，或酸痛的颈部或上背部部位，可将产品放在桌子上，将灯罩向后倾斜，然后坐在椅子或凳子上，背对灯即可。(图 6)
- 要加热腰部疼痛区域，可以将产品放在椅子旁边的桌上，然后坐在椅子或凳子上，背对灯即可。(图 7)
- 要加热肘痛区域，将产品放在桌子上，在旁边坐下即可。(图 8)
- 将产品放在床头柜上，躺在床上，一条腿弯起，朝向灯，加热膝盖疼痛区域。(图 9)

3 调整灯光的角度时，可向前或向后倾斜灯罩。(图 10)

4 在离产品适当的距离处坐下或躺下。

- 在离身体 30-40 厘米处，产品可加热 40 厘米宽，30 厘米高的面积（宽 x 高）。距离越远，加热的面积越大；但红外光线及其热量也越小。距离越近，加热的面积越小；但红外光线及其热量也越大。
- 确保身体与产品的距离不要太近，以免不慎接触到灼热的滤光器。
- 选择感到最舒适热量的距离。

注意：在产品接通电源后几分钟之后，才能达到最大热度。但这并不意味着产品在最初几分钟之内不发挥作用。

使用时间

使用时间取决于使用者和使用类型。建议一天短时间使用几次，例如，连续几天每天使用 2 次，每次 15 分钟，可收获效果。

如果有疑问，应请教您的医生！

使用红外线治疗仪

1 将插头插入插座。

2 按开/关按钮打开产品。绿色电源指示灯会亮起。(图 11)

3 按下定时器按钮，设定所需的使用时间（0-99 分钟）。按住按钮可快速调整时间。设定的时间将显示在定时器显示屏上。

- 松开按钮两秒钟之后，定时器开始按分钟倒计时。最后一分钟将按秒显示。倒计时期间，剩余时间会在显示屏上闪烁。
- 到达设定时间时，会听到间歇蜂鸣音且显示屏上闪烁 00。
- 按下计时器按钮，嘟嘟声可停止。
- 如果没有按计时器按钮，则嘟嘟声在 45 秒后自动停止。
- 要在使用期间更改设定时间，请按住定时器按钮两秒钟，直至显示屏上出现 00。然后，可使用定时器按钮设定新的使用时间。

注意：计时器不能将产品断电。它只能指示设定时间已用完。

清洁

在清洁产品之前，应拔下产品的插头，并让其冷却大约 15 分钟。
切勿使用带有研磨剂的液体，如擦洗剂，汽油或丙酮清洁产品。

- 1 可用湿布擦拭灯罩和基座。切勿让任何水进入产品。
- 2 可用软布喷一些工业酒精擦拭滤光器的外表面。

存储

滤光器尚未冷却时，注意不要让电源线接触到滤光器。

- 1 存放本产品之前，必须先将电源插头拔下，让产品冷却大约 15 分钟。
- 拿起或搬运产品时，必须手持产品的手柄。(图 12)
- 2 将本产品存放在干燥的地方。

更换

滤光器

滤光器保护人免受不必要的光线照射。

如果滤光器破损或损坏，请勿再使用本产品。要了解更多信息，请联系飞利浦客户服务中心。

注意：如果在保修期内滤光器破损或损坏，您可以联系飞利浦客户服务中心以更换产品。

灯管

灯管的作用在工作期间会一直保持。

如果灯管停止工作，请勿尝试更换灯管。请联系飞利浦客户服务中心以获得更多信息。

注意：如果在保修期内灯管停止工作，请勿擅自更换，您可以联系飞利浦客户服务中心更换产品。

电池

计时器的电池仓在产品背后的凹处。

- 1 用螺丝刀将电池仓盖向左转，取下电池仓盖。
- 2 插入新电池。确保新电池的正负级 (+, -) 对准正确的方向。

注意：建议用 LR54 型 1.5 伏碱性钮扣电池。

- 3 关闭电池仓，将仓盖盖回；用螺丝刀将其向右转。

回收

弃置产品时，请不要将它与一般生活垃圾扔在一起，应将其交给官方指定的回收中心，这样做有利于环保。

保修和支持

如需信息或支持，请访问 www.philips.com/support 或阅读单独的全球保修卡。

故障种类和处理方法

如果产品不工作或不能正常工作，请首先查看下面的列表。如果列表中没有提到此问题，则说明该产品可能有瑕疵。如果是这种情况，建议您与飞利浦客户服务中心联系。

问题	原因	解决方法
产品不工作。	插头未有正确插入电源插座。	将插头正确插入电源插座。
	可能出现电源故障。	连接另一产品，检查是否正常供电。
	灯可能损坏。	联系飞利浦客户服务中心。
	产品的电源线可能已损坏。	检查电源软线。如果电源软线损坏，为避免危险，必须由制造厂或其维修部或类似的专职人员来更换。

规格

型号	HP3631
额定电压（中国香港/新加坡/中东/土耳其）	220-240伏
额定电压（中国/韩国）	220 伏
额定电压（马来西亚）	240 伏
额定电压（中国台湾）	110 伏
额定频率（中国香港/新加坡/中东/土耳其）	50-60 赫兹
额定频率（中国/马来西亚）	50 赫兹
额定频率（韩国/中国台湾）	60 赫兹
额定输入	300 瓦
医疗器械分类	2 类
分类应用部分	未分类
绝缘等级	2 类

型号	HP3631
入水口	IPX0
IR 类型	IR A/B/C
辐照度	约 500 瓦/平方米
照射面积尺寸	40 x 30 厘米
电池类型	LR54

操作条件

温度	从 +10° C 到 +35° C
相对湿度	从 30% 到 90%

存储条件

温度	从 -20° C 到 +50° C
相对湿度	从 30% 到 90% (无冷凝条件下)

根据需求提供电路图、零部件列表和其它技术说明。
作为本产品的用户，您应采取措施防止本产品和其它产品之间出现电磁干扰或其它类型的干扰。

PHILIPS	
名称：	红外线治疗仪
产品型号：	HP3631
产品注册证号：	国械注进20142265693
产品标准编号：	YZB/NET 5055-2011
生产日期：	请见产品铭牌
序列号/产品编号：	请见产品铭牌
电源：	~220V
频率：	50Hz
功率：	300W
注册人名称：	Philips Consumer Lifestyle B.V.
注册人住所：	Tussendiepen 4 9206 AD Drachten The Netherlands
生产地址：	Tussendiepen 4 9206 AD Drachten The Netherlands
代理人、经销单位和售后服务单位的名称：	飞利浦（中国）投资有限公司
代理人、经销单位和售后服务单位的住所：	上海市天目西路218号1602-1605
注册人、代理人、经销单位和售后服务单位联系电话：	4008 800 008
本说明书修订日期：	151110



保留备用
发行日期：15/11/10

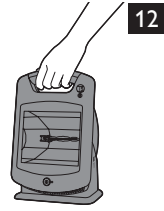
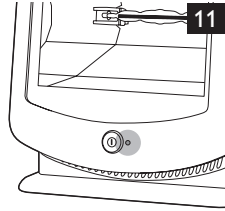
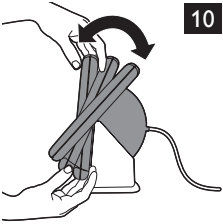
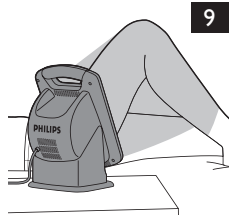
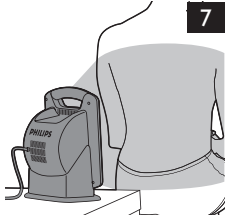
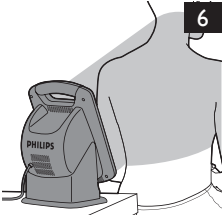
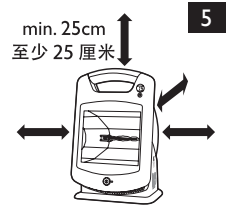
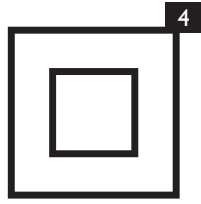



Philips Consumer Lifestyle BV
Tussendiepen 4, 9206 AD Drachten, Netherlands
Fax: +31 (0) 512594316



www.philips.com

 100% recycled paper
100% papier recyclé
100% 循环再造纸

4222.100.3747.2