



**Saeco**



# *PicoBaristo*

DELUXE



[WWW.SAECO.COM/CARE](http://WWW.SAECO.COM/CARE)

SM5573, SM5572, SM5570

CS UŽIVATELSKÁ PŘÍRUČKA  
ET KASUTUSJUHEND  
HR KORISNIČKI PRIRUČNIK  
LV LIETOT JA ROKASGR MATA  
LT NAUDOTOJO VADOVAS  
HU FELHASZNÁLÓI KÉZIKÖNYV  
PL INSTRUKCJA OBSŁUGI  
RO MANUAL DE UTILIZARE

SL UPORABNIŠKI PRIROČNIK  
SK NÁVOD NA POUŽITIE  
SR УПУТСТВО ЗА КОРИШЋЕЊЕ  
BG РЪКОВОДСТВО ЗА ПОТРЕБИТЕЛЯ  
RU РУКОВОДСТВО ПОЛЬЗОВАТЕЛЯ  
UK ПОСІБНИК КОРИСТУВАЧА  
KK ПАЙДАЛАНУШЫ НҮСҚАУЛҒЫ

**PHILIPS**

Saeco, a Philips brand



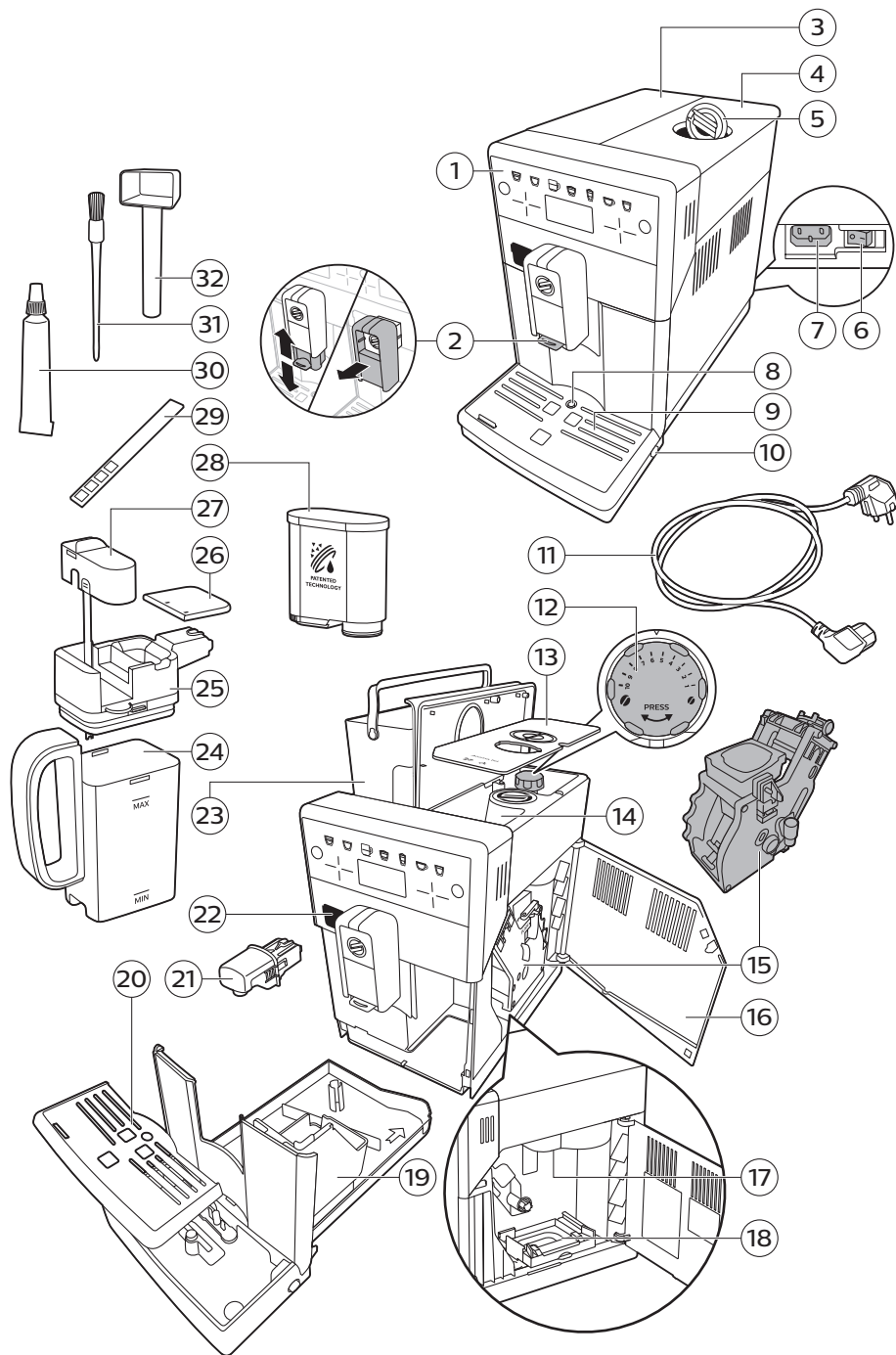

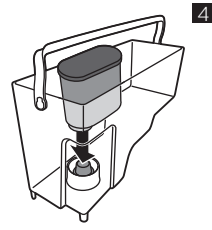
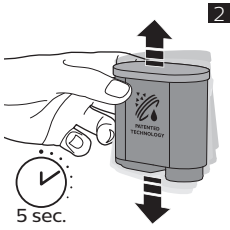

AQUACLEAN  
WATER HARDNESS  
STAND-BY TIME

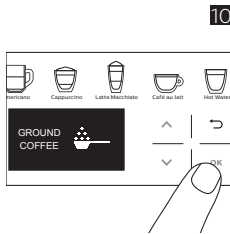
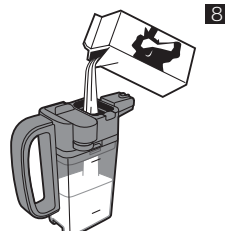

LATTE MACCHIATO  
▶ TO START  
OK TO SAVE

ESPRESSO  
COFFEE  
AMERICANO\*  
CAPPUCCINO\*

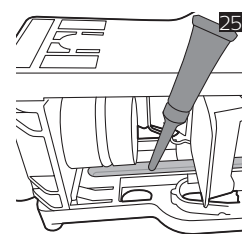
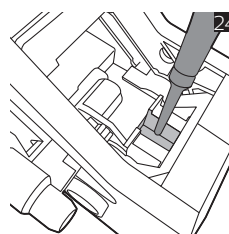
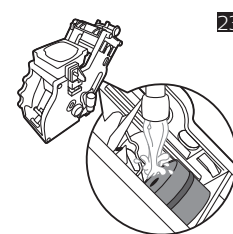
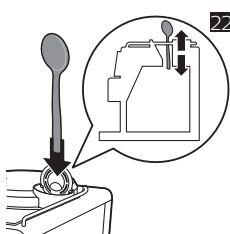
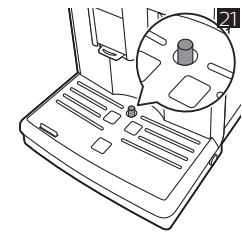
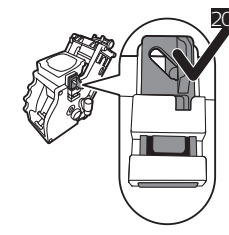
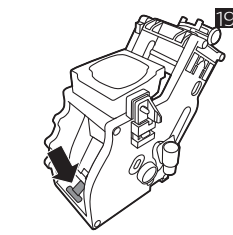
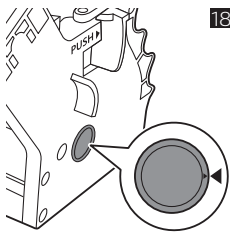
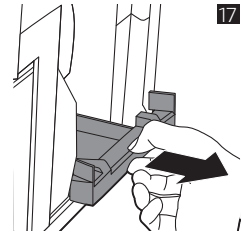
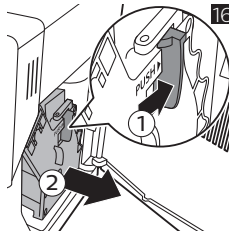
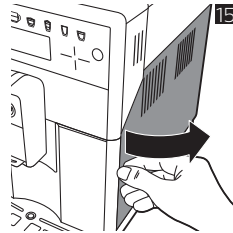
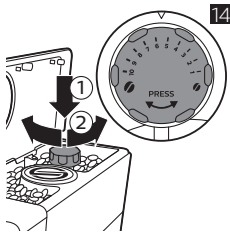

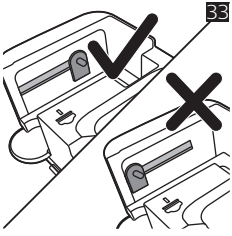
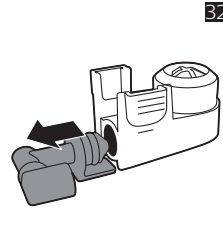
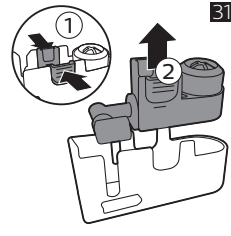
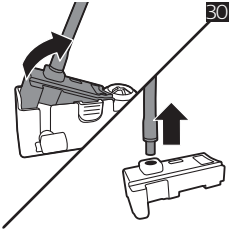
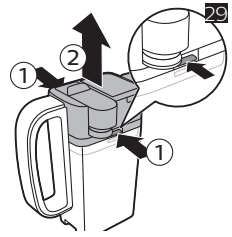
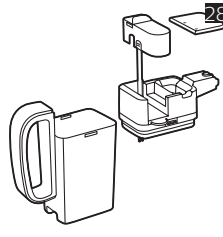
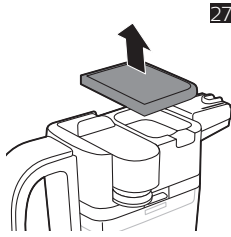
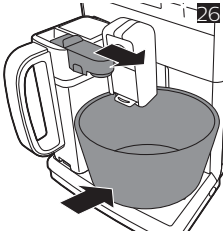



Čeština 6  
Eesti 22  
Hrvatski 38  
Latviešu 54  
Lietuviškai 70  
Magyar 86  
Polski 102  
Română 119  
Slovenščina 135  
Slovensky 151  
Srpski 168  
Български 185  
Русский 203  
Українська 222  
Қазақша 239

## Saturs

|   |    |
|---|----|
| Ierīces pārskats (1. att.)                | 54 |
| Ievads                                    | 55 |
| Pirmā uzstādīšana                         | 55 |
| „AquaClean” filtrs                        | 55 |
| Ūdens cietības noteikšana                 | 56 |
| Vadības panela izmantošana                | 56 |
| Dzērienu gatavošana                       | 57 |
| Personalizēti dzērieni un profilu izveide | 58 |
| Smalcinātāja iestatījumu pielāgošana      | 59 |
| Gatavošanas vienības tīrīšana             | 59 |
| Tīrīšana un kopšana                       | 60 |
| Atkaļķošanas procedūra                    | 63 |
| Kļūdu kodi                                | 64 |
| Piederumu pasūtīšana                      | 65 |
| Traucējummeklēšana                        | 65 |
| Tehniskie rādītāji                        | 68 |

## Ierīces pārskats (1. att.)

|    |   |    |                                    |
|----|---|----|------------------------------------|
| 1  | Vadības panelis                           | 17 | Kafijas piltuve                    |
| 2  | Regulējama/noņemama kafijas padeves tekne | 18 | Kafijas biezumumu tvertne          |
| 3  | Ūdens tvertnes vāks                       | 19 | Kafijas biezumumu konteiners       |
| 4  | Kafijas pupiņu tvertnes vāks              | 20 | Pilēšanas paplātes pārsegs         |
| 5  | Maltās kafijas nodalījuma vāks            | 21 | Karstā ūdens padeves tekne         |
| 6  | Galvenais slēdzis                         | 22 | Ūdens padeves teknes atvere        |
| 7  | Elektriskā vada kontaktligzda             | 23 | Ūdens tvertne                      |
| 8  | Pilēšanas paplātes pilnuma indikators     | 24 | Piena konteiners                   |
| 9  | Pilēšanas paplāte                         | 25 | Piena tvertnes virspuse            |
| 10 | Pilēšanas paplātes atbrīvošanas poga      | 26 | Piena tvertnes vāks                |
| 11 | Elektrības vads ar kontaktdakšu           | 27 | Piena tekne un piena caurulīte     |
| 12 | Smalcinātāja iestatījumu slēdzis          | 28 | „AquaClean” filtrs                 |
| 13 | Kafijas pupiņu tvertnes pārsegs           | 29 | Ūdens cietības pārbaudes sloksnīte |
| 14 | Kafijas pupiņu tvertne                    | 30 | Smērvielas tūbiņa                  |
| 15 | Gatavošanas vienība                       | 31 | Tīrīšanas suka                     |
| 16 | Apkopes vāks                              | 32 | Mērkarote                          |



## levads

Apsveicam ar pilnīgi automātiskā „Saeco” kafijas automāta iegādi! Lai pilnībā izmantotu „Saeco” piedāvāto atbalstu, reģistrējiet savu izstrādājumu vietnē [www.saeco.com/care](http://www.saeco.com/care).

Pirms izmantot ierīci pirmo reizi, uzmanīgi izlasiet atsevišķo drošības brošūru un saglabājiet to, lai vajadzības gadījumā varētu ieskatīties tajā arī turpmāk.

Lai palīdzētu jums kafijas aparātu izmantot vislabākajā veidā, Saeco piedāvā atbalstu ar 3 tālāk norādītajiem dažādajiem līdzekļiem.

- 1 Atsevišķa īsā lietošanas pamācībā pirmajai uzstādīšanai un pirmajai lietošanas reizei.
- 2 Šī lietotāja rokasgrāmata – ar izsmeļošu informāciju.
- 3 Tiešsaistes atbalsts un videoklipi: noskenējiet QR kodu titullapā vai dodieties uz [www.saeco.com/care](http://www.saeco.com/care)

Piezīme. Šī ierīce ir pārbaudīta ar kafiju. Arī rūpīgi iztīrītā ierīcē iespējamas kafijas paliekas. Tomēr mēs garantējam, ka ierīce ir pavisam jauna.

## Pirmā uzstādīšana

Lai sagatavotu kafijas aparātu izmantošanai, jāveic dažas vienkāršas darbības, proti, jāuzpilda ūdens sistēma un jāaktivizē „AquaClean” filtrs. Šīs darbības ir aprakstītas atsevišķā īsajā lietošanas pamācībā. Lai iegūtu visgaršīgāko kafiju, pirmās lietošanas reizē jāpagatavo piecas kafijas, lai ļautu ierīcei pabeigt tās pašregulāciju.

Ierīce ir veidota, lai no jūsu kafijas pupiņām iegūtu vislabāko garšu. Tāpēc mēs iesakām nepielāgot smalcinātāja iestatījumus, pirms nav pagatavotas 100–150 tases (aptuveni 1 lietošanas mēnesis).

## „AquaClean” filtrs

„AquaClean” filtrs ir izstrādāts, lai mazinātu katlakmens nogulsnes kafijas aparātā un nodrošinātu filtrētu ūdeni, kas saglabā aromātu un garšu katrā kafijas tasē. Ja izmantojat secīgi 8 „AquaClean” filtrus, kā norādīts atbilstīgi ierīcei un šajā lietotāja rokasgrāmātā, ierīce jāatkalķo pēc aptuveni 5000 tasēm. Katra filtra izmantošanas laikā varat baudīt līdz 625 tasēm kafijas atbilstīgi atlasītajam kafijas veidam, kā arī skalošanas un tīrīšanas biežumam.

## „AquaClean” filtra sagatavošana aktivizēšanai

Pirms ievietojat „AquaClean” filtru ūdens tvertnē, lai sāktu to izmantot, filtrs ir jāpagatavo.

- 1 Kratiet filtru aptuveni 5 sekundes (att. 2).
- 2 Iegremdējiet apvērstu filtru traukā ar aukstu ūdeni un uzgaidiet, līdz vairs nav redzami gaisa burbuļi (att. 3).
- 3 Uzspiediet filtru uz filtra savienojuma iespējami zemu (att. 4).

## „AquaClean” filtra aktivizēšana

Ikviena jauns „AquaClean” filtrs pirms izmantošanas ir jāaktivizē. Ja „AquaClean” filtrus aktivizē, ierīce pārtrauc attiecīgā „AquaClean” filtra kapacitāti un izmantoto filtru skaitu. „AquaClean” filtru var aktivizēt 3 dažādos veidos.

### 1. „AquaClean” filtra aktivizēšana pirmās uzstādīšanas laikā

Kad ierīce ir ieslēgta pirmo reizi, tā sniedz norādījumus par pirmās uzstādīšanas darbībām, proti, ūdens tvertnes uzpildi, ūdens sistēmas uzpildi un „AquaClean” filtra aktivizēšanu. Izpildiet ekrānā redzamos norādījumus.

## 2. AquaClean filtra aktivizēšana pēc nomaiņas

Nomainiet AquaClean filtru, ja ekrānā parādās ziņojums “Replace AquaClean filter?” (Vai nomainīt AquaClean filtru?) vai pēc 3 mēnešu lietošanas. Lai pareizi aktivizētu filtru, izpildiet ekrānā redzamos norādījumus.

## 3. AquaClean filtra aktivizēšana pēc vajadzības

AquaClean filtru var sākt izmantot jebkurā laikā, izpildot tālāk sniegtos norādījumus.

- 1 Pieskarities iestatījumu ikonai  un izmantojiet augšupvērstās/lejupvērstās ikonas, lai atlasītu “AquaClean” (att. 5).
- 2 Pieskarities ikonai OK (Labi). Kad parādās aktivizēšanas ekrāns, vēlreiz pieskarities ikonai OK (Labi).
- 3 Izpildiet ekrānā redzamos norādījumus.

Piezīme. Noteiktos apstākļos ierīce var aicināt to atkalņot, pirms varat uzstādīt un aktivizēt jauno AquaClean filtru. Proti, ierīcei jābūt pilnībā atkalņotai, pirms sākat izmantot AquaClean filtru. Izpildiet ekrānā redzamos norādījumus.

## Ūdens cietības noteikšana

Pirmās uzstādīšanas laikā jānosaka ūdens cietība. Veiciet ekrānā norādītās darbības un izmantojiet nodrošināto ūdens cietības noteikšanas testa strēmeli. Lai iestatītu ūdens cietību pēc uzstādīšanas, pieskarities iestatījumu ikonai  un atlasiet „water hardness” (ūdens cietība).

- 1 Iemērciet ūdens cietības noteikšanas testa strēmeli krāna ūdenī uz 1 sekundi. Uzgaidiet 1 minūti.
- 2 Pārbaudiet, cik laukumu ir kļuvuši sarkani.
- 3 Atlasiet atbilstīgo ūdens cietības iestatījumu un pieskarities ikonai „OK”, lai to apstiprinātu.

|                        |   |   |   |   |
|------------------------|---|---|---|---|
| Sarkano laukumu skaits |  |  |  |  |
| Iestatāmā vērtība      | 1   | 2   | 3   | 4   |

## Vadības paneļa izmantošana

Tālāk ir sniegts ierīces vadības paneļa pārskats un apraksts. Izmantojiet augšupvērstās/lejupvērstās bultiņas, lai ritinātu displejā, un pieskarities ikonai OK, lai atlasītu vai apstiprinātu jūsu izvēli.

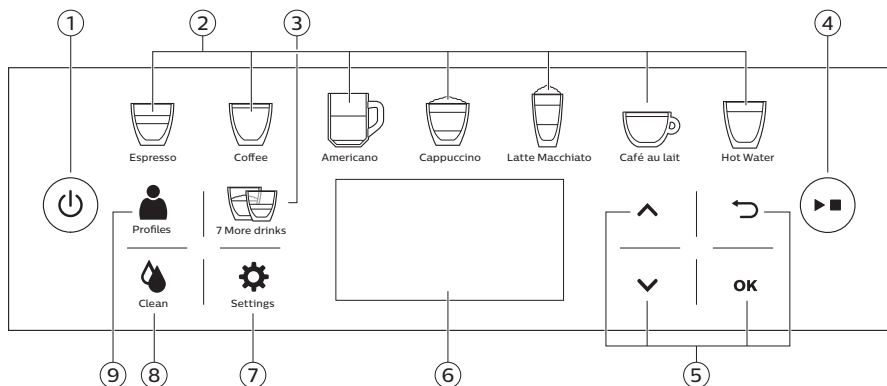

1. Ieslēgšanas/izslēgšanas poga
4. Ieslēgšanas/apturēšanas poga 
7. Ierīces iestatījumi

|   |   |                              |
|---|---|------------------------------|
| 2. Viena pieskāriena dzēriena ikonas      | 5. Navigācijas ikonas (uz augšu, uz leju, atpakaļ, OK (labi)) | 8. Tīršanas funkciju izvēlne |
| 3. Izvēlne ar septiņiem citiem dzērieniem | 6. Displejs   | 9. Personīgie profili        |

## Dzērienu gatavošana

Jūs varat atlasīt dzērienu, pieskaroties kādai no viena pieskāriena dzēriena ikonām (att. 6) vai ikonai “7 more drinks” (Septiņi citi dzērieni) un atlasot citu dzērienu. Kad esat atlasījis dzērienu, varat to personalizēt, pielāgojot iestatījumus. Jūs varat arī izvēlēties personalizētu dzērienu no profila, vispirms izvēloties profilu un pēc tam izvēloties dzērienu.

- Lai gatavotu divas tases, vispirms pieskarieties viena pieskāriena dzēriena ikonai un tad divas reizes ātri nospiediet sākšanas/apturēšanas pogu ►■. Varat arī pagatavot divas tases, vispirms ātri divreiz pieskaroties viena pieskāriena dzēriena ikonai un tad ātri nospiežot sākšanas/apturēšanas pogu ►■. Lai gatavotu divas cita dzēriena tases, vispirms pieskarieties ikonai “VĒL 7 dzērieni” (7 more drinks) un tad divas reizes ātri nospiediet sākšanas/apturēšanas pogu ►■. Ierīce automātiski veic divus secīgus smalcināšanas ciklus. Tas ir iespējams attiecībā uz visiem kafijas dzērieniem, izņemot piena dzērienus un karstu ūdeni.
- Lai apturētu dzēriena vai kafijas padevi, nospiediet sākšanas/apturēšanas pogu ►■.
- Lai pielāgotu kafijas padeves teknes augstumu izmantotās tases vai glāzes izmēram, bīdīet tekni uz augšu vai uz leju.
- Ja izmantojat lielāka izmēra glāzes, varat noņemt regulējamo kafijas tekni.
- Ja izvēlaties AMERICANO, ieīce vispirms izvada kafiju un pēc tam ūdeni.

## Kafijas gatavošana

- 1 Ielejiet ūdens tvertnē krāna ūdeni un iebēriet pupiņu tvertnē pupiņas.
- 2 Pieskarieties kādai no viena pieskāriena dzēriena ikonām (att. 6) vai pieskarieties ikonai „VĒL 7 dzērieni” (7 more drinks), lai izvēlētos citu dzērienu.
- 3 Ar augšup un lejup vērstajām bultiņām (att. 7) noregulējiet kafijas stiprumu. Pieskarieties pogai OK, ja vēlaties mainīt citus iestatījumus.
- 4 Lai sāktu gatavot izvēlēto dzērienu, jebkurā laikā nospiediet ieslēgšanas/apturēšanas pogu ►■ vai pēc visu iestatījumu pielāgošanas pieskarieties ikonai OK, ja vēlaties saglabāt jūsu iestatījumus profilā.

## Dzērienu ar pienu pagatavošana un piena putošana

Lai iegūtu plašāku informāciju par piena tvertnes lietošanu, izlasiet atsevišķi pieejamo īso lietošanas pamācību vai skenējiet uz šīs rokasgrāmatas vāka esošo QR kodu, lai piekļūtu īpašajai mājas lapai ar video pamācībām.

**Ievēribai! Pārliecinieties, vai piena trauks ir uzstādīts un piena padeves tekne ir atvērta, pirms izvēlaties ar pienu pagatavotu kafijas dzērienu vai piena putas. Ja piena tvertne nav uzstādīta pareizi, tvaiks un karsts piens var izšļākties no piena teknes.**

- 1 Ielejiet ūdens tvertnē krāna ūdeni un iebēriet pupiņu tvertnē pupiņas.
- 2 Noņemiet piena tvertnes vāku un piepildiet to ar pienu. Pēc tam uzlieciet atpakaļ vāku (att. 8). Vienmēr izmantojiet pienu tieši no ledusskapja, lai būtu vislabākais rezultāts.

## 58 Latviešu

- 3 Uzstādiet piena tvertni ierīcē un atveriet piena padeves tekni.
- 4 Novietojiet zem atvērtas piena teknes tasīti.
- 5 Pieskarieties kādai no viena pieskāriena dzēriena ikonām (att. 6) vai pieskarieties ikonai “Vēl 7 dzērieni” (7 more drinks), lai izvēlētos citu dzērienu.
- 6 Ar augšupvērsto un lejupvērsto bultiņu (att. 7) noregulējiet kafijas stiprumu. Pieskarieties pogai OK, ja vēlaties mainīt citus iestatījumus.
- 7 Lai sāktu gatavot izvēlēto dzērienu, jebkurā laikā nospiediet sākšanas/apturēšanas pogu ►■ vai pēc visu iestatījumu pielāgošanas pieskarieties ikonai OK (Labi), ja vēlaties saglabāt jūsu iestatījumus profilā.
- 8 Kad dzēriens ar pienu būs pagatavots, displejā būs redzams vaicājums, vai vēlaties veikt ātro piena tvertnes tīrīšanu. QUICK MILK CLEAN (piena sistēmas ātrās tīrīšanas) programma ir jāaktivizē 10 sekunžu laikā. Varat veikt ātro tīrīšanas procedūru arī tad, ja piena tvertnē vēl ir piens. Ieteicams ātro tīrīšanas procedūru veikt vismaz reizi dienā. Nospiediet pogu OK (Labi), lai apstiprinātu ātro tīrīšanu, vai nospiediet ikonu “atgriezties”, lai veiktu ātro tīrīšanu vēlāk.

## Kafijas pagatavošana no maltas kafijas

- 1 Noņemiet maltās kafijas nodalījuma vāku un iebēriet tajā vienu mērkaroti maltās kafijas. Uzlieciet vāku (att. 9).
- 2 Ar augšup un lejup vērstajām bultiņām izvēlieties malto kafiju (att. 10). Pieskarieties pogai OK, ja vēlaties mainīt iestatījumus. Nospiediet sākšanas/apturēšanas pogu ►■.

Piezīme. Ja ir atlasīta maltā kafija, kafijas stiprumu nevar pielāgot; nav iespējams arī vienlaicīgi pagatavot vairāk par vienu dzērienu.

## Karstā ūdens padeve

- 1 Ievietojiet karstā ūdens padeves tekni.
- 2 Nospiediet viena pieskāriena “Hot water” (Karstais ūdens) ikonu (att. 11).
- 3 Nospiediet sākšanas/apturēšanas pogu ►■, lai palaistu karsta ūdens padevi.

## Personalizēti dzērieni un profilu izveide

Ar šo ierīci varat pielāgot dzēriena iestatījumus pēc vēlēšanās un saglabāt pielāgotos iestatījumus personīgajā profilā. Dažādajiem profiliem ir atšķirīgas krāsas, un tie ir vai nu ACTIVE (Aktīvi), vai NEW (Jauni). Profils ACTIVE (Aktīvs) jau ietver pielāgotus dzērienus. Profils NEW (Jauns) vēl neietver pielāgotus dzērienus. Baltais SAECO profils ir noklusējuma profils. Profilu var izveidot divos veidos.

- 1 Gatavojot dzērienu: Lai pielāgotu izraudzītā dzēriena iestatījumus, nospiediet uz ikonas OK (Labi). Kad visi iestatījumi ir pielāgoti, pieskarieties ikonai OK (Labi), lai saglabātu personalizēto dzērienu profilā. Ņemiet vērā, ka personalizētais dzēriens tiks saglabāts jūsu profilā, ja vien jūs neesat Saeco profils. Tādā gadījumā jūs varat izvēlēties profilu, kurā vēlaties saglabāt personalizētu dzērienu (vai nu ACTIVE profilā, vai JAUNĀ profilā).
- 2 Izmantojot izvēlni “Profiles” (Profili): atlasiet profilu un pa vienam personalizējiet dzērienus.

## Dzērienu personalizēšana

Varat pielāgot iestatījumus pēc jūsu vēlmēm.

- 1 Pieskarieties kādai no viena pieskāriena dzēriena ikonām vai pieskarieties ikonai “7 more drinks” (citi 7 dzērieni), lai atlasītu jūsu vēlamo dzērienu (att. 6).

- Ar augšup un lejup vērstaļām bultiņām (att. 7) noregulējiet kafijas stiprumu. Pieskarieties pogai OK, ja vēlaties mainīt citus iestatījumus. Ekrānā ir redzami iestatījumi, ko varat pielāgot pēc vēlēšanās. Atbilstīgi dzēriena veidam varat pielāgot stiprumu, kafijas, piena un ūdens daudzumu, temperatūru, kā arī garšu.
- Izmantojiet augšupvērstās/lejupvērstās bultiņas, lai iestatītu jūsu vēlamo līmeni (att. 7), un pieskarieties ikonai OK (Labi), lai apstiprinātu. Atkarībā no dzēriena veida ekrānā tiks attēloti nākamie pielāgojamie iestatījumi.
- Pēc visu iestatījumu personalizēšanas pieskarieties ikonai OK (Labi), lai saglabātu šos iestatījumus savā profilā (att. 12).

## Profila izveide

- Lai atlasītu kādu no profiliem, pieskarieties vairākas reizes profilu ikonai . Visiem profiliem ir atšķirīgas krāsas. Jūs varat izmantot arī augšupvērstās/lejupvērstās ikonas, lai atlasītu profilu.
- Pieskarieties ikonai OK, lai personalizētu profilu.
- Izmantojiet augšupvērstās/lejupvērstās bultiņas, lai atlasītu dzērienu, ko vēlaties personalizēt, un pieskarieties ikonai OK, lai apstiprinātu.
- Izmantojiet augšupvērstās/lejupvērstās bultiņas, lai pielāgotu iestatījumus jūsu vēlmēm, un pieskarieties ikonai OK, lai apstiprinātu. Personalizētie dzērieni ir atzīmēti ar zvaigznīti (\*) (att. 13).

## Smalcinātāja iestatījumu pielāgošana

Smalcinātāja iestatījumus var pielāgot ar smalcināšanas iestatīšanas slēdzi pupiņu tvertnē. Ir pieejami 12 dažādi smalcināšanas iestatījumi. Jo zemāks iestatījums, jo stiprāka kafija.

Piezīme. Smalcināšanas iestatījumus var pielāgot tikai tad, kad ierīce smalcina kafijas pupiņas. Lai pilnībā sajustu atšķirību, jāpagatavo divi vai trīs dzērieni.

Ievēriņbai! Negrieziet smalcinātāja iestatījumu slēdzi vairāk par vienu iedaļu reizē, lai nebojātu smalcinātāju.

- Novietojiet tasi zem kafijas padeves teknes.
- Atveriet kafijas pupiņu piltuves vāku.
- Pieskarieties ikonai ESPRESSO. Nospiediet palaišanas/apturēšanas pogu .
- Kad smalcinātājs sāk smalcināt, nospiediet maluma iestatījuma slēdzi uz leju un pagrieziet to pa labi vai pa kreisi.

## Gatavošanas vienības tīrišana

Lai skatītu izsmēļošas videopamācības par gatavošanas vienības izņemšanu, ievietošanu un tīrišanu, dodieties uz [www.saeco.com/care](http://www.saeco.com/care).

## Gatavošanas vienības izņemšana no ierīces

- Lai izslēgtu ierīci, vispirms nospiediet uz vadības pults esošo sākšanas/izslēgšanas pogu un pēc tam pārslēdziet ierīces aizmugurē esošo galveno slēdzi uz "O".
- Noņemiet pilēšanas paplāti kopā ar kafijas biezumtu tvertni.
- Atveriet apkopes vāku.
- Nospiediet pogu PUSH (1) un velciet aiz gatavošanas vienības roktura, lai to izņemtu no ierīces (2) (att. 16).
- Izņemiet kafijas palieku tvertni (att. 17).

## Gatavošanas vienības ievietošana

Pirms iebīdāt gatavošanas vienību ierīcē, pārliedieties, ka tā ir pareizā pozīcijā.

- 1 Pārbaudiet, vai bulta uz gatavošanas vienības dzeltenā cilindra ir savietota ar melno bultu un N (att. 18).
  - Ja norādītie punkti nav savietoti, spiediet sviru uz leju, līdz tā saskaras ar gatavošanas vienības (att. 19) pamatni.
- 2 Pārliedieties, ka dzeltenais fiksācijas āķis gatavošanas vienības otrā pusē ir pareizā pozīcijā.
  - Lai āķi novietotu pareizi, spiediet to uz augšu līdz visaugstākajai pozīcijai.
- 3 Ievietojiet atpakaļ kafijas palieku tvertni.
- 4 Iebīdiet gatavošanas vienību atpakaļ ierīcē gar sānos esošajām vadotnēm, līdz tā nofiksējas pozīcijā ar klikšķi. Nespiediet pogu PUSH.
- 5 Aizveriet apkopes vāku un tad novietojiet atpakaļ pilēšanas paplāti ar kafijas biezumtu tvertni.

## Tīrīšana un kopšana

Ja ierīci regulāri tīra un apkopj, tā ir lieliskā stāvoklī un var ilgstoši nodrošināt gardu kafiju, vienmērīgu kafijas plūsmu un teicamas piena putas.

Skatiet tabulā, kad un kā tīrīt visas ierīces noņemamās detaļas. Vairāk izsmelšanas informācijas un videopamācības skatiet vietnē [www.saeco.com/care](http://www.saeco.com/care).

### Tīrīšanas norādījumu tabula

| Detaļas apraksts              | Tīrīšanas intervāls  | Tīrīšanas veids   |
|-------------------------------|--|---|
| Gatavošanas vienība           | Katru nedēļu   | Izņemiet gatavošanas vienību un noskalojiet to tekošā krāna ūdenī.  |
|                               | Katru mēnesi   | Izpildiet programmu "Brew group clean" (Gatavošanas vienības tīrīšana) ar Philips kafijas eļļas notīrīšanas tableti. Tīrīšanas funkciju izvēlnē atlasiet "Brew group clean" (Gatavošanas vienības tīrīšana) un izpildiet ekrānā redzamos norādījumus. Dodieties uz <a href="http://www.saeco.com/care">www.saeco.com/care</a> , lai skatītu izsmelšanas videopamācības. |
| Gatavošanas vienības eļļošana | Atbilstīgi izmantošanas veidam. Skatiet eļļošanas norādījumu tabulā. | Eļļojiet gatavošanas vienību ar Philips smērvielu. Dodieties uz <a href="http://www.saeco.com/care">www.saeco.com/care</a> , lai skatītu izsmelšanas videopamācības.  |
| Piena tvertne                 | Pēc katras lietošanas reizes   | Kad ierīce pēc dzēriena ar pienu pagatavošanas aicina izpildīt programmu QUICK MILK CLEAN (Piena sistēmas ātrā tīrīšana), izpildiet to un ekrānā sniegtos norādījumus.  |
|                               | Katru dienu  | Izjauciet piena tvertni un noskalojiet visas daļas zem tekoša krāna ūdens. Atlasiet izvēlnē esošo Funkciju QUICK CLEAN (Ātrā tīrīšana), ja tas vēl nav izdarīts pēc dzēriena ar pienu pagatavošanas. Izpildiet ekrānā redzamos norādījumus.   |

| Detālais apraksts       | Tīršanas intervāls   | Tīršanas veids  |
|-------------------------|--|---|
|                         | Katru nedēļu   | Izjauciet piena tvertnes augšdaļu un noskalojiet visas daļas zem tekoša krāna ūdens.  |
|                         | Katru mēnesi   | Izpildiet programmu "DEEP MILK CLEAN" (Piena sistēmas dziļā tīršana), pieskaroties tīršanas ikonai  un izvēloties programmu "DEEP MILK CLEAN" (Piena sistēmas dziļā tīršana). Šai tīršanas programmai izmantojiet Philips piena sistēmas tīrītāju CA6705.                        |
| Pilēšanas paplāte       | Iztukšojiet un iztīriet pilēšanas paplāti (att. 21), kad pa to ir izbīdījies sarkanais pilnas pilēšanas paplātes indikators. | Izņemiet pilēšanas paplāti un nomazgājiet to tekošā krāna ūdenī ar nelielu daudzumu trauku mazgāšanas līdzekļa.   |
| Kafijas biežumu tvertne | Pēc ierīces aicinājuma iztukšojiet un iztīriet kafijas biežumu tvertni.  | Kad ierīce ir ieslēgta, izņemiet kafijas biežumu tvertni un nomazgājiet to tekošā krāna ūdenī ar nelielu daudzumu trauku mazgāšanas līdzekļa.   |
| Ūdens tvertne           | Katru nedēļu   | Izskalojiet ūdens tvertni tekošā krāna ūdenī.   |
| Kafijas piltuve         | Reizi nedēļā pārbaudiet, vai kafijas piltuve nav aizsērējusi.  | Atvienojiet ierīci no elektrotīkla un izņemiet gatavošanas vienību. Noņemiet maltās kafijas nodalījuma vāku un ievietojiet karotes kātu kafijas piltuvē. Kustiniet kātu uz augšu un uz leju, līdz pieķepušie kafijas biežumi izbirst (att. 22). Dodieties uz <a href="http://www.saeco.com/care">www.saeco.com/care</a> , lai skatītu izsmelšanas videopamācības. |

Padoms. Šīs lietotāja rokasgrāmatas pēdējā lappusē ir tīršanas darbību kalendārs. Pierakstiet datumus, kuros esat veicis tīršanas darbības.

## Gatavošanas vienības tīršana

Ja gatavošanas vienību regulāri tīra, tiek novērsta iekšējo sistēmu aizsērēšana kafijas palieku dēļ. Lai skatītu atbalsta videoklipus par gatavošanas vienības izņemšanu, ievietošanu un tīršanu, dodieties uz [www.saeco.com/care](http://www.saeco.com/care).

### Gatavošanas vienības mazgāšana tekošā krāna ūdenī

- 1 Izņemiet gatavošanas vienību.
- 2 Rūpīgi izskalojiet gatavošanas vienību ar ūdeni. Uzmanīgi iztīriet augšējo filtru (att. 23).
- 3 Pirms ievietojat gatavošanas vienību, ļaujiet tai nožūt. Nesusiniet gatavošanas vienību ar drānu, lai novērstu šķiedru uzkrāšanos gatavošanas vienībā.

### Gatavošanas vienības mazgāšana ar kafijas eļļas notīršanas tabletēm

Izmantojiet tikai Philips kafijas eļļas notīršanas tabletes. Pieskaroties tīršanas funkciju ikonai  un atlasiet „Brew group clean” (Gatavošanas vienības tīršana). Izpildiet ekrānā redzamos norādījumus. Dodieties uz [www.saeco.com/care](http://www.saeco.com/care), lai skatītu izsmelšanas videopamācības.

## Gatavošanas vienības eļļošana

Regulāri eļļojiet gatavošanas vienību, lai nodrošinātu, ka kustīgo detaļu darbība ir vienmērīga.

- 1 Plānā kārtā ieziediet gatavošanas vienības (att. 24) apakšējās daļas vārpstu.
- 2 Plānā kārtā ieziediet abās pusēs (att. 25) esošās sliedes (sk. attēlu).

Tālāk redzamajā tabulā skatiet eļļošanas biežumu. Dodieties uz [www.saeco.com/care](http://www.saeco.com/care), lai skatītu izsmelšanas videopamācības.

| Lietošanas biežums | Dienā pagatavoto dzērienu skaits | Eļļošanas biežums |
|--------------------|----------------------------------|-------------------|
| Reti               | 1-5                              | Ik pēc 4 mēnešiem |
| Vidēji bieži       | 6-10                             | Ik pēc 2 mēnešiem |
| Bieži              | > 10                             | Katru mēnesi      |

## Piena tvertnes tīrīšana

### Piena tvertnes tīrīšanas programmas

Ierīcei ir divas programmas, kas paredzētas piena tvertnes tīrīšanai: QUICK MILK CLEAN (Piena sistēmas ātrā tīrīšana) un DEEP MILK CLEAN (Piena sistēmas dziļā tīrīšana). Lai atlasītu šīs programmas, pieskarieties tīrīšanas funkciju ikonai  un ritiniet izvēlnē esošo tīrīšanas funkciju. Pēc tam izpildiet ekrānā redzamos norādījumus. Pēc dzēriena ar pienu pagatavošanas ierīce aicina izpildīt programmu QUICK MILK CLEAN (Piena sistēmas ātrā tīrīšana).

- PIENA SISTĒMAS ĀTRĀ TĪRĪŠANA: ierīce iztīra piena padeves tekni. Kamēr tiek izpildīta programma, pienu varat atstāt tvertnē.
- PIENA SISTĒMAS DZIĻĀ TĪRĪŠANA: ierīce veic rūpīgu iekšējās piena sistēmas tīrīšanu. Šai tīrīšanas programmai izmantojiet Philips piena sistēmas tīrītāju.

### Ikmēneša piena tvertnes manuālā tīrīšana

Tālāk ir sniegts pārskats par dažādām piena tvertnes un piena padeves teknes daļām un to apraksts.

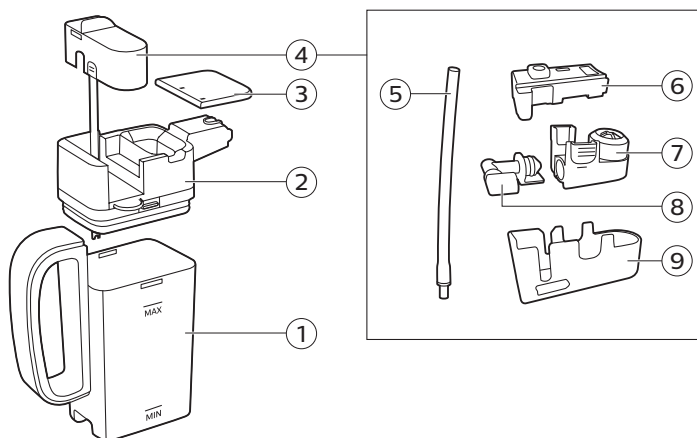

1. Piena tvertne

4. Piena tekne

7. Piena putotājs ar savienotāju

2. Piena tvertnes virspuse

5. Piena caurulīte

8. Piena putotāja savienotājs



## Piena tvertnes augšdaļas izjaukšana

- 1 Nospiediet abās piena tvertnes augšdaļas pusēs esošās atbrīvošanas pogas (1) un noceliet to no piena tvertnes (2) (att. 29).
- 2 Izņemiet piena tekni no piena tvertnes augšdaļas. Pagrieziet tekni otrādi un cieši turiet to rokā. Tad izvelciet piena cauruli un gumijas atbalstu no teknes un izņemiet cauruli no paliktņa (att. 30).
- 3 Nospiediet atbrīvošanas pogas uz piena putotāja un noņemiet piena putotāju no paliktņa (att. 31).
- 4 Izvelciet piena putotāja savienotāju no piena putotāja.
- 5 Skalojiet visas sastāvdaļas zem remdena krāna ūdens.

## Piena tvertnes augšdaļas salikšana atpakaļ

- 1 Lai saliktu piena putu padeves tekni, izpildiet pretējā secībā sadaļas "Piena padeves tvertnes augšdaļas izjaukšana" 2.–4. soli.
- 2 Novietojiet piena putu padeves tekni atpakaļ piena tvertnes augšdaļā.
- 3 Uzlieciet piena tvertnes augšdaļu atpakaļ uz piena tvertnes.

Piezīme. Pirms ievietojat piena padeves tekni atpakaļ piena tvertnes augšdaļā, novietojiet augšdaļas iekšpusē esošo tapu pareizā pozīcijā. Ja tapa nav pareizā stāvoklī, piena padeves tekni nevar ievietot piena tvertnes (att. 33) augšdaļā.

## Atkalķošanas procedūra

Izmantojiet tikai Philips atkalķošanas līdzekli. Nekādā gadījumā nedrīkst izmantot atkalķošanas līdzekli uz sērskābes, hlorūdeņražskābes vai etiķskābes (etiķa) bāzes, jo tas var bojāt ierīces ūdens sistēmu un nepienācīgi izšķīdināt katlakmeni. Ja netiek izmantots Philips atkalķošanas līdzeklis, garantija nav spēkā. Ja ierīce netiek atkalķota, garantija nav spēkā. Philips atkalķošanas šķīdumu var iegādāties tiešsaistes veikalā vietnē [www.saeco.com/care](http://www.saeco.com/care).

- 1 Kad ierīce aicina veikt atkalķošanu, nospiediet sākšanas/apturēšanas pogu ►, lai palaistu procedūru. Lai palaistu atkalķošanu bez ierīces aicinājuma, pieskarieties tīrīšanas funkciju ikonai ☘ un atlasiet "DESCALING" (Atkalķot). Pēc tam izpildiet ekrānā redzamos norādījumus, lai sāktu atkalķošanas procedūru.
- 2 Izņemiet pilēšanas paplāti un kafijas biežumu tvertni un iztukšojiet tās, pēc tam ievietojiet atpakaļ.
- 3 Izņemiet ūdens tvertni un iztukšojiet to. Izņemiet „AquaClean” filtru.
- 4 Ielejiet visu pudeli Philips katlakmens noņēmēja ūdens tvertnē un piepildiet ūdeni līdz CALC CLEAN līmenim (att. 34). Ievietojiet tvertni ierīcē.
- 5 Noņemiet un izskalojiet piena tvertni. Piepildiet piena tvertni ar ūdeni līdz atzīmei MIN. Ievietojiet piena tvertni ierīcē un atveriet piena putu tekni.
- 6 Novietojiet lielu tvertni (1,5 l) zem kafijas padeves teknes.
- 7 Atkalķošanas procedūra ilgst aptuveni 20 minūtes, tajā ir atkalķošanas cikls un skalošanas cikls.
- 8 Uzgaidiet, līdz ierīce pārtrauc dozēt ūdeni.
- 9 Kad skalošanas cikls ir beidzies, jāizskalo ūdens tvertne un ūdens sistēma. Izpildiet ekrānā redzamos norādījumus.
- 10 Ievietojiet jaunu „AquaClean” filtru ūdens tvertnē.

Padoms: „AquaClean” filtra izmantošana samazina nepieciešamību atkalķot!

## Rīcība, ja atkaļķošanas procedūra ir apturēta

Varat pārtraukt atkaļķošanas procedūru, nospiežot ieslēgšanas/izslēgšanas pogu vadības panelī. Ja atkaļķošanas procedūra ir apturēta, pirms tā ir pilnībā pabeigta, rīkojieties, kā aprakstīts tālāk.

- 1 Rūpīgi iztukšojiet un izskalojiet ūdens tvertni.
- 2 Ar svaigu ūdeni līdz atzīmei CALC CLEAN piepildiet ūdens tvertni un atkal ieslēdziet ierīci. Ierīce uzkaršīs un veiks automātisko skalošanas ciklu.
- 3 Pirms dzērienu pagatavošanas palaidiet manuālās skalošanas ciklu. Lai veiktu manuālās skalošanas ciklu, vispirms izlejiet pusi karstā ūdens no ūdens tvertnes un tad gatavojiet 2 tases maltās kafijas, nepievienojot malto kafiju.

Piezīme: ja atkaļķošanas procedūra netika pabeigta, ierīcei pēc iespējas ātrāk nepieciešama atkārtota atkaļķošanas procedūra.

## Kļūdu kodi

Tālāk ir kļūdu kodu saraksts, kurā ir iekļautas problēmas, ko varat novērst pats. Videopamācības varat skatīt vietnē [www.saeco.com/care](http://www.saeco.com/care). Ja tiek parādīts cits kļūdas kods, lūdzu, sazinieties ar Philips klientu apkalpošanas centru savā valstī. Kontaktinformāciju skatiet garantijas bukletā.

| Kļūdas kods | Problēma   | Iespējamais risinājums  |
|-------------|--|---|
| 01          | Kafijas piltuve ir aizsērējusi.  | Izslēdziet ierīci un atvienojiet to no elektrotīkla. Izņemiet gatavošanas vienību. Noņemiet maltas kafijas nodalījuma vāku un ievietojiet atvērumā karotes kātu. Kustiniet kātu uz augšu un uz leju, līdz pieķepušie kafijas biezumi izbirst (att. 22). Dodieties uz <a href="http://www.saeco.com/care">www.saeco.com/care</a> , lai skatītu izsmelšanas videopamācības. |
| 03          | Gatavošanas vienība ir netīra vai slikti ieeļļota.                                 | Izslēdziet ierīci ar galveno slēdzi. Izskalojiet gatavošanas vienību ar tīru ūdeni, ļaujiet tai nožūt, pēc tam ieeļļojiet to. Skatiet sadaļu par gatavošanas vienības tīrīšanu vai dodieties uz <a href="http://www.saeco.com/care">www.saeco.com/care</a> , lai skatītu izsmelšanas videopamācības. Tad ieslēdziet ierīci.   |
| 04          | Gatavošanas vienība ir nepareizā pozīcijā.   | Izslēdziet ierīci ar galveno slēdzi. Izņemiet gatavošanas vienību un ievietojiet to atpakaļ. Iepriekš pārliecinieties, ka gatavošanas vienība ir pareizā pozīcijā. Skatiet sadaļu par gatavošanas vienības tīrīšanu vai dodieties uz <a href="http://www.saeco.com/care">www.saeco.com/care</a> , lai skatītu izsmelšanas videopamācības. Tad ieslēdziet ierīci.          |
| 05          | Ūdens sistēmā ir gaiss.  | Restartējiet ierīci, izslēdzot un ieslēdzot to ar galveno slēdzi. Ja tas ir izdevies, izlejiet 2–3 tases karsta ūdens. Ja ilgāku laiku neesat atkaļķojis ierīci, atkaļķojiet to.  |
|             | „AquaClean” filtrs nebija pareizi sagatavots pirms uzstādīšanas vai ir aizsērējis. | Izņemiet „AquaClean” filtru un vēlreiz mēģiniet pagatavot kafiju. Ja tas izdodas, pārliecinieties, ka „AquaClean” filtrs ir pareizi sagatavots, pirms ievietojat to atpakaļ. Ievietojiet „AquaClean” filtru ūdens tvertnē. Ja problēma tomēr nav atrisināta, filtrs ir aizsērējis un ir jāmaina.  |
| 14          | Ierīce ir pārkarsusi.  | Izslēdziet ierīci un pēc 30 minūtēm ieslēdziet to.  |

## Piederumu pasūtīšana

Ierīces tīrīšanai un atkaļķošanai izmantojiet tikai Philips kopšanas līdzekļus. Šos līdzekļus var iegādāties pie vietējā mazumtirgotāja, pilnvarotā tehniskās apkopes centrā vai vietnē

[www.saeco.com/care](http://www.saeco.com/care).

Kopšanas līdzekļi un veida numuri:

- atkaļķošanas šķīdums CA6700;
- „AquaClean” filtrs CA6903;
- gatavošanas vienības smērviela HD5061;
- kafijas eļļas notīrīšanas tabletes CA6704;
- piena sistēmas tīrīšanas līdzeklis CA6705;
- apkopes komplekts CA6707.

## Traucējummeklēšana

Šajā nodaļā ir apkopotas visbiežākās problēmas, kādas var rasties, izmantojot šo ierīci. Atbalsta videoklipus un bieži uzdoto jautājumu pilnīgu sarakstu skatiet vietnē [www.saeco.com/care](http://www.saeco.com/care). Ja nespējat atrisināt problēmu, sazinieties ar klientu apkalpošanas centru savā valstī. Kontakttinformāciju skatiet garantijas bukletā.

| Problēma  | Iemesls  | Risinājums   |
|---|--|--|
| Pilēšanas paplāte ātri piepildās.   | Tas ir normāli. Ierīce izmanto ūdeni, lai izskalotu iekšējo sistēmu un gatavošanas vienību. Daļa ūdens plūst caur iekšējo sistēmu tieši pilēšanas paplātē. | Iztukšojiet pilēšanas paplāti, kad pa tās vāku (att. 21) ir izbīdījies pilnas pilēšanas paplātes indikators. Novietojiet tasi zem padeves teknes, lai uztvertu skalošanas ūdeni.           |
| Ierīce ir režīmā “DEMO” (Demonstrācija).  | Gaidstāves poga ir turēta nospiesta ilgāk nekā 8 sekundes.   | Izslēdziet un ieslēdziet ierīci ar galveno slēdzi tās aizmugurē.   |
| Displejā joprojām redzams paziņojums “Empty the coffee grounds container” (Iztīriet kafijas biežumu tvertni). | Ja ierīce ir izslēgta, tā nespēj konstatēt, ka kafijas biežumu tvertne ir iztīrīta.  | Vienmēr iztukšojiet kafijas biežumu tvertni, kamēr ierīce ir ieslēgta. Ja kafijas biežumu tvertne tiek iztukšota, kamēr ierīce ir izslēgta, kafijas biežumu skaitītājs netiek atiestatīts. |
|   | Ja tvertni novietojat atpakaļ pārāk ātri, ierīce nespēj konstatēt, ka kafijas biežumu tvertne ir iztīrīta.   | Neievietojiet kafijas biežumu tvertni, pirms ekrānā ir parādījies attiecīgs aicinājums.  |
| Ierīce piedāvā iztukšot kafijas biežumu tvertni, lai gan tvertne nav pilna.                                   | Pēc pēdējās kafijas biežumu tvertnes iztukšošanas ierīce kafijas ciklu skaitītājs netika atiestatīts.  | Vienmēr pēc kafijas biežumu tvertnes novietošanas atpakaļ pagaidiet apmēram 5 sekundes. Tādā veidā kafijas biežumu skaitītājs tiks atiestatīts uz nulli.                                   |

| Problēma  | Iemesls  | Risinājums  |
|---|--|---|
|   |  | Vienmēr iztukšojiet kafijas biezumam tvertni, kamēr ierīce ir ieslēgta. Ja kafijas biezumam tvertne tiek iztukšota, kamēr ierīce ir izslēgta, kafijas biezumam skaitītājs netiek atiestatīts.   |
| Kafijas biezumam tvertne ir pārpildīta, bet ziņojums "Empty coffee grounds container" (Iztukšojiet kafijas biezumam tvertni) nav redzams. | Ir noņemta pilēšanas paplāte, neiztukšojot kafijas biezumam tvertni.       | Noņemot pilienu paplāti, iztukšojiet arī kafijas biezumam tvertni, pat ja tajā ir tikai mazliet kafijas biezumam. Tādā veidā kafijas biezumam skaitītājs tiks atiestatīts uz nulli un turpinās veikt pareizu uzskaiti.  |
| Gatavošanas vienību nevar izņemt.   | Gatavošanas vienība ir nepareizā pozīcijā.                                 | Atiestatiet ierīci, kā aprakstīts tālāk. Ievietojiet pilēšanas paplāti un kafijas biezumam tvertni. Aizveriet apkopes vāku, tad izslēdziet un ieslēdziet ierīci. Mēģiniet vēlreiz izņemt gatavošanas vienību.   |
|   | Kafijas biezumam tvertne nav izņemta.                                      | Izņemiet kafijas biezumam tvertni, pirms izņemat gatavošanas vienību.   |
|   | Ierīce joprojām veic atkaļķošanas procedūru.                               | Gatavošanas vienību nevar izņemt, kamēr notiek atkaļķošanas procedūra. Vispirms pabeidziet atkaļķošanas procedūru, tad izņemiet gatavošanas vienību.  |
| Gatavošanas vienību nevar ievietot.   | Gatavošanas vienība ir nepareizā pozīcijā.                                 | Atiestatiet ierīci, kā aprakstīts tālāk. Ievietojiet pilēšanas paplāti un kafijas biezumam tvertni. Atstājiet gatavošanas vienību izņemtu. Aizveriet apkopes vāku, tad ieslēdziet un izslēdziet ierīci. Novietojiet gatavošanas vienību pareizā pozīcijā un ievietojiet ierīcē. |
| Kafija ir ūdeņaina.   | Smalcinātāja iestatījums ir pārāk rupjš.                                   | Iestatiet smalcinātājam smalkāku (zemāku) iestatījumu.  |
|   | Kafijas izvades kanāls ir aizsērējis.                                      | Iztīriet kafijas izvades kanālu ar karotes kātu. Izslēdziet un ieslēdziet ierīci.   |
|   | Ierīce veic pašregulācijas procedūru.                                      | Pagatavojiet dažas tases kafijas.   |
|   | Gatavošanas vienība ir netīra vai ir jāielej.                              | Notīriet un ielejiet gatavošanas vienību.   |
| Kafija ir nepietiekami karsta.  | Izmantotās tases ir aukstas.   | Iepriekš sasildiet tases, skalojot tās ar karstu ūdeni.   |
|   | Iestatītā temperatūra ir pārāk zema. Pārbaudiet izstrādājuma iestatījumus. | Izstrādājuma iestatījumos iestatiet temperatūras iestatījumu uz "high" (augsta).  |

| Problēma  | Iemesls  | Risinājums  |
|---|--|---|
|   | Ir pievienots piens.   | Neatkarīgi no tā, vai pievienotais piens ir silts vai auksts, tas vienmēr zināmā mērā pazemina kafijas temperatūru.   |
| Kafija netek vai tek lēni.  | AquaClean filtrs nebija pareizi sagatavots uzstādīšanai vai ir aizsērējis.   | Izņemiet AquaClean filtru un vēlreiz mēģiniet pagatavot kafiju. Ja tas izdodas, pārliecinieties, ka AquaClean filtrs ir pareizi sagatavots, pirms ievietojat to atpakaļ. Ievietojiet sagatavoto filtru. Ja problēma tomēr nav atrisināta, filtrs ir aizsērējis un ir jāmaina.           |
|   | Smalcinātāja iestatījums ir pārāk smalks.  | Iestatiet smalcinātājam rupjāku (augstāku) iestatījumu.   |
|   | Gatavošanas vienība ir netīra.   | Iztīriet gatavošanas vienību.   |
|   | Kafijas padeves tekne ir netīra.   | Iztīriet kafijas padeves tekni un tās atveres ar adatu.   |
|   | Ierīces sistēma ir aizsērējusi ar katlakmeni.  | Atkalļaujiet ierīci.  |
| Es divreiz nospiežu sākšanas/apturēšanas pogu, bet ierīce nepagatavo divas tases kafijas. | Jūs gaidījāt pārāk ilgi pirms otrreizējas sākšanas/apturēšanas pogas nospiešanas.  | Nospiediet sākšanas/apturēšanas pogu ātri. Ja jūs gaidījāt pārāk ilgi pirms otrreizējas pogas nospiešanas, tiek aktivizēta apturēšanas funkcija.  |
| Piens neputojas.  | Piena tvertne ir netīra vai nav ievietota pareizi.   | Iztīriet piena tvertni un pārliecinieties, vai to noliekat un ievietojat pareizi.   |
|   | Piena tekne nav pilnībā atvērta.   | Pārliecinieties, vai piena tekne ir pareizā pozīcijā.   |
|   | Piena tvertne nav salikta pilnībā.   | Pārliecinieties, vai visas detaļas (it īpaši piena caurulīte) ir pareizi saliktas.  |
|   | Piena veids nav piemērots putošanai.   | Dažādu veidu piens var veidot atšķirīga apjoma un atšķirīgas kvalitātes putas. Esam pārbaudījuši, ka šādi piena veidi veido labas putas: puskrejons vai pilnpiena govs piens, sojas piens un laktozi nesaturošs piens. Citi piena veida nav pārbaudīti un var veidot maza apjoma putas. |
| Piens šļakstās.   | Izmantotais piens nav pietiekami auksts.   | Raugieties, lai vienmēr izmantotu ledusskapī atdzesētu pienu.   |
| Ierīcei, iespējams, ir noplūde.   | Ierīce izmanto ūdeni, lai izskalotu iekšējo sistēmu un gatavošanas vienību. Daļa ūdens plūst caur iekšējo sistēmu tieši pilēšanas paplātē. | Iztukšojiet pilēšanas paplāti, kad pa tās vāku (att. 21) ir izbīdījies pilnas pilēšanas paplātes indikators. Novietojiet tasi zem padeves teknes, lai uztvertu skalošanas ūdeni.  |

| Problēma   | Iemesls   | Risinājums  |
|--|---|---|
|  | Pilēšanas paplāte ir pārpildīta un pārplūdusi, tāpēc izskatās, ka ierīcei ir noplūde.   | Iztukšojiet pilēšanas paplāti, kad pa tās vāku (att. 21) ir izbīdījies pilnas pilēšanas paplātes indikators. Novietojiet tasi zem padeves teknes, lai uztvertu skalošanas ūdeni.  |
|  | Ierīce nav novietota uz horizontālas virsmas.   | Novietojiet ierīci uz horizontālas virsmas, lai pilnas pilēšanas paplātes indikators darbotos pareizi.  |
| AquaClean filtru nevar aktivizēt, un ierīce aicina veikt atkaļķošanu.  | Filtrs nav laikus nomainīts, kopš displejā ir mirgojusi AquaClean filtra ikona un kapacitāte ir samazinājusies līdz 0 %.  | Vispirms atkaļķojiet ierīci, tad uzstādiat AquaClean filtru.  |
|  | AquaClean filtrs ir uzstādīts nevis pirmās uzstādīšanas reizē, bet gan pēc apmēram 25 tašu kafijas pagatavošanas (ja vienas tases tilpums ir 100 ml). Ierīcei pirms AquaClean filtra uzstādīšanas jābūt pilnībā atkaļķotai. | Vispirms atkaļķojiet ierīci, tad uzstādiat jaunu AquaClean filtru. Pēc atkaļķošanas filtru skaitītājam tiek atiestatīta vērtība "0/8". Vienmēr apstipriniet filtra aktivizēšanu ierīces izvēlnē. Rīkojieties tāpat arī pēc filtra nomaīņas. |
| Jauno ūdens filtru nevar ievietot.                                     | Jūs mēģināt uzstādīt citu filtru, nevis AquaClean filtru.   | Ierīcei ir piemēroti tikai AquaClean filtri.  |
| Ierīce rada troksni.   | Tas ir normāli, ka ierīce lietošanas laikā rada troksni.  | Ja ierīces radītie trokšņi mainās, iztīriet gatavošanas vienību un ieeļļojiet to.   |
| Ierīce nereaģē, pieskaroties kādai no vadības paneļa ikonām vai pogām. | Jūs pieskaraties vadības panelim ar mitrām rokām.   | Kad pieskaraties vadības paneļa ikonām vai pogām, rokām jābūt sausām.   |

## Tehniskie rādītāji

Ražotājs patur tiesības uzlabot produkta tehniskās specifikācijas. Visi iestatītie lielumi ir aptuveni.

| Apraksts                              | Vērtība            |
|---------------------------------------|--------------------|
| Izmērs (platums x augstums x dziļums) | 222 x 335 x 436 mm |
| Svars                                 | 10–11 kg           |
| Barošanas vada garums                 | 1200 mm            |
| Ūdens tvertne                         | 1,8 l, noņemama    |
| Kafijas pupiņu piltuves ietilpība     | 250 g              |
| Kafijas biežumu tvertnes ietilpība    | 15 ripas           |
| Piena tvertnes ietilpība              | 550 ml             |
| Pielāgojams teknes augstums           | 81–106 mm          |

## Tehniskie rādītāji

Ražotājs patur tiesības uzlabot produkta tehniskās specifikācijas. Visi iestatītie lielumi ir aptuveni.

| <b>Apraksts</b>                                    | <b>Vērtība</b>                                     |
|--|--|
| Izmērs (platums x augstums x dziļums)              | 222 x 335 x 436 mm                                 |
| Svars  | 10–11 kg   |
| Barošanas vada garums                              | 1200 mm  |
| Ūdens tvertne                                      | 1,8 l, noņemama                                    |
| Kafijas pupiņu piltuves ietilpība                  | 250 g  |
| Kafijas biežumu tvertnes ietilpība                 | 15 ripas   |
| Piena tvertnes ietilpība                           | 550 ml   |
| Pielāgojams teknes augstums                        | 81–106 mm  |
| Nominālais spriegums – jauda – energoapgādes avots | Skatiet apkopes vāka iekšpusē esošo datu plāksnīti |







4219.440.7805.1 (10/2017) rev.00

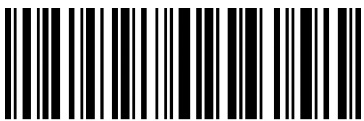

421944078051

[www.saeco.com/care](http://www.saeco.com/care)

**EAC**

 >75% recycled paper  
>75% papier recyclé