

FAVORIT 50870

Istruzioni per l'uso
Manual de instruções
Manual de instrucciones

Lavastoviglie
Máquina de lavar loiça
Lavavajillas

Grazie per aver scelto uno dei nostri prodotti di qualità.

Per garantire il funzionamento ottimale e regolare dell'apparecchio, la preghiamo di leggere attentamente questo manuale d'istruzioni. In tal modo potrà eseguire ogni operazione alla perfezione e con la massima efficienza. Le consigliamo inoltre di conservare il manuale in un luogo sicuro, affinché possa consultarlo ogni volta che ne avrà bisogno. Infine, qualora l'apparecchio cambiasse proprietario, non dimentichi di consegnargli il presente manuale.

Le auguriamo di trarre la massima soddisfazione dal suo nuovo acquisto.

Indice

Istruzioni d'uso	3	Selezione e avvio di un programma di lavaggio	19
Informazioni per la sicurezza	3	Annullamento di un programma di lavaggio	19
Usò corretto	3	Interruzione di un programma di lavaggio	20
Sicurezza generale	3	Impostazione e avvio di un programma di lavaggio con partenza ritardata	20
Per la sicurezza dei bambini	3	Termine del programma di lavaggio	20
Installazione	4	Scaricare la lavastoviglie	20
Descrizione del prodotto	5	Pulizia e cura	21
Pannello dei comandi	6	Pulizia dei filtri	21
Tasto Partenza ritardata	7	Pulizia esterna	22
Display digitale	7	Precauzioni antigelo	22
Tasti funzione	7	Cosa fare se...	22
Modalità Impostazione	7	Dati tecnici	24
Preparazione al primo utilizzo	8	Istruzioni di installazione	24
Regolazione del decalcificatore dell'acqua	8	Installazione	24
Regolazione manuale	9	Installazione sotto un piano di lavoro	24
Regolazione elettronica	9	Per togliere il piano di lavoro dell'apparecchiatura procedere nel modo seguente:	25
Usò del sale per lavastoviglie	9	Regolazione del livellamento dell'apparecchio	25
Usò del brillantante	10	Collegamento dell'acqua	26
Regolazione del quantitativo di brillantante	11	Tubo di carico dell'acqua	26
Sistemazione di posate e stoviglie	11	Tubo di scarico	27
Consigli e suggerimenti pratici	11	Collegamento elettrico	27
Nel cestello inferiore	12	Considerazioni ambientali	28
Cestello portaposate	13		
Cesto superiore	14		
Regolazione dell'altezza del cestello superiore	15		
Usò del detersivo	15		
Usò di pastiglie combinate	17		
Programmi di lavaggio	18		

Istruzioni d'uso



Informazioni per la sicurezza



Per la sicurezza dell'utente e per il buon funzionamento dell'apparecchio, è importante leggere attentamente il presente libretto di istruzioni prima dell'installazione e dell'uso. Conservare sempre queste istruzioni assieme all'apparecchio anche in caso di trasferimento o vendita dell'apparecchio stesso. L'utente deve acquisire dimestichezza con le funzioni e dotazioni di sicurezza dell'apparecchio.

Uso corretto

- Questo apparecchio è destinato solo all'uso domestico.
- Utilizzare l'apparecchio solo per lavare utensili idonei alla lavastoviglie.
- Non inserire solventi nell'apparecchio. Rischio di esplosione.
- Mettere i coltelli e gli altri utensili appuntiti nel cestello delle posate con la punta rivolta verso il basso. Altrimenti metterli orizzontalmente nel cestello superiore.
- Usare solo prodotti di marca per lavastoviglie (detersivo, sale, brillantante).
- Se si apre la porta mentre l'apparecchio è in funzione, può fuoriuscire vapore caldo. Rischio di scottature.
- Non togliere i piatti dalla lavastoviglie prima del termine del programma di lavaggio.
- Quando il programma di lavaggio è completato, scollegare la spina e chiudere il rubinetto dell'acqua.
- L'apparecchio può essere riparato solo da personale autorizzato. Utilizzare solo ricambi originali.
- Non cercare di riparare da soli l'apparecchio per evitare lesioni e danni. Contattare sempre il servizio di assistenza locale.

Sicurezza generale

- Persone (bambini inclusi) con ridotte capacità fisiche, sensoriali e mentali o prive di esperienza e conoscenza non dovrebbero utilizzare l'apparecchio. Una persona responsabile della loro sicurezza deve controllare o istruire tali persone per un utilizzo corretto dell'apparecchio.
- Seguire le istruzioni di sicurezza del produttore di detersivo per lavastoviglie per evitare ustioni chimiche a occhi, bocca e gola.
- Non bere l'acqua della lavastoviglie. Potrebbe contenere residui di detersivo.
- Tenere sempre chiusa la porta quando non si utilizza l'apparecchio per evitare di ferirsi e di inciampare.
- Non sedersi o salire in piedi sopra la porta aperta dell'apparecchio.

Per la sicurezza dei bambini

- Solo persone adulte possono utilizzare l'apparecchio. Controllare che i bambini non giochino con l'apparecchio.
- Tenere i materiali di imballaggio al di fuori della portata dei bambini per evitare il rischio di soffocamento.
- Conservare i detersivi in un luogo sicuro. Evitare che i bambini tocchino i detersivi.
- Tenere i bambini lontano dalla lavastoviglie quando lo sportello è aperto.

Installazione

- Controllare che la lavastoviglie non presenti danni dovuti al trasporto. Non collegare l'apparecchio se è danneggiato. Se necessario, contattare il fornitore.
- Rimuovere tutti i materiali di imballaggio prima dell'uso.
- Gli interventi elettrici devono essere eseguiti da un tecnico qualificato e competente.
- Gli interventi idraulici devono essere eseguiti da un tecnico qualificato e competente.
- Non cambiare le specifiche tecniche né modificare questo prodotto. Rischio di lesioni e danni all'apparecchio.
- Non utilizzare l'apparecchio:
 - se il cavo di rete o i tubi dell'acqua sono danneggiati
 - se il pannello dei comandi, il piano di lavoro o il basamento presentano danni tali da consentire l'accesso a parti interne dell'apparecchio.Contattare il centro di assistenza locale.
- Non forare le pareti laterali della lavastoviglie per evitare di danneggiare i componenti idraulici ed elettrici.



AVVERTENZA

Seguire attentamente le istruzioni dei paragrafi corrispondenti per i collegamenti elettrici e idraulici.

Descrizione del prodotto

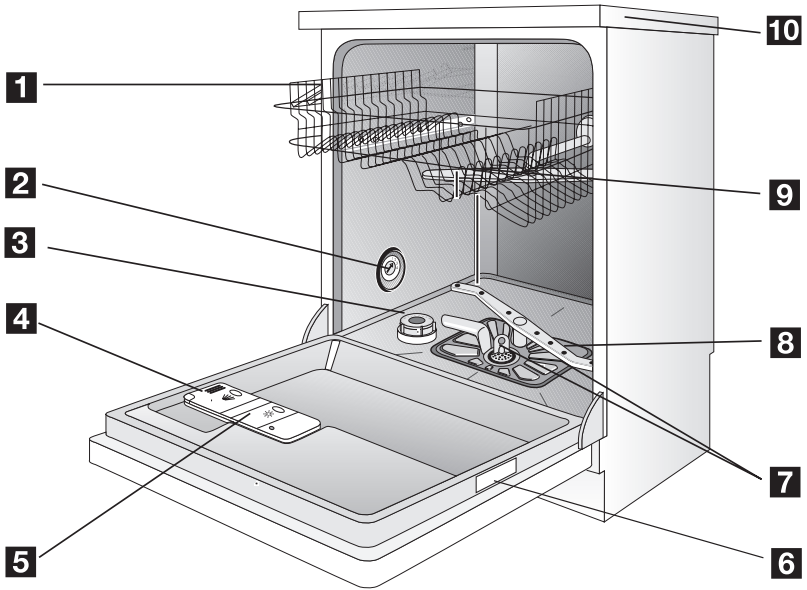

- 1** Cesto superiore
- 2** Indicatore durezza acqua
- 3** Contenitore del sale
- 4** Contenitore del detersivo
- 5** Contenitore del brillantante
- 6** Targhetta di identificazione
- 7** Filtri
- 8** Mulinello inferiore
- 9** Mulinello superiore
- 10** Piano di lavoro

Pannello dei comandi

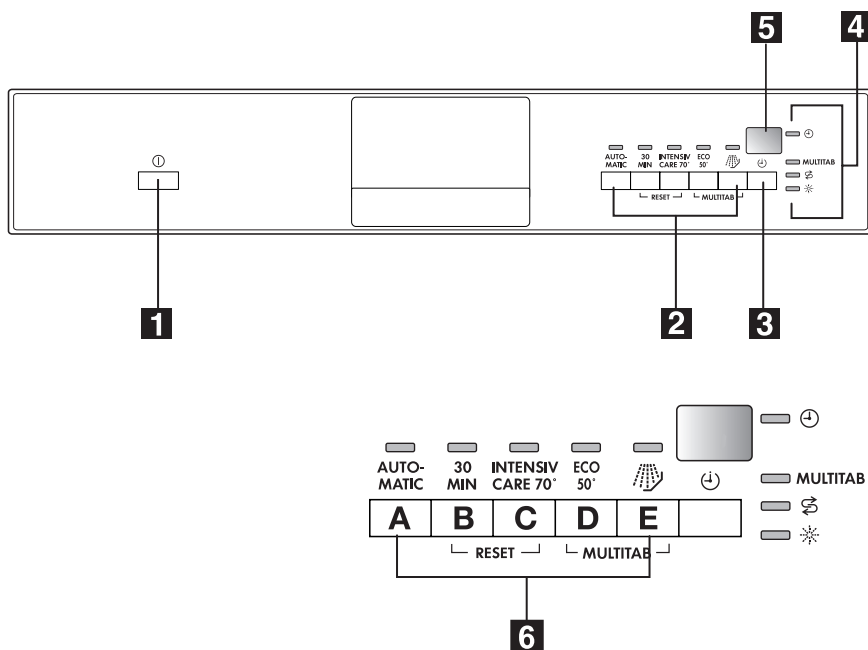

- 1** Tasto On/Off
- 2** Tasti di selezione dei programmi
- 3** Tasto Partenza ritardata (🕒)
- 4** Spie
- 5** Display digitale
- 6** Tasti funzione

Spie	
Programma in corso 🕒	La spia si accende quando si seleziona un programma di lavaggio.
MULTITAB	La spia indica l'attivazione/disattivazione della funzione MULTITAB. Fare riferimento alla sezione 'Funzione MULTITAB'.
Sale ¹⁾ 🧂	La spia si accende quando è necessario riempire il contenitore del sale. Fare riferimento al capitolo 'Uso del sale per lavastoviglie'. Dopo avere riempito il contenitore, la spia del sale può rimanere ancora accesa per qualche ora. Ciò non compromette il buon funzionamento dell'apparecchiatura.

Spie	
Brillantante ¹⁾ 	La spia si accende quando è necessario aggiungere il brillantante. Fare riferimento al capitolo 'Uso del brillantante'.

1) Quando il contenitore del sale e/o il contenitore del brillantante sono vuoti, la spia corrispondente non si accende durante l'esecuzione di un programma.

Tasto Partenza ritardata

Utilizzare il tasto della partenza ritardata per posticipare l'inizio di un programma di lavaggio da 1 a 19 ore. Fare riferimento al capitolo 'Impostazione e avvio di un programma di lavaggio'.

Display digitale

Il display mostra:

- Livello impostato del decalcificatore dell'acqua.
- Tempo residuo al termine di un programma.
- Attivazione/disattivazione del contenitore del brillantante (solo con la funzione MULTITAB attiva).
- Termine del programma di lavaggio. Il display digitale mostra uno zero.
- Numero di ore della partenza ritardata.
- Codici di errore.

Tasti funzione

Utilizzare i tasti funzione per queste operazioni:

- per impostare il decalcificatore dell'acqua. Fare riferimento al capitolo 'Impostazione del decalcificatore'.
- Per annullare il programma di lavaggio in corso o una partenza ritardata. Fare riferimento al capitolo 'Impostazione e avvio di un programma di lavaggio'.
- Per attivare/disattivare la funzione MULTITAB: Fare riferimento alla sezione 'Funzione MULTITAB'.
- Per disattivare/attivare il contenitore del brillantante quando è attiva la funzione MULTITAB. Fare riferimento alla sezione 'Funzione MULTITAB'.

Modalità Impostazione

L'apparecchiatura deve essere in modalità impostazione per le seguenti operazioni:

- Impostazione di un programma di lavaggio.
- Impostazione del livello del decalcificatore dell'acqua.
- Disattivazione/attivazione del contenitore del brillantante.

Premere il tasto On/Off. L'apparecchiatura è in modalità impostazione quando:

- Tutte le spie dei programmi si accendono.

Premere il tasto On/Off. L'apparecchiatura non è in modalità impostazione quando:

- Si accende solo una spia dei programmi
- È stato impostato un programma di lavaggio. Annullare il programma per tornare alla modalità di impostazione. Fare riferimento al capitolo 'Impostazione e avvio di un programma di lavaggio'.

Preparazione al primo utilizzo

Fare riferimento alle seguenti istruzioni per ciascun punto della procedura:

1. Verificare che il livello del decalcificatore sia corretto per la durezza locale dell'acqua.
Se necessario, impostare il decalcificatore dell'acqua.
2. Riempire il contenitore del sale con sale per lavastoviglie.
3. Riempire l'erogatore del brillantante con brillantante.
4. Mettere posate e piatti nella lavastoviglie.
5. Impostare il programma corretto per il tipo di carico e il grado di sporcizia.
6. Riempire l'erogatore del detersivo con un quantitativo corretto di detersivo.
7. Avviare il programma di lavaggio.

i Se si utilizzano pastiglie combinate ('3 in 1', '4 in 1', '5 in 1' ecc.), fare riferimento al capitolo 'Funzione Multitab'.

Regolazione del decalcificatore dell'acqua

Il decalcificatore dell'acqua elimina dalla rete idrica i sali minerali che possono compromettere il buon funzionamento dell'apparecchio.

La durezza dell'acqua è misurata in scale equivalenti:

- scala tedesca (dH°).
- scala francese (°TH).
- mmol/l (millimol per litro, unità internazionale di durezza dell'acqua).
- Clark.

Regolare il decalcificatore in base alla durezza locale dell'acqua. Se necessario, contattare l'ente erogatore locale.

Durezza dell'acqua				Regolazione della durezza dell'acqua	
°dH	°TH	mmol/l	Clark	manuale	elettronica
51 - 70	91 - 125	9,1 - 12,5	64 - 88	2	10
43 - 50	76 - 90	7,6 - 9,0	53 - 63	2	9
37 - 42	65 - 75	6,5 - 7,5	46 - 52	2	8
29 - 36	51 - 64	5,1 - 6,4	36 - 45	2	7
23 - 28	40 - 50	4,0 - 5,0	28 - 35	2	6
19 - 22	33 - 39	3,3 - 3,9	23 - 27	2	5
15 - 18	26 - 32	2,6 - 3,2	18 - 22	1	4
11 - 14	19 - 25	1,9 - 2,5	13 - 17	1	3
4 - 10	7 - 18	0,7 - 1,8	5 - 12	1	2
< 4	< 7	< 0,7	< 5	1 ¹⁾	1 ¹⁾

1) Non è richiesto l'uso di sale.

i Impostazione manuale ed elettronica del livello del decalcificatore.

Regolazione manuale

i L'apparecchiatura viene impostata in fabbrica nella posizione 2.

1. Aprire la porta.
2. Togliere il cestello inferiore.
3. Ruotare la manopola per la durezza dell'acqua sulla posizione 1 o 2 (fare riferimento alla tabella).
4. Riposizionare il cestello inferiore.
5. Chiudere la porta.

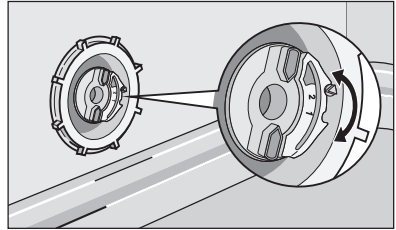

Regolazione elettronica

i Il decalcificatore dell'acqua viene impostato in fabbrica a livello 5.

1. Accendere l'apparecchiatura.
2. Verificare che l'apparecchiatura sia in modalità impostazione.
3. Tenere premuti i tasti funzione B e C fino a quando le spie dei tasti funzione A, B e C non incominciano a lampeggiare.
4. Rilasciare i tasti funzione B e C.
5. Premere il tasto funzione A.
 - Le spie dei tasti funzione B e C si spengono.
 - La spia del tasto funzione A lampeggia.
 - Il display digitale mostra il livello corrente.
 Esempio: il display digitale mostra **5 L** = livello 5.
6. Premere una volta il tasto funzione A per incrementare il livello del decalcificatore di un livello.
7. Premere il tasto On/Off per memorizzare l'operazione.

Uso del sale per lavastoviglie



ATTENZIONE

Utilizzare solo sale per lavastoviglie. Altri tipi di sale possono danneggiare il decalcificatore.



ATTENZIONE

Residui di sale e acqua salata sul fondo dell'apparecchiatura possono causare corrosione. Riempire di sale l'apparecchiatura prima di iniziare un programma di lavaggio per impedire la corrosione.

Riempire il contenitore del sale procedendo nel modo seguente:

1. Ruotare il tappo in senso antiorario per aprire il contenitore del sale.
2. Versare 1 litro di acqua nel contenitore del sale (solo la prima volta).

3. Riempire il contenitore con il sale servendosi dell'imbuto.
4. Togliere l'eventuale sale rimasto attorno all'apertura del contenitore.
5. Ruotare il tappo in senso orario per chiudere il contenitore del sale.

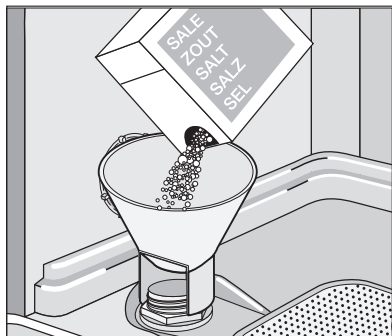

i È normale che l'acqua fuoriesca dal contenitore quando si riempie con il sale.

Uso del brillantante



ATTENZIONE

Usare solo brillantanti di marca per lavastoviglie.

Non riempire il contenitore del brillantante con altri prodotti (per es. detersivo, detersivo liquido). Ciò potrebbe danneggiare l'apparecchiatura.



Il brillantante permette di asciugare le stoviglie senza strisce o macchie.

Il brillantante viene aggiunto automaticamente durante l'ultima fase di risciacquo.

Riempire il contenitore del brillantante procedendo nel modo seguente:

1. Premere il tasto di sgancio (A) per aprire il contenitore del brillantante.

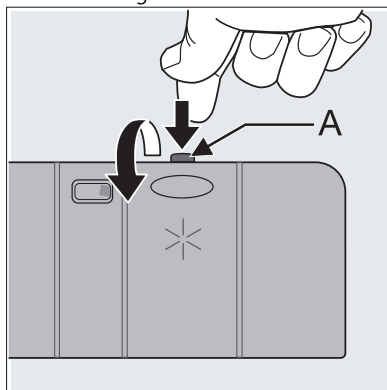

2. Riempire il contenitore del brillantante con brillantante. Il simbolo 'max.' indica il livello massimo.
3. Togliere l'eventuale brillantante fuoriuscito con un panno assorbente per evitare la formazione di schiuma eccessiva durante il lavaggio successivo.
4. Chiudere il contenitore del brillantante.

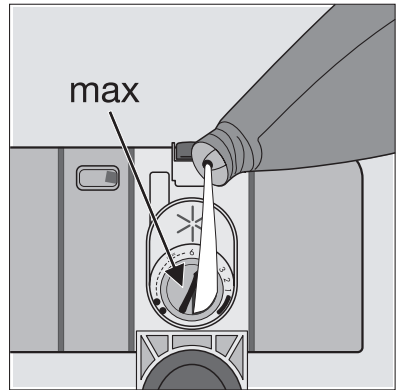

Regolazione del quantitativo di brillantante

L'apparecchiatura viene impostata in fabbrica a livello 4.

È possibile impostare il livello del brillantante da 1 (dosaggio minore) a 6 (dosaggio maggiore).

Ruotare la manopola del brillantante per aumentare o diminuire il dosaggio.

- Aumentare il dosaggio se sulle stoviglie rimangono goccioline di acqua o macchie di calcare.
- Diminuire il dosaggio se sulle stoviglie rimangono striature, macchie bianche o strati bluastri.

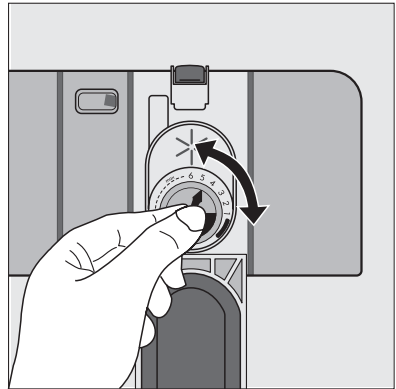

Sistemazione di posate e stoviglie

Consigli e suggerimenti pratici



ATTENZIONE

Utilizzare l'apparecchio solo per lavare utensili idonei alla lavastoviglie.

Non utilizzare l'apparecchio per lavare oggetti che possano assorbire acqua (spugne, strofinacci ecc.).

- Prima di caricare posate e piatti, procedere nel modo seguente:
 - Eliminare eventuali residui di cibo.
 - Ammorbidire i residui di bruciato nei tegami.

- Mentre si caricano posate e piatti, procedere nel modo seguente:
 - Caricare utensili cavi (per es. tazze, bicchieri e padelle) con l'apertura rivolta verso il basso.
 - Verificare che l'acqua non si fermi nel contenitore o in una sua parte concava.
 - Controllare che posate e stoviglie non siano le une dentro alle altre.
 - Controllare che posate e stoviglie non coprano altri oggetti.
 - Verificare che i bicchieri non si tocchino l'un l'altro.
 - Mettere gli utensili di piccole dimensioni nel cestello delle posate.
- Oggetti in plastica e padelle con fondo antiaderente tendono a trattenere maggiormente le gocce d'acqua. Gli oggetti in plastica non si asciugano altrettanto rapidamente quanto quelli in porcellana o acciaio.
- Mettere gli utensili leggeri nel cestello superiore. Controllare che non si possano muovere.

**ATTENZIONE**

Controllare che i mulinelli possano ruotare liberamente prima di avviare un programma di lavaggio.

**AVVERTENZA**

Chiudere sempre la porta dopo avere caricato e scaricato la lavastoviglie. Lasciare aperto la porta può essere pericoloso.

Nel cestello inferiore

Sistemare nel cestello inferiore le stoviglie più grandi e con sporco ostinato.

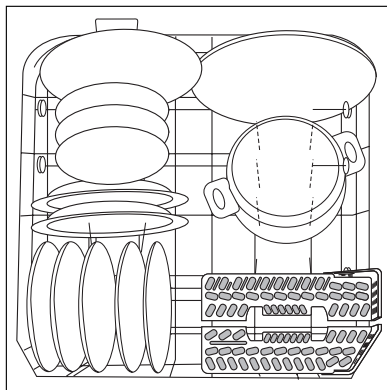

Le file di supporti nel cestello inferiore possono essere abbassate per caricare pentole, padelle in salatiere.

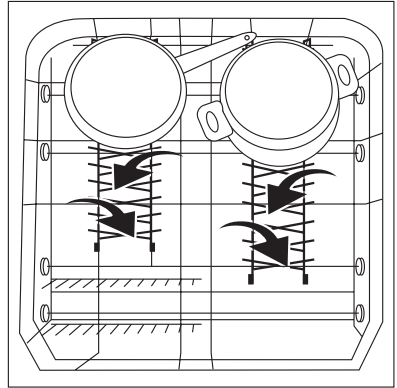

Cestello portaposate



AVVERTENZA

Non mettere coltelli con la lama lunga in posizione verticale. Disporre orizzontalmente posate lunghe e/o affilate nel cestello superiore. Prestare attenzione agli oggetti affilati.

Usare le griglie divisorie in dotazione.

- Posizionare le griglie divisorie sul cestello portaposate.
- Per fare posto a posate più voluminose, lasciare uno scomparto del cestello senza griglie divisorie.

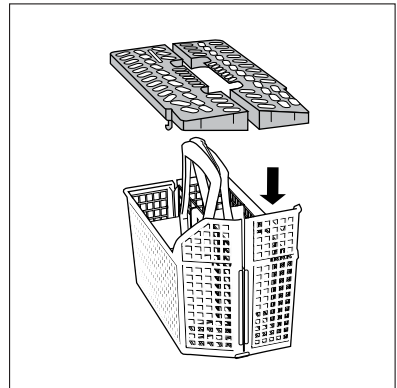

- Mettere forchette e cucchiari con l'impugnatura rivolta verso il basso.
- Mettere i coltelli con il manico rivolto verso l'alto.
- Alternare i cucchiari con altre posate per evitare che si sovrappongano gli uni con gli altri.

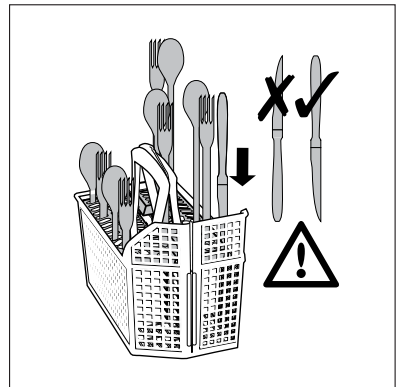

Cesto superiore

Il cestello superiore è ideale per salsiere, insalatiere, tazze, bicchieri, piccoli tegami e coperchi. Disporre le stoviglie in modo che l'acqua possa raggiungere tutte le superfici.

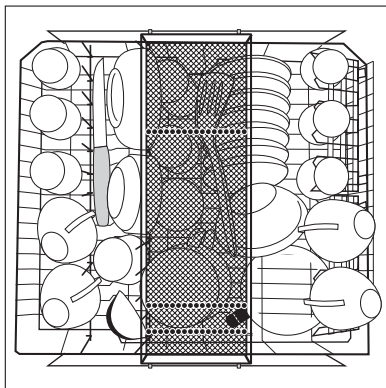

- Sistemare coltelli, cucchiaini e forchettine nell'apposito vassoio. Forchette e cucchiaini devono essere sistemati nell'apposito cestello per le posate nel cesto inferiore.

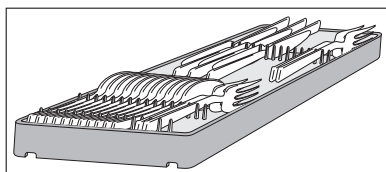

- Per oggetti più grandi, piegare la griglia portatazze.
- Mettere i bicchieri a calice nelle apposite griglie portatazze con lo stelo rivolto verso l'alto.

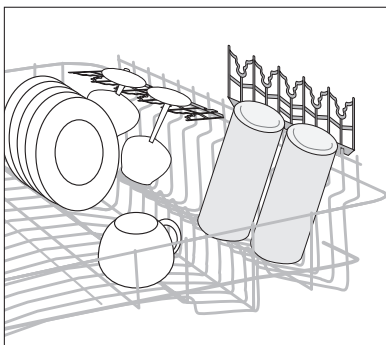

- Per i bicchieri a calice, piegare il supporto verso sinistra o destra.

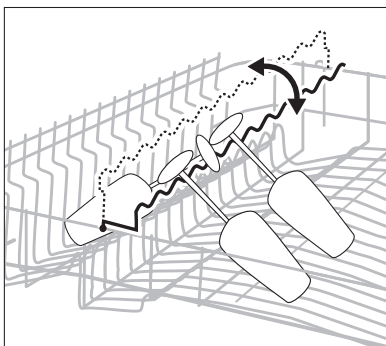

- Le file di supporti sul lato sinistro del cestello possono essere ripiegate in alto o in basso per offrire una maggiore flessibilità di carico.

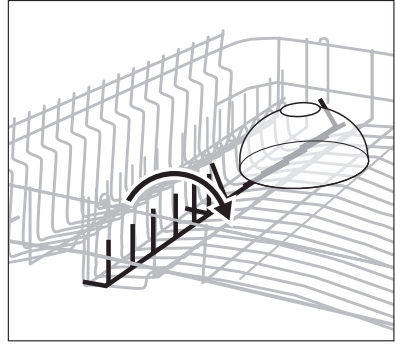

Regolazione dell'altezza del cestello superiore

Il cestello superiore può essere spostato in due diverse posizioni per offrire una maggiore flessibilità di carico.

	Altezza massima dei piatti:	
	cestello superiore	cestello inferiore
Posizione alta	22 cm	30 cm
Posizione bassa	24 cm	29 cm

Per spostare il cestello superiore nella posizione alta o bassa procedere nel modo seguente:

- Estrarre il cestello superiore fino all'arresto.
- Tenendo per la maniglia il cestello superiore, sollevarlo completamente e quindi abbassarlo verticalmente.

Il cestello superiore si aggancia nella posizione superiore.

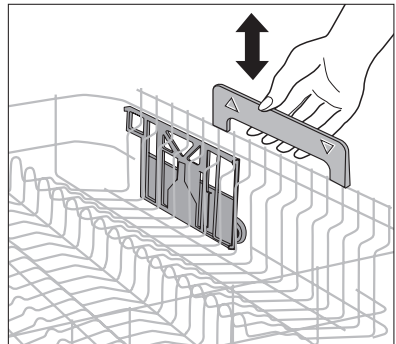

Uso del detersivo



Usare solo detersivi specifici per lavastoviglie (in polvere, liquidi o in pastiglie). Seguire le istruzioni riportate sulla confezione:

- Dosaggio consigliato dal produttore.
- Consigli per la conservazione.



Non utilizzare un quantitativo di detersivo maggiore di quello indicato per non danneggiare l'ambiente.

Riempire il contenitore del detersivo procedendo nel modo seguente:

1. Aprire il coperchio del contenitore del detersivo.
2. Riempire il contenitore (A) con il detersivo. L'indicatore mostra il dosaggio:
20 = circa 20 g di detersivo
30 = circa 30 g di detersivo.

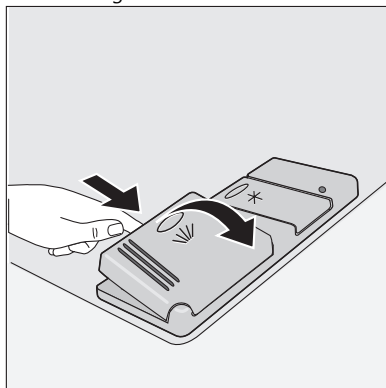

3. Se il programma prevede una fase di prelavaggio, aggiungere detersivo anche nella vaschetta corrispondente (B).

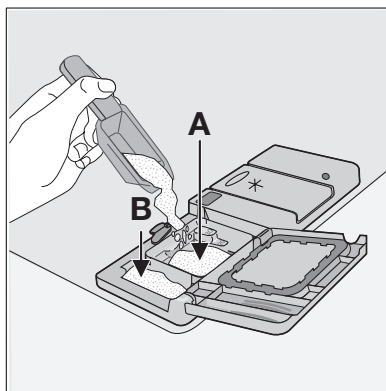

4. Se si utilizzano detersivi in pastiglie, inserire la pastiglia nel contenitore (A).
5. Chiudere il coperchio del contenitore. Premere il coperchio fino a che non si blocca.

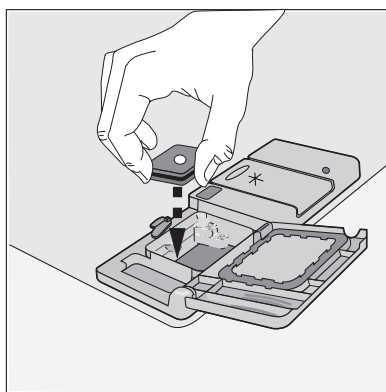

Detersivi di marca diversa si sciolgono in tempi differenti. Alcune pastiglie combinate non garantiscono ottimi risultati di pulizia nei programmi brevi. Per eliminare completamente il detersivo, usare programmi di lavaggio lunghi con il detersivo in pastiglie.

Uso di pastiglie combinate

La funzione Multitab è per pastiglie di detersivo combinate.

Tali pastiglie contengono detersivo, brillantante e sale. Alcuni tipi di pastiglie possono contenere altri agenti.

Verificare che le pastiglie siano idonee per la durezza dell'acqua locale. Seguire le istruzioni del produttore.

Quando si imposta la funzione Multitab, rimane attiva fino a quando non viene disattivata. La funzione Multitab arresta automaticamente l'erogazione di brillantante e sale. Le spie del brillantante e del sale sono disattivate.

La durata del programma può aumentare se si utilizza la funzione Multitab.

- i** Attivare o disattivare la funzione Multitab prima di avviare un programma di lavaggio. Non è possibile attivare/disattivare la funzione Multitab quando un programma è in corso. Annullare il programma di lavaggio, quindi impostare nuovamente il programma.

Per attivare la funzione Multitab:

- Tenere premuti i due tasti Multitab (tasti funzione D ed E). La spia Multitab si accende.
- Per disattivare la funzione Multitab:
- Tenere premuti i due tasti Multitab (tasti funzione D ed E). La spia Multitab si spegne.

- i** **Se i risultati di asciugatura non sono soddisfacenti, procedere nel modo seguente:**

1. Riempire l'erogatore del brillantante con brillantante.
 2. Attivare l'erogatore del brillantante.
 3. Impostare il dosaggio del brillantante sulla posizione 2.
- È possibile attivare o disattivare l'erogatore del brillantante quando la funzione Multitab è attiva.

Per attivare/disattivare l'erogatore del brillantante:

1. Accendere l'apparecchio.
2. Verificare che l'apparecchio sia in modalità impostazione.
3. Tenere premuti i tasti funzione B e C.
 - Le spie dei tasti funzione A, B e C lampeggiano.
4. Rilasciare i tasti funzione B e C.
5. Premere il tasto funzione B.
 - Le spie dei tasti funzione A e C si spengono.
 - La spia del tasto funzione B lampeggia.
 - Il display digitale mostra l'impostazione.

<i>0d</i>	Erogatore del brillantante disattivato
<i>1d</i>	Erogatore del brillantante attivato

6. Premere nuovamente il tasto funzione B.
 - Il display digitale mostra la nuova impostazione.
7. Spegner l'apparecchio per memorizzare l'operazione.



Per usare nuovamente un detersivo normale:

1. Disattivare la funzione Multitab.
2. Riempire il contenitore del sale e l'erogatore del brillantante.
3. Impostare il decalcificatore al livello più alto.
4. Eseguire un programma di lavaggio senza piatti.
5. Regolare il decalcificatore in base alla durezza locale dell'acqua.
6. Regolare l'erogatore del brillantante.

Programmi di lavaggio

Programmi di lavaggio

Programma	Grado di sporco	Tipo di carico	Descrizione programma
AUTOMATIC ¹⁾	Qualsiasi	Stoviglie, posate, pentole e padelle	Prelavaggio Lavaggio principale a 45°C o 70°C 1 o 2 risciacqui intermedi Risciacquo finale Asciugatura
30 MIN ²⁾	Sporco normale o leggero	Stoviglie miste	Lavaggio principale fino a 60°C Risciacquo finale
INTENSIV CARE 70°	Intensivo	Stoviglie, posate, pentole e padelle	Prelavaggio Lavaggio principale fino a 70°C 1 risciacquo intermedio Risciacquo finale Asciugatura
ECO 50° ³⁾	Sporco normale	Stoviglie miste	Prelavaggio Lavaggio principale fino a 50°C 1 risciacquo intermedio Risciacquo finale Asciugatura
	Qualsiasi	Carico parziale (da completare successivamente nel corso della giornata).	1 risciacquo a freddo (per impedire che i residui di cibo si attacchino alle stoviglie). Con questo programma non è necessario il detersivo.

- 1) Durante lo svolgimento del programma di lavaggio Automatic il grado di sporco sulle stoviglie è stabilito automaticamente in base alla torbidità dell'acqua. La durata del programma e i consumi possono variare poiché dipendono dal livello di carico della lavastoviglie e dal grado di sporco delle stoviglie. L'apparecchiatura regola automaticamente la temperatura dell'acqua durante il lavaggio principale.
- 2) Programma quotidiano perfetto per lavare un carico non completo. Ideale per una famiglia di 4 persone che deve caricare solo le stoviglie e le posate della colazione e della cena.
- 3) Programma di prova a fini normativi. Fare riferimento alla documentazione separata allegata per i dati sul programma di prova.

Valori di consumo

Programma	Durata (in minuti) ¹⁾	Energia (in kWh)	Acqua (in litri)
AUTOMATIC	-	1,1 - 1,7	12 - 23
30 MIN	-	0,9	9

Programma	Durata (in minuti) ¹⁾	Energia (in kWh)	Acqua (in litri)
INTENSIV CARE 70°	-	1,5 - 1,7	16 - 18
ECO 50°	-	1,0 - 1,1	12 - 13
	-	0,1	4

1) Il display digitale mostra la durata del programma.



Questi valori dipendono dalla pressione e dalla temperatura dell'acqua, dalle variazioni dell'alimentazione elettrica e dalla quantità di piatti.

Selezione e avvio di un programma di lavaggio



Impostare il programma di lavaggio con la porta socchiusa. Il programma di lavaggio incomincia solo dopo la chiusura della porta. Fino a quel momento è possibile modificare le impostazioni.

Procedere nel modo seguente per impostare e avviare un programma di lavaggio:

1. Accendere l'apparecchiatura.
2. Verificare che l'apparecchiatura sia in modalità impostazione.
3. Premere uno dei tasti di selezione dei programmi. Fare riferimento al capitolo 'Programmi di lavaggio'.
 - La spia del programma si accende.
 - Tutte le altre spie dei programmi si spengono.
 - Il display digitale mostra la durata del programma.
 - La spia del programma in corso si accende.
4. Chiudere la porta.
 - Il programma di lavaggio inizia automaticamente.
 - La spia del programma in corso rimane accesa.



Non è possibile modificare un programma di lavaggio in corso. Annullare il programma di lavaggio.



AVVERTENZA

Interrompere o annullare un programma di lavaggio solo se effettivamente necessario.



ATTENZIONE

Aprire la porta con attenzione. Può fuoriuscire vapore caldo.

Annullamento di un programma di lavaggio

1. Tenere premuti i tasti funzione B e C fino a quando:
 - Tutte le spie dei programmi si accendono,
 - La spia del programma in corso si spegne.
2. Rilasciare i tasti funzione B e C per annullare il programma di lavaggio.

A questo punto è possibile:

1. Spegnerne l'apparecchiatura.
2. Impostare un nuovo programma di lavaggio.

Riempire il contenitore del detersivo prima di impostare un nuovo programma di lavaggio.

Interruzione di un programma di lavaggio

Aprire la porta.

- Il programma si ferma.

Chiudere la porta.

- Il programma riprende dal punto in cui era stato interrotto.

Impostazione e avvio di un programma di lavaggio con partenza ritardata

1. Premere il tasto On/Off.
2. Impostare un programma di lavaggio.
3. Tenere premuto il tasto Partenza ritardata fino a quando sul display non lampeggia il ritardo desiderato.
4. Chiudere la porta.
 - Il numero del display diventa fisso.
 - La spia del programma in corso si spegne.
 - Il conto alla rovescia incomincia.
 - Il conto alla rovescia diminuisce con intervalli di 1 ora.
 - Appena è completato il conto alla rovescia, il programma si avvia automaticamente.
 - La spia del programma in corso si accende.



Il conto alla rovescia viene interrotto se si apre la porta. Quando si chiude nuovamente la porta, il conto alla rovescia viene ripreso dal punto in cui era stato interrotto.

Annullamento di una partenza ritardata impostata:

1. Tenere premuti i tasti funzione B e C fino a quando:
 - Tutte le spie dei programmi si accendono
 Quando si annulla una partenza ritardata, si annulla anche il programma di lavaggio.
2. Impostare un nuovo programma di lavaggio.



La selezione del programma di lavaggio e della partenza ritardata è possibile anche se la porta è chiusa. Quando si preme il tasto di un programma, si hanno solo 3 secondi per selezionare un programma di lavaggio diverso o la partenza ritardata. Trascorso questo tempo, il programma selezionato incomincia automaticamente.

Termine del programma di lavaggio

Spegnere l'apparecchiatura in queste condizioni:

- L'apparecchiatura si ferma automaticamente.
- Il display digitale mostra 0.
- La spia del programma in corso rimane accesa.

1. Premere il tasto On/Off.
2. Aprire la porta.
3. Per migliori risultati di asciugatura, lasciare la porta socchiusa per alcuni minuti prima di togliere i piatti dalla lavastoviglie.

Lasciare raffreddare i piatti prima di estrarli dalla lavastoviglie. Le stoviglie calde sono più facilmente danneggiabili.

Scaricare la lavastoviglie

- Vuotare prima il cestello inferiore e quindi quello superiore.

- Può rimanere dell'acqua di condensa sulle pareti interne e sulla porta dell'apparecchio. L'acciaio si raffredda più rapidamente dei piatti.

Pulizia e cura



AVVERTENZA

Spegnere l'apparecchio prima di pulirle i filtri.

Pulizia dei filtri



ATTENZIONE

Non utilizzare l'apparecchiatura senza i filtri. Controllare che i filtri siano stati installati correttamente. Un montaggio non corretto dei filtri determina risultati di lavaggio non soddisfacenti e può danneggiare l'apparecchiatura.

Se necessario, pulire i filtri. I filtri sporchi diminuiscono i risultati di lavaggio.

La lavastoviglie ha tre filtri:

1. filtro a maglie larghe (A)
2. microfiltro (B)
3. filtro piatto (C)

Per pulire i filtri procedere nel modo seguente:

1. Aprire la porta.
2. Togliere il cestello inferiore.

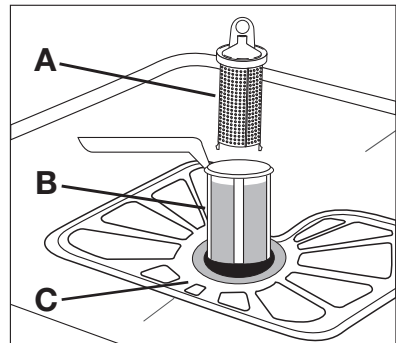

3. Per sbloccare il gruppo di filtraggio, ruotare la maniglia sul microfiltro (B) di circa 1/4 di giro in senso antiorario.
4. Togliere il gruppo di filtraggio.
5. Afferrare il filtro a maglie larghe (A) per la maniglia con il foro.
6. Togliere il filtro a maglie larghe (A) dal microfiltro (B).

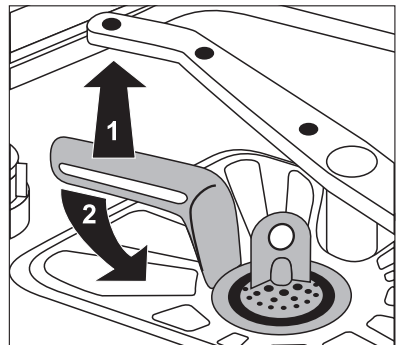

7. Togliere il filtro piatto (C) dal fondo dell'apparecchiatura.
8. Pulire i filtri sotto l'acqua corrente.
9. Rimettere il filtro piatto (C) nel fondo dell'apparecchiatura.
10. Rimettere il filtro a maglie larghe (A) nel microfiltro (B) e spingere insieme i filtri.
11. Posizionare il gruppo di filtraggio.
12. Per bloccare il gruppo di filtraggio, ruotare la maniglia sul microfiltro (B) in senso orario fino a che non si blocca.
13. Riposizionare il cestello inferiore.
14. Chiudere la porta.

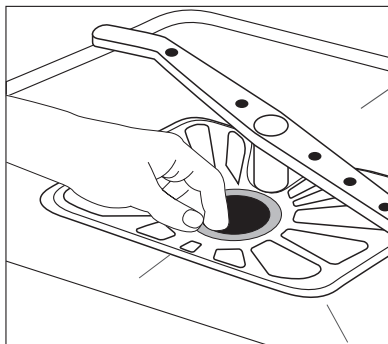

Non rimuovere i mulinelli.

Se i fori dei mulinelli sono intasati, rimuovere i residui di sporco con uno stecchino.

Pulizia esterna

Pulire le superfici esterne dell'apparecchio e il pannello dei comandi con un panno morbido inumidito. Utilizzare solo detergenti neutri. Non usare prodotti abrasivi, spugnette abrasive o solventi (acetone, trielina, ecc.).

Precauzioni antigelo



ATTENZIONE

Non collocare l'apparecchio in un luogo in cui la temperatura possa scendere al di sotto di 0 °C. Il produttore non è responsabile di eventuali danni dovuti al gelo.

Se ciò non fosse possibile, svuotare l'apparecchio e chiudere la porta. Scollegare il tubo di carico dell'acqua e vuotarlo completamente.

Cosa fare se...

La lavastoviglie non si avvia o si blocca durante il funzionamento.

In caso di malfunzionamento, cercare dapprima di risolvere il problema senza contattare l'assistenza tecnica. Qualora non sia possibile trovare una soluzione al problema, contattare il centro di assistenza locale.



ATTENZIONE

Spegnere l'apparecchio prima di eseguire le seguenti azioni correttive consigliate.

Codice guasto e malfunzionamento	Possibile causa e soluzione
<ul style="list-style-type: none"> Il display digitale mostra ,10 La lavastoviglie non carica acqua 	<ul style="list-style-type: none"> Il rubinetto dell'acqua è bloccato o intasato dal calcare. Pulire il rubinetto dell'acqua. Il rubinetto dell'acqua è chiuso. Aprire il rubinetto dell'acqua. Il filtro nella valvola di ingresso dell'acqua è bloccato. Pulire il filtro. Il raccordo della valvola di ingresso dell'acqua non è corretto. Il tubo può essere piegato o schiacciato. Controllare che il raccordo sia corretto.
<ul style="list-style-type: none"> Il display digitale mostra ,20 La lavastoviglie non scarica l'acqua 	<ul style="list-style-type: none"> Lo scarico è ostruito. Pulire lo scarico. Il raccordo del tubo di ingresso dell'acqua non è corretto. Il tubo può essere piegato o schiacciato. Controllare che il raccordo sia corretto.
<ul style="list-style-type: none"> Il display digitale mostra ,30 Il dispositivo anti-allagamento è attivato 	<ul style="list-style-type: none"> Chiudere il rubinetto dell'acqua e contattare il servizio di assistenza locale.
Il programma non si avvia	<ul style="list-style-type: none"> La porta dell'apparecchiatura non è chiusa. Chiudere la porta. La spina di alimentazione non è inserita nella presa di corrente. Inserire la spina di alimentazione elettrica. Un fusibile domestico è bruciato. Sostituire il fusibile. È stata impostata la Partenza ritardata. Annullare la partenza ritardata per avviare il programma immediatamente.

Una volta effettuati questi controlli, accendere l'apparecchiatura. Il programma riprende dal punto in cui era stato interrotto. In caso di ricomparsa del codice di allarme o dell'anomalia, contattare il centro di assistenza.

Tenere a portata di mano questi dati, permettendoci di aiutarvi in maniera tempestiva e corretta:

- Modello (Mod.)
- Numero prodotto (PNC)
- Numero serie (S.N.)

Per questi dati fare riferimento alla targhetta nominale.

Scrivere di seguito i dati necessari:

Descrizione modello :

Numero prodotto :

Numero serie :

I risultati del lavaggio non sono soddisfacenti	
Le stoviglie non sono pulite	<ul style="list-style-type: none"> • Il programma di lavaggio selezionato non è corretto per il tipo di carico e il grado di sporczia. • I cestelli non sono stati caricati correttamente per cui l'acqua non raggiunge tutte le superfici. • I mulinelli non girano liberamente, per la sistemazione non corretta delle stoviglie. • I filtri sono sporchi o non sono correttamente installati. • È stata utilizzata una dose insufficiente di detersivo o non è stato messo affatto.
Macchie di calcare sulle stoviglie	<ul style="list-style-type: none"> • Il contenitore del sale è vuoto. • Il decalcificatore è regolato su un livello sbagliato. • Il tappo del contenitore del sale non è chiuso correttamente.
Le stoviglie sono bagnate e opache	<ul style="list-style-type: none"> • Non è stato utilizzato il brillantante. • L'erogatore del brillantante è vuoto.
Bicchieri e stoviglie presentano striature, macchie biancastre o una patina bluastra	<ul style="list-style-type: none"> • Ridurre il dosaggio del brillantante.
Bicchieri e stoviglie presentano macchie dovute all'asciugatura di gocce d'acqua	<ul style="list-style-type: none"> • Aumentare il dosaggio del brillantante. • La causa potrebbe essere il detersivo.

Dati tecnici

Dimensioni	Larghezza cm	59,6
	Altezza cm	85
	Profondità cm	62,5
Collegamento elettrico - Tensione - Potenza totale - Fusibile	Le informazioni sulla connessione elettrica sono fornite sulla targhetta dei dati applicata sullo spigolo interno della porta della lavastoviglie.	
Pressione dell'acqua di rete	Minima	0,5 bar (0,05 MPa)
	Massima	8 bar (0,8 MPa)
Capacità	Coperti	12

Istruzioni di installazione

Installazione

Installazione sotto un piano di lavoro



AVVERTENZA

Verificare che la spina sia staccata dalla presa elettrica durante l'installazione.

Collocare l'apparecchiatura vicino ad un rubinetto dell'acqua e ad uno scarico. Togliere il piano superiore dell'apparecchiatura per installarla sotto un lavandino o un piano di lavoro della cucina. Controllare che le dimensioni dello spazio coincidano con quelle date.

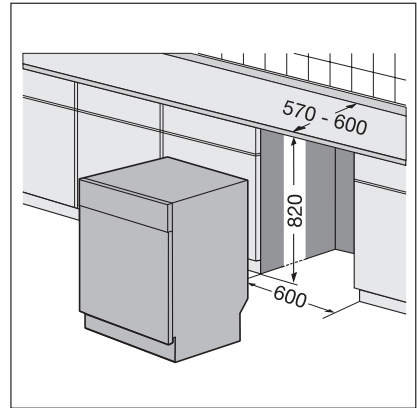

Per togliere il piano di lavoro dell'apparecchiatura procedere nel modo seguente:

1. Togliere le viti posteriori (1).

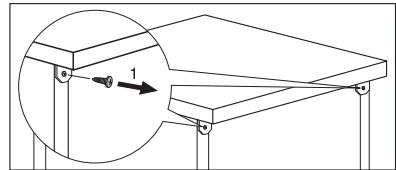

2. Tirare il piano di lavoro dalla parte posteriore dell'apparecchiatura.

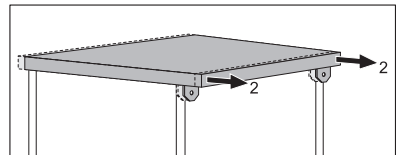

3. Sollevare il piano di lavoro e toglierlo dagli incastri anteriori.
4. Mediante i piedini regolabili aggiustare il livello dell'apparecchiatura.

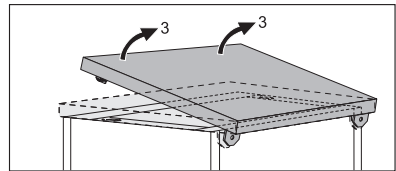

Installare l'apparecchiatura sotto il piano di lavoro della cucina. Verificare che il tubo flessibile dell'acqua non sia piegato né schiacciato.

Se sono necessarie riparazioni, l'apparecchiatura deve essere facilmente accessibile al tecnico. Montare il piano di lavoro sull'apparecchiatura se si desidera utilizzare la lavastoviglie come elemento a sé stante.

Lo zoccolo di un apparecchiatura indipendente non può essere regolato.

Regolazione del livellamento dell'apparecchio

Un buon livellamento è essenziale per la corretta chiusura e tenuta dello sportello. Se l'apparecchio è livellato correttamente, la porta non può urtare contro i lati del mobile. Se la porta non si chiude correttamente, allentare o serrare i piedini regolabili fino a mettere l'apparecchio in piano.

Collegamento dell'acqua

Tubo di carico dell'acqua

Collegare l'apparecchio ad un rubinetto dell'acqua calda (max. 60°) o fredda.

Se l'acqua calda proviene da fonti alternative di energia ecologiche (per esempio da pannelli solari o fotovoltaici e impianti eolici), utilizzare l'acqua calda per diminuire il consumo energetico.

Collegare il tubo di carico a un rubinetto dell'acqua con filettatura esterna di 3/4".



ATTENZIONE

Non utilizzare tubi di apparecchi usati.

La pressione dell'acqua deve rientrare nei limiti (fare riferimento al capitolo 'Caratteristiche tecniche'). Verificare che l'ente locale per le forniture idriche fornisca la pressione media per l'area.

Verificare che il tubo di carico dell'acqua non sia piegato né schiacciato o impigliato.

Serrare correttamente il controdado per impedire perdite d'acqua.



ATTENZIONE

Non collegare l'apparecchio a nuovi tubi o a tubi che non sono stati utilizzati per lungo tempo. Lasciare scorrere l'acqua per alcuni minuti, poi collegare il tubo flessibile di entrata.

Il tubo di carico ha una doppia parete e ha un cavo interno di rete e una valvola di sicurezza. Il tubo di carico dell'acqua è sotto pressione solo durante il passaggio dell'acqua. In caso di una perdita nel tubo di carico dell'acqua, la valvola di sicurezza interrompe il passaggio dell'acqua.

Prestare attenzione quando si collega il tubo di carico dell'acqua:

- Non immergere nell'acqua il tubo di carico o la valvola di sicurezza.
- Se il tubo di carico o la valvola di sicurezza sono danneggiati, scollegare immediatamente la spina dalla presa elettrica.
- Fare sostituire il tubo di carico dell'acqua con valvola di sicurezza solo da personale specializzato.



AVVERTENZA

Apparecchiatura sotto tensione

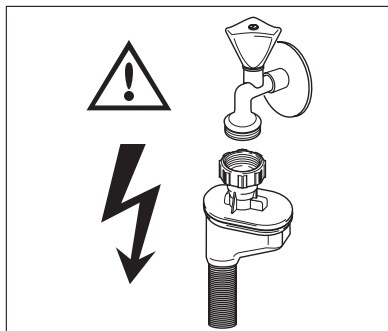

Tubo di scarico

1. Collegare il tubo flessibile di scarico allo scarico del lavandino e fissarlo sotto al piano di lavoro. Ciò impedisce che l'acqua di scarico del lavandino refluisca nell'apparecchiatura.
2. Collegare il tubo flessibile di scarico ad un tubo verticale con sfiato (diametro interno minimo 4 cm).

Verificare che il tubo flessibile di scarico non sia piegato né schiacciato impedendo il corretto scarico dell'acqua.

Togliere il tappo del lavandino quando l'apparecchiatura scarica l'acqua per evitare che l'acqua refluisca nell'apparecchiatura.

Una prolunga del tubo di scarico non deve essere più lunga di 2 m. Il diametro interno non deve essere più piccolo del diametro del tubo.

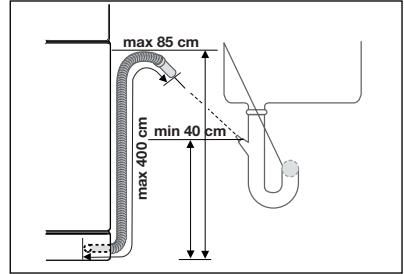

Se si collega il tubo di scarico ad un rubinetto posto sotto al lavello, togliere la membrana in plastica (A). In caso contrario, l'accumulo di residui di alimenti può bloccare il rubinetto del tubo di scarico.

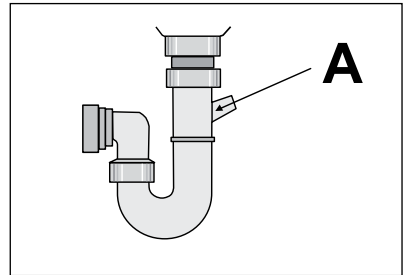

L'apparecchiatura è dotata di un dispositivo di sicurezza che impedisce che l'acqua sporca ritorni nell'apparecchiatura. Se lo scarico del lavandino è dotato di una "valvola di non ritorno", questa valvola può essere la causa del non corretto scarico dell'apparecchiatura. Togliere la valvola di non ritorno.



ATTENZIONE

Assicurarsi che gli attacchi dell'acqua siano ben serrati per impedire perdite d'acqua.

Collegamento elettrico



AVVERTENZA

Il produttore non è responsabile qualora non siano applicate queste precauzioni di sicurezza. Mettere a terra l'apparecchio conformemente alle precauzioni di sicurezza.

Assicurarsi che la tensione e l'alimentazione elettrica corrispondano alla tensione e al tipo di alimentazione riportate nella targhetta della lavastoviglie.

Utilizzare sempre una presa antishock elettrico correttamente installata.

Non utilizzare prese multiple, connettori e prolunghie. Questi componenti possono determinare un rischio di incendio.

Non cambiare mai il cavo elettrico da soli. Contattare il centro di assistenza locale.

Controllare che la presa sia accessibile dopo l'installazione.

Non staccare mai la spina tirando il cavo. Tirare solo la spina.

Considerazioni ambientali

Il simbolo  sul prodotto o sulla confezione indica che il prodotto non deve essere considerato come un normale rifiuto domestico, ma deve essere portato nel punto di raccolta appropriato per il riciclaggio di apparecchiature elettriche ed elettroniche. Provvedendo a smaltire questo prodotto in modo appropriato, si contribuisce a evitare potenziali conseguenze negative per l'ambiente e per la salute, che potrebbero derivare da uno smaltimento inadeguato del prodotto. Per informazioni più dettagliate sul riciclaggio di questo prodotto, contattare l'ufficio comunale, il servizio locale di smaltimento rifiuti o il negozio in cui è stato acquistato il prodotto.

I materiali di imballaggio sono ecologici e possono essere smaltiti. I materiali in plastica sono contrassegnati da marchi, per es. >PE<, >PS< ecc. per consentirne il corretto smaltimento.



AVVERTENZA

Per smaltire la lavastoviglie procedere nel modo seguente:

- Togliere la spina dalla presa.
- Tagliare il cavo di rete e smaltirlo insieme alla spina.
- Eliminare i dispositivi di chiusura. Queste azioni sono intese ad impedire che i bambini possano restare chiusi accidentalmente all'interno dell'apparecchio o trovarsi in situazioni pericolose.

Obrigado por escolher um dos nossos produtos de alta qualidade.

Para garantir um desempenho ideal e regular do aparelho, leia atentamente este manual de instruções. Permitir-lhe-á percorrer todos os processos de forma perfeita e com grande eficácia. Para consultar este manual sempre que necessário, recomendamos que o guarde num local seguro e que o passe a qualquer futuro proprietário do aparelho

Esperamos que desfrute do seu novo aparelho.

Índice

Instruções de funcionamento	30	Seleccionar e iniciar um programa de lavagem	46
Informações de segurança	30	Cancelar um programa de lavagem	46
Utilização correcta	30	Interromper um programa de lavagem	47
Segurança geral	30	Regular e iniciar um programa de lavagem com início diferido	47
Segurança para crianças	30	Fim de um programa de lavagem	47
Instalação	31	Retirar a carga	48
Descrição do produto	32	Manutenção e limpeza	48
Painel de controlo	33	Limpar os filtros	48
Botão Início diferido	34	Limpeza externa	49
Visor digital	34	Precauções contra a formação de gelo	49
Botões das funções	34	O que fazer se...	49
Modo de regulação	34	Dados técnicos	51
Antes da primeira utilização	35	Instruções de instalação	51
Regular o amaciador da água	35	Instalação	51
Ajuste manual	36	Instalação por baixo de um balcão	51
Ajuste electrónico	36	Execute estes passos para retirar o tampo do aparelho:	52
Utilização do sal para máquinas de lavar loiça	36	Regular o nível da máquina	52
Utilização do abrillantador	37	Ligação à rede de abastecimento de água	53
Regular a dosagem de abrillantador	38	Mangueira de entrada de água	53
Carregar pratos e talheres	38	Mangueira de escoamento da água	54
Sugestões e dicas úteis	38	Ligação eléctrica	54
Cesto inferior	39	Preocupações ambientais	55
Cesto de talheres	40		
Cesto superior	41		
Ajustar a altura do cesto superior	42		
Utilização do detergente	42		
Função Multi-pastilhas	44		
Programas de lavagem	45		

Sujeito a alterações sem aviso prévio

Instruções de funcionamento

Informações de segurança

 Para sua segurança e funcionamento correcto da máquina, leia este manual cuidadosamente antes da instalação e utilização. Guarde sempre estas instruções com a máquina mesmo que seja transferida ou vendida. Os utilizadores devem conhecer por completo o funcionamento e as características de segurança da máquina.

Utilização correcta

- O aparelho foi concebido exclusivamente para utilização doméstica.
- Utilize apenas o aparelho para utensílios domésticos que são aplicáveis para máquinas de lavar loiça.
- Não coloque solventes no aparelho. Perigo de explosão.
- Coloque as facas e todas as peças com pontas afiadas no cesto dos talheres com a ponta virada para baixo. Caso contrário, coloque numa posição horizontal no cesto superior.
- Utilize apenas produtos específicos para máquinas de lavar loiça (detergente, sal, abri-lhantador).
- Se abrir a porta enquanto o aparelho está em funcionamento, o vapor quente pode escapar. Perigo de queimaduras na pele.
- Não retire a loiça da máquina antes do final do programa de lavagem.
- Quando o programa de lavagem estiver concluído, desligue a ficha da tomada e feche a torneira de água.
- Apenas um técnico de assistência autorizado pode reparar este aparelho. Utilize apenas peças sobresselentes originais.
- Não execute reparações sozinho para evitar ferimentos e danos na máquina. Contacte sempre o centro de assistência.

Segurança geral

- A máquina não deve ser utilizada por pessoas (incluindo crianças) com capacidades físicas, sensoriais e mentais reduzidas, ou que não possuam o conhecimento e a experiência necessários. Devem ser vigiadas ou receber formação para a utilização da máquina por parte de uma pessoa responsável pela sua segurança.
- Cumpra as instruções de segurança do fabricante do detergente da máquina de lavar a loiça para evitar queimaduras nos olhos, boca e garganta.
- Não beba água da máquina de lavar loiça. Os resíduos de detergente podem ficar na máquina.
- Feche sempre a porta quando não utilizar a máquina, para evitar ferimentos e para não tropeçar na porta aberta.
- Não se sente nem se apoie na porta aberta.

Segurança para crianças

- A máquina só pode ser utilizada por adultos. As crianças devem ser vigiadas para garantir que não brincam com a máquina.
- Mantenha todas as embalagens fora do alcance das crianças. Existe o risco de asfixia.

- Mantenha todos os detergentes numa área segura. Não permita que as crianças toquem nos detergentes.
- Mantenha as crianças afastadas da máquina quando a porta está aberta.

Instalação

- Certifique-se de que a máquina não está danificada devido ao transporte. Não ligue uma máquina danificada. Se necessário, contacte o fornecedor.
- Retire todo o material da embalagem antes da primeira utilização.
- Uma pessoa qualificada e competente tem de fazer a instalação eléctrica.
- Uma pessoa qualificada e competente tem de fazer a instalação da canalização.
- Não altere as especificações nem modifique este produto. Risco de ferimentos e danos na máquina.
- Não utilize a máquina:
 - Se o cabo de alimentação eléctrica ou as mangueiras da água estiverem danificados,
 - se o painel de controlo, bancada ou zona do rodapé estiverem danificados, que permitam o acesso ao interior do aparelho.Contacte o centro de assistência local.
- Não perfure os lados da máquina para evitar danos nos componentes hidráulicos e eléctricos.



ADVERTÊNCIA

Cumpra cuidadosamente as instruções para as ligações eléctricas e hídricas.

Descrição do produto

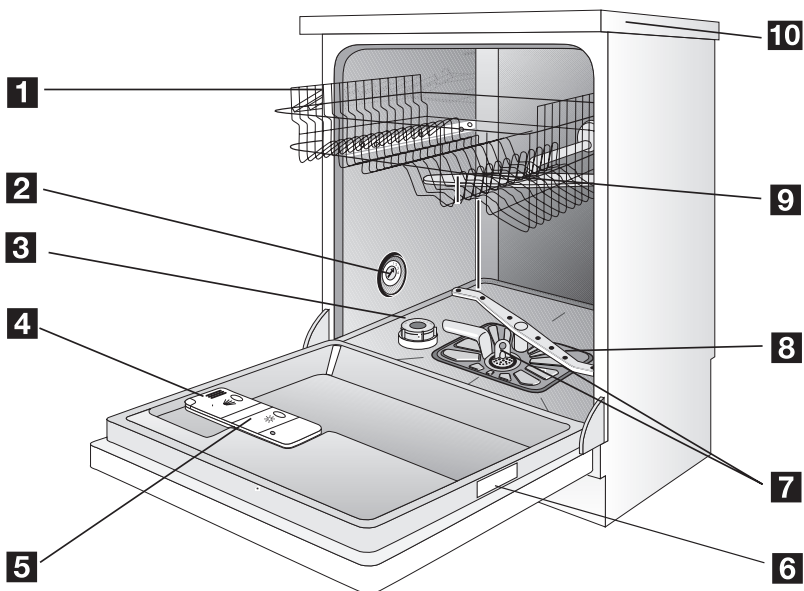

- 1 Cesto superior
- 2 Indicador da dureza da água
- 3 Depósito de sal
- 4 Distribuidor de detergente
- 5 Distribuidor de abrillantador
- 6 Placa de características
- 7 Filtros
- 8 Braço aspersor inferior
- 9 Braço aspersor superior
- 10 Tampo

Painel de controlo

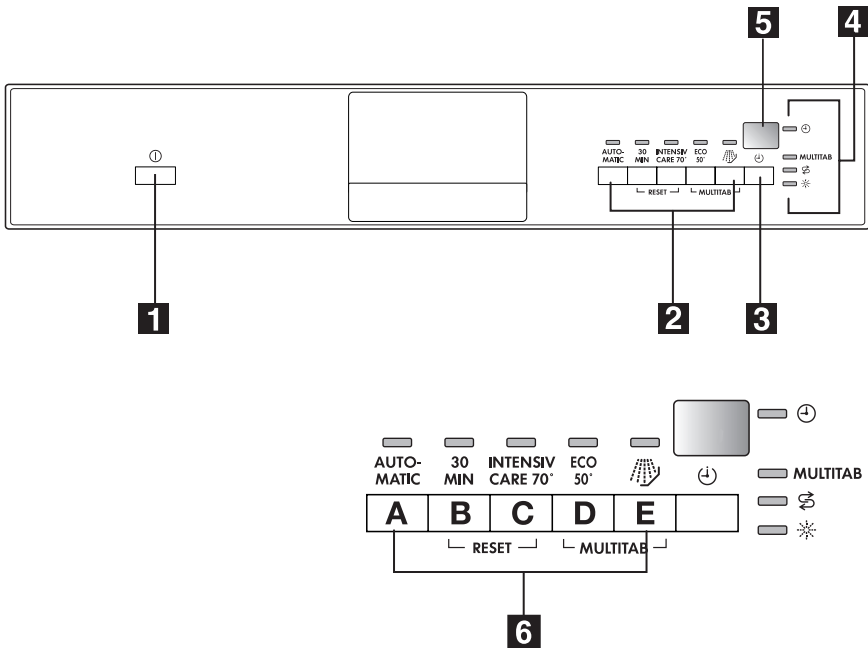

- 1** Botão ligar/desligar
- 2** Botões de selecção dos programas
- 3** Botão Início diferido (⏸)
- 4** Indicadores luminosos
- 5** Visor digital
- 6** Botões de funções

Indicadores luminosos	
Programa em curso ⏸	O indicador luminoso acende-se quando selecciona um programa de lavagem.
MULTITAB	O indicador luminoso indica a activação/desactivação da função pastilhas Multifunções. Consulte o capítulo "Função Multi-pastilhas".
Sal ¹⁾ ⏸	O indicador luminoso acende-se quando é necessário encher o depósito de sal. Consulte o capítulo "Utilizar o sal para máquina de lavar loiça". Depois de encher o recipiente, o indicador luminoso de sal pode permanecer aceso durante algumas horas. Tal não tem um efeito indesejado no funcionamento do aparelho.

Indicadores luminosos	
Abrilhantador ¹⁾ 	O indicador luminoso acende-se quando é necessário encher com abrillantador. Consulte o capítulo "Utilizar o abrillantador".

1) Quando os depósitos de sal e/ou abrillantador estão vazios, os respectivos indicadores luminosos não se acendem durante um programa de lavagem.

Botão Início diferido

Utilize o botão Início diferido para atrasar o início do programa de lavagem com um intervalo entre 1 e 19 horas. Consulte o capítulo "Regular e iniciar um programa de lavagem".

Visor digital

O visor exibe:

- o nível de dureza para o qual o descalcificador de água está regulado.
- Tempo restante até ao fim do programa.
- Activação/desactivação do distribuidor de abrillantador (apenas com a função Multi-pastilhas activa).
- Fim do programa de lavagem. O visor digital exibe um zero
- Número de horas em início diferido.
- Códigos de avaria.

Botões das funções

Utilize os botões das funções para estas operações:

- Para regular o descalcificador de água. Consulte o capítulo "Regular o descalcificador de água".
- Para cancelar um programa de lavagem ou início diferido em em curso. Consulte o capítulo "Regular e iniciar um programa de lavagem".
- Para activar/desactivar a função pastilhas Multi-funções. Consulte o capítulo "Função Multi-pastilhas".
- Para desactivar/activar o distribuidor de abrillantador quando a função Multi-pastilhas está activa. Consulte o capítulo "Função Multi-pastilhas".

Modo de regulação

O aparelho tem de estar em modo de regulação para estas operações:

- Para regular um programa de lavagem.
- Para regular o nível de descalcificador de água.
- Para desactivar/activar o distribuidor de abrillantador.

Prima o botão ligar/desligar. O aparelho está em modo de regulação quando:

- Todos os indicadores luminosos dos programas acendem-se.

Prima o botão ligar/desligar. O aparelho não está em modo de regulação quando:

- Acende-se apenas um indicador luminoso de programa
- Está regulado um programa de lavagem. É necessário cancelar o programa para voltar ao modo de regulação. Consulte o capítulo "Regular e iniciar um programa de lavagem".

Antes da primeira utilização

Consulte as seguintes instruções para cada passo do procedimento:

1. Verifique se o nível do descalcificador de água está correcto para a dureza de água da sua área. Se necessário, regule o descalcificador de água.
2. Encha o compartimento do sal com sal para máquina de lavar loiça.
3. Encha o distribuidor de brilhantador com brilhantador.
4. Coloque os talheres e os pratos na máquina de lavar loiça.
5. Regule o programa de lavagem correcto para o tipo de carga e sujidade.
6. Encha o distribuidor de detergente com a quantidade correcta de detergente.
7. Inicie o programa de lavagem.



Se usar pastilhas de detergente combinadas ("3 em 1", "4 em 1", "5 em 1", etc.), consulte o capítulo "Função Multi-pastilhas".

Regular o amaciador da água

O descalcificador de água retira minerais e sais do fornecimento de água. Os minerais e os sais podem ter um efeito nocivo no funcionamento da máquina.

A dureza da água é medida em escalas equivalentes:

- Graus alemães (dH°),
- Graus franceses (°TH),
- mmol/l (milimol por litro - unidade internacional para a dureza da água),
- Clarke.

Ajuste o descalcificador de água para a dureza da água da sua área. Se necessário, contacte os serviços de abastecimento de água.

Dureza da água				Regulação da dureza da água	
°dH	°TH	mmol/l	Clarke	manualmente	electronicamente
51 - 70	91 - 125	9,1 - 12,5	64 - 88	2	10
43 - 50	76 - 90	7,6 - 9,0	53 - 63	2	9
37 - 42	65 - 75	6,5 - 7,5	46 - 52	2	8
29 - 36	51 - 64	5,1 - 6,4	36 - 45	2	7
23 - 28	40 - 50	4,0 - 5,0	28 - 35	2	6
19 - 22	33 - 39	3,3 - 3,9	23 - 27	2	5
15 - 18	26 - 32	2,6 - 3,2	18 - 22	1	4
11 - 14	19 - 25	1,9 - 2,5	13 - 17	1	3
4 - 10	7 - 18	0,7 - 1,8	5 - 12	1	2
< 4	< 7	< 0,7	< 5	1 ¹⁾	1 ¹⁾

1) Não é necessário utilizar sal.



Tem de regular o descalcificador de água manual ou electronicamente.

Ajuste manual

i O aparelho é regulado de fábrica para a posição 2.

1. Abra a porta.
2. Retire o cesto inferior.
3. Rode o indicador da dureza da água para a posição 1 ou 2 (consulte a tabela).
4. Instale o cesto inferior.
5. Feche a porta.

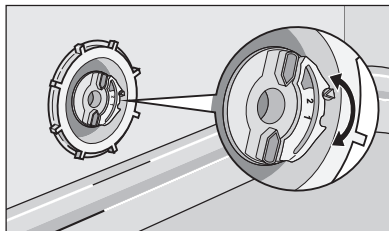

Ajuste electrónico

i O descalcificador de água é regulado na fábrica no nível 5.

1. Ligue o aparelho.
2. Certifique-se de que o aparelho está em modo de regulação.
3. Mantenha premidos os botões B e C até que os indicadores luminosos dos botões de funções A, B e C comecem a piscar.
4. Solte os botões de função B e C.
5. Prima o botão de função A.
 - Os indicadores luminosos dos botões B e C apagam-se.
 - O indicador luminoso do botão A continua a piscar.
 - O visor digital exibe o nível actual.
 Exemplo: visor digital exibe **5 L** = nível 5.
6. Prima o botão de função A uma vez para aumentar o descalcificador de água um nível.
7. Prima o botão ligar/desligar para guardar esta operação.

Utilização do sal para máquinas de lavar loiça



CUIDADO

Utilize apenas sal para máquinas de lavar loiça. Tipos de sal que não são aplicáveis para máquinas de lavar loiça causam danos no descalcificador de água.



CUIDADO

Grãos de sal e água salgada no fundo do aparelho podem causar corrosão. Encha o aparelho com sal antes de iniciar um programa de lavagem para evitar corrosão.

Execute estes passos para encher o depósito de sal:

1. Rode a tampa para a esquerda para abrir o depósito de sal.
2. Encha o depósito de sal com 1 litro de água (apenas a primeira operação).

3. Utilize o funil para encher o depósito com sal.
4. Retire o sal em torno da abertura do depósito do sal.
5. Rode a tampa para a direita para fechar o depósito do sal.



É normal que a água transborde do depósito de sal quando o enche com sal.

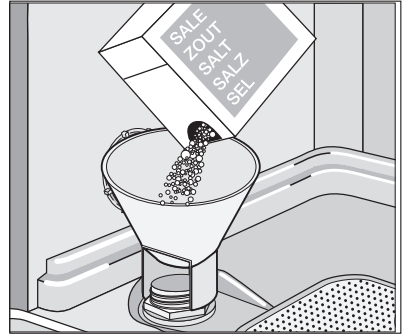

Utilização do abrillantador



CUIDADO

Utilize apenas abrillantadores específicos para máquinas de lavar loiça.

Não encha o distribuidor de abrillantador com outros produtos (ex.: agente de limpeza para máquinas de lavar loiça, detergente líquido). Isto pode provocar danos no aparelho.



O abrillantador torna possível secar a loiça sem riscos e manchas.

O abrillantador é adicionado automaticamente durante a última fase de enxaguamento.

Execute estes passos para encher o distribuidor do abrillantador:

1. Prima o botão de desbloqueio (A) para abrir o distribuidor de abrillantador.

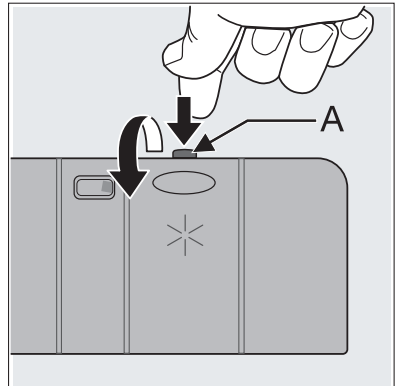

2. Encha o distribuidor de abrillantador com abrillantador. A marca 'máx.' indica o nível máximo.
3. Retire o abrillantador entornado com um pano absorvente para evitar demasiada espuma durante o programa de lavagem seguinte.
4. Feche o distribuidor de abrillantador.

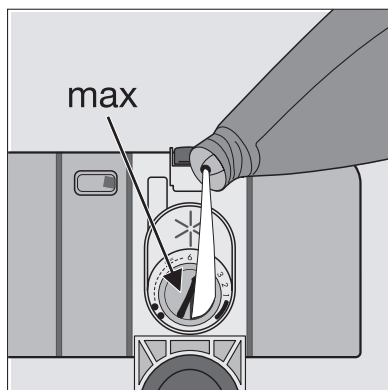

Regular a dosagem de abrillantador

O abrillantador é regulado de fábrica para a posição 4.

Pode regular a dosagem de abrillantador entre a posição 1 (dosagem mais baixa) e a posição 6 (dosagem mais alta).

Rode o indicador de abrillantador para aumentar ou diminuir a dosagem.

- Aumente a dosagem se existirem gotas de água ou calcário na loiça.
- Reduza a dosagem se existirem riscos, marcas brancas ou película azulada na loiça.

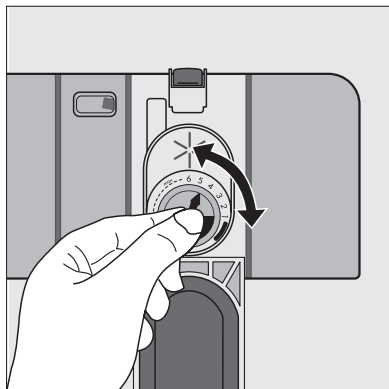

Carregar pratos e talheres

Sugestões e dicas úteis



CUIDADO

Utilize apenas o aparelho para utensílios domésticos que são aplicáveis para máquinas de lavar loiça.

Não utilize o aparelho para limpar objectos que podem absorver água (esponjas, panos domésticos, etc).

- Antes de carregar talheres e pratos, execute estes passos:
 - Retire todos os resíduos e restos de alimentos.
 - Amoleça os restos de comida queimada nos tachos.

- Enquanto coloca os talheres e pratos, execute estes passos:
 - Coloque as peças ocas (por exemplo, chávenas, copos e panelas) com a abertura para baixo.
 - Certifique-se de que a água não acumula no recipiente ou numa base funda.
 - Certifique-se de que os talheres e os pratos não estão dentro uns dos outros.
 - Certifique-se de que os talheres e os pratos não cobrem outros talheres e pratos.
 - Certifique-se de que os copos não tocam noutros copos.
 - Coloque pequenos objectos no cesto dos talheres.
- As peças de plástico e os tachos com revestimentos anti-aderentes podem reter gotas de água. As peças de plástico não secam tão bem como as peças de porcelana e de aço.
- Coloque as peças leves no cesto superior. Certifique-se de que as peças não se mexem.

**CUIDADO**

Certifique-se de que os braços aspersores se podem mover livremente antes de iniciar o programa de lavagem.

**ADVERTÊNCIA**

Feche sempre a porta depois de carregar e descarregar o aparelho. Uma porta aberta pode ser perigosa.

Cesto inferior

Coloque a loiça de maiores dimensões e muito suja no cesto inferior.

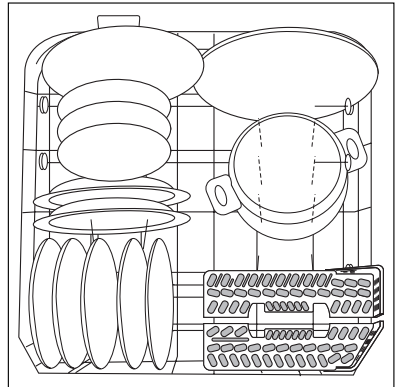

As filas de espigões no cesto inferior podem ser baixadas para colocar panelas, tachos e tigelas.

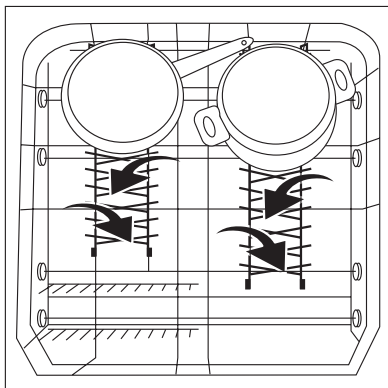

Cesto de talheres



ADVERTÊNCIA

Não coloque facas compridas numa posição vertical. Coloque os talheres longos e afiados na horizontal no cesto superior. Tenha cuidado com as peças afiadas.

Utilize as grelhas para talheres.

- Coloque as grelhas no cesto de talheres.
- Para peças maiores use uma das grelhas para talheres.

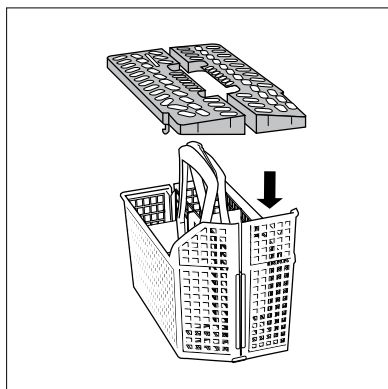

- Coloque garfos e colheres com as pegas para baixo.
- Coloque as facas com as pegas para cima.
- Misture as colheres com os outros talheres para evitar que fiquem unidas.

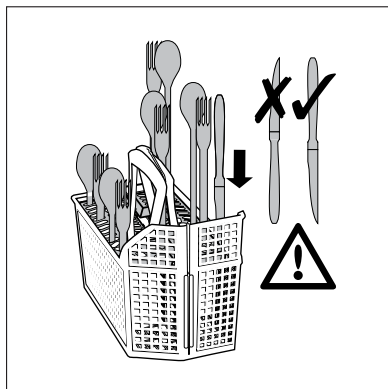

Cesto superior

O cesto superior destina-se a pires, saladeiras, chávenas, copos, tachos e tampas. Disponha a loiça para permitir que a água atinja todas as superfícies.

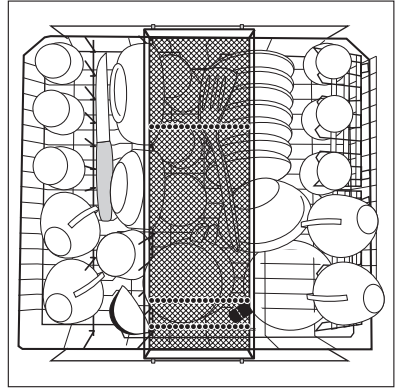

- Coloque facas e talheres pequenos no tabuleiro dos talheres. Coloque os talheres que são grandes demais para o tabuleiro dos talheres no respectivo cesto.
- Para peças maiores, levante as prateleiras para chávenas.
- Coloque os copos com pé alto nas prateleiras para chávenas com o pé para cima.

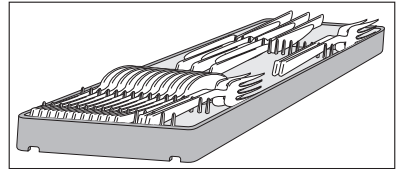

- Relativamente aos copos de pé alto, rode o suporte de copos para a esquerda ou para a direita.

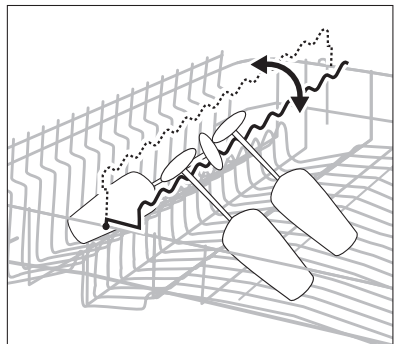
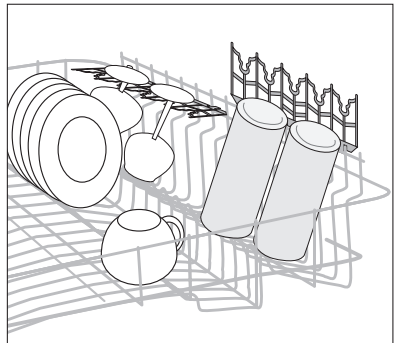

- Pode levantar ou baixar as filas de espigões no lado esquerdo do cesto superior, para aumentar a flexibilidade de carga.

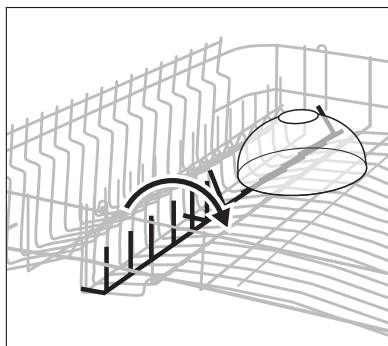

Ajustar a altura do cesto superior

Pode colocar o cesto superior em duas posições, para aumentar a flexibilidade de carga.

Altura máxima da loiça no:		
	cesto superior	Cesto inferior
Posição superior	22 cm	30 cm
Posição inferior	24 cm	29 cm

Execute estes passos para mover o cesto superior para a posição superior/inferior:

1. Puxe o cesto superior até ao limite.
2. Agarre o cesto superior pelo manípulo, levante-o até à posição máxima e baixe-o na vertical.

O cesto superior encaixa na posição inferior ou superior.

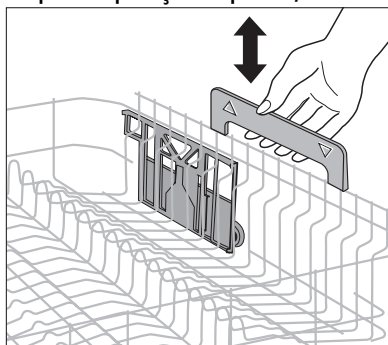

Utilização do detergente

- i** Utilize apenas detergentes (pó, líquido ou pastilha) aplicáveis para máquinas de lavar loiça. Siga os dados na embalagem:
 - dosagem recomendada pelo fabricante,
 - recomendações de armazenamento.

- 🌿** Não utilize mais que a quantidade correcta de detergente para diminuir a poluição.

Execute estes passos para encher o distribuidor de detergente:

1. Abra a tampa do distribuidor de detergente.
2. Encha o distribuidor de detergente (A) com detergente. A marcação indica a dosagem:
20 = aproximadamente 20 g de detergente
30 = aproximadamente 30 g de detergente.

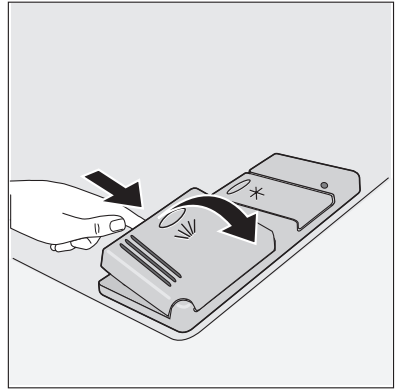

3. Se utilizar um programa de lavagem com fase pré-lavagem, coloque mais detergente no compartimento de detergente de pré-lavagem (B).

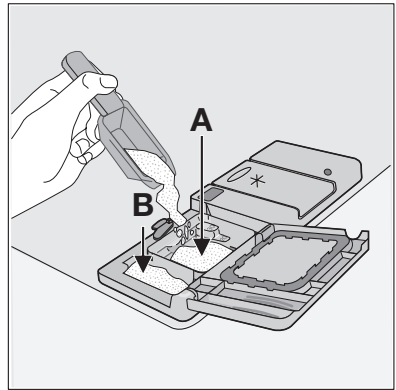

4. Se utilizar detergente em pastilhas, coloque a pastilha de detergente no distribuidor de detergente (A).
5. Feche a tampa do distribuidor de detergente. Pressione a tampa até ficar bloqueada.

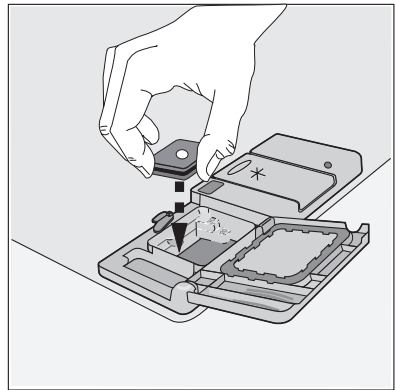

As diferentes marcas de detergente dissolvem em tempos diferentes. Algumas pastilhas de detergente não têm os melhores resultados de limpeza durante programas de lavagem curtos. Utilize programas de lavagem longos quando utilizar pastilhas de detergente, de forma a retirar por completo o detergente.

Função Multi-pastilhas

A função pastilhas Multi-funções destina-se a pastilhas de detergente combinadas. Estas pastilhas contêm agentes, como detergente, abrillantador e sal para máquina de lavar loiça. Outras pastilhas podem conter outros agentes.

Verifique se estas pastilhas são adequadas para a dureza de água da sua área. Consulte as instruções do fabricante.

Quando regular a função pastilhas Multi-funções, esta permanece ligada até a desactivar. A função Multi-pastilhas pára automaticamente o fluxo de abrillantador e de sal. Os indicadores luminosos de abrillantador e de sal são desactivados.

A duração do programa pode aumentar se usar a função pastilhas Multi-funções.

- i** Active ou desactive a função pastilhas Multi-funções antes de iniciar um programa de lavagem.
- Não pode activar ou desactivar a função pastilha Multi-funções quando o programa estiver em curso. Cancele o programa de lavagem e, depois, regule o programa novamente.

Para activar a função pastilhas Multi-funções:

- Mantenha premidos os botões para pastilhas multifunções (botões de funções D e E). O indicador luminoso de pastilha Multi-funções acende-se.

Para desactivar a função pastilhas Multi-funções:

- Mantenha premidos os botões para pastilhas multifunções (botões de funções D e E). O indicador luminoso de pastilhas Multi-funções apaga-se.

i **Execute estes passos se os resultados de secagem não forem satisfatórios:**

1. Encha o distribuidor de abrillantador com abrillantador.
2. Active o distribuidor de abrillantador.
3. Regule a dosagem de abrillantador para a posição 2.
- Só pode activar ou desactivar o distribuidor de abrillantador quando a função pastilhas Multi-funções estiver activa.

Para activar/desactivar o distribuidor de abrillantador:

1. Ligue o aparelho.
2. Certifique-se de que o aparelho está em modo de regulação.
3. Prima e mantenha premidos os botões de funções B e C.
 - Os indicadores luminosos de funções A, B e C começam a piscar.
4. Solte os botões de função B e C.
5. Prima o botão de função B.
 - Os indicadores luminosos dos botões de funções A e C apagam-se.
 - O indicador luminoso do botão de função B continua a piscar.
 - O visor digital exhibe a regulação.

<i>0d</i>	Distribuidor de abrillantador desactivado
<i>1d</i>	Distribuidor de abrillantador activado

6. Prima novamente o botão de função B.
 - O visor digital exhibe a nova regulação.
7. Desligue o aparelho para guardar a operação.



Para voltar a usar detergente normal:

1. Desactive a função pastilhas Multi-funções.
2. Encha o depósito de sal e o distribuidor de abrillantador.
3. Ajuste a dureza da água para o nível mais alto.
4. Execute um programa de lavagem sem loiça.
5. Ajuste o descalcificador de água para a dureza da água da sua área.
6. Regule a dosagem de abrillantador.

Programas de lavagem

Programas de lavagem

Programa	Grau de sujidade	Tipo de carga	Descrição programa
AUTOMATIC ¹⁾	Nenhum	Pratos, talheres, tachos e panelas	Pré-lavagem Lavagem principal até 45°C ou 70°C 1 ou 2 enxaguamentos intermédios Enxaguamento final Secar
30 MIN ²⁾	Sujidade normal ou ligeira	Pratos e talheres	Lavagem principal a 60°C Enxaguamento final
INTENSIV CARE 70°	Sujidade intensa	Pratos, talheres, tachos e panelas	Pré-lavagem Lavagem principal até 70°C 1 enxaguamento intermédio Enxaguamento final Secar
ECO 50° ³⁾	Sujidade normal	Pratos e talheres	Pré-lavagem Lavagem principal a 50°C 1 enxaguamento intermédio Enxaguamento final Secar
	Nenhum	Carga parcial (a completar mais tarde).	1 enxaguamento a frio (para evitar que os resíduos de alimentos fiquem entranhados). Não é necessário detergente com este programa.

- 1) Durante o programa Automatic, o grau de sujidade da loiça é determinado pela forma como a água se apresenta turva. A duração do programa e os consumos podem alterar. Isto depende se o aparelho está carregado ou não e do nível de sujidade da loiça. O aparelho ajusta automaticamente a temperatura da água durante a lavagem principal.
- 2) Este é o programa diário perfeito para limpar uma carga não total. Ideal para uma família de 4 pessoas que apenas pretendam colocar loiça e talheres do pequeno-almoço e jantar.
- 3) Programa de teste para os institutos de teste. Consulte o folheto fornecido em separado para os dados de teste.

Dados de consumo

Programa	Duração (em minutos) ¹⁾	Consumo de energia (em kWh)	Água (em litros)
AUTOMATIC	-	1,1 - 1,7	12 - 23
30 MIN	-	0,9	9
INTENSIV CARE 70°	-	1,5 - 1,7	16 - 18
ECO 50°	-	1,0 - 1,1	12 - 13
	-	0,1	4

1) O visor digital mostra a duração do programa.

 A pressão e a temperatura da água, as variações da alimentação de energia e a quantidade de pratos podem alterar estes valores.

Seleccionar e iniciar um programa de lavagem

 Selecione o programa de lavagem com a porta ligeiramente aberta. O programa de lavagem só começa quando fechar a porta. Até então, é possível modificar as regulações.

Execute estes passos para regular e iniciar um programa de lavagem:

1. Ligue o aparelho.
2. Certifique-se de que o aparelho está em modo de regulação.
3. Prima um dos botões de funções. Consulte o capítulo "Programas de lavagem".
 - O indicador luminoso de programa acende-se.
 - Todos os outros indicadores luminosos apagam-se.
 - O visor digital exibe a duração do programa intermitente.
 - O indicador luminoso de programa em progresso acende-se.
4. Feche a porta.
 - O programa de lavagem inicia automaticamente.
 - O indicador luminoso do programa em curso permanece aceso.

 Quando o programa de lavagem estiver em curso, não pode alterar o programa. Cancele o programa de lavagem.



ADVERTÊNCIA

Interrompa ou cancele um programa em curso apenas se for necessário.



CUIDADO

Abra a porta com cuidado. Pode ser libertado vapor quente.

Cancelar um programa de lavagem

1. Prima e mantenha premidos os botões de funções B e C até que:
 - Todos os indicadores luminosos dos programas se acendam,
 - O indicador luminoso do programa em curso se apague.
2. Solte os botões B e C para cancelar o programa de lavagem. Neste momento, pode executar estes passos:

1. Desligue o aparelho.
 2. Regule um novo programa de lavagem.
- Encha o distribuidor de detergente com detergente antes de regular um novo programa de lavagem.

Interromper um programa de lavagem

Abra a porta.

- O programa pára.

Feche a porta.

- O programa continua a partir do ponto de interrupção.

Regular e iniciar um programa de lavagem com início diferido

1. Prima o botão ligar/desligar.
2. Regule um programa de lavagem.
3. Prima o botão Início diferido até que o visor exiba, de modo intermitente, o início diferido necessário para o programa de lavagem.
4. Feche a porta.
 - O número no visor acende-se com luz fixa.
 - O indicador luminoso do programa em curso apaga-se.
 - A contagem decrescente do início diferido inicia-se.
 - A contagem decrescente do início diferido diminui em passos de 1 hora.
 - Quando a contagem decrescente estiver concluída, o programa de lavagem inicia-se automaticamente.
 - O indicador luminoso de programa em progresso acende-se.



Não abra a porta durante a contagem decrescente, para evitar a interrupção da mesma. Quando fechar novamente a porta, a contagem decrescente continuará a partir do ponto de interrupção.

Cancelar um início diferido:

1. Prima e mantenha premidos os botões de funções B e C até que:
 - Todos os indicadores luminosos dos programas se acendamQuando cancela um início diferido, cancela igualmente o programa de lavagem.
2. Regule um novo programa de lavagem.



Também pode seleccionar o programa de lavagem e o início diferido com a porta fechada. Quando pressiona a tecla de programa, tem apenas 3 segundos para seleccionar um programa diferente ou um início diferido. Após estes 3 segundos, o programa seleccionado inicia automaticamente.

Fim de um programa de lavagem

Desligue a máquina nestas condições:

- O aparelho pára automaticamente.
 - O visor exibe 0.
 - O indicador luminoso do programa em curso permanece aceso.
1. Prima o botão ligar/desligar.
 2. Abra a porta.

3. Para obter os melhores resultados de secagem, mantenha a porta entreaberta durante alguns minutos antes de retirar a loiça.
Deixe a loiça arrefecer antes de a retirar do aparelho. A loiça quente danifica-se facilmente.

Retirar a carga

- Primeiro, retire os itens do cesto inferior, de seguida, do cesto superior.
- Pode existir água nas partes laterais e na porta do aparelho. O aço inoxidável arrefece mais rapidamente do que a loiça.

Manutenção e limpeza



ADVERTÊNCIA

Desligue a máquina antes de limpar os filtros.

Limpar os filtros



CUIDADO

Não utilize o aparelho sem os filtros. Certifique-se de que a instalação dos filtros está correcta. Uma instalação incorrecta irá causar resultados de lavagem insatisfatórios e danificar o aparelho.

Se necessário, limpe os filtros. Os filtros sujos reduzem os resultados de lavagem.

A máquina de lavar loiça tem três filtros:

1. filtro grosso (A)
2. microfiltro (B)
3. filtro plano (C)

Execute estes passos para limpar os filtros:

1. Abra a porta.
2. Retire o cesto inferior.

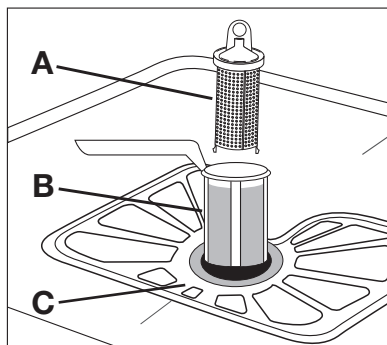

3. Para desbloquear o sistema de filtros, rode o manípulo do microfiltro (B) aproximadamente 1/4 de volta para a esquerda.
4. Retire o sistema de filtros.
5. Segure o filtro grosso (A) pelo manípulo do grupo.
6. Retire o filtro grosso (A) do microfiltro (B).

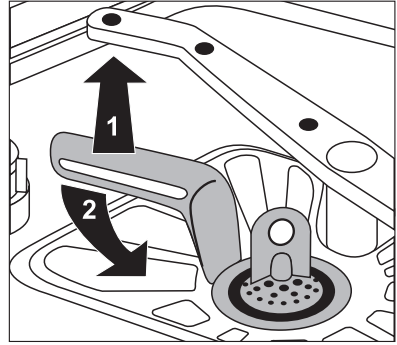

7. Retire o filtro plano (C) do fundo do aparelho.
8. Limpe os filtros debaixo de água corrente.
9. Coloque o filtro plano (C) no fundo do aparelho.
10. Coloque o filtro grosso (A) no microfiltro (B) e empurre os dois filtros em conjunto.
11. Coloque o sistema de filtros no lugar.
12. Para bloquear o sistema de filtros, rode o manípulo do microfiltro (B) para a esquerda até bloquear.
13. Instale o cesto inferior.
14. Feche a porta.

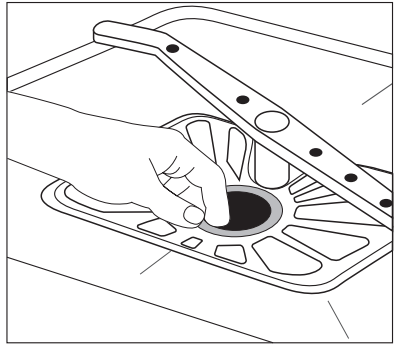

Não retire os braços aspersores.

Se os orifícios dos braços aspersores ficarem obstruídos, retire a sujidade com um palito.

Limpeza externa

Limpe as superfícies externas da máquina e o painel de controlo com um pano suave humedecido. Utilize apenas detergentes neutros. Não utilize produtos abrasivos, esfregões ou solventes (acetona, tricloroetileno, etc...).

Precauções contra a formação de gelo



CUIDADO

Não instale a máquina num local onde a temperatura seja inferior a 0°C. O fabricante não é responsável por danos devido a congelamento.

Se não for possível, esvazie a máquina e feche a porta. Desligue a mangueira de entrada de água e retire a água da mangueira de entrada de água.

O que fazer se...

A máquina não arranca ou pára durante o funcionamento.

Se existir uma falha, tente primeiro encontrar uma solução para o problema. Se não conseguir encontrar uma solução para o problema, contacte o centro de assistência.



CUIDADO

Desligue o aparelho antes de executar as seguintes acções de correcção.

Código de avaria e mau funcionamento	Possível causa e solução
<ul style="list-style-type: none"> o visor digital exhibe ,10 <p>A máquina de lavar loiça não se enche de água</p>	<ul style="list-style-type: none"> A torneira da água está obstruída ou com incrustações de calcário. Limpe a torneira da água. A torneira da água está fechada. Abra a torneira da água. O filtro na mangueira de entrada de água está bloqueado. Limpe o filtro. A ligação da mangueira de entrada de água não está correcta. A mangueira pode estar dobrada ou comprimida. Certifique-se de que a ligação está correcta.
<ul style="list-style-type: none"> o visor digital exhibe ,20 <p>A máquina de lavar loiça não esco</p>	<ul style="list-style-type: none"> O sifão do lava-loiça está bloqueado. Limpe o sifão do lava-loiça. A ligação da mangueira de escoamento de água não está correcta. A mangueira pode estar dobrada ou comprimida. Certifique-se de que a ligação está correcta.
<ul style="list-style-type: none"> o visor digital exhibe ,30 <p>O dispositivo anti-inundação é acionado</p>	<ul style="list-style-type: none"> Feche a torneira de água e contacte o serviço de assistência.
<p>O programa não arranca</p>	<ul style="list-style-type: none"> A porta da máquina não está fechada. Feche a porta. A ficha de alimentação eléctrica não está ligada. Ligue a ficha. O fusível do contador está queimado. Substitua o fusível. O início diferido está regulado. Cancele o início diferido para iniciar o programa imediatamente.

Após a verificação, ligue a máquina. O programa continua a partir do ponto de interrupção. Se a avaria persistir, contacte o centro de assistência.

Estes dados são necessários para o ajudar rápida e correctamente:

- Modelo (Mod.)
- Número do produto (PNC)
- Número de série (S.N.)

Para estes dados, consulte a placa de características.

Escreva os dados necessários aqui:

Descrição do modelo :

Número do produto :

Número de série :

Os resultados de limpeza não são satisfatórios	
A loiça não está lavada	<ul style="list-style-type: none"> • O programa de lavagem seleccionado não é aplicável para o tipo de loiça e sujidade. • Os cestos estão carregados incorrectamente e a água não atinge todas as superfícies. • Os braços aspersores não rodam livremente devido à disposição incorrecta da loiça. • Os filtros estão sujos ou não estão instalados correctamente. • Utilizou pouco ou nenhum detergente.
Partículas de calcário na loiça	<ul style="list-style-type: none"> • O depósito de sal está vazio. • O descalcificador de água está regulado para o nível errado. • A tampa do depósito do sal não está bem fechada.
A loiça está molhada e baça	<ul style="list-style-type: none"> • Não utilizou abrilhantador. • O distribuidor de abrilhantador está vazio.
Há riscos, manchas esbranquiçadas ou uma película azulada nos copos e na loiça	<ul style="list-style-type: none"> • Reduza a dosagem de abrilhantador.
Sinais de gotas de água secas em copos e pratos	<ul style="list-style-type: none"> • Aumente a dose de abrilhantador. • A causa pode dever-se ao detergente.

Dados técnicos

Dimensões	Largura cm	59,6
	Altura cm	85
	Profundidade cm	62,5
Ligação eléctrica - Tensão - Potência total - Fusível	São fornecidas informações sobre a ligação eléctrica na placa de características situada na extremidade interior da porta da máquina de lavar loiça.	
Pressão do abastecimento da água	Mínimo	0,5 bar (0,05 MPa)
	Máximo	8 bar (0,8 MPa)
Capacidade	Talheres completos	12

Instruções de instalação

Instalação

Instalação por baixo de um balcão



ADVERTÊNCIA

Certifique-se de que a ficha está desligada da tomada durante a instalação.

Coloque o aparelho adjacente a uma torneira de água e uma saída de escoamento. Retire o tampo do aparelho para o instalar por baixo de um lava-loiça ou de uma bancada de cozinha. Certifique-se de que as dimensões da reentrância estão em conformidade com as dimensões indicadas.

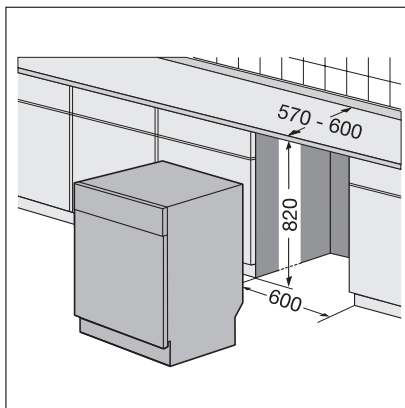

Execute estes passos para retirar o tampo do aparelho:

1. Retire os parafusos traseiros (1).

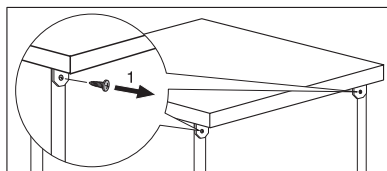

2. Puxe o tampo a partir da traseira do aparelho.

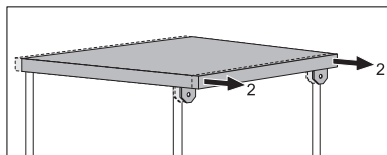

3. Levante o tampo e desloque-o das ranhuras frontais.
4. Utilize os pés ajustáveis para ajustar o nível do aparelho.

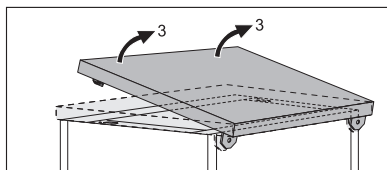

Instale o aparelho por baixo da bancada da cozinha. Certifique-se de que não existem dobras nas mangueiras da água e que estas não estão esmagadas.

Se for necessário reparar, o aparelho tem de estar facilmente acessível para o técnico. Instale o tampo no aparelho se pretender usar a máquina de lavar loiça como aparelho de instalação livre.

O rodapé do aparelho de livre instalação não é ajustável.

Regular o nível da máquina

Certifique-se de que a máquina está nivelada para fechar e vedar a porta correctamente. Se o nível da máquina estiver correcto, a porta não fica presa nas partes laterais do armário. Se a porta não fechar correctamente, desaperte ou aperte os pés ajustáveis até a máquina estar nivelada.

Ligação à rede de abastecimento de água

Mangueira de entrada de água

Ligue a máquina a um fornecimento de água quente (máx. 60°) ou fria.

Se a água quente for proveniente de fontes alternativas de energia mais ecológicas (por exemplo, painéis solares ou fotovoltaicos e eólicas), utilize um fornecimento de água quente para diminuir o consumo de energia.

Ligue o tubo de entrada a uma torneira com uma rosca externa de 3/4".



CUIDADO

Não utilize mangueiras de ligação de um aparelho antigo.

A pressão da água tem de estar nos limites (consulte "Dados técnicos"). Certifique-se de que a autoridade de fornecimento de água lhe fornece a pressão média de água da sua área.

Certifique-se de que não existem dobras nas mangueiras da água e que estas não estão esmagadas ou entaladas.

Coloque a porca de bloqueio correctamente para evitar fugas de água.



CUIDADO

Não ligue o aparelho a canos novos ou canos que não sejam usados durante muito tempo. Deixe a água correr durante alguns minutos e, depois, ligue a mangueira de entrada.

A mangueira de entrada de água tem parede dupla e possui um cabo de corrente interior e uma válvula de segurança. A mangueira de entrada de água está sob pressão apenas enquanto a água está a correr. Se existir uma fuga na mangueira de entrada de água, a válvula de segurança interrompe a água.

Tenha cuidado quando ligar a mangueira de entrada de água:

- Não coloque a mangueira de entrada de água ou a válvula de segurança em água.
- Se a mangueira de entrada de água ou a válvula de segurança estiver danificada, desligue imediatamente a ficha da tomada.
- Apenas o centro de assistência deve substituir a mangueira de entrada de água com a válvula de segurança.



ADVERTÊNCIA

Tensão perigosa

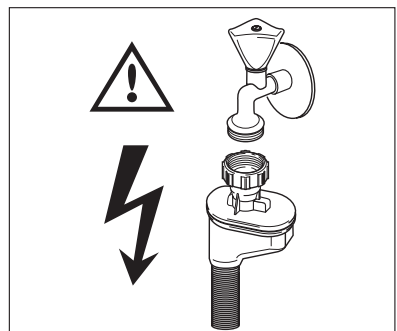

Mangueira de escoamento da água

1. Ligue a mangueira de escoamento da água ao sifão do lava-loiça e fixe-a por baixo da bancada. Isto evita que a água de escoamento do lava-loiça regresse à máquina.
2. Ligue a mangueira de escoamento de água a um tubo com orifício de ventilação (diâmetro interior mínimo 4 cm).

Certifique-se de que a mangueira de escoamento de água não está dobrada ou esmagada, evitando que a água escoe correctamente.

Retire o tampão do lava-loiça quando o aparelho escoar água para evitar que a água regresse ao aparelho.

A extensão da mangueira de escoamento não pode ter mais de 2 m. O diâmetro interior não pode ser inferior ao diâmetro da mangueira.

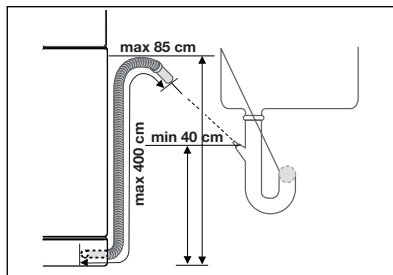

Se ligar a mangueira de escoamento da água a um sifão por baixo do lava-loiça, retire a membrana de plástico (A). Se não retirar a membrana, os alimentos podem bloquear o sifão da mangueira de escoamento.

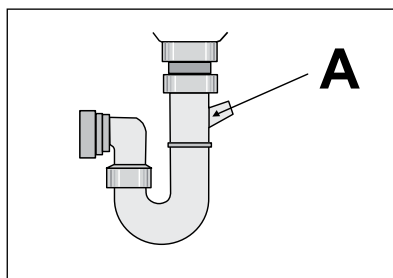

O aparelho possui uma função de segurança para evitar que a água suja regresse ao aparelho. Se o sifão do lava-loiça tiver uma "válvula anti-retorno", esta pode fazer com que o aparelho escoe incorrectamente. Retire a válvula anti-retorno.



CUIDADO

Certifique-se de que as uniões de água estão estanques para evitar fugas de água.

Ligação eléctrica



ADVERTÊNCIA

O fabricante não é responsável se não seguir estas precauções de segurança.

Ligue a máquina à terra de acordo com as precauções de segurança.

Certifique-se de que a tensão nominal e o tipo de alimentação na placa de características estão em conformidade com a tensão e a alimentação do fornecimento de energia local.

Utilize sempre uma tomada correctamente instalada e à prova de choques eléctricos.

Não utilize fichas de contactos múltiplos, conectores e cabos de extensão. Existe um risco de incêndio.

Não substitua o cabo de alimentação eléctrica sozinho. Contacte o centro de assistência.

Certifique-se de que a ficha de alimentação eléctrica está acessível após a instalação.

Não puxe o cabo de alimentação eléctrica para desligar a máquina. Puxe sempre pela ficha.

Preocupações ambientais

O símbolo  no produto ou na embalagem indica que este produto não pode ser tratado como lixo doméstico. Em vez disso, deve ser entregue ao centro de recolha selectiva para a reciclagem de equipamento eléctrico e electrónico. Ao garantir uma eliminação adequada deste produto, irá ajudar a evitar eventuais consequências negativas para o meio ambiente e para a saúde pública, que, de outra forma, poderiam ser provocadas por um tratamento incorrecto do produto. Para obter informações mais pormenorizadas sobre a reciclagem deste produto, contacte os serviços municipalizados locais, o centro de recolha selectiva da sua área de residência ou o estabelecimento onde adquiriu o produto.

Os materiais da embalagem são ecológicos e podem ser reciclados. Os componentes de plástico estão identificados por marcas, por exemplo, >PE<, >PS<, etc. Elimine os materiais de embalagem no receptáculo adequado nas instalações de eliminação de resíduos da sua zona.



ADVERTÊNCIA

Para eliminar a máquina, siga o procedimento:

- Retire a ficha da tomada.
- Corte o cabo de alimentação eléctrica e a ficha de alimentação eléctrica e elimine-os.
- Elimine o fecho da porta. Isto evita que as crianças se fechem dentro da máquina e coloquem a vida em perigo.

Gracias por elegir uno de nuestros productos de alta calidad.

Si quiere asegurarse de que el electrodoméstico funcione de forma óptima y continua, lea el manual de instrucciones atentamente. Las instrucciones que contiene le permitirán realizar todos los procesos con la máxima perfección y eficacia. Es aconsejable que guarde este manual en un lugar seguro para que pueda consultarlo siempre que lo necesite. Y no olvide entregárselo al futuro propietario del electrodoméstico.

Esperamos que disfrute de su nuevo electrodoméstico.

Índice de materias

Instrucciones de uso	57	Selección e inicio de un programa de lavado	74
Información sobre seguridad	57	Cancelación de un programa de lavado	74
Uso correcto	57	Interrupción de un programa de lavado	74
Instrucciones generales de seguridad	57	Ajuste e inicio de un programa de lavado con inicio diferido	74
Seguridad de los niños	57	Finalización del programa de lavado	75
Instalación	58	Extracción de la carga	75
Descripción del producto	59	Mantenimiento y limpieza	76
Panel de mandos	60	Limpieza de los filtros	76
Tecla de inicio diferido	61	Limpieza del exterior	77
Visor digital	61	Precauciones contra la congelación	77
Teclas de función	61	Qué hacer si...	77
Modo de ajuste	61	Datos técnicos	79
Antes del primer uso	62	Instrucciones de instalación	79
Ajuste del descalcificador de agua	62	Instalación	79
Ajuste manual	63	Instalación debajo de una encimera	79
Ajuste electrónico	63	Siga estos pasos para retirar la placa superior del aparato:	80
Uso de sal para lavavajillas	63	Ajuste del nivel del aparato	80
Uso de abrillantador	64	Conexión de agua	81
Ajuste de la dosis de abrillantador	65	Tubo de entrada de agua	81
Carga de cubiertos y vajilla	65	Tubo de desagüe	81
Consejos útiles	65	Conexión eléctrica	82
Cesto inferior	66	Aspectos medioambientales	82
Cesto para cubiertos	67		
Cesto superior	68		
Ajuste de la altura del cesto superior	69		
Uso de detergente	70		
Función Multitab	71		
Programas de lavado	73		

Instrucciones de uso



Información sobre seguridad



Por su seguridad y para garantizar el funcionamiento correcto del aparato, antes de instalarlo y utilizarlo por primera vez lea atentamente este manual. Conserve siempre estas instrucciones con el aparato, aunque lo cambie de lugar o lo venda. Los usuarios deben conocer a la perfección el funcionamiento y las características de seguridad del aparato.

Uso correcto

- Este aparato se ha diseñado exclusivamente para uso doméstico.
- Utilice el aparato exclusivamente para el lavado de utensilios del hogar adecuados para lavavajillas.
- No introduzca disolventes en el aparato. Riesgo de explosión.
- Los cuchillos y otros objetos con puntas afiladas deben colocarse en el cesto para cubiertos con la punta hacia abajo. Si no lo hace así, colóquelos en posición horizontal en el cesto superior.
- Utilice exclusivamente productos de marca (detergente, sal y abrillantador) adecuados para lavavajillas.
- Si abre la puerta con el aparato en marcha, puede salir vapor caliente. Riesgo de quemaduras de piel.
- No retire platos del lavavajillas antes de que finalice el programa de lavado.
- Cuando el programa de lavado haya concluido, desenchufe el cable de la toma de pared y cierre el grifo.
- Este aparato sólo debe ser reparado por un técnico del servicio oficial. Utilice sólo recambios originales.
- Para evitar lesiones personales y daños al aparato, no intente repararlo por sus medios. Póngase siempre en contacto con el Centro de Servicio técnico.

Instrucciones generales de seguridad

- Las personas (incluidos niños) con discapacidad física, sensorial o mental, o con experiencia y conocimiento insuficientes, no deben utilizar el electrodoméstico. Sólo podrán utilizarlo bajo la supervisión o instrucción de la persona responsable de su seguridad.
- Siga las instrucciones de seguridad respecto al detergente para lavavajillas suministradas por el fabricante para evitar quemaduras en ojos, boca y garganta.
- No beba el agua del lavavajillas. Podría haber restos de detergente en el aparato.
- Cierre siempre la puerta del aparato cuando no lo utilice, para evitar que las personas sufran lesiones o tropiecen con la puerta abierta.
- No se siente ni se ponga de pie sobre la puerta abierta.

Seguridad de los niños

- Este aparato sólo puede ser utilizado por adultos. Es necesario supervisar a los niños para evitar que jueguen con el aparato.
- Mantenga todos los materiales de embalaje alejados de los niños. Existe riesgo de asfixia.
- Mantenga los detergentes en un lugar seguro. No permita que los niños toquen los detergentes.

- Mantenga a los niños alejados del aparato cuando la puerta esté abierta.

Instalación

- Compruebe que el aparato no ha sufrido daños en el transporte. No conecte el aparato si está dañado. Si es necesario, contacte al proveedor.
- Retire todo el material de embalaje antes del primer uso.
- La instalación eléctrica de este aparato debe estar a cargo de un profesional cualificado y competente.
- La instalación de fontanería de este aparato debe estar a cargo de un profesional cualificado y competente.
- No altere las especificaciones ni modifique este producto. Existe el riesgo de lesiones personales y de daños para el aparato.
- No utilice el aparato:
 - si el cable de alimentación o los tubos de agua están dañados,
 - si el panel de mandos, la superficie superior o la zona inferior (base) presentan daños, de modo que pudiera accederse fácilmente al interior del aparato.Póngase en contacto con el Centro de Servicio técnico.
- No perforo los lados del aparato para no producir daños en los componentes hidráulicos y eléctricos.



ADVERTENCIA

Siga atentamente las instrucciones sobre las conexiones eléctricas y de agua.

Descripción del producto

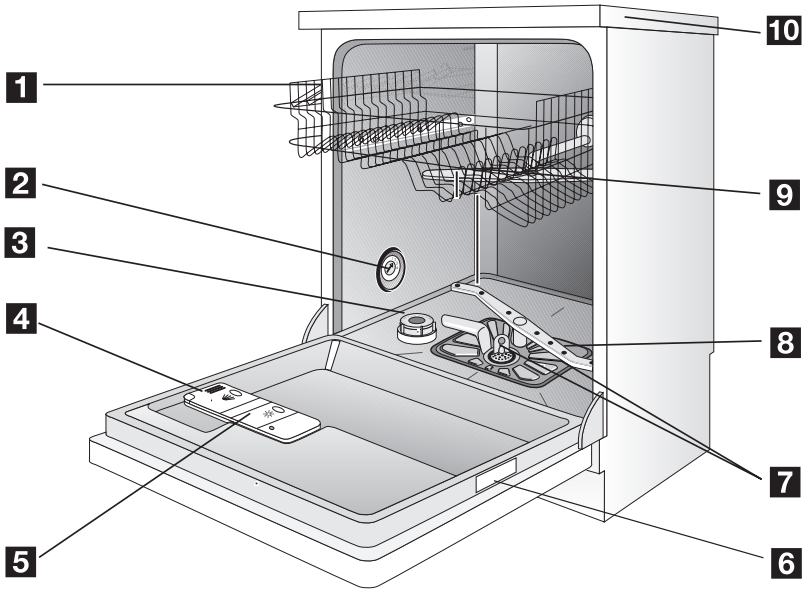

- 1 Cesto superior
- 2 Selector del ajuste de dureza del agua
- 3 Depósito de sal
- 4 Distribuidor de detergente
- 5 Distribuidor de abrillantador
- 6 Placa de datos técnicos
- 7 Filtros
- 8 Brazo aspersor inferior
- 9 Brazo aspersor superior
- 10 Placa superior

Panel de mandos

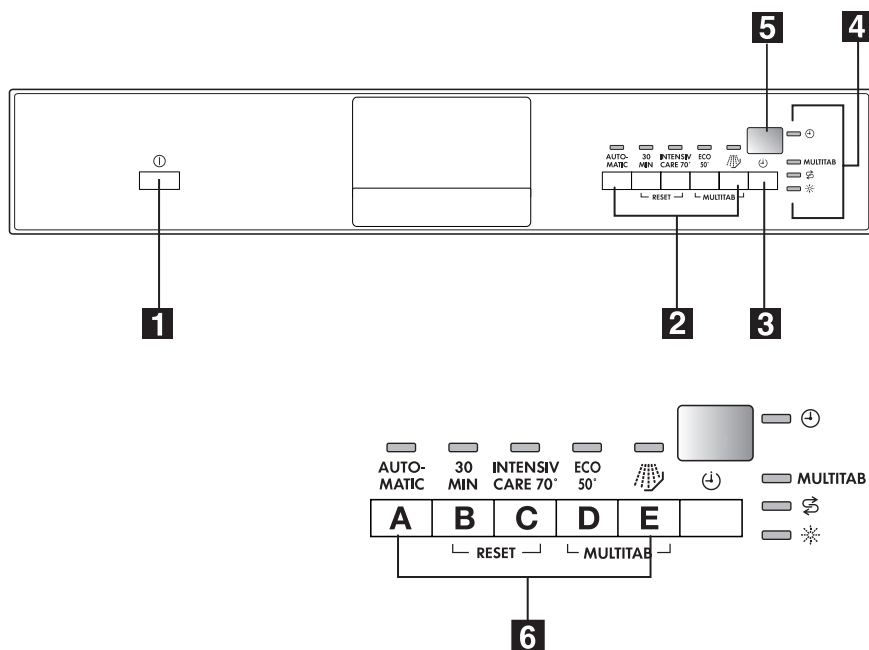

- 1** Tecla de encendido/apagado
- 2** Teclas de selección de programa
- 3** Tecla de inicio diferido (⏸)
- 4** Indicadores luminosos
- 5** Visor digital
- 6** Teclas de función

Indicadores luminosos	
Programa en marcha (⏻)	El indicador se enciende cuando se selecciona un programa de lavado.
MULTITAB	El indicador luminoso muestra la activación/deactivación de la función Multitab. Consulte el capítulo 'Función Multitab'.
Sal ¹⁾ (♻)	Se enciende cuando es necesario llenar el distribuidor de sal. Consulte el capítulo 'Utilización de sal para lavavajillas'. Después de llenar el recipiente, el indicador de sal permanece encendido durante algunas horas. Esto no tiene efecto negativo alguno en el funcionamiento del aparato.

Indicadores luminosos	
Abrillantador ¹⁾ 	El indicador luminoso se enciende cuando es necesario rellenar de abrillantador. Consulte el capítulo 'Utilización del abrillantador'.

1) Si los recipientes de sal o abrillantador están vacíos, los indicadores correspondientes no se encienden durante el funcionamiento del programa de lavado.

Tecla de inicio diferido

Utilice la tecla de inicio diferido para retrasar el inicio del programa de lavado entre 1 y 19 horas. Consulte el capítulo 'Ajuste e inicio de un programa de lavado'.

Visor digital

El visor muestra:

- el nivel de descalcificador seleccionado.
- Tiempo restante hasta la finalización del programa.
- Activación/desactivación del distribuidor de abrillantador (sólo con la función Multitab activa).
- Finalización del programa de lavado. El visor digital muestra cero.
- Número de horas de inicio diferido.
- Códigos de error.

Teclas de función

Utilice las teclas de función para las siguientes operaciones:

- Para ajustar el descalcificador de agua. Consulte el capítulo 'Ajuste del descalcificador de agua'.
- Cancelar un programa de lavado o un inicio diferido en marcha. Consulte el capítulo 'Ajuste e inicio de un programa de lavado'.
- Para activar/desactivar la función Multitab. Consulte el capítulo 'Función Multitab'.
- Para activar/desactivar el distribuidor de abrillantador cuando la función Multitab está activa. Consulte el capítulo 'Función Multitab'.

Modo de ajuste

El aparato debe estar en modo de ajuste para poder realizar las operaciones siguientes:

- seleccionar un programa de lavado
- ajustar el nivel del descalcificador de agua
- activar/desactivar el distribuidor del abrillantador

Pulse la tecla de encendido/apagado. El aparato está en modo de ajuste cuando:

- se encienden todos los indicadores de programa

Pulse la tecla de encendido/apagado. El aparato no está en modo de ajuste cuando:

- sólo se enciende un indicador de programa
- se ha seleccionado un programa de lavado. Para volver al modo de ajuste es necesario cancelar el programa seleccionado. Consulte el capítulo "Ajuste e inicio de un programa de lavado".

Antes del primer uso

Consulte las instrucciones siguientes para cada paso del procedimiento:

1. Haga una prueba para verificar si el nivel de descalcificador de agua es correcto para la dureza del agua de su zona. Si es necesario, ajuste el descalcificador de agua.
2. Llene el recipiente de sal con sal para lavavajillas.
3. Cargue el distribuidor de abrillantador.
4. Cargue los cubiertos y la vajilla en el lavavajillas.
5. Seleccione el programa de lavado adecuado para el tipo y suciedad de la carga.
6. Llene el distribuidor de detergente con la cantidad de detergente adecuada.
7. Inicie el programa de lavado.

i Si utiliza pastillas de detergente combinadas ('3 en 1', '4 en 1', '5 en 1', etc.), consulte el capítulo 'Función Multitab'.

Ajuste del descalcificador de agua

El descalcificador elimina los minerales y sales del suministro de agua. Los minerales y sales pueden tener un efecto negativo en el funcionamiento del aparato.

La dureza del agua se mide en escalas equivalentes:

- Grados alemanes (dH°).
- Grados franceses (°TH).
- mmol/l (milimol por litro, unidad internacional de la dureza del agua).
- Clarke.

Ajuste el descalcificador de agua según la dureza del agua de su zona. Si es necesario, solicite información a la compañía local de suministro de agua.

Dureza del agua				Ajuste de dureza del agua	
°dH	°TH	mmol/l	Clarke	manualmente	electrónicamente
51 - 70	91 - 125	9,1 - 12,5	64 - 88	2	10
43 - 50	76 - 90	7,6 - 9,0	53 - 63	2	9
37 - 42	65 - 75	6,5 - 7,5	46 - 52	2	8
29 - 36	51 - 64	5,1 - 6,4	36 - 45	2	7
23 - 28	40 - 50	4,0 - 5,0	28 - 35	2	6
19 - 22	33 - 39	3,3 - 3,9	23 - 27	2	5
15 - 18	26 - 32	2,6 - 3,2	18 - 22	1	4
11 - 14	19 - 25	1,9 - 2,5	13 - 17	1	3
4 - 10	7 - 18	0,7 - 1,8	5 - 12	1	2
< 4	< 7	< 0,7	< 5	1 ¹⁾	1 ¹⁾

1) No es necesario utilizar sal.

i El descalcificador de agua se debe ajustar manual o electrónicamente.

Ajuste manual

i El aparato se ajusta en fábrica en la posición 2.

1. Abra la puerta.
2. Extraiga el cesto inferior.
3. Gire el selector de dureza del agua a la posición 1 ó 2 (consulte la tabla).
4. Vuelva a colocar el cesto inferior.
5. Cierre la puerta.

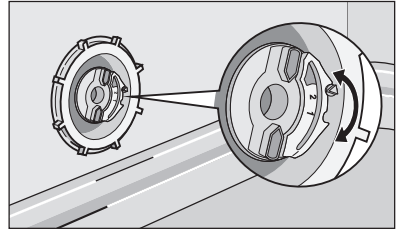

Ajuste electrónico

i El descalcificador de agua se ajusta en fábrica en el nivel 5.

1. Encienda el aparato.
2. Compruebe que el aparato está en modo de ajuste.
3. Mantenga pulsadas a la vez las teclas de función B y C hasta que las teclas de función A, B y C empiecen a parpadear.
4. Suelte las teclas de función B y C.
5. Pulse la tecla de función A.
 - Se apagan los indicadores de las teclas de función B y C.
 - El indicador luminoso de la tecla de función A sigue parpadeando.
 - La pantalla digital muestra el nivel actual.Ejemplo: el visor digital muestra **5 L** = nivel 5.
6. Pulse la tecla de función A una vez para aumentar un incremento el nivel de descalcificador de agua.
7. Pulse la tecla de encendido/apagado para guardar la operación.

Uso de sal para lavavajillas



PRECAUCIÓN

Utilice exclusivamente sal específica para lavavajillas. Los tipos de sal no indicados para lavavajillas dañan el descalcificador de agua.



PRECAUCIÓN

Los granos de sal o los restos de agua salada pueden provocar la corrosión del aparato. Para evitar la corrosión, cargue la sal antes de iniciar un programa de lavado.

Siga estos pasos para cargar el depósito de sal:

1. Abra el depósito de sal girando la tapa hacia la izquierda.
2. Llene el depósito de sal con 1 litro de agua (sólo en la primera operación).

3. Utilice el embudo para echar la sal en el depósito.
4. Elimine los restos de sal que puedan haber quedado en la entrada del depósito.
5. Cierre el depósito girando la tapa hacia la derecha.

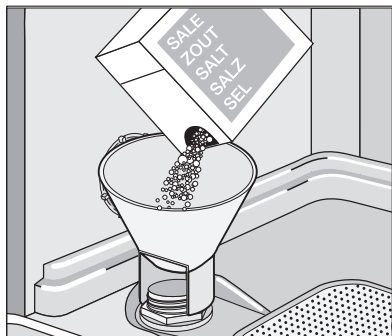

i Es normal que el agua desborde el depósito al cargar la sal.

Uso de abrillantador



PRECAUCIÓN

Utilice exclusivamente abrillantador de marca para lavavajillas. No llene el distribuidor de abrillantador con otro producto (por ej., agente limpiador de lavavajillas o detergente líquido). El aparato podría dañarse.



El abrillantador permite que la vajilla se seque sin rayas ni franjas. El abrillantador se añade automáticamente durante el último aclarado.

Siga estos pasos para llenar el distribuidor de abrillantador:

1. Pulse la tecla de apertura (A) para abrir el distribuidor.

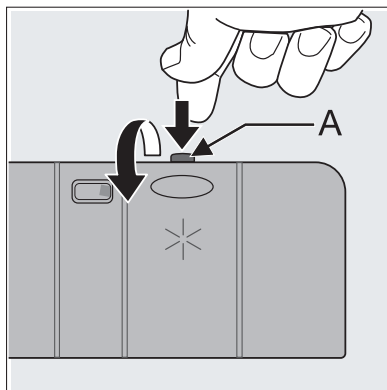

2. Cargue el distribuidor de abrillantador. La marca 'máx.' muestra el nivel máximo.
3. Limpie las salpicaduras de abrillantador con un paño absorbente para evitar que se forme demasiada espuma en el siguiente lavado.
4. Cierre el distribuidor de abrillantador.

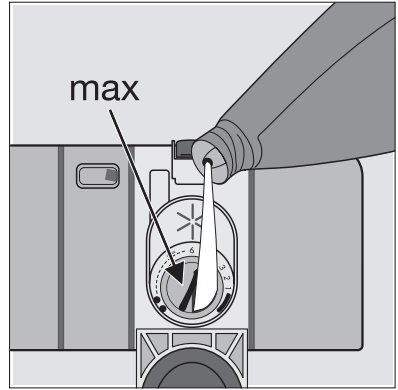

Ajuste de la dosis de abrillantador

El abrillantador se ajusta en fábrica en la posición 4.

Puede ajustar la dosis de abrillantador entre las posiciones 1 (dosis más baja) y 6 (dosis más alta).

Gire el selector para aumentar o reducir la dosis de abrillantador.

- Aumente la dosis si observa gotas de agua o motas de cal en la vajilla tras el lavado.
- Reduzca la dosis si observa rayas, marcas blancas o capas azuladas en la vajilla.

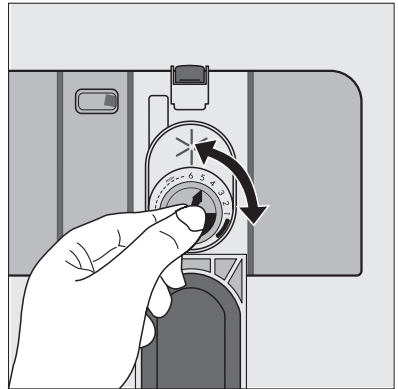

Carga de cubiertos y vajilla

Consejos útiles



PRECAUCIÓN

Utilice el aparato exclusivamente con utensilios del hogar adecuados para lavavajillas.

No utilice el aparato para lavar objetos que absorban agua (esponjas, paños de limpieza, etc.).

- Antes de cargar cubiertos y vajilla, siga estos pasos:
 - Elimine todos los restos de comida y desechos.
 - Ablande los restos de comida pegada de las cazuelas.

- Al cargar cubiertos y vajilla, siga estos pasos:
 - Coloque los objetos huecos (tazas, copas y cazuelas) boca abajo.
 - Cerciérese de que el agua no se acumule en el recipiente ni en los fondos.
 - Compruebe que cubiertos y platos no quedan colocados unos dentro de otros.
 - Compruebe que cubiertos y platos no quedan solapados entre sí.
 - Cerciérese de que las copas no se toquen entre sí.
 - Coloque los objetos pequeños en el cesto de los cubiertos.
- Los objetos de plástico y las sartenes con revestimiento antiadherente tienden a retener gotas de agua. Los objetos de plástico no se secan tan bien como los de porcelana y de acero.
- Coloque los objetos ligeros en el cesto superior. Compruebe que los objetos no se mueven.



PRECAUCIÓN

Antes de iniciar un programa de lavado, compruebe que los brazos aspersores giran sin obstrucción.



ADVERTENCIA

Después de cargar o descargar el aparato, cierre siempre la puerta. La puerta abierta puede ser peligrosa.

Cesto inferior

Coloque la vajilla grande y muy sucia, y las cazuelas, en el cesto inferior.

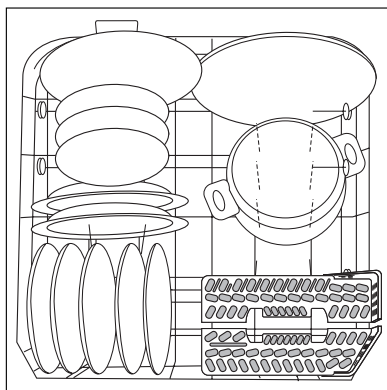

Pliegue los dos soportes abatibles del cesto inferior para colocar ollas, sartenes y ensaladeras.

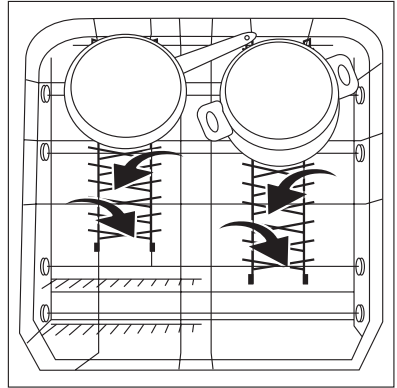

Cesto para cubiertos



ADVERTENCIA

No coloque los cuchillos de hoja larga en posición vertical. Ordene los objetos largos y afilados en el cesto superior y en posición horizontal. Tenga cuidado al manejar objetos afilados.

Utilice la rejilla para cubiertos.

- Coloque las rejillas en el cesto de cubiertos.
- Para utensilios más grandes utilice sólo la rejilla de cubiertos.

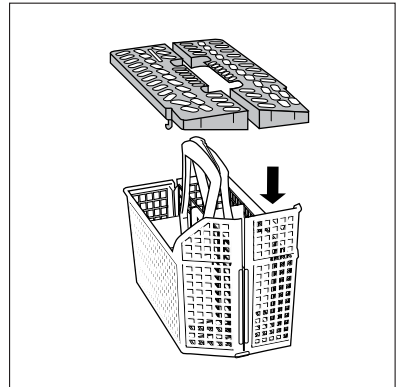

- Coloque los tenedores y cucharas con los mangos hacia abajo.
- Coloque los cuchillos con los mangos hacia arriba.
- Mezcle las cucharas con otros cubiertos para evitar que se acoplen entre sí.

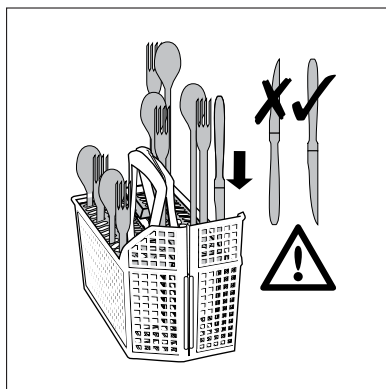

Cesto superior

El cesto superior está diseñado para platos pequeños, ensaladeras, tazas, copas, ollas y tapas. Ordene los objetos de modo que el agua llegue a todas las superficies.

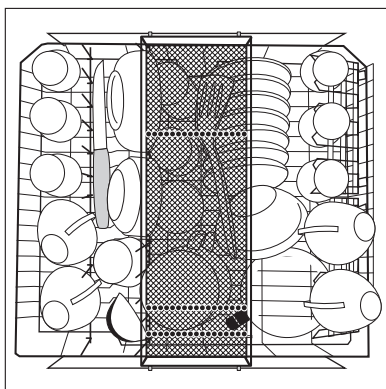

- Coloque los cuchillos y los cubiertos pequeños en la bandeja para cubiertos. Coloque en el cesto para cubiertos los cubiertos que sean muy grandes para la bandeja para cubiertos.

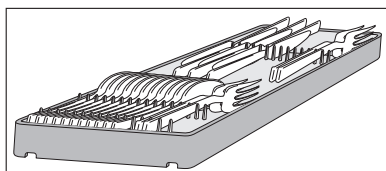

- Para los objetos más altos, pliegue los estantes para tazas hacia arriba.
- Las copas y vasos altos se pueden colocar invertidos en los estantes para tazas.

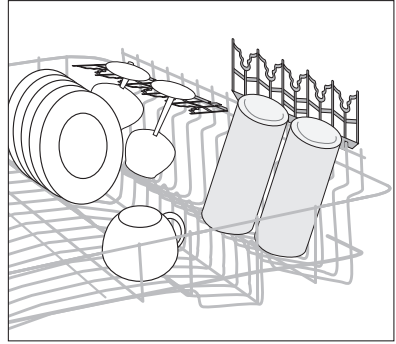

- En el caso de copas de tallo alto, gire el soporte para vasos a la derecha o a la izquierda.

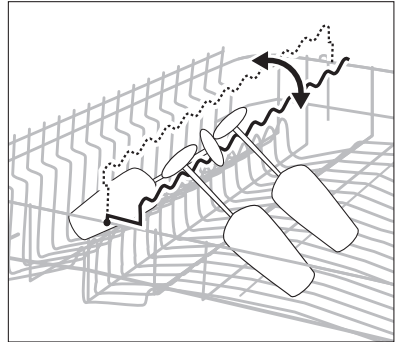

- Es posible subir o bajar la fila dentada situada a la izquierda del cesto superior para aumentar la flexibilidad de carga.

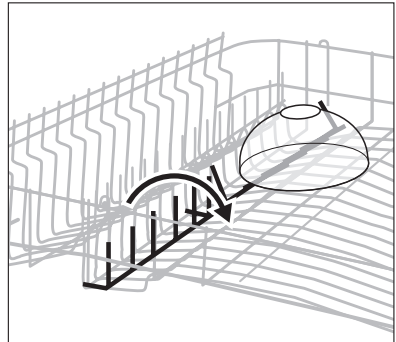

Ajuste de la altura del cesto superior

Es posible colocar el cesto superior en dos posiciones para facilitar la carga.

Altura máxima de platos en:		
	cesto superior	cesto inferior
Posición más alta	22 cm	30 cm
Posición más baja	24 cm	29 cm

Siga estos pasos para desplazar el cesto superior a la posición inferior o superior:

1. Tire del cesto superior hasta el tope.
 2. Sostenga el cesto superior por el asa, elévelo al máximo y bájelo en sentido vertical.
- El cesto superior encaja en la posición inferior o superior

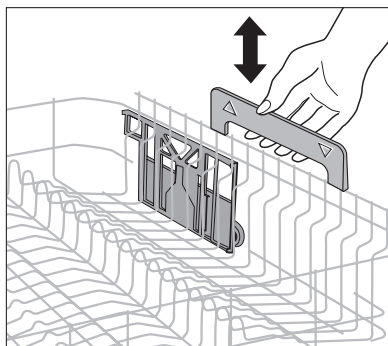

Uso de detergente

- i** Utilice sólo detergentes adecuados (en polvo, líquido o en pastillas) para lavavajillas. Siga las instrucciones del fabricante indicadas en el envase:
- Dosis recomendada por el fabricante.
 - Consejos sobre almacenamiento.

- 🌿** No utilice más de la cantidad correcta de detergente para proteger el medio ambiente.

Siga estos pasos para llenar el distribuidor de detergente:

1. Abra la tapa del distribuidor de detergente.
2. Llene el distribuidor de detergente (A). La marca indica la dosis correcta:
 - 20 = unos 20 g de detergente
 - 30 = unos 30 g de detergente.

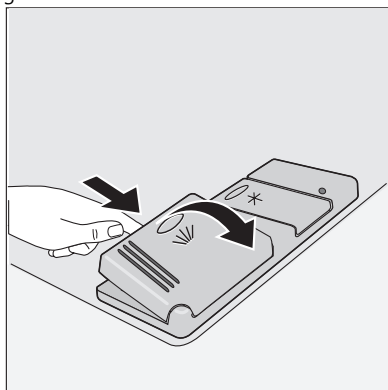

3. Si utiliza un programa de lavado con fase de prelavado, ponga más detergente en el compartimiento de prelavado (B).

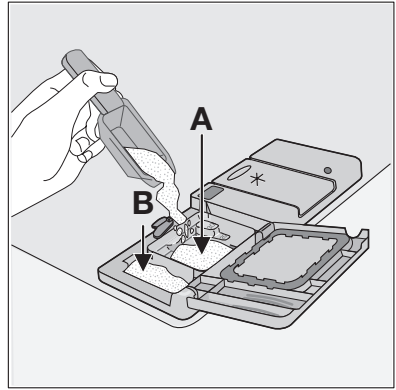

4. Si utiliza pastillas de detergente, coloque la pastilla en el distribuidor de detergente (A).
5. Cierre la tapa del distribuidor de detergente. Presione la tapa hasta que encaje en su lugar.

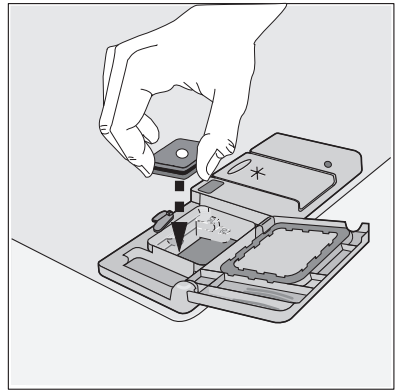

i Las distintas marcas de detergente no tardan lo mismo en disolverse. Algunas pastillas de detergente no ofrecen los mejores resultados de limpieza en los programas de lavado breves. Si utiliza pastillas de detergente, emplee programas de lavado prolongados para eliminar por completo los restos de detergente.

Función Multitab

La función Multitab es para pastillas de detergente combinadas.

Son pastillas que contienen productos para lavavajillas, como detergente, abrillantador y sal. Algunos tipos de pastillas pueden contener también otros productos.

Compruebe si las pastillas de detergente son adecuadas para la dureza del agua de su zona. Consulte las instrucciones del fabricante.

La función Multitab seleccionada permanecerá activa hasta que la desactive expresamente. La función desactiva automáticamente la entrada de abrillantador y sal. Los indicadores de abrillantador y sal no se encienden.

La función Multitab puede aumentar la duración del programa de lavado.

- i** Active o desactive la función Multitab antes de poner en marcha un programa de lavado. No es posible activar o desactivar la función Multitab con un programa de lavado en marcha. Cancele el programa de lavado y vuelva a ajustarlo.

Para activar la función Multitab:

- Mantenga pulsadas las dos teclas Multitab (teclas de función D y E). Se enciende el indicador luminoso de la función.

Para desactivar la función Multitab:

- Mantenga pulsadas las dos teclas Multitab (teclas de función D y E). Se apaga el indicador luminoso de la función.

i **Si el resultado del secado no es satisfactorio, siga estos pasos:**

1. Cargue el distribuidor de abrillantador.
2. Active el distribuidor de abrillantador.
3. Ajuste la dosis de abrillantador en la posición 2.
- Sólo es posible activar o desactivar el distribuidor de abrillantador cuando la función Multitab está activa.

Para activar o desactivar el distribuidor de abrillantador:

1. Encienda el aparato.
2. Compruebe que el aparato está en modo de ajuste.
3. Mantenga pulsadas las teclas de función B y C.
 - Los indicadores de las teclas de función A, B y C empiezan a parpadear.
4. Suelte las teclas de función B y C.
5. Pulse la tecla de función B.
 - Se apagan los indicadores de las teclas de función A y C.
 - El indicador luminoso de la tecla de función B sigue parpadeando.
 - La pantalla digital muestra el ajuste.

<i>0d</i>	Distribuidor de abrillantador desactivado
<i>1d</i>	Distribuidor de abrillantador activado

6. Vuelva a pulsar la tecla de función B.
 - El visor digital mostrará el nuevo ajuste.
7. Apague el aparato para guardar la operación.

i Para volver a utilizar detergente normal:

1. Desactive la función Multitab.
2. Llene de nuevo el depósito de sal y el distribuidor de abrillantador.
3. Ajuste el valor de dureza del agua al máximo.
4. Ejecute un programa de lavado con el aparato vacío.
5. Ajuste el descalcificador de agua de acuerdo con la de su zona.
6. Ajuste la dosis de abrillantador.

Programas de lavado

Programas de lavado

Programa	Grado de suciedad	Tipo de carga	Descripción del programa
AUTOMATIC ¹⁾	Cualquiera	Vajilla, cubertería, cacerolas y sartenes	Prelavado Lavado principal de hasta 45 °C o 70 °C 1 o 2 aclarados intermedios Aclarado final Secado
30 MIN ²⁾	Suciedad normal o ligera	Vajilla y cubertería	Lavado principal de hasta 60 °C Aclarado final
INTENSIV CARE 70°	Gran suciedad	Vajilla, cubertería, cacerolas y sartenes	Prelavado Lavado principal de hasta 70 °C 1 aclarado intermedio Aclarado final Secado
ECO 50° ³⁾	Suciedad normal	Vajilla y cubertería	Prelavado Lavado principal de hasta 50 °C 1 aclarado intermedio Aclarado final Secado
	Cualquiera	Carga parcial (se completará a lo largo del día).	1 aclarado en frío (para evitar que se peguen los restos de comida). Este programa no necesita detergente.

- 1) Durante el programa Automatic , es posible determinar el grado de suciedad de la vajilla por la turbiedad del agua. La duración del programa y el consumo pueden variar. Esto depende de la cantidad de carga del aparato y del grado de suciedad de la vajilla. La temperatura del agua se ajusta automáticamente durante el lavado principal.
- 2) Este es el programa diario perfecto para cargas incompletas. Adecuado para las necesidades de una familia de cuatro personas que sólo necesita cargar la vajilla y la cubertería del desayuno y la comida.
- 3) Programa de prueba para organismos de control. Para obtener información sobre los datos de prueba, consulte el folleto aparte suministrado.

Valores de consumo

Programa	Duración (en minutos) ¹⁾	Consumo de energía (en kWh)	Agua (en litros)
AUTOMATIC	-	1,1 - 1,7	12 - 23
30 MIN	-	0,9	9
INTENSIV CARE 70°	-	1,5 - 1,7	16 - 18
ECO 50°	-	1,0 - 1,1	12 - 13
	-	0,1	4

- 1) El visor digital muestra la duración del programa.

-  La presión y temperatura del agua, así como de las variaciones del suministro de energía y la cantidad de platos, pueden cambiar estos valores.

Selección e inicio de un programa de lavado

-  Seleccione el programa de lavado con la puerta entreabierta. El programa de lavado sólo se inicia tras cerrar la puerta. Hasta ese momento es posible modificar los ajustes realizados.

Siga estos pasos para ajustar e iniciar un programa de lavado:

1. Encienda el aparato.
2. Compruebe que el aparato está en modo de ajuste.
3. Pulse una de las teclas de programa. Consulte el capítulo 'Programas de lavado'.
 - Se enciende el indicador de programa.
 - Se apagan los demás indicadores de programa.
 - El visor digital muestra la duración del programa de forma parpadeante.
 - Se enciende el indicador del programa en marcha.
4. Cierre la puerta.
 - El programa de lavado se inicia de manera automática.
 - El indicador del programa en marcha permanece encendido.

-  Una vez iniciado, no es posible cambiar el programa de lavado en marcha. Cancele el programa de lavado.



ADVERTENCIA

Interrumpa o cancele un programa de lavado sólo si es necesario.



PRECAUCIÓN

Abra la puerta con cuidado. Puede salir vapor caliente.

Cancelación de un programa de lavado

1. Mantenga pulsadas las teclas de función B y C hasta que:
 - Se enciendan todos los indicadores de programa.
 - Se apague el indicador del programa en marcha.
2. Suelte las teclas de función B y C para cancelar el programa de lavado.

En ese momento puede realizar estas operaciones:

1. Apagar el aparato.
 2. Ajustar otro programa de lavado .
- Llenar el distribuidor de detergente antes de ajustar un nuevo programa de lavado.

Interrupción de un programa de lavado

Abra la puerta.

- El programa se detiene.

Cierre la puerta.

- El programa continúa a partir del punto en que se interrumpió.

Ajuste e inicio de un programa de lavado con inicio diferido

1. Pulse la tecla On/Off.

2. Ajuste un programa de lavado.
3. Pulse la tecla de inicio diferido hasta que el visor muestre el tiempo que desea retrasar el programa de lavado.
4. Cierre la puerta.
 - El número del visor se enciende y no parpadea.
 - Se apaga el indicador del programa en marcha.
 - Comienza la cuenta atrás para el inicio diferido.
 - La cuenta atrás del inicio diferido retrocede en tramos de 1 hora.
 - El programa de lavado se pone en marcha de forma automática cuando termina la cuenta atrás.
 - Se enciende el indicador del programa en marcha.

i No abra la puerta del lavavajillas durante la cuenta atrás para que no se interrumpa el proceso. Al cerrar la puerta de nuevo, la cuenta atrás continuará desde el punto en que se haya interrumpido.

Cancelación de un inicio diferido:

1. Mantenga pulsadas las teclas de función B y C hasta que:
 - Se enciendan todos los indicadores de programa.Si cancela un inicio diferido, también se cancelará el programa de lavado.
2. Ajustar otro programa de lavado.

i También puede seleccionar el programa de lavado y el inicio diferido con la puerta cerrada. Cuando pulsa una tecla de programa, solo dispone de 3 segundos para seleccionar un programa de lavado diferente o un inicio diferido. Después de estos 3 segundos, el programa seleccionado se inicia automáticamente.

Finalización del programa de lavado

Apague el aparato en estos casos:

- El aparato se detiene automáticamente.
 - El visor muestra 0.
 - El indicador del programa en marcha permanece encendido.
1. Pulse la tecla de encendido/apagado.
 2. Abra la puerta.
 3. Para mejorar los resultados del secado, mantenga la puerta entreabierta durante unos minutos antes de retirar la vajilla.

Espera a que la vajilla se enfríe antes de retirarla del aparato. Los platos calientes se dañan con facilidad.

Extracción de la carga

- Retire primero los objetos del cesto inferior y a continuación los del superior.
- Puede haber restos de agua en los lados y en la puerta del aparato. El acero inoxidable se enfría con mayor rapidez que los platos.

Mantenimiento y limpieza



ADVERTENCIA

Apague el aparato antes de limpiar los filtros.

Limpieza de los filtros



PRECAUCIÓN

No utilice el aparato sin filtros. Compruebe que los filtros están bien colocados. Su instalación incorrecta provocará resultados de lavado insatisfactorios y dañará el aparato.

Limpie los filtros cuando sea necesario. Los filtros sucios dificultan el lavado.

El lavavajillas tiene tres filtros:

1. filtro grueso (A)
2. microfiltro (B)
3. filtro plano (C)

Siga estos pasos para limpiar los filtros:

1. Abra la puerta.
2. Extraiga el cesto inferior.
3. Abra el sistema de filtrado girando el asa del microfiltro (B) aproximadamente 1/4 de vuelta a la izquierda.
4. Extraiga el sistema de filtrado.
5. Levante el filtro grueso (A) por el asa y extraiga el conjunto.
6. Retire el filtro grueso (A) del microfiltro (B).

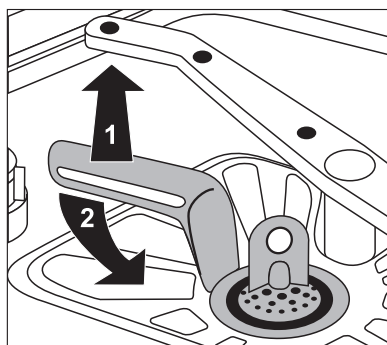
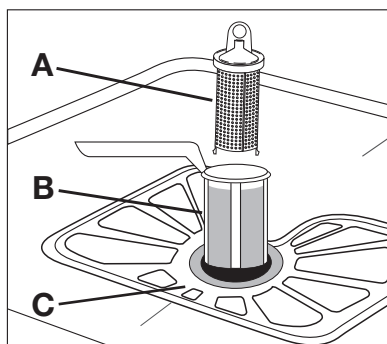

7. Retire el filtro plano (C) del fondo del aparato.
8. Limpie los filtros a fondo con agua corriente.
9. Coloque el filtro plano (C) en la base del aparato.
10. Inserte el filtro grueso (A) en el microfiltro (B) y empújelos entre sí.
11. Coloque el sistema de filtrado en su posición.
12. Gire el asa del microfiltro (B) a la derecha hasta bloquear el sistema de filtrado en su lugar.
13. Vuelva a colocar el cesto inferior.
14. Cierre la puerta.

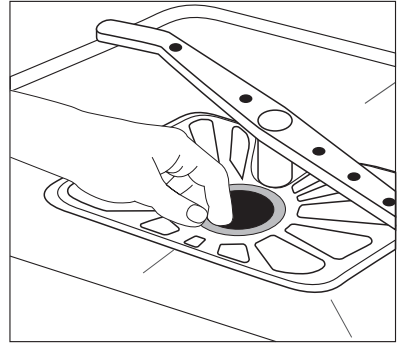

No extraiga los brazos aspersores.

Si los orificios de los brazos aspersores están obstruidos, elimine la suciedad con un palillo.

Limpieza del exterior

Limpie las superficies externas de la máquina y del panel de mandos con un paño suave y húmedo. Utilice sólo detergentes neutros. No utilice productos abrasivos, estropajos ni disolventes (acetona, tricloroetileno, etc.).

Precauciones contra la congelación



PRECAUCIÓN

No instale el aparato en un lugar donde la temperatura descienda por debajo de 0 °C. El fabricante no se hace responsable de daños producidos por el hielo.

Si no es posible evitarlo, vacíe el aparato y cierre la puerta. Desconecte el tubo de entrada de agua y haga salir el agua que pueda contener.

Qué hacer si...

El aparato no se pone en marcha o se detiene durante el funcionamiento.

Si existe un desperfecto, intente corregirlo. Si no logra solucionar el problema, póngase en contacto con el Centro de Servicio técnico.



PRECAUCIÓN

Apague el aparato antes de llevar a cabo las acciones de corrección recomendadas.

Código de error y fallo de funcionamiento	Causa y soluciones posibles
<ul style="list-style-type: none"> El visor digital muestra ,10 El lavavajillas no carga agua 	<ul style="list-style-type: none"> El grifo está bloqueado o tiene incrustaciones calcáreas. Limpie el grifo. El grifo está cerrado. Abra el grifo. El filtro del tubo de entrada de agua está obstruido. Limpie el filtro. La conexión del tubo de entrada de agua no es correcta. El tubo podría estar doblado o aplastado. Compruebe que la conexión es correcta.
<ul style="list-style-type: none"> El visor digital muestra ,20 El lavavajillas no desagua 	<ul style="list-style-type: none"> El sumidero está obstruido. Limpie el sumidero. La conexión del tubo de desagüe no es correcta. El tubo podría estar doblado o aplastado. Compruebe que la conexión es correcta.
<ul style="list-style-type: none"> El visor digital muestra ,30 El dispositivo antiinundación está funcionando 	<ul style="list-style-type: none"> Cierre el grifo y póngase en contacto con el Centro de servicio técnico.
El programa no se inicia	<ul style="list-style-type: none"> La puerta del aparato no está cerrada. Cierre la puerta. El enchufe no está bien conectado. Conecte bien el enchufe. Se ha quemado el fusible de la caja de fusibles de la vivienda. Cambie el fusible. El inicio diferido está activado. Cancele el inicio diferido para que el programa comience de inmediato.

Después de la comprobación, encienda el aparato. El programa continúa a partir del punto en que se interrumpió. Si reaparece el fallo de funcionamiento, llame al Centro de servicio técnico.

Estos datos son necesarios para poder ayudarle de manera rápida y correcta:

- Modelo (Mod.)
- Número del producto (PNC)
- Número de serie (S.N.)

Para conocer esos datos, consulte la placa de datos técnicos.

Escriba aquí los datos necesarios:

Descripción del modelo:

Número del producto:

Número de serie:

Los resultados de limpieza no son satisfactorios	
La vajilla no está limpia	<ul style="list-style-type: none"> • El programa de lavado seleccionado no es adecuado para el tipo y la suciedad de la carga. • Los cestos se han cargado de manera incorrecta y el agua no llega a todas las superficies. • Los brazos aspersores no giran libremente por la disposición incorrecta de la carga. • Los filtros están sucios o instalados de forma incorrecta. • Se ha utilizado poco o ningún detergente.
Depósitos de cal en la vajilla	<ul style="list-style-type: none"> • El recipiente de sal está vacío. • Se ha ajustado un nivel de descalcificador incorrecto. • La tapa del recipiente de sal no está bien cerrada.
La vajilla aparece mojada y deslucida	<ul style="list-style-type: none"> • No se utilizó abrillantador. • El distribuidor de abrillantador está vacío.
Se ven rayas, puntos blancos o una película azulada en copas y platos	<ul style="list-style-type: none"> • Reduzca la cantidad de abrillantador.
Señales de gotas de agua secas en copas y platos	<ul style="list-style-type: none"> • Aumente la dosis de abrillantador. • La causa podría ser el detergente.

Datos técnicos

Medidas	Ancho (cm)	59,6
	Alto (cm)	85
	Fondo (cm)	62,5
Conexión eléctrica - Voltaje - Potencia total - Fusible	Los datos de la conexión eléctrica se indican en la placa de datos técnicos, situada en el borde interno de la puerta del lavavajillas.	
Presión del suministro de agua	Mínima	0,5 bares (0,05 MPa)
	Máxima	8 bares (0,8 MPa)
Capacidad	Cubiertos	12

Instrucciones de instalación

Instalación

Instalación debajo de una encimera



ADVERTENCIA

Asegúrese de que el enchufe está desconectado de la toma de red durante la instalación.

Coloque el aparato junto a un grifo y un desagüe. Retire la placa superior del aparato para instalarlo debajo de un fregadero o de una encimera de cocina. Compruebe que las medidas de la cavidad coinciden con las del aparato.

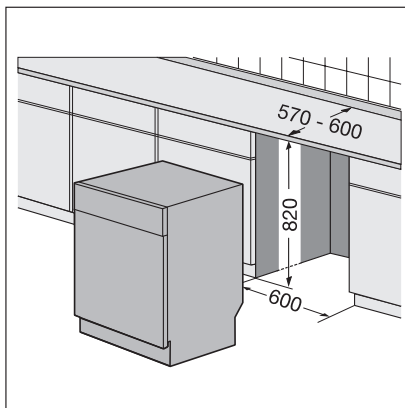

Siga estos pasos para retirar la placa superior del aparato:

1. Extraiga los tornillos posteriores (1).

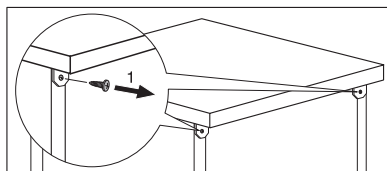

2. Tire de la placa superior desde la parte trasera del aparato.

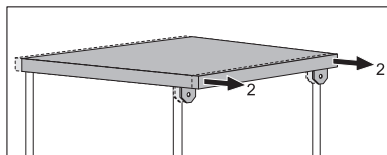

3. Levante la placa superior y extráigala de las ranuras delanteras.
4. Utilice las patas ajustables para nivelar el aparato.

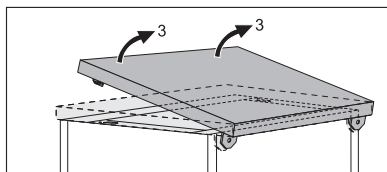

Instale el aparato bajo la encimera de la cocina. Asegúrese de que los tubos de entrada de agua no queden doblados, aplastados ni enredados.

El aparato debe quedar accesible para facilitar su reparación o la intervención del personal técnico. Instale la placa superior del aparato si desea utilizarlo como unidad independiente. El zócalo de los aparatos de instalación independiente no es ajustable.

Ajuste del nivel del aparato

Compruebe que el aparato está nivelado para poder cerrar y ajustar la puerta de manera correcta. Si el nivel del aparato es correcto, la puerta no rozará los laterales del mueble. Si la puerta no cierra bien, afloje o apriete las patas ajustables hasta obtener la nivelación correcta.

Conexión de agua

Tubo de entrada de agua

Conecte el aparato a una toma de agua caliente (máx. 60°) o fría.

Si el agua caliente procede de fuentes de energía alternativas más ecológicas (por ej., placas solares, fotovoltaicas o de energía eólica), utilice un suministro de agua caliente que reduzca el consumo de energía.

Conecte el tubo de entrada a un grifo con una rosca externa de 3/4".



PRECAUCIÓN

No utilice tubos de conexión de aparatos antiguos.

La presión del agua debe estar dentro de los límites (consulte 'Datos técnicos'). Solicite a la empresa de suministro de agua información sobre la presión media de la red en su zona. Compruebe que el tubo de entrada de agua no presenta dobleces y que no está aplastado ni enredado.

Instale la contratuerca correctamente para evitar fugas de agua.



PRECAUCIÓN

No conecte el aparato a tuberías nuevas o que no se hayan utilizado durante mucho tiempo. Deje correr el agua durante unos minutos y, a continuación, conecte el tubo de agua.

El tubo de entrada de agua tiene doble pared y lleva un cable eléctrico y una válvula de seguridad internos. Sólo está bajo presión cuando pasa el agua. Si se produce una fuga de agua en el tubo de entrada, la válvula de seguridad interrumpe el suministro.

Tenga cuidado al conectar el tubo de entrada de agua:

- No sumerja el tubo de entrada de agua ni la válvula de seguridad.
- Si el tubo de entrada de agua o la válvula de seguridad sufren algún daño, desenchufe el aparato inmediatamente.
- Sólo el personal del Centro de servicio técnico cuenta con autorización para sustituir el tubo de entrada de agua con válvula de seguridad.



ADVERTENCIA

Voltaje peligroso

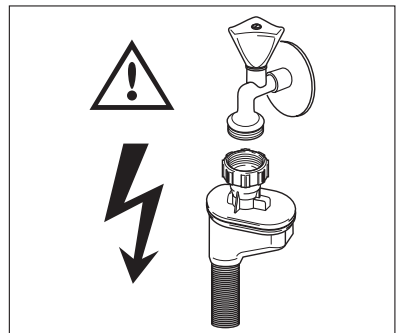

Tubo de desagüe

1. Conecte el tubo de desagüe al sumidero y fíjelo bajo la superficie de la encimera. Así evitará que el agua sucia del sumidero regrese al aparato.

2. Conecte el tubo de desagüe a un tubo vertical con orificio de ventilación (diámetro interno mínimo de 4 cm).

Compruebe que el tubo de desagüe no está doblado o aplastado ni impide la salida correcta del agua.

Retire el tapón del fregadero cuando desagüe la máquina para que el agua no regrese al interior del aparato.

La longitud de una posible extensión del tubo de desagüe no debe superar los 2 m. El diámetro interno no debe ser inferior al del tubo.

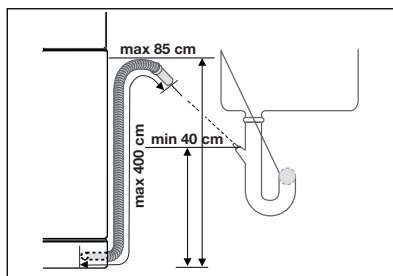

Si conecta el tubo de desagüe al sumidero, bajo el fregadero, retire la membrana de plástico (A). Si no retira la membrana, los residuos de comida pueden bloquear la salida del tubo de desagüe.

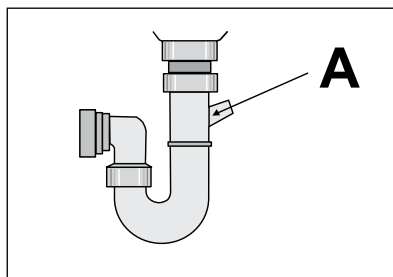

El aparato cuenta con una función de seguridad que impide que el agua sucia regrese a la máquina. Si el desagüe lleva una 'válvula antirretorno', podría impedirse la salida correcta del agua de la lavavajillas. Retire la válvula antirretorno.



PRECAUCIÓN

Cerciórese de que las conexiones de agua están bien ajustadas para evitar fugas.

Conexión eléctrica



ADVERTENCIA

El fabricante no se hace responsable de las consecuencias de no seguir las instrucciones de seguridad.

Conecte el aparato a tierra según las instrucciones de seguridad.

Compruebe que el voltaje nominal y el tipo de suministro eléctrico que figuran en la placa de datos técnicos coinciden con los del suministro local.

Utilice siempre una toma con aislamiento de conexión a tierra correctamente instalada. No utilice enchufes o conectores múltiples ni cables prolongadores. Existe riesgo de incendio.

No cambie personalmente el cable de alimentación. Póngase en contacto con el Centro de servicio técnico.

Compruebe que el enchufe es accesible después de la instalación.

No tire del cable de alimentación para desconectar el aparato. Tire siempre del enchufe.

Aspectos medioambientales

El símbolo  que aparece en el aparato o en su embalaje, indica que este producto no se puede tratar como un residuo normal del hogar. Se deberá entregar, sin coste para el

poseedor, bien al distribuidor, en el acto de la compra de un nuevo producto similar al que se deshecha, bien a un punto municipal de recolección selectiva de equipos eléctricos y electrónicos para su reciclaje. Al asegurarse de que este producto se desecha correctamente, usted ayudará a evitar posibles consecuencias negativas para el medio ambiente y la salud pública, lo cual podría ocurrir si este producto no se gestionara de forma adecuada. Para obtener información más detallada sobre el reciclaje de este producto, póngase en contacto con el Ayuntamiento de su Municipio, ó con la tienda donde lo compró.

Los materiales de embalaje son ecológicos y se pueden reciclar. Los componentes plásticos se identifican con marcas, por ej. >PE<, >PS<, etc. Deseche los materiales de embalaje en los contenedores de uso público destinados a tal efecto.



ADVERTENCIA

Para desechar el aparato, siga este procedimiento:

- Extraiga el enchufe de la toma de red.
- Corte el cable y el enchufe y deséchelos.
- Deseche el cierre de la puerta. Esto evitará que los niños al jugar queden atrapados dentro y pongan su vida en peligro.

www.electrolux.com



www.aeg-electrolux.it

Para comprar acessórios e consumíveis na nossa loja web, por favor, visite: www.aeg-electrolux.com.pt

Para comprar accesorios, consumibles y recambios en nuestra tienda online, por favor visite nuestro site: www.aeg-electrolux.es